

# Avtomobilski večpredstavnostni sistem

## Navodila za namestitev/priključitev

XAV-64BT  
XAV-63

©2012 Sony Corporation

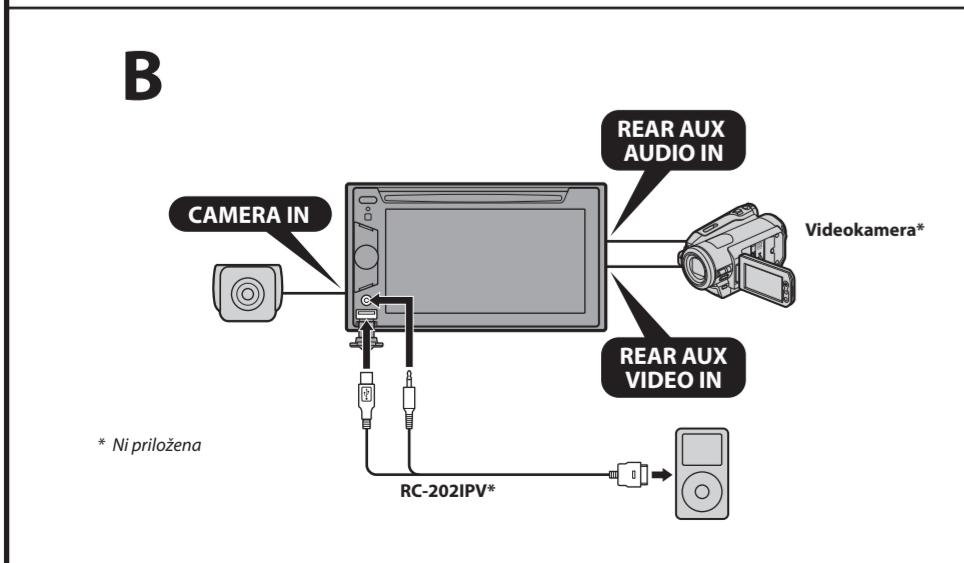
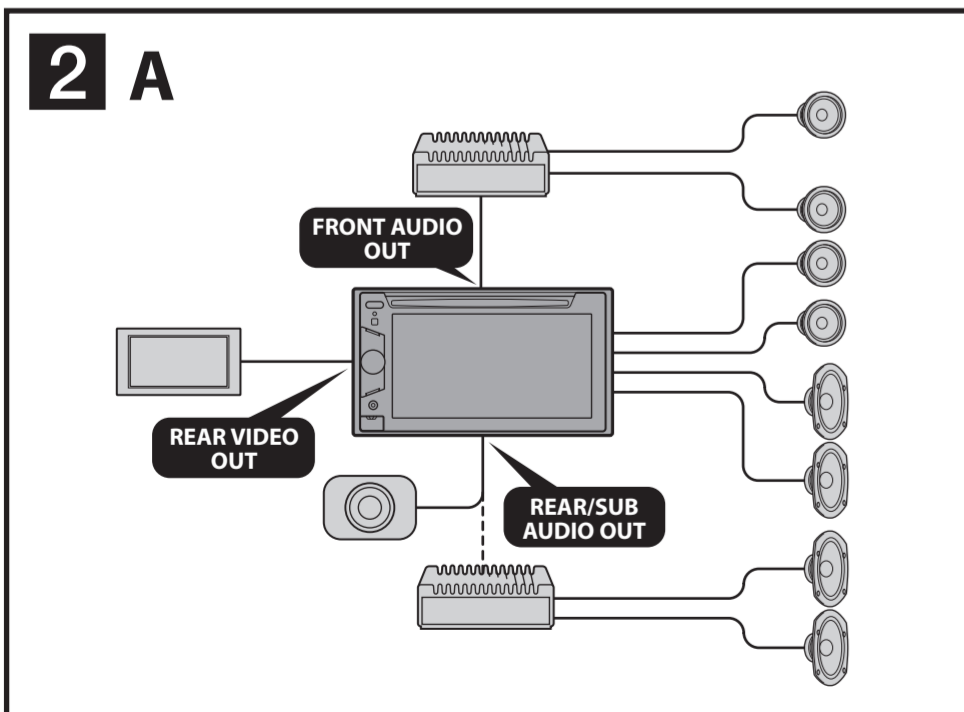
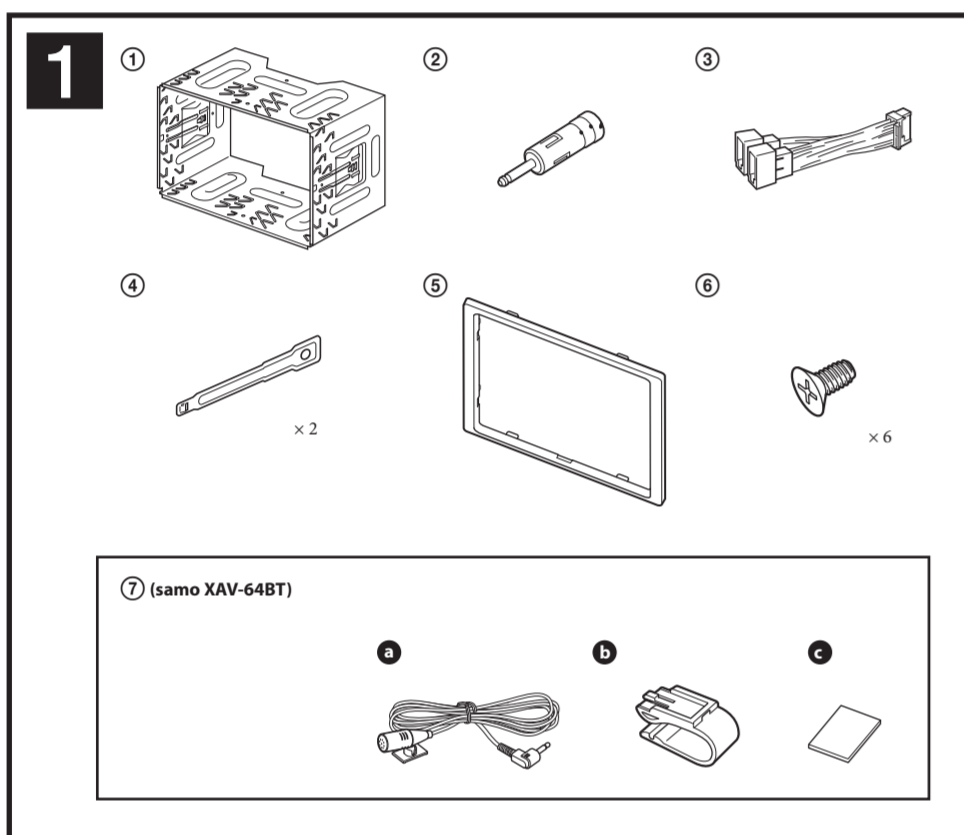

### 3

- \*1 RCA pinski kabel (ni priložen)
- \*2 Če ima vaš avtomobil na voljo anteno v skladu s standardom ISO, za priključitev uporabite priloženi adapter (3). Priloženo anteno najprej priključite na adapter (3) in potem adapter priključite na priključek za anteno na enoti.
- \*3 Več informacij o priključitvi stikala ročne zavore najdete pod »Priključitev kabla ročne zavore (1)« na naslednji strani.
- \*4 Lahko se zgodi, da boste potrebovali ločen adapter.
- \*5 Impedanca zvočnika: 4 do 8 ohmov x 4
- \*6 Mikrofon je priložen samo modelu XAV-64BT. Več informacij o namestitvi mikrofona najdete pod »Namestitev mikrofona (samo XAV-64BT) (1)« na naslednji strani.
- \*7 Priključni kabel za mikrofon je na voljo samo pri modelu XAV-64BT. Priključni kabel namestite tako, da vas ne bo motil med vožnjo. Kabel pritrdite s sponko.

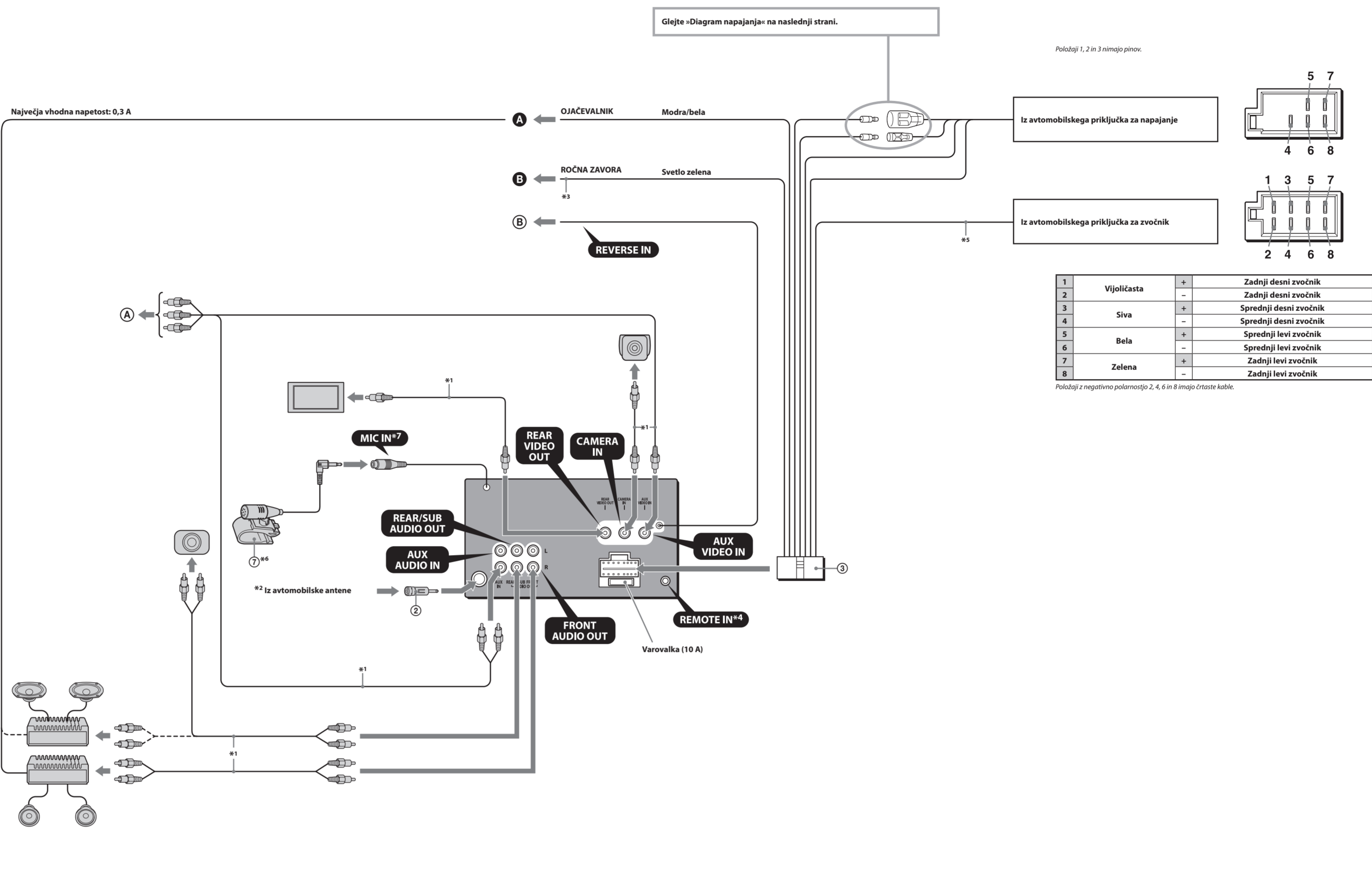

4	Rumena	Neprekinjeno napajanje
5	Modra	Nadzor antene
6	Oranžna/bela	Napajanje ob vklopu luči
7	Rdeča	Napajanje ob vžigu
8	Črna	Ozemljitev

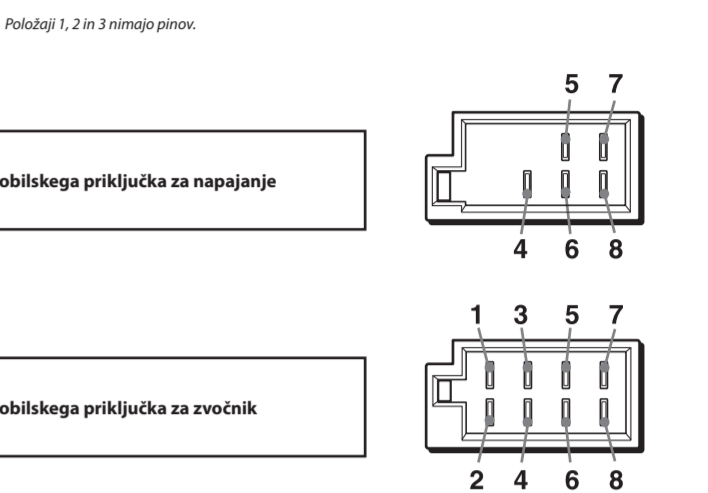

1	Vijoličasta	+	Zadnji desni zvočnik
2		-	Zadnji desni zvočnik
3	Siva	+	Sprednji desni zvočnik
4		-	Sprednji desni zvočnik
5	Bela	+	Sprednji levi zvočnik
6		-	Sprednji levi zvočnik
7	Zelena	+	Zadnji levi zvočnik
8		-	Zadnji levi zvočnik

Položaji z negativno polarnostjo 2, 4, 6 in 8 imajo črtaste kabla.

### Opozorila

- Pravilno ozemljite enoto.
- Ta enota je zasnovana samo za negativno ozemljitev 12 V izmenična napetost.
- Enote ne razstavljati ali preoblikovati.
- Enote ne namestiti na delih, ki bi lahko vplivali na delovanje zračnih blazin.
- Priključni kabli ne smejo biti nameščeni pod vijake ali pod gniljive dele.
- Napajalni kabel (3) najprej priključite na enoto in zvočnike ter šele potem na električno napajanje.
- Vse ne zaščitene kable ustrezno zaščitite.
- Pri namestitvi enote ne pritisnite na LCD zaslon.

**Opomba o napajalnem kablu (rumen)**  
• Pri priključitvi enote v kombinaciji z drugimi stereo komponentami mora biti jakost toka avtomobila, na katerega je priključena enota, višja od vsota jakosti toka vseh komponent.

• Če posamezne jakosti toka niso dovolj visoke, enoto priključite neposredno na baterijo.

### Posamezni deli 1

- Številke na seznamu ustrezajo številka v navodilih za uporabo.
- Konzola (1) je na enoto tovarniško nameščena. Pred namestitvijo enote sprostite ključ (2) in odstranite konzolo (1) iz enote. Več informacij najdete pod »Odkrititev konzole (1)« na naslednji strani.
- Ključ za sprostitve (2) shranite za morebitno kasnejšo uporabo, ker jih boste potrebovali tudi pri odstranitvi enote iz avtomobila.
- Samo model XAV-64BT: pred uporabo sestavite mikrofon (7). Več informacij o tem najdete pod »Namestitev mikrofona (samo XAV-64BT) (1)« na naslednji strani.

**Pozor**  
S konzolo (1) ravajte previdno in pazite, da si ne poškodujete prstov:

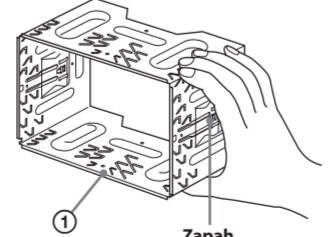

**Opomba**  
Pred namestitvijo preverite, ali sta sponki na obeh straneh konzole (1) za 3,5 mm upogibne raztezke. Če sta sponki ravni ali upognjeni navzven, enote ne boste mogli namestiti pravilno.

### Primer priključitve 2

- Opomba (2 A)**
- Pred priključitvijo ojačevalnika izvedite ozemljitev.
  - Alarm se bo sprožil samo pri uporabi ojačevalnika.
- Opomba (2 B)**
- Hlasi ne morete uporabljati zvočnih zunanjih naprav, čeprav so priključene na različne priključke.

### Diagram priključitve 3

- 1 Priključitev na vhod AMP REMOTE IN na ojačevalniku  
Če priključite vejo samo za ojačevalnik. V primeru priključitve katerega drugega sistema lahko povzroči poškodbe enote.
- 2 Priključitev preko kabla stikala za ročno zavoro  
Priključitev zunanje naprave, kot je prenosni predvajalnik medijev, igralna konzola itd. (te enote niso priložene)  
Navet: Za priključitev zunanjih naprav lahko uporabite RCA kabel (ni priložen).
- 3 Priključitev na +12 V priključek zadnjih luči avtomobila (samo pri priključitvi kamere za vzratno vožnjo)

### Opozorilo

Če uporabite anteno brez releja, lahko pri priključitvi te enote s priloženim priključnim kablom (3) poškodujete anteno.

- Opomba o nadzornem in napajalnem kablu**
- Modri kabel antene poseduje +12 V DC, ko vklopite radijski sprejemnik ali če vklopite funkcijo AF (Alternative Frequency) ali TA (Traffic Announcement).
  - Če ima vaš avtomobil vgrajeno FM/MW/LW anteno na zadnjem ali stranskem delu, modri kabel antene ali napajalni kabel (rdeči kabel) priključite na priključek antene. Za več informacij o tem se obrnite na vsilnega prodajalca.
  - Skupaj s to enoto ne morete uporabljati antene brez releja.
- Povzvara za ohlajenje gromak**  
Če priključite nameni napajalni kabel, se bo spominsko veže napajalo tudi v primeru, ko je stikalo za vžig nastavljeno na uklap.
- Opomba o priključitvi zvočnikov**
- Pred priključitvijo zvočnikov izklopite enoto.
  - Uporabite zvočnike z impedanca 4 do 8 ohmov in z zadostno kapaciteto za usvajanje moči, tako da ne more priti do poškodb.
  - Bodite pozorni, da priključek levega zvočnika pomotoma ne povežete s priključkom desnega zvočnika.
  - Ozemljitev te enote ne priključite na negativni (-) priključek zvočnika.
  - Zvočnikov ne priključite vzporedno.
  - Priključite samo pasivne zvočnike. Pri priključitvi aktivnih zvočnikov iz vgrajenim ojačevalnikom na priključke za zvočnike lahko poškodujete enoto.
  - Da bi se izognili motnjam v delovanju ne uporabljajte priključnih kablov zvočnikov, ki so že vgrajeni v vašem avtomobilu, če imajo zvočniki skupni negativni (-) priključek za levi in desni zvočnik.
  - Kablov zvočnikov enote ne povezuje med seboj.
- Opomba o povezavih**
- Če se na prikazovalniku prikaže napis »Output connection failure«, zvočnik in ojačevalnik nista priključena pravilno.
  - Pri uporabi zaslon za zadnje sedelce kabel stikala za ročno zavoro povežite z ozemljitvijo.

4

Nožna zavora



Kabel stikala za ročno zavoro

Ročna zavora



Kabel stikala za ročno zavoro

5 A 1

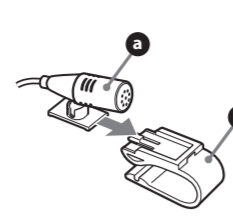

2

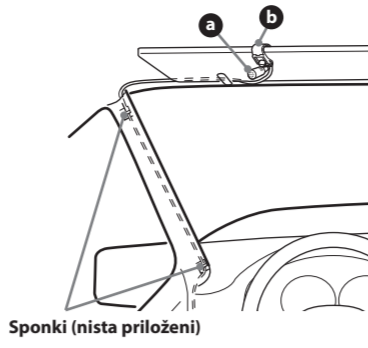

Sponki (nista priloženi)

B 1

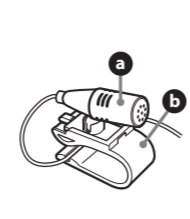

2

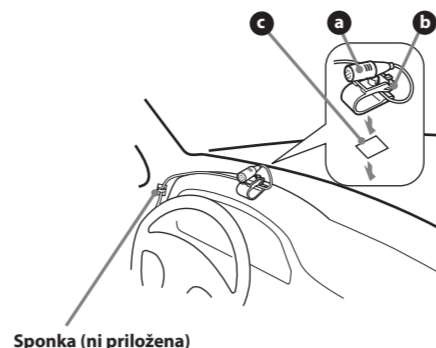

Sponka (ni priložena)

6

Kavelj obrnite navznoter

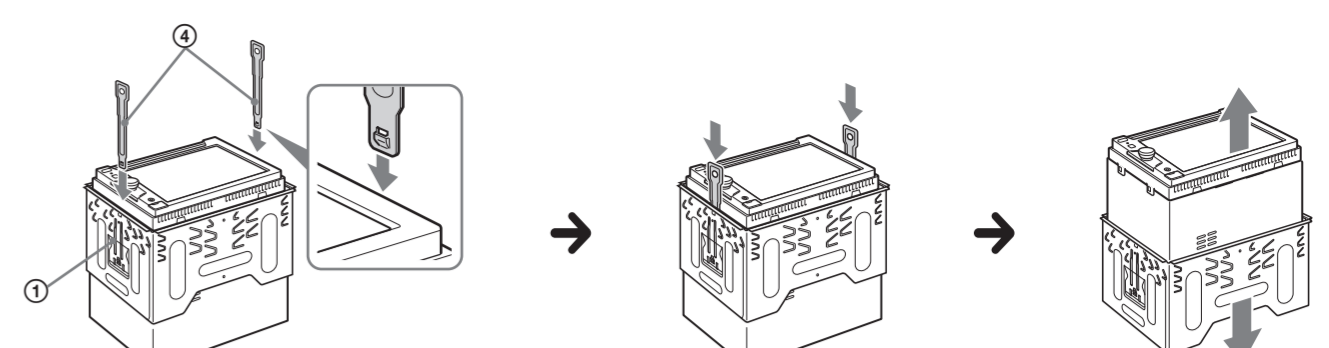

7 A 1

Več kot 182 mm

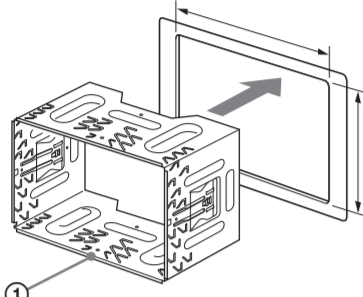

Več kot 111 mm

2

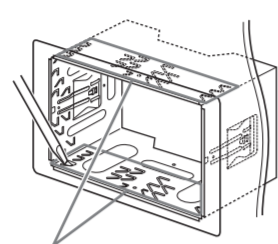

Zapaha

3

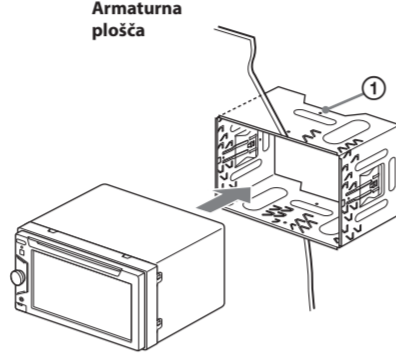

Armaturna plošča

B

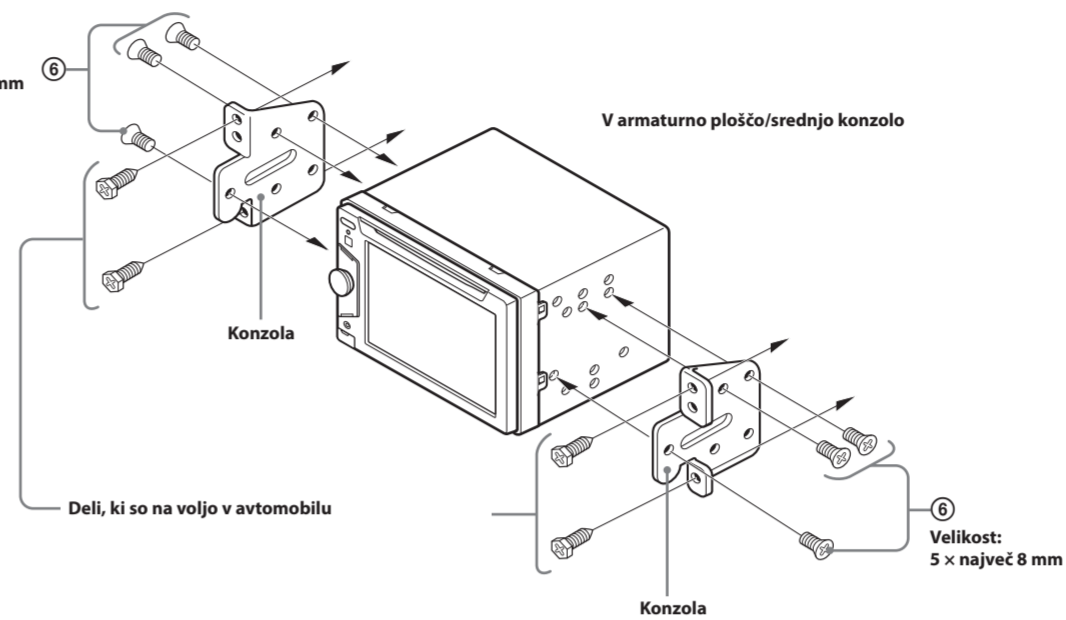
Velikost:  
5 x največ 8 mm

V armaturno ploščo/srednjo konzolo

Konzola

Konzola

Deli, ki so na voljo v avtomobilu

Velikost:  
5 x največ 8 mm

## Varnostna opozorila

- Previdno izberite lokacijo za namestitev, tako da vas enota ne bo motila pri vožnji.
- Enote ne namestite na delih, ki so izpostavljeni prahu, umazaniji, prekomernim tresljajem ali visokim temperaturam (neposredna sončna svetloba ali toplotni viri).
- Za varno namestitev uporabite samo priloženo opremo za nameščanje.

## Namestitev pod pravilnim kotom

Enoto namestite pod kotom, ki je manjši od 45°.

## Priključitev kabla ročne zavore

Priključni kabel ročne zavore (svetlo zelena) napajalnega kabla (3) priključite na stikalo ročne zavore. Položaj stikala ročne zavore je odvisen od vašega avtomobila. Več informacij o tem lahko dobite pri vašem prodajalcu avtomobila ali najbližjem prodajalcu opreme Sony.

## Namestitev mikrofona (samo XAV-64BT)

Za uporabo prostoročnega telefoniranja morate namestiti mikrofón.

### Opozorila

- Mikrofona ne izpostavljajte visokim temperaturam ali vlažnosti.
- Če se mikrofón ovije okrog volana ali menjalnika, je to lahko zelo nevarno. Bodite previdni, da mikrofón ne priđe v stik z deli, ki so pomembni za varno vožnjo.
- Če ima vaš avtomobil zračne blazine ali opremo, ki je občutljiva na šoke, se o lokaciji namestitve mikrofona posvetujte s prodajalcem enote ali prodajalcem avtomobila.

## 5-A Namestitev na senčnik

- 1 Mikrofón (2) namestite na sponko (3).
- 2 Sponko (3) namestite na senčnik.
- 3 Namestite sponki (nista priloženi) in prilagodite dolžino in položaj kabla, tako da vas ne bo motili med vožnjo.

## 5-B Namestitev na armaturno ploščo

- 1 Mikrofón (2) namestite na sponko (3) in kabel namestite poleg utora sponke.
- 2 Sponko (3) z dvostranskim lepilnim trakom (4) namestite na armaturno ploščo.
- 3 Namestite sponko (ni priložena) in prilagodite dolžino in položaj kabla, tako da vas ne bo motili med vožnjo.

### Opombe

- Pred namestitvijo dvostranskega lepilnega traku (4) površino armaturne plošče očistite s suho kupo.
- Ustrezno prilagodite kot nameščenega mikrofona.
- Mikrofón (2) lahko namestite brez uporabe sponke (3).
- V tem primeru mikrofón namestite neposredno na armaturno ploščo z dvostranskim lepilnim trakom (4). Neuporabljeno sponko (3) shranite za morebitno kasnejšo uporabo.

## Odstranitev konzole

Pred namestitvijo enote iz enote odstranite konzolo (1).

- 1 Oba ključa (2) hkrati vstavite med enoto in konzolo (1), dokler ne zaslišite klika.
- 2 Konzolo (1) potisnite navzdol in enoto navzgor ter ju ločite.

## Namestitev enote

7-A Namestitev enote s priloženo konzolo

- 1 Priloženo konzolo (1) namestite v notranjost armaturne plošče.
- 2 Kavelj upognite navzven in tako zagotovite dober pritrditiv.
- 3 Enoto namestite na priloženo konzolo (1).

7-B Namestitev enote v avtomobil japonskega proizvajalca

Enoto lahko v nekater avtomobile japonskih proizvajalcev namestite brez priložene konzole. Če tega ne morete izvesti, se o tem posvetujte z vašim prodajalcem opreme Sony.

Pri namestitvi te enote na prednameščeno konzolo uporabite priložene vijake (2) in ustrezno označene luknje: T (TOYOTA), M (MITSUBISHI) in N (NISSAN).

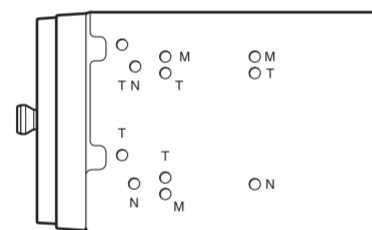

### Opombe

- Da bi se izognili motnjam pri delovanju, uporabite samo priložene vijake (2).
- Tipke na enoti ne uporabljajte na silo.
- Ne pritisnite na LCD zaslon.
- Pred namestitvijo se prepričajte, da na enoti ni nobenih predmetov.

## Opozorilo, če vžig vašega avtomobila nima na voljo položaja za dodatno opremo (ACC)

Nastavite funkcijo samodejnega izklopa. Enota se bo samodejno popolnoma izklopila ob prednastavljenem času, tako da se akumulator avtomobila ne prazni. Če ne nastavite funkcije samodejnega izklopa, morate pri vsakem izklopu vžiga pritisniti in držati tipko (SOURCE/OFF), dokler se ne izklopi prikaz.

## Tipka za ponastavitev

Po končani namestitvi in priključitvi s konico pisala pritisnite na tipko za ponastavitev (RESET).

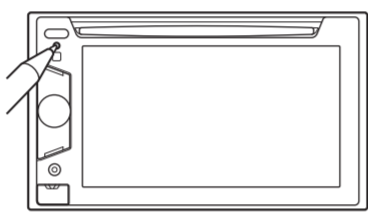

## Diagram napajanja

Priključek za priključitev zunanje opreme se lahko razlikuje od avtomobila do avtomobila. V vašem avtomobilu preverite diagram za priključitev zunanje opreme in pravilno izvedite priključitev. Na voljo so trije osnovni tipi (prikazani so v nadaljevanju). Lahko se zgodi, da boste morali zamenjati položaj rdečega in rumenega napajalnega kabla enote (2). Po prilagoditvi priključitve in pravilni zamenjavi kablov enoto priključite na vir napajanja v avtomobilu. V primeru vprašanj ali težav pri namestitvi enote se posvetujte z vašim prodajalcem avtomobila.

Priključek za zunanjo opremo

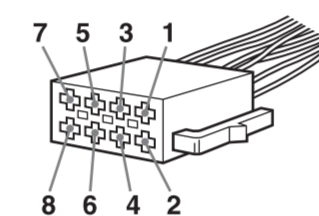

a

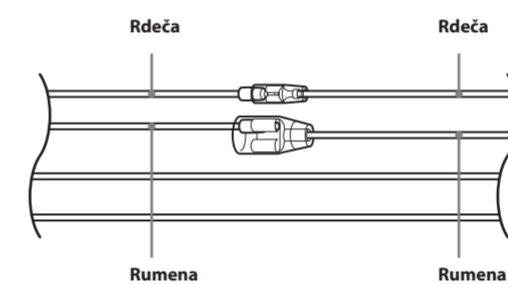

4	Rumena	Neprekinjeno napajanje	7	Rdeča	Napajanje ob vžigu
---	--------	------------------------	---	-------	--------------------

b

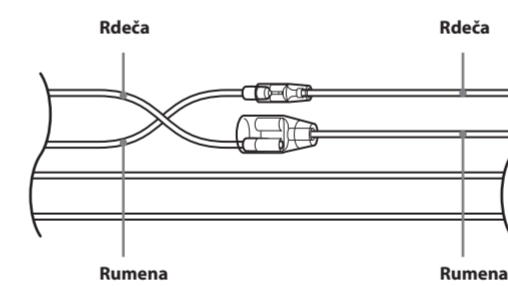

4	Rumena	Napajanje ob vžigu	7	Rdeča	Neprekinjeno napajanje
---	--------	--------------------	---	-------	------------------------

c

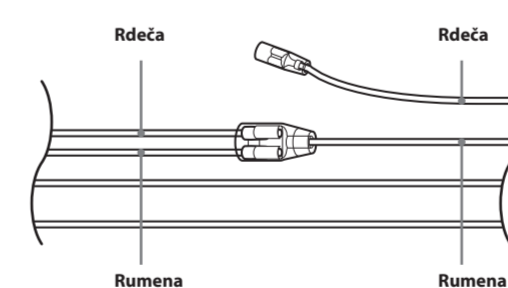

Avtomobil brez položaja za dodatno opremo (AAC)