

Výměnný objektiv Vymenitelný objektiv

Návod k obsluze
Návod na použití

G

FE 70–300mm
F4.5–5.6 G OSS

E-mount

α

SEL70300G



4580363020

<http://www.sony.net/>
©2016 Sony Corporation

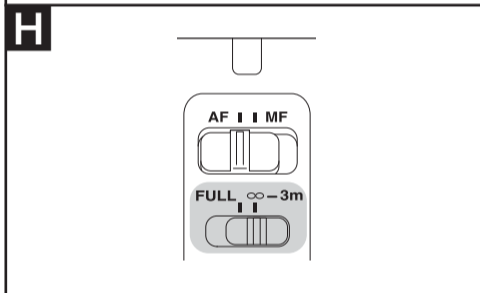
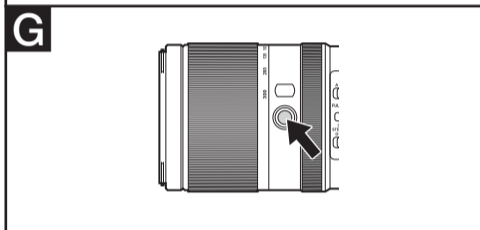
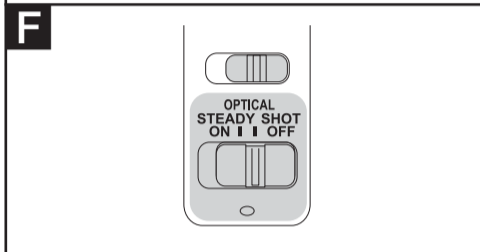
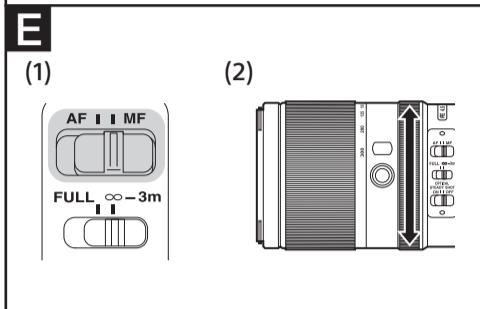
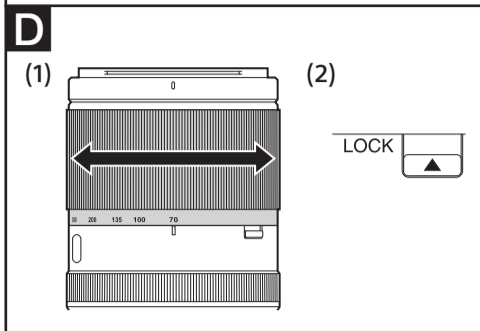
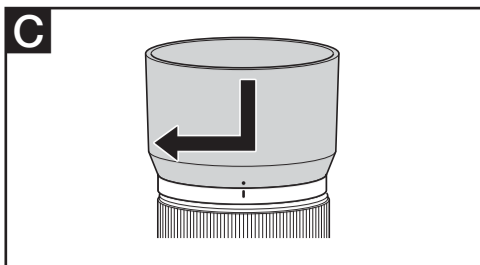
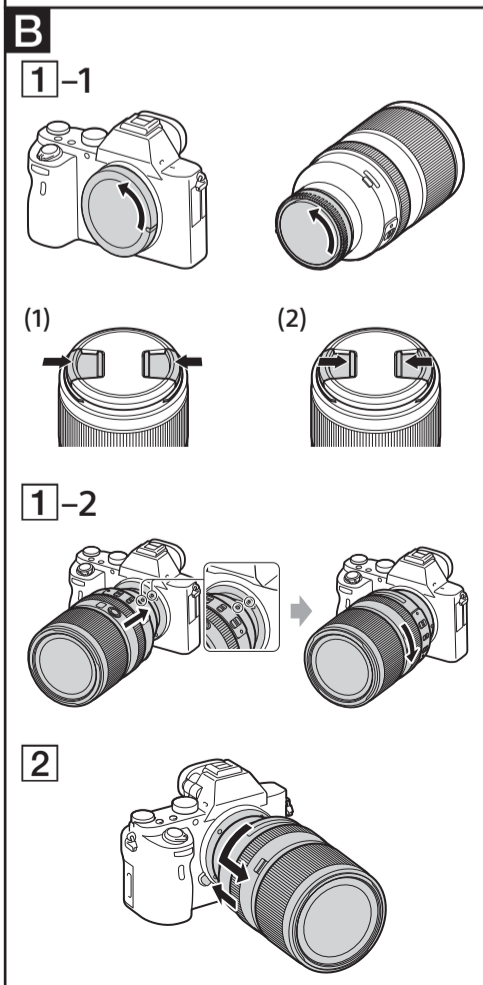
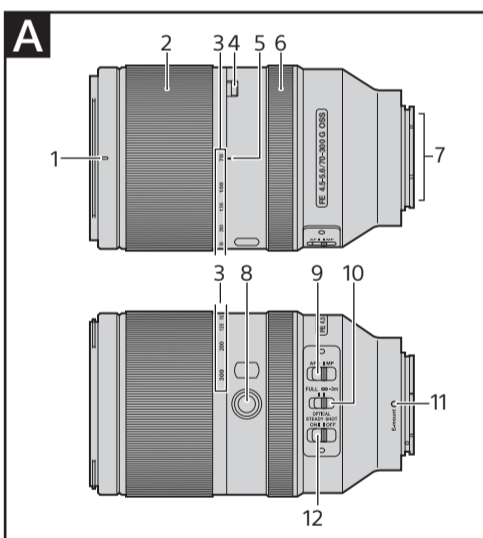

Čeština

Tento návod k obsluze popisuje používání objektivů. Pokyny společné pro všechny objektivy, jako jsou poznámky k použití, naleznete v samostatné příručce „Pokyny před použitím“. Před použitím objektivu si přečtěte oba dokumenty.

Tento objektiv je konstruován pro fotoaparáty Sony α s bajonetem typu E. Nelze jej použít na fotoaparátech s bajonetem typu A.

Objektiv FE 70–300mm F4.5–5.6 G OSS je kompatibilní s řadou obrazových snímačů formátu kinofilmového políčka (35 mm). Fotoaparáty vybavené obrazovým snímačem formátu kinofilmového políčka (35 mm) lze nastavit rovněž na snímání v poli formátu APS-C. Podrobnosti k nastavení fotoaparátu viz návod.

Další informace o kompatibilitě naleznete na webové stránce společnosti Sony pro vaši zemi, případně se obraťte na svého prodejce společnosti Sony nebo na místní autorizovaný servis společnosti Sony.

Poznámky k používání

- Při přenášení fotoaparátu s nasazeným objektivem vždy držte pevně fotoaparát i objektiv.
- Objektiv nedržte za část, která vyčnívá během zoomování.
- I když je objektiv konstruován tak, aby byl prachotěsný a odolný proti stříkající vodě, není vodotěsný. Při použití objektivu v dešti a za podobných podmínek držte objektiv mimo dosah vodních kapek.

Pokyny k použití blesku

- Při použití blesku vždy sejměte sluneční clonu a fotografujte ze vzdálenosti minimálně 1 m od objektu. Při určitých kombinacích objektivu a blesku může objektiv částečně blokovat světlo záblesku a způsobovat stín ve spodní části snímků.

Vinětace

- Při použití objektivu mohou být rohy obrazového pole tmavší než střed. Pro potlačení tohoto jevu (nazývaného vinětace) přivřete clonu o 1 až 2 EV.

A Popis součástí

- 1 Značka pro nasazení sluneční clony
- 2 Zoomový kroužek
- 3 Stupnice ohniskových vzdáleností
- 4 Přepínač aretace zoomu
- 5 Značka pro odečítání ohniskové vzdálenosti
- 6 Zaostřovací kroužek
- 7 Kontakty objektivu*
- 8 Tlačítko zámku zaostření
- 9 Přepínač režimu ostření
- 10 Omezovač zaostřovacího rozsahu
- 11 Nasazovací značka
- 12 Spínač redukce chvění

* Nedotýkejte se kontaktů objektivu.

B Nasazení a sejmoutí objektivu

Nasazení objektivu (viz obr. B-1.)

- 1 Sejměte zadní a přední krytku objektivu a krytku těla fotoaparátu.

- Přední krytku objektivu můžete nasadit/sejmout dvěma způsoby, (1) a (2). Chcete-li nasadit/sejmout krytku u objektivu s připevněnou sluneční clonou, použijte způsob (2).

- 2 Vyrovnajte bílou značku na tubusu objektivu s bílou značkou na těle fotoaparátu (nasazovací značka) a potom vložte objektiv do bajonetu fotoaparátu a otočte jím tak daleko ve směru hodinových ručiček, až zaklapne do aretované polohy.

- Při nasazování objektivu dávejte pozor, abyste nedrželi tlačítko aretace bajonetu na fotoaparátu stisknuté.
- Nenasazujte objektiv šikmo.

Sejmoutí objektivu (viz obr. B-2.)

Stiskněte a podržte tlačítko aretace bajonetu na fotoaparátu stisknuté.

Současně otočte objektivem až na doraz proti směru hodinových ručiček a poté jej sejměte z fotoaparátu.

C Nasazení sluneční clony

V zájmu omezení reflexů a závoje a dosažení maximální kvality obrazu doporučujeme používat sluneční clonu.

Vyrovnajte červenou čárku na sluneční cloně s červenou čárkou na objektivu (značka pro nasazení sluneční clony).

Poté vložte sluneční clonu do bajonetu na objektivu a otočte jí tak daleko ve směru hodinových ručiček, až zaklapne do aretované polohy a červená tečka na sluneční cloně se vyrovná s červenou čárkou na objektivu.

- Při použití vestavěného blesku fotoaparátu nebo externího blesku nasazeného na fotoaparát sluneční clonu sejměte, aby nedocházelo ke stínění blesku.
- Před uložením objektivu nasadte sluneční clonu na objektiv v obrácené poloze.

D Použití zoomu

Otáčením zoomového kroužku nastavte požadovanou ohniskovou vzdálenost.

Přepínač aretace zoomu

Aretace zoomu zamezuje vysunutí tubusu objektivu vlastní vahou při přenášení objektivu.

Před zaaretováním zoomu přepínačem aretace zoomu nastavte objektiv na nejkratší ohniskovou vzdálenost W (širokoúhlý objektiv).

Pro zaaretování zoomu posuňte přepínač aretace zoomu do polohy ▲. Pro odaretování zoomu posuňte přepínač aretace zoomu zpět.

E Zaostřování

- Přepínač režimu ostření tohoto objektivu nefunguje se všemi modely fotoaparátů. Další informace o kompatibilitě naleznete na webové stránce společnosti Sony pro vaši zemi, případně se obraťte na svého prodejce společnosti Sony nebo na místní autorizovaný servis společnosti Sony.

Přepínání režimu AF (automatické zaostřování)/MF (manuální zaostřování)

Na objektivu lze přepínat režimy ostření AF a MF. Pro fotografování v režimu AF je třeba fotoaparát i objektiv nastavit na režim AF. Pro fotografování v režimu MF je třeba fotoaparát a objektiv, nebo jen objektiv, nastavit na režim MF.

Nastavení režimu ostření na objektivu

Posuňte přepínač režimu ostření na požadovaný režim – AF nebo MF (1).

- Pokyny pro nastavení režimu ostření na fotoaparátu naleznete v návodu k obsluze fotoaparátu.
- V režimu MF se zaostřuje ručně, otáčením zaostřovacího kroužku (2), při současně kontrole obrazu v hledáčku atd.

Použití fotoaparátu vybaveného tlačítkem AF/MF

- Chcete-li přepnout z režimu AF na MF, stiskněte tlačítko AF/MF ve chvíli, kdy je fotoaparát i objektiv nastaven na režim AF.
- Chcete-li přepnout z režimu MF na AF, stiskněte tlačítko AF/MF ve chvíli, kdy je fotoaparát v režimu MF a objektiv v režimu AF.

F Použití funkce redukce chvění

Spínač redukce chvění

- ON: Redukce chvění fotoaparátu je aktivní.
- OFF: Redukce chvění fotoaparátu není aktivní. Během snímání doporučujeme používat stativ.

