

SONY

4-286-758-PL(2)

Wymienny obiektyw

Instrukcja obsługi

PL

E 30 mm F3,5 Macro

Mocowanie E

©2011 Sony Corporation

α

SEL30M35

<http://www.sony.net/>Printed in Czech
Republic (EU)

Niniejsza instrukcja zawiera opis posługiwania się obiektywami. Wspólne uwagi eksploatacyjne dotyczące wszystkich obiektywów zamieszono w oddzielnej ulotce „Zalecenia eksploatacyjne”. Przed użyciem obiektywu należy zapoznać się z obydwoima dokumentami.

Niniejszy obiektyw jest przeznaczony do aparatów Sony α z mocowaniem E. Nie można go używać na aparatach z mocowaniem A.

Uwagi eksploatacyjne

- Przenosząc aparat z założonym obiektywem, należy pewnie trzymać zarówno aparat, jak i obiektyw.

Zalecenia dotyczące użycia lampy błyskowej

- W przypadku korzystania z lampy błyskowej należy pamiętać o zdjęciu osłony obiektywu i zachowaniu przynajmniej 1 m odstepu od fotografowanego obiektu. W pewnych konfiguracjach obiektyw-lampa błyskowa obiektyw może częściowo zasłaniać światło z lampy, powodując powstanie cienia u dołu obrazu.

Winietowanie

- Jeśli obraz w rogach ekranu jest ciemniejszy niż na środku, w celu osłabienia tego zjawiska (zwanego winietowaniem) należy zmniejszyć otwór przysłony o jeden lub dwa stopnie.

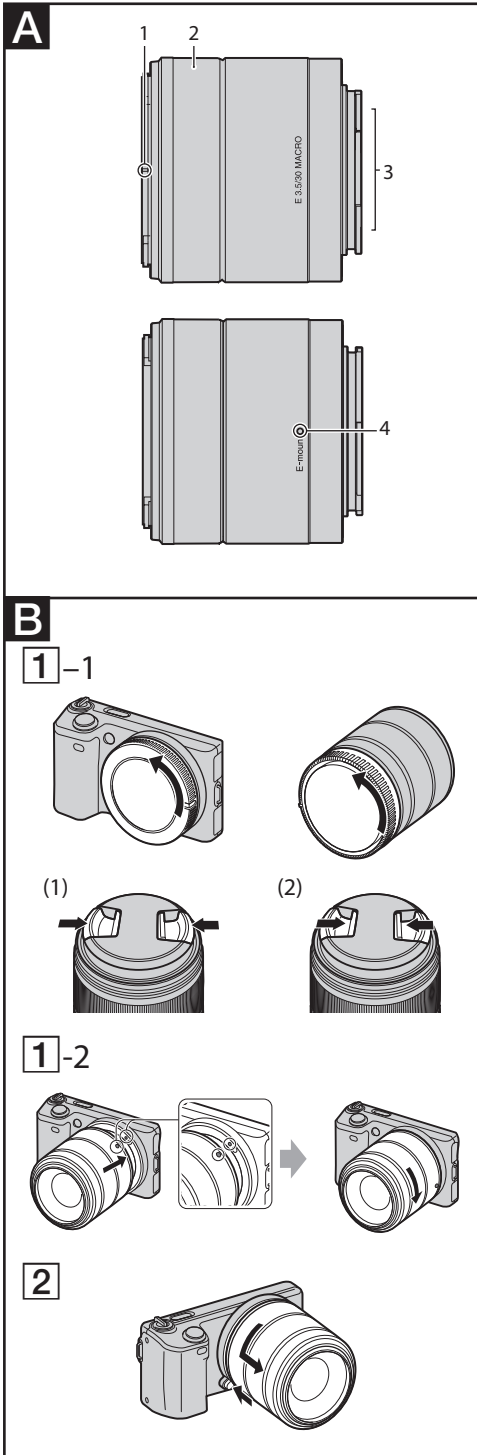
**A Wykaz elementów**

- 1 Wskaźnik osłony obiektywu
- 2 Pierścień regulacji ostrości
- 3 Styki obiektywu*
- 4 Wskaźnik montażu

* Nie dotyczy styków obiektywu.

B Zakładanie i zdejmowanie obiektywu**Zakładanie obiektywu (patrz rysunek B-1)****1 Zdejmij przykrywkę z przodu i z tyłu obiektywu oraz przykrywkę korpusu aparatu.**

- Przednią przykrywkę obiektywu można zdjąć i założyć na dwa sposoby, (1) i (2).

2 Dopasuj biały wskaźnik na tubusie obiektywu do białego wskaźnika na korpusie aparatu (wskaźnika montażowego), po czym wprowadź obiektyw w gniazdo korpusu i obróć go zgodnie z ruchem wskazówek zegara, aż do zablokowania.

- Przy zakładaniu obiektywu nie należy naciskać przycisku odblokowywania obiektywu na korpusie.
- Nie montować obiektywu pod kątem.

Zdejmowanie obiektywu (patrz rysunek B-2)

Przytrzymując wciśnięty przycisk odblokowywania obiektywu na korpusie, obróć obiektyw do oporu przeciwnie do ruchu wskazówek zegara i zdejmij go.

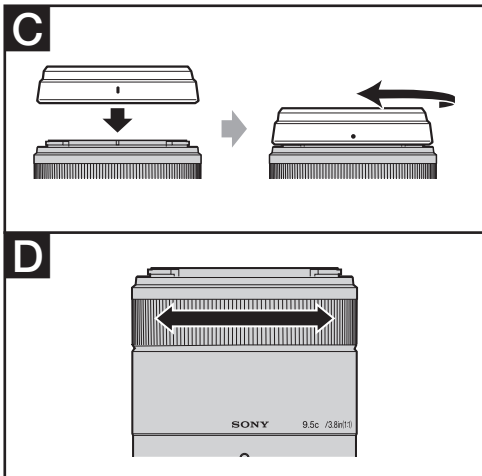

C Zakładanie osłony obiektywu (dostarczonej)

W celu osłabienia odbłasków i uzyskania najwyższej jakości obrazu zaleca się użycie osłony obiektywu.

Dopasuj czerwoną linię na osłonie obiektywu do czerwonej linii (wskaźnika osłony) na obiektywie. Wprowadź osłonę obiektywu w gniazdo na obiektywie i obróć ją zgodnie z ruchem wskazówek zegara, tak aby czerwona kropka na osłonie obiektywu znalazła się obok czerwonej linii na obiektywie (wskaźnika osłony), a osłona obiektywu wskoczyła na miejsce.

- W przypadku korzystania z lampy błyskowej wbudowanej w aparat lub dostarczonej z aparatem należy zdjąć osłonę, aby uniknąć zasłonięcia światła z lampy.
- Na osłonie obiektywu można także zainstalować filtr lub przednią przykrywkę obiektywu.
- W przypadku pewnych filtrów założenie osłony obiektywu jest możliwe po zainstalowaniu filtra na obiektywie.

D Nastawianie ostrości

Ostrość można nastawiać na trzy sposoby.

• Automatyczna regulacja ostrości (autofokus)

Aparat automatycznie nastawia ostrość.

• DMF (bezpośrednia ręczna regulacja ostrości)

Po automatycznym nastawianiu ostrości można ręcznie wprowadzić jej korektę.

• Ręczne nastawianie ostrości

Ostrość nastawia się ręcznie.

Dalszych informacji o wybieraniu trybu należy szukać w instrukcji obsługi aparatu.

Makrofotografia

Ostrzeżenie dotyczące użycia dostępnych w handlu światłomierzy i fotografowania w trybie błysku ręcznego

Fotografowanie obiektywem E 30 mm F3,5 Macro z małej odległości zmniejsza jasność obiektywu.

Przy fotografowaniu w trybie automatyki ekspozycji lub w trybie ręcznym z pomiarem (na przykład w trybie AUTO aparatu) ekspozycja jest regulowana automatycznie.

W przypadku użycia dostępnego w handlu światłomierza lub fotografowania w trybie błysku ręcznego (dostępnym w pewnych lampach) należy nastawić ekspozycję większą niż wskazywana wartość.

| Kompensacja ekspozycji | +2/3 | +1/3 | 0 |
|--------------------------|-------|-------|-------|
| Odległość od obiektu (m) | 0.095 | 0.098 | 0.159 |
| | | | ∞ |

- Jeśli w polu AF znajdują się obiekty pozostające w różnych odległościach od aparatu, mogą wystąpić problemy z automatycznym nastawianiem ostrości. W takim przypadku należy zapoznać się z instrukcją obsługi aparatu i wybrać właściwy tryb ostrości.

Dane techniczne

| | |
|--|-------------------------------|
| Nazwa produktu (Symbol modelu) | E 30 mm F3,5 Macro (SEL30M35) |
| Ogniskowa w przeliczeniu na format 35 mm*1 (mm) | 45 |
| Grupy / elementy obiektywu | 6 / 7 |
| Kąt widzenia | 50° |
| Minimalna odległość od obiektu*2 (m) | 0,095 (0,32) |
| Maksymalne powiększenie (x) | 1,0 |
| Minimalna przysłona | f/22 |
| Średnica filtra (mm) | 49 |
| Wymiary (maksymalna średnica × wysokość) (przybliżone, w mm) | 62,0 × 55,5 |
| Przybliżona waga (g) | 138 |

*1 Podana powyżej wartość ogniskowej w przeliczeniu na format 35 mm dotyczy aparatów z wymienną optyką wyposażonych w przetwornik obrazu o rozmiarze APS-C.

*2 Minimalna odległość od obiektu to minimalna odległość między płaszczyzną przetwornika obrazu a obiektem.

- W zależności od konstrukcji obiektywu zmiana odległości ostrzenia może powodować zmianę ogniskowej. Podane powyżej wartości ogniskowej dotyczą ostrości nastawionej na nieskończoność.

Dostarczane wyposażenie

Obiektyw (1 szt.), przednia przykrywka obiektywu (1 szt.), tylna przykrywka obiektywu (1 szt.), osłona obiektywu* (1 szt.), drukowana dokumentacja

* Osłona obiektywu jest fabrycznie zamontowana na obiektywie.

Konstrukcja i dane techniczne mogą ulec zmianie.

α jest znakiem handlowym Sony Corporation.