

## Izmenljiv objektiv

## Navodila za uporabo

SL

E 30 mm F3.5 Macro  
E 50 mm F1.8 OSS

Sonnar T\* E 24mm F1.8 ZA



E-mount

©2011 Sony Corporation

SEL30M35/SEL50F18/SEL24F18Z

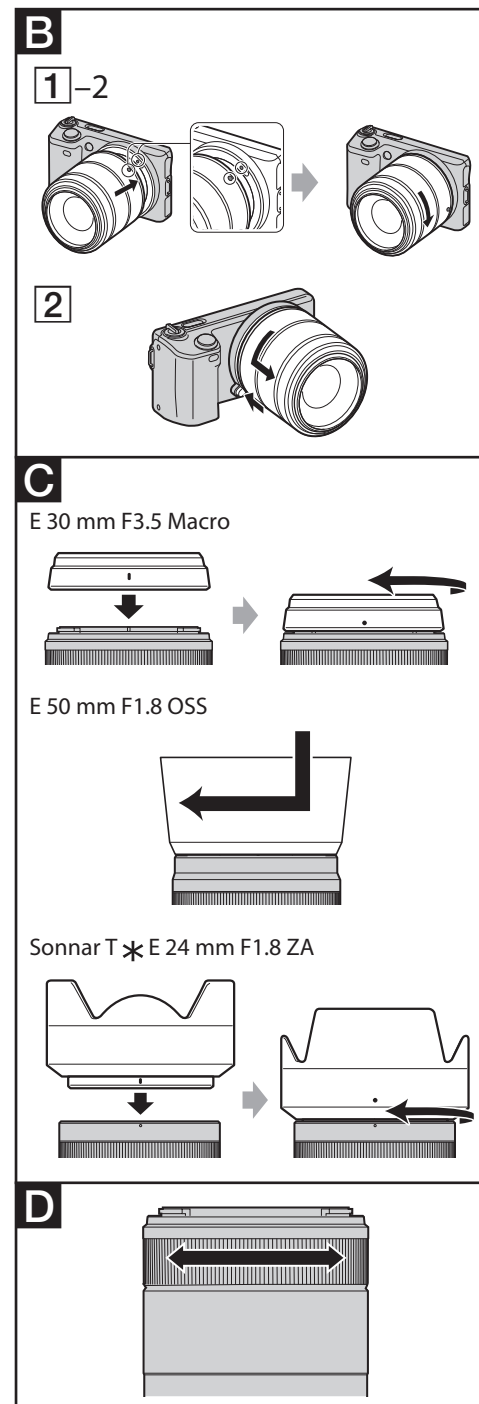
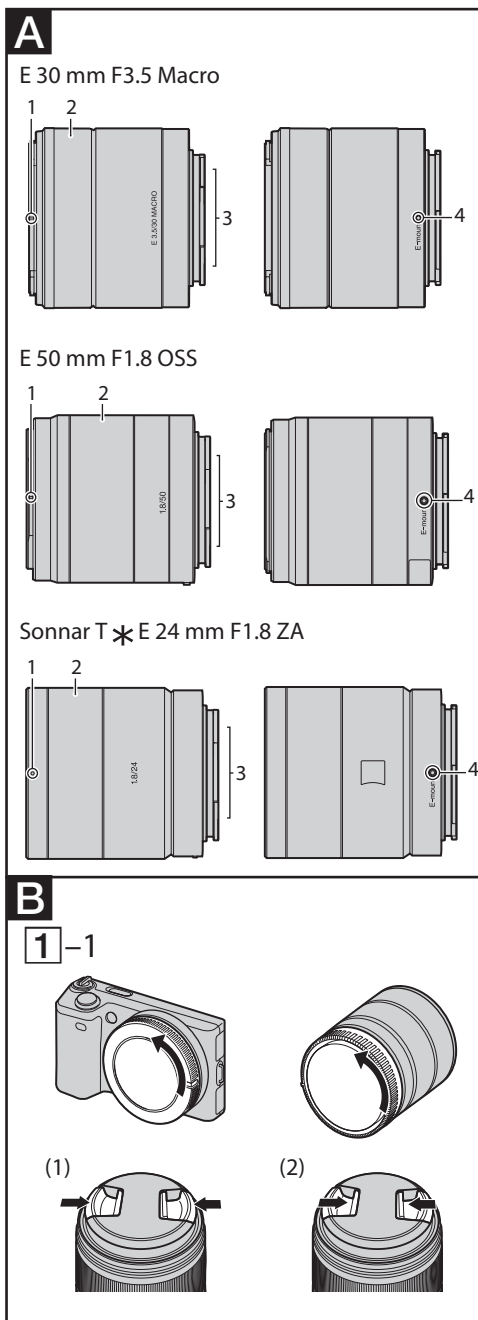
<http://www.sony.net/>

V teh navodilih je opisan način uporabe objektivov. Opozorila, ki se nanašajo na vse objektivne, na primer opombe o uporabi, boste našli v ločenih navodilih "Opozorila pred uporabo". Pred uporabo preberite oboje.

Navodila se nanašajo na več različnih objektivov.

E30 mm F3.5 Macro in E50 mm F1.8 OSS sta izdelana za Sony α fotoaparate z bajonetom E. Sonnar T\* E24 mm F1.8ZA je izdelan v sodelovanju podjetja Carl Zeiss in korporacije Sony in izdelan za Sonyjeve fotoaparate z bajonetom E. Ta objektiv je izdelan v skladu s strogimi standardi in sistemom zagotavljanja kakovosti podjetja Carl Zeiss.

Objektiva ni mogoče uporabljati s fotoaparati z bajonetom A.

- Na slikah v tem priročniku se pojavlja objektiv E 30 mm F3.5 Macro, razen če je drugače navedeno.

**Opombe o uporabi**

- Kadar nosite fotoaparata s pritrjenim objektivom, vedno držite za fotoaparata in objektiv.

**Opozorila glede uporabe bliskavice**

- Če uporabljate bliskavico, vedno odstranite obroč objektiv in snemajte najmanj 1m od objekta. Pri določenih kombinacijah objektiv in bliskavice, utegne objektiv delno blokirati svetlobo bliskavice, posledica pa je senca na spodnjem delu slike.

**Učinek vinjetiranja**

- Pri uporabi objektiv postanejo robovi zaslona temnejši od sredine. Da bi zmanjšali ta pojav, zaprite zaslonko za 1 do 2 koraka.

**A Opis delov**

- 1 Indeks obroča na objektivu
- 2 Obroč za ostritev
- 3 Priključki objektiv
- 4 Namestitveni indeks

\*Ne dotikajte se priključkov objektiv.

**B Pritrjevanje in odstranjevanje objektiv****Pritrjevanje objektiv (glej sliko B-1)****1 Odstranite pokrova na zadnji in sprednji strani objektiv in pokrov na ohišju fotoaparata.**

- Pokrov na sprednji strani objektiv lahko pritrдите/odstranite na dva načina. (1) in (2).

**2 Naravnajte belo oznako na objektivu z belo oznako na fotoaparatu (namestitveni indeks), nato vstavite objektiv v fotoaparata in ga zavrtite v smeri urinega kazalca,**

### **dokler ne zaskoči.**

- Med nameščanjem objektivna ne pritiskajte na tipko za odstranitev objektivna na fotoaparatu.
- Ne nameščajte objektivna pod kotom.

## **Odstranjevanje objektivna (glej sliko**

### **B–[2])**

**Med držanjem tipke za odstranitev objektivna na fotoaparatu, zavrtite objektiv v nasprotni smeri ure, dokler se ne ustavi, nato ga odstranite.**

## **G Pritrjevanje obroča na objektiv (priložen)**

Priporočamo vam, da uporabite obroč na objektivu, da zmanjšate bleščanje in zagotovite najboljšo kakovost slike.

### **E 30 mm F3.5 Macro Sonnar T ✳ E 24 mm F1.8 ZA:**

**Naravnajte rdečo črto na obroču objektivna z rdečo črto na objektivu (indeks obroča), nato vstavite obroč na nastavek na objektivu in ga zavrtite v smeri urinega kazalca, dokler rdeče označeno mesto na obroču ni naravnano z rdečo črto na objektivu in dokler obroč ne zaskoči na mesto.**

- Če uporabljate vgrajeno bliskavico, odstranite obroč z objektivna, da ne bi blokiral svetlobe bliskavice.
- Na obroč objektivna lahko pritrдите tudi filter ali pokrovček. Pri nekaterih filterih lahko obroč pritrдите po tem, ko ste na objektiv namestili filter. (samo E 30 mm F3.5 Macro)
- Pri shranjevanju naj bo obroč nameščen na objektiv v obratni smeri.

### **E 50 mm F1.8 OSS:**

**Namestite obroč za objektiv na konec objektivna in zavrtite obroč v smeri urinega kazalca, dokler ne zaskoči.**

- Če uporabljate vgrajeno bliskavico, odstranite obroč z objektivna, da ne bi blokiral svetlobe bliskavice.
- Pri shranjevanju naj bo obroč nameščen na objektiv v obratni smeri.

## **D Ostritev**

Obstajata dva načina ostritve.

### **• Samodejna ostritev**

Fotoapararat samodejno nastavi ostrino.

### **• DMF (Direct manual focus)**

Ko fotoapararat nastavi ostrino, lahko ostrino ročno še izboljšate.

### **• Ročna ostritev**

Ostrino lahko nastavite ročno.

Podrobnosti o nastavitvah načinov si oglejte v navodilih za uporabo, priloženih fotoaparatu.

## **Makro fotografiranje**

### **(E 30 mm F3.5 Macro)**

**Opozorila o uporabi merilnika osvetlitve ali funkcijo snemanja z ročno bliskavico, ki sta na voljo v trgovinah**

Če snemate objekt od blizu z E 30 mm F3.5 Macro, se osvetlitev objektivna zmanjša.

Če snemate v načinu samodejne osvetlitve ali v načinu ročnega merjenja (na primer, na fotoaparatu v načinu AUTO), se bo osvetlitev nastavila samodejno.

Če uporabljate merilnik osvetlitve ali funkcijo snemanja z ročno bliskavico, ki so na voljo v trgovinah, na nekaterih zunanjih bliskavicah, nastavite osvetlitev višje kot je prikazana vrednost.

Kompensacija osvetlitve				
		+2/3	+1/3	0
Razdalja snemanja (m)	0,095	0,098	0,159	∞

- Če se na AF področju dva (ali več) objekta z različnima razdaljama prekrivata, bo fotoapararat morda težko nastavil ostrino. V tem primeru si oglejte navodila za uporabo fotoapararata in izberite ustrezní način ostritve.

## **Tehnični podatki**

Model	E 30 mm F3.5 Macro (SEL30M35)	E 50 mm F1.8 OSS (SEL50F18)
Goriščna razdalja, ekvivalentno 35 mm *1 (mm)	45	75
Skupine-elementi objektivna	6-7	8-9
Vidni kot	50°	32°
Minimalna razd. ostr.(m) *2	0,095 (0.32)	0,39 (1.28)
Maksimalna povečava (X)	1.0	0.16
Minimalna zaslonka	f/22	f/22
Premer filtra (mm)	49	49
Mere (maksimalni premer × višina) (prbl., mm)	62,0 × 55,5	62,0 × 62,0
Masa (prbl. g)	138	202
Compensation effect*3	—*4	Prbl. 4 koraki

Model	Sonnar T <span>✳</span> E 24 mm F1.8 ZA (SEL24F18Z)
Goriščna razdalja, ekvivalentno 35 mm *1 (mm)	36
Skupine-elementi objektivna	7-8
Vidni kot	61°
Minimalna razd. ostr.(m) *2	0,16 (0,52)
Maksimalna povečava (X)	0,25
Minimalna zaslonka	f/22
Premer filtra (mm)	49
Mere (maksimalni premer × višina) (prbl., mm)	63 × 65,5
Masa (prbl. g)	225

<sup>\*1</sup> Zgoraj navedena goriščna razdalja formata, ekvivalentnega 35 mm velja za digitalne fotoaparate z izmenljivimi objektivni, opremljenimi s slikovnim tipalom velikosti APS-C.

<sup>\*2</sup> Razdalja med slikovnim tipalom in objektom.

<sup>\*3</sup> Hitrost zaklopa (odvisna od pogojev snemanja)

<sup>\*4</sup> Funkcija optične kompenzacije tresenja ni na voljo.

- Pri nekaterih mehanizmih objektivov, se utegne goriščna razdalja spremeniti s spremembo razdalje snemanja. Goriščna razdalja predvideva, da je objekt izostren na neskončnost.

Priložena oprema:

### **E 30 mm F3.5 Macro (SEL30M35):**

Objektiv (1), pokrovček za sprednjo stran objektivna (1), pokrovček za zadnjo stran objektivna (1), obroč za objektiv(1), niz natisnjene dokumentacije

\*Pritrjeno na objektiv

### **E 50 mm F1.8 OSS (SEL50F18):**

Objektiv (1), pokrovček za sprednjo stran objektivna (1), pokrovček za zadnjo stran objektivna (1), obroč za objektiv(1), niz natisnjene dokumentacije

### **Sonnar T ✳ E 24 mm F1.8 ZA (SEL24F18Z):**

Objektiv (1), pokrovček za sprednjo stran objektivna (1), pokrovček za zadnjo stran objektivna (1), obroč za objektiv(1), torbica (1), niz natisnjene dokumentacije

Oblika in tehnične lasnosti se lahko spremenijo brez predhodnega opozorila.

**α** je blagovna znamka korporacije Sony.