

Stolek pro systém domácího kina

CZ

Návod k obsluze
RHT-G550



x.v.Colour

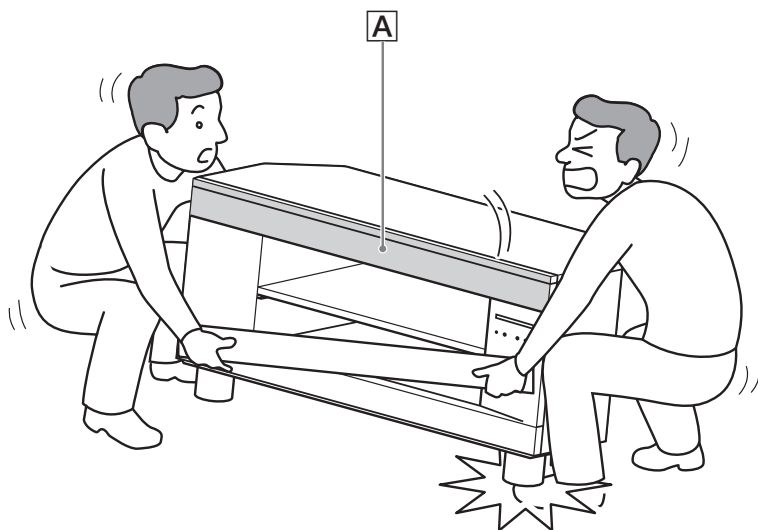

Budete-li chtít stolek přemístit, uchopte jej za spodní část horní police (A). Pokud budete základnu držet tak, jak je uvedeno na obrázku, hrozí nebezpečí, že dojde k uvolnění části plochého podstavce a k pádu stolku.

VAROVÁNÍ

Neinstalujte tento přístroj do stísněného prostoru, jako například do knihovničky, vestavěné skříně a na podobná místa.

Abyste předešli nebezpečí vzniku požáru, nezakrývejte větrací otvory na přístroji novinami, ubrusy na stůl, závěsy, záclonami a podobně. Na přístroj nikdy nepokládejte zdroje otevřeného ohně, jako například zapálené svíčky.

Abyste předešli nebezpečí vzniku požáru nebo úrazu elektrickým proudem, nevystavujte tento přístroj kapající nebo stříkající vodě a nepokládejte na něj nádoby naplněné tekutinou, jako například vázy.

Baterie nebo přístroje s vloženými bateriemi nevystavujte nadměrnému teplu, jako například přímému slunečnímu světlu, ohni a podobně.



Likvidace starých elektrických a elektronických zařízení (platí v zemích Evropské unie a dalších evropských zemích se systémem tříděného odpadu)

Tento symbol na výrobku nebo na jeho obalu znamená, že s tímto výrobkem nesmí být zacházeno jako s běžným domovním odpadem. Místo toho je třeba tento výrobek odnést na příslušné sběrné místo, kde bude provedena recyklace takového elektrického a elektronického zařízení. Zajištěním správné likvidace tohoto výrobku pomůžete předcházet negativním dopadům na životní prostředí a lidské zdraví, které se mohou v opačném případě projevit jako důsledek nesprávné manipulace při likvidaci tohoto výrobku. Recyklace materiálů přispívá k ochraně přírodních zdrojů. Se žádostí o podrobnější informace o recyklaci tohoto výrobku se prosím obračejte na místní úřady, místní služby pro sběr domovního odpadu nebo na obchod, kde jste výrobek zakoupili.



Likvidace starých baterií (platí v zemích Evropské unie a dalších evropských zemích se systémem tříděného odpadu)

Tento symbol na baterii nebo na jejím obalu znamená, že s baterií nesmí být zacházeno jako s běžným domovním odpadem.

U některých baterií může být tento symbol doplněn chemickými symboly.

Chemické symboly pro rtuť (Hg) nebo olovo (Pb) jsou uvedeny v případě, že baterie obsahuje více než 0,0005 % rtuti nebo 0,004 % olova.

Zajištěním správné likvidace těchto baterií pomůžete předcházet negativním dopadům na životní prostředí a lidské zdraví, které se mohou v opačném případě projevit jako důsledek nesprávné manipulace při likvidaci baterie.

Recyklace materiálů přispívá k ochraně přírodních zdrojů. U výrobků, které vyžadují z důvodu bezpečnosti, výkonu nebo zachování dat trvalé připojení k vestavěné baterii, by taková baterie měla být vyměňována pouze kvalifikovaným servisním technikem.

Pro zajištění správné likvidace baterie odneste výrobek na konci jeho životnosti na příslušné sběrné místo, kde bude provedena recyklace takového elektrického a elektronického zařízení. U ostatních baterií si prosím přečtěte část popisující bezpečný postup pro vyjmutí baterie z výrobku. Odneste baterii na příslušné sběrné místo zabývající se recyklací starých baterií. Se žádostí o podrobnější informace o recyklaci tohoto výrobku nebo baterie se prosím obračejte na místní úřady, místní služby pro sběr domovního odpadu nebo na obchod, kde jste výrobek zakoupili.

Poznámka pro zákazníky: Následující informace platí pouze pro zařízení prodávaná v zemích uplatňujících směrnice EU.

Výrobce tohoto výrobku je společnost Sony Corporation, 1-7-1 Konan Minato-ku Tokyo, 108-0075 Japonsko. Autorizovaným zástupcem pro EMC a bezpečnost výrobku je společnost Sony Deutschland GmbH, Hedelfinger Strasse 61, 70327 Stuttgart, Německo. V případě jakýchkoliv záležitostí týkajících se opravy nebo záruky se prosím obraťte na kontaktní adresy uvedené ve zvlášť dodávané servisní nebo záruční dokumentaci.

Obsah

VAROVÁNÍ	6
UPOZORNĚNÍ	7
Bezpečnostní upozornění	8
Hlavní přednosti	9
Začínáme	
Dodávané příslušenství	10
Příprava pro použití stolku	11
Připojení zařízení s konektory HDMI	15
Připojení zařízení bez konektorů HDMI	17
Nastavení audio výstupu připojeného zařízení	18
Připojení adaptéru DIGITAL MEDIA PORT (Port pro digitální média)	19
Připojení síťového napájecího kabelu	20
Možnosti přehrávání	
Přehled částí a ovládacích prvků	21
Sledování televize	24
Použití dalších zařízení	25
Funkce rádia	
Ukládání rozhlasových stanic na předvolby	27
Poslech rádia	28
Pojmenování stanic na předvolbách	29
Používání systému RDS (Radio Data System)	30
Funkce prostorového (surround) zvuku	
Poslech prostorového (surround) zvuku	31
Přednosti funkce „BRAVIA“ Sync	
Co je to funkce „BRAVIA“ Sync?	34
Příprava pro použití funkce „BRAVIA“ Sync	34
Přehrávání disků Blu-ray/DVD	36
Funkce One-Touch Play (Přehrávání jedním dotykem)	
Poslech TV zvuku z reproduktorů stolku	37
Funkce System Audio Control (Ovládání zvuku systému)	
Vypnutí stolku, televizoru a připojených zařízení	38
Funkce System Power Off (Vypnutí napájení systému)	
Použití funkce úspory energie	38
Rozšířená nastavení	
Nastavení pomocí nabídky zesilovače	40
Doplňující informace	
Řešení problémů	44
Technické údaje	47
Slovník pojmů	49
Rejstřík	50

VAROVÁNÍ

Pokud je televizor umístěn na stolku, neopírejte se o něj.

Televizor by mohl ze stolku spadnout a způsobit vážné zranění osob nebo smrt.



Pokud je na stolku umístěn televizor nebo jiné zařízení, nepřemísťujte stolek.

Před přemísťováním stolku nezapomeňte televizor a další zařízení ze stolku sundat. Pokud byste tak neučinili, může stolek ztratit rovnováhu a překlópnout se, což by mohlo vést k vážnému zranění osob.

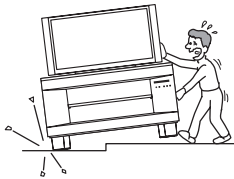

Zabraňte tomu, aby byl síťový napájecí kabel nebo jakýkoli propojovací kabel přiskřípnut mezi televizorem a stojanem.

- Mohlo by dojít k poškození síťového napájecího kabelu nebo propojovacího kabelu a ke vzniku požáru nebo úrazu elektrickým proudem.
- Při přemísťování stolku zabraňte tomu, aby se síťový napájecí kabel nebo jakýkoli propojovací kabel zachytil pod stolkem.

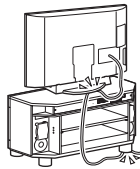

Nedovoľte dětem, aby šplhaly na stolek nebo aby se pohybovaly mezi policemi.

Pokud dítě vyleze na stolek nebo pokud se dostane mezi police a praskne sklo nebo se stolek převrhne, může dojít k vážnému zranění nebo usmrcení dítěte.

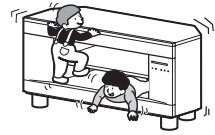

Při přemísťování stolku nedržte jeho základnu.

Budete-li chtít stolek přemístit, uchopte jej za spodní část horní police. Pokud budete základnu držet tak, jak je uvedeno na obrázku, hrozí nebezpečí, že dojde k uvolnění části plochého podstavce a k pádu stolku.



UPOZORNĚNÍ

Nepokládejte na horní plochu stolku žádné zahřáté předměty, jako například horkou pánev nebo konvici.

Mohlo by dojít k poškození stolku.

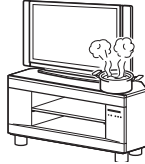

Nestoupejte na stolek.

Mohli byste spadnout a zranit se.



Tento stolek je určen pouze pro konkrétní typ televizoru.

V návodu k obsluze televizoru zkontrolujte, zda je tento stolek vhodný pro váš televizor.

Poznámka k povolenému zatížení

Nepokládejte na stolek žádné zařízení, jehož hmotnost přesahuje specifikované maximální povolené zatížení stolku (viz níže uvedený obrázek). V opačném případě může dojít k převrnutí nebo poškození stolku.

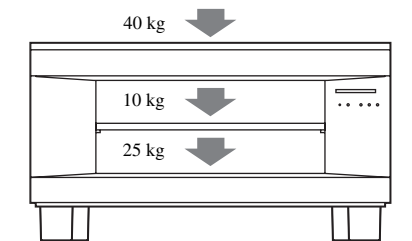

Poznámky k instalaci

- Dejte pozor, abyste si mezi televizorem a stolem nepřiskřípli prsty.
- Abyste předešli trvalému poškození (prohnutí) stolku, dodržujte následující pokyny:
 - nainstalujte stolek na pevnou a rovnou plochu,
 - pokud bude stolek umístěn na měkkém podkladu, jako je například rohož a podobně, podložte nejprve stolek deskou,
 - nainstalujte stolek na místo vystavené přímému slunečnímu světlu nebo do blízkosti topného tělesa,
 - nainstalujte stolek na místo s vysokou teplotou nebo vlhkostí nebo do exteriéru.
- Při přemísťování stolku je nutná spolupráce dvou nebo více osob. Před přemísťováním stolku z něj nejprve sundejte televizor a připojená zařízení. Pokud tak neučiníte, může televizor ze stolku spadnout a způsobit zranění osob. Budete-li chtít stolek přemístit, uchopte jej za spodní část horní police. Buďte opatrní, abyste si při přemísťování stolku nepřiskřípnuli prsty.

Bezpečnostní upozornění

Bezpečnost

- Nepokládejte na stolek různé předměty, jako je například váza s květinami nebo keramické předměty.
- Neprovádějte žádné úpravy stolku.
- Pokud se do stolku dostane jakýkoli pevný předmět nebo tekutina, odpojte jej od síťové zásuvky a nechte jej zkontrolovat kvalifikovaným servisním technikem, než jej opět začnete používat.

Zdroje napájení

- Před použitím stolku zkontrolujte, zda provozní napětí odpovídá vašemu místnímu síťovému napětí. Provozní napětí je uvedeno na výrobním štítku na zadní straně stolku.
- Stolek není úplně odpojen od síťového napájení, dokud je síťová zástrčka připojena do zásuvky, a to ani pokud je samotný stolek vypnutý.
- Pokud nebudete stolek delší dobu používat, nezapomeňte odpojit síťový napájecí kabel ze zásuvky. Při odpojování síťového napájecího kabelu uchopte zástrčku; nikdy netahajte za samotný kabel.
- Jeden kontakt zástrčky je z bezpečnostních důvodů širší než druhý, přičemž zástrčku je možno do zásuvky zasunout pouze jedním způsobem. Pokud zástrčku není možno do zásuvky zasunout, obraťte se na vašeho prodejce.
- Výměnu síťového napájecího kabelu je možno provádět výhradně v kvalifikovaném servisním středisku.
- Jelikož zástrčka síťového napájecího kabelu slouží pro odpojení stolku od síťového napájení, připojte stolek do snadno přístupné síťové zásuvky. V případě zjištění jakéhokoliv neobvyklého provozního stavu stolku ihned odpojte zástrčku síťového napájecího kabelu ze síťové zásuvky.

Umístění

- Umístěte stolek na místo, kde bude zajištěno jeho dostatečné odvětrávání, aby se předešlo nárůstu teploty a prodloužila se provozní životnost stolku.
- Pokud budete stolek umísťovat na speciálně upravené povrchy (vosk, olej, leštidlo a podobně), dbejte zvláštní opatrnosti, protože může dojít ke vzniku skvrn nebo k odbarvení povrchu.
- Pokud se pod nožky stolku dostane písek, odpadky a podobně, může dojít k poškození podlahy.

Provoz

Před připojením dalších zařízení nezapomeňte stolek vypnout a odpojit od síťové zásuvky.

Čištění

Povrch stolku, panel a ovládací prvky čistěte měkkým hadříkem navlhčeným ve slabém roztoku čisticího prostředku. Nepoužívejte materiály s brusným účinkem, čisticí prášek nebo rozpouštědla, jako je například alkohol nebo benzín.

S případnými dotazy nebo problémy, které se týkají vašeho stolku, se prosím obraťte na vašeho nejbližšího prodejce Sony.

Autorská práva

Tento stolek využívá technologie Dolby* Digital, Pro Logic Surround a DTS** Digital Surround System.

* Vyrobeno v licenci společnosti Dolby Laboratories. Názvy Dolby, Pro Logic a symbol dvojitého písmene D jsou obchodní známky společnosti Dolby Laboratories.

** Vyrobeno v licenci podle amerických patentů U.S. Patent #: 5 451 942; 5 956 674; 5 974 380; 5 978 762; 6 487 535 a dalších amerických a celosvětově vydaných patentů a nahlášených patentových práv. DTS a DTS Digital Surround jsou registrované obchodní známky a loga DTS a Symbol jsou obchodní známky společnosti DTS, Inc. © 1996-2008 DTS, Inc. Všechna práva vyhrazena.

Tento stolek je vybaven technologií High-Definition Multimedia Interface (HDMI™).

HDMI, logo HDMI a High-Definition Multimedia Interface jsou obchodní známky nebo registrované obchodní známky společnosti HDMI Licensing LLC.

„BRAVIA“ je obchodní známka společnosti Sony Corporation.

„PlayStation“ je obchodní známka společnosti Sony Computer Entertainment Inc.

Hlavní přednosti

► Snadné připojení k rozhraní HDMI



Veškeré kabely jsou smotaný.

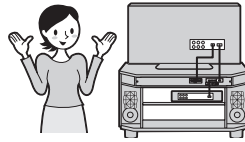

Elegantní a jednoduché připojení (strana 15).

► Snadné ovládání pouze jedním dálkovým ovladačem televizoru (funkce „BRAVIA“ Sync)



Samostatné dálkové ovladače pro jednotlivá zařízení.



Sjednocené ovládání pomocí jednoho dálkového ovladače (strana 34).

► Snadné nastavení prostorového (surround) zvuku



Potřebují hodně kabelů a reproduktorů.



Snadné nastavení s funkcí S-Force PRO Front Surround.

Poznámka k technologii virtuálního prostorového (surround) zvuku S-Force PRO Front Surround

Dlouhodobý vývoj společnosti Sony v oblasti technologie prostorového (surround) zvuku (a značné množství nashromážděných akustických dat jako výsledku této snahy) vedl k rozvoji technologie DSP a k vývoji zcela nové metody zpracování zvuku nazvané S-Force PRO Front Surround.

Ve srovnání s dřívějšími technologiemi prostorového (surround) zvuku reprodukuje technologie S-Force PRO Front Surround přesvědčivější pocit vzdálenosti a prostoru, jejímž výsledkem je dojem skutečného prostorového (surround) zvuku bez nutnosti zadních reproduktorů.

Doporučená oblast prostorového (surround) zvuku

Prostorový (surround) zvuk si můžete vychutnat v oblastech, ve kterých je zvuk rozestřen (viz obrázek).

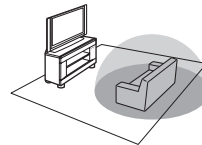

Dodávané příslušenství

Zkontrolujte, zda jste v balení obdrželi všechny následující položky příslušenství:

Optický kabel (1)

Dálkový ovladač (RM-ANU032) (1)

Baterie typu R6 (velikosti AA) (2)

Stahovací pásek na kabely (1)

Police (1)

Podpěrné kolíky police (4)

Drátová anténa pro pásmo FM (1)

Smyčková anténa pro pásmo AM (1)

Návod k obsluze (1)

Vložení baterií do dálkového ovladače

Stolek je možno ovládat prostřednictvím dodaného dálkového ovladače. Vložte dvě baterie velikosti AA (typu R6) tak, aby konce baterií označené + a – odpovídaly značkám uvnitř prostoru pro baterie.

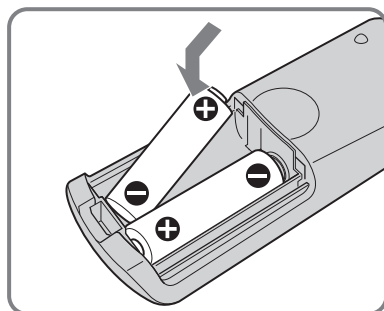
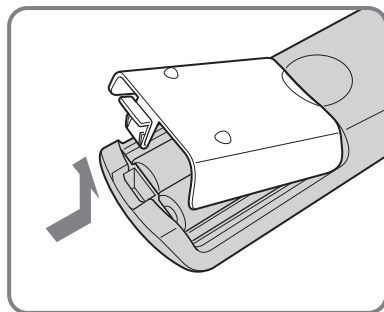

Poznámky

- Dálkový ovladač neponechávejte na velmi teplých nebo vlhkých místech.
- Nepoužívejte novou baterii společně se starou.
- Dbejte na to, aby se do dálkového ovladače nedostaly žádné předměty (zejména při výměně baterií).
- Nevystavujte senzor dálkového ovládání přímému slunečnímu světlu nebo světelným zdrojům. To by mohlo mít za následek nefunkčnost dálkového ovladače.
- Nebudete-li dálkový ovladač delší dobu používat, vyjměte z něj baterie, abyste předešli možnému vytečení elektrolytu a případné korozi.

Příprava pro použití stolku

Umístění

Umístění stolku proveďte po připojení veškerých zařízení ke stolku.

Umístěte stůl tak, aby byl vzdálen alespoň 5 cm od stěny. Toto opatření je nutné pro zajištění odvodu tepla a zabránění pádu televizoru ze stolku.

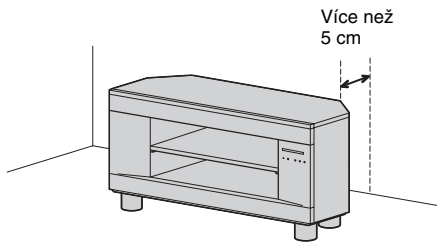

Zadní rohy stolku jsou zešikmené, aby bylo možné umístit stůl do rohu místnosti.

Při umísťování stolku do rohu místnosti je od rohu místnosti k přední hraně stolku vyžadováno asi 77 cm.

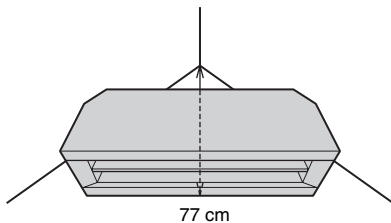

Poznámka

- Buďte opatrní, abyste si při umísťování stolku nepřiskřípnuli prsty.

Ochrana televizoru před převrácením

Z bezpečnostních důvodů televizor zabezpečte.

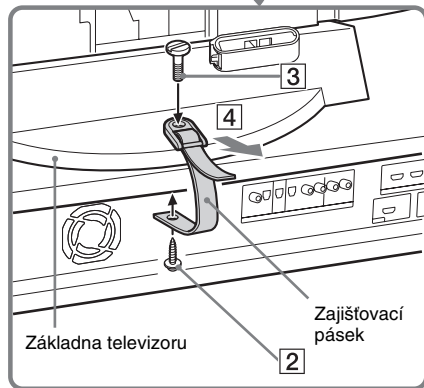
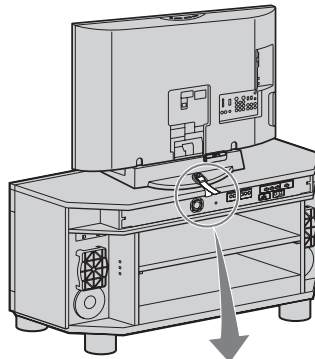

1 Umístěte televizor na stůl.

Televizor by měl být umístěn uprostřed stolku tak, aby byl zadní okraj televizoru vyrovnán se zadním okrajem stolku.

2 Upevněte zajišťovací pásek* ke stolku pomocí šroubu do dřeva*.

3 Umístěte zajišťovací pásek na základnu televizoru a potom jej upevněte pomocí šroubu*.

4 Utáhněte zajišťovací pásek tak, aby byl televizor pevně zajištěn.

* Podrobnosti o získání zajišťovacího pásku a šroubů - viz návod k obsluze LCD televizoru Sony.

Instalace police

1 Zasuňte podpěrné kolíky police (součást příslušenství) do čtyř otvorů ve stolku.

Police můžete umístit do třech různých úrovní výšky.

2 Položte polici tak, aby její čtyři zářezy ležely na podpěrných kolících.

Zkosený okraj police by měl být vpředu.

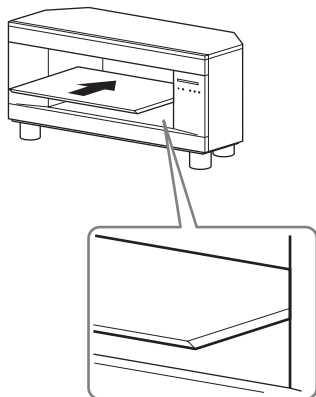

Poznámka

- Dejte pozor, abyste si při instalaci police nepřiskřípli prsty.

Připojení smyčkové antény pro pásmo AM

Tvar a délka antény je určena pro příjem AM signálů. Nepokoušejte se anténu demontovat ani svinout.

1 Z plastového stojánu vyjměte pouze rámovou část.

2 Sestavte anténu (součást příslušenství).

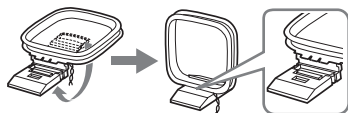

3 Připojte kabely ke svorkám antény.

Kabely mohou být připojeny ke kterékoliv svorce.

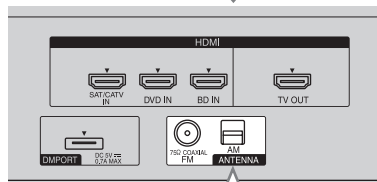
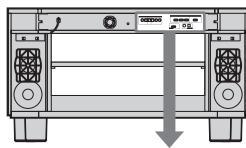

Stlače západku na svorce a zasuňte kabel.

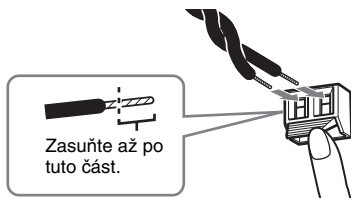

Poznámka

- Anténu pro pásmo AM neumísťte do blízkosti systému nebo jiného AV zařízení, protože může vznikat šum.

Rada

- Nastavte směr smyčkové antény pro pásmo AM tak, abyste dosáhli optimálního příjmu.

4 Mírným zatáhnutím se ujistěte, že je smyčková anténa pro pásmo AM pevně připojena.

Připojení drátové antény pro pásmo FM

Drátovou anténu pro pásmo FM připojte do konektoru 75 Ω COAXIAL (Koaxiální).

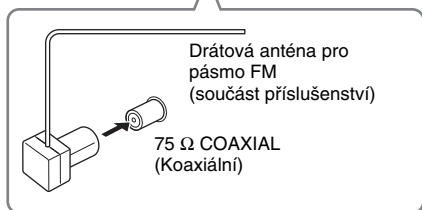
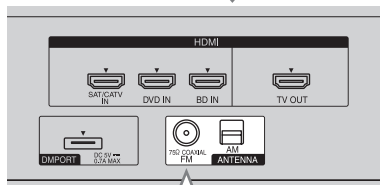
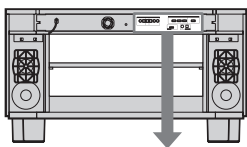

Poznámky

- Nezapomeňte drátovou anténu pro pásmo FM úplně rozvinout.
- Po připojení drátové antény pro pásmo FM ji umístěte pokud možno vodorovně.

Rada

- Pokud bude příjem v pásmu FM špatný, připojte venkovní anténu pro pásmo FM, přičemž pro připojení použijte koaxiální kabel s impedancí 75 ohmů (není součástí příslušenství) - viz níže uvedený obrázek.

Venkovní anténa pro pásmo FM

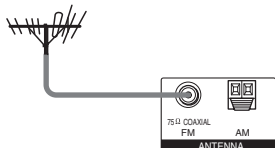

Svázání kabelů

Pomocí stahovacího pásku na kabely (součást příslušenství) můžete svázat všechny propojovací kabely stolku a ostatních zařízení.

- 1 Připojte zařízení ke stolku.**
Podrobnosti najdete na stranách 15 až 19.
- 2 Zasuňte stahovací pásek na kabely (součást příslušenství) do otvoru na zadní straně stolku tak, aby zacvakl.**

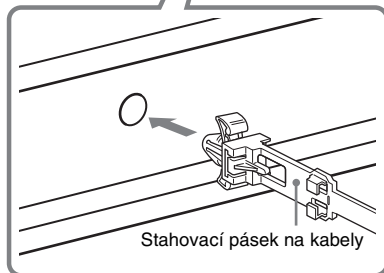
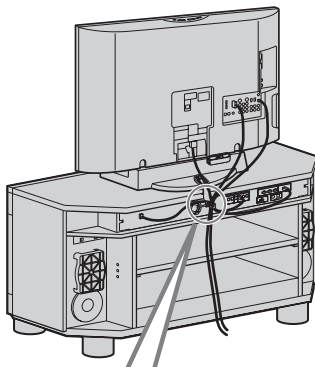

- 3 Svažte kabely stahovacím páskem a potom protáhněte konec stahovacího pásku drážkou.**

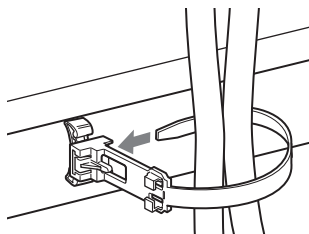

pokračování

- 4** Zatáhnutím za konec stahovacího pásku jej utáhněte.

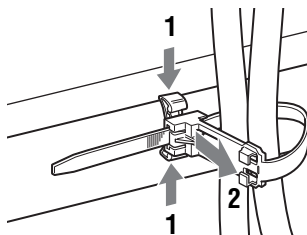
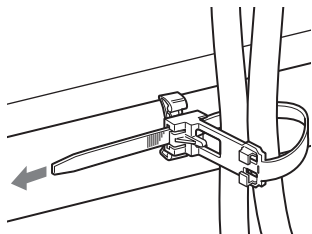

Uvolnění stahovacího pásku na kabely

- 1 Stlačte západku na stahovacím pásku.
- 2 Držte západku stlačenou a vytáhněte stahovací pásek z drážky.

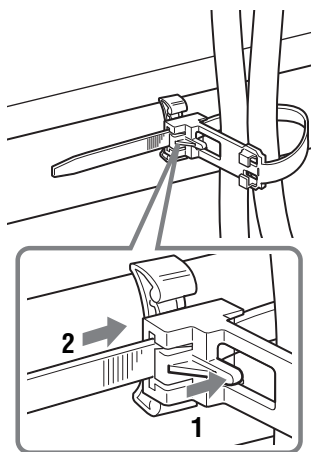

Vyjmutí stahovacího pásku na kabely ze zadní strany stolku

- 1 Stlačte dvě boční západky na stahovacím pásku.
- 2 Držte boční západky stlačené a vytáhněte stahovací pásek.

Připojení zařízení s konektory HDMI

Doporučujeme vám, abyste jednotlivá zařízení připojili ke stolku pomocí kabelu HDMI. Při připojení přes rozhraní HDMI si můžete vychutnat zvuk i obraz ve vysoké kvalitě. **Při použití pouze HDMI připojení však nebudete moci přehrávat TV zvuk přes reproduktory stolku. Pro poslech TV zvuku z reproduktorů stolku je nutné pomocí optického kabelu (nebo audio kabelu*)**

připojit audio výstup na televizoru k audio vstupu na stolku. Pokud pomocí kabelu HDMI připojíte zařízení kompatibilní s funkcí „BRAVIA“ Sync, bude ovládání zjednodušeno díky funkci „BRAVIA“ Sync (strana 34). Po připojení všech zařízení ke stolku připojte síťový napájecí kabel.

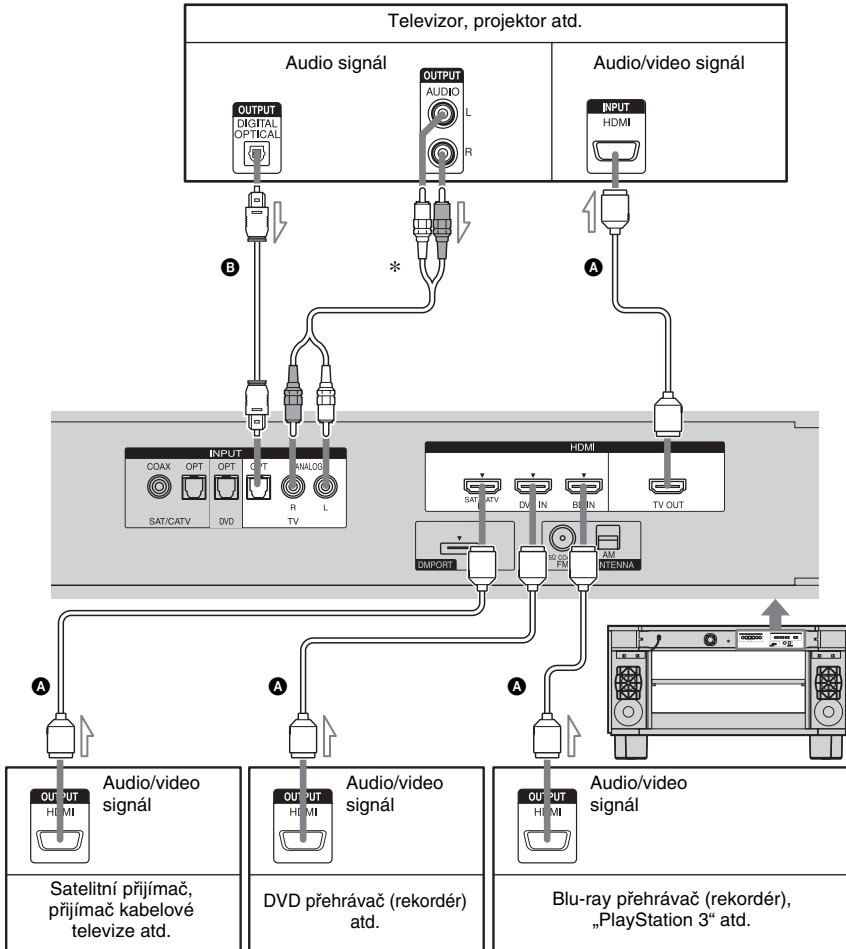

A Kabel HDMI (není součástí příslušenství)

B Optický kabel (součást příslušenství)

* Pokud není televizor vybaven digitálním optickým výstupem, lze použít audio kabel (není součástí příslušenství).

⚡ : Směr signálu

pokračování

Rada

- Pokud je stolek vypnutý (v aktivním pohotovostním režimu), ale funkce Control for HDMI (Ovládání přes HDMI) je na tomto stolku zapnutá, bude přes rozhraní HDMI odeslán signál HDMI z připojeného zařízení do televizoru. To vám umožní přehrávat obraz a zvuk z připojeného zařízení na televizoru.

Poznámky

- Pokud je zařízení připojeno ke stolku současně pomocí konektorů INPUT OPT (Optický vstup), INPUT COAX (Koaxiální vstup) a HDMI, bude mít prioritu konektor HDMI.
- Pokud připojíte audio výstup televizoru jak ke konektoru INPUT OPT (Optický vstup), tak i ke konektoru INPUT ANALOG (Analogový vstup) na stolku, bude mít prioritu konektor INPUT OPT (Optický vstup).

Poznámky k HDMI připojení

- Použijte vysokorychlostní kabel HDMI. Při použití standardního kabelu HDMI nemusí být správně zobrazen obraz ve formátu 1 080p.
- Společnost Sony doporučuje používat schválený kabel HDMI nebo kabel HDMI značky Sony.
- Pokud je obraz ze zařízení připojeného prostřednictvím kabelu HDMI špatný nebo pokud není slyšet žádný zvuk, zkontrolujte nastavení připojeného zařízení.
- Audio signály (vzorkovací frekvence, bitová délka a další) odeslané z konektoru HDMI mohou být připojeným zařízením potlačeny.
- Při přepínání vzorkovací frekvence nebo počtu kanálů výstupního audio signálu ze zařízení pro přehrávání může dojít k chvilkovému přerušování zvuku.
- Pokud není připojené zařízení kompatibilní s technologií ochrany autorských práv (HDCP), může být obraz anebo zvuk z konektoru HDMI TV OUT (Výstup HDMI pro TV) zkreslený nebo nemusí vystupovat vůbec. V takovém případě zkontrolujte specifikace připojeného zařízení.
- Nedoporučujeme vám použití konverzního kabelu HDMI-DVI.

- Pokud je na stolku vybrán vstupní zdroj „TV“, „FM“, „AM“ nebo „DMPORT“, budou z konektoru HDMI TV OUT (Výstup HDMI pro TV) vystupovat video signály ze vstupního konektoru HDMI (SAT/CATV, DVD, BD), který byl vybrán naposledy.

Připojení zařízení bez konektorů HDMI

Pokud budete chtít připojit DVD přehrávač (rekordér), satelitní přijímač, „PlayStation 2“ nebo podobné zařízení, které není vybaveno konektory HDMI, připojte video konektor přímo k televizoru a audio konektor ke konektoru

INPUT OPT (Optický vstup) nebo INPUT COAX (Koaxiální vstup) na stolku. Není třeba připojovat všechny kabely. Audio kabely připojte v závislosti na konektorech dostupných na vašich zařízeních. Síťový napájecí kabel připojte až jako poslední.

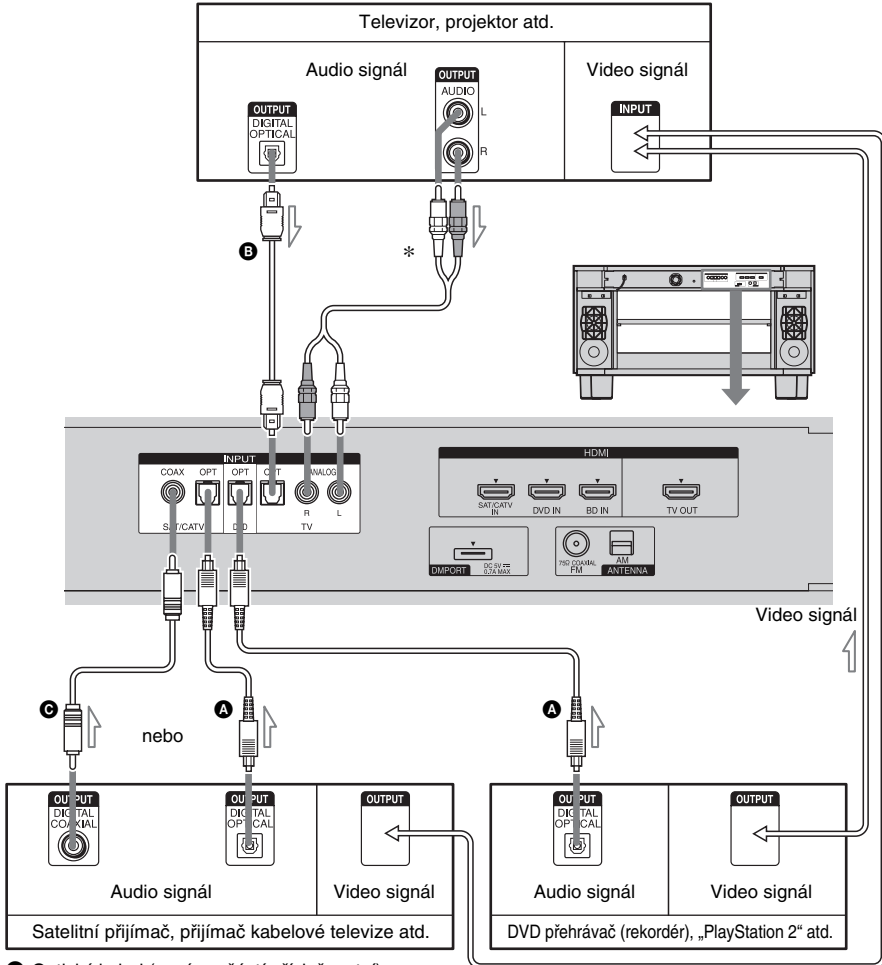

A Optický kabel (není součástí příslušenství)

B Optický kabel (součást příslušenství)

C Koaxiální digitální kabel (není součástí příslušenství)

* Pokud není televizor vybaven digitálním optickým výstupem, lze použít audio kabel (není součástí příslušenství).

↔ : Směr signálu

pokračování

Poznámky

- Při připojování zařízení bez konektorů HDMI nastavte položku „CTRL: HDMI“ (Ovládání přes HDMI) v nabídce AMP (Zesilovač) stolku na „OFF“ (Vypnuto) (strana 36).
I pokud je položka „CTRL: HDMI“ (Ovládání přes HDMI) nastavena na „ON“ (Zapnuto), budete moci provést přehrávání z videorekordéru atd. bez prostorových (surround) kanálů připojením výstupních audio a video konektorů přímo k televizoru namísto ke stolku.
- Pokud připojíte audio výstup televizoru jak ke konektoru INPUT OPT (Optický vstup), tak i ke konektoru INPUT ANALOG (Analogový vstup) na stolku, bude mít prioritu konektor INPUT OPT (Optický vstup).

Nastavení audio výstupu připojeného zařízení

V závislosti na nastavení audio výstupu připojeného zařízení může zvuk vystupovat pouze ve dvoukanálovém formátu. V takovém případě nastavte připojené zařízení tak, aby zvuk vystupoval ve vícekanálovém formátu (PCM, DTS, Dolby Digital). Podrobnosti o nastavení audio výstupu najdete v návodu k obsluze dodaném s připojeným zařízením.

Připojení adaptéru DIGITAL MEDIA PORT (Port pro digitální média)

Po připojení adaptéru DIGITAL MEDIA PORT (Port pro digitální média) si můžete vychutnat zvuk z připojeného zařízení prostřednictvím

tohoto stolku. Síťový napájecí kabel připojte až jako poslední.

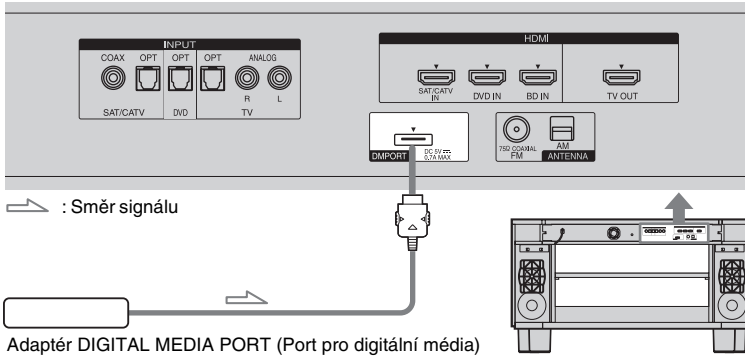

Poznámky

- Nepřipojujte ani neodpojujte adaptér DIGITAL MEDIA PORT (Port pro digitální média) ve chvíli, kdy je stolek zapnutý.
- Při připojování adaptéru DIGITAL MEDIA PORT (Port pro digitální média) dbejte na to, aby symbol šipky na zástrčce směřoval proti symbolu šipky na konektoru DMPORT. Při odpojování adaptéru DIGITAL MEDIA PORT (Port pro digitální média) stlačte část **A** a vytáhněte zástrčku z konektoru.

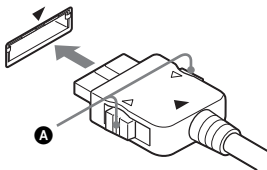

Připojení síťového napájecího kabelu

Před připojením síťového napájecího kabelu stolku do síťové zásuvky připojte ke stolku všechna ostatní zařízení.

Poznámka

- Síťový napájecí kabel připojte do snadno přístupné síťové zásuvky. V případě zjištění jakéhokoliv neobvyklého provozního stavu stolku ihned odpojte zástrčku síťového napájecího kabelu ze síťové zásuvky.

Přehled částí a ovládacích prvků

Více informací najdete na stranách uvedených v závorkách.

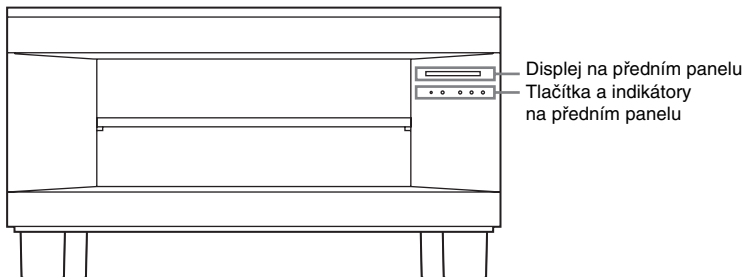

Tlačítka a indikátory na předním panelu

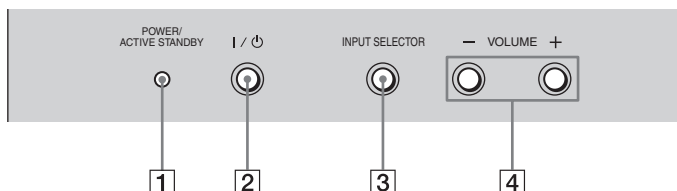

1 Indikátor POWER/ACTIVE STANDBY (Napájení/aktivní pohotovostní režim)

Svítil následovně:

Zelená: Stolek je zapnutý.

Jantarová: Funkce Control for HDMI (Ovládání přes HDMI) pracuje ve chvíli, kdy je stolek vypnutý.

Nesvítil: Stolek je vypnutý a funkce Control for HDMI (Ovládání přes HDMI) nepracuje.

2 I / ⏻ (zapnutí/pohotovostní režim)

Stiskněte pro zapnutí nebo vypnutí stolku.

3 INPUT SELECTOR (Volič vstupů)

Stiskněte pro výběr vstupního zdroje pro přehrávání.

Po každém stisknutí tlačítka se bude vstupní zdroj postupně měnit následovně:

TV → BD → DVD → SAT/CATV → FM → AM → DMPORT → TV

4 VOLUME +/- (Hlasitost)

Stiskněte pro nastavení úrovně hlasitosti.

Displej na předním panelu

Poznámka k indikátorům na displeji na předním panelu

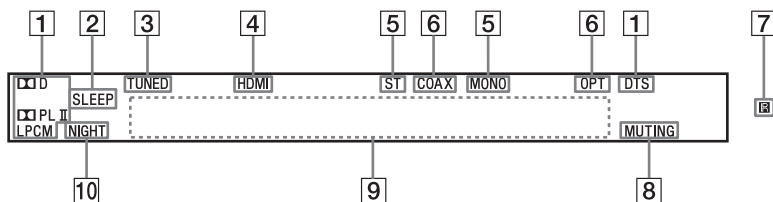

1 Indikátory audio formátu

Rozsvítí se podle právě dekodovaného audio formátu.

D: DolbyDigital

PLII: Dolby Pro Logic II

LPCM: Lineární PCM

DTS: DTS

2 SLEEP (Časovač vypnutí) (43)

Bliká, pokud je aktivní časovač vypnutí.

3 TUNED (Naladěno) (27)

Rozsvítí se při příjmu rozhlasové stanice.

4 HDMI (15, 45)

Rozsvítí se při používání HDMI zařízení.

5 ST/MONO (27)

Rozsvítí se podle toho, zda je příjem rozhlasového vysílání stereofonní nebo monofonní.

6 COAX/OPT (Koaxiální/optický)

Rozsvítí se v závislosti na typu používaného kabelu.

7 (senzor dálkového ovládání) (46)

Dálkový ovladač nasměrujte na toto místo.

8 MUTING (Vypnutí zvuku)

Rozsvítí se, pokud je zvuk vypnutý.

9 Oblast pro zobrazování informací

Slouží pro zobrazení hlasitosti, vybraného vstupního zdroje, vstupního audio signálu atd.

10 NIGHT (Noční poslech) (33)

Rozsvítí se v režimu NIGHT (Noční poslech).

Dálkový ovladač

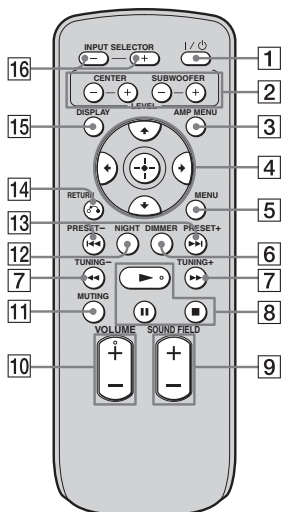

Tlačítka pro ovládání tohoto stolku

- 1 I/⏻ (zapnutí/pohotovostní režim)**
Stiskněte pro zapnutí nebo vypnutí stolku.
- 2 LEVEL (Úroveň)**
Stiskněte pro nastavení úrovně středového reproduktoru a subwooferu. Toto nastavení se použije pro všechna zvuková pole.
- 3 AMP MENU (Nabídka zesilovače)**
Stiskněte pro zobrazení nabídky stolku (strana 40).
- 4 ←, ↑, ↓, → nebo ⊕**
Stisknutím tlačítka ←, ↑, ↓ nebo → vyberte nastavení. Potom stiskněte tlačítko ⊕ pro potvrzení výběru.
- 5 MENU (Nabídka)**
Stiskněte pro uložení rozhlasové stanice na předvolbu nebo pro zadání názvu rozhlasové stanice uložené na předvolbě (strana 27, 29).
- 6 DIMMER (Jas displeje)**
Stiskněte pro nastavení jasu displeje na předním panelu. Jas displeje lze nastavit na jednu ze dvou úrovní.
- 7 TUNING +/- (Ladění)**
Stiskněte pro výběr rozhlasové stanice (strana 27, 28).

- 9 SOUND FIELD +/- (Zvukové pole)**
Stiskněte pro výběr zvukového pole (strana 31).
- 10 VOLUME +/- (Hlasitost)**
Stiskněte pro nastavení úrovně hlasitosti.
- 11 MUTING (Vypnutí zvuku)**
Stiskněte pro vypnutí zvuku.
- 12 NIGHT (Noční poslech)**
Stiskněte pro aktivaci funkce NIGHT (Noční poslech) (strana 33).
- 13 PRESET +/- (Předvolba)**
Stiskněte pro výběr rozhlasové stanice na předvolbě (strana 28).
- 14 ↶ RETURN (Zpět)**
Stiskněte pro návrat do předchozí nabídky.
- 15 DISPLAY (Zobrazení)**
Stiskněte pro změnu informací zobrazených na displeji na předním panelu.
- 16 INPUT SELECTOR +/- (Volič vstupů)**
Stiskněte pro výběr vstupního zdroje, jako je například rádio nebo jiné připojené zařízení.

Po každém stisknutí tlačítka se bude vstupní zdroj postupně měnit následovně:
TV ↔ BD ↔ DVD ↔ SAT/CATV ↔
FM ↔ AM ↔ DMPORT ↔ TV

Tlačítka pro ovládání zařízení připojeného do konektoru DMPORT

Následující popis slouží pouze jako příklad. V závislosti na zařízení nemusí být následující operace možné nebo mohou pracovat odlišně, než je uvedeno.

- 4 ←, ↑, ↓, → nebo ⊕**
Stiskněte pro výběr položky nabídky a potvrzení výběru.
- 5 MENU (nabídka)**
Stiskněte pro zobrazení nabídky.
- 7 ◀▶**
Stiskněte pro rychlý posun vzad nebo rychlý posun vpřed na disku (při stisknutí v průběhu přehrávání).
- 8 ▶ (přehrávání)/|| (pauza)
■ (zastavení)**
Tlačítka pro ovládání přehrávání.
- 13 ◀◀▶▶**
Stiskněte pro přeskočení kapitoly.

pokračování

14 ↶ **RETURN (Zpět)**

Stiskněte pro návrat do předchozí nabídky.

15 **DISPLAY (Zobrazení)**

Stiskněte pro nastavení zobrazení na displeji na předním panelu.

Sledování televize

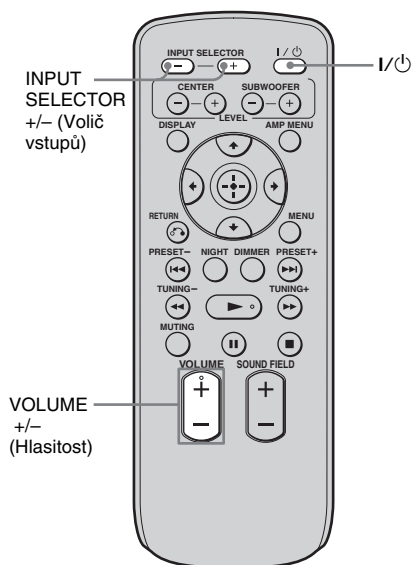

- 1 Zapněte televizor a vyberte program.**
Podrobnosti týkající se ovládání televizoru najdete v návodu k obsluze televizoru.
- 2 Zapněte stolek.**
- 3 Opakovaným stisknutím tlačítka INPUT SELECTOR (Volič vstupů) + nebo – zobrazte na displeji na předním panelu nápis „TV“.**
- 4 Stisknutím tlačítek VOLUME +/- (Hlasitost) nastavte hlasitost.**

Rada

- Zvuk může vycházet i z reproduktorů televizoru. V takovém případě snižte hlasitost reproduktorů televizoru na minimum.

Použití dalších zařízení

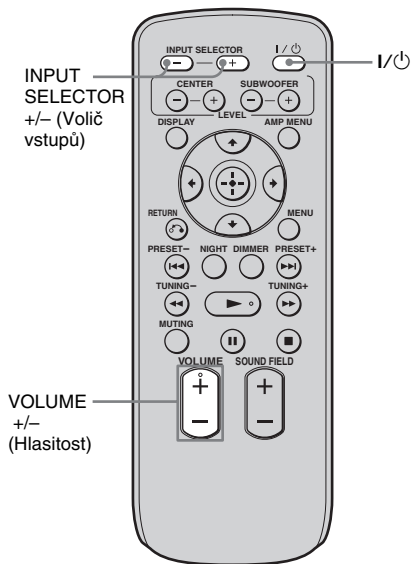

Příjem vysílání ze satelitního přijímače nebo přijímače kabelové televize

- 1 Zapněte televizor.**
Podrobnosti týkající se ovládání televizoru najdete v návodu k obsluze televizoru.
- 2 Zapněte satelitní přijímač/přijímač kabelové televize a stolek.**
- 3 Opakovaným stisknutím tlačítka INPUT SELECTOR (Volič vstupů) + nebo –** zobrazte na displeji na předním panelu nápis „SAT/CATV“.
- 4 Přepněte vstup na televizoru.**
Podrobnosti týkající se ovládání televizoru najdete v návodu k obsluze televizoru.
- 5 Stisknutím tlačítek VOLUME +/- (Hlasitost) nastavte hlasitost.**

Rada

- Zvuk může vycházet i z reproduktorů televizoru. V takovém případě snižte hlasitost reproduktorů televizoru na minimum.

Přehrávání disku Blu-ray nebo DVD a používání herní konzoly „PlayStation 2“ nebo „PlayStation 3“

- 1 Zapněte televizor.**
- 2 Zapněte Blu-ray/DVD přehrávač (rekordér) nebo herní konzolu „PlayStation 2“ nebo „PlayStation 3“ a stolek.**
- 3 Opakovaným stisknutím tlačítka INPUT SELECTOR (Volič vstupů) + nebo –** zobrazte na displeji na předním panelu nápis „BD“ nebo „DVD“.
- 4 Přepněte vstup na televizoru.**
Podrobnosti týkající se ovládání televizoru najdete v návodu k obsluze televizoru.
- 5 Spusťte přehrávání disku.**

Rada

- I pokud budete přehrávat obsah ve formátu Dolby True HD, Dolby Digital Plus nebo DTS HD z připojeného zařízení kompatibilního s těmito zvukovými formáty, bude stolek přijímat tyto formáty jako Dolby Digital nebo DTS. Při přehrávání těchto vysoce kvalitních zvukových formátů nastavte připojené zařízení tak, aby vypouštěl zvuk ve vícekanálovém formátu PCM (pokud je to možné).

Přehrávání ze zařízení připojeného do konektoru DMPORT

- 1 Opakovaným stisknutím tlačítka INPUT SELECTOR (Volič vstupů) + nebo –** zobrazte na displeji na předním panelu nápis „DMPORT“.
- 2 Spusťte přehrávání na připojeném zařízení.**

Rada

- Při použití funkce Portable Audio Enhancer (Vylepšení zvuku z přenosných přehrávačů) spolu s jakýmkoliv vybraným zvukovým polem kromě možnosti „STANDARD“ (Standardní) si můžete vychutnat optimální kvalitu zvuku z přenosných audio zařízení.

Poznámky

- Pokud připojíte video výstup adaptéru DIGITAL MEDIA PORT (Port pro digitální média) k video vstupu televizoru, nastavte položku „CTRL: HDMI“ (Ovládání přes HDMI) v nabídce AMP (Zesilovač) stolku na „OFF“ (Vypnuto) (strana 36). Obraz ze zařízení připojeného k adaptéru DIGITAL MEDIA PORT (Port pro digitální média) nebude při nastavení položky „CTRL: HDMI“ (Ovládání přes HDMI) na „ON“ (Zapnuto) zobrazen.
- Pro poslech zvuku z připojeného zařízení bez zobrazení obrazu při nastavení položky „CTRL: HDMI“ (Ovládání přes HDMI) na „ON“ (Zapnuto) nejdříve vypněte televizor a potom vypněte a znovu zapněte stolec.
Pokud nejdříve zapnete stolec a potom vypnete televizor, způsobí funkce Control for HDMI (Ovládání přes HDMI) vypnutí všech zařízení připojených k televizoru.

Funkce rádia

Ukládání rozhlasových stanic na předvolby

Na předvolby lze uložit 20 stanic v pásmu FM a 10 stanic v pásmu AM. Před laděním stanic nezapomeňte ztlumit hlasitost na minimum.

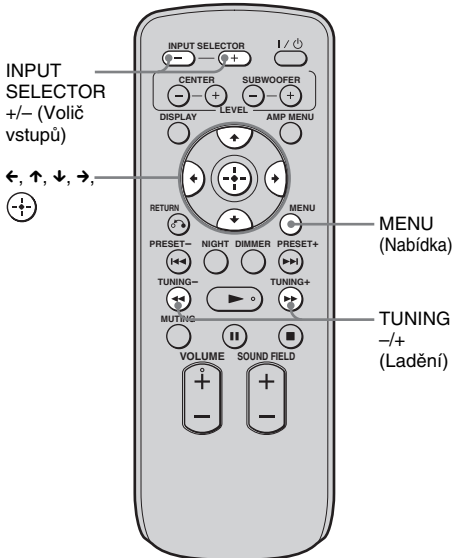

1 Opakovaným stisknutím tlačítka **INPUT SELECTOR** (Volič vstupů) + nebo – zobrazte na displeji na předním panelu nápis „FM“ nebo „AM“.

2 Podržte stisknuté tlačítko **TUNING** (Ladění) + nebo –, až se spustí vyhledávání stanic.

Po naladění stanice se vyhledávání zastaví. Na displeji na předním panelu se zobrazí nápisy „TUNED“ (Naladěno) a „ST“ (pro stereofonního program). U monofonního programu se zobrazí nápis „MONO“.

3 Stiskněte tlačítko **MENU** (Nabídka).

4 Opakovaným stisknutím tlačítek ↕ zobrazte na displeji na předním panelu nápis „Memory?“ (Paměť?).

5 Stiskněte tlačítko **↕**.

Na displeji na předním panelu se zobrazí číslo předvolby.

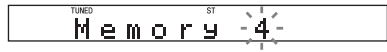

6 Stisknutím tlačítek ↕ vyberte požadované číslo předvolby.

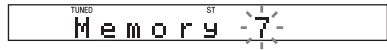

7 Stiskněte tlačítko **↕**.

Na displeji na předním panelu se zobrazí nápis „Complete!“ (Dokončeno) a stanice se uloží.



8 Stiskněte tlačítko **MENU** (Nabídka).

9 Zopakujte kroky 2 až 8 pro uložení dalších stanic.

Změna čísla předvolby

Začněte znovu od kroku 3.

Poslech rádia

Nejdříve uložte stanice na předvolby (viz část „Ukládání rozhlasových stanic na předvolby“ (strana 27)).

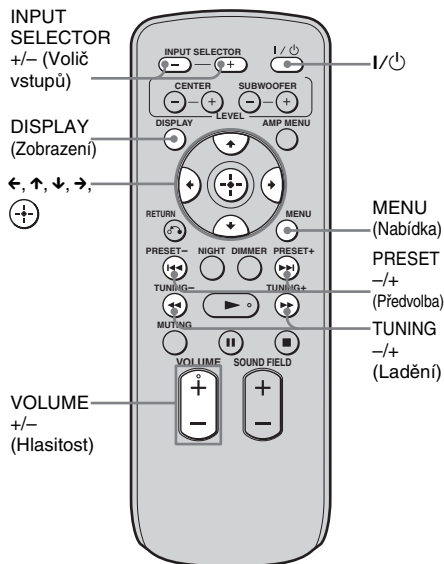

1 Opakovaným stisknutím tlačítka **INPUT SELECTOR** (Volič vstupů) + nebo – zobrazte na displeji na předním panelu nápis „FM“ nebo „AM“.

Naladí se naposledy přijímaná stanice.

2 Opakovaným stisknutím tlačítka **PRESET** (Předvolba) + nebo – vyberte požadovanou stanici na předvolbě.

Po každém stisknutí tlačítka vyvolá stolec jednu stanici na předvolbě.

3 Stisknutím tlačítek **VOLUME +/-** (Hlasitost) nastavte hlasitost.

Vypnutí rádia

Stiskněte tlačítko **I/⏏** pro vypnutí stolku. Pro změnu na jinou funkci stiskněte tlačítko **INPUT SELECTOR** (Volič vstupů) + nebo –.

Poslech stanic, které nejsou uloženy na předvolbách

V kroku 2 použijte ruční nebo automatické ladění.

Pro ruční ladění opakovaně stiskněte tlačítko **TUNING** (Ladění) + nebo –.

Pro automatické ladění stiskněte a podržte tlačítko **TUNING** (Ladění) + nebo –.

Automatické ladění se zastaví, jakmile stolec naladí stanici. Pro ruční zastavení automatického ladění stiskněte tlačítko **TUNING** (Ladění) + nebo –.

V případě, že program v pásmu FM šumí

V případě, že program v pásmu FM šumí, můžete nastavit monofonní příjem. Stereofonní efekt bude zrušen, lepší se však kvalita příjmu.

1 Stiskněte tlačítko **MENU** (Nabídka).

2 Opakovaným stisknutím tlačítek **↑/↓** zobrazte na displeji na předním panelu nápis „FM Mode?“ (Režim FM?) a stiskněte tlačítko **⊕** nebo **→**.

3 Stisknutím tlačítek **↑/↓** vyberte možnost „MONO“.

- STEREO: Stereofonní příjem.
- MONO: Monofonní příjem.

4 Stiskněte tlačítko **⊕**.

Nastavení se uplatní.

5 Stiskněte tlačítko **MENU** (Nabídka).

Rada

- Pro zlepšení příjmu změňte nasměrování drátové antény pro pásmo FM (součást příslušenství).

Pojmenování stanic na předvolbách

Stanicím na předvolbách můžete přiřadit název. Tyto názvy (jako je například „XYZ“) se po výběru stanice zobrazí na displeji na předním panelu.

Mějte na paměti, že každé stanici na předvolbě lze přiřadit pouze jeden název.

Poznámka

- Název nelze zadat u stanice RDS uložené na předvolbě (strana 30).

1 Opakovaným stisknutím tlačítka **INPUT SELECTOR (Volič vstupů) + nebo –** zobrazte na displeji na předním panelu nápis „FM“ nebo „AM“.

Naladí se naposledy přijímaná stanice.

2 Opakovaným stisknutím tlačítka **PRESET (Předvolba) + nebo –** vyberte stanici na předvolbě, pro kterou chcete vytvořit indexový název.

3 Stiskněte tlačítko **MENU (Nabídka)**.

4 Opakovaným stisknutím tlačítek **↑/↓** zobrazte na displeji na předním panelu nápis „Name In?“ (Zadat název?).



5 Stiskněte tlačítko **⊕**.

6 Pomocí tlačítek **←/↑/↓/→** vytvořte název.

Stisknutím tlačítek **↑/↓** vyberte znak a potom stisknutím tlačítka **→** posuňte kurzor na následující pozici.

Pro název stanice mohou být použita písmena, číslice a jiné symboly.

Pokud zadáte nesprávný znak

Opakovaně stiskněte tlačítko **←/→**, až znak, který má být změněn, začne blikat a potom stisknutím tlačítek **↑/↓** vyberte požadovaný znak.

7 Stiskněte tlačítko **⊕**.

Na displeji na předním panelu se zobrazí nápis „Complete!“ (Dokončeno) a název stanice se uloží.



8 Stiskněte tlačítko **MENU (Nabídka)**.

Rada

- Opakovaným stisknutím tlačítka **DISPLAY** (Zobrazení) můžete zobrazit frekvenci na displeji na předním panelu (strana 30).

Zobrazení názvu stanice nebo frekvence na displeji na předním panelu

Pokud je stolec v režimu „FM“ nebo „AM“ rádia, můžete na displeji na předním panelu zobrazit frekvenci.

Stiskněte tlačítko DISPLAY (Zobrazení).

Po každém stisknutí tlačítka DISPLAY (Zobrazení) se bude na displeji na předním panelu střídavě zobrazovat název stanice a její frekvence.

Rady

- Název stanice se zobrazuje, pokud jste zadali pro stanici na předvolbě název.
- Po několika sekundách se zobrazení frekvence na displeji na předním panelu změní na název stanice.

Používání systému RDS (Radio Data System)

Co to je systém RDS (Radio Data System)?

Systém Radio Data System (RDS) představuje službu rozhlasového vysílání, která umožňuje, aby rozhlasové stanice vysílaly společně s běžným programovým signálem další doplňující informace. Tento tuner nabízí užitečné funkce RDS, jako je například zobrazení názvu stanice. Systém RDS je dostupný pouze u stanic vysílajících v pásmu FM.*

- * Ne všechny stanice vysílající v pásmu FM poskytují služby RDS nebo nemusí poskytovat stejné typy služeb. Pokud nejste obeznámeni se systémem RDS ve vaší oblasti, vyzkoušejte, které stanice jej poskytují.

Příjem vysílání v systému RDS

Vyberte stanici vysílající v pásmu FM.

Pokud jste naladili stanici poskytující služby RDS, zobrazí se místo frekvence na displeji na předním panelu název stanice*.

- * Pokud není přijímáno vysílání RDS, nezobrazí se na displeji na předním panelu název stanice.

Poznámka

- Systém RDS nemusí pracovat správně, pokud naladěná stanice nevysílá správně signál RDS nebo pokud je signál stanice slabý.

Rada

- Pokud se zobrazuje název stanice, můžete opakovaným stisknutím tlačítka DISPLAY (Zobrazení) zobrazit frekvenci stanice.

Výběr zvukového pole

Tento stolek umožňuje vytvoření vícekanálového prostorového (surround) zvuku. Můžete vybrat jedno z optimalizovaných předprogramovaných zvukových polí stolku.

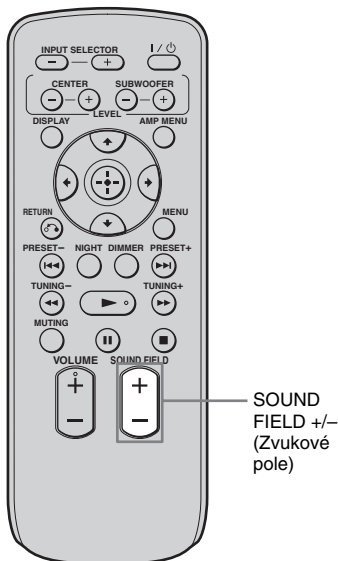

Stiskněte tlačítko SOUND FIELD +/- (Zvukové pole).

Na displeji na předním panelu se zobrazí aktuální zvukové pole.



Po každém stisknutí tlačítka SOUND FIELD +/- (Zvukové pole) se bude zobrazení na displeji postupně měnit následovně:

STANDARD (Standardní) ↔ MOVIE (Film) ↔ DRAMA (Drama) ↔ NEWS (Zprávy)
↔ SPORTS (Sport) ↔ GAME (Hry) ↔ MUSIC (Hudba) ↔ JAZZ (Jazzová hudba)
↔ CLASSIC (Vážná hudba) ↔ ROCK (Rocková hudba) ↔ POP (Popová hudba)
↔ LIVE (Živá hudba) ↔ FLAT (Plochý průběh) ↔ STANDARD (Standardní)

Dostupná zvuková pole

Vhodný zdroj	Zvukové pole	Efekt
Všechny	STANDARD (Standardní)	Ideální pro různé zdroje.
Video zdroj	MOVIE (Film)*	Vytvoření mohutného a realistického zvuku s jasnými dialogy.
	DRAMA (Drama)*	Ideální pro televizní dramata.
	NEWS (Zprávy)*	Hlas moderátora zpráv je jasně slyšitelný.
	SPORTS (Sport)*	Hlas sportovního komentátora je jasně slyšitelný a je doprovázen realistickým zvukem s prostorovými (surround) efekty, jako například povzbuzováním a podobně.
	GAME (Hry)*	Poskytuje mohutný a realistický zvuk vhodný zejména pro hraní videoher.
	MUSIC (Hudba)*	Ideální pro hudební programy nebo hudební videoklipy na discích Blu-ray/DVD.
Hudební zdroj	JAZZ (Jazzová hudba)	Reprodukuje akustiku jazzového klubu.
	CLASSIC (Vážná hudba)	Reprodukuje akustiku a atmosféru koncertu vážné hudby.
	ROCK (Rocková hudba)	Produkuje mohutný zvuk vhodný zejména pro poslech rockové hudby.
	POP (Popová hudba)	Produkuje zvuk vhodný zejména pro poslech populární hudby.
	LIVE (Živá hudba)	Reprodukuje akustiku a atmosféru živého vystoupení.
	FLAT (Plochý průběh)	Veškerá hudba se přehrává stereofonně bez jakýchkoli efektů.

* Tato zvuková pole nejsou dostupná, pokud je tlačítkem INPUT SELECTOR (Volič vstupů) vybrán vstupní zdroj „DMPOR“.

Rady

- Pro jednotlivé vstupní zdroje lze nastavit odlišná zvuková pole.
- Výchozí nastavení zvukového pole pro vstupní zdroj „DMPOR“ je „FLAT“ (Plochý průběh) a pro ostatní zdroje „STANDARD“ (Standardní).
- Pokud je tlačítkem INPUT SELECTOR (Volič vstupů) vybrán vstupní zdroj „DMPOR“, nebude ze středového reproduktoru vycházet žádný zvuk.
- V závislosti na vstupním signálu, jako například při příjmu monofonních programů, nemusí z některých reproduktorů vycházet zvuk.
- Při výběru jakéhokoliv zvukového pole pro hudební zdroje nebude ze středového reproduktoru vycházet žádný zvuk.
- Pokud je položka „CTRL: HDMI“ (Ovládání přes HDMI) nastavena na „ON“ (Zapnuto) a stisknete tlačítko THEATRE (Kino) na dálkovém ovladači televizoru Sony, změní se zvukové pole na „MOVIE“ (Film) (neplatí pro všechny televizory Sony).

Poslech zvuku při nízké hlasitosti (NIGHT) (Noční poslech)

Díky této funkci můžete poslouchat zvukové efekty a dialogy i při nízké hlasitosti.

Tato funkce je užitečná pro zachování požitku ze zvukového doprovodu v nočních hodinách.

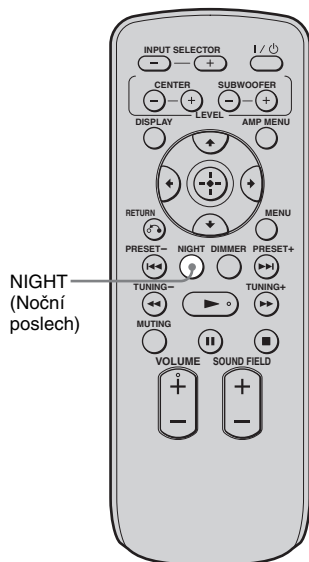

Stiskněte tlačítko NIGHT (Noční poslech).

Pro zrušení režimu nočního poslechu znovu stiskněte tlačítko NIGHT (Noční poslech).

Rada

- Pomocí funkce AUDIO DRC (Komprese dynamického rozsahu) můžete poslouchat zvuk ve formátu Dolby Digital při nízké hlasitosti (strana 42).

Přednosti funkce „BRAVIA“ Sync

Co je to funkce „BRAVIA“ Sync?

Pokud pomocí HDMI kabelu (není součástí příslušenství) propojíte zařízení Sony, která jsou kompatibilní s funkcí „BRAVIA“ Sync, bude ovládání zjednodušeno následujícím způsobem:

- Funkce One-Touch Play (Přehrávání jedním dotykem): Při přehrávání ze zařízení, jako je například Blu-ray/DVD přehrávač (rekordér), se televizor automaticky zapne a přepne na příslušný vstup HDMI.
- Funkce System Audio Control (Ovládání zvuku systému): Při sledování programu na televizoru můžete nastavit výstup zvuku z reproduktorů televizoru nebo z reproduktorů stolu.
- System Power Off (Vypnutí napájení systému): Při vypnutí televizoru se rovněž vypne stůl a připojená zařízení.

Funkce „BRAVIA“ Sync je kompatibilní s televizory, Blu-ray/DVD přehrávači, AV zesilovači atd. značky Sony, které jsou vybaveny funkcí Control for HDMI (Ovládání přes HDMI).

CONTROL FOR HDMI (Ovládání přes HDMI) je standard pro vzájemné ovládání zařízení používaný protokolem CEC (Consumer Electronics Control) pro HDMI (High-Definition Multimedia Interface).

Funkce Control for HDMI (Ovládání přes HDMI) nebude pracovat správně v následujících případech:

- Pokud tento stůl připojíte k zařízení, které není kompatibilní s funkcí Control for HDMI (Ovládání přes HDMI).
- Pokud tento stůl připojíte k zařízením jiným způsobem než kabelem HDMI.

Doporučujeme vám, abyste tento stůl připojovali k výrobkům vybaveným funkcí „BRAVIA“ Sync.

Poznámka

- V závislosti na připojeném zařízení nemusí funkce Control for HDMI (Ovládání přes HDMI) pracovat. Viz návod k obsluze příslušného zařízení.

Příprava pro použití funkce „BRAVIA“ Sync

Pokud budete chtít používat funkci „BRAVIA“ Sync, zapněte funkci Control for HDMI (Ovládání přes HDMI) na připojeném zařízení. Pokud budete připojovat televizor značky Sony s funkcí Control for HDMI (Ovládání přes HDMI), lze funkci Control for HDMI (Ovládání přes HDMI) pro stůl a připojené zařízení nastavit současně nastavením funkce Control for HDMI (Ovládání přes HDMI) na televizoru.

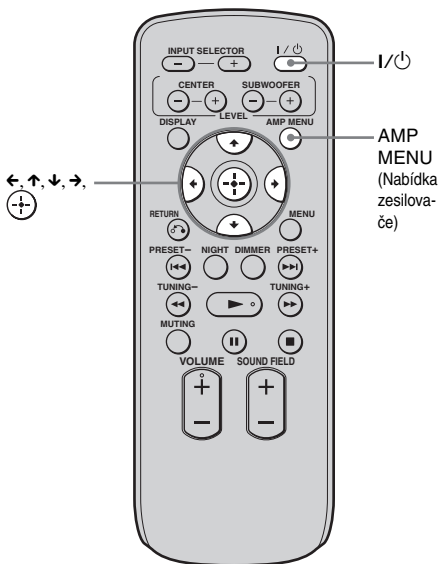

- 1** Ujistěte se, že je stůl připojen k televizoru a zařízením (kompatibilním s funkcí Control for HDMI (Ovládání přes HDMI)) pomocí kabelů HDMI (nejsou součástí příslušenství).
- 2** Zapněte stůl, televizor a připojená zařízení.
- 3** Vyberte na stolku vstup, do kterého je připojeno zařízení, které chcete používat (SAT/CATV, DVD, BD) a přepněte vstup HDMI na televizoru tak, aby se zobrazil obraz z připojeného zařízení.

4 Zobrazte v nabídce televizoru seznam HDMI zařízení a zapněte funkci Control for HDMI (Ovládání přes HDMI) pro připojená zařízení.

Současně se zapne funkce Control for HDMI (Ovládání přes HDMI) pro stolek a připojené zařízení.

V průběhu nastavování se na displeji na předním panelu zobrazí nápis „SCANNING“ (Vyhledávání).

Po dokončení nastavování se na displeji na předním panelu zobrazí nápis „COMPLETE“ (Dokončeno).



Počkejte, až bude nastavování dokončeno.

Poznámka

- Podrobnosti o nastavení televizoru a připojovaných zařízení najdete v příslušném návodu k obsluze.

Pokud se po provedení výše uvedených kroků nápis „SCANNING“ (Vyhledávání) nebo „COMPLETE“ (Dokončeno) nezobrazí

Zapněte funkci Control for HDMI (Ovládání přes HDMI) pro stolek a připojené zařízení samostatně.

- 1 Stiskněte tlačítko AMP MENU (Nabídka zesilovače).**
- 2 Opakovaným stisknutím tlačítek ↑/↓ zobrazte položku „SET HDMI“ (Nastavení HDMI) a stiskněte tlačítko  nebo →.**
- 3 Opakovaným stisknutím tlačítek ↑/↓ zobrazte položku „CTRL: HDMI“ (Ovládání přes HDMI) a stiskněte tlačítko  nebo →.**
- 4 Stisknutím tlačítek ↑/↓ vyberte možnost „ON“ (Zapnuto).**
- 5 Stiskněte tlačítko AMP MENU (Nabídka zesilovače).**

Nabídka AMP (Zesilovač) se ukončí. Funkce Control for HDMI (Ovládání přes HDMI) je zapnutá.

6 Zapněte funkci Control for HDMI (Ovládání přes HDMI) na připojeném zařízení.

Podrobnosti o nastavení připojeného zařízení najdete v jeho návodu k obsluze.

7 Vyberte na stolku vstup, do kterého je připojeno zařízení, u kterého budete chtít používat funkci Control for HDMI (Ovládání přes HDMI) (SAT/CATV, DVD, BD) a zopakujte krok 6.

Pokud přidáte nebo odpojíte a opět připojíte zařízení

Znovu proveďte kroky uvedené v částech „Příprava pro použití funkce „BRAVIA“ Sync“ a „Pokud se po provedení výše uvedených kroků nápis „SCANNING“ (Vyhledávání) nebo „COMPLETE“ (Dokončeno) nezobrazí“.

Poznámky

- V průběhu nastavování funkce Control for HDMI (Ovládání přes HDMI) pro stolek nepracuje funkce System Audio Control (Ovládání zvuku systému).
- Pokud nelze funkci Control for HDMI (Ovládání přes HDMI) připojovaného zařízení nastavit současně nastavením funkce „CONTROL FOR HDMI“ (Ovládání přes HDMI) na televizoru, nastavte funkci Control for HDMI (Ovládání přes HDMI) pomocí nabídky připojovaného zařízení.
- Podrobnosti o nastavení televizoru a připojovaných zařízení najdete v příslušném návodu k obsluze.

Rada

- Výchozí nastavení funkce Control for HDMI (Ovládání přes HDMI) na tomto stolku je „ON“ (Zapnuto).

Vypnutí funkce Control for HDMI (Ovládání přes HDMI)

Pokud budete připojovat zařízení, která nejsou kompatibilní s funkcí „BRAVIA“ Sync nebo která nejsou vybavena konektory HDMI, vypněte funkci Control for HDMI (Ovládání přes HDMI).

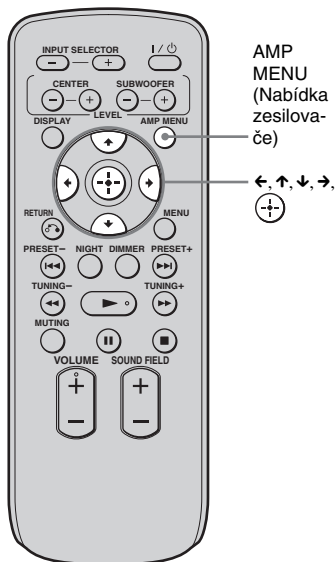

- 1** Stiskněte tlačítko AMP MENU (Nabídka zesilovače).
- 2** Opakovaným stisknutím tlačítek ↑/↓ zobrazte položku „SET HDMI“ (Nastavení HDMI) a stiskněte tlačítko nebo →.
- 3** Stisknutím tlačítek ↑/↓ zobrazte položku „CTRL: HDMI“ (Ovládání přes HDMI) a stiskněte tlačítko nebo →.
- 4** Stisknutím tlačítek ↑/↓ vyberte možnost „OFF“ (Vypnuto).
- 5** Stiskněte tlačítko AMP MENU (Nabídka zesilovače).

Nabídka AMP (Zesilovač) se ukončí.

Přehrávání disků Blu-ray/ DVD

Funkce One-Touch Play (Přehrávání jedním dotykem)

Spustte přehrávání na připojeném zařízení.

Televizor se automaticky zapne a přepne na příslušný vstup HDMI.

Rada

- I pokud je stolek vypnutý (v aktivním pohotovostním režimu), bude přes rozhraní HDMI odeslán signál HDMI z připojeného zařízení do televizoru. To vám umožní přehrávat obraz a zvuk z připojeného zařízení na televizoru.

Poznámka

- V závislosti na televizoru se může stát, že přehrávaný obsah nebude na výstupu od začátku.

Poslech TV zvuku z reproduktorů stolku

Funkce System Audio Control (Ovládání zvuku systému)

TV zvuk můžete poslouchat z reproduktorů stolku po provedení jednoduché operace. Podrobnosti najdete v návodu k obsluze televizoru.

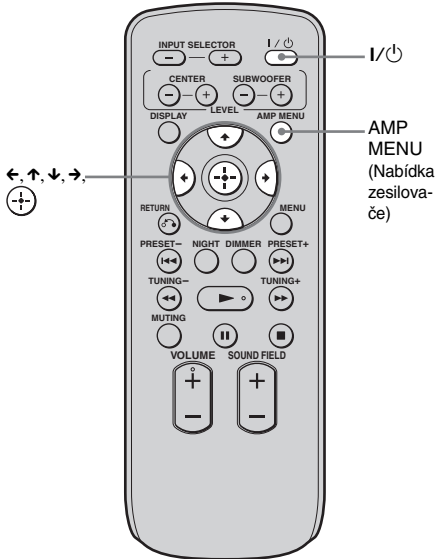

Stiskněte tlačítko I/Power pro zapnutí stolku.

Zvuk bude vycházet z reproduktorů stolku. Po vypnutí stolku bude zvuk vycházet z reproduktorů televizoru.

Poznámky

- Pokud televizor zapnete před zapnutím stolku, nebude TV zvuk chvíli slyšet.
- Pokud připojíte televizor, který není vybaven funkcí System Audio Control (Ovládání zvuku systému), nebude funkce System Audio Control (Ovládání zvuku systému) pracovat.

Rada

- Nastavení hlasitosti a vypnutí zvuku stolku lze provést pomocí dálkového ovladače televizoru.

Používání funkce Volume Limit (Omezení hlasitosti)

Pokud je funkce System Audio Control (Ovládání zvuku systému) aktivní a způsob výstupu zvuku se automaticky změní z reproduktorů televizoru na reproduktory stolku, může v závislosti na nastavení úrovně hlasitosti stolku vystupovat hlasitý zvuk. Tomuto jevu můžete předejít omezením maximální úrovně hlasitosti.

- 1 Stiskněte tlačítko AMP MENU (Nabídka zesilovače).
- 2 Opakovaným stisknutím tlačítek \uparrow/\downarrow zobrazte položku „SET HDMI“ (Nastavení HDMI) a stiskněte tlačítko \oplus nebo \rightarrow .
- 3 Opakovaným stisknutím tlačítek \uparrow/\downarrow zobrazte položku „VOL LIMIT“ (Omezení hlasitosti) a stiskněte tlačítko \oplus nebo \rightarrow .
- 4 Stisknutím tlačítek \uparrow/\downarrow vyberte požadovanou maximální úroveň hlasitosti.

Maximální úroveň hlasitosti se bude měnit následovně:

MAX \leftrightarrow 49 \leftrightarrow 48 2 \leftrightarrow 1 \leftrightarrow MIN

- 5 Stiskněte tlačítko AMP MENU (Nabídka zesilovače).

Nabídka AMP (Zesilovač) se ukončí.

Poznámky

- Tato funkce je dostupná pouze tehdy, pokud je funkce Control for HDMI (Ovládání přes HDMI) zapnutá.
- Tato funkce nebude dostupná, pokud se způsob výstupu zvuku změní z reproduktorů stolku na reproduktory televizoru.

Rady

- Doporučujeme vám, abyste maximální úroveň hlasitosti nastavili na nepatrně nižší hodnotu, než je hlasitost, kterou obvykle používáte.
- Bez ohledu na nastavenou maximální úroveň hlasitosti je možno ovládat hlasitost pomocí tlačítek VOLUME +/- (Hlasitost) na stolku a na dálkovém ovladači.
- Nebudete-li chtít maximální úroveň hlasitosti nijak omezovat, vyberte možnost „MAX“ (Maximální).

Vypnutí stolku, televizoru a připojených zařízení

Funkce System Power Off (Vypnutí napájení systému)

Při vypnutí televizoru tlačítkem POWER (Napájení) na dálkovém ovladači televizoru se stolek a připojená zařízení rovněž automaticky vypnou.

Rada

- Pokud televizor vypnete do pohotovostního režimu a je aktivní funkce úspory energie, sníží se příkon stolku.

Poznámka

- V závislosti na stavu se připojená zařízení nemusí vypnout. Podrobnosti najdete v návodech k obsluze příslušných zařízení.

Použití funkce úspory energie

Pokud je ke stolku připojen televizor kompatibilní s funkcí „BRAVIA“ Sync a stolek je v aktivním pohotovostním režimu, dojde při vypnutí televizoru k ukončení přenosu signálu HDMI a snížení příkonu.

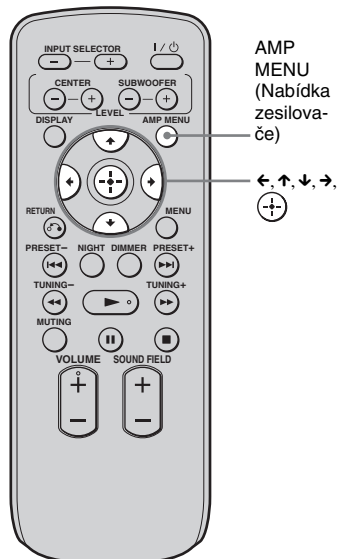

- 1** Stiskněte tlačítko AMP MENU (Nabídka zesilovače).
- 2** Opakovaným stisknutím tlačítek \uparrow/\downarrow zobrazte položku „SET HDMI“ (Nastavení HDMI) a stiskněte tlačítko \oplus nebo \rightarrow .
- 3** Stisknutím tlačítek \uparrow/\downarrow zobrazte položku „POWER SAVE“ (Úspora energie) a stiskněte tlačítko \oplus nebo \rightarrow .
- 4** Stisknutím tlačítek \uparrow/\downarrow vyberte nastavení.

- ON (Zapnuto): Snížení příkonu v aktivním pohotovostním režimu. Přenos signálu HDMI probíhá, pouze pokud je televizor zapnutý.

- OFF (Vypnuto): Žádné snížení příkonu.
Přenos signálu HDMI probíhá neustále, i pokud je stolek vypnutý (aktivní pohotovostní režim).

5 Stiskněte tlačítko AMP MENU (Nabídka zesilovače).

Nabídka AMP (Zesilovač) se ukončí.

Poznámky

- Funkce úspory energie nemusí u některých televizorů kompatibilních s funkcí „BRAVIA“ Sync pracovat. V takovém případě nastavte položku „POWER SAVE“ (Úspora energie) na „OFF“ (Vypnuto).
- V závislosti na zařízeních může chvíli trvat, než bude zahájeno přehrávání obrazu nebo zvuku.

Rozšířená nastavení

Nastavení pomocí nabídky zesilovače

Používání nabídky AMP (Zesilovač)

Po stisknutí tlačítka AMP MENU (Nabídka zesilovače) na dálkovém ovladači můžete nastavovat níže uvedené položky. Výchozí nastavení jsou podtržena.

Nabídka AMP (Zesilovač)

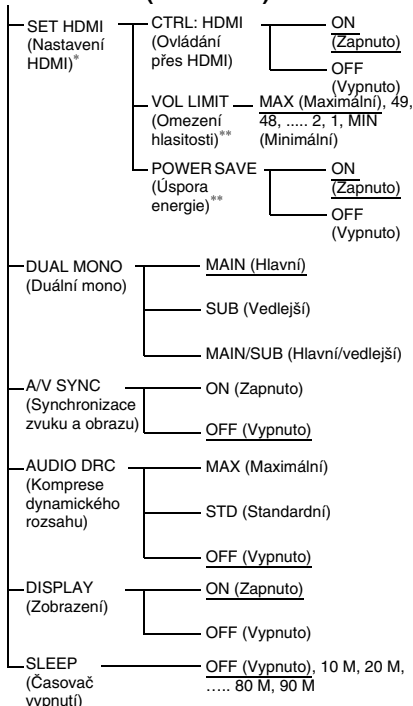

* Viz část „Přednosti funkce „BRAVIA“ Sync“ (strana 34).

** Toto nastavení se zobrazí pouze tehdy, pokud je položka „CTRL: HDMI“ (Ovládání přes HDMI) nastavena na „ON“ (Zapnuto).

- 1 Stisknutím tlačítka AMP MENU (Nabídka zesilovače) zobrazíte nabídku AMP (Zesilovač).
- 2 Opakovaným stisknutím tlačítek ←/↑/↓/→ vyberte položku a proveďte nastavení.
- 3 Stisknutím tlačítka AMP MENU (Nabídka zesilovače) ukončíte nabídku AMP (Zesilovač).

Rada

- Tato nastavení zůstanou zachována i po odpojení síťového napájecího kabelu.

Jednotlivá nastavení jsou podrobně vysvětlena na dalších stranách.

Příjem multiplexního vysílání (DUAL MONO) (Duální mono)

Zvuk multiplexního rozhlasového vysílání můžete poslouchat, pokud stolek přijímá rozhlasový signál ve formátu AC-3.

Poznámka

- Pro příjem signálu AC-3 bude třeba pomocí optického nebo koaxiálního kabelu připojit ke stolku digitální satelitní přijímač a potom nastavit režim digitálního výstupu digitálního satelitního přijímače na formát AC-3.

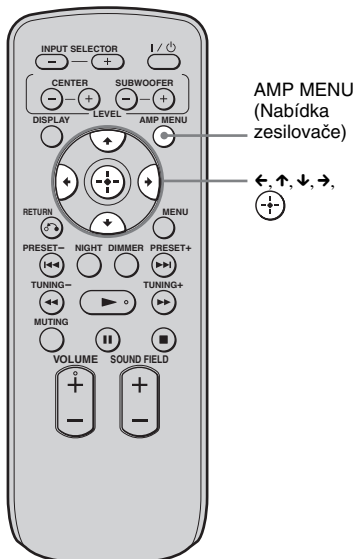

- 1 Stiskněte tlačítko AMP MENU (Nabídka zesilovače).
- 2 Opakovaným stisknutím tlačítek \uparrow/\downarrow zobrazte položku „DUAL MONO“ (Duální mono) a stiskněte tlačítko \oplus nebo \rightarrow .
- 3 Stisknutím tlačítek \uparrow/\downarrow vyberte požadovaný zvuk.
 - MAIN (Hlavní): Bude se přehrávat pouze hlavní kanál.
 - SUB (Vedlejší): Bude se přehrávat pouze vedlejší kanál.

- MAIN/SUB (Hlavní/vedlejší): Hlavní zvukový doprovod je přehráván z levého reproduktoru a vedlejší zvukový doprovod je přehráván z pravého reproduktoru.

4 Stiskněte tlačítko AMP MENU (Nabídka zesilovače).

Nabídka AMP (Zesilovač) se ukončí.

Nastavení prodlevy mezi zvukovým doprovodem a obrazem (A/V SYNC) (Synchronizace zvuku a obrazu)

Tato funkce umožňuje nastavení prodlevy zvuku, pokud je obraz oproti zvuku opožděn.

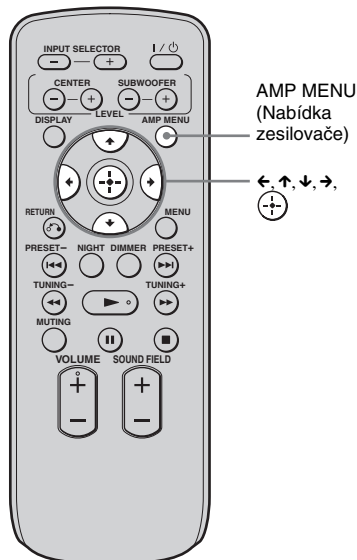

- 1 Stiskněte tlačítko AMP MENU (Nabídka zesilovače).
- 2 Opakovaným stisknutím tlačítek \uparrow/\downarrow zobrazte položku „A/V SYNC“ (Synchronizace zvuku a obrazu) a stiskněte tlačítko \oplus nebo \rightarrow .

- 3** Stisknutím tlačítek \uparrow/\downarrow vyberte nastavení.
- OFF (Vypnuto): Zvuk se neupravuje.
 - ON (Zapnuto): Provádí se úprava prodelevy mezi obrazem a zvukem.

4 Stiskněte tlačítko AMP MENU (Nabídka zesilovače).

Nabídka AMP (Zesilovač) se ukončí.

Poznámky

- Pomocí této funkce nemusí být vždy možné přesně nastavit prodelevu mezi obrazem a zvukem.
- Tato funkce je užitečná pouze pro formát Dolby Digital, DTS a lineární PCM (dvoukanálový) vstupující prostřednictvím koaxiálního (audio), optického (audio) nebo HDMI konektoru.

Poslech zvukového doprovodu ve formátu Dolby Digital při nízké hlasitosti (AUDIO DRC) (Komprese dynamického rozsahu)

Provádí se zúžení dynamického rozsahu zvukového doprovodu, což je užitečné pro sledování filmů při nízké hlasitosti. Funkci AUDIO DRC (Komprese dynamického rozsahu) lze použít pouze u zdrojů Dolby Digital.

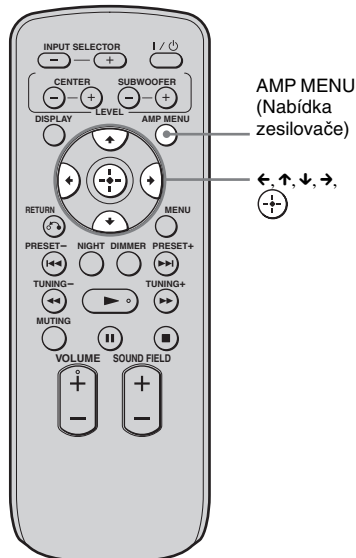

- 1** Stiskněte tlačítko AMP MENU (Nabídka zesilovače).
- 2** Opakovaným stisknutím tlačítek \uparrow/\downarrow zobrazte položku „AUDIO DRC“ (Komprese dynamického rozsahu) a stiskněte tlačítko \oplus nebo \ominus .

- 3** Stisknutím tlačítek \uparrow/\downarrow vyberte nastavení.
- OFF (Vypnuto): Žádná komprese dynamického rozsahu.
 - STD (Standardní): Zvukový doprovod se reprodukuje s takovým typem dynamického rozsahu, jaký byl zamýšlen zvukovým inženýrem.
 - MAX (Maximální): Plná komprese dynamického rozsahu.

- 4** Stiskněte tlačítko AMP MENU (Nabídka zesilovače).
- Nabídka AMP (Zesilovač) se ukončí.

Změna nastavení zobrazení na displeji (DISPLAY) (Zobrazení)

Tato funkce umožňuje změnit nastavení zobrazení na displeji.

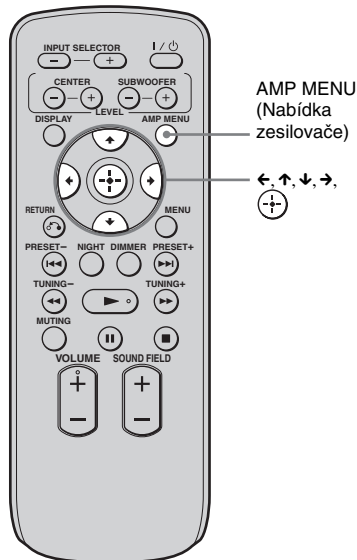

- 1** Stiskněte tlačítko AMP MENU (Nabídka zesilovače).

2 Opakovaným stisknutím tlačítek \uparrow/\downarrow zobrazte položku „DISPLAY“ (Zobrazení) a stiskněte tlačítko \oplus nebo \rightarrow .

3 Stisknutím tlačítek \uparrow/\downarrow vyberte nastavení zobrazení na displeji na předním panelu.

- ON (Zapnuto): Údaje na displeji se zobrazují stále.
- OFF (Vypnuto): Údaje na displeji se při ovládní stolku zobrazí na několik sekund.

Poznámka

- Pokud je aktivní funkce vypnutí zvuku, zobrazují se údaje na displeji stále, i pokud je položka „DISPLAY“ (Zobrazení) nastavena na „OFF“ (Vypnuto).

4 Stiskněte tlačítko AMP MENU (Nabídka zesilovače).

Nabídka AMP (Zesilovač) se ukončí.

Použití časovače vypnutí

Stolek můžete nastavit tak, aby se po uplynutí určité doby sám vypnul, takže můžete usnout při poslechu hudby. Doba je možno nastavovat se snižujícím se krokem po 10 minutách.

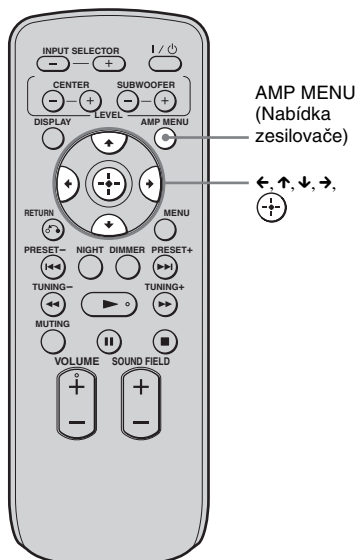

1 Stiskněte tlačítko AMP MENU (Nabídka zesilovače).

2 Opakovaným stisknutím tlačítek \uparrow/\downarrow zobrazte položku „SLEEP“ (Časovač vypnutí) a stiskněte tlačítko \oplus nebo \rightarrow .

3 Stisknutím tlačítek \uparrow/\downarrow vyberte požadovanou dobu.

Zobrazení minut (zbývající doba do vypnutí) se bude měnit následovně:

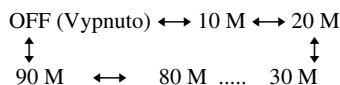

4 Stiskněte tlačítko AMP MENU (Nabídka zesilovače).

Nabídka AMP (Zesilovač) se ukončí.

Poznámka

- Tato funkce platí pouze pro tento stolek, nikoli pro připojený televizor nebo pro ostatní zařízení.

Doplňující informace

Řešení problémů

Pokud se při provozu stolku setkáte s některým z následujících problémů, pokuste se jej s pomocí tohoto průvodce vyřešit ještě před tím, než požádáte o opravu. Pokud jakýkoli problém přetrvává, obraťte se na nejbližšího prodejce Sony.

Všeobecné problémy

Napájení se nezapne.

- Zkontrolujte, zda je pevně připojen síťový napájecí kabel.

Pokud se na displeji na předním panelu střídavě zobrazují nápisy „PROTECTOR“ (Ochrana) a „PUSH POWER“ (Stiskněte tlačítko napájení).

Stiskněte tlačítko I/⏻ pro vypnutí stolku a jakmile zmizí nápis „STANDBY“ (Pohotovostní režim), zkontrolujte následující položku:

- Nejsou zablokovány větrací otvory stolku? Po zkontrolování výše uvedené položky a odstranění možných problémů zapněte stolek. Pokud jste ani po kontrole výše uvedené položky nezjistili příčinu problému, obraťte se na vašeho nejbližšího prodejce Sony.

Není reprodukován vícekanálový zvukový doprovod Dolby Digital nebo DTS.

- Zkontrolujte, zda je přehrávaný disk Blu-ray, DVD atd. zaznamenaný ve formátu Dolby Digital nebo DTS.
- Pokud je k digitálním vstupním konektorům tohoto stolku připojen Blu-ray přehrávač, DVD přehrávač nebo podobné zařízení, zkontrolujte nastavení zvuku (nastavení audio výstupu) na připojeném zařízení.

Není možno dosáhnout prostorového (surround) efektu.

- V závislosti na digitálním signálu nemusí zpracování prostorového (surround) zvuku pracovat (strana 31). Pro kontrolu vstupního signálu stiskněte tlačítko INPUT

SELECTOR (Volič vstupů) na stolku a vyberte vstup znovu. Při přepnutí vstupu se typ vstupního signálu zobrazí na displeji na předním panelu.

Pokud se zobrazí údaj „2.0ch“ nebo „1.0ch“, je zdrojový zvuk ve stereofonním nebo monofonním formátu a neobsahuje prostorový (surround) zvuk.

Pokud se zobrazí údaj „5.1ch“, je ve zdrojovém zvuku obsažen prostorový (surround) zvuk, ale v závislosti na programu nebo disku může být efekt prostorového (surround) zvuku méně patrný.

Z reproduktorů nevychází žádný zvuk nebo je hlasitost zvuku velmi nízká.

- Stiskněte tlačítko VOLUME + (Hlasitost) a zkontrolujte úroveň hlasitosti.
- Stiskněte tlačítko MUTE (Vypnutí zvuku) nebo VOLUME + (Hlasitost) pro zrušení funkce vypnutí zvuku.
- Stiskněte tlačítko SOUND FIELD +/- (Zvukové pole) a zkontrolujte vybrané zvukové pole.
- V závislosti na zdroji může být zvuk vycházející z reproduktorů tišší.

Zvuk se opoždí za obrazem televizoru.

- Pokud je položka „A/V SYNC“ (Synchronizace zvuku a obrazu) nastavena na „ON“ (Zapnuto), nastavte ji na „OFF“ (Vypnuto).

Připojená zařízení

Není slyšet žádný zvuk nebo je zvuk jen velmi slabý, bez ohledu na to, které zařízení je vybráno jako zdroj.

- Zkontrolujte, zda jsou tento stolek i zařízení správně a pevně připojena.
- Zkontrolujte, zda je stolek i vybrané zařízení zapnuté.
- Zkontrolujte, zda není hlasitost nastavena na minimální úroveň.
- Stiskněte tlačítko MUTE (Vypnutí zvuku), aby se zrušila funkce vypnutí zvuku.

Z vybraného zařízení nevychází žádný zvuk.

- Zkontrolujte, zda je zařízení připojeno ke správným vstupním audio konektorům pro dané zařízení.
- Zkontrolujte, zda jsou všechny kabely úplně zasunuty do konektorů jak na zařízení, tak i na stolku.
- Zkontrolujte, zda je zařízení správně vybráno.

Zvuk je přerušovaný nebo je slyšet šum.

- Podívejte se do části „Formáty podporované tímto stolkem“ (strana 47).

Na televizoru se nezobrazí žádný obraz.

- Zkontrolujte, zda je televizor správně a pevně připojen ke stolku.
- Zkontrolujte, zda je televizor správně vybrán.
- Přepněte televizor do příslušného vstupního režimu.
- Zkontrolujte HDMI připojení.
- Zkontrolujte, zda jsou všechny kabely úplně zasunuty do konektorů jak na zařízení, tak i na stolku.

Control for HDMI (Ovládání přes HDMI)

Pokud při používání funkce „BRAVIA“ Sync narazíte na některý z následujících problémů, pokuste se jej s pomocí tohoto průvodce vyřešit.

Funkce Control for HDMI (Ovládání přes HDMI) nepracuje.

- Zkontrolujte HDMI připojení (strana 15).
- Zkontrolujte, zda je položka „CTRL: HDMI“ (Ovládání přes HDMI) v nabídce AMP (Zesilovač) nastavena na „ON“ (Zapnuto).
- Zkontrolujte, zda je připojené zařízení kompatibilní s funkcí Control for HDMI (Ovládání přes HDMI).
- Zkontrolujte nastavení funkce Control for HDMI (Ovládání přes HDMI) na připojeném zařízení. Viz návod k obsluze připojeného zařízení.

- Pokud změníte HDMI připojení, připojte/odpojte síťový napájecí kabel nebo pokud dojde k výpadku napájení, zopakujte postup uvedený v části „Přednosti funkce „BRAVIA“ Sync“ (strana 34).
- Pokud připojíte/odpojíte síťový napájecí kabel, počkejte před použitím stolku aspoň 15 sekund.
- Stolek nemusí pracovat správně, pokud vyberete zařízení, které není kompatibilní s funkcí Control for HDMI (Ovládání přes HDMI) televizoru.

Z reproduktorů stolku a televizoru nevychází žádný zvuk.

- Zkontrolujte hlasitost stolku a televizoru.
- Vyberte na stolku správný vstup.
- Zkontrolujte, zda jsou konektory HDMI OUT (Výstup HDMI) na připojených zařízeních správně a pevně připojeny.

Zvuk vychází z reproduktorů stolku i reproduktorů televizoru.

- Pokud je funkce Control for HDMI (Ovládání přes HDMI) vypnutá nebo pokud není vybrané zařízení kompatibilní s funkcí Control for HDMI (Ovládání přes HDMI), vypněte zvuk stolku nebo televizoru.

Funkce System Power Off (Vypnutí napájení systému) nepracuje.

- Změňte nastavení televizoru tak, aby se připojená zařízení při vypnutí televizoru rovněž automaticky vypnula. Podrobnosti najdete v návodu k obsluze televizoru.

Při vypnutí televizoru se stolek vypne.

- Pokud je zapnutá funkce Control for HDMI (Ovládání přes HDMI) a je aktivní funkce System Power Off (Vypnutí napájení systému), dojde při vypnutí televizoru rovněž k vypnutí stolku.

Na obrazovce televizoru není zobrazen žádný obraz.

- Zkontrolujte, zda nejsou konektory HDMI IN (Vstup HDMI) a HDMI OUT (Výstup HDMI) připojeny obráceně.

Pokud je stolek v pohotovostním režimu, není na televizoru přehráván obraz ani zvuk.

- Pokud je stolek v pohotovostním režimu, bude přehráván obraz a zvuk z HDMI zařízení, které bylo naposledy vybráno před vypnutím stolku. Pokud chcete používat jiné vstupní zařízení, spusťte přehrávání na příslušném zařízení pomocí funkce One-Touch Play (Přehrávání jedním dotykem) nebo zapněte stolek a vyberte požadované HDMI zařízení.
- Při připojení zařízení, která nejsou kompatibilní s funkcí „BRAVIA“ Sync, se ujistěte, že je položka „POWER SAVE“ (Úspora energie) v nabídce AMP (Zesilovač) nastavena na „OFF“ (Vypnuto) (strana 38).

OSTATNÍ

Dálkový ovladač nepracuje.

- Nasměrujte dálkový ovladač na senzor dálkového ovládání  na stolku.
- Odstraňte případné překážky, které jsou mezi dálkovým ovladačem a stolkem.
- Pokud jsou baterie v dálkovém ovladači vybité, vyměňte je za nové.
- Ujistěte se, že jste na dálkovém ovladači vybrali správný vstup.

Pokud se způsob výstupu zvuku změnil z reproduktorů televizoru na reproduktory stolku, dojde ke snížení hlasitosti.

- Pracuje funkce Volume Limit (Omezení hlasitosti). Podrobnosti - viz část „Používání funkce Volume Limit (Omezení hlasitosti)“ (strana 37).

Pokud stolek ani po provedení výše uvedených opatření nepracuje správně, proveďte reset stolku následujícím způsobem:

Pro ovládání použijte tlačítka na stolku.

- 1 Stiskněte tlačítko I/⏻ pro zapnutí napájení.**
- 2 Podržte stisknutá tlačítka INPUT SELECTOR (Volič vstupů) a VOLUME – (Hlasitost) a současně stiskněte tlačítko I/⏻.**

Zobrazí se zpráva „COLD RESET“ (Studený reset) a stolek je resetován. Nabídka AMP (Zesilovač), zvukové pole a další nastavení se vrátí na výchozí hodnoty.

Technické údaje

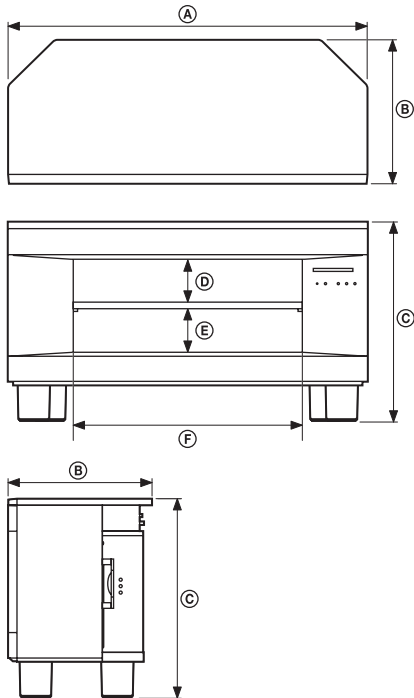

Rozměry: mm (přibližně)	Ⓐ	1 000		
	Ⓑ	400		
	Ⓒ	550		
Rozměry při volitelném umístění police*: mm (přibližně) (Hloubka: 340 mm)		①	②	③
	Ⓓ	100	118	136
	Ⓔ	138	120	102
	Ⓕ	640		
Hmotnost: kg	39			

* Polici lze umístit do některé ze tří úrovní (①, ② nebo ③).

Formáty podporované tímto stolkem

Digitální vstupní formáty podporované tímto stolkem jsou následující:

Formát	Podporován/není podporován
Dolby Digital	○
DTS	○
Lineární PCM - 2 kanály*	○
Lineární PCM - 7.1 kanálů 48 kHz* (pouze u HDMI)	○
Lineární PCM - 7.1 kanálů 96 kHz	x
Dolby Digital Plus	x
Dolby True HD	x
DTS-HD	x

* Lineární PCM akceptuje vzorkovací frekvence maximálně do 48 kHz.

Část zesilovače

Jmenovitý výstupní výkon

Stereo režim 50 W + 50 W, 6 ohmů při 1 kHz, celkové harmonické zkreslení menší než 1 %

Referenční výstupní výkon

Prostorový (surround) režim Přední kanály: 70 W/ (na kanál) kanál, 6 ohmů při 1 kHz, celkové harmonické zkreslení 10 %
Středový kanál*: 70 W, 3 ohmy při 1 kHz, celkové harmonické zkreslení 10 %
Subwoofer: 120 W, 3 ohmy při 100 Hz, celkové harmonické zkreslení 10 %

* V závislosti na nastavení zvukového pole a na zdroji nemusí zvuk vystupovat.

Vstupy (analogové)

TV Citlivost: 420 mV
Impedance: 30 kiloohmů

Vstupy (digitální)

TV, DVD Optický
SAT/CATV Koaxiální, optický

Část tuneru

Systém	Digitální systém s PLL syntézou
Část tuneru FM Rozsah ladění	87,5 – 108,0 MHz (s krokem 50 kHz)
Anténa	Drátová anténa pro pásmo FM 75 ohmů (nesymetrických)
Konektor pro připojení antény Mezifrekvence	10,7 MHz
Část tuneru AM Rozsah ladění	531 kHz – 1 602 kHz (s krokem 9 kHz)
Anténa	Smyčková anténa pro pásmo AM
Mezifrekvence	450 kHz

Část HDMI

Video vstupy/výstupy	SAT/CATV, DVD, BD: 640 × 480p při 60 Hz 720 × 480p při 59,94/60 Hz 1 280 × 720p při 59,94/ 60 Hz 1 920 × 1 080i při 59,94/ 60 Hz 1 920 × 1 080p při 59,94/ 60 Hz 720 × 576p při 50 Hz 1 280 × 720p při 50 Hz 1 920 × 1 080i při 50 Hz 1 920 × 1 080p při 50 Hz 1 920 × 1 080p při 24 Hz
Audio vstupy	SAT/CATV, DVD, BD: Lineární PCM 7.1 kanálů/ Dolby Digital/DTS

Reproduktory

Přední reproduktor

Reproduktorový systém	Širokopásmový, akustická suspenze
Reproduktor	50 mm, kuželový

Středový reproduktor

Reproduktorový systém	Širokopásmový, Bass reflex
Reproduktor	50 mm, kuželový × 2

Subwoofer

Reproduktorový systém	Subwoofer, Bass reflex
Reproduktor	100 mm, kuželový × 2

Všeobecné údaje

Požadavky na napájení 220 – 240 V, 50/60 Hz

Příkon

V zapnutém stavu: 95 W

V aktivním pohotovostním režimu (funkce úspory energie je zapnutá a televizor připojený ke stolku je v pohotovostním režimu): 0,5 W nebo méně

V pohotovostním režimu (funkce Control for HDMI (Ovládání přes HDMI) je vypnutá): 0,3 W nebo méně

Rozměry (přibližné) 1 000 x 550 x 400 mm
(š/v/h)

Hmotnost (přibližná) 39 kg

Dodávané příslušenství

Optický kabel (1)

Dálkový ovladač (RM-ANU032) (1)

Baterie typu R6 (velikosti AA) (2)

Stahovací pásek na kabely (1)

Police (1)

Podpěrné kolíky police (4)

Drátová anténa pro pásmo FM (1)

Smyčková anténa pro pásmo AM (1)

Návod k obsluze (1)

Design a technické údaje podléhají změnám bez předchozího upozornění.

- Příkon v pohotovostním režimu je 0,3 W.
- Při výrobě některých desek s plošnými spoji se nepoužívají halogenované samozhášecí přísady.
- Výkonová účinnost zesilovače více než 85 % je dosažena díky plně digitálnímu zesilovači typu S-Master.

Slovník pojmů

Dolby Digital

Tento formát domácího kina je ještě propracovanější než formát Dolby Surround Pro Logic. V tomto formátu je vytvářen výstup pro prostorové (surround) reproduktory ve stereo režimu s rozšířeným frekvenčním pásmem a s nezávislým kanálem subwooferu pro mohutné hluboké tóny. Tento formát se rovněž nazývá „5.1“, přičemž kanál subwooferu je označen jako 0.1 (protože jeho funkci je pouze v případě potřeby poskytovat efekt hlubokých tónů). Všech šest kanálů v tomto formátu je zaznamenáno odděleně pro dosažení vynikající hodnoty separace kanálů. Protože jsou navíc všechny signály zpracovávány digitálně, nedochází k velkému zhoršení kvality signálu.

Dolby Pro Logic II

Formát Dolby Pro Logic II vytváří pět výstupních širokopásmových kanálů z dvoukanálových zdrojů. To se provádí prostřednictvím vyspělého maticového prostorového (surround) dekodéru, který extrahuje prostorové vlastnosti původního záznamu bez přidání jakýchkoli nových zvuků nebo tonálního zbarvení.

DTS

Digitální technologie komprese zvuku vyvinutá společností Digital Theater Systems, Inc. Tato technologie odpovídá prostorovému (surround) zvuku 5.1 kanálů. Součástí tohoto formátu je kromě stereofonního zadního kanálu i oddělený kanál subwooferu. Formát DTS poskytuje vysoce kvalitní digitální zvuk v podobě diskretních kanálů 5.1. Protože jsou všechny kanály a jejich data zaznamenána odděleně a zpracování všech kanálů je digitální, je dosaženo dobré hodnoty separace kanálů.

HDMI

HDMI (High-Definition Multimedia Interface) (Multimediální rozhraní s vysokým rozlišením) je rozhraní, které podporuje současný přenos video a audio signálu pomocí jednoho digitálního připojení a umožňuje přehrávání vysoce kvalitního digitálního obrazu a zvuku. Specifikace HDMI podporuje technologii HDCP

(High-bandwidth Digital Content Protection) (Ochrana digitálního obsahu s velkou šířkou pásma), což je technologie ochrany proti kopírování obsahující technologii kódování digitálních video signálů.

PCM (Pulse Code Modulation) (Pulzní kódová modulace)

Způsob převodu analogového zvukového signálu na digitální zvukový signál pro poslech digitálního zvuku.

S-Force PRO Front Surround

Dlouhodobý vývoj společnosti Sony v oblasti technologie prostorového (surround) zvuku (a značné množství nashromážděných akustických dat jako výsledku této snahy) vedl k rozvoji technologie DSP a k vývoji zcela nové metody zpracování zvuku nazvané S-Force PRO Front Surround. Ve srovnání s dřívějšími technologiemi prostorového (surround) zvuku, reprodukuje technologie S-Force PRO Front Surround přesvědčivější pocit vzdálenosti a prostoru, jejímž výsledkem je dojem skutečného prostorového (surround) zvuku bez nutnosti zadních reproduktorů.

S-Master

S-Master představuje technologii plně digitálního zesilovače vyvinutou společností Sony, která účinně minimalizuje výskyt zvukové fragmentace a časovou nestabilitu a poskytuje vynikající čistotu dialogů a věrnou reprodukci původního zvuku. Kompaktní část zesilovače podporuje vyšší výkonovou účinnost a zlepšení tepelného výkonu.

x.v.Colour

„x.v.Colour“ umožňuje věrnější reprodukci různých barev, jako například sytou zeleň listů nebo tyrkysovou modř jižních oceánů.

„x.v.Color“ je běžnější označení používané u výrobků, které umožňují využití širokého barevného prostoru podle specifikací xvYCC a jedná se o obchodní značku společnosti Sony. xvYCC představuje mezinárodní standard technických specifikací pro širší barevný prostor (gamut) obrazu. Barevný gamut standardu xvYCC je širší než u aktuálně používaného standardu sRGB.

Rejstřík

A

- A/V SYNC (Synchronizace zvuku a obrazu) 41
- AUDIO DRC (Komprese dynamického rozsahu) 42

B

- Blu-ray přehrávač (rekordér)
připojení 15

D

- Dálkový ovladač
ovládání 23
před použitím 10
- DIGITAL MEDIA PORT
(Port pro digitální média) připojení 19
- DISPLAY (Zobrazení) 30, 42
- DUAL MONO (Duální mono) 41
- DVD přehrávač (rekordér)
připojení 15, 17

E

- Časovač vypnutí 43

N

- Nabídka AMP (Zesilovač) 40

P

- „PlayStation 3“
připojení 15
- Příprava pro použití stolku 11

R

- Rádio 28
- Režim NIGHT (noční poslech) 33
- Rozhlasové stanice 27

S

- Satelitní přijímač
připojení 15, 17
- S-Force PRO Front Surround 9

Z

- Zvukové pole 31

<http://www.sony.net/>

Sony Corporation Printed in Czech Republic (EU)

CZ



Nakládání s nepotřebným elektrickým a elektronickým zařízením (platné v Evropské unii a dalších evropských státech uplatňujících oddělený systém sběru)

Tento symbol umístěný na výrobku nebo jeho balení upozorňuje, že by s výrobkem po ukončení jeho životnosti nemělo být nakládáno jako s běžným odpadem z domácnosti. Místo toho by měl být odložen do sběrného místa určeného k recyklaci elektronických výrobků a zařízení. Dodržením této instrukce zabráníte negativním dopadům na životní prostředí a zdraví lidí, které naopak může být ohroženo nesprávným nakládáním s výrobkem při jeho likvidaci. Recyklováním materiálů, z nichž je výrobek vyroben, pomůžete zachovat přírodní zdroje. Pro získání dalších informací o recyklaci tohoto výrobku kontaktujte prosím místní orgány státní správy, místní firmu zabezpečující likvidaci a sběr odpadů nebo prodejnu, v níž jste výrobek zakoupili.