

SONY[®]

2-661-269-11(1)

**NW-A605 / A607 /
A608**

Instrukcja obsługi

PL



Informacje o instrukcjach

Odtwarzacz jest dostarczany z instrukcją „Szybki start” oraz z niniejszą instrukcją obsługi. Oprócz tego, po zainstalowaniu z dostarczonego dysku CD-ROM programu CONNECT Player można korzystać z pomocy elektronicznej do programu CONNECT Player.

- Instrukcja „Szybki start” wyjaśnia konfigurację odtwarzacza i podstawowe czynności. Umożliwia importowanie utworów do komputera, ich przesyłanie do odtwarzacza i odtwarzanie.
- Instrukcja obsługi zawiera opis zaawansowanych funkcji i pozwala na wykorzystanie wszystkich możliwości odtwarzacza i na rozwiązywanie problemów.
- Instrukcja obsługi zawiera opis zaawansowanych funkcji i pozwala na wykorzystanie wszystkich możliwości odtwarzacza i na rozwiązywanie problemów (🔍 strona 3).

Użycie pomocy elektronicznej do programu CONNECT Player

Informacji o posługiwaniu się programem CONNECT Player, na przykład importowaniu utworów do komputera czy przesyłaniu utworów do odtwarzacza, należy szukać w pomocy elektronicznej do programu CONNECT Player.

❶ Kiedy jest uruchomiony program CONNECT Player, wybierz z jego menu polecenia „Help” i „CONNECT Player Help”.

Pojawi się okno pomocy.

Uwaga

- W pomocy elektronicznej do programu CONNECT Player odtwarzacz jest określany mianem „Device” (urządzenie).

Spis treści

Dostarczane wyposażenie	7
Czynności podstawowe – elementy odtwarzacza	8

Odtwarzanie utworów

Wyszukiwanie utworów (biblioteka nagrań)	12
Wyszukiwanie utworów wśród wszystkich utworów (All Song)	12
Wyszukiwanie utworów na podstawie wykonawcy (Artist)	13
Wyszukiwanie utworów na podstawie albumu (Album)	15
Wyszukiwanie utworów na podstawie gatunku (Genre)	16
Wyszukiwanie utworów na podstawie roku wydania (Release Year)	18
Wyszukiwanie utworów wśród 100 ulubionych utworów (Favorite 100)	19
Wyszukiwanie utworów na podstawie playlist (Playlist)	20
Wyszukiwanie utworów z ostatnio przesłanych albumów (Recent Transfer)	21
Odtwarzanie utworów w przypadkowej kolejności (inteligentne odtwarzanie losowe)	22
Odtwarzanie w przypadkowej kolejności 100 ulubionych utworów (My Favorite Shuffle)	22
Odtwarzanie w przypadkowej kolejności nagrań wykonawców reprezentujących gatunki muzyczne zbliżone do wybranego wykonawcy (Artist Link Shuffle)	24
Odtwarzanie w przypadkowej kolejności utworów wydanych w jednym roku (Time Machine Shuffle)	25
Odtwarzanie utworów w przypadkowej kolejności przez określony czas (Sports Shuffle)	26
Zmianianie trybu powtarzania	27
Wybieranie trybu powtarzania (Repeat Mode)	28
Powtarzanie utworów (Track Repeat)	29
Powtarzanie wybranego fragmentu (A-B Repeat)	30
Powtarzanie wybranych zdań (Sentence Repeat)	32

Ustawienia

Zmianianie ustawień dźwięku (ustawienia cyfrowego dźwięku)	34
Wybieranie maksymalnej szybkości przewijania do przodu / do tyłu (Cue / Rev)	36
Nastawianie zaprogramowanych głośności (Volume Mode)	37
Ograniczanie głośności (AVLS)	39
Wyłączanie sygnalizacji dźwiękowej (Beep)	40
Obniżanie poboru energii (Power Save Mode)	41
Zmianianie trybu wyświetlania	42
Regulowanie daty i godziny (Date-Time)	46
Formatowanie pamięci (Format)	48
Zmianianie ustawienia połączenia przez interfejs USB (USB Bus Powered)	50
Wybieranie formatu daty (Date Disp Type)	51
Wybieranie formatu godziny (Time Disp Type)	52
Wyświetlanie informacji o odtwarzaczu (Information)	53

Radio UKF

Sluchanie radia UKF	54
1 Włączanie radia UKF	54
2 Automatyczne programowanie stacji radiowych (FM Auto Preset)	56
3 Nastawianie stacji	57
Programowanie wybranych stacji radiowych	59
Kasowanie zaprogramowanych stacji radiowych	59
Wybieranie ustawienia odbioru (Scan Sens)	60

Dodatkowe funkcje

Ładowanie odtwarzacza	61
Wydłużanie czasu pracy akumulatora..	62
Co to jest format i przepływność?	63
Odtwarzanie bez przerw między utworami	64
Odtwarzanie plików dźwiękowych zapisanych w programie SonicStage	65
W jaki sposób informacje o utworze są importowane do odtwarzacza?	66
Zapis danych innych niż pliki audio	67
Aktualizowanie oprogramowania układowego odtwarzacza.....	68

Rozwiązywanie problemów

Rozwiązywanie problemów	69
Komunikaty o błędach.....	75
Usuwanie zainstalowanego programu CONNECT Player	78

Informacje dodatkowe

Uwagi o usuwaniu odtwarzacza.....	80
Zalecenia eksploatacyjne.....	82
Prawa autorskie	86
Dane techniczne.....	87

Menu funkcji przycisków

Przyciski DISP/FUNC, SEARCH/MENU i REPEAT/SOUND na odtwarzaczu umożliwiają użycie opisanych poniżej funkcji.

Przód



Tył



Przycisk DISP/FUNC

Naciśnięcie

Zmianianie trybu wyświetlania 44

Przytrzymanie

Pojawiają się następujące warianty z menu Function:

Intelligent Shuffle

- My Favorite Shuffle..... 22
- Artist Link Shuffle..... 24
- Time Machine Shuffle 25
- Sports Shuffle 26

Music Library

- All Song..... 12
- Artist..... 13
- Album 15
- Genre 16
- Release Year 18
- Favorite 100..... 19
- Playlist..... 20
- Recent Transfer 21

FM (radio UKF) 54

Przycisk SEARCH/MENU

Naciśnięcie

W trybie inteligentnego odtwarzania losowego pojawia się menu trybów inteligentnego odtwarzania losowego 22

W trybie biblioteki nagrań pojawia się menu wyszukiwania 12

Przytrzymanie

Pojawiają się następujące warianty z menu Setting (zależnie od funkcji i stanu odtwarzania):

Różne ustawienia (menu Setting)

- Repeat Mode..... 28
- Sound..... 35
- Cue/Rev 36
- FM Auto Preset..... 56
- Scan Sens..... 60
- Volume Mode 37
- AVLS 39
- Beep..... 40
- Power Save Mode..... 41
- Display Screen..... 45
- Date-Time 46
- Advanced Menu
 - Format..... 48
 - USB Bus Powered 50
 - Date Disp Type 51
 - Time Disp Type 52
 - Information 53

Przycisk REPEAT/SOUND

Naciśnięcie

Zmianianie trybu powtarzania utworów 29

Przytrzymanie

Zmianianie ustawień dźwięku 34

Dostarczane wyposażenie

Odtwarzaczowi towarzyszy wymienione pod spodem wyposażenie.

- Słuchawki (1 szt.)

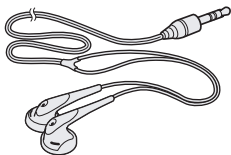

- Kabel USB (1 szt.)

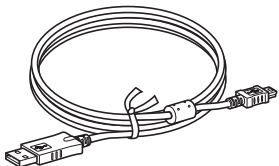

- Przedłużacz przewodu słuchawek (1 szt.)

- Pokrowiec (1 szt.)

- Zaczep (1 szt.)

Umożliwia przyczepienie odtwarzacza do ubrania.

- Dysk CD-ROM* (1 szt.)

– program CONNECT Player

– Instrukcja obsługi (plik PDF)

* Nie próbować odtwarzać tego dysku CD-ROM w odtwarzaczu CD audio.

- Instrukcja „Szybki start” (1 szt.)

Informacja o numerze seryjnym

Numer seryjny odtwarzacza jest potrzebny przy rejestracji klienta. Numer ten znajduje się na nalepce z tyłu odtwarzacza. Nie należy usuwać nalepki.

Czynności podstawowe – elementy odtwarzacza

Przód

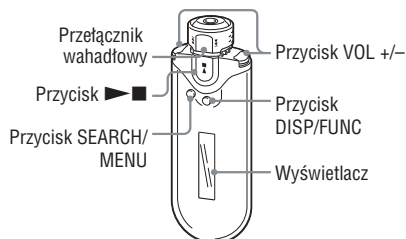

Przelącznik wahadłowy

Obracając przelącznik wahadłowy w stronę >>> lub <<<, można wskazać utwór lub wariant w menu. Można także przejść do początku utworu oraz przewinąć nagranie do przodu lub do tyłu w następujący sposób:

- **Obrót przelącznika wahadłowego w stronę >>> (lub <<<):** przejście do początku następnego (lub bieżącego) utworu.
- **Obrót przelącznika wahadłowego w stronę >>> (lub <<<), przytrzymanie go i puszczenie w żądanym miejscu:** przewijanie bieżącego utworu w przód (lub w tył). Szybkość przewijania stopniowo się zwiększa.
- **Obrót przelącznika wahadłowego w stronę >>> (lub <<<) i przytrzymanie go przy zatrzymanym odtwarzaniu:** przejście do początku następnego (lub bieżącego) utworu lub do dalszych (wcześniejszych) utworów.

Tryb obsługi albumów

Po przestawieniu przelącznika wahadłowego w położenie ALBUM włącza się tryb obsługi albumów.

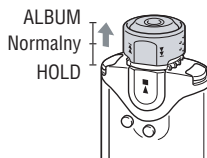

W tym trybie możliwe jest przechodzenie na początek albumu w ramach zakresu odtwarzania.

- **Obrót przelącznika wahadłowego w stronę >>> (lub <<<):** przejście do początku następnego (lub bieżącego) albumu w ramach zakresu odtwarzania.
- **Obrót przelącznika wahadłowego w stronę >>> (lub <<<) i przytrzymanie go przy zatrzymanym odtwarzaniu:** przejście do początku następnego (lub bieżącego) albumu w ramach zakresu odtwarzania lub do dalszych (wcześniejszych) albumów.

Funkcja HOLD

Funkcja HOLD pozwala na zabezpieczenie przeniesionego odtwarzacza przed przypadkowym użyciem.

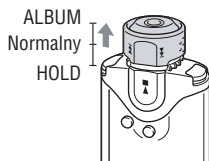

Przestawiając przełącznik wahadłowy w położenie HOLD, można zablokować wszystkie przyciski funkcji. Kiedy jest włączona funkcja HOLD, po naciśnięciu dowolnego przycisku na wyświetlaczu miga napis „HOLD”.

Wyłączanie funkcji HOLD

- Przeważając przełącznik wahadłowy w położenie środkowe (normalnego trybu pracy).

Przycisk ►■

Rozpoczyna odtwarzanie utworu. W chwili rozpoczęcia odtwarzania, w lewym dolnym rogu wyświetlacza pojawia się wskaźnik ►■. Ponowne naciśnięcie przycisku ►■ zatrzymuje odtwarzanie.

Kiedy na wyświetlaczu widać menu, przycisk ten służy do potwierdzania wyboru wariantu z menu.

Przycisk SEARCH/MENU

Przy odtwarzaniu z biblioteki nagrań (lub przy zatrzymanym odtwarzaniu) naciśnięcie tego przycisku powoduje wyświetlenie menu wyszukiwania, z którego można wybrać żądany sposób wyszukiwania.

W trybie inteligentnego odtwarzania losowego (lub przy zatrzymanym odtwarzaniu) naciśnięcie tego przycisku powoduje wyświetlenie menu inteligentnego odtwarzania losowego, z którego można wybrać żądany tryb odtwarzania losowego.

Naciskając i przytrzymując ten przycisk, można wyświetlić menu Setting.

Przycisk VOL +/-

Służy do regulacji głośności.

Przycisk DISP/FUNC

Zmienia tryb wyświetlania. Naciskając i przytrzymując ten przycisk, można wyświetlić menu Function (Intelligent Shuffle (inteligentne odtwarzanie losowe) / Music Library (biblioteka nagrań) / FM (radio UKF)).

Wyświetlacz

Informacje o wyświetlaczu i ikonach –  strona 11.

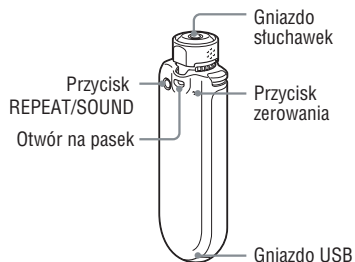

Przycisk zerowania

Umożliwia wyzerowanie odtwarzacza (☞ strona 69).

Gniazdo USB

Umożliwia podłączenie mniejszego złącza dostarczonego kabla USB.

Przycisk REPEAT/SOUND

Zmienia tryb powtarzania utworów. Naciskając i przytrzymując ten przycisk, można zmienić ustawienie dźwięku.

Otwór na pasek

Umożliwia przymocowanie paska na szyję.

Gniazdo słuchawek

Umożliwia podłączenie słuchawek.

Użycie przedłużacza przewodu słuchawek

Podłącz przedłużacz, tak aby rozległ się lekki trzask. Niewłaściwe podłączenie słuchawek lub przedłużacza przewodu słuchawek uniemożliwi prawidłowe odtwarzanie dźwięku.

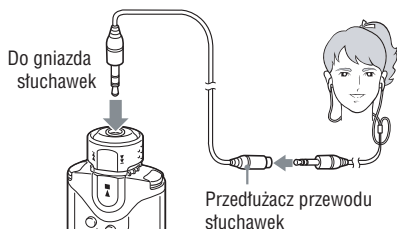

Wyświetlacz

Numer bieżącego utworu / liczba utworów w zakresie odtwarzania

Wyświetlacz informacji tekstowych / graficznych

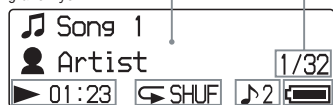

Wskaźnik stanu odtwarzania

Wskaźnik trybu powtarzania

Wskaźnik ustawienia cyfrowego dźwięku

Wskaźnik stanu akumulatora

Wskaźnik stanu akumulatora

Informuje o stanie naładowania akumulatora.

💡 Wskazówka

- Informacje o zawartości wyświetlacza podczas odbioru radia UKF podano w rozdziale „Radio UKF” (📖 strona 54).

Wyświetlacz informacji tekstowych / graficznych

Wskazuje tytuł albumu, nazwę wykonawcy, nazwę utworu, bieżącą datę i godzinę, komunikat i warianty w menu.

Naciskając przycisk DISP/FUNC, można przełączać tryb wyświetlania. Jeśli urządzenie nie będzie używane przez pewien czas, wskazane jest przełączenie wyświetlacza w tryb oszczędzania energii.

Numer bieżącego utworu / liczba utworów w zakresie odtwarzania

Wskazuje numer obecnie wybranego lub odtwarzanego utworu oraz liczbę utworów w bieżącym zakresie odtwarzania.

Wskaźnik stanu odtwarzania

Informuje o wybranym trybie odtwarzania (▶: odtwarzanie, ■: zatrzymanie) i o czasie.

Wskaźnik trybu powtarzania

Informuje o wybranym trybie powtarzania.

Wskaźnik ustawienia cyfrowego dźwięku

Informuje o bieżącym ustawieniu dźwięku (jeśli jest wybrane).

Wyszukiwanie utworów (biblioteka nagrań)

Wyszukując utwory, można stosować takie kryteria jak „All Song” (wszystkie utwory), „Artist” (wykonawca), „Album”, „Genre” (gatunek) itp.

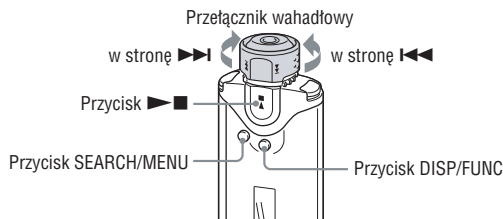

Wyszukiwanie utworów wśród wszystkich utworów (All Song)

1 Naciśnij i przytrzymaj przycisk DISP/FUNC, aby wyświetlić menu Function.

2 Obracając przełącznik wahadłowy, wskaż wariant „Music Library”, potwierdź wybór przyciskiem ►■, po czym naciśnij przycisk SEARCH/MENU.

Pojawi się ekran menu wyszukiwania.

3 Obracając przełącznik wahadłowy, wskaż wariant „All Song”, po czym potwierdź wybór przyciskiem ►■.

Pojawią się wszystkie listy utworów uporządkowane albumami. Wyświetlona lista będzie zakresem odtwarzania.

4 Obracając przełącznik wahadłowy, wskaż żądany utwór, po czym potwierdź wybór przyciskiem ►■.

Rozpocznie się odtwarzanie wybranego utworu. Kiedy nie jest włączony tryb powtarzania (🔁 strona 27), odtwarzanie automatycznie zatrzymuje się na końcu zakresu odtwarzania.

💡 Wskazówki

- Naciśnięcie przycisku SEARCH/MENU w czasie odtwarzania biblioteki nagrań (lub przy zatrzymanym odtwarzaniu) powoduje wyświetlenie menu wyszukiwania, które pozwala na wybór sposobu wyszukiwania (All Song (wszystkie utwory) / Artist (wykonawca) / Album / Genre (gatunek) / Release Year (rok wydania) / Favorite 100 (100 ulubionych) / Playlist (playlista) / RecentTransfer (ostatnio przesłane)).
- Naciśnięcie i przytrzymanie przycisku DISP/FUNC w czasie odtwarzania biblioteki nagrań (lub przy zatrzymanym odtwarzaniu) spowoduje zatrzymanie odtwarzania i wyświetlenie menu Function umożliwiającego wybór funkcji (Intelligent Shuffle (inteligentne odtwarzanie losowe) / Music Library (biblioteka nagrań) / FM (radio UKF)).

Wyszukiwanie utworów na podstawie wykonawcy (Artist)

1 Naciśnij i przytrzymaj przycisk DISP/FUNC, aby wyświetlić menu Function.

2 Obracając przełącznik wahadłowy, wskaż wariant „Music Library”, potwierdź wybór przyciskiem ►■, po czym naciśnij przycisk SEARCH/MENU.

Pojawi się ekran menu wyszukiwania.

3 Obracając przełącznik wahadłowy, wskaż wariant „Artist”, po czym potwierdź wybór przyciskiem ►■.

Pojawi się lista wykonawców.

4 Obracając przełącznik wahadłowy, wskaż żądanego wykonawcę, po czym potwierdź wybór przyciskiem ►■.

Pojawi się lista albumów wybranego wykonawcy.

Wskazówka

- Po wskazaniu otwierającego listę wykonawców wariantu „All Artist” i potwierdzeniu wyboru przyciskiem ►■ wyświetlone zostaną wszystkie listy utworów, uporządkowane według nazw wykonawców (utwory jednego wykonawcy są porządkowane albumami). Wyświetlana lista stanie się zakresem odtwarzania. Przejdź do czynności **6**, aby rozpocząć odtwarzanie.

5 Obracając przełącznik wahadłowy, wskaż żądany album, po czym potwierdź wybór przyciskiem ►■.

Pojawi się lista utworów w wybranym albumie. Wyświetlana lista stanie się zakresem odtwarzania.

Wskazówka

- Po wskazaniu otwierającego listę albumów wariantu „All Album” i potwierdzeniu wyboru przyciskiem ►■ wyświetlone zostaną wszystkie listy utworów wykonawcy wybranego w czynności **4**, uporządkowane według albumów. Wyświetlana lista stanie się zakresem odtwarzania.

6 Obracając przełącznik wahadłowy, wskaż żądany utwór, po czym potwierdź wybór przyciskiem ►■.

Rozpocznie się odtwarzanie wybranego utworu. Kiedy nie jest włączony tryb powtarzania ( strona 27), odtwarzanie automatycznie zatrzymuje się na końcu zakresu odtwarzania.

Wskazówki

- Naciśnięcie przycisku SEARCH/MENU w czasie odtwarzania biblioteki nagrań (lub przy zatrzymanym odtwarzaniu) powoduje wyświetlenie menu wyszukiwania, które pozwala na wybór sposobu wyszukiwania (All Song (wszystkie utwory) / Artist (wykonawca) / Album / Genre (gatunek) / Release Year (rok wydania) / Favorite 100 (100 ulubionych) / Playlist (playlista) / RecentTransfer (ostatnio przesłane)).
- Naciśnięcie i przytrzymanie przycisku DISP/FUNC w czasie odtwarzania biblioteki nagrań (lub przy zatrzymanym odtwarzaniu) spowoduje zatrzymanie odtwarzania i wyświetlenie menu Function umożliwiającego wybór funkcji (Intelligent Shuffle (inteligentne odtwarzanie losowe) / Music Library (biblioteka nagrań) / FM (radio UKF)).

Wyszukiwanie utworów na podstawie albumu (Album)

- 1 Naciśnij i przytrzymaj przycisk DISP/FUNC, aby wyświetlić menu Function.**
- 2 Obracając przełącznik wahadłowy, wskaż wariant „Music Library”, potwierdź wybór przyciskiem ►■, po czym naciśnij przycisk SEARCH/MENU.**

Pojawi się ekran menu wyszukiwania.
- 3 Obracając przełącznik wahadłowy, wskaż wariant „Album”, po czym potwierdź wybór przyciskiem ►■.**

Pojawi się lista albumów.

- 4 Obracając przełącznik wahadłowy, wskaż żądany album, po czym potwierdź wybór przyciskiem ►■.**

Pojawi się lista utworów w wybranym albumie. Wyświetlana lista stanie się zakresem odtwarzania.

Wskazówka

- Po wskazaniu otwierającego listę albumów wariantu „All Album” i potwierdzeniu wyboru przyciskiem ►■ wyświetlone zostaną wszystkie listy utworów uporządkowane według albumów. Wyświetlana lista stanie się zakresem odtwarzania.

- 5 Obracając przełącznik wahadłowy, wskaż żądany utwór, po czym potwierdź wybór przyciskiem ►■.**

Rozpocznie się odtwarzanie wybranego utworu. Kiedy nie jest włączony tryb powtarzania ( strona 27), odtwarzanie automatycznie zatrzymuje się na końcu zakresu odtwarzania.

Wskazówki

- Naciśnięcie przycisku SEARCH/MENU w czasie odtwarzania biblioteki nagrań (lub przy zatrzymanym odtwarzaniu) powoduje wyświetlenie menu wyszukiwania, które pozwala na wybór sposobu wyszukiwania (All Song (wszystkie utwory) / Artist (wykonawca) / Album / Genre (gatunek) / Release Year (rok wydania) / Favorite 100 (100 ulubionych) / Playlist (playlista) / RecentTransfer (ostatnio przesłane)).
- Naciśnięcie i przytrzymanie przycisku DISP/FUNC w czasie odtwarzania biblioteki nagrań (lub przy zatrzymanym odtwarzaniu) spowoduje zatrzymanie odtwarzania i wyświetlenie menu Function umożliwiającego wybór funkcji (Intelligent Shuffle (inteligentne odtwarzanie losowe) / Music Library (biblioteka nagrań) / FM (radio UKF)).

Wyszukiwanie utworów na podstawie gatunku (Genre)

1 Naciśnij i przytrzymaj przycisk DISP/FUNC, aby wyświetlić menu Function.

2 Obracając przełącznik wahadłowy, wskaż wariant „Music Library”, potwierdź wybór przyciskiem ►■, po czym naciśnij przycisk SEARCH/MENU.

Pojawi się ekran menu wyszukiwania.

3 Obracając przełącznik wahadłowy, wskaż wariant „Genre”, po czym potwierdź wybór przyciskiem ►■.

Pojawi się lista gatunków.

4 Obracając przełącznik wahadłowy, wskaż żądany gatunek, po czym potwierdź wybór przyciskiem ►■.

Pojawi się lista albumów należących do wybranego gatunku.

Wskazówka

- Po wskazaniu otwierającego listę gatunków wariantu „All Genre” i potwierdzeniu wyboru przyciskiem ►■ wyświetlone zostaną wszystkie listy utworów, uporządkowane według nazw gatunków. Wyświetlana lista stanie się zakresem odtwarzania. Przejdź do czynności **6**, aby rozpocząć odtwarzanie.

5 Obracając przełącznik wahadłowy, wskaż żądany album, po czym potwierdź wybór przyciskiem ►■.

Pojawi się lista utworów w wybranym albumie. Wyświetlana lista stanie się zakresem odtwarzania.

Wskazówka

- Po wskazaniu otwierającego listę albumów wariantu „All Album” i potwierdzeniu wyboru przyciskiem ►■ wyświetlone zostaną wszystkie listy utworów z gatunku wybranego w czynności **4**, uporządkowane według albumów. Wyświetlana lista stanie się zakresem odtwarzania.

6 Obracając przełącznik wahadłowy, wskaż żądany utwór, po czym potwierdź wybór przyciskiem ►■.

Rozpocznie się odtwarzanie wybranego utworu. Kiedy nie jest włączony tryb powtarzania (Ⓞ strona 27), odtwarzanie automatycznie zatrzymuje się na końcu zakresu odtwarzania.

Wskazówki

- Naciśnięcie przycisku SEARCH/MENU w czasie odtwarzania biblioteki nagrań (lub przy zatrzymanym odtwarzaniu) powoduje wyświetlenie menu wyszukiwania, które pozwala na wybór sposobu wyszukiwania (All Song (wszystkie utwory) / Artist (wykonawca) / Album / Genre (gatunek) / Release Year (rok wydania) / Favorite 100 (100 ulubionych) / Playlist (playlista) / RecentTransfer (ostatnio przesłane)).
- Naciśnięcie i przytrzymanie przycisku DISP/FUNC w czasie odtwarzania biblioteki nagrań (lub przy zatrzymanym odtwarzaniu) spowoduje zatrzymanie odtwarzania i wyświetlenie menu Function umożliwiającego wybór funkcji (Intelligent Shuffle (inteligentne odtwarzanie losowe) / Music Library (biblioteka nagrań) / FM (radio UKF)).

Wyszukiwanie utworów na podstawie roku wydania (Release Year)

- 1** Naciśnij i przytrzymaj przycisk DISP/FUNC, aby wyświetlić menu Function.
- 2** Obracając przełącznik wahadłowy, wskaż wariant „Music Library”, potwierdź wybór przyciskiem ►■, po czym naciśnij przycisk SEARCH/MENU.
Pojawi się ekran menu wyszukiwania.
- 3** Obracając przełącznik wahadłowy, wskaż wariant „Release Year”, po czym potwierdź wybór przyciskiem ►■.
Pojawi się lista lat wydania.
- 4** Obracając przełącznik wahadłowy, wskaż żądany rok wydania, po czym potwierdź wybór przyciskiem ►■.
Pojawią się listy utworów wydanych w wybranym roku. Wyświetlana lista stanie się zakresem odtwarzania.

💡 Wskazówka

- Po wskazaniu otwierającego listę lat wydania wariantu „All Release Year” i potwierdzeniu wyboru przyciskiem ►■ wyświetlone zostaną wszystkie listy utworów uporządkowane według lat wydania. Wyświetlana lista stanie się zakresem odtwarzania.

- 5** Obracając przełącznik wahadłowy, wskaż żądany utwór, po czym potwierdź wybór przyciskiem ►■.

Rozpocznie się odtwarzanie wybranego utworu. Kiedy nie jest włączony tryb powtarzania (☞ strona 27), odtwarzanie automatycznie zatrzymuje się na końcu zakresu odtwarzania.

💡 Wskazówki

- Naciśnięcie przycisku SEARCH/MENU w czasie odtwarzania biblioteki nagrań (lub przy zatrzymanym odtwarzaniu) powoduje wyświetlenie menu wyszukiwania, które pozwala na wybór sposobu wyszukiwania (All Song (wszystkie utwory) / Artist (wykonawca) / Album / Genre (gatunek) / Release Year (rok wydania) / Favorite 100 (100 ulubionych) / Playlist (playlista) / RecentTransfer (ostatnio przesłane)).
- Naciśnięcie i przytrzymanie przycisku DISP/FUNC w czasie odtwarzania biblioteki nagrań (lub przy zatrzymanym odtwarzaniu) spowoduje zatrzymanie odtwarzania i wyświetlenie menu Function umożliwiającego wybór funkcji (Intelligent Shuffle (inteligentne odtwarzanie losowe) / Music Library (biblioteka nagrań) / FM (radio UKF)).

Wyszukiwanie utworów wśród 100 ulubionych utworów (Favorite 100)

Można wyszukiwać utwory wśród 100 najczęściej odtwarzanych.

- 1 Naciśnij i przytrzymaj przycisk DISP/FUNC, aby wyświetlić menu Function.**
- 2 Obracając przełącznik wahadłowy, wskaż wariant „Music Library”, potwierdź wybór przyciskiem ►■, po czym naciśnij przycisk SEARCH/MENU.**

Pojawi się ekran menu wyszukiwania.
- 3 Obracając przełącznik wahadłowy, wskaż wariant „Favorite 100”, po czym potwierdź wybór przyciskiem ►■.**

Pojawi się 100 najczęściej odtwarzanych utworów.
- 4 Obracając przełącznik wahadłowy, wskaż żądany utwór, po czym potwierdź wybór przyciskiem ►■.**

Rozpocznie się odtwarzanie wybranego utworu. Kiedy nie jest włączony tryb powtarzania (🔁 strona 27), odtwarzanie automatycznie zatrzymuje się na końcu zakresu odtwarzania.

💡 Wskazówki

- Naciśnięcie przycisku SEARCH/MENU w czasie odtwarzania biblioteki nagrań (lub przy zatrzymanym odtwarzaniu) powoduje wyświetlenie menu wyszukiwania, które pozwala na wybór sposobu wyszukiwania (All Song (wszystkie utwory) / Artist (wykonawca) / Album / Genre (gatunek) / Release Year (rok wydania) / Favorite 100 (100 ulubionych) / Playlist (playlista) / RecentTransfer (ostatnio przesłane)).
- Naciśnięcie i przytrzymanie przycisku DISP/FUNC w czasie odtwarzania biblioteki nagrań (lub przy zatrzymanym odtwarzaniu) spowoduje zatrzymanie odtwarzania i wyświetlenie menu Function umożliwiającego wybór funkcji (Intelligent Shuffle (inteligentne odtwarzanie losowe) / Music Library (biblioteka nagrań) / FM (radio UKF)).
- Liczba odtworzeń utworu stanowiąca kryterium umieszczenia na liście 100 ulubionych utworów jest aktualizowana przy każdym połączeniu odtwarzacza z programem CONNECT Player.

Wyszukiwanie utworów na podstawie playlist (Playlist)

Można odtwarzać listy utworów (playlisty) utworzone w programie CONNECT Player.

- 1 Naciśnij i przytrzymaj przycisk DISP/FUNC, aby wyświetlić menu Function.**
- 2 Obracając przełącznik wahadłowy, wskaż wariant „Music Library”, potwierdź wybór przyciskiem ►■, po czym naciśnij przycisk SEARCH/MENU.**

Pojawi się ekran menu wyszukiwania.

- 3 Obracając przełącznik wahadłowy, wskaż wariant „Playlist”, po czym potwierdź wybór przyciskiem ►■.**

Pojawi się lista playlist.

Informacji o rodzajach playlist należy szukać w pomocy elektronicznej do programu CONNECT Player.

Uwaga

- Jeśli z programu CONNECT Player do odtwarzacza nie została przesłana ani jedna playlista, pojawia się komunikat „NO ITEM”. W takim przypadku nie jest możliwe wyszukiwanie utworów na podstawie playlist.

- 4 Obracając przełącznik wahadłowy, wskaż żądaną playlistę, po czym potwierdź wybór przyciskiem ►■.**

Pojawią się listy utworów z wybranej playlisty. Wyświetlana lista stanie się zakresem odtwarzania.

- 5 Obracając przełącznik wahadłowy, wskaż żądany utwór, po czym potwierdź wybór przyciskiem ►■.**

Rozpocznie się odtwarzanie wybranego utworu. Kiedy nie jest włączony tryb powtarzania (☞ strona 27), odtwarzanie automatycznie zatrzymuje się na końcu zakresu odtwarzania.

💡 Wskazówki

- Naciśnięcie przycisku SEARCH/MENU w czasie odtwarzania biblioteki nagrań (lub przy zatrzymanym odtwarzaniu) powoduje wyświetlenie menu wyszukiwania, które pozwala na wybór sposobu wyszukiwania (All Song (wszystkie utwory) / Artist (wykonawca) / Album / Genre (gatunek) / Release Year (rok wydania) / Favorite 100 (100 ulubionych) / Playlist (playlista) / RecentTransfer (ostatnio przesłane)).
- Naciśnięcie i przytrzymanie przycisku DISP/FUNC w czasie odtwarzania biblioteki nagrań (lub przy zatrzymanym odtwarzaniu) spowoduje zatrzymanie odtwarzania i wyświetlenie menu Function umożliwiającego wybór funkcji (Intelligent Shuffle (inteligentne odtwarzanie losowe) / Music Library (biblioteka nagrań) / FM (radio UKF)).

Wyszukiwanie utworów z ostatnio przesłanych albumów (Recent Transfer)

- 1 **Naciśnij i przytrzymaj przycisk DISP/FUNC, aby wyświetlić menu Function.**

 - 2 **Obracając przełącznik wahadłowy, wskaż wariant „Music Library”, potwierdź wybór przyciskiem ►■, po czym naciśnij przycisk SEARCH/MENU.**
Pojawi się ekran menu wyszukiwania.

 - 3 **Obracając przełącznik wahadłowy, wskaż wariant „RecentTransfer”, po czym potwierdź wybór przyciskiem ►■.**
Pojawi się lista ostatnio przesłanych albumów.

 - 4 **Obracając przełącznik wahadłowy, wskaż żądany album, po czym potwierdź wybór przyciskiem ►■.**
Pojawią się listy utworów z wybranego albumu. Wyświetlana lista stanie się zakresem odtwarzania.
- 💡 Wskazówka**
- Po wskazaniu otwierającego listę albumów wariantu „All Recent Transfer” i potwierdzeniu wyboru przyciskiem ►■ wyświetlone zostaną wszystkie listy utworów uporządkowane według przesłanych albumów. Wyświetlana lista stanie się zakresem odtwarzania.
-
- 5 **Obracając przełącznik wahadłowy, wskaż żądany utwór, po czym potwierdź wybór przyciskiem ►■.**
Rozpocznie się odtwarzanie wybranego utworu. Kiedy nie jest włączony tryb powtarzania (🔁 strona 27), odtwarzanie automatycznie zatrzymuje się na końcu zakresu odtwarzania.

💡 Wskazówki

- Naciśnięcie przycisku SEARCH/MENU w czasie odtwarzania biblioteki nagrań (lub przy zatrzymanym odtwarzaniu) powoduje wyświetlenie menu wyszukiwania, które pozwala na wybór sposobu wyszukiwania (All Song (wszystkie utwory) / Artist (wykonawca) / Album / Genre (gatunek) / Release Year (rok wydania) / Favorite 100 (100 ulubionych) / Playlist (playlista) / RecentTransfer (ostatnio przesłane)).
- Naciśnięcie i przytrzymanie przycisku DISP/FUNC w czasie odtwarzania biblioteki nagrań (lub przy zatrzymanym odtwarzaniu) spowoduje zatrzymanie odtwarzania i wyświetlenie menu Function umożliwiającego wybór funkcji (Intelligent Shuffle (inteligentne odtwarzanie losowe) / Music Library (biblioteka nagrań) / FM (radio UKF)).

Odtwarzanie utworów w przypadkowej kolejności (inteligentne odtwarzanie losowe)

Odtwarzacz pozwala na użycie 4 trybów odtwarzania w przypadkowej kolejności i powtarzania (zwanych też „odtworzeniem losowym”).

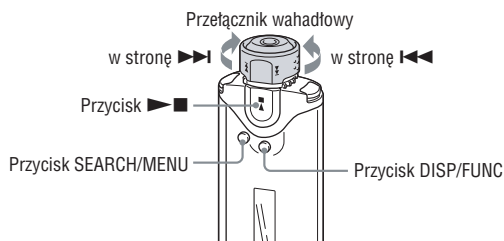

Odtwarzanie w przypadkowej kolejności 100 ulubionych utworów (My Favorite Shuffle)

W tym trybie odtwarzacz wybiera 100 najczęściej odtwarzanych utworów i cyklicznie odtwarza je w przypadkowej kolejności.

- 1 Naciśnij i przytrzymaj przycisk DISP/FUNC, aby wyświetlić menu Function.**
- 2 Obracając przełącznik wahadłowy, wskaż wariant „Intelligent Shuffle”, po czym potwierdź wybór przyciskiem ►■.**
Pojawi się menu trybu inteligentnego odtwarzania losowego.
- 3 Obracając przełącznik wahadłowy, wskaż wariant „My Favorite Shuffle”, po czym potwierdź wybór przyciskiem ►■.**
Rozpocznie się cykliczne odtwarzanie w przypadkowej kolejności 100 najczęściej odtwarzanych utworów.

Wskazówki

- Przesłanie przelącznika wahadłowego w połozenie ALBUM i obrócenie go w celu wybrania 100 najczęściej odtwarzanych utworów spowoduje wybór nowej kolejności odtwarzania.
- Naciśnięcie przycisku SEARCH/MENU w trybie inteligentnego odtwarzania losowego (lub przy zatrzymanym odtwarzaniu) powoduje wyświetlenie menu inteligentnego odtwarzania losowego, z którego można wybrać żądany tryb odtwarzania losowego (My Favorite Shuffle (ulubione) / Artist Link Shuffle (podobni wykonawcy) / Time Machine Shuffle (losowo wybrany rok) / Sports Shuffle (określony czas)).
- Naciśnięcie i przytrzymanie przycisku DISP/FUNC w trybie inteligentnego odtwarzania losowego (lub przy zatrzymanym odtwarzaniu) spowoduje zatrzymanie odtwarzania i wyświetlenie menu Function umożliwiającego wybór funkcji (Intelligent Shuffle (inteligentne odtwarzanie losowe) / Music Library (biblioteka nagrań) / FM (radio UKF)).
- Liczba odtworzeń utworu wykorzystywana w trybie „My Favorite Shuffle” jest aktualizowana przy każdym połączeniu odtwarzacza z programem CONNECT Player.
- Jeśli w odtwarzaczu jest zapisanych mniej niż 100 utworów, w przypadkowej kolejności będą odtwarzane wszystkie utwory.

Odtwarzanie w przypadkowej kolejności nagrań wykonawców reprezentujących gatunki muzyczne zbliżone do wybranego wykonawcy (Artist Link Shuffle)

W tym trybie odtwarzacz wybiera losowo wykonawcę, wyszukuje gatunki muzyczne zbliżone do gatunku tego wykonawcy (Artist Link Shuffle) i cyklicznie odtwarza je w przypadkowej kolejności.

1 Naciśnij i przytrzymaj przycisk DISP/FUNC, aby wyświetlić menu Function.

2 Obracając przełącznik wahadłowy, wskaż wariant „Intelligent Shuffle”, po czym potwierdź wybór przyciskiem ►■.

Pojawi się menu trybu inteligentnego odtwarzania losowego.

3 Obracając przełącznik wahadłowy, wskaż wariant „Artist Link Shuffle”, po czym potwierdź wybór przyciskiem ►■.

Nastąpi losowy wybór jednego wykonawcy i określenie gatunków podobnych do gatunku tego wykonawcy. Następnie rozpocznie się cykliczne odtwarzanie w przypadkowej kolejności utworów z takich gatunków.

Wskazówki

- Przewrnięcie przełącznika wahadłowego w położenie ALBUM i obrócenie go w celu losowego wybrania wykonawcy spowoduje określenie podobnych gatunków i wybór nowej kolejności odtwarzania.
- Naciśnięcie przycisku SEARCH/MENU w trybie inteligentnego odtwarzania losowego (lub przy zatrzymanym odtwarzaniu) powoduje wyświetlenie menu inteligentnego odtwarzania losowego, z którego można wybrać żądany tryb odtwarzania losowego (My Favorite Shuffle (ulubione) / Artist Link Shuffle (podobni wykonawcy) / Time Machine Shuffle (losowo wybrany rok) / Sports Shuffle (określony czas)).
- Naciśnięcie i przytrzymanie przycisku DISP/FUNC w trybie inteligentnego odtwarzania losowego (lub przy zatrzymanym odtwarzaniu) spowoduje zatrzymanie odtwarzania i wyświetlenie menu Function umożliwiającego wybór funkcji (Intelligent Shuffle (inteligentne odtwarzanie losowe) / Music Library (biblioteka nagrań) / FM (radio UKF)).

Odtwarzanie w przypadkowej kolejności utworów wydanych w jednym roku (Time Machine Shuffle)

W tym trybie odtwarzacz wybiera losowo rok wydania i cyklicznie odtwarza w przypadkowej kolejności wszystkie utwory z tego roku.

- 1 Naciśnij i przytrzymaj przycisk DISP/FUNC, aby wyświetlić menu Function.**
- 2 Obracając przełącznik wahadłowy, wskaż wariant „Intelligent Shuffle”, po czym potwierdź wybór przyciskiem ►■.**

Pojawi się menu trybu inteligentnego odtwarzania losowego.
- 3 Obracając przełącznik wahadłowy, wskaż wariant „Time Machine Shuffle”, po czym potwierdź wybór przyciskiem ►■.**

Nastąpi losowy wybór roku i rozpocznie się cykliczne odtwarzanie w przypadkowej kolejności utworów z tego roku.

Wskazówki

- Przestawienie przełącznika wahadłowego w położenie ALBUM i obrócenie go w celu losowego wybrania roku spowoduje wybór nowej kolejności odtwarzania utworów z wybranego roku.
- Naciśnięcie przycisku SEARCH/MENU w trybie inteligentnego odtwarzania losowego (lub przy zatrzymanym odtwarzaniu) powoduje wyświetlenie menu inteligentnego odtwarzania losowego, z którego można wybrać żądany tryb odtwarzania losowego (My Favorite Shuffle (ulubione) / Artist Link Shuffle (podobni wykonawcy) / Time Machine Shuffle (losowo wybrany rok) / Sports Shuffle (określony czas)).
- Naciśnięcie i przytrzymanie przycisku DISP/FUNC w trybie inteligentnego odtwarzania losowego (lub przy zatrzymanym odtwarzaniu) spowoduje zatrzymanie odtwarzania i wyświetlenie menu Function umożliwiającego wybór funkcji (Intelligent Shuffle (inteligentne odtwarzanie losowe) / Music Library (biblioteka nagrań) / FM (radio UKF)).
- Nie można odtwarzać utworów, które nie zawierają informacji o roku wydania.

Odtwarzanie utworów w przypadkowej kolejności przez określony czas (Sports Shuffle)

W tym trybie odtwarzacz wybiera utwory spośród wszystkich zapisanych utworów i cyklicznie odtwarza je w przypadkowej kolejności przez zadany czas (od 1 do 99 minut).

1 Naciśnij i przytrzymaj przycisk DISP/FUNC, aby wyświetlić menu Function.

2 Obracając przełącznik wahadłowy, wskaż wariant „Intelligent Shuffle”, po czym potwierdź wybór przyciskiem ►■.

Pojawi się menu trybu inteligentnego odtwarzania losowego.

3 Obracając przełącznik wahadłowy, wskaż wariant „Sports Shuffle”, po czym potwierdź wybór przyciskiem ►■.

Pojawi się ekran wybierania czasu.

4 Obracając przełącznik wahadłowy, nastaw żądany czas, po czym potwierdź wybór przyciskiem ►■.

Pojawi się wybrany czas, nastąpi wybór utworów i rozpocznie się ich cykliczne odtwarzanie w przypadkowej kolejności.

Podczas odtwarzania utworu widać wskazanie upływu czasu.

Wskazówki

- Przewrnięcie przełącznika wahadłowego w położenie ALBUM i obrócenie go spowoduje ponowne wylosowanie utworów i rozpoczęcie odtwarzania.
- Naciśnięcie przycisku SEARCH/MENU w trybie inteligentnego odtwarzania losowego (lub przy zatrzymanym odtwarzaniu) powoduje wyświetlenie menu inteligentnego odtwarzania losowego, z którego można wybrać żądany tryb odtwarzania losowego (My Favorite Shuffle (ulubione) / Artist Link Shuffle (podobni wykonawcy) / Time Machine Shuffle (losowo wybrany rok) / Sports Shuffle (określony czas)).
- Naciśnięcie i przytrzymanie przycisku DISP/FUNC w trybie inteligentnego odtwarzania losowego (lub przy zatrzymanym odtwarzaniu) spowoduje zatrzymanie odtwarzania i wyświetlenie menu Function umożliwiającego wybór funkcji (Intelligent Shuffle (inteligentne odtwarzanie losowe) / Music Library (biblioteka nagrań) / FM (radio UKF)).

Zmianianie trybu powtarzania

Do wyboru są trzy tryby powtarzania: utworu (Track Repeat), A-B (A-B Repeat) i zdania (Sentence Repeat).

- **Powtarzanie utworu (Track Rep)**

W tym trybie można wybrać jeden z trzech sposobów powtarzania utworów.

Sposób powtarzania	Powtarzane elementy
Repeat	Wszystkie utwory z zakresu odtwarzania
Single Repeat	Bieżący utwór
Shuffle Repeat	Wszystkie utwory z zakresu odtwarzania w przypadkowej kolejności

- **Powtarzanie A-B (A-B Rep)**

W tym trybie powtarzany jest wybrany fragment utworu.

- **Powtarzanie zdania (Sentence Rep)**

W tym trybie powtarzane jest nagranie głosu w wybranym fragmencie utworu.

Wybieranie trybu powtarzania (Repeat Mode)

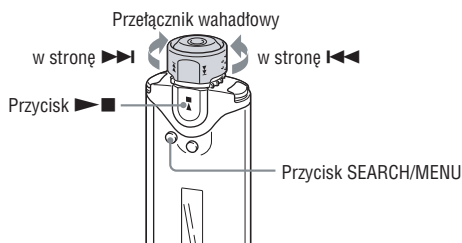

Uwaga

- Poniższe czynności można wykonać tylko przy zatrzymanym odtwarzaniu, gdy wybrana jest funkcja biblioteki nagrań.

1 Kiedy odtwarzanie jest zatrzymane, naciśnij i przytrzymaj przycisk SEARCH/MENU, aby wyświetlić menu Setting.

2 Obracając przełącznik wahadłowy, wskaż wariant „Repeat Mode>”, po czym potwierdź wybór przyciskiem ►■.

3 Obracając przełącznik wahadłowy, wskaż żądany tryb powtarzania, po czym potwierdź wybór przyciskiem ►■.

Do wyboru są tryby „Track Rep”, „A-B Rep” i „Sentence Rep”.

W przypadku wyboru trybu „Track Rep” lub „A-B Rep”, przejdź do czynności **5**.

W przypadku wyboru trybu „Sentence Rep”, w nawiasie pojawi się liczba powtórzeń. Przejdź do czynności **4**.

4 Jeśli w czynności **3** wybrany został wariant „Sentence Rep”: Obracając przełącznik wahadłowy, wskaż żądaną liczbę powtórzeń, po czym potwierdź wybór przyciskiem ►■.

Liczba powtórzeń może wynosić od 1 do 9. Standardowym ustawieniem są 2 powtórzenia.

5 Naciskaj przycisk SEARCH/MENU, aż tryb menu wyłączy się.

Poszczególne tryby powtarzania opisano w dalszej części podrozdziału.

- Track Rep: patrz punkt „Powtarzanie utworów (Track Repeat)” (☞ strona 29).
 - A-B Rep: patrz punkt „Powtarzanie wybranego fragmentu (A-B Repeat)” (☞ strona 30).
 - Sentence Rep: patrz punkt „Powtarzanie wybranych zdań (Sentence Repeat)” (☞ strona 32).
-

Wyłączenie trybu menu

Aby powrócić na poprzedni poziom, naciśnij przycisk SEARCH/MENU. Aby wyłączyć tryb menu, kolejno naciśnij przycisk SEARCH/MENU.

Uwagi

- Wyświetlacz automatycznie powraca do normalnego ekranu odtwarzania, gdy przez 60 sekund nie zostanie naciśnięty żaden przycisk.
- Jeśli w wewnętrznej pamięci flash nie ma żadnego pliku, to nie można wybierać trybów powtarzania.
- Wybrany tryb powtarzania wyłącza się po podłączeniu odtwarzacza do komputera.
- Wybrany tryb powtarzania wyłącza się po zmianie zakresu odtwarzania.

Powtarzanie utworów (Track Repeat)

Do wybierania sposobu powtarzania utworów w trybie Track Repeat służy przycisk REPEAT/SOUND. Sprawdzenie bieżącego sposobu powtarzania utworów w trybie Track Repeat umożliwia ikona trybu powtarzania utworów na wyświetlaczu.

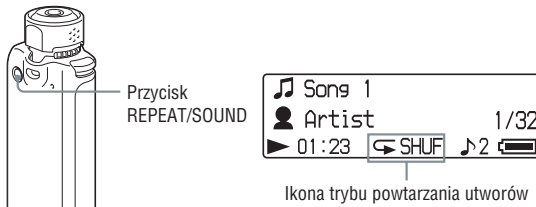

1 Najpierw wybierz tryb powtarzania utworów (Track Rep) (☞ strona 28).

2 Przyciskiem REPEAT/SOUND wybierz żądany sposób powtarzania utworów.

Każde naciśnięcie przycisku powoduje następujące zmiany ikony powtarzania utworów:

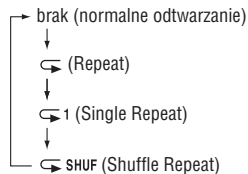

Powtarzanie wybranego fragmentu (A-B Repeat)

Odtwarzacz pozwala na wybieranie różnych trybów odtwarzania. Należą do nich tryb normalny oraz kilka trybów odtwarzania losowego i odtwarzania wielokrotnego (powtarzania).

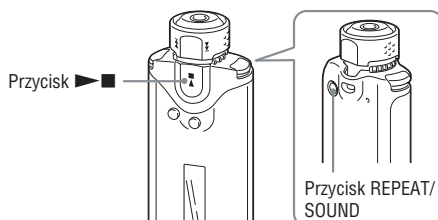

- 1 Wybierz tryb powtarzania A-B (A-B Rep) (☞ strona 28).**
- 2 Naciśnij przycisk ►■, aby rozpocząć odtwarzanie.**
Migać zacznie wskaźnik „A →”.
- 3 Podczas odtwarzania naciśnij przycisk REPEAT/SOUND, aby wskazać punkt początkowy (A).**
Wskaźnik „A →” zapali się na stałe i migać zacznie litera „B”.
- 4 Naciśnij przycisk REPEAT/SOUND, aby wskazać punkt końcowy (B).**
Pojawi się napis „A→B”, a odtwarzacz będzie powtarzał wybrany fragment.

Uwagi

- Fragment wybrany w trybie powtarzania A-B musi mieścić się w obrębie jednego utworu.
- Jeśli punkt końcowy (B) nie zostanie wybrany, automatycznie stanie się nim koniec utworu.
- Obrócenie pokrętki wahadłowego powoduje skasowanie wybranego wcześniej punktu początkowego (A).
- Włączenie radia UKF powoduje skasowanie wybranego wcześniej punktu początkowego (A).

Kasowanie punktu początkowego (A) i końcowego (B)

- Podczas powtarzania A-B naciśnij przycisk REPEAT/SOUND.
- Podczas powtarzania A-B naciśnij przycisk SEARCH/MENU.
- Podczas powtarzania A-B wybierz poprzedni lub następny utwór, obracając w tym celu przełącznik wahadłowy.

(Tryb powtarzania A-B nie wyłącza się.)

Wyłączenie trybu powtarzania A-B

Zmień tryb powtarzania w menu Setting (☰ strona 28).

Powtarzanie wybranych zdań (Sentence Repeat)

Ta funkcja automatycznie wykrywa głos od wskazanego miejsca i powtarza nagranie głosu wybraną liczbę razy. Ułatwia to naukę języków obcych, gdy odtwarzane nagranie nie ma tła muzycznego.

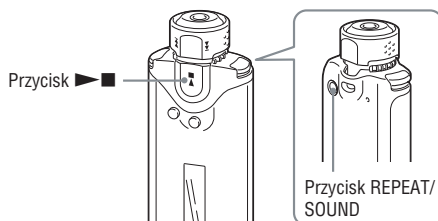

1 Wybierz tryb powtarzania zdań (Sentence Rep) (☞ strona 28).

2 Naciśnij przycisk ►■, aby rozpocząć odtwarzanie.

3 Podczas odtwarzania naciśnij przycisk REPEAT/SOUND, aby wskazać miejsce początku wykrywania.

Włączy się tryb powtarzania zdań, a odtwarzacz rozpozna fragment z nagraniem głosu (do najbliższego cichego fragmentu) i powtórzy go wybraną liczbę razy (☞ strona 28). Przykładowo, jeśli liczba powtórzeń jest nastawiona na 3, każdy fragment usłyszysz cztery razy.

Uwagi

- Nie są wykrywane fragmenty z głosem lub ciche, których czas trwania jest krótszy od jednej sekundy.
- Jeśli do końca utworu nie zostanie wykryty fragment bez głosu, za fragment bez głosu zostanie uznany koniec utworu, a powtarzanie zdania zacznie się od poprzedniego fragmentu z głosem.
- Włączenie radia UKF w trybie powtarzania zdań spowoduje skasowanie informacji o pozycji bieżącego zdania.

Kasowanie miejsca początku wykrywania

- Podczas powtarzania zdań naciśnij przycisk REPEAT/SOUND.
- Podczas powtarzania zdań naciśnij przycisk SEARCH/MENU.
- Podczas powtarzania zdań wybierz poprzedni lub następny utwór, obracając w tym celu przełącznik wahadłowy.

(Tryb powtarzania zdań nie wyłącza się.)

Wyłączenie trybu powtarzania zdań

Zmień tryb powtarzania w menu (☞ strona 28).

Zmianianie ustawień dźwięku (ustawienia cyfrowego dźwięku)

Można regulować tony niskie i wysokie. Można też zaprogramować dwa ustawienia, po czym wybrać je w czasie odtwarzania.

Wybieranie ustawienia dźwięku.

Ustawienia standardowe

Ustawienie dźwięku (wskazanie)	Sound 1 (♪1)	Sound 2 (♪2)	Sound OFF (brak)
Tony niskie	+1	+3	0
Tony wysokie	0	0	0

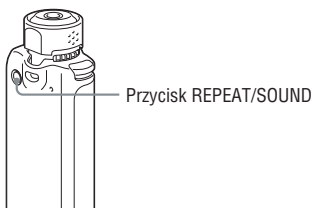

Uwaga

- Ustawienia dźwięku nie można zmienić podczas słuchania radia UKF.

1 Naciśnij i na krótko przytrzymaj przycisk REPEAT/SOUND.

Ustawienia dźwięku zmieniają się następująco:

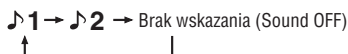

Przywracanie standardowych ustawień dźwięku

Wybierz ustawienie „Sound OFF”.

Korygowanie dźwięku (Sound)

Można korygować poziom basów i tonów wysokich.

Składnik dźwięku	Poziom
Tony niskie	-4 do +3
Tony wysokie	-4 do +3

Wybrane ustawienia można zaprogramować jako „Sound 1” i „Sound 2”. Można też wybrać jedno z tych ustawień w czasie odtwarzania muzyki.

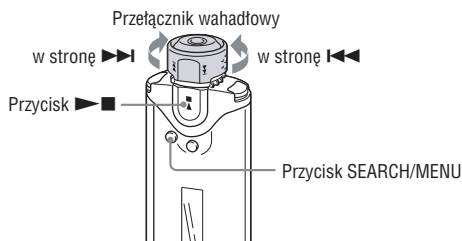

Uwaga

- Ustawienia dźwięku nie można zmienić podczas słuchania radia UKF.

1 Naciśnij i przytrzymaj przycisk SEARCH/MENU, aby wyświetlić menu Setting.

2 Obracając przełącznik wahadłowy, wskaż wariant „Sound>”, po czym potwierdź wybór przyciskiem ►■.

3 Skoryguj dźwięk dla ustawienia „Sound 1”.

- 1 Obracając przełącznik wahadłowy, wskaż wariant „Sound 1>”, po czym potwierdź wybór przyciskiem ►■.
W nawiasie pojawi się poziom tonów niskich.
- 2 Obracając przełącznik wahadłowy, nastaw żądany poziom tonów niskich („Bass”), po czym potwierdź wybór przyciskiem ►■.
W nawiasie pojawi się poziom tonów wysokich.
- 3 Obracając przełącznik wahadłowy, nastaw żądany poziom tonów wysokich („Treble”), po czym potwierdź wybór przyciskiem ►■.

Jak zmienić ustawienie „Sound 2”

Wykonując czynność 3 1, wskaż wariant „Sound 2>”.

Wyłączenie trybu menu

Aby powrócić na poprzedni poziom, naciśnij przycisk SEARCH/MENU. Aby wyłączyć tryb menu, kolejno naciskaj przycisk SEARCH/MENU.

Wybieranie maksymalnej szybkości przewijania do przodu / do tyłu (Cue / Rev)

Można określić maksymalną szybkość przewijania do przodu / do tyłu. Do wyboru są ustawienia „Cue/Rev Normal” (normalna szybkość) i „Cue/Rev Rapid” (duża szybkość).

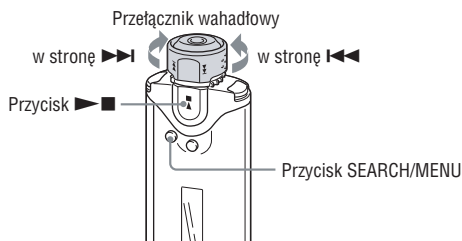

Uwaga

- Funkcja ta jest dostępna tylko przy zatrzymanym odtwarzaniu, w trybach biblioteki nagrań lub inteligentnego odtwarzania losowego.

- 1 **Naciśnij i przytrzymaj przycisk SEARCH/MENU, aby wyświetlić menu Setting.**
- 2 **Obracając przełącznik wahadłowy, wskaż wariant „Cue/Rev>”, po czym potwierdź wybór przyciskiem ►■.**
- 3 **Obracając przełącznik wahadłowy, wskaż ustawienie „Cue/Rev Normal” lub „Cue/Rev Rapid”, po czym potwierdź wybór przyciskiem ►■.**

Wyłączanie trybu menu

Aby powrócić na poprzedni poziom, naciśnij przycisk SEARCH/MENU. Aby wyłączyć tryb menu, kolejno naciskaj przycisk SEARCH/MENU.

Nastawianie zaprogramowanych głośności (Volume Mode)

Istnieją dwa tryby regulacji głośności.

Tryb ręczny:

Naciskając przycisk VOL +/-, można nastawić głośność z zakresu od 0 do 31.

Tryb zaprogramowany:

Naciskając przycisk VOL +/-, można nastawić jedną z trzech zaprogramowanych głośności: Low, Mid albo High.

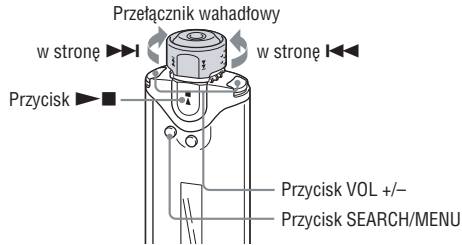

Nastawianie głośności trybu zaprogramowanego (Preset Volume)

- ❶ **Naciśnij i przytrzymaj przycisk SEARCH/MENU, aby wyświetlić menu Setting.**
- ❷ **Obracając przełącznik wahadłowy, wskaż wariant „Volume Mode>”, po czym potwierdź wybór przyciskiem ►■.**
- ❸ **Obracając przełącznik wahadłowy, wskaż wariant „Preset Volume>”, po czym potwierdź wybór przyciskiem ►■.**
W nawiasie kwadratowym pojawi się wartość głośności „Low”.
- ❹ **Nastaw żadaną głośność trzech zaprogramowanych trybów: Low, Mid i High.**
 - ❶ Obracając przełącznik wahadłowy, nastaw głośność dla trybu „Low”, po czym potwierdź wybór przyciskiem ►■.
 - ❷ Obracając przełącznik wahadłowy, nastaw głośność dla trybu „Mid”, po czym potwierdź wybór przyciskiem ►■.
 - ❸ Obracając przełącznik wahadłowy, nastaw głośność dla trybu „High”, po czym potwierdź wybór przyciskiem ►■.

Wyłączenie trybu menu

Aby powrócić na poprzedni poziom, naciśnij przycisk SEARCH/MENU. Aby wyłączyć tryb menu, kolejno naciskaj przycisk SEARCH/MENU.

Uwaga

- Po włączeniu funkcji AVLS (🔊 strona 39) faktyczna głośność może być mniejsza od zaprogramowanej. Wyłączenie funkcji AVLS przywróci nastawiony poziom głośności.

Powrót do trybu ręcznego (Manual Volume)

- 1 **Naciśnij i przytrzymaj przycisk SEARCH/MENU, aby wyświetlić menu Setting.**
- 2 **Obracając przełącznik wahadłowy, wskaż wariant „Volume Mode>”, po czym potwierdź wybór przyciskiem ►■.**
- 3 **Obracając przełącznik wahadłowy, wskaż wariant „Manual Volume”, po czym potwierdź wybór przyciskiem ►■.**
Odtąd przycisk VOL +/- umożliwi regulację głośności w zwykłym trybie.

Wyłączenie trybu menu

Aby powrócić na poprzedni poziom, naciśnij przycisk SEARCH/MENU. Aby wyłączyć tryb menu, kolejno naciskaj przycisk SEARCH/MENU.

Ograniczanie głośności (AVLS)

Funkcja AVLS (system automatycznego ograniczania głośności – Automatic Volume Limiter System) pozwala na ograniczenie maksymalnej głośności w celu zapobieżenia zaburzeniom słuchu. Dzięki tej funkcji można słuchać muzyki na komfortowym poziomie głośności.

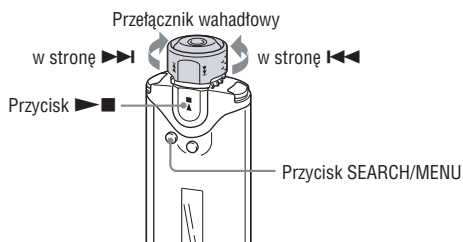

- 1** Naciśnij i przytrzymaj przycisk SEARCH/MENU, aby wyświetlić menu Setting.
- 2** Obracając przełącznik wahadłowy, wskaż wariant „AVLS>”, po czym potwierdź wybór przyciskiem ►■.
- 3** Obracając przełącznik wahadłowy, wskaż wariant „AVLS ON”, po czym potwierdź wybór przyciskiem ►■.

Głośność będzie utrzymywana na umiarkowanym poziomie.

Wyłączenie funkcji AVLS

Wykonując czynność **3**, wybierz ustawienie „AVLS OFF”.

Wyłączenie trybu menu

Aby powrócić do poprzedni poziom, naciśnij przycisk SEARCH/MENU. Aby wyłączyć tryb menu, kolejno naciskaj przycisk SEARCH/MENU.

💡 Wskazówka

- Kiedy jest wybrane ustawienie „AVLS ON”, przy naciskaniu przycisku VOL +/- pojawia się wskazanie „AVLS”.

Wyłączanie sygnalizacji dźwiękowej (Beep)

Można wyłączyć sygnały dźwiękowe z odtwarzacza.

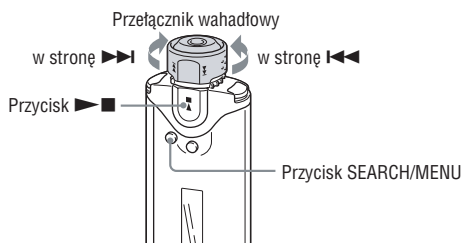

- 1** Naciśnij i przytrzymaj przycisk SEARCH/MENU, aby wyświetlić menu Setting.
- 2** Obracając przełącznik wahadłowy, wskaż wariant „Beep>”, po czym potwierdź wybór przyciskiem ►■.
- 3** Obracając przełącznik wahadłowy, wskaż wariant „Beep OFF”, po czym potwierdź wybór przyciskiem ►■.

Ponowne włączenie sygnalizacji dźwiękowej

Wykonując czynność **3**, wybierz ustawienie „Beep ON”.

Wyłączanie trybu menu

Aby powrócić na poprzedni poziom, naciśnij przycisk SEARCH/MENU. Aby wyłączyć tryb menu, kolejno naciskaj przycisk SEARCH/MENU.

Obniżanie poboru energii (Power Save Mode)

Można przełączyć odtwarzacz w tryb oszczędzania energii, w którym wyświetlacz będzie się automatycznie wyłączał, gdy przez 15 sekund nie zostanie użyta żadna funkcja.

- Save On Normal: podczas odtwarzania muzyki i odbioru radia pojawia się animacja (ekran oszczędzania energii).
- Save On Super: wyświetlacz jest wyłączony. To ustawienie zapewnia najmniejsze zużycie energii z akumulatora.

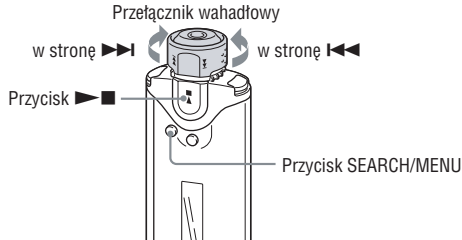

- ➊ Naciśnij i przytrzymaj przycisk SEARCH/MENU, aby wyświetlić menu Setting.
- ➋ Obracając przełącznik wahadłowy, wskaż wariant „Power Save Mode>”, po czym potwierdź wybór przyciskiem ►■.
- ➌ Obracając przełącznik wahadłowy, wskaż wariant „Save On Normal” lub „Save On Super”, po czym potwierdź wybór przyciskiem ►■.

Wyłączenie trybu oszczędzania energii

Wykonując czynność ➋, wybierz ustawienie „Save OFF”.

Wyłączenie trybu menu

Aby powrócić na poprzedni poziom, naciśnij przycisk SEARCH/MENU. Aby wyłączyć tryb menu, kolejno naciskaj przycisk SEARCH/MENU.

💡 Wskazówka

- Przy wybranym ustawieniu „Save OFF” stale widać ekran odtwarzania / radia UKF.

Zmianianie trybu wyświetlania

W trybie biblioteki nagrań można wyświetlać różne informacje. Do zmieniania trybu wyświetlania służy przycisk DISP/FUNC.

Do wyboru jest 6 sposobów wyświetlania (rodzajów ekranów), które wybiera się w menu Setting (☞ strona 45).

- Property: wyświetlanie bieżącego zakresu odtwarzania, numeru bieżącego albumu / liczby albumów w zakresie odtwarzania, numeru bieżącego utworu / liczby utworów w zakresie odtwarzania, rodzaju kompresji i przepływności.

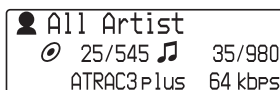

- Clock1: wyświetlanie bieżącej daty i godziny.

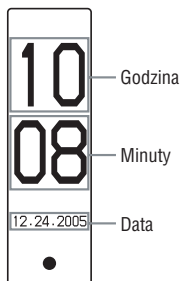

- Clock2: wyświetlanie bieżącej godziny.



- Flower: wyświetlanie animacji.
- Tropical Fish: wyświetlanie animacji.
- Lapse Time: wyświetlanie obecnego stanu odtwarzania, obecnej głośności, czasu odtwarzania, numeru bieżącego utworu / liczby utworów w zakresie odtwarzania.

Stan odtwarzania

Podczas odtwarzania: animacja jest aktywna

Przy zatrzymanym odtwarzaniu: animacja jest zatrzymana



Obecnie
nastawiona
głośność

Numer
bieżącego
utworu /
liczba utworów
w zakresie
odtwarzania

Czas odtwarzania

Zmianianie trybu wyświetlania

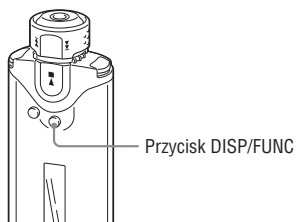

Uwaga

- Opisane tu czynności można wykonać tylko w trybie biblioteki nagrań.

1 Naciskaj przycisk DISP/FUNC, kiedy jest wybrany tryb biblioteki nagrań.

Każde naciśnięcie przycisku powoduje cykliczne zmiany trybu wyświetlania:

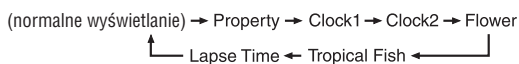

Uwagi

- Kolejność przedstawiona na schemacie powyżej dotyczy przypadku, w którym wybrane jest wyświetlanie wszystkich rodzajów ekranów (zaznaczone są wszystkie opcje w menu „Display Screen”, ☞ strona 45). Jeśli niektóre rodzaje ekranów nie mają zaznaczenia, to nie będą się pojawiały.

Wybieranie rodzajów ekranów (Display Screen)

Można indywidualnie określić, które rodzaje ekranów („Property”, „Clock1”, „Clock2”, „Flower”, „Tropical Fish” i „Lapse Time”) będą się pojawiały przy zmienianiu trybu wyświetlania przyciskiem DISP/FUNC.

Aby umożliwić wybór danego rodzaju ekranu, należy umieścić obok niego znak zaznaczenia.

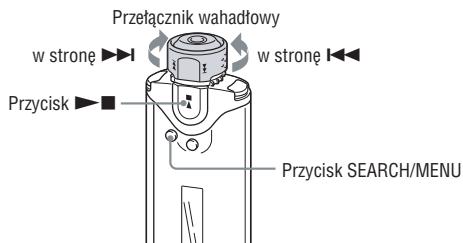

Uwaga

- Opisane tu czynności można wykonać tylko w trybie biblioteki nagrań.

1 Naciśnij i przytrzymaj przycisk SEARCH/MENU, aby wyświetlić menu Setting.

2 Obracając przełącznik wahadłowy, wskaż wariant „Display Screen>”, po czym potwierdź wybór przyciskiem ►■.

3 Umieść znaki zaznaczenia obok wariantów „Property”, „Clock1”, „Clock2”, „Flower”, „Tropical Fish” i „Lapse Time”.

- 1 Obracając przełącznik wahadłowy, wskaż wariant „Property”, po czym potwierdź wybór przyciskiem ►■.
- 2 Obracając przełącznik wahadłowy, wskaż wariant „Clock1”, po czym potwierdź wybór przyciskiem ►■.
- 3 Obracając przełącznik wahadłowy, wskaż wariant „Clock”, po czym potwierdź wybór przyciskiem ►■.
- 4 Obracając przełącznik wahadłowy, wskaż wariant „Flower”, po czym potwierdź wybór przyciskiem ►■.
- 5 Obracając przełącznik wahadłowy, wskaż wariant „Tropical Fish”, po czym potwierdź wybór przyciskiem ►■.
- 6 Obracając przełącznik wahadłowy, wskaż wariant „Lapse Time”, po czym potwierdź wybór przyciskiem ►■.

Jeśli wybrany wariant jest już zaznaczony, to wykonanie powyższych czynności spowoduje usunięcie zaznaczenia.

Wyłączenie trybu menu

Aby powrócić na poprzedni poziom, naciśnij przycisk SEARCH/MENU. Aby wyłączyć tryb menu, kolejno naciskaj przycisk SEARCH/MENU.

Regulowanie daty i godziny (Date-Time)

Można nastawić i wyświetlić datę i godzinę.

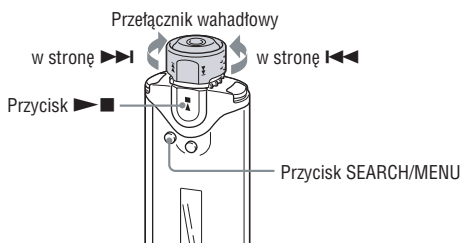

1 Naciśnij i przytrzymaj przycisk SEARCH/MENU, aby wyświetlić menu Setting.

2 Obracając przełącznik wahadłowy, wskaż wariant „Date-Time>”, po czym potwierdź wybór przyciskiem ►■.

W nawiasie kwadratowym pojawi się rok.

3 Obracając przełącznik wahadłowy, nastaw rok, po czym potwierdź wybór przyciskiem ►■.

W nawiasie kwadratowym pojawi się miesiąc.

4 Powtarzając czynność 3, nastaw miesiąc, dzień, godzinę i minuty.

Nastawiaj żądaną wartość, obracając przełącznik wahadłowy, i potwierdzaj wybór przyciskiem ►■.

Wyłączenie trybu menu

Aby powrócić na poprzedni poziom, naciśnij przycisk SEARCH/MENU. Aby wyłączyć tryb menu, kolejno naciśnij przycisk SEARCH/MENU.

Wyświetlanie bieżącej godziny

W trybie biblioteki nagrań naciśnij przycisk DISP/FUNC, aż pojawi się ekran „Clock1” lub „Clock2” (☞ strona 45). Zwracamy uwagę, że po usunięciu zaznaczenia wariantów „Clock1” i „Clock2” w menu „Display Screen” (☞ strona 45) nie będzie można wyświetlić godziny.

W trybie inteligentnego odtwarzania losowego lub radia UKF bieżącą godzinę można wyświetlić przez naciśnięcie przycisku DISP/FUNC.

💡 Wskazówka

- Do wyboru są trzy formaty daty: „rok/miesiąc/dzień”, „dzień/miesiąc/rok” i „miesiąc/dzień/rok”. Oprócz tego można wybrać wyświetlanie godziny w formacie 12- lub 24-godzinnym. Patrz podrozdziały „Wybieranie formatu daty (Date Disp Type)” (☞ strona 51) i „Wybieranie formatu godziny (Time Disp Type)” (☞ strona 52).

Uwagi

- Jeśli urządzenie nie będzie używane przez dłuższy czas, ustawienia daty i godziny mogą ulec skasowaniu.
- Kiedy zegar nie jest nastawiony, zamiast daty i godziny pojawia się wskazanie „-”.

Formatowanie pamięci (Format)

Odtwarzacz umożliwia sformatowanie wewnętrznej pamięci flash.

Sformatowanie pamięci powoduje skasowanie całej jej zawartości:

- wszystkich danych muzycznych przesłanych do odtwarzacza z programu CONNECT Player,
 - wszystkich danych zapisanych w odtwarzaczu za pomocą Eksploratora Windows itp.
- Przed formatowaniem należy zatem skontrolować zawartość pamięci.

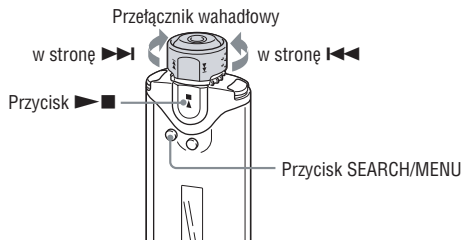

Uwaga

- Opisane tu czynności można wykonać tylko w trybie biblioteki nagrań, przy zatrzymanym odtwarzaniu.

1 Kiedy odtwarzanie jest zatrzymane, naciśnij i przytrzymaj przycisk SEARCH/MENU, aby wyświetlić menu Setting.

2 Obracając przełącznik wahadłowy, wskaż wariant „Advanced Menu>”, po czym potwierdź wybór przyciskiem ►■.

3 Obracając przełącznik wahadłowy, wskaż wariant „Format>”, po czym potwierdź wybór przyciskiem ►■.

4 Obracając przełącznik wahadłowy, wskaż wariant „OK”, po czym potwierdź wybór przyciskiem ►■.



Zaczną migać napis „Formatting” i rozpocznie się formatowanie.

Po jego zakończeniu pojawia się napis „Complete”.

Wyłączanie trybu menu

Aby powrócić na poprzedni poziom, naciśnij przycisk SEARCH/MENU. Aby wyłączyć tryb menu, kolejno naciskaj przycisk SEARCH/MENU.

Rezygnowanie z formatowania

Podczas wykonywania czynności  wskaż wariant „Cancel”, po czym potwierdź wybór przyciskiem  .

Uwaga

- Do formatowania wewnętrznej pamięci flash nie należy używać Eksploratora Windows. Pamięć należy formatować za pomocą menu „Format” odtwarzacza.

Zmianianie ustawienia połączenia przez interfejs USB (USB Bus Powered)

W zależności od używanego komputera, niewystarczające wydajne źródło zasilania może być przyczyną niepełnego przesyłania danych z komputera do odtwarzacza. W takim przypadku zmiana ustawienia połączenia przez interfejs USB (USB Bus Powered) na „Low-Power 100mA” może poprawić jakość przesyłania danych.

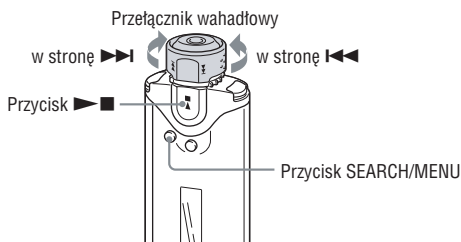

Uwaga

- Opisane tu czynności można wykonać tylko w trybie biblioteki nagrań, przy zatrzymanym odtwarzaniu.

- 1 **Kiedy odtwarzanie jest zatrzymane, naciśnij i przytrzymaj przycisk SEARCH/MENU, aby wyświetlić menu Setting.**
- 2 **Obracając przełącznik wahadłowy, wskaż wariant „Advanced Menu>”, po czym potwierdź wybór przyciskiem ►■.**
- 3 **Obracając przełącznik wahadłowy, wskaż wariant „USB Bus Powered>”, po czym potwierdź wybór przyciskiem ►■.**
- 4 **Obracając przełącznik wahadłowy, wskaż ustawienie „Low-Power 100mA” lub „High Power500mA”, po czym potwierdź wybór przyciskiem ►■.**

Wyłączanie trybu menu

Aby powrócić na poprzedni poziom, naciśnij przycisk SEARCH/MENU. Aby wyłączyć tryb menu, kolejno naciskaj przycisk SEARCH/MENU.

💡 Wskazówki

- Jeśli odtwarzacz ma być podłączony do komputera przenośnego, to komputer powinien być zasilany przez zasilacz.
- Zmiana ustawienia parametru „USB Bus Powered” na „Low-Power 100mA” powoduje wydłużenie ładowania.

Wybieranie formatu daty (Date Disp Type)

Do wyboru są trzy formaty wyświetlania daty: „rok/miesiąc/dzień”, „dzień/miesiąc/rok” i „miesiąc/dzień/rok”.

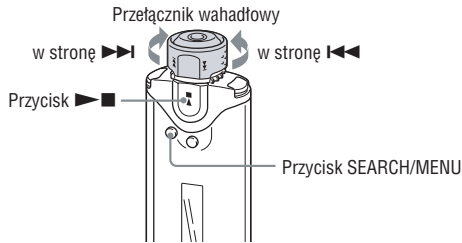

Uwaga

- Opisane tu czynności można wykonać tylko w trybie biblioteki nagrań, przy zatrzymanym odtwarzaniu.

- 1 **Kiedy odtwarzanie jest zatrzymane, naciśnij i przytrzymaj przycisk SEARCH/MENU, aby wyświetlić menu Setting.**
- 2 **Obracając przełącznik wahadłowy, wskaż wariant „Advanced Menu>”, po czym potwierdź wybór przyciskiem ►■.**
- 3 **Obracając przełącznik wahadłowy, wskaż wariant „Date Disp Type>”, po czym potwierdź wybór przyciskiem ►■.**
- 4 **Obracając przełącznik wahadłowy, wskaż żądane ustawienie, po czym potwierdź wybór przyciskiem ►■.**
Do wyboru są następujące ustawienia formatu daty:
 - Date yy/mm/dd: data pojawia się w formacie „rok/miesiąc/dzień”
 - Date dd/mm/yy: data pojawia się w formacie „dzień/miesiąc/rok”
 - Date mm/dd/yy: data pojawia się w formacie „miesiąc/dzień/rok”

Wyłączenie trybu menu

Aby powrócić na poprzedni poziom, naciśnij przycisk SEARCH/MENU. Aby wyłączyć tryb menu, kolejno naciskaj przycisk SEARCH/MENU.

Wybieranie formatu godziny (Time Disp Type)

Można wybrać wyświetlanie bieżącej godziny (☞ strona 46) w formacie 12- lub 24-godzinnym.

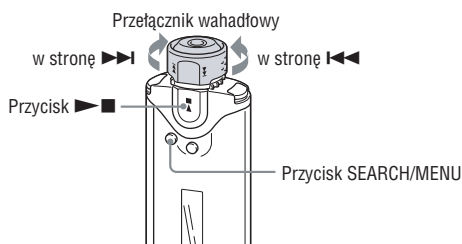

Uwaga

- Opisane tu czynności można wykonać tylko w trybie biblioteki nagrań, przy zatrzymanym odtwarzaniu.

- 1 Kiedy odtwarzanie jest zatrzymane, naciśnij i przytrzymaj przycisk SEARCH/MENU, aby wyświetlić menu Setting.
- 2 Obracając przełącznik wahadłowy, wskaż wariant „Advanced Menu>”, po czym potwierdź wybór przyciskiem ►■.
- 3 Obracając przełącznik wahadłowy, wskaż wariant „Time Disp Type>”, po czym potwierdź wybór przyciskiem ►■.
- 4 Obracając przełącznik wahadłowy, wskaż wariant „Time 12h” lub „Time 24h”, po czym potwierdź wybór przyciskiem ►■.

Wyłączanie trybu menu

Aby powrócić na poprzedni poziom, naciśnij przycisk SEARCH/MENU. Aby wyłączyć tryb menu, kolejno naciskaj przycisk SEARCH/MENU.

Wyświetlanie informacji o odtwarzaczu (Information)

Można wyświetlić takie informacje, jak nazwa produktu, pojemność wewnętrznej pamięci flash, numer seryjny czy wersja oprogramowania.

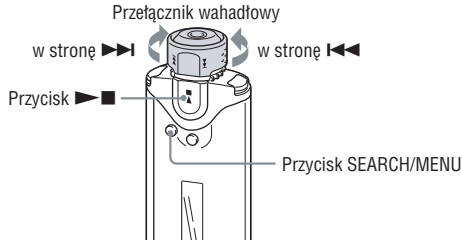

Uwaga

- Opisane tu czynności można wykonać tylko w trybie biblioteki nagrań, przy zatrzymanym odtwarzaniu.

- 1 **Kiedy odtwarzanie jest zatrzymane, naciśnij i przytrzymaj przycisk SEARCH/MENU, aby wyświetlić menu Setting.**
- 2 **Obracając przełącznik wahadłowy, wskaż wariant „Advanced Menu>”, po czym potwierdź wybór przyciskiem ►■.**
- 3 **Obracając przełącznik wahadłowy, wskaż wariant „Information>”, po czym potwierdź wybór przyciskiem ►■.**
Obracaj przełącznik wahadłowy, aby wyświetlić następujące informacje:
 - 1: nazwa produktu
 - 2: pojemność wewnętrznej pamięci flash
 - 3: numer seryjny
 - 4: wersja oprogramowania

Wyłączenie trybu menu

Aby powrócić na poprzedni poziom, naciśnij przycisk SEARCH/MENU. Aby wyłączyć tryb menu, kolejno naciskaj przycisk SEARCH/MENU.

Słuchanie radia UKF

Można słuchać radia UKF. Najpierw należy naładować wewnętrzny akumulator (☞ strona 61) i podłączyć słuchawki do gniazda słuchawek.

1 Włączanie radia UKF

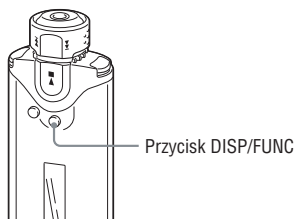

1 Naciśnij i przytrzymaj przycisk DISP/FUNC, aby wyświetlić menu Function.

2 Obracając przełącznik wahadłowy, wskaż wariant „FM”, po czym potwierdź wybór przyciskiem ►■.

Pojawi się ekran radia UKF.

Ekran radia UKF*

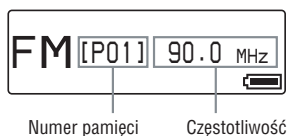

* Wygląd ekranu radia UKF zależy od modelu odtwarzacza.

Przełączanie radia na odtwarzacz nagrań

Naciśnij i przytrzymaj przycisk DISP/FUNC, aby wyświetlić menu Function, po czym wybierz z menu wariant „Intelligent Shuffle” (inteligentne odtwarzanie losowe) lub „Music Library” (biblioteka nagrań).

Tymczasowe wyłączenie dźwięku z radia

Aby wyłączyć dźwięk z radia, można nacisnąć przycisk ►■. Po mniej więcej 5 sekundach radio przełączy się w tryb uśpienia i zgaśnie wyświetlacz. Ponownie naciśnięcie przycisku ►■ spowoduje włączenie radia.

Uwaga

- Obrócenie przełącznika wahadłowego w stronę ►► (lub ◀◀), gdy radio pozostaje w trybie uśpienia, spowoduje wybór następnego (lub poprzedniego) numeru pamięci. Nie będzie natomiast słychać dźwięku, nawet w przypadku użycia przycisku VOL +/-.

2 Automatyczne programowanie stacji radiowych (FM Auto Preset)

Wybierając z menu Setting wariant „FM Auto Preset”, można automatycznie zaprogramować stacje nadające na danym obszarze (do 30 stacji). Funkcja ta przydaje się przy pierwszym użyciu radia i po przeniesieniu się do nowego regionu.

Uwaga

- Użycie tej funkcji powoduje skasowanie poprzednio zaprogramowanych stacji.

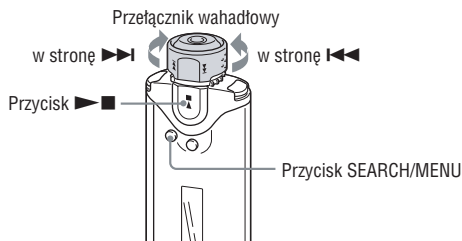

- 1 Naciśnij i przytrzymaj przycisk SEARCH/MENU, aby wyświetlić menu Setting.**
- 2 Obracając przelotnicę wahadłową, wskaż wariant „FM Auto Preset>”, po czym potwierdź wybór przyciskiem ►■.**
- 3 Obracając przelotnicę wahadłową, wskaż wariant „OK”, po czym potwierdź wybór przyciskiem ►■.**

Rozpocznie się programowanie stacji radiowych nadających na danym obszarze, w kolejności od najmniejszej do największej częstotliwości.

Po zakończeniu programowania pojawi się napis „Complete”. Wówczas naciśnij przycisk SEARCH/MENU, aby opuścić tryb menu. Urządzenie zacznie odbierać pierwszą zaprogramowaną stację.

Jak zrezygnować z programowania

Podczas wykonywania czynności ❸ wskaż wariant „Cancel”, po czym naciśnij przycisk ►■.

Wyłączanie trybu menu

Aby powrócić na poprzedni poziom, naciśnij przycisk SEARCH/MENU. Aby wyłączyć tryb menu, kolejno naciśnij przycisk SEARCH/MENU.

Jeśli odbieranych jest kilka niepotrzebnych stacji

Jeśli występują zakłócenia spowodowane zbyt silnym poziomem sygnału, to należy zmienić ustawienie odbioru (📶 strona 60) na „Scan Sens Low”.

3 Nastawianie stacji

Istnieją dwa sposoby nastawiania stacji: nastawianie zaprogramowanych stacji i strojenie ręczne.

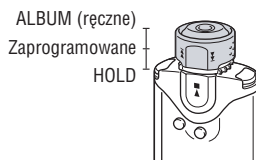

- **Nastawianie zaprogramowanych stacji:** Aby wybierać stacje radiowe w kolejności ich zaprogramowania w pamięci, przestaw przełącznik wahadłowy w położenie środkowe (zaprogramowane).
- **Strojenie ręczne:** Aby nastawiać stacje przez wybór częstotliwości, przestaw przełącznik wahadłowy w położenie ALBUM (ręczne).

Nastawianie zaprogramowanych stacji

Wskazanie w nawiasie kwadratowym jest numerem pamięci.

Aby	Wykonaj tę czynność
Wybrać następną pamięć	Obróć przełącznik wahadłowy w stronę ►►1.
Wybrać poprzednią pamięć	Obróć przełącznik wahadłowy w stronę ◄◄1.

Uwaga

- Nastawianie zaprogramowanych stacji nie jest możliwe, gdy nie są zaprogramowane stacje. Aby zaprogramować stacje, można wybrać z menu wariant „FM Auto Preset” (☞ strona 56).

Strojenie ręczne

Wskazanie w nawiasie kwadratowym oznacza częstotliwość. Jeśli wybrana częstotliwość jest już zaprogramowana, pojawia się także numer pamięci.

Aby	Wykonaj tę czynność
Wybrać następną częstotliwość	Obróć przełącznik wahadłowy w stronę ►►I.
Wybrać poprzednią częstotliwość	Obróć przełącznik wahadłowy w stronę I◄◄.
Nastawić następną dającą się odebrać stację*	Obróć przełącznik wahadłowy w stronę ►►I i na sekundę przytrzymaj go.
Nastawić poprzednią dającą się odebrać stację*	Obróć przełącznik wahadłowy w stronę I◄◄ i na sekundę przytrzymaj go.

* Obracając przełącznik wahadłowy w stronę ►►I (lub I◄◄) i przytrzymując go, można nastawić następną (lub poprzednią) możliwą do odebrania stację. Jeśli występują zakłócenia spowodowane zbyt silnym poziomem sygnału, to należy zmienić ustawienie odbioru (☞ strona 60) na „Scan Sens Low”.

💡 Poprawianie odbioru

- Rolę anteny pełni przewód słuchawek, więc należy go maksymalnie rozciągnąć.

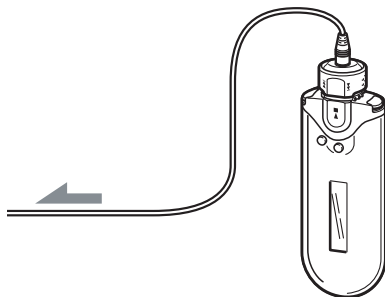

Programowanie wybranych stacji radiowych

Można zaprogramować także stacje pomijane przez funkcję „FM Auto Preset” (☞ strona 56).

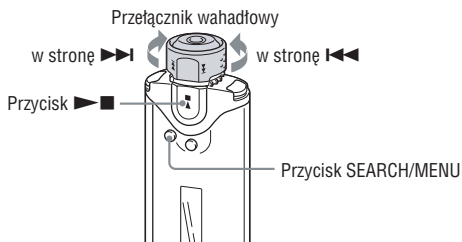

1 Nastaw żądaną częstotliwość w trybie strojenia ręcznego.

2 Naciśnij i przytrzymaj przycisk ►■.

Wybrana w czynności **1** częstotliwość zostanie zaprogramowana, na lewo od częstotliwości pojawi się numer pamięci.

💡 Wskazówka

- Można zaprogramować do 30 stacji (P01 do P30).

Uwaga

- Pamięci są zawsze porządkowane w kolejności od najmniejszej do największej częstotliwości.

Kasowanie zaprogramowanych stacji radiowych

1 Nastaw stację z żądanej pamięci.

2 Naciśnij i przytrzymaj przycisk ►■.

3 Obracając przełącznik wahadłowy, wskaż wariant „OK”, po czym potwierdź wybór przyciskiem ►■.

Zaprogramowana stacja zostanie skasowana i pojawi się następna stacja.

Wybieranie ustawienia odbioru (Scan Sens)

Przy korzystaniu z funkcji „FM Auto Preset” (📻 strona 56) lub strojenia ręcznego (📻 strona 58) może być odbieranych wiele niepotrzebnych stacji. W takim przypadku należy zmienić ustawienie odbioru na „Scan Sens Low”, aby zmniejszyć zbyt dużą czułość odbioru.

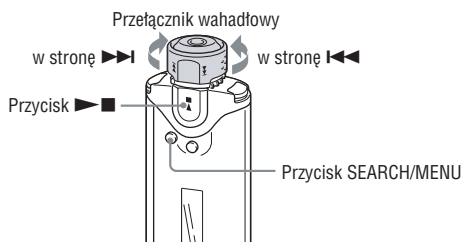

- 1** Naciśnij i przytrzymaj przycisk SEARCH/MENU, aby wyświetlić menu Setting.
- 2** Obracając przełącznik wahadłowy, wskaż wariant „Scan Sens>”, po czym potwierdź wybór przyciskiem ►■.
- 3** Obracając przełącznik wahadłowy, wskaż wariant „Scan Sens Low”, po czym potwierdź wybór przyciskiem ►■.

Przywracanie dużej czułości odbioru

Wykonując czynność **3**, wybierz ustawienie „Scan Sens High”.

Wyłączanie trybu menu

Aby powrócić na poprzedni poziom, naciśnij przycisk SEARCH/MENU. Aby wyłączyć tryb menu, kolejno naciskaj przycisk SEARCH/MENU.

Ładowanie odtwarzacza

Odtwarzacz ładuje się w czasie, gdy jest podłączony do komputera dostarczonym kablem USB.

Ładowanie jest zakończone, gdy wskaźnik stanu akumulatora na wyświetlaczu przyjmie wygląd  (ładowanie trwa mniej więcej 120 minut*¹).

Przed pierwszym użyciem odtwarzacza należy go całkowicie naładować (tak aby wskaźnik stanu akumulatora na wyświetlaczu przyjął wygląd ).

*¹ Przybliżony czas ładowania w temperaturze pokojowej, gdy akumulator jest bliski wyładowania, a dla parametru „USB Bus Powered” ( strona 50) wybrane jest ustawienie „High-Power500mA”. Czas ładowania zależy od poziomu naładowania i stanu akumulatora. Ładowanie w niskiej temperaturze trwa dłużej. Czas ładowania wydłuża się także, jeśli w czasie ładowania do odtwarzacza będą przesyłane pliki dźwiękowe.

Czas pracy akumulatora*²

Format ATRAC (48 kb/s): około 45 godzin

Format ATRAC (128 kb/s): około 40 godzin

Format ATRAC (132 kb/s): około 50 godzin

Format MP3 (128 kb/s): około 40 godzin

Odbiór radia UKF: około 22 godzin

*² Przy ustawieniu trybu oszczędzania energii „Save On Normal” ( strona 41). Czas pracy akumulatora zależy od temperatury i warunków pracy.

Wskazanie stanu akumulatora

Ikona akumulatora na wyświetlaczu ( strona 11) zmienia się następująco:



Malejący stan naładowania akumulatora jest sygnalizowany przez wygląd ikony. Kiedy na wyświetlaczu widać napis „LOW BATTERY”, odtwarzacz przestaje działać. Trzeba wówczas naładować akumulator, podłączając odtwarzacz do komputera.

Uwagi

- Akumulator należy ładować w temperaturze otoczenia od 5°C do 35°C.
- Kiedy odtwarzacz komunikuje się z komputerem, nad napisem „USB Connect” na wyświetlaczu widać animowaną ikonę. Kiedy ikona porusza się, nie odłączać kabla USB. Grozi to uszkodzeniem przesyłanych danych.
- Nie gwarantuje się współpracy odtwarzacza z koncentratorami USB ani z przedłużaczami USB. Odtwarzacz należy podłączać bezpośrednio do komputera, używając dostarczonego kabla USB.
- Podłączenie do komputera pewnych urządzeń USB może zakłócać działanie odtwarzacza.
- Kiedy odtwarzacz jest podłączony do komputera, nie działają na nim żadne przyciski sterujące.
- Kiedy odtwarzacz jest podłączony do komputera, można wyświetlić zawartość jego wewnętrznej pamięci flash za pomocą Eksploratora Windows.

Wydlużanie czasu pracy akumulatora

Stosując się do kilku prostych zaleceń, można wydłużyć czas, przez jaki odtwarzacz będzie pracował bez ładowania.

Nastaw czas działania wyświetlacza

Aby uzyskać dłuższy czas pracy akumulatora, można wybrać ustawienie, przy którym wyświetlacz automatycznie się wyłączy po 15-sekundowej przerwie w używaniu odtwarzacza. Sposób wyboru ustawienia podano w podrozdziale „Obniżanie poboru energii (Power Save Mode)” (☞ strona 41).

Zmień format utworu i przepływność

Maksymalny czas odtwarzania zależy od formatu i przepływności odtwarzanych utworów. Przykładowo, całkowicie naładowany akumulator wystarczy na mniej więcej 45 godzin odtwarzania utworów w formacie ATRAC3 przy przepływności 48 kb/s, ale tylko 40 godzin odtwarzania utworów w formacie MP3 przy przepływności 128 kb/s. Faktyczny czas odtwarzania zależy także od warunków pracy odtwarzacza.

Nie dopuszczaj do przetężenia się komputera w stan uśpienia, gdy jest do niego podłączony odtwarzacz

Kiedy odtwarzacz jest połączony kablem USB z komputerem i komputer ten przełączy się w tryb obniżonego poboru energii (zawieszenia, uśpienia lub hibernacji), nie będzie ładowany akumulator odtwarzacza. Zamiast tego odtwarzacz będzie pobierał energię z akumulatora, powodując jego wyładowanie.

Uwaga

- Nie zostawiać odtwarzacza podłączonego na dłużej do komputera przenośnego, który nie jest podłączony do zasilacza sieciowego, gdyż może to spowodować wyładowanie akumulatora komputera.

Co to jest format i przepływność?

Co to jest format?

Format utworu oznacza sposób, w jaki program CONNECT Player zapisuje dane o dźwięku utworów importowanych z Internetu lub płyt audio CD.

Typowymi formatami są MP3, ATRAC itp.

MP3: MP3 (MPEG-1 Audio Layer3) jest powszechnie stosowaną techniką kompresji dźwięku opracowaną przez grupę roboczą ISO (Międzynarodowej Organizacji Normalizacyjnej) o nazwie MPEG.

MP3 umożliwia kompresję plików z dźwiękiem do mniej więcej 1/10 wielkości standardowych utworów audio CD.

ATRAC: ATRAC (Adaptive Transform Acoustic Coding – kodowanie dźwięku z użyciem transformaty adaptacyjnej) jest ogólnym określeniem formatów ATRAC3 i ATRAC3plus. ATRAC to technika kompresji danych o dźwięku, która spełnia wymagania wysokiej jakości dźwięku i dużych współczynników kompresji. ATRAC3 umożliwia kompresję plików z dźwiękiem do mniej więcej 1/10 wielkości standardowych utworów audio CD. ATRAC3plus jest bardziej zaawansowaną wersją technologii ATRAC3, i umożliwia zmniejszanie plików dźwiękowych do mniej więcej 1/20 wielkości standardowych utworów audio CD.

Co to jest przepływność?

Przepływność oznacza ilość danych wykorzystywanych przy zapisie każdej sekundy dźwięku. Ogólnie, większa przepływność zapewnia lepszą jakość dźwięku, ale przy stałym czasie trwania nagrania zwiększa objętość pliku.

Jaka jest zależność między przepływnością, jakością dźwięku i wielkością pliku?

Ogólnie, większa przepływność zapewnia lepszą jakość dźwięku, ale przy stałym czasie trwania nagrania zwiększa objętość pliku, w wyniku czego w odtwarzaczu uda się zapisać mniej plików.

Mniejsza przepływność pozwala na zapis większej liczby utworów, ale powoduje obniżenie jakości dźwięku. Informacje o obsługiwanych formatach audio i przepływnościach –  strona 87.

Uwaga

- Jeśli przy importowaniu utworu z płyty CD do programu CONNECT Player będzie wybrana mała przepływność, to zwiększenie przepływności przy przesyłaniu utworu z programu CONNECT Player do odtwarzacza nie spowoduje poprawy jakości dźwięku.

Odtwarzanie bez przerw między utworami

Jeśli utwory importowane do programu CONNECT Player mają format ATRAC, to po przesłaniu ich do odtwarzacza będzie je można odtwarzać w sposób ciągły, bez przerw między utworami.

Przykładowo, album zawierający długie nagranie z występu na żywo bez przerw między utworami będzie można odtwarzać w sposób ciągły (bez przerw) wówczas, gdy utwory zostaną zaimportowane do programu CONNECT Player w formacie ATRAC, a następnie przesłane do odtwarzacza.

Uwaga

- Aby można było odtwarzać utwory bez przerw, trzeba je wszystkie zaimportować do programu CONNECT Player jako jeden album w takim samym formacie ATRAC.
- Mimo że odtwarzacz odtwarza utwory bez przerw, w przypadku odtwarzania utworów w formacie ATRAC w programie CONNECT Player będą wstawiane przerwy między utworami.

Odtwarzanie plików dźwiękowych zapisanych w programie SonicStage

Aby odtwarzać w odtwarzaczu utwory zapisane w programie SonicStage, należy je najpierw zaimportować do programu CONNECT Player.

Szczegółowych informacji o importowaniu utworów do programu CONNECT Player należy szukać w pomocy elektronicznej do programu CONNECT Player.

Uwaga

- Do programu CONNECT Player nie można importować utworów z programu SonicStage noszących rozszerzenie „.omg” (plików w formacie OpenMG). Przed importowaniem takich plików do programu CONNECT Player należy je przekształcić na format z rozszerzeniem „.oma”, używając do tego narzędzia do konwersji plików SonicStage. Szczegółów należy szukać w pomocy elektronicznej do programu CONNECT Player.

W jaki sposób informacje o utworze są importowane do odtwarzacza?

Podczas importowania utworów z płyt CD program CONNECT Player automatycznie pobiera informacje o tych utworach (tytuł albumu, nazwę wykonawcy, nazwę utworu) z internetowej, bezpłatnej bazy danych o płytach CD (CDDb, GraceNote CD DataBase). Kiedy utwory są przesyłane do odtwarzacza, razem z nimi następuje przesłanie informacji o utworach. Załączenie tych informacji umożliwia użycie zaawansowanych funkcji wyszukiwania dostępnych w odtwarzaczu.

Uwaga

- Pobranie z Internetu informacji o utworach z niektórych płyt CD może być niemożliwe. W przypadku utworów, które nie są uwzględnione w internetowej bazie danych, informacje można wprowadzić i poddać edycji ręcznie, w programie CONNECT Player. Szczegółów dotyczących edycji informacji o utworze należy szukać w pomocy elektronicznej do programu CONNECT Player.

Zapis danych innych niż pliki audio

Chcąc przesłać dane inne niż pliki audio z komputera do wewnętrznej pamięci flash odtwarzacza, można użyć Eksploratora Windows. Wewnętrzna pamięć flash odtwarzacza jest wyświetlana w Eksploratorze Windows jako zewnętrzny napęd (nośnik wymienny).

Uwagi

- Podczas używania Eksploratora Windows do wykonywania operacji dotyczących pamięci flash odtwarzacza nie należy używać programu CONNECT Player.
- Odtwarzacz nie będzie rozpoznawał plików przesłanych z Eksploratora Windows. Takie pliki zawsze trzeba przesyłać z programu CONNECT Player.
- Podczas przesyłania danych między komputerem a odtwarzaczem nie odłączyć kabla USB. Grozi to uszkodzeniem przesyłanych danych.
- Nie formatować pamięci flash odtwarzacza za pomocą Eksploratora Windows. Do formatowania wewnętrznej pamięci flash służy menu „Format” odtwarzacza (☞ strona 48).

Aktualizowanie oprogramowania układowego odtwarzacza

Aktualizując oprogramowanie układowe odtwarzacza, można dodać do niego nowe funkcje. Aby uzyskać informacje o najnowszym oprogramowaniu układowym i sposobie jego instalacji, odwiedź następującą witrynę www:

Dla klientów z USA: <http://www.sony.com/walkmansupport/>

Dla klientów z Kanady: <http://www.sony.ca/ElectronicsSupport/>

Dla klientów z Europy: <http://www.sonydigital-link.com/DNA/>

Dla klientów z Chin: <http://service.sony.com.cn/KB/>

Dla klientów z Tajwanu: <http://www.twsupport.css.ap.sony.com/>

Dla klientów z Korei: <http://scs.sony.co.kr/walkman/>

Dla klientów z innych krajów lub regionów: <http://www.css.ap.sony.com/>

-
- 1 Pobierz z witryny www do komputera narzędzie „Digital Player Software Update tool”.**
 - 2 Podłącz odtwarzacz do komputera, po czym uruchom narzędzie „Digital Player Software Update tool”.**
 - 3 Aby dokonać aktualizacji oprogramowania układowego odtwarzacza, wykonuj polecenia z ekranu.**
 - 4 Kiedy pojawi się komunikat o zakończeniu aktualizacji, kliknij na przycisku „Finish”.**

Narzędzie „Digital Player Software Update tool” samoczynnie zakończy pracę. Aktualizacja oprogramowania układowego jest zakończona.

Rozwiązywanie problemów

Jeśli odtwarzacz nie działa zgodnie z oczekiwaniami, to należy spróbować rozwiązać problem, wykonując następujące czynności:

1 Wyzeruj odtwarzacz. W tym celu naciśnij szpilką przycisk zerowania.

Wyzerowanie odtwarzacza nie wpływa na utwory i ustawienia zapisane w odtwarzaczu.

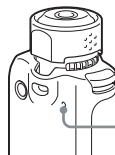

Przycisk zerowania

2 Odszukaj objawy problemu w poniższych tabelach i wypróbuj proponowane rozwiązania.

3 Zapoznaj się z informacjami o problemie w pomocy elektronicznej do programu CONNECT Player.

4 Poszukaj informacji o problemie w jednej z witryn www pomocy technicznej.

Dla klientów z USA: <http://www.sony.com/walkmansupport/>

Dla klientów z Kanady: <http://www.sony.ca/ElectronicsSupport/>

Dla klientów z Europy: <http://www.sonydigital-link.com/DNA/>

Dla klientów z Chin: <http://service.sony.com.cn/KB/>

Dla klientów z Tajwanu: <http://www.twsupport.css.ap.sony.com/>

Dla klientów z Korei: <http://scs.sony.co.kr/walkman/>

Dla klientów z innych krajów lub regionów: <http://www.css.ap.sony.com/>

5 Jeśli powyższe czynności nie pozwolą na rozwiązanie problemu, skontaktuj się z najbliższą autoryzowaną stacją serwisową Sony.

Działanie

Objaw	Przyczyna / Rozwiązanie
Brak dźwięku. Powstają zakłócenia.	<ul style="list-style-type: none"> • Brudne styki na złączu USB. Wyczyść je suchą, miękką ściereczką. → Zwiększyć głośność (☞ strona 9). • Wtyk słuchawek jest niewłaściwie podłączony. → Starannie podłączyć wtyk słuchawek (☞ strona 10). • Wtyk słuchawek jest brudny. → Wyczyścić wtyk słuchawek suchą, miękką ściereczką. • W wewnętrznej pamięci flash nie są zapisane żadne utwory. → Jeśli pojawia się napis „NO DATA”, trzeba przesłać pliki dźwiękowe z komputera.

Objaw	Przyczyna / Rozwiązanie
Nie działają przyciski.	<ul style="list-style-type: none"> • Przełącznik wahadłowy znajduje się w położeniu HOLD. → Przetawić przełącznik wahadłowy w położenie środkowe (normalnego trybu pracy) (☞ strona 9). • W odtwarzaczu skropliła się para wodna. → Odczekać kilka godzin na osuszenie odtwarzacza. • Akumulator jest bliski wyczerpania. → Naładować akumulator (☞ strona 61).
Nie można odszukać przesłanych utworów.	<ul style="list-style-type: none"> • Ograniczony jest zakres odtwarzania w trybie biblioteki nagrań. → Z ekranu menu wyszukiwania wybrać wariant „All Song” (☞ strona 12). • Do sformatowania wewnętrznej pamięci flash odtwarzacza użyty został Eksplorator Windows. → Sformatować wewnętrzną pamięć flash przy użyciu menu „Format” odtwarzacza (☞ strona 48). • Dostarczony kabel USB został odłączony w czasie przesyłania danych. → Przesłać wszystkie nieuszkodzone pliki z powrotem do komputera i sformatować wewnętrzną pamięć flash za pomocą menu „Format” odtwarzacza (☞ strona 48).
Zbyt mała głośność.	<ul style="list-style-type: none"> • Włączona jest funkcja AVLS. → Wyłączyć funkcję AVLS (☞ strona 39).
Brak dźwięku w prawym kanale słuchawek.	<ul style="list-style-type: none"> • Wtyk słuchawek nie jest wciśnięty do końca. → Starannie podłączyć wtyk słuchawek, tak aby rozległ się lekki trzask (☞ strona 10). • Przedłużacz przewodu słuchawek jest niewłaściwie podłączony do gniazda w odtwarzaczu lub do przewodu słuchawek. → Podłączyć przedłużacz przewodu słuchawek do gniazda w odtwarzaczu lub do przewodu słuchawek tak, aby rozległ się lekki trzask (☞ strona 10).
Odtwarzanie nagle się zatrzymuje.	<ul style="list-style-type: none"> • Akumulator jest bliski wyczerpania. → Naładować akumulator (☞ strona 61).

Wyświetlacz

Objaw	Przyczyna / Rozwiązanie
Zamiast tytułu pojawia się symbol „□”.	<ul style="list-style-type: none"> • Używane są znaki, których odtwarzacz nie może wyświetlić. → Za pomocą dostarczonego oprogramowania CONNECT Player zmienić tytuł tak, aby zawierał on tylko właściwe znaki.

Ładowanie akumulatora

Objaw	Przyczyna / Rozwiązanie
Krótki czas pracy akumulatora.	<ul style="list-style-type: none">• Urządzenie pracuje w temperaturze niższej niż 5°C. → Skrócenie czasu pracy akumulatora wynika z jego właściwości i nie świadczy o uszkodzeniu.• Trzeba wymienić akumulator. → Skontaktować się z lokalną autoryzowaną stacją serwisową Sony.• Akumulator nie jest wystarczająco długo ładowany. → Jeśli dla połączenia USB (USB Bus Powered) wybrane jest ustawienie „Low-power 100 mA”, to akumulator wymaga dłuższego ładowania (☞ strona 50).

Połączenie z komputerem / CONNECT Player

Objaw	Przyczyna i / lub rozwiązanie
Nie można zainstalować programu CONNECT Player.	<ul style="list-style-type: none">• Używany system operacyjny jest niezgodny z programem CONNECT Player. → Szczegóły podano w pliku Readme programu CONNECT Player.• Nie są zamknięte wszystkie aplikacje Windows. → Rozpoczęcie instalacji w czasie pracy innych programów grozi problemami. Dotyczy to szczególnie programów wymagających dużych ilości zasobów systemowych, takich jak programy antywirusowe.• Na dysku twardym komputera nie ma wystarczającej ilości miejsca. → Do instalacji potrzeba co najmniej 200 MB wolnego miejsca. Usunąć z komputera zbędne pliki.• Użytkownik dokonujący instalacji nie jest zalogowany jako „Administrator”. → W takim przypadku instalacja może się nie powieść. Upewnić się, że użytkownik dokonujący instalacji jest zalogowany na konto z uprawnieniami administratora.
Nie przesuwają się pasek postępu na ekranie. Od kilku minut nie miga lampka dostępu na komputerze.	<ul style="list-style-type: none">• Instalacja przebiega normalnie i należy poczekać. W zależności od komputera i napędu CD instalacja może trwać ponad 30 minut.
Program CONNECT Player nie uruchamia się.	<ul style="list-style-type: none">• Nastąpiła zmiana środowiska systemowego komputera, która może być spowodowana aktualizacją systemu operacyjnego Windows.

Objaw	Przyczyna i / lub rozwiązanie
<p>Po podłączeniu odtwarzacza do komputera za pomocą kabla USB nie pojawia się napis „USB Connect”.</p>	<ul style="list-style-type: none"> • Kabel USB jest niewłaściwie podłączony. → Odłączyć kabel USB, po czym starannie podłączyć go do portu. • Używany jest koncentrator USB. → Nie gwarantuje się współpracy z koncentratorami USB. Podłączyć kabel USB bezpośrednio do komputera. • Zaczekać na uwierzytelnienie programu CONNECT Player. • W komputerze jest uruchomiony inny program. → Odłączyć kabel USB, odczekać kilka minut i z powrotem podłączyć kabel. Jeśli nie rozwiąże to problemu, odłączyć kabel USB, ponownie uruchomić komputer i podłączyć kabel USB. • Dla połączenia USB (USB Bus Powered) wybrane jest ustawienie „High Power500mA”. → Zmienić ustawienie na „Low-power 100mA” (☞ strona 50). • Instalacja programu CONNECT Player nie powiodła się. → Odłączyć odtwarzacz od komputera i ponownie zainstalować program z dostarczonego dysku CD-ROM (☞ instrukcja „Szybki start”). Nadal będzie możliwe wykorzystywanie danych audio zarejestrowanych przez dotychczasowe oprogramowanie.
<p>Komputer nie rozpoznaje podłączonego odtwarzacza.</p>	<ul style="list-style-type: none"> • Kabel USB jest niewłaściwie podłączony. → Odłączyć go i podłączyć na nowo. • Używany jest koncentrator USB. → Nie gwarantuje się współpracy z koncentratorami USB. Podłączyć kabel USB bezpośrednio do komputera. • Instalacja programu CONNECT Player nie powiodła się. → Odłączyć odtwarzacz od komputera i ponownie zainstalować program z dostarczonego dysku CD-ROM (☞ instrukcja „Szybki start”). Nadal będzie możliwe wykorzystywanie danych audio zarejestrowanych przez dotychczasowe oprogramowanie.

Objaw	Przyczyna i / lub rozwiązanie
Nie można przesłać danych audio z komputera do odtwarzacza.	<ul style="list-style-type: none"> • Kabel USB jest niewłaściwie podłączony. → Odłączyć go i podłączyć na nowo. • Niewystarczająca ilość miejsca w wewnętrznej pamięci flash. → Przesłać niepotrzebne utwory do komputera, aby zwiększyć ilość wolnego miejsca. • Do wewnętrznej pamięci flash odtwarzacza przesłano ponad 65 535 utworów lub ponad 8 192 playlist. Próbowano przesłać playlistę zawierającą ponad 999 utworów. • Ze względu na ograniczenia ustanowione przez posiadaczy praw autorskich, nie można przysyłać utworów z ograniczeniem okresu odtwarzania lub liczby odtworzeń. Szczegółowe informacje o ustawieniach poszczególnych plików audio można uzyskać od dystrybutora.
Odtwarzacz nie pozwala na przesłanie większej liczby utworów (dostępny czas nagrywania jest krótki).	<ul style="list-style-type: none"> • Zbyt mała ilość miejsca w wewnętrznej pamięci flash. → Przesłać niepotrzebne utwory do komputera, aby zwiększyć ilość wolnego miejsca. • W wewnętrznej pamięci flash znajdują się dane inne niż dane audio. → Przenieść takie dane do komputera, aby zwiększyć ilość wolnego miejsca.
Nie można przesłać danych z odtwarzacza do komputera.	<ul style="list-style-type: none"> • Podjęto próbę przesłania danych audio do komputera innego niż ten, z którego dane te zostały przesłane do odtwarzacza. → Nie można przesłać danych audio do komputera innego niż ten, z którego przesłano dane do odtwarzacza, • Dane audio zostały usunięte z komputera, z którego przesłano je do odtwarzacza. → Jeśli utwór zostanie usunięty z komputera użytego do przesłania danych do odtwarzacza, to nie można przesłać danych audio do komputera.
Kiedy odtwarzacz zostanie podłączony do komputera, jego praca staje się niestabilna.	<ul style="list-style-type: none"> • Używany jest koncentrator USB lub przedłużacz USB. → Nie gwarantuje się możliwości podłączenia z użyciem koncentratora USB lub przedłużacza USB. Podłączyć kabel USB bezpośrednio do komputera.

Radio UKF

Objaw	Przyczyna / Rozwiązanie
Zły odbiór stacji UKF.	<ul style="list-style-type: none">• Stacja jest niedokładnie nastawiona. → Ręcznie nastawić częstotliwość, aby uzyskać lepszy odbiór (☞ strona 58).
Słaby odbiór i niska jakość dźwięku.	<ul style="list-style-type: none">• Słaby sygnał radiowy. → Wewnątrz budynków lub pojazdów sygnał może być osłabiony. Postarać się słuchać blisko okna.• Przewód słuchawek nie jest dostatecznie rozciągnięty. → Przewód słuchawek pełni rolę anteny. Należy go maksymalnie rozciągnąć.
W sygnale UKF pojawiają się zakłócenia.	<ul style="list-style-type: none">• W pobliżu odtwarzacza używane jest urządzenie emitujące sygnały radiowe, takie jak telefon komórkowy. → Nie używać blisko odtwarzacza urządzeń takich jak telefon komórkowy.

Inne

Objaw	Przyczyna / Rozwiązanie
Brak dźwiękowej sygnalizacji użycia funkcji odtwarzacza.	<ul style="list-style-type: none">• Wybrane jest ustawienie „Beep OFF”. → Zmienić w menu ustawienie parametru „Beep” na „Beep ON” (☞ strona 40).
Odtwarzacz nagrzewa się.	<ul style="list-style-type: none">• Podczas ładowania odtwarzacz może się nieznacznie nagrzewać.

Komunikaty o błędach

Jeśli na ekranie pojawia się komunikat o błędzie, należy skorzystać z poniższego opisu.

Komunikat	Znaczenie	Rozwiązanie
AVLS (migający)	Włączona jest funkcja AVLS, a głośność przekracza dopuszczalny poziom.	Zmniejszyć głośność lub wyłączyć funkcję AVLS (☞ strona 39).
CANNOT PLAY	<ul style="list-style-type: none">Odtwarzacz nie może odtworzyć pewnych plików ze względu na niezgodność formatów.Wymuszono przerwanie operacji przesyłania utworu.	Jeśli plik nie daje się odtworzyć, można go skasować z wewnętrznej pamięci flash. Szczegóły podano w punkcie „Kasowanie nieprawidłowych danych z wewnętrznej pamięci flash” (☞ strona 77).
CHARGE ERROR	Niewłaściwe zasilanie.	Spróbować użyć innego komputera.
DATA ACCESS	Trwa wymiana danych z wewnętrzną pamięcią flash.	Zaczekać na zakończenie wymiany. Ten komunikat pojawia się w czasie inicjalizacji wewnętrznej pamięci flash.
EXPIRED	<ul style="list-style-type: none">Próbowano odtwarzać utwór poza dozwolonym okresem jego odtwarzania.Nie zostały zaktualizowane informacje o pliku audio w odtwarzaczu.	<ul style="list-style-type: none">Połączyć odtwarzacz z programem CONNECT Player, aby przesłać informacje o pliku audio.Jeśli plik nie daje się odtworzyć, można go skasować z wewnętrznej pamięci flash. Szczegóły podano w punkcie „Kasowanie nieprawidłowych danych z wewnętrznej pamięci flash” (☞ strona 77).
FILE ERROR	<ul style="list-style-type: none">Nie można odczytać pliku.Nieprawidłowy plik.	Przesłać normalne pliki dźwiękowe z powrotem do komputera i sformatować odtwarzacz. Szczegóły podano w punkcie „Kasowanie nieprawidłowych danych z wewnętrznej pamięci flash” (☞ strona 77).

Komunikat	Znaczenie	Rozwiązanie
FORMAT ERROR	Wewnętrzna pamięć flash została sformatowana przy użyciu komputera.	Sformatować odtwarzacz przy użyciu menu „Format”. Szczegóły podano w punkcie „Kasowanie nieprawidłowych danych z wewnętrznej pamięci flash” (☞ strona 77).
FUNCTION LIMITED	Odtwarzacz jest połączony z programem innym niż CONNECT Player.	Odtwarzacz można łączyć tylko z programem CONNECT Player.
HOLD	Przełącznik wahadłowy znajduje się w położeniu HOLD, wskutek czego nie działają przyciski sterujące.	Aby odblokować przyciski, przestawić przełącznik wahadłowy w położenie środkowe (normalny) (☞ strona 9).
LOW BATTERY	Akumulator jest bliski wyczerpania.	Trzeba naładować akumulator (☞ strona 61).
MG ERROR	System ochrony praw autorskich wykrył niewiarygodny plik.	Przesłać normalne pliki dźwiękowe z powrotem do komputera i sformatować odtwarzacz. Szczegóły podano w punkcie „Kasowanie nieprawidłowych danych z wewnętrznej pamięci flash” (☞ strona 77).
NO DATA	Brak plików dźwiękowych w wewnętrznej pamięci flash.	Jeśli w pamięci nie ma plików dźwiękowych, należy je przesłać za pomocą programu CONNECT Player.
NO DATABASE	Odtwarzacz został odłączony od programu CONNECT Player w trakcie przesyłania plików audio.	Przesłać normalne pliki dźwiękowe z powrotem do komputera i sformatować odtwarzacz. Szczegóły podano w punkcie „Kasowanie nieprawidłowych danych z wewnętrznej pamięci flash” (☞ strona 77).
NO ITEM	W odtwarzaczu nie ma poszukiwanego utworu.	Do przesyłania plików audio używać programu CONNECT Player.

Komunikat	Znaczenie	Rozwiązanie
PRESET FULL	Zaprogramowanych jest już 30 stacji radiowych.	Można zaprogramować do 30 stacji radiowych. Aby zaprogramować dalsze stacje, trzeba najpierw skasować niepotrzebne stacje (☞ strona 59), a następnie zaprogramować żądane stacje.
USB Connect	Odtwarzacz jest podłączony do komputera.	Nie świadczy to o uszkodzeniu. Do sterowania odtwarzaczem można używać programu CONNECT Player, nie działają natomiast przyciski na odtwarzaczu.
	Animowana ikona poruszająca się z lewej na prawą stronę: trwa wymiana danych z wewnętrzną pamięcią flash.	Odtwarzacz komunikuje się z wewnętrzną pamięcią flash. Zaczekać na zniknięcie ikony. Ikona ta pojawia się podczas przesyłania danych do wewnętrznej pamięci flash lub formatowania pamięci w odtwarzaczu.

Kasowanie nieprawidłowych danych z wewnętrznej pamięci flash

Jeśli pojawia się komunikat „CANNOT PLAY”, „EXPIRED”, „FILE ERROR”, „FORMAT ERROR”, „MG ERROR” lub „NO DATABASE”, to wystąpił problem z całością lub z częścią danych zapisanych w wewnętrznej pamięci flash.

W celu skasowania danych, których nie można odtworzyć, należy wykonać następujące czynności:

- 1 Podłącz odtwarzacz do komputera i uruchom program CONNECT Player.**
- 2 Jeśli wiadomo, które dane są przyczyną problemu, trzeba skasować te dane przy użyciu programu CONNECT Player.**
- 3 Jeśli nie rozwiąże to problemu, używając programu CONNECT Player prześlij z odtwarzacza do komputera wszystkie dane, które nie powodują problemu. Odtwarzacz musi być podłączony do komputera.**
- 4 Odłącz odtwarzacz od komputera, po czym sformatuj wewnętrzną pamięć flash za pomocą menu „Format” (☞ strona 48).**

Usuwanie zainstalowanego programu CONNECT Player

Aby usunąć z komputera zainstalowany w nim program CONNECT Player, wykonaj następujące czynności:

-
- 1 Naciśnij przycisk „Start” i wybierz wariant „Control Panel” (Panel sterowania)¹⁾.
 - 2 Dwukrotnie kliknij na ikonie „Add/Remove Programs” (Dodaj/Usuń programy).
 - 3 Na liście „Currently Installed Programs” (Aktualnie zainstalowane programy) wskaż wariant „CONNECT Player”, po czym naciśnij przycisk „Change and Remove” (Zmień i usuń)²⁾.

Wykonuj wyświetlane polecenia, po czym zrestartuj komputer.

Po zrestartowaniu komputera usuwanie programu będzie zakończone.

¹⁾ „Settings” (Ustawienia) – „Control Panel” (Panel sterowania) w przypadku Windows 2000

²⁾ „Change/Remove” (Zmień/Usuń) w przypadku Windows 2000

Uwaga

- Razem z programem CONNECT Player instalowany jest moduł OpenMG Secure Module. Nie należy usuwać modułu OpenMG Secure Module, gdyż może on być wykorzystywany przez inny program.

Zapis użytkownika

Symbol modelu i numer seryjny są podane z tyłu odtwarzacza. Prosimy o zanotowanie pod spodem numeru seryjnego. Dane te należy podawać, kontaktując się z Sony w sprawach dotyczących tego urządzenia.

Model: _____

Numer seryjny: _____

OSTRZEŻENIE

Aby uniknąć ryzyka pożaru lub porażenia prądem, nie wystawiać urządzenia na deszcz i chronić je przed wilgocią.

Nie instalować urządzenia we wszelkiego rodzaju wnękach, na przykład na regale albo w szafce.

Aby uniknąć pożaru, nie nakrywać otworów wentylacyjnych urządzenia gazetami, obrusami, zasłonami itp. Nie stawiać na urządzeniu zapalonych świec.

Aby uniknąć ryzyka pożaru lub porażenia prądem, nie stawiać na urządzeniu przedmiotów wypełnionych płynami, na przykład wazonów.



Usuwanie zużytego sprzętu elektrycznego i elektronicznego (dotyczy krajów Unii Europejskiej i innych krajów europejskich z wydzielonymi systemami zbierania odpadów)

Ten symbol na produkcie lub jego opakowaniu oznacza, że produkt nie powinien być zaliczany do odpadów domowych. Należy go przekazać do odpowiedniego punktu, który zajmuje się zbieraniem i recyklingiem urządzeń elektrycznych i elektronicznych. Prawidłowe usunięcie produktu zapobiegnie potencjalnym negatywnym konsekwencjom dla środowiska naturalnego i zdrowia ludzkiego, których przyczyną mogłoby być niewłaściwe usuwanie produktu. Recykling materiałów pomaga w zachowaniu surowców naturalnych. Aby uzyskać szczegółowe informacje o recyklingu tego produktu, należy się skontaktować z władzami lokalnymi, firmą świadczącą usługi oczyszczania lub sklepem, w którym produkt ten został kupiony.

Aksesoria, których dotyczy powyższe: słuchawki

Uwagi o usuwaniu odtwarzacza

W odtwarzaczu znajduje się wewnętrzny akumulator litowy. Usuając odtwarzacz, należy to zrobić we właściwy sposób.

Przepisy obowiązujące w pewnych krajach mogą regulować kwestię usuwania akumulatora służącego do zasilania tego produktu. Szczegóły można uzyskać od przedstawicieli lokalnych władz.

Uwagi

- Odtwarzacza nigdy nie należy rozbierać w celu innym niż jego usunięcie.
- Ostrożnie obchodzić się z metalowymi elementami wewnątrz, a zwłaszcza z ich krawędziami.

Wymowanie akumulatora litowego

1 Używając śrubokręta krzyżakowego, wykręć wkręty.

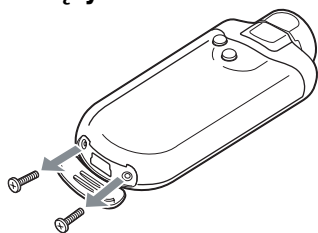

2 Zdejmij pokrywę A.

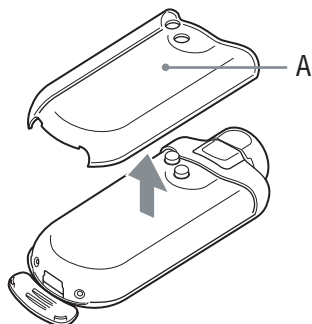

3 Zdejmij pokrywę B.

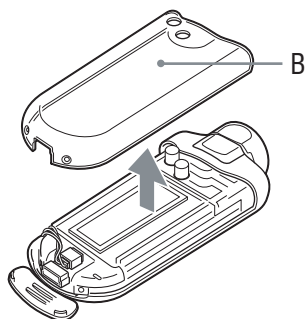

4 Zdejmij złącze.

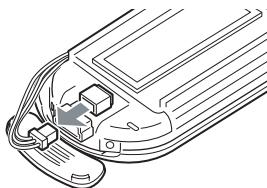

5 Wyjmij płytkę.

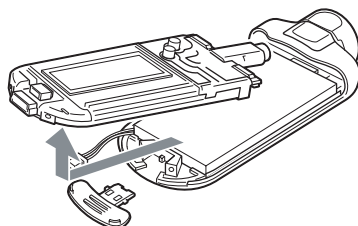

6 Wyjmij akumulator.

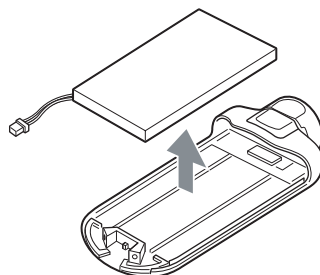

Zalecenia eksploatacyjne

Bezpieczeństwo

Nie dopuścić do zwarcia styków na odtwarzaczu metalowymi przedmiotami.

Instalacja

- Nie używać urządzenia w miejscach, w których byłoby ono narażone na bardzo silne oświetlenie, skrajne temperatury, wilgoć lub wibrację.
- Nigdy nie zostawiać odtwarzacza w miejscach narażonych na wysoką temperaturę, na przykład na słońcu lub w samochodzie zaparkowanym w słońcu.

Nagrzewanie się

Długotrwałe ładowanie lub praca może spowodować nagrzanie się odtwarzacza.

Słuchawki

Bezpieczeństwo na drodze

Nie używać słuchawek podczas prowadzenia samochodu, jazdy na rowerze lub na motocyklu albo kierowania jakimkolwiek pojazdem mechanicznym. Może to stwarzać zagrożenie dla ruchu, a w wielu państwach jest zabronione. Niebezpieczne może być także słuchanie dźwięku przez słuchawki z dużą głośnością podczas marszu, zwłaszcza na przejściu dla pieszych. W sytuacjach potencjalnie niebezpiecznych należy zachować dużą ostrożność lub przestać używać słuchawek.

Zapobieganie uszkodzeniom słuchu

Unikać słuchania przy nastawionej dużej głośności. Specjaliści od spraw słuchu przestrzegają przed ciągłym, długotrwałym słuchaniem z dużą głośnością. Słyszając dzwonienie w uszach, należy zmniejszyć głośność lub przerwać słuchanie.

Szacunek dla innych

Należy nastawiać umiarkowaną głośność. Dzięki temu będzie można słyszeć dźwięki z zewnątrz i zachować kontakt z osobami w otoczeniu.

Ostrzeżenie

Jeśli podczas korzystania z odtwarzacza zacznie się burza, należy natychmiast zdjąć słuchawki.

Użytkowanie

- Korzystając z paska uważać, aby nie zahaczyć nim o mijane obiekty.
- Nie używać odtwarzacza w samolocie.

Czyszczenie

- Do czyszczenia obudowy urządzenia używać miękkiej ściereczki, takiej jak ściereczka do okularów.
- Do usuwania silnych zabrudzeń można użyć miękkiej ściereczki zwilżonej wodą lub roztworem łagodnego środka do mycia.
- Nie używać ściereczek ani proszku do szorowania, jak również rozpuszczalników takich jak spirytus czy benzyna, ponieważ mogą one zmatowić wykończenie obudowy.
- Okresowo czyścić wtyk słuchawek.
- Uważać, aby nie dopuścić do przedostania się wody do wnętrza odtwarzacza przez otwór w pobliżu złącza.

W przypadku pytań lub problemów związanych z urządzeniem, prosimy o skontaktowanie się z najbliższym autoryzowanym sklepem Sony.

UWAGI

- Nagraną muzykę można wykorzystywać tylko do użytku prywatnego. Inne wykorzystanie muzyki wymaga zezwolenia posiadaczy praw autorskich do tej muzyki.
- Sony nie ponosi odpowiedzialności za niepełne nagranie / przesłanie danych ani za ich uszkodzenie spowodowane problemami z odtwarzaczem lub komputerem.

Oprogramowanie

- Zgodnie z przepisami dotyczącymi ochrony praw autorskich zabrania się kopiowania oprogramowania i towarzyszącej mu dokumentacji, zarówno w części, jak i w całości, oraz wypożyczania oprogramowania bez zgody posiadacza praw autorskich.
- SONY w żadnym przypadku nie będzie ponosić odpowiedzialności za szkody finansowe lub utratę zysków, w tym za roszczenia osób trzecich wynikające z użytkowania oprogramowania dostarczonego z urządzeniem.
- Jeśli w następstwie wady produkcyjnej wystąpi jakiś problem z oprogramowaniem, SONY wymieni oprogramowanie. Odpowiedzialność SONY jest ograniczona wyłącznie do wymiany oprogramowania.
- Dostarczone z urządzeniem oprogramowanie nie może być użytkowane z urządzeniami innymi niż te, do których jest przeznaczone.
- Zwracamy uwagę, że ze względu na stałe dążenie do podnoszenia jakości parametry oprogramowania mogą ulec zmianie bez uprzedzenia.
- Gwarancja nie obejmuje użytkowania urządzenia z oprogramowaniem innym niż dostarczone.
- Możliwość wyświetlania napisów w różnych językach w programie CONNECT Player zależy od systemu operacyjnego zainstalowanego w komputerze. Dla uzyskania najlepszych efektów należy się upewnić, że zainstalowany system operacyjny obsługuje żądany język.
 - Nie gwarantuje się, że w programie CONNECT Player będzie prawidłowo wyświetlany każdy język.
 - Mogą nie być wyświetlane znaki utworzone przez użytkownika i niektóre znaki specjalne.
- Opis w instrukcji zakłada, że użytkownik umie w podstawowym zakresie używać systemu Windows.

Szczegółowych informacji o komputerze i systemie operacyjnym należy szukać w odpowiednich instrukcjach.

Próbka danych dźwiękowych

W odtwarzaczu jest fabrycznie zainstalowana próbka danych audio, która umożliwia natychmiastowe wypróbowanie odtwarzacza. Próbka ta jest przeznaczona tylko do próbnego słuchania i dlatego nie można jej przesłać do komputera. Do usunięcia tych danych audio należy użyć programu CONNECT Player.

W niektórych regionach próbka nie jest zainstalowana w odtwarzaczu.

- Nagraną muzykę można wykorzystywać tylko do użytku prywatnego. Inne wykorzystanie muzyki wymaga zezwolenia posiadaczy praw autorskich do tej muzyki.
- Sony nie ponosi odpowiedzialności za niepełne nagranie / przesłanie danych ani za ich uszkodzenie spowodowane problemami z odtwarzaczem lub komputerem.
- W zależności od rodzaju tekstu i znaków, mogą występować problemy z wyświetlaniem tekstu na urządzeniu. Wynika to z następujących przyczyn:
 - możliwości podłączonego odtwarzacza,
 - nienormalnego działania odtwarzacza,
 - zapisu znacznika ID3 dla utworu w języku lub z użyciem znaków nieobsługiwanych przez odtwarzacz.

Witryna pomocy technicznej dla klientów

W razie pytań lub problemów związanych z tym produktem, prosimy o odwiedzenie następujących stron www:

Dla klientów z USA: <http://www.sony.com/walkmansupport/>

Dla klientów z Kanady: <http://www.sony.ca/ElectronicsSupport/>

Dla klientów z Europy: <http://www.sonydigital-link.com/DNA/>

Dla klientów z Chin: <http://service.sony.com.cn/KB/>

Dla klientów z Tajwanu: <http://www.twsupport.css.ap.sony.com/>

Dla klientów z Korei: <http://scs.sony.co.kr/walkman/>

Dla klientów z innych krajów lub regionów: <http://www.css.ap.sony.com/>

Prawa autorskie

- CONNECT Player i logo CONNECT Player są znakami handlowymi lub zastrzeżonymi znakami handlowymi Sony Corporation.
- OpenMG, ATRAC, ATRAC3, ATRAC3plus i ich logo są znakami handlowymi Sony Corporation.
- „WALKMAN” jest zastrzeżonym znakiem handlowym Sony Corporation, który oznacza produkty współpracujące ze słuchawkami stereo.  jest znakiem handlowym Sony Corporation.
- Microsoft, Windows, Windows NT i Windows Media są znakami handlowymi lub zastrzeżonymi znakami handlowymi Microsoft Corporation w Stanach Zjednoczonych i / lub w innych krajach.
- Adobe i Adobe Reader są znakami handlowymi lub zastrzeżonymi znakami handlowymi Adobe Systems Incorporated w Stanach Zjednoczonych i / lub w innych krajach.
- Patenty USA i innych państw wykorzystano na licencji Dolby Laboratories.
- Technologia kodowania dźwięku MPEG Layer-3 i patenty wykorzystane na licencji Fraunhofer IIS i Thomson
- Dane o płytach CD i muzyce pochodzą od Gracenote Inc., copyright © 2000 – 2004 Gracenote. Oprogramowanie klienckie Gracenote CDDB® copyright 2000 – 2004 Gracenote. Niniejszy produkt i usługa mogą wykorzystywać jeden lub większą liczbę patentów USA o następujących numerach 5 987 525, 6 061 680, 6 154 773, 6 161 132, 6 230 192, 6 230 207, 6 240 459, 6 330 593 oraz inne patenty wydane lub wnioskowane. Świadczenie usługi i / lub produkcja urządzenia odbywa się na licencji na wykorzystanie patentu USA o numerze 6 304 523, wydanego dla firmy Open Globe Inc. Gracenote i CDDB są zastrzeżonymi znakami handlowymi Gracenote. Logo i logotyp Gracenote oraz logo „Powered by Gracenote” są znakami handlowymi Gracenote.
- Wszystkie inne znaki handlowe lub zastrzeżone znaki handlowe są znakami handlowymi lub zastrzeżonymi znakami handlowymi odpowiednich posiadaczy. W instrukcji nie są za każdym razem umieszczane symbole TM i ®.

Program © 2005 Sony Corporation

Dokumentacja © 2005 Sony Corporation

Dane techniczne

Maksymalna liczba nagranych utworów (w przybliżeniu)*

Przeptywność	NW-A605	NW-A607	NW-A608
48 kb/s	345	695	1 350
64 kb/s	255	520	1 000
96 kb/s	170	345	700
128 kb/s	130	260	525
132 kb/s	125	250	510
160 kb/s	100	205	420
192 kb/s	85	170	350
256 kb/s	65	130	260
320 kb/s	50	105	210

* W przypadku przesyłania utworów trwających 4 minuty

Maksymalny czas nagrywania (w przybliżeniu)

Przeptywność	NW-A605	NW-A607	NW-A608
48 kb/s	23 h 00 min	46 h 20 min	90 h 00 min
64 kb/s	17 h 00 min	34 h 20 min	66 h 40 min
96 kb/s	11 h 20 min	23 h 00 min	46 h 40 min
128 kb/s	8 h 40 min	17 h 20 min	35 h 00 min
132 kb/s	8 h 20 min	16 h 40 min	34 h 00 min
160 kb/s	6 h 40 min	13 h 40 min	28 h 00 min
192 kb/s	5 h 40 min	11 h 20 min	23 h 20 min
256 kb/s	4 h 20 min	8 h 40 min	17 h 20 min
320 kb/s	3 h 20 min	7 h 00 min	14 h 00 min

Obsługiwane przepływności

MP3: 32 do 320 kb/s (z obsługą zmiennej przepływności (VBR))

ATRAC: 48 / 64 / 66 (ATRAC3)* / 96 / 105 (ATRAC3)* / 128 / 132 (ATRAC3) / 160 / 192 / 256 / 320 kb/s

* Program CONNECT Player nie pozwala na nagrywanie płyt CD w formacie ATRAC3 przy 66 lub 105 kb/s.

Częstotliwości próbkowania

ATRAC, MP3: 44,1 kHz

Pasmo przenoszenia

20 do 20 000 Hz (pomiar pojedynczego sygnału)

Zakres częstotliwości radia UKF

87,5 do 108,0 MHz

Częstotliwość pośrednia (UKF)

225 kHz

Antena

Antena w przewodzie słuchawek

Złącza

Słuchawki: mini-jack stereo

Hi-Speed USB (zgodny z USB 2.0)

Odstęp sygnału od szumu

Co najmniej 80 dB

Zakres temperatur w środowisku pracy

5 do 35°C

Zasilanie

- Wewnętrzny akumulator litowy
- USB power (zasilanie z komputera przez interfejs USB)

Czas pracy akumulatora (ciągłe odtwarzanie)*

Format ATRAC: około 45 godzin (odtwarzanie przy 48 kb/s)

Format ATRAC: około 40 godzin (odtwarzanie przy 128 kb/s)

Format ATRAC: około 50 godzin (odtwarzanie przy 132 kb/s)

Format MP3: około 40 godzin (odtwarzanie przy 128 kb/s)

Odbiór radia UKF: około 22 godzin

* Przy ustawieniu trybu oszczędzania energii „Save On Normal” (☞ strona 41). Czas pracy akumulatora zależy od temperatury i warunków pracy.

Wymiary

84,9 × 28,8 × 13,9 mm

(szer. × wys. × gł., bez wystających elementów)

Waga

Okolo 48 g

Konstrukcja i dane techniczne mogą ulec zmianie.

Patenty USA i innych państw wykorzystano na licencji Dolby Laboratories.

<http://www.sony.net/>

Sony Corporation Printed in Czech Republic (EU)

PL



Usuwanie wyeksploatowanych urządzeń elektrycznych i elektronicznych (dotyczy krajów Unii Europejskiej i innych krajów europejskich z wydzielonymi systemami zbierania odpadów)

Ten symbol na produkcie lub jego opakowaniu oznacza, że produkt nie powinien być zaliczany do odpadów domowych. Należy go przekazać do odpowiedniego punktu, który zajmuje się zbieraniem i recyklingiem urządzeń elektrycznych i elektronicznych. Prawidłowe usunięcie produktu zapobiegnie potencjalnym negatywnym konsekwencjom dla środowiska naturalnego i zdrowia ludzkiego, których przyczyną mogłoby być niewłaściwe usuwanie produktu. Recykling materiałów pomaga w zachowaniu surowców naturalnych. Aby uzyskać szczegółowe informacje o recyklingu tego produktu, należy się skontaktować z władzami lokalnymi, firmą świadczącą usługi oczyszczania lub sklepem, w którym produkt ten został kupiony.