

Overhead DVD Entertainment System

Betjeningsvejledning _____ **DA**

Käyttöohjeet _____ **FI**

Innehållsförteckning _____ **SV**

Se "Tilslutninger" på side 37 for installation og tilslutning.

Asennusta ja liitännöjä koskevat tiedot ovat oheistetuissa "Asennuskaaviossa", sivulla 37.

Vi hänvisar till "Anslutningar" på sidan 37 angående montering/uppkoppling.



MV-90MDV

Advarsel

Du advares om, at ændringer eller modifikationer af enhver art, der ikke er udtrykkeligt godkendt i denne vejledning, kan gøre din ret til at bruge dette udstyr ugyldig.

**CLASS 1
LASER PRODUCT**

Dette mærkat er placeret på kabinettets underside.

**CAUTION—INVISIBLE LASER RADIATION WHEN OPEN
DO NOT STARE INTO BEAM OR
VIEW DIRECTLY WITH OPTICAL INSTRUMENTS**

Dette mærkat er placeret på drevenhedens indre kabinet.

Indholdsfortegnelse

Velkommen!	4
Forsigtighedsregler	4
Om denne vejledning	7
Om diske, der kan afspilles på afspilleren	7
Nulstilling af afspilleren	9
Knappernes placering	10

Betjening for monitor

Åbne displaymonitoren	13
Valg af indgangskilde	14
Valg af farvesystem	14
Ændring af afspiller- og monitorindstillingerne	15

Brug af hovedtelefoner

Lytte med hovedtelefonerne	18
----------------------------------	----

Forskellig afspilning

Afspilning af en disk	19
Afspilning af en "Memory Stick"	22
Vise forløbet tid	23
Ændring af undertekstsproget	24
Brug af en DVD-menu	25
Ændring af lyd sproget	26
Ændring af vinkler	26
Ændring af lydudgangen	27
Brug af PBC-funktionen (afspilningskontrol)	27

Ændring af opsætning

Indstilling af formatforholdet for tv-skærmen — TV SCREEN	28
Visning af flervinkel-meddelelsen — ANGLE MARK	29
Indstilling af pauseskærmen — SCR SAVER	29
Valg af højttalerindstilling — SPEAKER SETUP	30
Valg af lydudgangindstilling — AUDIO OUT	30
Valg af komprimeringsindstillingen for lyden — DYNAMIC	31
Valg af farvesystemet for linjeudgang- videosignalet — COLOR SYSTEM	31
Valg af lyd sproget for dvd — AUDIO	32
Visning af undertekster for dvd — SUBTITLE	32
Valg af dvd-menusprog — DISC MENU	33
Forberedelse til indledende censurindstilling	33
Nulstilling af afspilleren til standard — DEFAULTS	35
Indstilling af menudisplay for MP3/JPEG/ MPEG1-filer — SMART NAVI	36

Tilslutninger

Installationsdiagram	37
Tilslutningsdiagram	38

Yderligere oplysninger

Vedligeholdelse	40
Bemærkninger om diske	42
Om MP3-filer	43
Om "Memory Stick"	44
Specifikationer	46
Fejlsøgning	47
Fejldisplay	49
Sprogkodeliste	50

Velkommen!

Tillykke med dit køb af Sony overhead-dvd. Du kan få endnu større glæde af dens mange funktioner med:

- Afspilning af dvd/video-cd/lyd-cd.
- Afspilning af MP3/JPEG-fil-kodede diske.
- Afspilning af MP3/JPEG/MPEG1-fil-kodet "Memory Stick".
- Understøtter DTS/Dolby Digital via optisk digital udgang.
- **Medfølgende fjernbetjeningsstilbehør**
Kort-fjernbetjening
RM-X137

Læs denne betjeningsvejledning grundigt inden du tager afspilleren i brug, og gem den til fremtidig brug.

Ophavsrettigheder

Dette produkt indeholder teknologi til ophavsretsbeskyttelse, der er beskyttet af erstatningskrav af visse patenter i USA og andre intellektuelle ejendomsrettigheder ejet af Macrovision Corporation og andre rettighedsejere. Brug af denne teknologi til ophavsretsbeskyttelse skal autoriseres af Macrovision Corporation, og er beregnet til fremvisning i private hjem og anden begrænset brug, med mindre Macrovision Corporation har givet autorisation til andet. Imitation og demontering er forbudt.

- "Memory Stick",  og "MagicGate Memory Stick" er varemærker tilhørende Sony Corporation.
- "Memory Stick Duo" og "MEMORY STICK DUO" er varemærker tilhørende Sony Corporation.
- "MagicGate" og "MAGIC GATE" er varemærker tilhørende Sony Corporation.
- "Memory Stick PRO" og "MEMORY STICK PRO" er varemærker tilhørende Sony Corporation.

Fremstillet på licens fra Dolby Laboratories. "Dolby", "Pro Logic" og dobbelt-D-symbolet er varemærker tilhørende Dolby Laboratories.

"DTS", "DTS Digital Surround" og "DTS Digital Out" er varemærker tilhørende Digital Theater Systems, Inc.



Forsigtighedsregler

Læs følgende forsigtighedsregler, inden du installerer og bruger afspilleren, for at undgå risiko for alvorlige personskader eller ulykker.

Af hensyn til førerens sikkerhed

Overhold de lokale færdselsregler.

- Ved kørsel
 - Føreren må ikke se på eller betjene afspilleren. Opmærksomheden kan blive afledt, så der sker en ulykke.
 - Føreren må ikke bruge hovedtelefoner. Opmærksomheden kan blive afledt, så der sker en ulykke.
Parker bilen et sikkert sted, når føreren vil se og betjene afspilleren eller bruge hovedtelefoner.
- Efter installation
 - Undgå at hage dig fast i monitoren.
 - Stik ikke hænder, fingre eller fremmedlegemer ind i afspilleren. Det kan medføre personskader eller beskadigelse af afspilleren.
 - Pas på ikke at slå hovedet mod enheden, når du rejser dig fra bagsædet.
 - Opbevar små dele utilgængeligt for børn.
- Hvis afspilleren ikke virker, skal du først gennemgå tilslutningerne. Hvis alt er i orden, skal du kontrollere sikringen.
- Hvis bilen har været parkeret i direkte sollys, skal du lade afspilleren køle ned, inden du bruger den.
- Undgå at installere afspilleren på steder, der:
 - udsættes for temperaturer under 0 °C eller over 45 °C.
 - udsættes for direkte sollys
 - er nær varmekilder (f.eks. varmeapparater)
 - udsættes for regn eller fugt
 - udsættes for meget støv eller snavs
 - udsættes for kraftige rystelser
 - udsættes for varme:
Hold afspilleren på afstand af køretøjsdele, som varmes op ved drift, f.eks. slanger, højspændings-ledninger og bremsesystemdele. Sørg for, at der er tilstrækkelig plads omkring afspillerens åbninger for at beskytte imod overophedning.

Henvend dig til nærmeste Sony-forhandler, hvis du har spørgsmål om afspilleren eller der opstår problemer med den.

Om varmeudvikling

Der kan udvikles varme i afspilleren, hvis den bruges i et længere tidsrum, men det er ikke en funktionsfejl.

Kondensvand

I regnvejr eller i fugtige områder, kan der dannes kondensvand inden i linserne. Hvis det sker, fungerer afspilleren ikke korrekt. Tag i så fald disken ud, og vent ca. en time, indtil fugten er fordampet.

Sådan sikres en høj lyd kvalitet

Pas på ikke at spille juice el.lign. på afspilleren eller diskene.

Bemærkninger om trådløse hovedtelefoner

- Du bør af sikkerhedshensyn ikke bruge hovedtelefonerne, mens du kører bilen.
- Når hovedtelefonerne ikke bruges i længere tid, skal du tage batteriet ud for at undgå skader som følge af batterilækage og efterfølgende tæring.
- Lad ikke hovedtelefonerne ligge på et sted, der er udsat for direkte sollys eller høje temperaturer (Det anbefales at bruge hovedtelefonerne ved en temperatur på mellem 5 °C og 35 °C).
- Hvis hovedtelefonerne bruges, mens de udsættes for direkte sollys, kan det forringe følsomheden i den infrarøde receptor, så lyd kvaliteten bliver dårlig.
- Pas på ikke at tabe, slå til eller på anden måde udsætte hovedtelefonerne for kraftige stød af nogen art. Det kan beskadige produktet.
- Hvis du lader hovedtelefonerne ligge i direkte sollys på et instrumentbræt el.lign., kan batteriet lække og eksplodere, og forårsage personskade.

Om installation

- Installation af enheden kræver teknisk viden. Enheden bør installeres af en faguddannet tekniker eller reparatør.



- Hvis du forsøger at installere enheden selv, skal du se installations- og ledningsnetdiagrammerne i denne vejledning, så installationen bliver korrekt. Ukorrekt installation kan forårsage brand eller elektrisk stød.
- Inden installation skal du sørge for at dreje tændingskontakten til OFF-positionen eller tage nøglen ud. Installation af enheden med tændingen slået til kan forårsage slid på batteriet eller kortslutning.



- Undgå at beskadige rør, slanger, brændstoftank eller det elektriske ledningsnet, når du installerer enheden. Det kan forårsage brand. Hvis du borer huller i bilens paneler, skal du sørge for, at ingen skjulte bildele beskadiges.

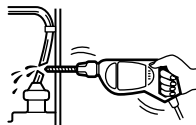

- Brug ikke møtrikker eller bolte til sikkerhedsanordninger, som f.eks. styreforbindelser, brændstofforsyning eller bremse-systemer. Det kan forårsage brand eller en ulykke.
- Pas på, at ledninger og ledningstråde ikke vikles eller snøres ind i en sædeskinnes bevægelige dele.

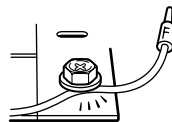

fortsættes på næste side →

Installationssted

Inden du installerer enheden, skal du kontrollere de lokale færdselsregler. Følg diagrammet nedenfor for at installere enheden på et passende sted i din bil.

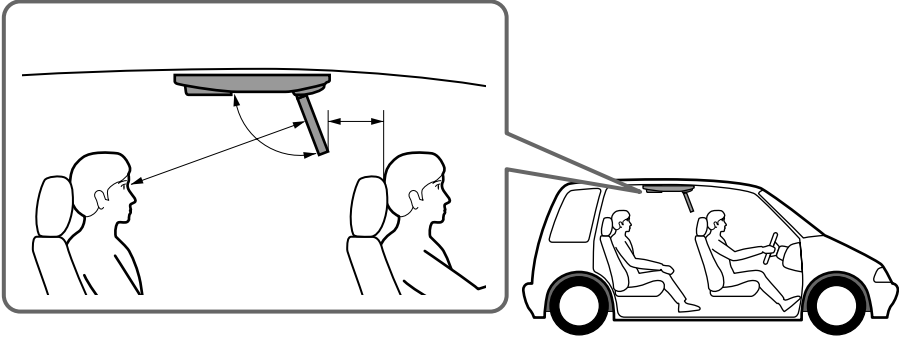

Installer ikke enheden, hvor:

- Det hindrer førerens udsyn, når monitoren er i enten åben eller lukket position.
- Det hindrer betjening af bilen eller airbaggen.
- Det hindrer betjening af køretøjet, især rattet, gearstangen og bremsepedalen.
- Føreren eller passagerer kan komme til skade, når de stiger ind eller ud af bilen.

Henvend dig til nærmeste Sony-forhandler hvis du har nogen spørgsmål om eller problemer vedrørende enheden, der ikke er dækket i denne vejledning.

Inden installation

Sørg for, at POWER SELECT-kontakten er indstillet på den korrekte position.

- Ⓐ*: Hvis din bil har en tilbehørsposition på tændingsnøglen.
- Ⓑ: Hvis din bil ikke har en tilbehørsposition på tændingsnøglen.

* Ⓐ er den standardforvalgte position.

Når POWER SELECT-kontakten er indstillet på Ⓑ

Tryk på **POWER** på afspilleren for at tænde. Afspilleren tændes ikke ved tryk på **POWER** på kort-fjernbetjeningen.

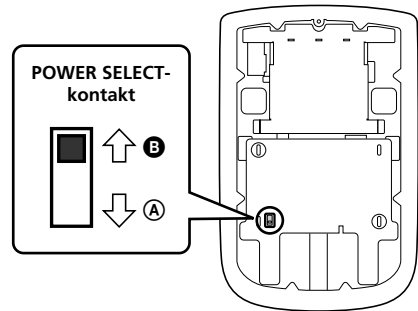

Bemærk

Sørg for at slukke afspilleren efter at have kørt bilen.

For at slukke afspilleren skal du gå frem som følger:

- Tryk på **POWER** på afspilleren.
 - Tryk på **POWER** på kort-fjernbetjeningen.
- Hvis strømmen ikke slås fra, slides batteriet.

Om denne vejledning

Regler













- Anvisningerne i denne vejledning beskriver, hvordan du bruger afspilleren og de trådløse stereohovedtelefoner.
- Nedenstående ikoner bruges i denne vejledning:

Ikon	Betydning
	Funktioner på dvd-videoer eller dvd-r'er/dvd-rw'er i video-indstilling
	Funktioner på video-cd'er eller cd-r'er/cd-rw'er i video-cd-format
	Funktioner på musik-cd'er eller cd-r'er/cd-rw'er i musik-cd-format
	Funktioner på filer i MP3-format gemt på cd-rommer/cd-r'er/cd-rw'er og "Memory Stick"
	Funktioner på filer i JPEG-format gemt på cd-rommer/cd-r'er/cd-rw'er og "Memory Stick"
	Funktioner på filer i MPEG1-format gemt på "Memory Stick"

Om diske, der kan afspilles på afspilleren

Afspilleren kan afspille følgende diske:

- Dvd
- Dvd-r/dvd-rw
- Video-cd
- Lyd-cd
- Cd-r/cd-rw

Disktype	Etiket på disk	
Dvd-videoer		
		
Video-cd'er		
		
Lyd-cd'er		
MP3-filer/ JPEG-filer		
		

"DVD VIDEO", "DVD-R" og "DVD-RW" er varemærker.

fortsættes på næste side →

Bemærkninger om cd-r'er

(optagelige cd'er)/

cd-rw'er (skrivbare cd'er)/

dvd-r'er (optagelige dvd'er)/

dvd-rw'er (skrivbare dvd'er)

- Nogle cd-r'er/cd-rw'er/dvd-r'er/dvd-rw'er (afhængigt af det udstyr, der bruges til optagelse, eller diskens tilstand) kan ikke afspilles på denne afspiller.
- Du kan ikke afspille en cd-r/cd-rw/dvd-r/dvd-rw, der ikke er afsluttet*.
- Du kan ikke afspille en cd-r/cd-rw, der er optaget i Multi Session.
- Du kan afspille MP3/JPEG -filer, der er optaget på cd-rom, cd-r og cd-rw.

* En nødvendig proces for, at en optaget cd-ri cd-rw-disk kan afspilles på en lyd-cd-afspiller.

Dvd-regionskoder denne afspiller kan afspille

Der er påtrykt en regionskode på afspillerens bagside. Afspilleren kan kun afspille dvd'er, der er mærket med identiske regionskoder. Dvd'er mærket  afspilles også på denne afspiller.

Hvis du forsøger at afspille en anden dvd, bliver meddelelsen "REGION ERROR" vist på skærmen.

Afhængigt af dvd'en, vil der ikke altid være en indikation af regionskode, selv om afspilning af dvd'en er forbudt ifølge område-restriktioner.

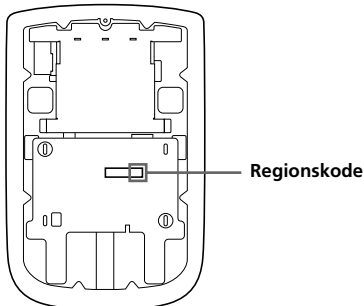

Forsigtighedsregler

- Afspilleren **KAN IKKE** afspille disse diske.
 - dvd-lyd
 - dvd-ram
 - dvd-rom
 - cd-g
 - svcd
 - cd-i
 - foto-cd
 - vsd
 - aktiv-lyd (data)
 - cd-ekstra (data)
 - blandet cd (data)
 - cd-rom (andre data end MP3/JPEG-fil)
 - dvd-rw optaget i VR-indstilling
- Dette produkt indeholder teknologi til ophavsretsbeskyttelse, der er beskyttet af erstatningskrav af visse patenter i USA og andre intellektuelle ejendomsrettigheder ejet af Macrovision Corporation og andre rettighedsejere. Brug af denne teknologi til ophavsretsbeskyttelse skal autoriseres af Macrovision Corporation og er beregnet til fremvisning i private hjem og anden begrænset brug, med mindre Macrovision Corporation har givet autorisation til andet. Imitation og demontering er forbudt.

Bemærkning om PBC

(afspilningskontrol)

Afspilleren opfylder video-cd-standardernes Ver. 1.1 og Ver. 2.0. Du kan afspille på to måder, afhængigt af disktypen.

Disktype	Du kan
Video-cd'er uden PBC-funktioner (Ver. 1.1-diske)	Videoafspilning (levende billeder) og musik.
Video-cd'er med PBC-funktioner (Ver. 2.0-diske)	<ul style="list-style-type: none">• Interaktiv software med menuskærme vist på skærmen (PBC-afspilning, side 27).• Videoafspilningsfunktioner.• Stillbilleder i høj opløsning, hvis de findes på disken.

Bemærkning om DTS-kodede cd'er

Når du afspiller DTS*-kodede cd'er, kommer der mere støj fra de analoge stereoudgange. For at undgå eventuel beskadigelse af lydsystemet skal forbrugeren tage de relevante forsigtighedsregler ved tilslutning af afspillerens analoge stereoudgange til forstærkeren. For at lytte til DTS Digital Surround™ -afspilning, skal der sluttes et 5.1-kanals DTS Digital Surround™ -dekodersystem til afspillerens digitale udgang.

* "DTS", "DTS Digital Surround" og "DTS Digital Out" er varemærker tilhørende Digital Theater Systems, Inc.

Terminologi for diske

Dvd-struktur

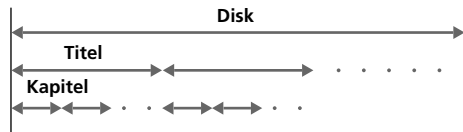

Video-cd/lyd-cd-struktur

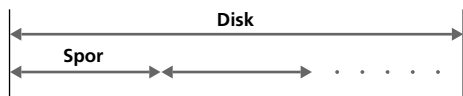

• Titel

Det længste afsnit af et billede eller et musikstykke på en dvd, f.eks. en film for videosoftware, eller et album for lydsoftware.

• Kapitel

Afsnit af et billede eller af musik, der er mindre end titler. En titel er sammensat af flere kapitler. Hvert kapitel tildeles et kapitelnummer, så du kan finde kapitlet. Afhængigt af disken, vil der ikke altid være optaget kapitler.

• Spor

Afsnit af et billede eller af musik på en video-cd/lyd-cd. Hvert spor tildeles et spornummer, så du kan finde sporet.

• Sekvens

På en video-cd med PBC (afspilningskontrol)-funktioner, opdeles menuer, levende billeder og stillbilleder i afsnit kaldet "sekvenser". Hver sekvens tildeles et sekvensnummer, så du kan finde en bestemt sekvens.

Nulstilling af afspilleren

Før du tager afspilleren i brug for første gang eller efter udskiftning af stikkene, skal du nulstille afspilleren.

Tryk på (RESET) med en spids genstand, f.eks. en kuglepen. Hvis du trykker hårdt på den med en nål, kan det beskadige afspilleren.

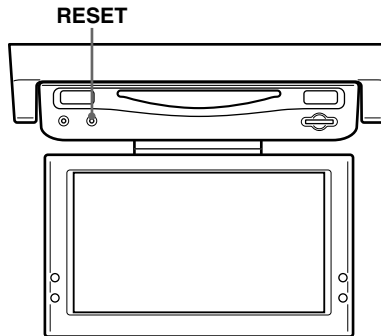

Bemærkninger

- Når du trykker på (RESET), kan nogle af de tidligere indstillinger gå tabt. Hvis det sker, skal du lave indstillingerne igen.
- Det tager ca. 10 sekunder for afspilleren at nulstille sig selv efter tryk på (RESET). Isæt ikke en disk i løbet af dette tidsrum. I modsat fald kan afspilleren ikke nulstilles korrekt.

Knappernes placering

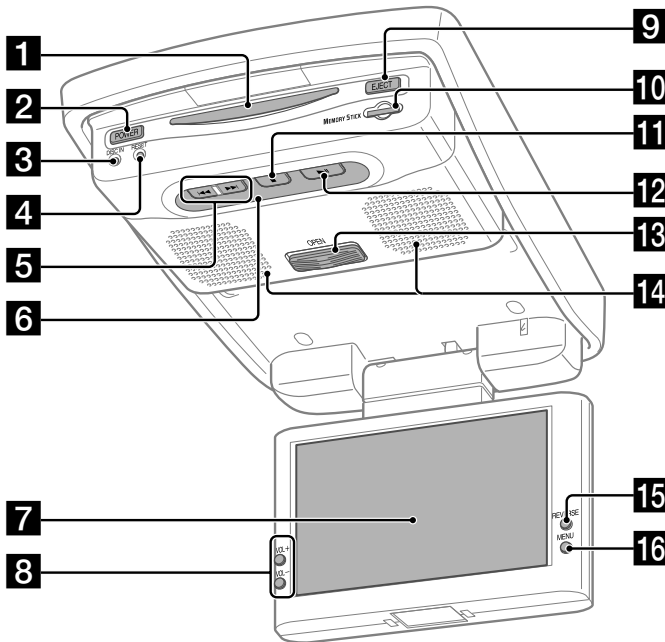

XVM-R90D

Se de nævnte sider for at få nærmere oplysninger.

- 1** Disk-slot 19
- 2** POWER (til/fra) -knap 13, 14, 19
Til at tænde/slukke afspilleren.
- 3** DISC IN-lys
Når der er en disk i afspilleren, lyser DISC IN-lyset orange.
- 4** RESET-knap 9
- 5** ◀◀ (foregående)/▶▶ (næste) -knapper 20, 23
- 6** Receptor til kort-fjernbetjeningen/
Transmitter til de trådløse hovedtelefoner
- 7** Monitor
- 8** VOL +/- knapper 14, 15
Til at skrue op eller ned for lydstyrken eller til at vælge punktet ved menubetjening.

- 9** EJECT-knap 20
Til at udkaste en disk fra afspilleren, selv om afspilleren er slukket.
- 10** "Memory Stick"-slot 22
- 11** ■ (stop) -knap 20, 23
- 12** ▶|| (afspil/pause) -knap 20, 23
- 13** OPEN-knap 13
Skyd for at åbne monitoren.
- 14** Højtalere (venstre/højre)
- 15** REVERSE-knap 13, 15
Til at vende billeder om og omvende udgangssignalet for lydkanaler.
- 16** MENU-knap 15
Til at lave forskellige displayindstillinger og FM-modulator-indstilling.

Bemærk

Selv om afspilleren er slukket ved tryk på (POWER), kan du udkaste en disk fra afspilleren, men du kan ikke isætte en disk.

Kort-fjernbetjening RM-X137

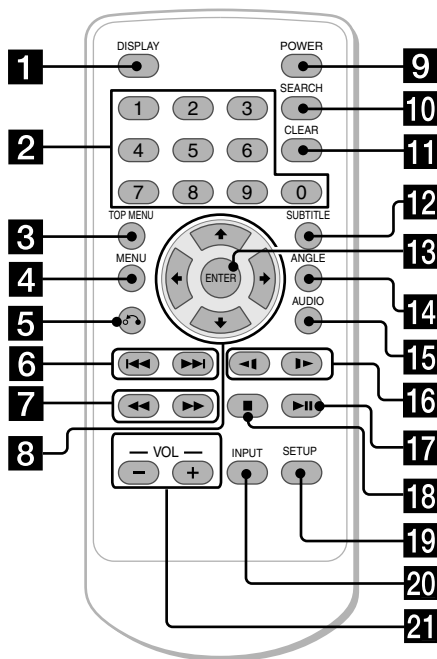

Se de nævnte sider for at få nærmere oplysninger.

- 1** **DISPLAY-knap 23**
Til at vise diskens tidsdata.
- 2** **Talknapper (0 til 9) 19, 22, 27, 28**
- 3** **TOP MENU-knap 25, 27**
Til at vise top-menuen for en optaget dvd.
- 4** **MENU-knap 25**
Til at vise den optagede dvd-menu, eller slå PBC (afspilningskontrol) -menuen på en video-cd til/fra.
- 5** **↶ (tilbage) -knap 27**
- 6** **⏮/⏭ (foregående/næste) -knapper 19, 22, 27**
- 7** **⏪ (hurtigt tilbage)/
⏩ (hurtigt frem) -knapper 19, 22**
- 8** **⏮/⏭/⏪/⏩ -knapper 19, 22, 25, 28**
- 9** **POWER (til/fra) -knap 14, 19**
Til at tænde/slukke afspilleren.
- 10** **SEARCH-knap 19**
Til at angive et ønsket sted på en disk efter kapitel, titel eller spor.
- 11** **CLEAR-knap**

De tilsvarende knapper på kort-fjernbetjeningen styrer de samme funktioner som knapperne på afspilleren.

Anvisningerne i denne vejledning beskriver, hvordan du betjener afspilleren ved primært at bruge kort-fjernbetjeningen.

Tip

Se "Udskiftning af litiumbatteriet" for at få oplysninger om, hvordan du udskifter batteriet (side 40).

- 12** **SUBTITLE-knap 24**
Til at skifte undertekstsproget ved afspilning af en dvd.
- 13** **ENTER-knap 19, 25, 28**
Til at indføre en indstilling.
- 14** **ANGLE-knap 26**
Til at vælge flere forskellige synsvinkler ved afspilning af en dvd.
- 15** **AUDIO-knap 26, 27**
Til at skifte lydudgang/lydsprog.
- 16** **⏮ (langsomt tilbage)/⏭ (langsomt frem) -knapper 19, 22**
- 17** **⏩ (afspil/pause) -knap 19, 22, 27**
- 18** **■ (stop) -knap 19, 22**
- 19** **SETUP-knap 28**
Bruges til at udføre menubetjening.
- 20** **INPUT-knap 14, 22**
Til at vælge indgangskilde.
- 21** **VOL (-/+)-knapper 19**
Til at skru op og ned for lydstyrken.

fortsættes på næste side →

Trådløse stereohovedtelefoner MDR-IF0140

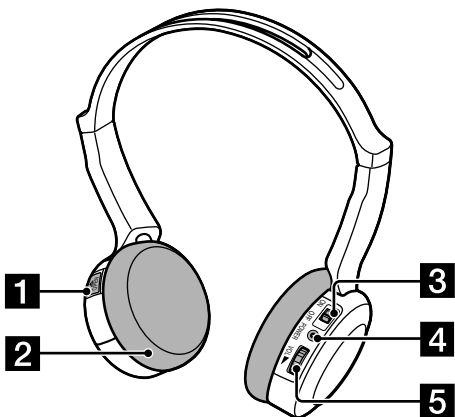

- 1 Låg til batterirum 41**
Åbn låget for at isætte et batteri.
- 2 Pude 42**
Puderne kan udskiftes.
- 3 Strøm (ON/OFF) -kontakt 18**
- 4 POWER-indikator 18**
Når strømkontakten på hovedtelefonerne er indstillet på ON, lyser POWER-indikatoren rød.
- 5 VOL-kontrolknap 18**
Til at justere lydstyrkeniveauet fra 0 til 10.

Batterilevetid

Tørbatteri størrelse AAA (1) medfølger hovedtelefonerne.

Batteri	Omtrentligt antal timer* ¹
Sony alkalibatteri LR03/AM-4 (N)	60 timer* ²
Sony manganbatteri R03/UM-4 (NU)	28 timer* ²

*¹ ved 1 kHz, 1 mW+1 mW udgang

*² Tiden, der er angivet ovenfor, kan variere afhængigt af temperaturen eller brugsforholdene.

Tip

Se "Udskiftning af batteriet" for at få oplysninger om, hvordan du udskifter batteriet (side 41).

Betjening for monitor

Åbne displaymonitoren

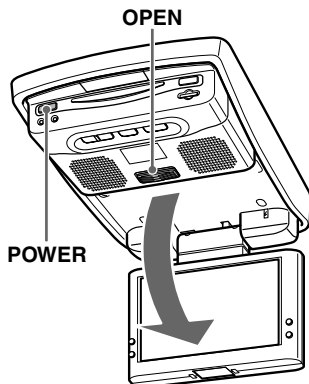

1 Skyd **OPEN** fremad, og åbn displaymonitoren.

2 Tryk på **POWER** for at tænde afspilleren.

Tip

Hvis din bil ikke har en ACC (tilbehør) -position på tændingsnøglekontakten, og POWER SELECT-kontakten er indstillet på **0** -positionen, tændes afspilleren ikke ved at trykke på **POWER** på kort-fjernbetjeningen (side 6).

Føre displaymonitoren tilbage til dens kabinet

Luk monitoren, så den klikker på plads.

Bemærkninger

- Pas på ikke at få fingrene i klemme i displaymonitoren, når du lukker.
- Stik ikke fremmedlegemer ind mellem LCD-panelet og kabinettet, når du lukker.

Justere hældning og drejning

Displaymonitoren kan justeres indenfor de viste vinkler.

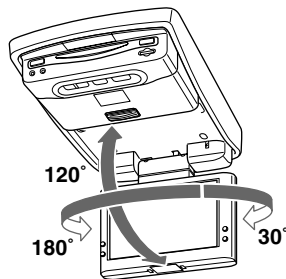

Tip

- Inden du lukker displaymonitoren, skal du sørge for, at monitoren er drejet og rettet mod kabinettet (du hører et klik).
- Monitoren gemmer den indgangsindstilling, du vælger, selv om du slukker afspilleren.

Displaymonitorens omvendte position

Du kan lukke med LCD-overfladen udad efter at have drejet displayet 180 grader om. Billeder på skærmen kan vendes på hovedet ved at trykke på **REVERSE**. Hver gang du trykker på **REVERSE**, skifter omvendt skærmindstilling mellem at være slået til og være slået fra.

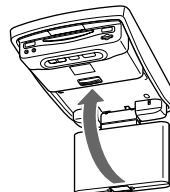
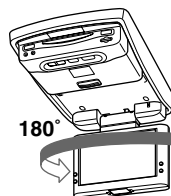

Valg af indgangskilde

Du kan vælge indgangskilde for monitoren.

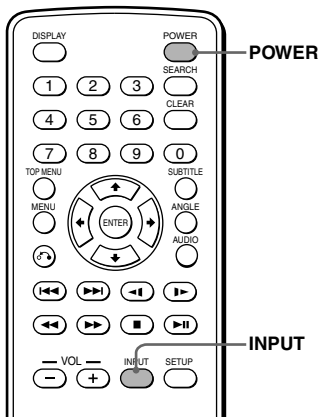

1 Tryk på **POWER for at tænde afspilleren.**
Den aktuelle indgangskilde (dvd) vises på skærmen i 5 sekunder.

2 Tryk gentagne gange på **INPUT for at vælge indgangskilde.**
Hver gang du trykker på **INPUT**, ændres indikationen som følger:

DVD ↔ VIDEO

Sørg for at ændre indstillingen af indgangskilde til "DVD" for at afspille en disk eller "Memory Stick" med denne afspiller.

Bemærk

Når du afspiller en "Memory Stick", skal du indstille indgangskilden til "DVD".

Tip

Hvis din bil ikke har en ACC (tilbehør) -position på tændingsnøglekontakten, og **POWER SELECT**-kontakten er indstillet på **Ⓢ**-positionen, tændes afspilleren ikke ved at trykke på **POWER** på kort-fernbetjeningen (side 6).

Valg af farvesystem

Afspilleren registrerer indgangsvideosignalets farvesystem (PAL eller NTSC), og skifter automatisk indstillingen (auto-indstilling). Gå frem som beskrevet nedenfor for at skifte indstillingen af farvesystem for indgangsvideosignalet manuelt.

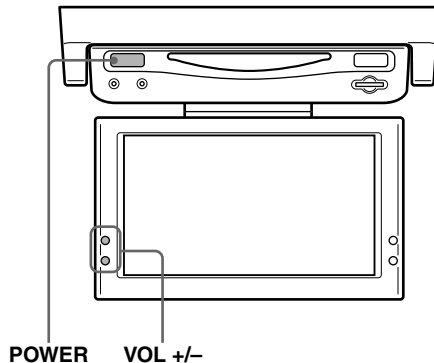

1 Tryk på **POWER for at tænde afspilleren.**
Den aktuelle indgangskanal (dvd) vises på skærmen i 5 sekunder.

2 Inden for 5 sekunder skal du trykke gentagne gange på **VOL (+) eller **VOL (-)** for at vælge "NTSC" eller "PAL".**

Bemærk

Når der skiftes manuelt, vender farvesystem-indstillingen for indgangsvideosignalet ikke tilbage til auto-indstilling, før afspilleren slukkes, eller der skiftes indgangskanalindstilling. Når den er indstillet på "PAL", kan en dvd optaget i NTSC-systemet derfor ikke ses på afspillerens skærm, med mindre du slukker afspilleren, og derefter tænder den igen.

Ændring af afspiller- og monitorindstillingerne

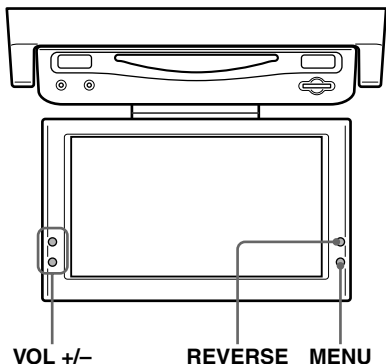

Slå afspillerens højttalerlyd fra

- 1 Tryk gentagne gange på **(MENU)** for at vælge "Speaker".

Hver gang du trykker på **(MENU)**, ændres indstillingsskærmen som følger:

Speaker → IR HP → FM Modulator →
Picture → Brightness → Color →
Hue* → Dimmer → Video Adjust →
Mode → Blue Back → Menu Off

* "Hue" vises kun, når NTSC-farvesystemet er valgt (side 14).

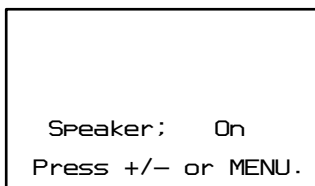

- 2 Tryk på **(VOL)** (+) eller **(VOL)** (-) for at vælge "Off".

Sådan desaktiveres de trådløse hovedtelefoner

- 1 Tryk gentagne gange på **(MENU)** for at vælge "IR HP".

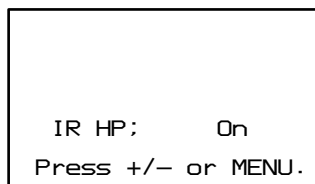

- 2 Tryk på **(VOL)** (+) eller **(VOL)** (-) for at vælge "Off".

Indstilling af FM-modulatoren

Du kan transmittere lydssignalerne til FM-radioen og udsende signalerne fra bilstereoanlægget. Udfør proceduren nedenfor for at slå FM-modulatoren til eller fra og vælge frekvensen.

- 1 Tryk gentagne gange på **(MENU)** for at vælge "FM Modulator".

- 2 Tryk på **(VOL)** (+) eller **(VOL)** (-) for at vælge "Low", "Middle", "High" eller "Off".

Vælg udgangsniveauet for FM-modulatoren i overensstemmelse med indgangsfølsomheden på bilstereoanlæggets radio.

- 3 For at vælge frekvensen skal du trykke på **(REVERSE)**. "Frequency"-skærmen vises.

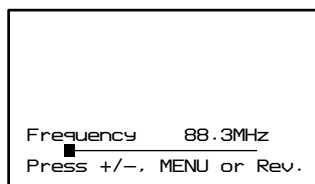

- 4 Tryk på **(VOL)** (+) eller **(VOL)** (-) for at vælge frekvensen.

Indstillingsområdet er 88,3 MHz til 89,9 MHz i trin på 0,2 MHz.

fortsættes på næste side →

Bemærkninger

- Når udgangsniveauet indstilles på "High" i trin 2, kan der komme støj.
- Hvis der høres støj som følge af interferens med den lokale FM-udsendelse, skal du ændre FM-sende-frekvensen.
- Når FM-modulatoren er slået fra, kan du ikke ændre frekvensindstillingen.

Ændring af displayindstillingerne

Du kan justere displayindstillingerne manuelt, hvis det er svært at se displayet fra det sted, hvor du sidder.

1 Tryk gentagne gange på **(MENU)** for at vælge det ønskede punkt.

2 Tryk på **(VOL) (+)** eller **(VOL) (-)** for at justere til den ønskede indstilling.

Når "Picture" er valgt

Indstillingsværdien for det valgte punkt vises i dette område.

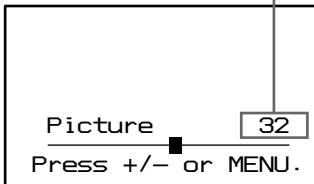

Tryk på **(VOL) (+)** : for at øge kontrasten.
Tryk på **(VOL) (-)** : for at mindske kontrasten.

Når "Brightness" er valgt

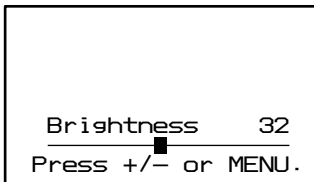

Tryk på **(VOL) (+)** : for at gøre billedet lysere.
Tryk på **(VOL) (-)** : for at gøre billedet mørkere.

Når "Color" er valgt

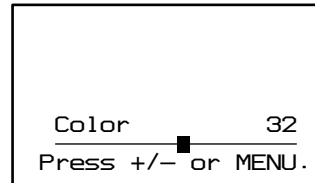

Tryk på **(VOL) (+)** : for at øge farveintensiteten.

Tryk på **(VOL) (-)** : for at mindske farveintensiteten.

Når "Hue"*1 er valgt

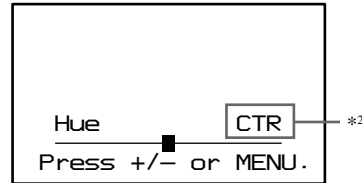

Tryk på **(VOL) (+)** : for at øge mætningen.
Tryk på **(VOL) (-)** : for at mindske mætningen.

*1 "Hue" kan kun justeres, når NTSC-farvesystemet er valgt.

*2 "CTR" vises kun, når er midt på linjen.

Når "Dimmer" er valgt

Tryk på **(VOL) (+)** eller **(VOL) (-)** for at vælge "On".

Lysstyrken på skærmen justeres automatisk.

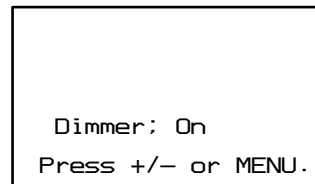

Når "Video Adjust" er valgt

Tryk på **(VOL) (+)** eller **(VOL) (-)** for at vælge "Reset".

Indstillingerne "Picture", "Brightness", "Color", "Hue" og "Dimmer" nulstilles til det standardforvalgte niveau.

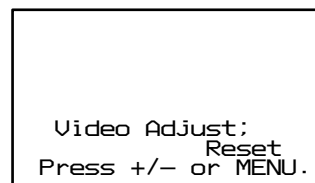

Når "Mode" er valgt

"Full", "Zoom", "Normal" eller "Wide" kan vælges som skærmindstilling.

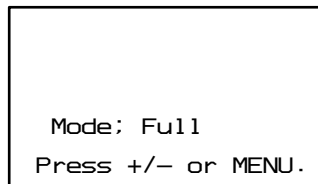

- "Full"

Et billede med et format-forhold på 4:3 forstørres til skærmens venstre og højre hjørner.



- "Zoom"

Et billede med et formatforhold på 4:3 forstørres til skærmens venstre og højre hjørner, og de overskydende dele (top og bund) afskæres, så skærmen fyldes ud.



- "Normal"

Et billede med et formatforhold på 4:3 (almindeligt billede).



- "Wide"

Et billede med et formatforhold på 4:3, hvor kun venstre og højre side af billedet forstørres til at udfylde skærmen.



Når "Blue Back" er valgt

Tryk på (VOL) (+) eller (VOL) (-) for at vælge "On".

Den blå baggrundsskærm vises, når der ikke modtages noget signal, eller der modtages et svagt signal. Når der uafbrudt modtages et svagt videosignal, kan den blå baggrund flimre.

Hvis det sker, skal du slå den fra.

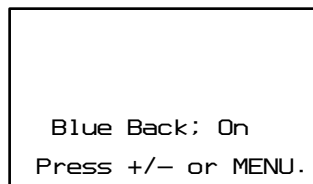

Brug af hovedtelefoner

Lytte med hovedtelefonerne

Inden du lytter

- Transmitteren til de trådløse hovedtelefoner er på afspilleren. Se knappernes placering for afspilleren (side 10).
- For at undgå at beskadige hørelsen skal du først skrue ned for lyden.

1 Tænd afspilleren.

2 Indstil strømkontakten på ON på hovedtelefonernes højre kapsel.

Hovedtelefonernes tændes, og POWER-indikatoren lyser rød.

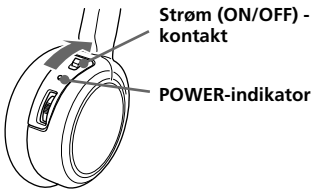

3 Tag hovedtelefonerne på.

Sørg for at sætte højre kapsel (R) på højre øre og venstre kapsel (L) på venstre øre.

4 Begynd afspilning på afspilleren.

5 Drej VOL-kontrolknappen for at justere lydstyrken.

Hvis hovedtelefonernes infrarøde sensorer er dækket af dine hænder ved justering af lydstyrken, bliver dæmpningsfunktionen aktiveret, og lydstyrken kan ikke justeres. For at justere lydstyrken, skal du gå tættere på monitoren transmitter eller rette de infrarøde emittere på venstre kapsel mod monitoren transmitter.

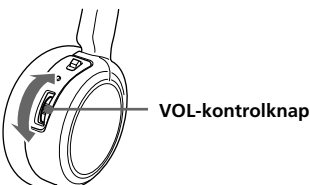

Bemærkninger

- Lydstyrken på hovedtelefonerne kan ikke justeres med afspilleren eller kort-fjernbetjeningen. Brug lydstyrkekontrolknappen på hovedtelefonerne.
- Når hovedtelefonerne ikke bruges i længere tid, skal du tage batteriet ud for at undgå skader som følge af batterilækage og efterfølgende tæring.
- Lad ikke hovedtelefonerne ligge på et sted, der er udsat for direkte sollys eller høje temperaturer (Det anbefales at bruge hovedtelefonerne ved en temperatur på mellem 5 °C og 35 °C).
- Hvis hovedtelefonerne bruges, mens de udsættes for direkte sollys, kan det forringe følsomheden i den infrarøde receptor, så lyd kvaliteten bliver dårlig.
- Pas på ikke at tabe, slå til eller på anden måde udsætte hovedtelefonerne for kraftige stød af nogen art. Det kan beskadige produktet.
- Hvis du lader hovedtelefonerne ligge i direkte sollys på et instrumentbræt el.lign., kan batteriet lække og eksplodere, og forårsage personskade.

Lyden dæmpes automatisk, hvis støjen øges – dæmpningsfunktion

Hvis de infrarøde stråler blokeres, eller hovedtelefonerne bruges uden for deres måleområde, øges støjen, og lyden bliver sværere at høre. For at undgå høreskader som følge af støjen dæmper denne funktion lyd fra hovedtelefonerne. Lyden nulstilles automatisk, når du går tættere på transmitteren eller fjerner blokeringen.

Efter lytning

Tag hovedtelefonerne af, og slå derefter strømmen til (der kan komme støj, hvis du slukker monitoren, inden du tager hovedtelefonerne af).

Forskellig afspilning

Dette kapitel beskriver forskellige funktioner til afspilning.

Afspilning af en disk

DVD VCD CD MP3 JPEG

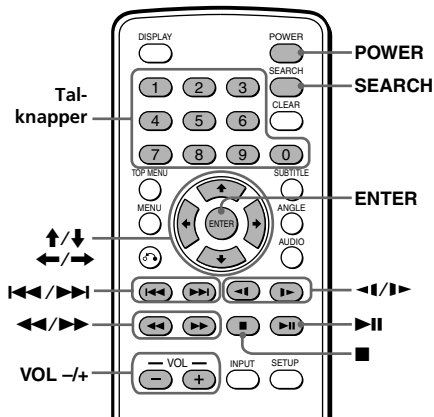

1 Tryk på **(POWER)** for at tænde afspilleren.

Afspilleren tændes, og POWER-knappens grønne lys på afspilleren lyser.

2 Sæt disken (etiketside opad) i afspilleren.



Afspilning begynder automatisk. Hvis der allerede er isat en disk, eller afspilning ikke begynder automatisk, skal du trykke på **▶||** for at begynde afspilning.

JPEG-filerne vises som en billedfremvisning.

Hvis "SMART NAVI"-menudisplayet vises, skal du trykke på talknapperne eller **↑/→/↓/←**-knapperne for at vælge den ønskede mappe/fil (side 21) (kun MP3/JPEG).

3 Tryk på **(VOL) (+)** eller **(VOL) (-)** for at justere lydstyrken.

Sådan slås strømmen fra

Tryk på **(POWER)**, så POWER-knappens grønne lys på afspilleren slukkes.

Bemærkninger

- Lydstyrken på hovedtelefonerne kan ikke justeres med afspilleren eller kort-fjernbetjeningen. Brug lydstyrkekontrolknappen på hovedtelefonerne.
- Selv om afspilleren er slukket, kan du udkaste en disk fra afspilleren, men du kan ikke isætte en disk.
- Læs betjeningsvejledningen til disken for at afspille med afspilleren.
- Når du afspiller en 8-cm disk (f.eks. cd-single), skal du sørge for at isætte den midt i disk-slotten.
- Afhængigt af den optagemetode, der bruges på disken, kan der gå et minut eller mere, inden afspilning går i gang.
- Afhængigt af diskens tilstand kan den ikke altid afspilles (side 42).
- En MP3-fil med høj bithastighed, f.eks. 320 kbps, afspilles ikke altid korrekt.
- En VBR (variabel bithastighed) MP3-fil afspilles ikke altid korrekt.
- Når "SMART NAVI" er indstillet på "NO MENU" (side 36), begynder afspilning igen fra det første spor/fil, hvis det sidste spor/fil på en lyd-cd/MP3/JPEG-disk er sluttet.

fortsættes på næste side →

Betjening ved afspilning

For at	Gør dette
Standse afspilning	Tryk på ■* ¹
Udkaste disken	Tryk på (EJECT) på afspilleren
Holde pause	Tryk på ► * ² Tryk igen for at fortsætte afspilning.
Gå til det næste kapitel, spor eller sekvens	Tryk på ►►
Gå tilbage til det foregående kapitel, spor eller sekvens	Tryk på ◀◀
Rykke hurtigt frem/hurtigt tilbage	Tryk på ►►/◀◀ ved afspilning* ³ * ⁴
Rykke langsomt frem (kun dvd/video-cd)/Langsomt tilbage (kun dvd)	Tryk på ►/◀ ved afspilning* ³ * ⁴

*¹ Hvis fortsæt-afspilningsfunktionen er aktiveret, kan du fortsætte afspilning senere ved at trykke på ►||. Se "Fortsæt-afspilning" (side 21) for nærmere oplysninger.

*² "PAUSE" vises på skærmen.

*³ Der udsendes ingen lyd ved hurtigt frem/hurtigt tilbage eller langsomt frem/langsomt tilbage.

*⁴ Andre diske end dvd'er vender tilbage til normal afspilning, når et spor/en MP3-fil slutter.

Direkte søgning efter et kapitel/titel/spor

1 Ved afspilning eller pause skal du trykke på (SEARCH) for at vise søgeskærmen.

• Dvd

Når du trykker på ◀ eller ►, skifter søgeskærmen mellem titel og kapitel.

• Video-cd (kun når PBC er slået fra)/lyd-cd

Spørsøgeskærmen vises.

2 Tryk på talknapperne for at indføre det ønskede kapitel/titel/spornummer.

3 Tryk på (ENTER).

Bemærk

Du kan ikke vælge "0".

Fortsæt-afspilning

1 Ved afspilning skal du trykke på ■ for at standse.

Afspilleren husker det sted, hvor afspilning blev standset.

- Dvd/video-cd/lyd-cd
"PRESS PLAY TO CONTINUE" blinker på skærmen.

2 Tryk på ►|| for at begynde afspilning.

Når fortsæt-afspilning er aktiveret, begynder afspilning det sted, hvor den standsede. Når funktionen er deaktiveret, begynder afspilning fra begyndelsen.

- MP3

Når fortsæt-afspilning er aktiveret, begynder afspilning fra begyndelsen af den MP3-fil (spor) hvor du har standset afspilning.

Bemærkninger

- Når du afspiller en "Memory Stick", desaktiveres fortsæt-funktionen. Selv om der afspilles en disk, desaktiveres fortsæt-funktionen, når der sættes en "Memory Stick" i afspilleren.
- For at deaktivere fortsæt-funktionen skal du trykke på ■ igen, mens afspilning er standset, eller udkaste disken fra afspilleren.
- Afspilleren gemmer det sted, du standsede afspilning for den disk, der sidder i afspilleren.
- Fortsæt-funktionen desaktiveres:
— når disken udkastes.
- Hvis fortsæt-funktionen er aktiveret ved hurtigt/langsomt frem eller tilbage, går normal afspilning i gang, når du trykker på ►||.

MP3/JPEG/MPEG1*-filafspilning med menudisplayet

Hvis du har indstillet "SMART NAVI" på "WITH MENU" (side 36) og afspiller medier, der indeholder MP3/JPEG/MPEG1*-filer, vises menudisplayet for mappenavn og MP3/JPEG/MPEG1*-filnavne. Du kan nemt søge efter den ønskede MP3/JPEG/MPEG1*-fil med "SMART NAVI"-menudisplayet.

1 Sæt medier, der indeholder MP3/JPEG/MPEG1*-filer i afspilleren.

"SMART NAVI"-menudisplayet vises.

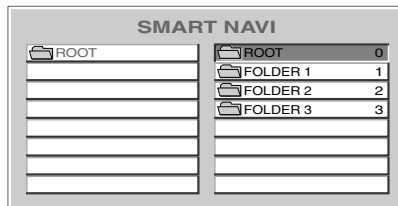

2 Tryk på talknapperne for at vælge den ønskede mappe.

Der er også ↑/→/↓/←-knapper, som kan bruges til at vælge den ønskede mappe. Hvis du vælger mappe 1, vises MP3/JPEG/MPEG1*-filnavnene i mappe 1.

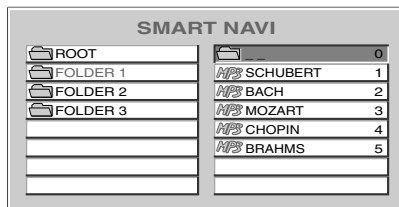

3 Tryk på talknapperne for at vælge den ønskede MP3/JPEG/MPEG1*-fil.

Der er også ↑/→/↓/←-knapper, som kan bruges til at vælge den ønskede MP3/JPEG/MPEG1*-fil. Afspilning begynder.

fortsættes på næste side →

For at slå menudisplayet for MP3/JPEG/MPEG1*-filer fra, skal du indstille "SMART NAVI" på "NO MENU" (side 36).

* Kun når en "Memory Stick" afspilles.

Bemærkninger

- For at deaktivere fortsæt-funktionen skal du trykke på **■** igen, mens afspilning er standset, eller udkaste disken fra afspilleren.
- Nogle MPEG1-filer kan ikke altid afspille korrekt, pga. den måde de er optaget på.

Afspilning af en "Memory Stick" **MP3 JPEG MPEG1**

Du kan afspille MP3/JPEG/MPEG1-filer i en "Memory Stick".

Bemærkninger

- "Memory Stick Duo" og "Memory Stick PRO" kan ikke bruges.
- Data-afspilning der kræver MagicGate-funktioner kan ikke udføres.
- Nogle MPEG1-filer kan ikke altid afspille korrekt, pga. den måde de er optaget på.

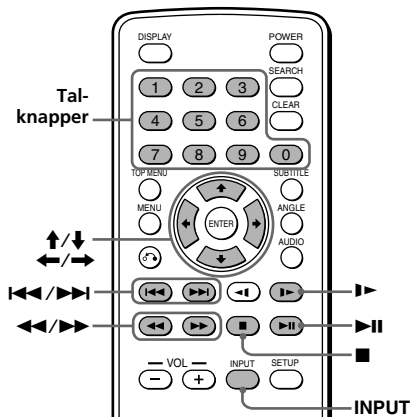

- 1 Sæt en "Memory Stick" i afspilleren, så den klikker på plads.

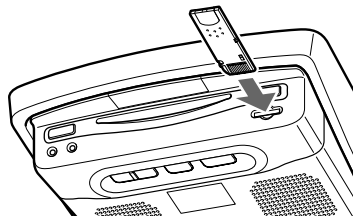

- 2 Tryk gentagne gange på **INPUT** for at vælge "DVD".
Afspilning begynder automatisk.

JPEG-filerne vises som en billedfremvisning.

Hvis "SMART NAVI"-menudisplayet vises, skal du trykke på talknapperne eller **↑/→/↓/←**-knapperne for at vælge den ønskede mappe/fil (side 21).

Bemærk

Afhængigt af optagemetode og datastørrelse, kan det tage lidt tid, inden afspilning af det første spor/til går i gang.

Sådan udkastes "Memory Sticken"

Skub "Memory Sticken" kortvarigt ind, og tag den derefter ud igen.

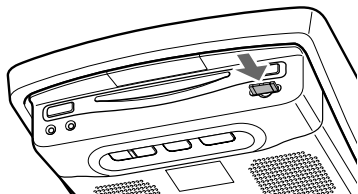

Bemærkninger

- Isæt "Memory Sticken" i den korrekte retning.
- Tag ikke "Memory Sticken" ud med magt.

Betjening ved afspilning

For at	Gør dette
Standse afspilning	Tryk på ■
Holde pause	Tryk på ► *1
Gå til den næste fil	Tryk på ►►
Gå tilbage til den foregående fil	Tryk på ◀◀
Rykke hurtigt frem/ hurtigt tilbage (kun MP3/MPEG1)	Tryk på ►►/◀◀ ved afspilning*2 *3
Rykke langsomt frem (kun MPEG1)	Tryk på ►► ved afspilning*2 *3

*1 "PAUSE" vises på skærmen.

*2 Der udsendes ingen lyd ved hurtigt frem/hurtigt tilbage eller langsomt frem.

*3 "Memory Sticken" vender tilbage til normal afspilning, når MP3/MPEG1-filen slutter.

Vise forløbet tid

DVD VCD CD MP3 JPEG

Du kan vise forløbet tid og resterende tid for dvd'er, video-cd'er og lyd-cd'er.

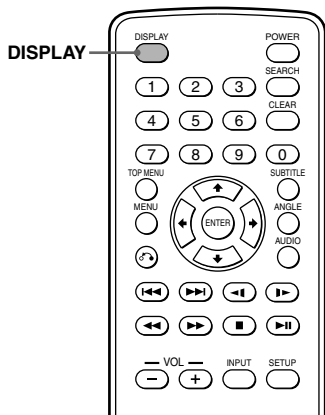

Ved afspilning skal du trykke på

DISPLAY.

Den forløbne tid eller resterende tid vises øverst til venstre.

Hver gang du trykker på **DISPLAY**, skifter displayet, som følger:

• Dvd

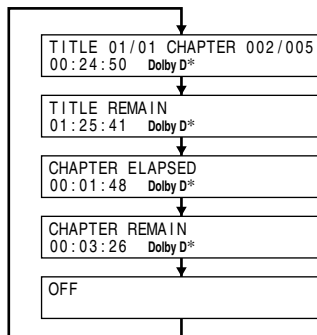

* Formatet på lyd-kilden (Dolby D, DTS eller LPCM) vises muligvis.

fortsættes på næste side →

- Video-cd (når PBC er indstillet på OFF)/cd

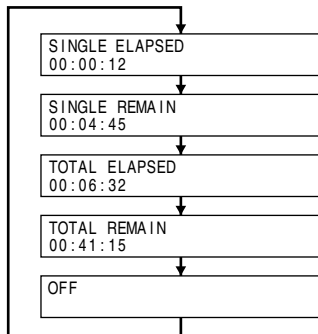

Ændring af undertekstsproget

På nogle dvd'er er der optaget undertekster på et eller flere sprog. På den type dvd'er kan du slå underteksterne til eller fra eller ændre undertekstsproget.

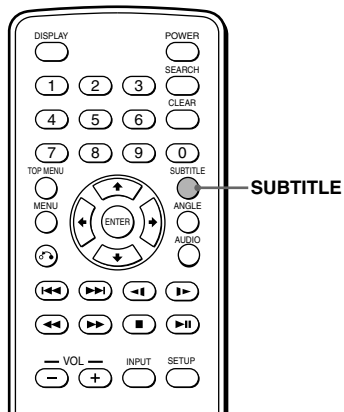

Ved afspilning skal du trykke på **(SUBTITLE)**.

Undertekstsproget vises øverst til venstre.

Eksempel: et undertekstsprog-display

SUBTITLE 02/32 : ENGLISH

Hver gang du trykker på **(SUBTITLE)**, skifter sproget på listen over undertekstsprog, der er optaget på disken.

Når sprogkodevisningen vises, skal du angive den sprogkode, der hører til det ønskede sprog (side 50).

Bemærkninger

- Du kan også skifte undertekstsprog ved at ændre opsætning*. Se "Visning af undertekster på dvd — SUBTITLE" (side 32).
- * Du kan kun skifte til et bestemt undertekstsprog med opsætningsmenuen, hvis sproget både findes på disken og opsætnings-skærmen.
- Hvis du vil skjule underteksterne, skal du trykke gentagne gange på **(SUBTITLE)** for at vælge "OFF".
- Afhængigt af dvd'en fungerer funktionen forskelligt eller er muligvis ikke tilgængelig.

Brug af en dvd-menu

Med nogle dvd'er kan du bruge originalmenuen, f.eks. titelmenu og dvd-menu. Du kan afspille din yndlingssekvens eller -sang ved at vælge sang- og sekvenstitler ved dvd-afspilning. Du kan vælge et punkt, undertekstsprog, lydssprog osv. ved at vælge en dvd-menu. Indholdet af titelmenuer og dvd-menuer er forskelligt afhængigt af dvd'en. På nogle dvd'er er der ikke optaget menuer.

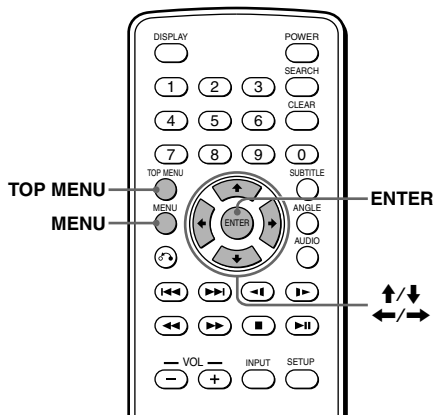

Brug af MENU-knappen

Nogle dvd'er har mere en omfattende menu, der f.eks. indeholder lydssprog, undertekstsprog, titler, kapitler osv.

- 1 Tryk på **MENU** ved dvd-afspilning. Dvd-menuen vises.
- 2 Tryk på **↑/→/↓/←** for at vælge det ønskede punkt.
- 3 Tryk på **ENTER**. Gentag trin 2 og 3, hvis yderligere valgskærme vises.

Bemærkninger

- Nogle dvd'er har ikke en dvd-menu, og på nogle dvd'er er indholdet af dvd-menuen og titelmenuen det samme.
- På nogle dvd'er kaldes "DVD Menu" for "MENU".
- På nogle dvd'er kan "Tryk på ENTER" være udtrykt som "Tryk på SELECT" i trin 3.
- Dvd-menuens indhold kan være forskelligt, afhængigt af dvd'en.
- Læs betjeningsvejledningen til dvd'en.

Brug af TOP MENU-knappen

Nogle dvd'er har en titelmenu. Fra titelmenuen kan du vælge en titel, der skal afspilles. Titler er de længste afsnit af et billede eller musik på en dvd, f.eks. en film eller et album med lydsoftware osv. TOP MENU-knappen kan bruges til at vise den indledende menuskærm.

- 1 Tryk på **TOP MENU** ved dvd-afspilning. Topmenuen* (titler) vises.
* Indholdet af topmenuen varierer afhængigt af dvd'en.
- 2 Tryk på **↑/→/↓/←** for at vælge den ønskede titel.
- 3 Tryk på **ENTER**. Den titel, du valgte, begynder afspilning.

Ændring af lyd sproget



På nogle dvd'er kan du vælge mellem flere lyd sprog.

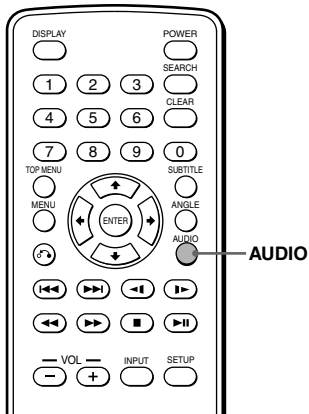

Ved afspilning skal du trykke gentagne gange på (AUDIO) for at vælge det ønskede lyd sprog.

Det aktuelle lyd sprog vises øverst til venstre.

Eksempel: et lyd sprog display

AUDIO 1/2: Dolby D 5.1 ENGLISH

Formatet på lyd kilden (Dolby D, DTS eller LPCM) vises muligvis.

Når displayet for sprog koden vises, skal du indføre den sprog kode, der svarer til det ønskede sprog (side 50). Når det samme sprog vises to eller flere gange, er dvd'en optaget i fler lyd format.

Bemærkninger

- Du kan kun skifte lyd sproget, hvis der er optaget flere lyd sprog på dvd'en.
- Du kan også skifte lyd sproget med dvd-menuen (side 25) eller opsætnings skærmen* (side 32).
* Du kan kun skifte til et bestemt lyd sproget med en opsætnings skærmen, hvis sproget findes både på disken og på opsætnings skærmen.
- Det afhænger af dvd'en, om funktionen er tilgængelig.

Ændring af vinkler

På nogle dvd'er er visse sekvenser optaget fra flere forskellige vinkler. Hvis du har indstillet "ANGLE MARK" til "ON" (side 29), vises en meddelelse i 3 sekunder ved sekvensen. Hvis "ANGLE MARK" ikke er indstillet til "ON", vises meddelelsen ikke ved sekvensen.

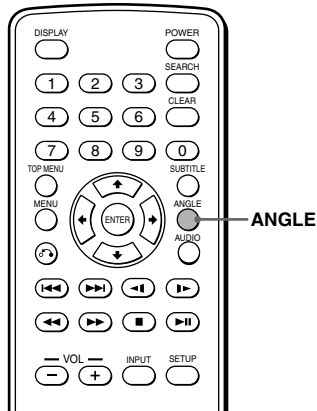

1 Ved afspilning af en dvd med flere forskellige vinkler skal du trykke på (ANGLE), når en meddelelse vises.

Nummeret på den aktuelt valgte vinkel vises øverst til højre.

2 Tryk gentagne gange på (ANGLE) for at vælge dit yndlings vinkel nummer, mens vinkel nummeret vises.

Hver gang du trykker på (ANGLE), skifter vinkel nummeret.



Det aktuelt valgte vinkel nummer/det samlede antal alternative flervinkler

Bemærkninger

- Du kan kun skifte vinklen, hvis der er optaget flere vinkler på dvd'en.
- Det samlede antal optagede vinkler er forskelligt, afhængigt af dvd'en og sekvensen.
- Du kan kun skifte vinkel ved normal afspilning. Det er ikke muligt at skifte vinkel, mens du spoler hurtigt frem/tilbage.
- Når den valgte sekvens med flervinkler vises, skiftes vinklen automatisk til det vinkel nummer, du valgte i trin 2.
- Det afhænger af dvd'en, om funktionen er tilgængelig.

Ændring af lydudgangen

VCD CD

Du kan vælge "STEREO", "L-MONO", "R-MONO", eller "MIX-MONO" til den ønskede lydtype ved afspilning af video-cd eller lyd-cd.

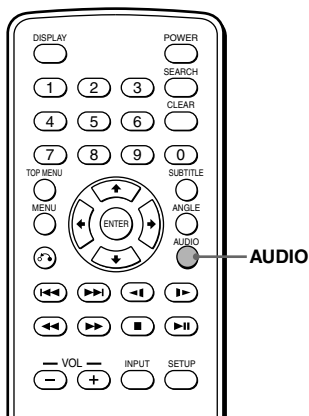

- 1 Tryk på **AUDIO** ved afspilning.
Den aktuelle lyd vises øverst til venstre.
Eksempel: et lydtype-display

L-MONO

- 2 Tryk på **AUDIO** for at vælge "STEREO", "L-MONO", "R-MONO" eller "MIX-MONO" til den ønskede lyd, mens lydtypen vises.
Hver gang du trykker på **AUDIO**, skifter udgangen.

Brug af PBC-funktionen (afspilningskontrol) VCD

Ved afspilning af en PBC-kompatibel video-cd kan du vise PBC-menuen og vælge punktet fra menuen.

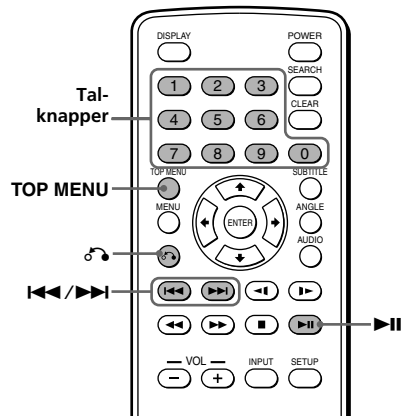

- 1 Isæt en video-cd, og tryk derefter gentagne gange på **TOP MENU** for at vælge "PBC ON".
Afhængigt af video-cd'en vises PBC-menuen muligvis automatisk efter isætning af en video-cd.
Hver gang du trykker på **TOP MENU**, slås PBC-menufunktionen til eller fra.
- 2 Tryk på **▶▶**.
PBC-menuen vises.
- 3 Mens PBC-menuskærmen vises:
 - tryk på talknapperne for at vælge nummeret for det ønskede punkt.
 - tryk på **◀◀/▶▶** for at gå til forrige/næste side.Det afhænger af video-cd'en, om knapfunktionerne virker.

Bemærkninger

- For at vise PBC-menuen ved afspilning af en video-cd skal du trykke gentagne gange på **TOP MENU** for at vælge "PBC ON", og derefter trykke på **▶▶**.
- Ved afspilning af en video-cd med "PBC ON" skal du trykke på talknapperne eller **◀◀/▶▶** for at skifte punkt. PBC-menuen vises ikke, men afspilning af det valgte punkt begynder.
- Ved afspilning af en video-cd med "PBC ON" skal du trykke på **↶** (tilbage) for at vise PBC-menuen.
- PBC-menuerne er forskellige afhængigt af video-cd'en. Læs betjeningsvejledningen til video-cd'en.

Ændring af opsætning

Du kan installere og indstille afspilleren ved hjælp af installationsmenuen på skærmen. De fleste indstillinger skal angives, første gang du bruger afspilleren.

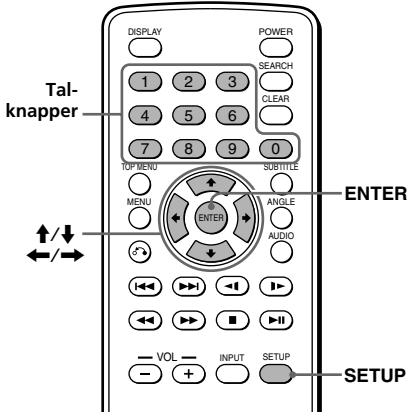

- Tryk gentagne gange på ↑ eller ↓ for at vælge "TV DISPLAY", og tryk derefter på →.

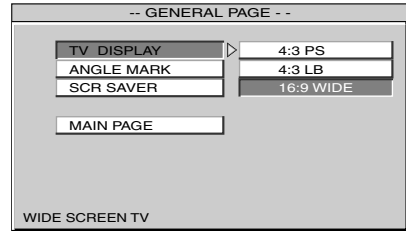

- Tryk gentagne gange på ↑ eller ↓ for at vælge "4:3 PS," "4:3 LB" eller "16:9 WIDE".

- Tryk på (ENTER).

For at vende tilbage til normal afspilnings-skærm kan du trykke på (SETUP) når som helst.

Bemærk

For at vende tilbage til hovedsiden for opsætning skal du trykke gentagne gange på ↑/↓/← for at vælge "MAIN PAGE", og derefter trykke på (ENTER).

Indstilling af formatforholdet for tv-skærmen — TV SCREEN

Når du tilslutter afspilleren til et tv for at se dvd'en på tv-skærmen, skal du lave denne indstilling i overensstemmelse med tv-skærmtypen.

- Tryk på (SETUP).

Hovedsiden for opsætning vises. "PREFERENCES" er kun tilgængelig, når afspilning er standset.

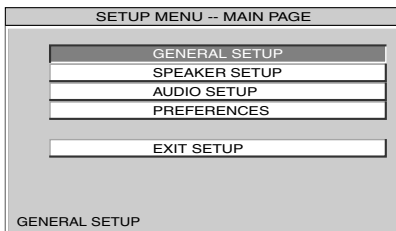

- Tryk gentagne gange på ↑ eller ↓ for at vælge "GENERAL SETUP", og tryk derefter på (ENTER).

Visning af flervinkelmeddelelsen

— ANGLE MARK 

Hvis der er optaget forskellige vinkler (flervinkler) af en sekvens på dvd'en, og du indstiller "ANGLE MARK" til "ON", vises en meddelelse ved sekvensen.

- 1 Tryk på **(SETUP)**.
Hovedsiden for opsætning vises.
- 2 Tryk gentagne gange på **↑** eller **↓** for at vælge "GENERAL SETUP", og tryk derefter på **(ENTER)**.
- 3 Tryk gentagne gange på **↑** eller **↓** for at vælge "ANGLE MARK", og tryk derefter på **→**.

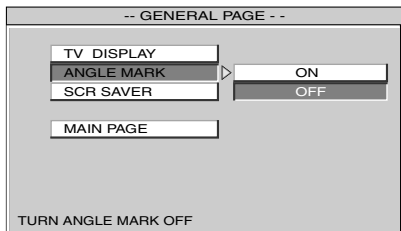

- 4 Tryk gentagne gange på **↑** eller **↓** for at vælge "ON".
- 5 Tryk på **(ENTER)**.
"ANGLE MARK ON" vises nederst til venstre på skærmen.

For at slå flervinkelmeddelelsen fra skal du vælge "OFF" i trin 4.

For at vende tilbage til normal afspilningsskærm kan du trykke på **(SETUP)** når som helst.

Bemærk

For at vende tilbage til hovedsiden for opsætning skal du trykke gentagne gange på **↑/↓/←** for at vælge "MAIN PAGE", og derefter trykke på **(ENTER)**.

Indstilling af pauseskærmen — SCR SAVER

Hvis du stiller "SCR SAVER" til "ON", vises pauseskærmen, når afspilleren er i pause- eller stopindstilling i mere end 15 minutter. Pauseskærmen forhindrer skader på skærmen.

- 1 Tryk på **(SETUP)**.
Hovedsiden for opsætning vises.
- 2 Tryk gentagne gange på **↑** eller **↓** for at vælge "GENERAL SETUP", og tryk derefter på **(ENTER)**.
- 3 Tryk gentagne gange på **↑** eller **↓** for at vælge "SCR SAVER", og tryk derefter på **→**.

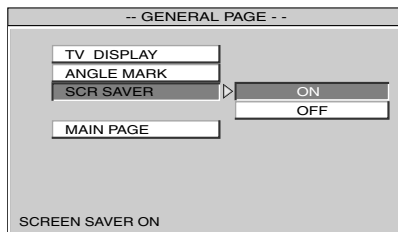

- 4 Tryk gentagne gange på **↑** eller **↓** for at vælge "ON".
- 5 Tryk på **(ENTER)**.

For at slå pauseskærmen fra skal du vælge "OFF" i trin 4.

For at vende tilbage til normal afspilningsskærm kan du trykke på **(SETUP)** når som helst.

Bemærk

For at vende tilbage til hovedsiden for opsætning skal du trykke gentagne gange på **↑/↓/←** for at vælge "MAIN PAGE", og derefter trykke på **(ENTER)**.

Valg af højttalerindstilling

— SPEAKER SETUP

Du kan vælge højttalerindstillingen blandt "LT-RT" eller "STEREO". Downmix-funktionen bruges til at generere stereosignaler (2 kanaler) fra mere end 5 adskilte digital-signaler fra en kilde.

LT-RT: biograf-downmix-indstilling.

STEREO: stereo-downmix-indstilling.

- 1 Tryk på **(SETUP)**.
Hovedsiden for opsætning vises.
- 2 Tryk gentagne gange på **↑** eller **↓** for at vælge "SPEAKER SETUP", og tryk derefter på **(ENTER)**.
- 3 Tryk gentagne gange på **↑** eller **↓** for at vælge "DOWNMIX", og tryk derefter på **→**.

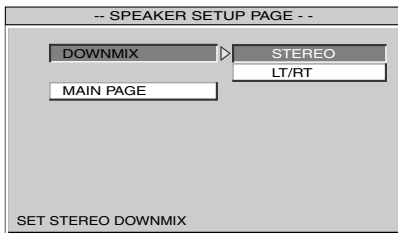

- 4 Tryk gentagne gange på **↑** eller **↓** for at vælge det ønskede punkt blandt "STEREO" eller "LT/RT"
- 5 Tryk på **(ENTER)**.
"LT/RT DOWNMIX" vises nederst til venstre på skærmen, f.eks. hvis du vælger "LT/RT" i trin 4.

For at vende tilbage til normal afspilnings-skærm kan du trykke på **(SETUP)** når som helst.

Bemærk

For at vende tilbage til hovedsiden for opsætning skal du trykke gentagne gange på **↑/↓/←** for at vælge "MAIN PAGE", og derefter trykke på **(ENTER)**.

Valg af lydudgangindstilling

— AUDIO OUT

Du kan vælge lydtypeindstillingen blandt "S/PDIF/RAW" eller "S/PDIF/PCM". S/PDIF (Sony/Philips Digital Interface) er et standardfilformat for lydoverførsel. S/PDIF gør det muligt at overføre lyd, men signal-kvaliteten kan blive forringet.

S/PDIF/RAW: udsender de originale lyddata i S/PDIF-format.

S/PDIF/PCM: udsender samlingen af de originale lyddata i S/PDIF-format.

- 1 Tryk på **(SETUP)**.
Hovedsiden for opsætning vises.
- 2 Tryk gentagne gange på **↑** eller **↓** for at vælge "AUDIO SETUP", og tryk derefter på **(ENTER)**.
- 3 Tryk gentagne gange på **↑** eller **↓** for at vælge "AUDIO OUT", og tryk derefter på **→**.

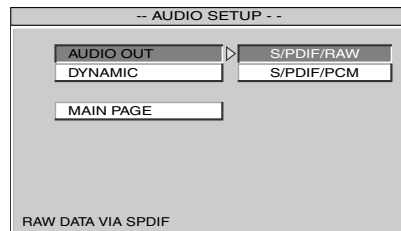

- 4 Tryk gentagne gange på **↑** eller **↓** for at vælge det ønskede punkt blandt "S/PDIF/RAW" eller "S/PDIF/PCM".
- 5 Tryk på **(ENTER)**.
"S/PDIF/RAW OUTPUT" vises nederst til venstre på skærmen, f.eks. hvis du vælger "S/PDIF/RAW" i trin 4.

For at vende tilbage til normal afspilnings-skærm kan du trykke på **(SETUP)** når som helst.

Bemærk

For at vende tilbage til hovedsiden for opsætning skal du trykke gentagne gange på **↑/↓/←** for at vælge "MAIN PAGE", og derefter trykke på **(ENTER)**.

Valg af komprimeringsindstillingen for lyden

— DYNAMIC

Du kan vælge komprimeringsindstillingen for lyden. Hvis du indstiller DYNAMIC til "OFF" og ser en spændende film, afspilles dynamisk lyd optimalt. Hvis lyden f.eks. er for dynamisk og høj til, at du kan høre lave lyde som f.eks. menneskestemmer, kan du prøve at justere det dynamiske område.

- 1 Tryk på **(SETUP)**.
Hovedsiden for opsætning vises.
- 2 Tryk gentagne gange på **↑** eller **↓** for at vælge "AUDIO SETUP", og tryk derefter på **(ENTER)**.
- 3 Tryk gentagne gange på **↑** eller **↓** for at vælge "DYNAMIC", og tryk derefter på **→**.

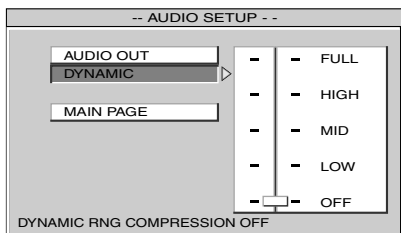

- 4 Tryk gentagne gange på **↑** eller **↓** for at vælge det ønskede punkt blandt "FULL", "HIGH", "MID" eller "LOW".
- 5 Tryk på **(ENTER)**.

For at slå det dynamiske område i lydstyrken fra skal du vælge "OFF" i trin 4.

For at vende tilbage til normal afspilningsskærm kan du trykke på **(SETUP)** når som helst.

Bemærk

For at vende tilbage til hovedsiden for opsætning skal du trykke gentagne gange på **↑/↓/←** for at vælge "MAIN PAGE", og derefter trykke på **(ENTER)**.

Valg af farvesystemet for linjeudgang-videosignalet

— COLOR SYSTEM

Afspilleren kan udsende NTSC- eller PAL-videosignaler.

- 1 Tryk på **(SETUP)**.
Hovedsiden for opsætning vises.
- 2 Tryk gentagne gange på **↑** eller **↓** for at vælge "PREFERENCES", og tryk derefter på **(ENTER)**.
- 3 Tryk gentagne gange på **↑** eller **↓** for at vælge "COLOR SYSTEM", og tryk derefter på **→**.

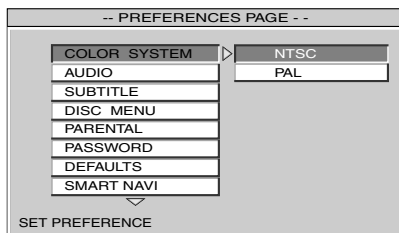

- 4 Tryk gentagne gange på **↑** eller **↓** for at vælge det ønskede punkt blandt "NTSC" eller "PAL."
- 5 Tryk på **(ENTER)**.
"SET TO NTSC" vises nederst til venstre på skærmen, f.eks. hvis du vælger "NTSC" i trin 4.

For at vende tilbage til normal afspilningsskærm kan du trykke på **(SETUP)** når som helst.

Bemærk

For at vende tilbage til hovedsiden for opsætning skal du trykke gentagne gange på **↑/↓/←** for at vælge "MAIN PAGE", og derefter trykke på **(ENTER)**.

Valg af lyd sproget for dvd

— AUDIO 

På nogle dvd'er kan du vælge mellem flere lyd sprog.

- 1 Tryk på **(SETUP)**, mens afspilning er standset.
Hovedsiden for opsætning vises.
- 2 Tryk gentagne gange på **↑** eller **↓** for at vælge "PREFERENCES", og tryk derefter på **(ENTER)**.
- 3 Tryk gentagne gange på **↑** eller **↓** for at vælge "AUDIO", og tryk derefter på **→**.

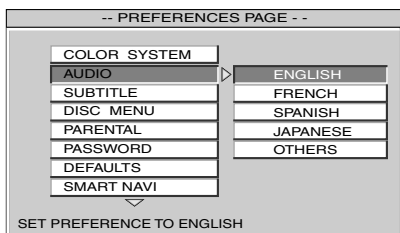

- 4 Tryk gentagne gange på **↑** eller **↓** for at vælge det ønskede punkt blandt "ENGLISH", "FRENCH", "SPANISH" eller "JAPANESE".
Hvis du vælger "OTHERS", skal du vælge og indtaste en sprogkode fra "Sprogkodelisten" (side 50).

- 5 Tryk på **(ENTER)**.
"PREFERENCE SET TO ENGLISH" vises nederst til venstre på skærmen, hvis du f.eks. vælger "ENGLISH" i trin 4.

For at vende tilbage til normal afspilnings-skærm kan du trykke på **(SETUP)** når som helst.

Bemærkninger

- For at vende tilbage til hovedsiden for opsætning skal du trykke gentagne gange på **↑/↓/←** for at vælge "MAIN PAGE", og derefter trykke på **(ENTER)**.
- Afhængigt af dvd'en kan et andet sprog aktiveres automatisk, uanset hvilket sprog du har valgt.

Visning af undertekster for dvd — SUBTITLE

Hvis der er optaget undertekster på diskene, kan du ændre dem eller slå dem til og fra, når afspilning er standset, eller disken udkastes.

- 1 Tryk på **(SETUP)**.
Hovedsiden for opsætning vises.
- 2 Tryk gentagne gange på **↑** eller **↓** for at vælge "PREFERENCES", og tryk derefter på **(ENTER)**.
- 3 Tryk gentagne gange på **↑** eller **↓** for at vælge "SUBTITLE", og tryk derefter på **→**.

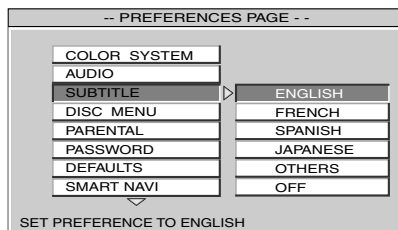

- 4 Tryk gentagne gange på **↑** eller **↓** for at vælge det ønskede punkt blandt "ENGLISH", "FRENCH", "SPANISH" eller "JAPANESE".
Hvis du vælger "OTHERS", skal du vælge og indtaste en sprogkode fra "Sprogkodelisten" (side 50).

- 5 Tryk på **(ENTER)**.
"PREFERENCE SET TO ENGLISH" vises nederst til venstre på skærmen, hvis du f.eks. vælger "ENGLISH" i trin 4.

Vælg "OFF" i trin 4 for at slå underteksterne fra.

For at vende tilbage til normal afspilnings-skærm kan du trykke på **(SETUP)** når som helst.

Bemærkninger

- For at vende tilbage til hovedsiden for opsætning skal du trykke gentagne gange på **↑/↓/←** for at vælge "MAIN PAGE", og derefter trykke på **(ENTER)**.
- Afhængigt af dvd'en kan et andet sprog aktiveres automatisk, uanset hvilket sprog du har valgt.

Valg af dvd-menusprog

— DISC MENU **DVD**

Du kan vælge sproget til dvd-menuen.

- 1 Tryk på **SETUP**.
Hovedsiden for opsætning vises.
- 2 Tryk gentagne gange på **↑** eller **↓** for at vælge "PREFERENCES", og tryk derefter på **ENTER**.
- 3 Tryk gentagne gange på **↑** eller **↓** for at vælge "DISC MENU", og tryk derefter på **→**.

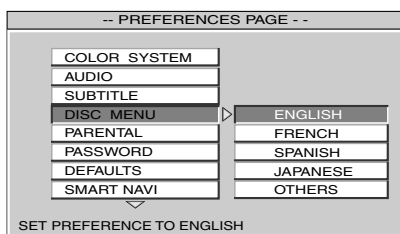

- 4 Tryk gentagne gange på **↑** eller **↓** for at vælge det ønskede punkt blandt "ENGLISH", "FRENCH", "SPANISH" eller "JAPANESE".
Hvis du vælger "OTHERS", skal du vælge og indtaste en sprogkode fra "Sprogkodelisten" (side 50).

- 5 Tryk på **ENTER**.
"REFERENCE SET TO ENGLISH" vises nederst til venstre på skærmen, hvis du f.eks. vælger "ENGLISH" i trin 4.

For at vende tilbage til normal afspilningsskærm kan du trykke på **SETUP** når som helst.

Bemærkninger

- For at vende tilbage til hovedsiden for opsætning skal du trykke gentagne gange på **↑/↓/←** for at vælge "MAIN PAGE", og derefter trykke på **ENTER**.
- Afhængigt af dvd'en kan et andet sprog aktiveres automatisk, uanset hvilket sprog du har valgt.

Forberedelse til indledende censurindstilling **DVD**

Afspilning af bestemte dvd'er kan begrænses i forhold til et forudbestemt niveau, f.eks. seerens alder. Censurfunktionen for forældre sætter dig i stand til at angive et begrænsningsniveau for afspilning. Første gang du bruger enheden, skal du indstille en adgangskode og censurindstilling som beskrevet nedenfor.

Indstilling af adgangskoden

- 1 Tryk på **SETUP**.
Hovedsiden for opsætning vises.
- 2 Tryk gentagne gange på **↑** eller **↓** for at vælge "PREFERENCES", og tryk derefter på **ENTER**.
- 3 Tryk gentagne gange på **↑** eller **↓** for at vælge "PASSWORD", og tryk derefter på **→**.

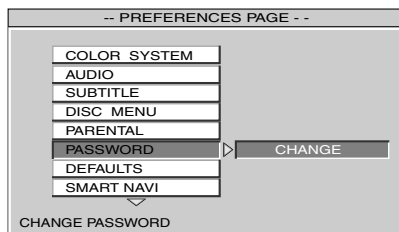

- 4 Tryk på **ENTER**.
Installationsskærmen for indstilling af din adgangskode vises.

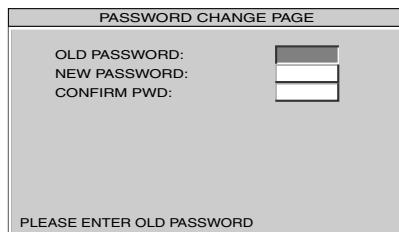

- 5 Tryk på talknapperne for at indtaste 5370 ved "OLD PASSWORD".
- 6 Tryk på talknapperne for at indtaste det ønskede tal på 4 cifre ved NEW PASSWORD".

fortsættes på næste side →

- 7** Tryk på talknapperne for at indtaste din adgangskode* (det samme 4-cifrede tal som i trin 6) igen ved "CONFIRM PWD".
 * Hvis du indtaster et forkert tal, skal du trykke på (ENTER). Alle tallene slettes.

- 8** Tryk på (ENTER).

Valg af den ønskede censurindstilling — PARENTAL

- 1** Tryk på (SETUP).
 Hovedsiden for opsætning vises.
- 2** Tryk gentagne gange på ↑ eller ↓ for at vælge "PREFERENCES", og tryk derefter på (ENTER).
- 3** Tryk gentagne gange på ↑ eller ↓ for at vælge "PARENTAL", og tryk derefter på →.

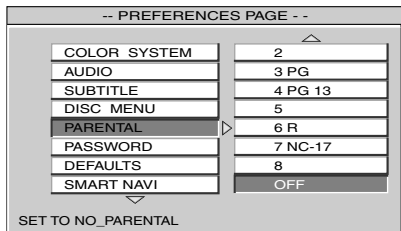

- 4** Tryk gentagne gange på ↑ eller ↓ for at vælge det ønskede punkt blandt "1 G", "2", "3 PG", "4 PG-13", "5", "6 R", "7 NC-17", "8" eller "OFF".
- 5** Tryk på (ENTER).
 Adgangskodeskærmen vises.
- 6** Tryk på talknapperne for at indtaste din adgangskode på 4 cifre.
 Censurindstillingen er gennemført.

Bemærk

Hvis du glemmer den registrerede adgangskode på 4 cifre, skal du trykke 5370.

Se følgende tabel. Censurniveauerne i tabellen anvender MPAA-systemet (Motion Picture Association of America). Hvis du f.eks. indstiller afspilleren til niveau "4", kan dvd'er med niveau "5", "6", og "7" ikke afspilles.

Denne afspiller	MPAA-systemet
"OFF*"	
"8"	
"7"	"NC-17": Ingen adgang for personer på 17 og derunder
"6"	"R": Begrænset
"5"	"—":
"4"	"PG-13": Forældre bør udvise største forsigtighed
"3"	"PG": Ledsagelse af forældre anbefales
"2"	"—":
"1"	"G": For det brede publikum

* Hvis du vælger "OFF", kan alle diske afspilles.

Ændring af adgangskoden — PASSWORD

Du kan ændre din adgangskode for censurindstillingen her. Følg fremgangsmåden nedenfor.

- 1 Tryk på **(SETUP)**.
Hovedsiden for opsætning vises.
- 2 Tryk gentagne gange på **↑** eller **↓** for at vælge "PREFERENCES", og tryk derefter på **(ENTER)**.
- 3 Tryk gentagne gange på **↑** eller **↓** for at vælge "PASSWORD", og tryk derefter på **→**.

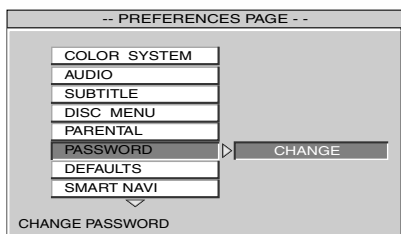

- 4 Tryk på **→** for at vælge "CHANGE," og tryk på **(ENTER)**.
- 5 Tryk på talknapperne for at indtaste din gamle adgangskode, den nye adgangskode, og derefter den nye adgangskode igen for at bekræfte den.

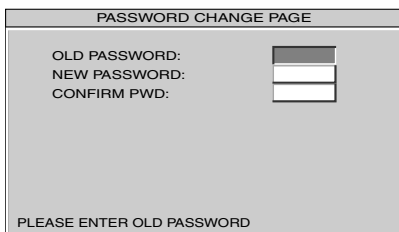

- 6 Tryk på **(ENTER)**.

For at vende tilbage til normal afspilningsskærm kan du trykke på **(SETUP)** når som helst.

Bemærk

Hvis du glemmer den registrerede adgangskode på 4 cifre, skal du trykke 5370.

Nulstilling af afspilleren til standard — DEFAULTS

Du kan indstille afspilleren til alle standardindstillinger med undtagelse af adgangskode (side 33, 35) og censurindstillingen (side 34). Følg fremgangsmåden nedenfor.

- 1 Tryk på **(SETUP)**.
Hovedsiden for opsætning vises.
- 2 Tryk gentagne gange på **↑** eller **↓** for at vælge "PREFERENCES", og tryk derefter på **(ENTER)**.
- 3 Tryk gentagne gange på **↑** eller **↓** for at vælge "DEFAULTS", og tryk derefter på **→**.

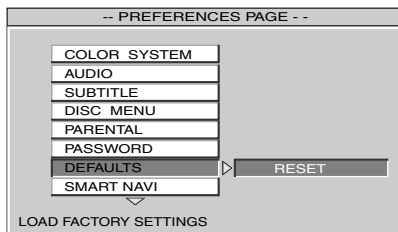

- 4 Tryk på **→** for at vælge "RESET."
- 5 Tryk på **(ENTER)**.
"FACTORY SETTINGS LOADED" vises nederst til venstre på skærmen.

For at vende tilbage til normal afspilningsskærm kan du trykke på **(SETUP)** når som helst.

Bemærk

For at vende tilbage til hovedsiden for opsætning skal du trykke gentagne gange på **↑/↓/←** for at vælge "MAIN PAGE", og derefter trykke på **(ENTER)**.

Indstilling af menudisplay for MP3/JPEG/MPEG1* -filer

— SMART NAVI **MP3** **JPEG** **MPEG1**

Hvis du har indstillet "SMART NAVI" på "WITH MENU" og afspiller medier, der indeholder MP3/JPEG/MPEG1*-filer, vises menudisplayet for mappenavne og MP3/JPEG/MPEG1*-filnavne. Du kan nemt søge efter de ønskede MP3/JPEG/MPEG1*-filer med "SMART NAVI"-menudisplayet.

- 1 Tryk på (SETUP).
Hovedsiden for opsætning vises.
- 2 Tryk gentagne gange på ↑ eller ↓ for at vælge "PREFERENCES", og tryk derefter på (ENTER).
- 3 Tryk gentagne gange på ↑ eller ↓ for at vælge "SMART NAVI", og tryk derefter på →.

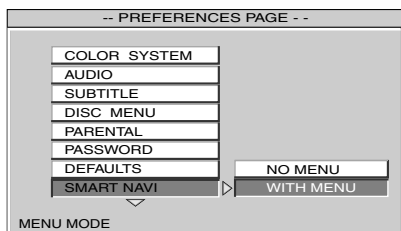

- 4 Tryk på → for at vælge "WITH MENU."
- 5 Tryk på (ENTER).
"WITH MENU" vises nederst til venstre på skærmen.

For at slå -menudisplayet for MP3/JPEG/MPEG1* -filer fra skal du vælge "NO MENU" i trin 4.

For at vende tilbage til normal afspilnings-skærm kan du trykke på (SETUP) når som helst.

* Kun når en "Memory Stick" afspilles.

Bemærkninger

- For at vende tilbage til hovedsiden for opsætning skal du trykke gentagne gange på ↑/↓/← for at vælge "MAIN PAGE", og derefter trykke på (ENTER).
- Nogle MPEG1-filer kan ikke altid afspille korrekt, pga. den måde de er optaget på.

Installationsdiagram

Se installationsdiagrammet, og rådfør dig med en faguddannet tekniker vedrørende installation af enheden.

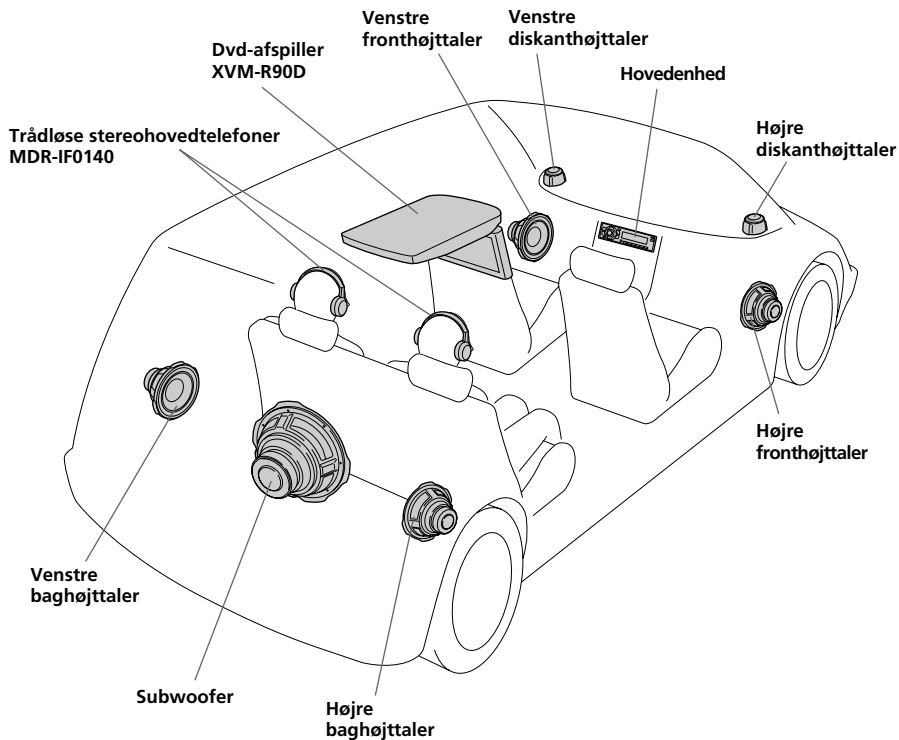

Sørg for at fastgøre alt udstyr forsvarligt til bilens chassis el.lign., så det ikke flytter sig, mens bilen er i bevægelse.

Bemærk

Alt andet udstyr end en dvd-afspiller og to trådløse stereohovedtelefoner er ekstra.

Tilslutningsdiagram

Se tilslutningsdiagrammet for korrekt tilslutning.

Bemærk

Indstil POWER SELECT-kontakten inden installation (side 6).

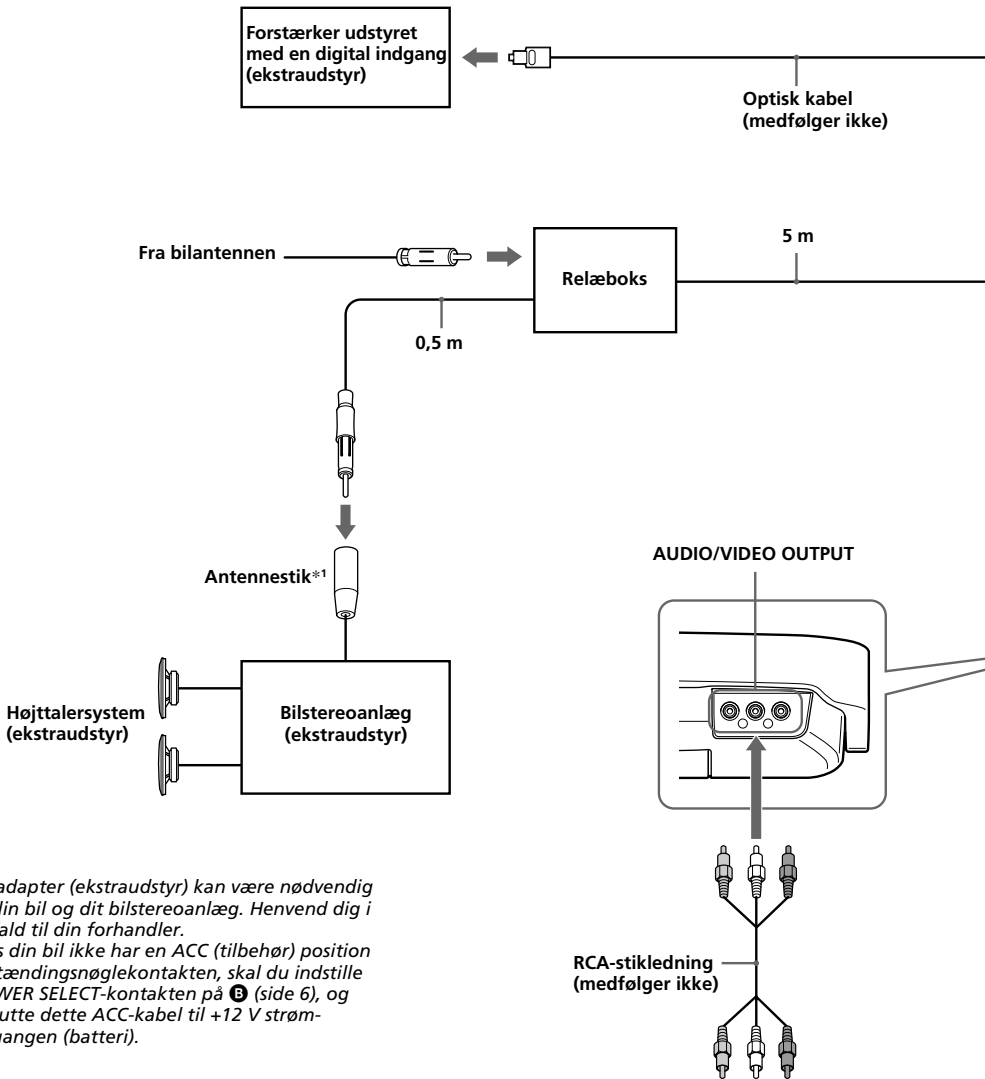

*1 En adapter (ekstraudstyr) kan være nødvendig til din bil og dit bilstereoanlæg. Henvend dig i så fald til din forhandler.

*2 Hvis din bil ikke har en ACC (tilbehør) position på tændingsnøglekontakten, skal du indstille POWER SELECT-kontakten på **3** (side 6), og tilslutte dette ACC-kabel til +12 V strømudgangen (batteri).

Om AUDIO/VIDEO OUTPUT-stik

Du kan tilslutte en monitor til AUDIO/VIDEO OUTPUT-stikkene for at høre det indhold, der afspilles på afspilleren.

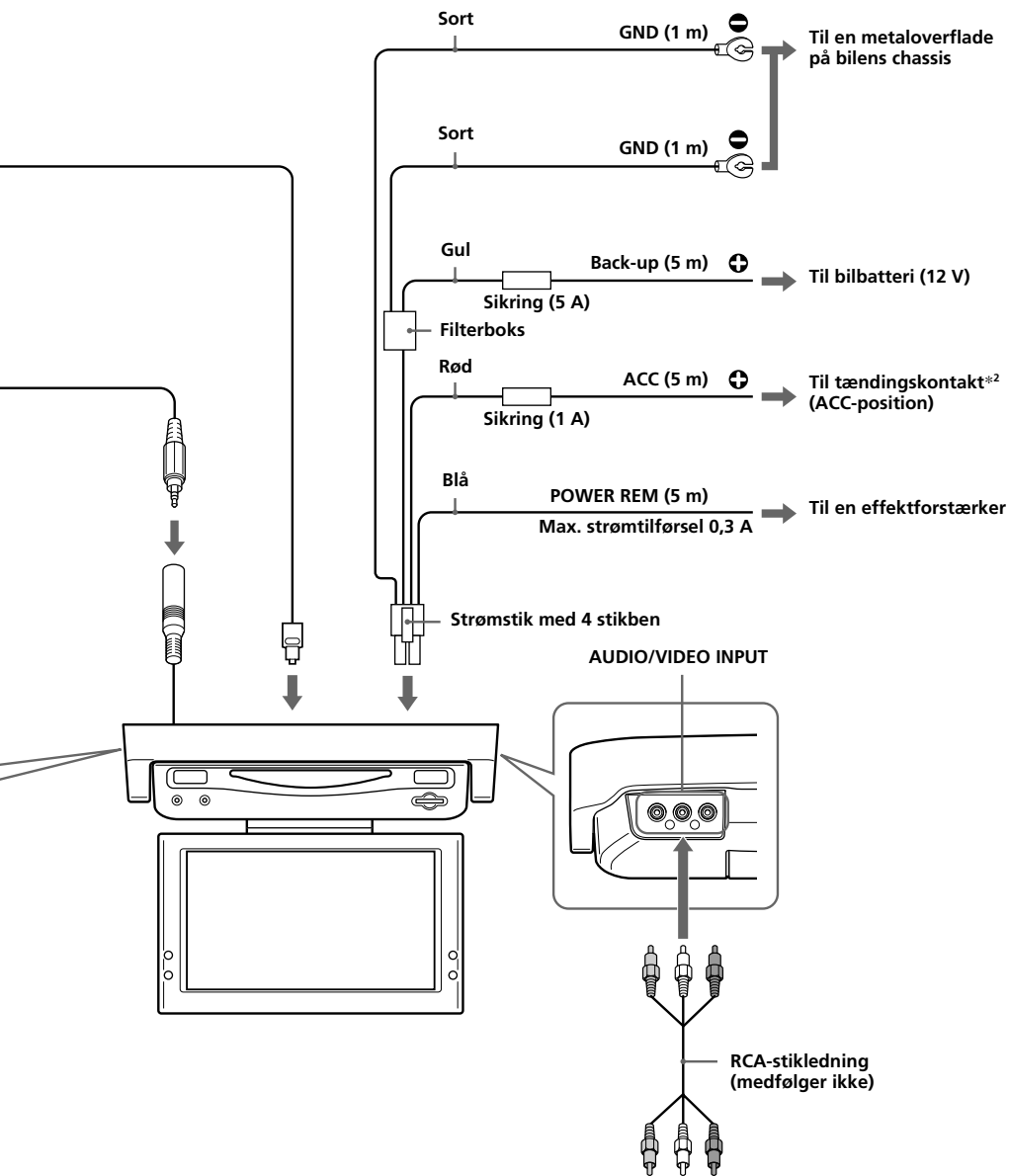

Om AUDIO/VIDEO INPUT-stik

Du kan tilslutte en videobåndoptager el.lign. til AUDIO/VIDEO INPUT-stikkene for at indsende det indhold, der afspilles på enheden.

Yderligere oplysninger

Vedligeholdelse

Udskiftning af sikringen

Når du udskifter sikringen, skal du sørge for at bruge en med et amperetal, der svarer til den originale sikring. Hvis sikringen springer, skal du kontrollere strømtilslutningen og udskifte sikringen. Hvis sikringen springer igen efter udskiftningen, kan der være en intern funktionsfejl. I så fald skal du kontakte din nærmeste Sony-forhandler.

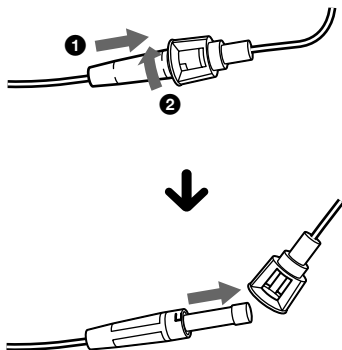

Advarsel

Brug aldrig en sikring med et amperetal, der er højere end den sikring, der følger med enheden, da det kan beskadige enheden.

Kort-fjernbetjening

Udskiftning af litiumbatteriet

Når batteriet bliver svagt, formindskes kort-fjernbetjeningens rækkevidde. Udskift batteriet med et nyt CR2025-litiumbatteri. Der opstår brand- eller eksplosionsfare, hvis du bruger en anden type batteri.

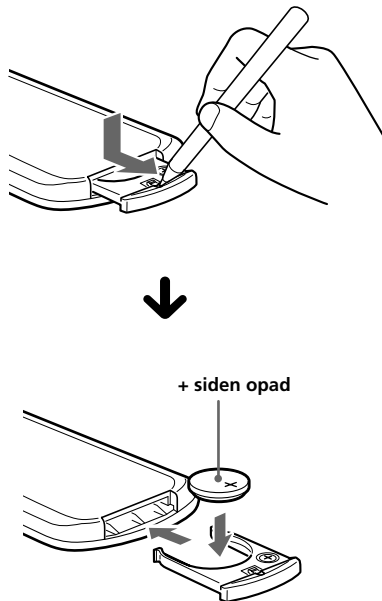

Bemærkninger om litiumbatteriet

- Opbevar litiumbatteriet utilgængeligt for børn. Søg omgående læge, hvis batteriet sluges.
- Aftør batteriet med en tør klud, så kontakten bliver god.
- Sørg for, at batteriets poler vender rigtigt, når det isættes.
- Batteriet må ikke holdes med en metalpincet, da der kan opstå kortslutning.

ADVARSEL

Batteriet kan eksplodere, hvis det behandles forkert.
Batteriet må ikke genoplades, demonteres eller brændes.

Trådløse stereohovedtelefoner

Udskiftning af batteriet

Når batteriet bliver svagt, dæmpes POWER-indikatorlyset, eller lyden forvrænges eller forstyrres. Udskift batteriet med et nyt så hurtigt som muligt.

1 Åbn låget (▲ OPEN) på venstre kapsel.

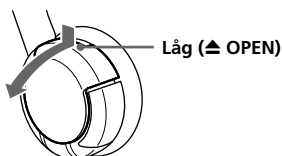

2 Sæt et størrelse AAA tør batteri i batterirummet, så ⊕-polen på batteriet matcher ⊕ i rummet.

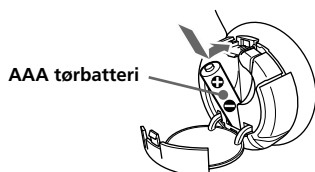

3 Luk låget (▲ OPEN).

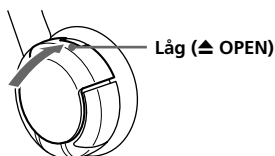

Bemærkninger om batteriet

- Tørbatteriet må ikke oplades.
- Transporter ikke tørbatteriet sammen med mønter eller andre metalgenstande. Der kan opstå varme, hvis batteriets positive og negative pol kommer i kontakt med metalgenstande ved et uheld.
- Når du ikke skal bruge hovedtelefonerne i længere tid, skal du tage batteriet ud for at undgå skader som følge af batterilækage eller tæring.
- Tag ikke etiketten af.
- Pas på ikke at ridse beklædningen.
- Pas på ikke at tabe det eller at udsætte det for stød.
- Undgå at lodde polerne.
- Må ikke lægges et meget varmt eller fugtigt sted.
- Isolér polen med tape i forbindelse med opbevaring eller bortskaffelse.
- Må ikke blive vådt.

fortsættes på næste side →

Udskiftning af puderne

Puderne kan udskiftes. Hvis puderne bliver beskidte eller slidte, skal de udskiftes som afbildet nedenfor.

Puden kan ikke købes i almindelig handel. Du kan bestille ekstra puder hos den forhandler, hvor du har købt systemet, eller hos nærmeste Sony-forhandler.

- 1 Fjern den gamle pude ved at trække den af.

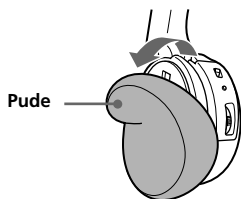

- 2 Sæt den ny pude omkring kapslen.

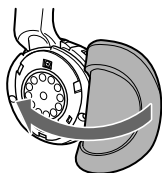

Bemærkninger om at undgå høreskader fra hovedtelefonerne

Undgå at bruge hovedtelefonerne ved høj lydstyrke. Høreeksperter advarer mod uafbrudt afspilning i lag tid ad gangen ved høj lydstyrke. Hvis du får ringen for ørerne, skal du skrue ned for lyden eller helt undgå at bruge hovedtelefonerne.

Vis hensyn over for andre

Hold lydstyrken på et moderat niveau, så du stadig kan høre, hvad der sker rundt om dig, og vise hensyn over for andre mennesker.

Hvis du har spørgsmål eller problemer i forbindelse med hovedtelefonerne, der ikke dækkes i denne vejledning, kan du kontakte den nærmeste Sony-forhandler.

Bemærkninger om diske

- Undgå at berøre overfladen, så disken holdes ren. Hold om diskens kanter.
- Opbevar diskene i deres hylstre eller diskmagasiner, når de ikke er i brug. Udsæt ikke diskene for varme/høje temperaturer. Lad dem ikke ligge på instrumentbrættet/baghylden i en parkeret bil.

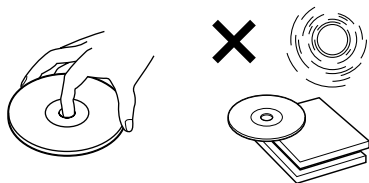

- Undgå at påsætte etiketter eller at bruge diske med tryksværte/kliesterrester. Diskene kan holde op med at dreje rundt, kan forårsage funktionsfejl eller kan blive beskadiget.

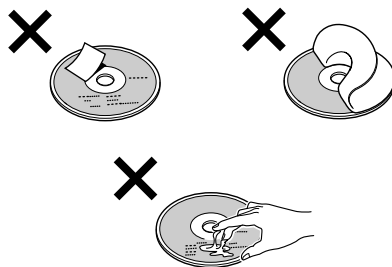

- Undgå at bruge diske med påklistede etiketter eller mærkater. Der kan opstå følgende funktionsfejl ved brug af sådanne diske:
 - Disken kan ikke udkastes (fordi etiketten eller mærkaten skaller af og tilstopper mekanismen).
 - Lyddata kan ikke læses korrekt (f.eks. spring i afspilning eller ingen afspilning), fordi etiketten eller mærkaten krymper pga. varme, så disken bøjes.
- Diske, der ikke er af standardform (f.eks. hjerte, firkant eller stjerne), kan ikke afspilles på afspilleren. Hvis du forsøger afspilning, kan det beskadige afspilleren. Brug ikke den type diske.

- Rens diskene med en almindelig rensklud inden afspilning. Tør disken af fra midten og udad. Brug ikke opløsningsmidler, f.eks. rensbenzin, fortynder, almindelige rengøringsmidler eller antistatisk spray beregnet til vinylplader.

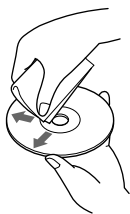

Musikdiske kodet med ophavsretsbeskyttelse

Dette produkt er designet til at afspille diske, der opfylder cd-standarden (Compact Disc). På det seneste har nogle pladeselskaber markedsført forskellige musikdiske kodet med beskyttelse af ophavsret. Vær opmærksom på, at der blandt disse diske er nogle, som ikke opfylder cd-standarden og ikke kan afspilles med dette produkt.

Om MP3-filer

MP3 (MPEG 1 Audio Layer-3) er en standardteknologi og et standardformat til komprimering af lydsekvenser. Filen komprimeres til ca. 1/10 af den oprindelige størrelse. Lyde uden for det frekvensområde, som mennesket kan høre, komprimeres, mens de hørbare lyde ikke komprimeres.

Anbefalet MP3-filformat

Samplingfrekvens (Hz)	32 k, 44,1 k, 48 k
Bithastighed (bps)	32 k til 256 k

Bemærkninger om diske/"Memory Stick"

Du kan afspille MP3-filer optaget på cd-rom, cd-r, cd-rw og "Memory Stick." Disken skal være i ISO 9660* niveau 1- eller niveau 2-format eller Joliet i udvidelsesformat.

* ISO 9660-format

Den mest almindelige internationale standard for det logiske format af filer og mapper på en cd-rom.

Der findes flere specifikationsniveauer. På niveau 1 skal filnavnene være i 8.3-format (højest 8 tegn i navnet og højest 3 tegn i filtypenavnet ".MP3") og i store bogstaver. Mappenavne må højest være på 8 tegn. Der kan højest være 8 indlejrede mappeniveauer. Ved niveau 2-specifikationer må filnavnene indeholde op til 31 tegn.

Hver mappe kan have op til 8 træer.

Ved Joliet i udvidelsesformat skal du kontrollere skrivesoftwarens indhold osv.

Bemærkninger

- Ved andre formater end ISO 9660 niveau 1 og niveau 2 vises mappenavne og filnavne muligvis ikke korrekt.
- Ved navngivning skal du huske at tilføje filtypen ".MP3" til filnavnet.
- Hvis du fjerner filtypen ".MP3" til en fil, der ikke er en MP3-fil, kan afspilleren ikke aflæse filen, og der udvikles støj, som kan beskadige højttalerne.
- Ved følgende diske/"Memory Stick" tager det længere tid at begynde afspilning.
 - en diske/"Memory Stick", som er optaget med en kompliceret træstruktur.
 - en disk, som kan tilføjes data.
- En MP3-fil med høj bithastighed, f.eks. 320 kbps, afspilles ikke altid korrekt.
- En VBR (variabel bithastighed) MP3-fil afspilles ikke altid korrekt.
- Afspilleren understøtter ikke ID3 tag.

fortsættes på næste side →

Afspilningsrækkefølgen for MP3-filerne

Afspilningsrækkefølgen for mapper og filer er følgende:

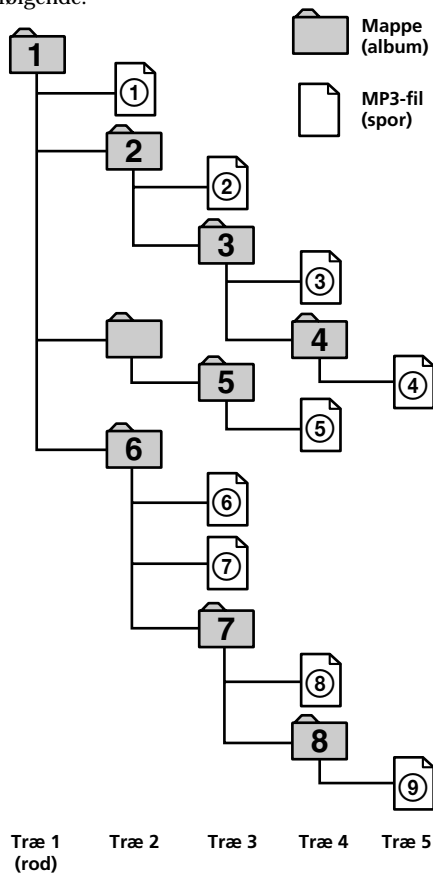

Tip

For at angive en ønsket afspilningsrækkefølge inden mappen eller filnavnet, skal du indtaste rækkefølgen via et nummer (f.eks. "01", "02"), og derefter optage indholdet på en disk. (Rækkefølgen er forskellig afhængigt af skrivesoftwaren).

Om "Memory Stick"

Hvad er en "Memory Stick"?

"Memory Stick" er et bærbart og alsidigt integreret kredsløb-optagemedium i miniformat med en datakapacitet, der er større end en diskette. "Memory Stick" er specielt designet til udveksling og deling af digitale data blandt "Memory Stick"-kompatible produkter. "Memory Sticken" er udtagelig, og kan derfor også bruges til ekstern datalagring.

Forskellige typer "Memory Stick"

"Memory Stick" fås i følgende typer som, opfylder forskellige krav til funktioner.

- **"Memory Stick"**

Gemmer enhver datatype undtagen ophavsretsbeskyttede data, der kræver MagicGate-teknologi til ophavsretsbeskyttelse.

Du kan bruge "Memory Stick" i denne afspiller.

- **"Memory Stick Duo"**

Ca. halv størrelse af en standard "Memory Stick".

"Memory Stick Duo" kan ikke bruges i denne afspiller.

Hvis du sætter en "Memory Stick Duo" i afspilleren, vil du ikke altid kunne tage den ud.

- **"MagicGate Memory Stick"**

Udstyret med MagicGate teknologi til ophavsretsbeskyttelse. Data-afspilning, der kræver MagicGate-funktioner, kan ikke udføres på denne afspiller.

- **"Memory Stick PRO"**

Udstyret med MagicGate teknologi til ophavsretsbeskyttelse. Kan kun bruges med "Memory Stick PRO"-kompatible produkter. "Memory Stick PRO" kan ikke bruges i denne afspiller.

- **"Memory Stick" (kompatibel med MagicGate/dataoverførsel ved høj hastighed)**

Udstyret med MagicGate, understøtter dataoverførsel ved høj hastighed. Afspilleren understøtter ikke parallel dataoverførsel ved høj hastighed.

- **"Memory Stick-ROM"**

Gemmer præ-optagede, skrivebeskyttede data. Du kan ikke optage på "Memory Stick-ROM" eller slette de præ-optagede data.

- **"Memory Stick" (med funktionen hukommelse-valg)**

Dette er en "Memory Stick" med flere hukommelser (128 MB).

Du kan vælge hukommelse til ethvert formål med kontakten til valg af hukommelse på "Memory Stickens" bagside.

Det garanteres ikke, at alle typer Memory Stick-medier virker.

Bemærkninger

- "Memory Stick" er ikke ATRAC- eller ATRAC3-kompatibel.
- Den maksimale hukommelseskapacitet for en "Memory Stick", der understøttes af denne afspiller, er 128 MB.

Bemærkninger om brug

- Beskadigelse af data kan undgås ved ikke at
- udkaste "Memory Sticken" ved læsning eller skrivning af data.
 - bruge "Memory Sticken" på et sted, som er udsat for statisk elektricitet eller elektrisk støj.

Om formatering af "Memory Sticken"

"Memory Sticken" har FAT-format som standardformat. Ved formatering af "Memory Sticken" må formateringsfunktionen i Windows Explorer ikke bruges.

Om håndtering af "Memory Sticken"

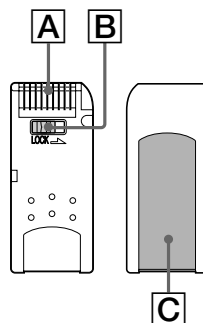

- Når "Memory Stickens" skrivebeskyttelseskontakt er indstillet på "LOCK", kan data ikke optages, slettes eller redigeres. (B)
- Sæt ikke andet end den medfølgende etiket på etiketpladsen. (C)
- Sæt etiketten på, så den ikke stikker ud over den korrekte placering.
- Undgå at berøre "Memory Stick"-tilslutningen med fingrene eller metalgenstande. (A)
- Undgå at bøje eller tabe "Memory Sticken", eller at udsætte den for slag.
- "Memory Sticken" må ikke skilles ad eller ændres
- "Memory Sticken" må ikke blive våd.
- Brug eller opbevar ikke "Memory Sticken" på et sted, der udsættes for:
 - Meget høje temperaturer, f.eks. i en bil parkeret i solen
 - Direkte sollys
 - Høj fugtighed eller tærende stoffer
- Du kan forlænge "Memory Stickens" levetid ved at bruge det medfølgende etui.

Om rengøring

Rengør kabinettet med en blød klud, som er let fugtet med vand eller en mild opløsning af vand og rengøringsmiddel. Brug ikke nogen former for slibepuder, skurepulver eller opløsningsmidler som f.eks. alkohol eller rensebenzin, da det kan ødelægge kabinettets overflade.

Specifikationer

Dvd-afspiller XVM-R90D

System

Laser	Halvlederlaser
Signalformatsystem	NTSC/PAL

Lydegenskaber

Frekvensreaktion	20 Hz til 20 kHz
Signal/støj-forhold	90 dB (A)
Harmonisk forvrængning	0,05 %
Dynamikområde	90 dB
Wow og flutter	under målbare grænser (±0,001 % W PEAK)

Generelt

Udgange	FM-udgang Lydudgang Video-udgang Optisk udgang
Indgange	Lydindgang Video-indgang DC 12V-indgang
Strømkrav	12 V jævnstrøm
Mål	Ca. 285 × 73 × 455 mm (b/h/d)
Vægt	Ca. 3,5 kg
Driftstemperatur	0 °C til 45 °C
Medfølgende tilbehør	Kort-fjernbetjening RM-X137 Strømforsyningsledning (1) RF-modulator-kabel (1) Monteringsplade (1) Skruer (5) Galopskruer (8) Betjeningsvejledning (1)

Monitor

System	Flydende krystal- farvedisplay
Display	Manuelt vippepanel
Drevsystem	TFT-LCD active matrix- system
Billedstørrelse	9 tommer bredskærm (16:9)
Billedsegment	336.960 (b 1.440 × h 234) prikker

Trådløse stereohovedtelefoner MDR-IF0140

Generelt

Modulationssystem	Frekvensmodulation
Bærefrekvens	Højre 2,8 MHz Venstre 2,3 MHz
Frekvensreaktion	18 – 22.000 Hz
Strømkilde	1,5 V jævnstrøm (størrelse AAA) tør-batteri
Vægt	Ca. 125 g inkl. batteri
Driftstemperatur	5 °C til 35 °C

Design og specifikationer kan ændres uden forudgående meddelelse herom.

Fejlsøgning

Følgende kontrolliste kan hjælpe dig med at løse problemer, der opstår med afspilleren. Inden du går igennem nedenstående kontrolliste, bør du kontrollere fremgangsmåden for tilslutning og betjening.

Generelt

Afspilleren tændes ikke.

- Kontroller tilslutningerne.
- Hvis tilslutningerne er i orden, skal du kontrollere sikringen.
 - Hvis sikringen er sprunget, skal du udskifte den med en sikring med korrekt amperetal.
 - Kontakt den nærmeste Sony-forhandler, hvis sikringen springer igen.
- Afspilleren kan være overophedet.
 - Sørg for, at afspilleren er slukket. Vent, indtil afspilleren afkøles, og tryk derefter på **(POWER)** igen.

Hukommelsens indhold er slettet.

- Strømledningen eller batteriet er blevet afbrudt.
- Strømtilslutningsledningen er ikke tilsluttet korrekt.

Gemte indstillinger er slettet.

Sikringen er sprunget.

Laver støj, når tændingsnøglen er i ON-, ACC- eller OFF-position.

Ledningerne er ikke tilpasset korrekt til bilens tilbehørsstrømtilslutning.

Der er ingen strømtilførsel til enheden.

- Kontroller tilslutningen. Hvis alt er i orden, skal du kontrollere sikringen.
- Bilens har ikke en ACC-position.
 - Tryk på **(POWER)**.

Der er konstant strømtilførsel til apparatet.

Bilen har ikke en ACC-position.

- Tryk på og hold **(POWER)**.

Disk/"Memory Stick"-afspilning

En disk kan ikke indlæses.

- En anden disk er allerede indlæst.
- Disken er blevet tvunget ind på hovedet eller på en forkert måde.
- Sørg for at sætte en 8-cm disk midt i diskslottet. Hvis du sætter en 8-cm disk i diskslottets side, kan den ikke altid indlæses.

MP3-filer kan ikke afspilles.

- Optagelsen er ikke foretaget i overensstemmelse med ISO 9660 niveau 1- eller niveau 2-formatet eller Joliet-konventionen i udvidelsesformat.
- Filtypenavnet ".MP3" er ikke føjet til filnavnet.
- Filer er ikke gemt i MP3-format.

JPEG-filer kan ikke vises.

JPEG-filer vises ikke korrekt.

- Filtypenavnet ".JPG" er ikke føjet til filnavnet.
- Filer er ikke gemt i JPEG-format.

Det tager længere tid at afspille MP3/JPEG-filer end andre filer.

Ved følgende diske/"Memory Stick" tager det længere tid at begynde afspilning.

- en disk/"Memory Stick", som er optaget med en kompliceret træstruktur.
- en disk, som kan tilføjes data.

Afspilningsfunktioner, f.eks. pause, er slået fra.

- Der er blevet trykket på RESET-knappen.
- Disken/"Memory Sticken" er udkastet.

Lyden springer.

- Defekt eller beskadiget disk.
- Afspilleren er installeret på et sted, som er udsat for kraftige rystelser.

En "Memory Stick" kan ikke afspilles.

Der er isat en "Memory Stick", som ikke kan afspilles på denne afspiller.

Fortsæt-afspilning er ikke mulig.

Når "Memory Sticken" er taget ud, og diskafspilning begynder igen, begynder afspilning fra begyndelsen af disken. For at reaktivere fortsæt-afspilning skal du tage disken ud, og sætte den i igen.

fortsættes på næste side →

Billede

Der er ikke noget billede.

- Farvesystemindstillingen er blevet ændret manuelt ved afspilning af en dvd.
→ Skift indstillingen i overensstemmelse med dvd'ens farvesystem, sluk afspilleren og tænd den igen, eller skift indgangskanalen til "VIDEO", og skift den derefter til "DVD".
- Kontroller, at enheden tilsluttet AUDIO/VIDEO INPUT-stikkene er tilsluttet korrekt.
- Hvis der ikke er noget billede på skærmen el.lign. tilsluttet afspilleren, skal du kontrollere, at enheden tilsluttet AUDIO/VIDEO OUTPUT-stikkene er tilsluttet korrekt.

Der er forstyrrelser på billedet.

Defekt eller beskidt disk.

Der kan komme nogle stillestående grønne, blå eller røde prikker på monitoren.

De kaldes lyse pletter, og kan forekomme på et hvilket som helst LCD.

LCD-panelet er meget avanceret, og over 99,99 % af de segmenter, der bruges i panelet, er fejlfri. Der er dog en mulighed for, at mindre end 0,01 % af segmenterne er defekte og ikke lyser korrekt. Disse segmenter vil dog ikke forstyrre billederne.

Betjening

Kort-fjernbetjeningen virker ikke.

- Fjern eventuelle forhindringer mellem kort-fjernbetjeningen og afspilleren.
- Brug kort-fjernbetjeningen tættere på fjernbetjeningssensoren.
- Ret lysemittieren mod fjernbetjeningssensoren på afspilleren.
- Udskift batteriet i fjernbetjeningen, hvis det er svagt.

Afspilleren afspiller ikke fra begyndelsen ved afspilning af en disk.

- Fortsæt-afspilning kan være aktiveret.
→ Tryk på ■ igen, eller udkast disken.
- Afhængigt af dvd'en, kan en titel-menu eller en dvd-menu automatisk vises på skærmen ved afspilning.
→ Vælg den ønskede menu (side 25).
- Afhængigt af video-cd'en vises PBC-menuen muligvis automatisk på skærmen ved afspilning.
→ Vælg den ønskede menu (side 27).

Afspilning standser automatisk.

Disken indeholder muligvis et pausesignal. Når du afspiller en disk af denne type, standses afspilning ved signalet.

Du kan ikke udføre visse funktioner, f.eks. stop eller søg i afspilning.

Disse funktioner kan ikke aktiveres med alle diske.

Sproget for lydsporet kan ikke ændres, når du afspiller en dvd.

- Der er ikke optaget spor med flere sprog på dvd'en.
- Det er ikke tilladt at ændre sprog for lydsporet på dvd'en.

Undertekstsproget kan ikke ændres, når du afspiller en dvd.

- Dvd'en er ikke optaget med undertekster på flere sprog.
- Det er ikke tilladt at ændre sprog for underteksterne på dvd'en.

Underteksterne kan ikke slås fra, når du afspiller en dvd.

Afhængigt af dvd'en kan du måske ikke slå underteksterne fra.

Vinklerne kan ikke ændres, når du afspiller en dvd.

- Dvd'en er ikke optaget med flere vinkler.
- Skift vinklerne på en sekvens, der er optaget med flere vinkler (side 26).
- Det er ikke tilladt at ændre vinkler på dvd'en.

Afspilleren virker ikke korrekt.

Statisk elektricitet el.lign. kan påvirke afspillerens betjening.

→ Sluk afspilleren, lad afspilleren køle af, og tryk derefter på (POWER) igen.

Fejldisplay

Fejldisplay

Følgende meddelelser vises i ca. 8 sekunder.

POWER OFF ABNORMALITY in TEMP

Temperaturen i omgivelserne er for høj eller for lav.

→ Betjen afspilleren ved en temperatur på 0 °C til 45 °C.

REGION ERROR

Regionskoden på den dvd, der er sat i afspilleren, passer ikke til afspilleren.

→ Sørg for, at dvd'ens regionskode og afspilleren passer sammen (side 8).

NO DISC

- Dataene optaget på disken er beskadiget.
 - Afspilleren understøtter ikke det format, som dataene er optaget til disken i.
-



Betjeningen kan ikke udføres.

Sprogkodeliste

Stavemåden for sprogene er i overensstemmelse med ISO 639: 1988 (E/F) -standarden.

Kode Sprog	Kode Sprog	Kode Sprog	Kode Sprog
6565 Afar	7089 Frisisk	7771 Malagasy	8382 Serbisk
6566 Abkhasisk	7165 Irsk	7773 Maori	8385 Sundanesisk
6570 Afrikaans	7168 Gælisk (Skotland)	7775 Makedonsk	8386 Svensk
6577 Amharic	7176 Galicisk	7776 Malayalam	8387 Swahili
6582 Arabisk	7178 Guarani	7778 Mongolsk	8465 Tamilsk
6583 Assamesisk	7185 Gujarati	7779 Moldavisk	8469 Tegule
6588 Aymara	7265 Hausa	7782 Marathi	8471 Tadsjikisk
6590 Aserbajdsjansk	7273 Hindi	7783 Malay	8472 Thai
6665 Bashkir	7282 Kroatisk	7784 Maltesisk	8473 Tigrinya
6669 Hviderussisk	7285 Ungarsk	7789 Burmesisk	8475 Turkmensk
6671 Bulgarsk	7289 Armensk	7865 Nauru	8476 Tagalog
6672 Bislama	7365 Interlingua	7869 Nepalsk	8479 Tonga
6678 Bengalsk	7378 Indonesisk	7876 Hollandsk	8482 Tyrkisk
6679 Tibetansk	7383 Islandsk	7879 Norsk	8484 Tatar
6682 Bretonsk	7384 Italiensk	7982 Oriya	8487 Twi
6765 Catalansk	7387 Hebraisk	8065 Punjabi	8575 Ukrainsk
6779 Korsikansk	7465 Japansk	8076 Polsk	8582 Urdu
6783 Tjekkisk	7473 Jiddisch	8083 Pushto/Pashto	8590 Usbekisk
6789 Walisisk	7487 Javanesisk	8084 Portugisisk	8673 Vietnamesisk
6865 Dansk	7565 Georgisk	8185 Quechua	8679 Volapük
6869 Tysk	7575 Kazakhisk	8277 Rætoromansk	8779 Wolof
6890 Bhutani	7576 Grønlandsk	8279 Rumænsk	8872 Xhosa
6976 Græsk	7577 Cambodjansk	8285 Russisk	8979 Yoruba
6978 Engelsk	7578 Kannada	8365 Kinyarwanda	9072 Kinesisk
6979 Esperanto	7579 Koreansk	8368 Sanskrit	9085 Zulu
6983 Spansk	7583 Kashmirsk	8372 Serbokroatisk	
6984 Estisk	7585 Kurdisk	8373 Singalesisk	
6985 Baskisk	7589 Kirgisisk	8375 Slovakisk	
7065 Persisk	7665 Latinsk	8376 Slovensk	
7073 Finsk	7678 Lingala	8377 Samoansk	
7074 Fiji	7679 Laotisk	8378 Shona	
7079 Færøsk	7684 Litauisk	8379 Somalisk	
7082 Fransk	7686 Lettisk	8381 Albansk	

Varoitus

Käyttäjää muistutetaan siitä, että kaikki muutokset tai muunnokset, joita ei ole suoraan hyväksytty näissä käyttöohjeissa, voivat mitätöidä käyttäjän oikeuden käyttää tätä laitetta.

**CLASS 1
LASER PRODUCT**

Tämä tarra sijaitsee laitteen pohjassa.

**CAUTION—INVISIBLE LASER RADIATION WHEN OPEN
DO NOT STARE INTO BEAM OR
VIEW DIRECTLY WITH OPTICAL INSTRUMENTS**

Tämä tarra sijaitsee käyttöyksikön sisällä olevassa rungossa.

Sisällysluettelo

Tervetuloa!	4
Yleisiä käyttöohjeita	4
Tästä käsikirjasta	7
Tällä soittimella toistettavat levyt	7
Alkuasetusten palauttaminen	9
Säädinten sijainti	10

Näytön toiminnot

Näytön avaaminen	13
Ohjelmanlähteen valinta	14
Värijärjestelmän valinta	14
Soittimen ja näytön asetusten muuttaminen ..	15

Kuulokkeiden käyttö

Kuuntelu kuulokkeilla	18
-----------------------------	----

Eri toistotavat

Levyn soittaminen	19
Memory Stick -muistikortin toisto	22
Käytetyn ajan näyttö	23
Tekstityskielen vaihtaminen	24
DVD-valikon käyttö	25
Ääniraidan kielen vaihtaminen	26
Kuvakulman vaihtaminen	26
Audiotoistotilan vaihtaminen	27
PBC-toiminnon (toistonohjaus) käyttö	27

Asetusten muuttaminen

Tv-ruudun kuvasuhteen valinta	
— TV SCREEN	28
Kuvakulmamerkin näyttäminen	
— ANGLE MARK	29
Näytönsäätäjän asetus	
— SCR SAVER	29
Kaiutintilan valinta	
— SPEAKER SETUP	30
Audiotoistotilan valinta	
— AUDIO OUT	30
Äänen pakkausasetuksen valinta	
— DYNAMIC	31
Linjalähtöliitännän videosignaalin värijärjestelmän valinta	
— COLOR SYSTEM	31
DVD:n ääniraidan kielen valinta	
— AUDIO	32
DVD:n tekstityskielen näyttäminen	
— SUBTITLE	32
DVD-valikon kielen valinta	
— DISC MENU	33
Katselurajoituksen alkuasetuksen valmistelu	33
Tämän soittimen palauttaminen tehdasasetuksiin	
— DEFAULTS	35
MP3/JPEG/MPEG1-tiedostojen valikkonäytön asetus	
— SMART NAVI	36

Liitännät

Asennuskaavio	37
Kytkenäkaavio	38

Lisätietoja

Huolto ja kunnossapito	40
Levyjä koskevia huomautuksia	42
MP3-tiedostoista	43
Memory Stick -muistikorteista	44
Tekniset tiedot	46
Vianetsintä	47
Vikanäyttö	49
Kielikoodiluettelo	50

Tervetuloa!

Kiitos tämän kattoon kiinnitettävän Sony'n DVD-viihdejärjestelmän ostamisesta. Voit nauttia sen lukuisista ominaisuuksista vielä enemmän käyttämällä

- DVD/video-CD/audio-CD-toistoa.
- MP3/JPEG-tiedostomuotoisten levyjen toistoa.
- MP3/JPEG/MPEG1-tiedostomuotoisten Memory Stick -muistikorttien toistoa.
- Soittimen tukemaa DTS/Dolby Digital -ääntä digitaalisen optisen lähtöliitännän kautta.
- **Mukana toimitettua ohjauslisätarviketta** Kauko-ohjainkortti RM-X137

Lue käyttöohjeet huolellisesti ennen kuin alat käyttää soitinta ja säilytä niitä varmassa tallessa mahdollista tulevaa käyttöä varten.

Tekijänoikeudet

Tämän laitteen käyttämä kopioinninestotekniikka on suojattu tiettyjen yhdysvaltalaisen patenttien menetelmäoikeuksilla ja muilla immateriaalioikeuksilla, jotka ovat Macrovision Corporationin ja muiden oikeuksien haltijoiden omistuksessa. Lupa tämän kopioinninestotekniikan käyttöön on saatava Macrovision Corporationilta, ja se on tarkoitettu ainoastaan kotikäyttöön tai muuhun rajoitettuun käyttöön, jollei muuta ole sovittu Macrovision Corporationin kanssa. Ohjelman purkukoodin tietotekninen avaaminen tai soittimen purkaminen on kielletty.

- "Memory Stick,"  ja "MagicGate Memory Stick" ovat Sony Corporationin tavaramerkkejä.
- "Memory Stick Duo" ja "MEMORY STICK DUO" ovat Sony Corporationin tavaramerkkejä.
- "MagicGate" ja "MAGIC GATE" ovat Sony Corporationin tavaramerkkejä.
- "Memory Stick PRO" ja "MEMORY STICK PRO" ovat Sony Corporationin tavaramerkkejä.

Valmistettu Dolby Laboratoriesin lisenssillä. "Dolby", "Pro Logic" ja kaksois-D-symboli ovat Dolby Laboratoriesin tavaramerkkejä.

"DTS", "DTS Digital Surround" ja "DTS Digital Out" ovat Digital Theater Systems, Inc:n tavaramerkkejä.



Yleisiä käyttöohjeita

Vältäaksesi riskin vakavasta loukkaantumisesta tai onnettomuudesta lue seuraavat yleiset käyttöohjeet ennen soittimen asennusta ja käyttöä.

Aja turvallisella tavalla

Noudata paikallisia liikennesääntöjä ja -määräyksiä.

- Ajon aikana
 - Kuljettaja ei saa tarkkailla tai käyttää soitinta. Tämä saattaa aiheuttaa huomion herpaantumisen muusta liikenteestä ja onnettomuuden.
 - Kuljettaja ei saa käyttää kuulokkeita. Tämä saattaa aiheuttaa huomion herpaantumisen muusta liikenteestä ja onnettomuuden. Kun haluat käyttää soitinta tai kuulokkeita, pysäköi ajoneuvosi turvalliseen paikkaan.
- Asennuksen jälkeen
 - Älä pidä kiinni näytöstä.
 - Älä työnnä käsiä, sormia tai vieraita esineitä soittimeen. Voit saada haavan käteesi tai soitin saattaa vaurioitua.
 - Vältä pääsi kolauttamista näyttöön, kun nouse takaisuimelta.
 - Pidä pienet esineet lasten ulottumattomissa.
- Jos soitin ei toimi, tarkista ensin liitännät. Jos kaikki on kunnossa, tarkista sulake.
- Jos auto on ollut pysäköitynä suoraan auringonvaloon, anna soittimen jäähtyä ennen käyttöä.
- Älä asenna soitinta paikkaan, joka on
 - alttiina alle 0 °C:n tai yli 45 °C:n lämpötilalle.
 - alttiina suoralle auringonpaisteelle
 - lähellä lämmönlähteitä (kuten lämmittimiä)
 - alttiina sateelle tai kosteudelle
 - alttiina pölylle tai lialle
 - alttiina kovalle tärinälle
 - alttiina lämmölle:
Pidä soitin etäällä ajoneuvon kuumista osista, jotka ajan mittaan lämpenevät, kuten letkut, vahvavirtajohdot ja jarrujärjestelmän osat. Tarkista, että laitteen tuuletusaukkojen edessä on riittävästi tyhjää tilaa sen ylikuumenemisen välttämiseksi.

Jos sinulla on tätä soitinta koskevia ongelmia tai kysymyksiä, ota yhteys lähimpään Sony-jälleenmyyjään.

Lämmön kerääntymisestä

Soittimen sisään saattaa kerääntyä lämpöä, jos sitä käytetään yhtäjaksoisesti pitemmän ajan. Tämä ei ole kuitenkaan mikään toimintavika.

Kosteuden tiivistyminen

Sateisena päivänä tai erittäin kosteassa ympäristössä soittimen lukupäiden sisään saattaa tiivistyä kosteutta. Jos näin käy, soitin ei toimi oikein. Ota tällöin levy ulos ja odota noin tunnin ajan, että kosteus on haihtunut.

Korkean äänenlaadun säilyttämiseksi

Älä läikytä mehua tai muita juomia soittimelle tai levyille.

Langattomia stereokuulokkeita koskevia huomautuksia

- Älä käytä kuulokkeita autoa ajaessasi turvallisuussyistä.
- Kun kuulokkeita ei käytetä pitkään aikaan, ota paristo pois välttääksesi pariston vuotamisesta tai syöpymisestä johtuvat vauriot.
- Älä jätä kuulokkeita paikkaan, jossa ne ovat alttiina suoralle auringonvalolle, lämmölle tai kosteudelle (kuulokkeiden suositeltu käyttölämpötila on 5 - 35 °C).
- Jos kuulokkeita käytetään suorassa auringonvalossa, infrapuna-anturin herkkyys saattaa heikentyä, jolloin tuloksena voi olla äänenlaadun huonontuminen.
- Älä pudota, kolhi tai muuten altista kuulokkeita minkäänlaisille koville iskuille. Ne saattavat vahingoittua.
- Jos jätät kuulokkeet suoraan auringonvaloon, kojelaudalle tms., paristo saattaa vuotaa, haljeta ja aiheuttaa vamman.

Asennuksesta

- Laitteen asentaminen vaatii teknistä osaamista. Laitteen asentaminen tulee jättää osaavan teknikon tai huoltohenkilöstön tehtäväksi.



- Jos yrität asentaa laitteen itse, tee se oikein tämän käsikirjan asennus- ja kytkentäkaavioiden mukaan. Virheellinen asennus saattaa aiheuttaa tulipalon tai sähköiskun vaaran.
- Muista kääntää virta-avain OFF-asentoon tai ottaa se pois virtalukosta ennen asennusta. Tämän laitteen asentaminen auton virta kytkettynä saattaa aiheuttaa akun tyhjenemisen tai oikosulun.



- Älä vahingoita putkia, letkuja, polttoainesäiliötä tai sähköjohdotuksia laitteen asennuksen yhteydessä. Seurauksena voi olla tulipalo. Jos poraat reiän auton paneeleihin, varmista, etteivät piilossa olevat auton osat vahingoitu.

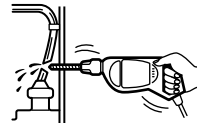

- Älä kiinnitä muttereita tai pultteja hallintalaitteisiin, kuten ohjausvivustoon tai jarru- tai polttoaineensyöttöjärjestelmiin. Seurauksena voi olla tulipalo tai onnettomuus.
- Asenna johdot huolella, etteivät ne pääse takertumaan tai sotkeutumaan istuinten kiskojen liikkuviin osiin.

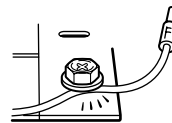

jatkuu seuraavalla sivulla →

Asennuspaikka

Tarkista paikalliset liikennesäännöt ja -säännökset ennen laitteen asennusta. Asenna laite sopivaan paikkaan autossa seuraavan kaavion mukaan.

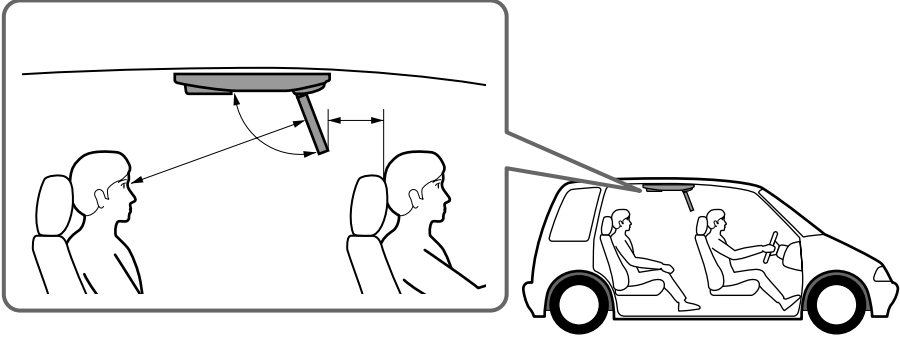

- Älä asenna laitetta paikkaan, jossa
- se peittää kuljettajan näkyvyyden, kun näyttö on avattuna tai suljettuna.
 - se estää turvatyynyjen toiminnan.
 - se häiritsee ajoneuvon hallintaa, erityisesti ohjauspyörän, vaihdekepin tai jarrupolkimen käyttöä.
 - kuljettaja tai matkustaja voi satuttaa itsensä noustessaan autoon tai autosta.

Jos laitteen käytöstä on jotakin kysyttävää tai siinä ilmaantuu ongelmia, joita ei saa ratkaistuksi tämän käsikirjan avulla, ota yhteys lähimpään Sonya myyvään liikkeeseen.

Ennen asennusta

Tarkista, että POWER SELECT -kytkin on oikeassa asennossa.

- Ⓐ*: Jos auton virtalukossa on lisälaitteiden virransyötön asento.
- Ⓑ : Jos auton virtalukossa ei ole lisälaitteiden virransyötön asentoa.

* Ⓐ on tehtaalta esiasetettu asento.

Kun POWER SELECT -kytkin on Ⓑ -asennossa

Kytke virta painamalla soittimen (POWER) -painiketta. Virta ei kytkeydy soittimeen, kun painat kauko-ohjainkortin (POWER) -painiketta.

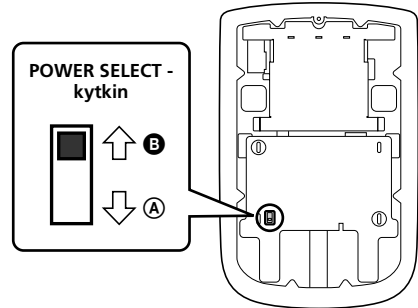

Huomautus

Muista sammuttaa soitin ajon jälkeen.



Sammuta soitin seuraavasti:

- Paina soittimen (POWER) -painiketta.
 - Paina kauko-ohjainkortin (POWER) -painiketta.
- Jos virta jää kytketyksi, akku tyhjenee.

Tästä käsikirjasta

Yleisohjeita













- Tämän käsikirjan ohjeissa kuvataan soittimen ja langattomien stereokuulokkeiden käyttöä.
- Tässä käsikirjassa käytetään seuraavia kuvakkeita:

Kuvake	Merkitys
	DVD Video -levyillä tai videotilassa DVD-R/RW-levyillä käytettävät toiminnot
	Video-CD-levyillä tai video-CD-formaatin CD-R/RW-levyillä käytettävät toiminnot
	Musiikki-CD-levyillä tai musiikki-CD-formaatin CD-R/RW-levyillä käytettävät toiminnot
	CD-ROM/CD-R/CD-RW-levylle tai Memory Stick -muistikortille tallennetuilla MP3-muodon tiedostoilla käytettävät toiminnot
	CD-ROM/CD-R/CD-RW-levylle tai Memory Stick -muistikortille tallennetuilla JPEG-muodon tiedostoilla käytettävät toiminnot
	Memory Stick -muistikortille tallennetuilla MPEG1-muodon tiedostoilla käytettävät toiminnot

Tällä soittimella toistettavat levyt

Tällä soittimella voi toistaa seuraavia levyjä:

- DVD
- DVD-R/DVD-RW
- Video CD
- Audio-CD
- CD-R/CD-RW

Levytyyppi	Levyn merkintä
DVD VIDEO -levyt	
	
Video-CD:t	
	
Audio-CD:t	
	
MP3/JPEG-tiedostot	
	
MP3/JPEG-tiedostot	
	
MP3/JPEG-tiedostot	
	

“DVD VIDEO”, “DVD-R” ja “DVD-RW” ovat tavaramerkkejä.

jatkaa seuraavalla sivulla →

**CD-R- (tallennettavat CD-levyt)/
CD-RW-(uudelleentallennettavat
CD-levyt)/DVD-R- (tallennettavat
DVD-levyt)/DVD-RW-levyjä
(uudelleentallennettavat DVD-
levyt) koskevia huomautuksia**

- Joitakin CD-R/CD-RW/DVD-R/DVD-RW-levyjä (riippuen niiden tallentamiseen käytetystä laitteistosta tai levyn tilasta) ei voi toistaa tällä soittimella.
- Et voi toistaa CD-R/CD-RW/DVD-R/DVD-RW-levyjä, joita ei ole viimeistelty*.
- Et voi toistaa monitallennustilassa (Multi Session) tallennettuja CD-R/RW-levyjä.
- Voit toistaa MP3/JPEG-tiedostoja, jotka on tallennettu CD-ROM- tai CD-R/RW-levyille.

* *Toimenpide, joka tulee suorittaa, jotta tallennettu CD-R/RW-levy voitaisiin toistaa audio-CD-soittimella.*

Tällä soittimella toistettavien DVD-levyjen aluekoodi

Tämän soittimen taakse on painettu aluekoodi. Soitin toistaa vain samalla aluekoodilla merkityt DVD-levyt. Tällä soittimella voi toistaa myös DVD-levyjä, joissa on merkintä .

Yrittäessäsi toistaa muita DVD-levyjä tällä soittimella näytölle ilmestyy tiedote "REGION ERROR".

DVD-levystä riippuen aluekoodi ei välttämättä ilmesty näytölle, vaikka DVD:n toisto olisikin estetty aluekoodirajoituksin.

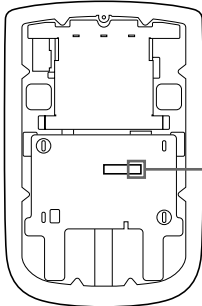

Aluekoodi

Muistutuksia

- Tällä soittimella **EI VOI** toistaa seuraavia levyjä.
 - DVD-Audio
 - DVD-RAM
 - DVD-ROM
 - CD-G
 - SVCD
 - CD-I
 - Photo-CD
 - VSD
 - Active-Audio (Data)
 - CD-Extra (Data)
 - Mixed CD (Data)
 - CD-ROM (muu data kuin MP3/JPEG-tiedostot)
 - DVD-RW, joka on tallennettu VR-tilassa
- Tämän laitteen käyttämä kopioinninestotekniikka on suojattu tiettyjen yhdysvaltalaisen patenttien menetelmäoikeuksilla ja muilla immateriaalioikeuksilla, jotka ovat Macrovision Corporationin ja muiden oikeuksien haltijoiden omistuksessa. Lupa tämän kopioinninestotekniikan käyttöön on saatava Macrovision Corporationilta, ja se on tarkoitettu ainoastaan kotikäyttöön tai muuhun rajoitettuun käyttöön, jollei muuta ole sovittu Macrovision Corporationin kanssa. Ohjelman purkukoodin tietotekninen avaaminen tai soittimen purkaminen on kielletty.

Huomautus PBC-toiminnosta

(toistonohjaus) 

Tämä laite noudattaa video-CD-normin versioita 1.1 ja 2.0. Tällaisia levyjä voi toistaa levytyypistä riippuen kahdella eri tavalla.

Levytyyppi	Mahdollistaa
Video CD -levy ilman PBC-toimintoja (version 1.1 levyt)	Videon (liikkuva kuva) ja musiikin toiston.
Video CD -levy, jossa on PBC-toiminnot (version 2.0 levyt)	<ul style="list-style-type: none"> • Vuorovaikuttaisen ohjelmiston käytön näytöllä näkyvillä valikkoruuduilla (PBC-toisto, sivu 27). • Videotoistotoiminnot. • Tarkat pysäytyskuvat, jos niitä on levyllä.

DTS-koodattuja levyjä koskevia huomautuksia

Toistettaessa DTS*-koodattuja CD-levyjä analogisista stereolähtöliitännöistä toistetaan voimakasta kohinaa. Äänentoistojärjestelmän mahdollisen vaurioitumisen välttämiseksi käyttäjän tulee noudattaa varovaisuutta silloin, kun tämän soittimen analogiset stereolähtöliitännät on kytketty vahvistimeen. Jos haluat nauttia DTS Digital Surround™ -äänestä, tämän soittimen digitaaliseen lähtöliitännään on kytkettävä ulkoinen 5.1-kanavainen DTS Digital Surround™ -dekooderi.

*"DTS", "DTS Digital Surround" ja "DTS Digital Out" ovat Digital Theater Systems, Inc:n tavaramerkkejä.

Levytermejä

DVD-levyn rakenne

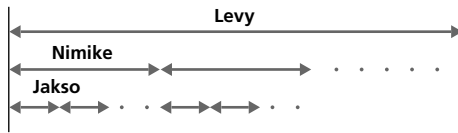

Video-CD-/audio-CD-levyn rakenne

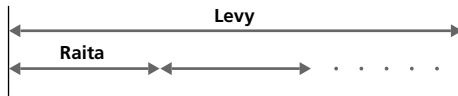

• Nimike (Title)

Pisin DVD-levyllä, esim. videotelokuvassa tms. oleva kuva- ja musiikkiosuus, joka on tallennettu video-ohjelman kuvajaksole tai audio-ohjelman albumille tms.

• Jakso (Chapter)

Nimikkeitä lyhyemmät kuva- tai musiikkiosuudet. Nimike koostuu useista jaksoista. Jokaiselle jaksolle annetaan jaksonumero, jonka avulla voit paikantaa haluamasi jakson. Levystä riippuen sille ei välttämättä ole tallennettu yhtään erillistä jaksoa.

• Raita (Track)

Kuva- tai musiikkiosuuden osat video- tai audio-CD:llä. Jokaisella raidalla on raitanumero, jonka avulla voit paikantaa haluamasi raidan.

• Kohtaus (Scene)

Valikkonäytöt, liikkuvat kuvat ja stillkuvat jaetaan PBC-toistonohjaustoiminnoilla varustetulla Video CD -levyllä osiin, joita kutsutaan nimellä "kohtaus" (scene). Jokaiselle kohtaukselle annetaan kohtausnumero, jonka avulla voit paikantaa haluamasi kohtauksen.

Alkuasetusten palauttaminen

Soitin on nollattava ennen kuin käytät sitä ensimmäistä kertaa tai kun olet vaihtanut autonakun tai muuttanut liitännöitä. Paina (RESET) -painiketta ollakin terävällä esineellä, kuten kuulakärkikynällä. Jos painiketta painetaan voimakkaasti esim. neulalla, soitin voi vahingoittua.

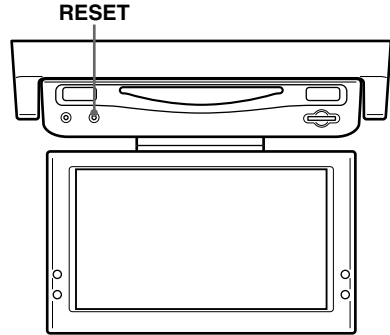

Huomautuksia

- (RESET) -painiketta painettaessa jotkin aikaisemmista asetuksista saattavat hävitä. Jos näin käy, tee asetukset uudelleen.
- Soittimelta menee noin 10 sekuntia alkuasetusten tekemiseen sen jälkeen kun (RESET) -painiketta on painettu. Älä aseta levyä soittimeen tänä aikana. Jos teet niin, soittimen alkuasetukset eivät palaudu kunnolla.

Säädinten sijainti

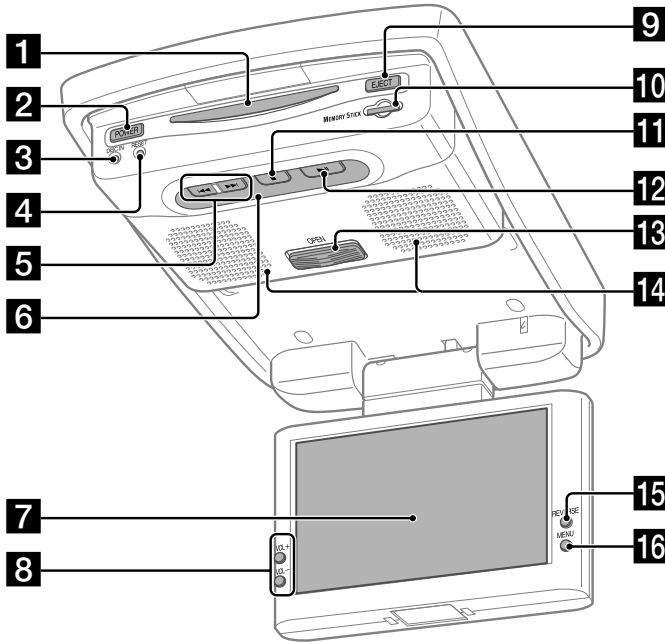

XVM-R90D

Lue yksityiskohtaisempia tietoja nimien jälkeisiltä sivuilta.

- 1** Levypesä 19
- 2** POWER (on/off) -painike 13, 14, 19
Virran kytkeminen soittimeen/soittimen sammuttaminen.
- 3** DISC IN -valo
Kun soittimessa on levy, DISC IN -valo palaa oranssina.
- 4** RESET-nollauspainike 9
- 5** ◀◀ (edellinen)/▶▶ (seuraava) -painikkeet 20, 23
- 6** Kauko-ohjainkortin anturi/
Langattomien kuulokkeiden lähetin
- 7** Näyttö
- 8** VOL +/- -painikkeet 14, 15
Äänenvoimakkuuden lisääminen tai vähentäminen tai yksikön valinta valikossa.

- 9** EJECT-painike 20
Levyn ottaminen pois soittimesta silloinkin, kun soitin on sammutettu.
- 10** Memory Stick -muistikorttipaikka 22
- 11** ■ (pysäytys) -painike 20, 23
- 12** ▶|| (toisto/tauko) -painike 20, 23
- 13** OPEN-painike 13
Avaa näyttö siirtämällä tätä.
- 14** Kaiuttimet (vasen/oikea)
- 15** REVERSE-painike 13, 15
Kuvien kääntäminen ylösalaisin ja audiokanavien vaihtaminen keskenään.
- 16** MENU-painike 15
Eri näyttöasetusten tekeminen ja FM-modulaattorin asetus.

Huomautus

Voit poistaa levyn soittimesta silloinkin, kun siitä on virta sammutettu painamalla (POWER) -painiketta, vaikka et voisikaan ladata soittimeen levyä.

Kauko-ohjainkortti RM-X137

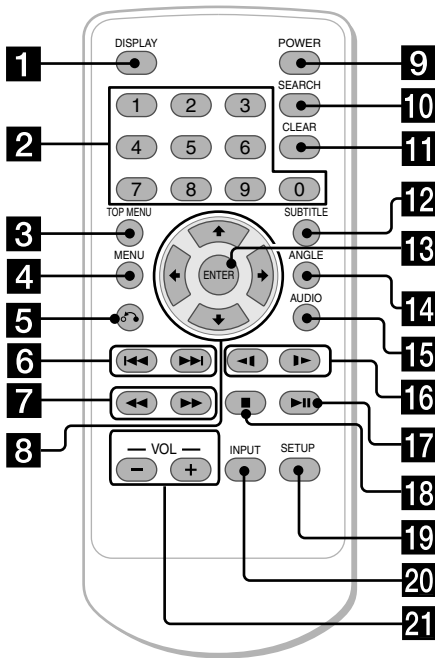

Lue yksityiskohtaisempia tietoja nimien jälkeisiltä sivuilta.

- 1** **DISPLAY-painike 23**
Levytietojen näyttäminen.
- 2** **Numeropainikkeet (0 - 9) 19, 22, 27, 28**
- 3** **TOP MENU -painike 25, 27**
Tallennetun DVD-levyn ylävalikon näyttö.
- 4** **MENU-painike 25**
Tallennetun DVD-valikon näyttö tai Video CD -levyn PBC-valikon (toistonohjaus) näyttö/sulkeminen.
- 5** **↻ (paluu) -painike 27**
- 6** **⏮/⏭ (edellinen/seuraava) -painikkeet 19, 22, 27**
- 7** **⏪ (nopeutettu toisto taaksepäin)/ ⏩ (nopeutettu toisto eteenpäin) -painikkeet 19, 22**
- 8** **⏸/⏹/⏺ -painikkeet 19, 22, 25, 28**
- 9** **POWER (on/off) -painike 14, 19**
Virran kytkeminen soittimeen/soittimen sammuttaminen.
- 10** **SEARCH-painike 19**
Tietyin kohdan määritys levyiltä jakson, nimikkeen tai raidan mukaan.
- 11** **CLEAR-painike**

Kauko-ohjainkortin vastaavat painikkeet ohjaavat samoja toimintoja kuin soittimen painikkeet.

Tämän käsikirjan ohjeissa kerrotaan, kuinka tätä soitinta ohjataan lähinnä sen mukana toimitetulla kauko-ohjainkortilla.

Vihje

Katso lisätietoja pariston vaihdosta luvusta "Litiumpariston vaihto" (s. 40).

- 12** **SUBTITLE-painike 24**
Tekstityskielen vaihto DVD-levyn toiston aikana.
- 13** **ENTER-painike 19, 25, 28**
Asetuksen vahvistus.
- 14** **ANGLE-painike 26**
Eri kuvakulmien valinta DVD-levyn toiston aikana.
- 15** **AUDIO-painike 26, 27**
Toistettavan ääniraidan/ääniraidan kielen vaihto.
- 16** **⏮ (hidas toisto taaksepäin)/⏭ (hidas toisto eteenpäin) -painikkeet 19, 22**
- 17** **⏩ (toisto/tauko) -painike 19, 22, 27**
- 18** **■ (pysäytys) -painike 19, 22**
- 19** **SETUP-painike 28**
Käytetään valikkotoimintojen suorittamiseen.
- 20** **INPUT-painike 14, 22**
Ohjelmanlähteen valinta.
- 21** **VOL (-/+)-painikkeet 19**
Äänenvoimakkuuden säätäminen.

jatkaa seuraavalla sivulla →

Langattomat stereokuulokkeet MDR-IF0140

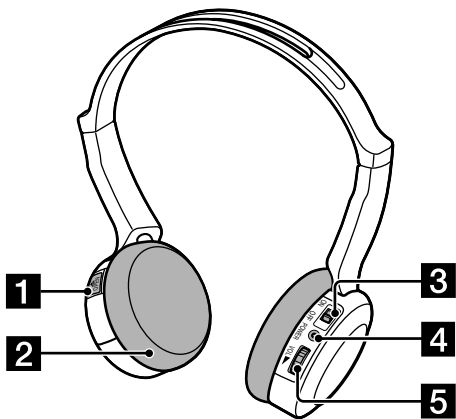

- 1 Paristotilan kansi 41**
Avaa kansi pariston laittamiseksi paikalleen.
- 2 Korvatyyny 42**
Korvatyynyt ovat vaihdettavia.
- 3 Power (ON/OFF) -kytkin 18**
- 4 POWER-ilmaisain 18**
Kun kuulokkeiden virtakytkin on ON-
asennossa, POWER-ilmaisain palaa
punaisena.
- 5 VOL-säätöpyörä 18**
Äänenvoimakkuuden asetus väliltä 0 - 10.

Pariston käyttöikä

AAA-koon kuivapariisto (1) toimitetaan kuulokkeiden mukana.

Paristo	Käyttöaika n.* ¹
Sony-alkalipariisto LR03/AM-4 (N)	60 tuntia* ²
Sony-mangaanipariisto R03/UM-4 (NU)	28 tuntia* ²

*¹ taajuudella 1 kHz, lähtöteholla 1 mW+1 mW

*² Edellä annettu aika saattaa vaihdella lämpötilasta ja käyttöolosuhteista riippuen.

Vihje

Katso lisätietoja pariston vaihdosta luvusta "Pariston vaihto" (s. 41).

Näytön toiminnot

Näytön avaaminen

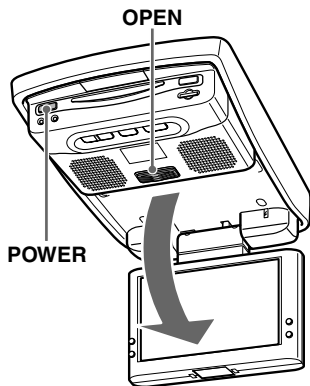

1 Siirrä (OPEN)-kytkintä eteenpäin ja avaa näyttö.

2 Kytke virta soittimeen (POWER)-painikkeella.

Vihje

Jos auton virtalukossa ei ole ACC-asentoa (lisälaitteiden virransyöttö) ja siirät POWER SELECT-kytkimen (B)-asentoon, virta ei kytkeydy soittimeen, kun painat kauko-ohjainkortin (POWER)-painiketta (sivu 6).

Näytön laittaminen takaisin koteloonsa

Sulje näyttö niin, että se naksahtaa.

Huomautuksia

- Varo, ettei sormesi jää näytön väliin, kun suljet sen.
- Älä laita vieraita esineitä nestekidepaneelin ja kotelon väliin, kun suljet näyttö.

Kääntymisen ja pyörimisen säätö

Näyttöä voi säätää kuvassa osoitetuissa kulmissa.

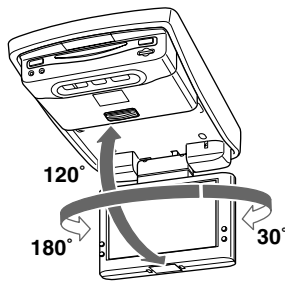

Vihjeitä

- Varmista ennen näytön sulkemista, että näyttö on käännetty kohti koteloa (kuulet naksahduksen).
- Näyttö tallentaa asettamasi toistotilan, vaikka sammuttaisit soittimen.

Näytön käänteinen asento

Voit sulkea näytön nestekidenäyttö ulospäin kiertämällä sitä ympäri 180 astetta, ja voit kääntää kuvan ylösalaisin painamalla (REVERSE)-painiketta. Joka kerta kun painat (REVERSE)-painiketta, käänteinen näytön tila otetaan toimintaan tai pois toiminnasta.

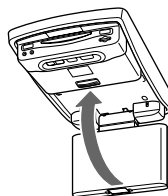
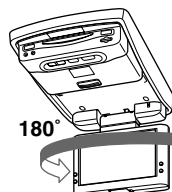

Ohjelmanlähteen valinta

Voit valita näytön ohjelmanlähteen.

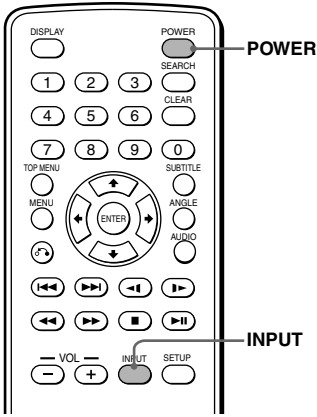

1 Kytke virta soittimeen (POWER) -painikkeella.
Nykyinen ohjelmanlähte (DVD) ilmestyy näytölle 5 sekunniksi.

2 Valitse ohjelmanlähte painamalla (INPUT) -painiketta tarpeeksi monta kertaa.
Joka kerta kun painat (INPUT) -painiketta, ilmaisin vaihtuu seuraavasti:

DVD ↔ VIDEO

Aseta ohjelmanlähteeksi "DVD" levyä tai Memory Stick -muistikortin toistamiseksi tällä soittimella.

Huomautus

Kun toistat Memory Stick -muistikorttia, aseta ohjelmanlähteeksi "DVD".

Vihje

Jos auton virtalukossa ei ole ACC-asentoa (lisälaitteiden virransyöttö) ja siirät POWER SELECT -kytkimen (B) -asentoon, virta ei kytkeydy soittimeen, kun painat kauko-ohjainkortin (POWER) -painiketta (sivu 6).

Värijärjestelmän valinta

Soitin tunnistaa syötettävän videosignaalin värijärjestelmän (PAL tai NTSC) ja vaihtaa asetusta automaattisesti (auto-tila). Suorita seuraava menettely vaihtaaksesi syötettävän videosignaalin värijärjestelmän manuaalisesti.

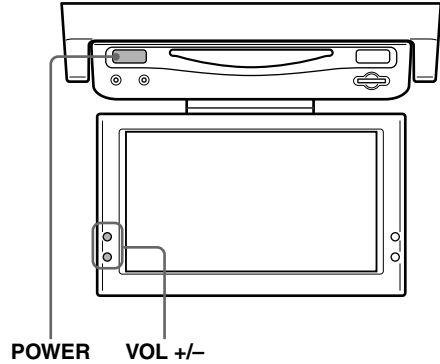

1 Kytke virta soittimeen (POWER) -painikkeella.
Nykyinen toistokanava (DVD) ilmestyy näytölle 5 sekunniksi.

2 Paina 5 sekunnin kuluessa (VOL) (+) - tai (VOL) (-) -painiketta tarpeeksi monta kertaa valitaksesi "PAL" tai "NTSC".

Huomautus

Jos asetusta muutetaan manuaalisesti, syötettävän videosignaalin värijärjestelmäasetus palaa auto-tilaan vasta sen jälkeen, kun soittimesta katkaistaan virta tai syöttökanavan asetusta muutetaan seuraavan kerran. Niinpä jos asetukseksi on asetettu "PAL", NTSC-järjestelmällä tallennettuja DVD-levyjä ei voi katsella soittimen näytöltä, ellei ensin katkaista virtaa soittimesta ja kytke sitä uudelleen päälle.

Soittimen ja näytön asetusten muuttaminen

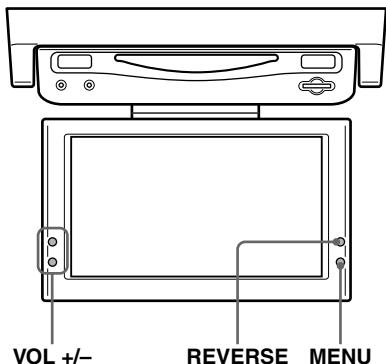

Kaiutinäänän poistaminen käytöstä soittimesta

- 1 Valitse "Speaker" painamalla (MENU)-painiketta tarpeeksi monta kertaa. Joka kerta kun painat (MENU)-painiketta, asetusnäyttö vaihtuu seuraavasti:

Speaker → IR HP → FM Modulator →
Picture → Brightness → Color →
Hue* → Dimmer → Video Adjust →
Mode → Blue Back → Menu Off

* "Hue" tulee näkyviin vain, kun NTSC-värijärjestelmä on valittu (sivu 14).

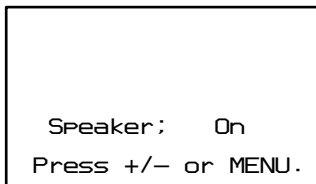

- 2 Valitse "Off" painamalla (VOL) (+) tai (VOL) (-).

Langattomien kuulokkeiden poistaminen käytöstä

- 1 Valitse "IR HP" painamalla (MENU)-painiketta tarpeeksi monta kertaa.

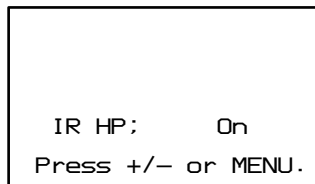

- 2 Valitse "Off" painamalla (VOL) (+) tai (VOL) (-).

FM-modulaattorin asetus

Voit siirtää audiosignaalin FM-radioon ja toistaa sen autostereoista. Toimi seuraavasti FM-modulaattorin ottamiseksi käyttöön tai pois käytöstä ja taajuuden valitsemiseksi.

- 1 Valitse "FM Modulator" painamalla (MENU)-painiketta tarpeeksi monta kertaa.
- 2 Valitse "Low", "Middle", "High" tai "Off" painamalla (VOL) (+) tai (VOL) (-). Valitse FM-modulaattorin lähtötaso autostereoiden radion herkkyyden mukaan.
- 3 Valitse taajuus painamalla (REVERSE)-painiketta. "Frequency"-näyttö tulee esiin.

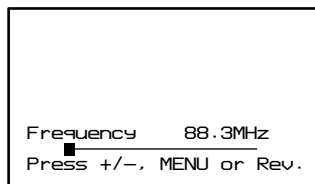

- 4 Valitse taajuus painamalla (VOL) (+) tai (VOL) (-). Asetettavissa oleva alue on 88,3 MHz - 89,9 MHz 0,2 MHz:n välein.

jatkuu seuraavalla sivulla →

Huomautuksia

- Kun lähtötasoksi on valittu "High" kohdassa 2, kohinaa saattaa kuulua.
- Jos kohinaa kuuluu paikallisen FM-lähetysten aiheuttaman häiriön vuoksi, vaihda FM-siirtotaajuutta.
- Kun FM-modulaattori on poistettu käytöstä, et voi vaihtaa taajuusasetusta.

Näytön asetusten muuttaminen

Voit säätää näytön asetuksia manuaalisesti, jos näyttöä on vaikea nähdä istumapaikaltasi.

1 Valitse haluttu yksikkö painamalla **(MENU)**-painiketta tarpeeksi monta kertaa.

2 Säädä valittua asetusta painamalla **(VOL)** (+) tai **(VOL)** (-).

Kun "Picture" on valittu;

Valitun yksikön asetusarvo tulee näkyviin tähän.

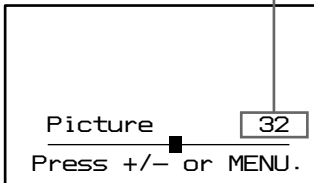

Paina **(VOL)** (+): kontrastin lisääminen.
Paina **(VOL)** (-): kontrastin vähentäminen.

Kun "Brightness" on valittu;

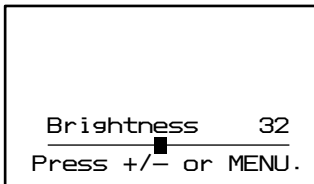

Paina **(VOL)** (+): kontrastin kirkastaminen.
Paina **(VOL)** (-): kuvan tummentaminen.

Kun "Color" on valittu;

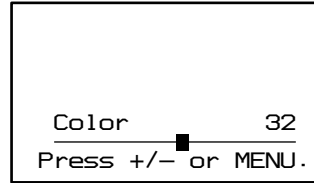

Paina **(VOL)** (+): värien kirkkauden lisääminen.

Paina **(VOL)** (-): värien kirkkauden vähentäminen.

Kun "Hue"*1 on valittu;

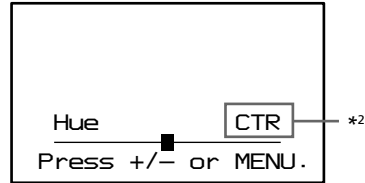

Paina **(VOL)** (+): värikylläisyyden lisääminen.

Paina **(VOL)** (-): värikylläisyyden vähentäminen.

*1 "Hue" on säädettävissä vain, kun NTSC-värijärjestelmä on valittu.

*2 "CTR" tulee näkyviin vain, kun **(M)** on palkin keskikohdassa.

Kun "Dimmer" on valittu;

Valitse "On" painamalla **(VOL)** (+) tai **(VOL)** (-).

Näytön kirkkaus säädetään automaattisesti.

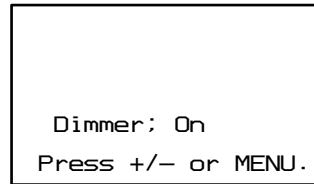

Kun "Video Adjust" on valittu;

Valitse "Reset" painamalla **(VOL)** (+) tai **(VOL)** (-).

"Picture"-, "Brightness"-, "Color"-, "Hue"- ja "Dimmer"-asetukset palautuvat tehdasasetuksiin.

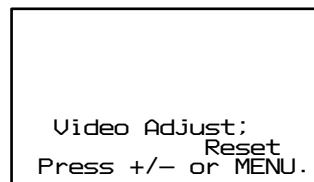

Kun "Mode" on valittu;

"Full", "Zoom", "Normal" tai "Wide" voidaan asettaa näytön tilaksi.

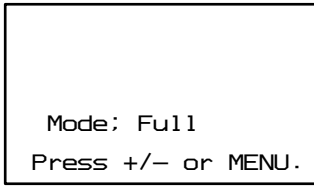

- "Full"

Kuvasuhteen 4:3 kuvaa suurennetaan näytön vasemmasta ja oikeasta reunasta.



- "Zoom"

Kuvasuhteen 4:3 kuvaa suurennetaan vasemmasta ja oikeasta reunasta, ja yli jäävät osat (ylä- ja alaosat) leikataan pois ruudun täyttämiseksi.



- "Normal"

Kuva, jonka kuvasuhde on 4:3 (normaali kuva).



- "Wide"

Kuvasuhteen 4:3 kuva, vain kuvan vasenta ja oikeaa reunaa suurennetaan ruudun täyttämiseksi.



Kun "Blue Back" on valittu;

Valitse "On" painamalla (VOL) (+) tai (VOL) (-).

Sininen taustakuva tulee näkyviin, kun vastaanotettavaa signaalia ei ole tai se on heikko. Kun laite vastaanottaa jatkuvasti heikkoa videosignaalia, sininen tausta saattaa välkyä. Jos näin käy, ota pois käytöstä.

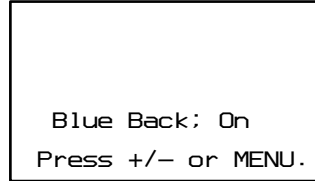

Kuulokkeiden käyttö

Kuuntelu kuulokkeilla

Ennen kuuntelun aloittamista

- Langattomien kuulokkeiden lähetin on soittimessa. Katso soittimen säädinten sijainti (sivu 10).
- Säädä äänenvoimakkuus aluksi pieneksi korviesi vahingoittumisen estämiseksi.

1 Kytke virta soittimeen.

2 Siirrä kuulokkeiden oikeanpuolisen kotelon virtakytkin ON-asentoon.

Virta kytkeytyy kuulokkeisiin ja POWER-ilmaisimeen syttyä punainen valo.

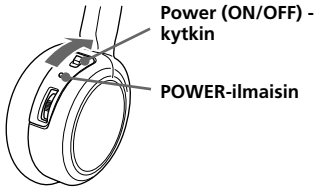

3 Laita kuulokkeet päähän.

Laita oikea kuuloke (R) oikealle korvalle ja vasen kuuloke (L) vasemmalle korvalle.

4 Aloita toisto soittimesta.

5 Säädä äänenvoimakkuutta VOL-säätöpyörällä.

Jos kätesi peittävät kuulokkeiden infrapuna-anturin säätäessäsi äänenvoimakkuutta, mykistystoiminto kytkeytyy päälle, eikä äänenvoimakkuutta voi säätää. Äänenvoimakkuuden säätämiseksi siirry lähemmäs näytön lähettintä tai suuntaa vasemman kotelon infrapunalähettimet kohti näytön lähettintä.

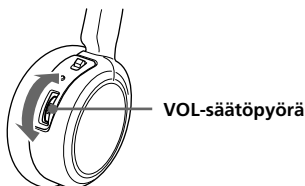

Huomautuksia

- Kuulokkeiden äänenvoimakkuutta ei voi säätää soittimella tai kauko-ohjainkortilla. Käytä kuulokkeiden äänenvoimakkuussäädintä.
- Kun kuulokkeita ei käytetä pitkään aikaan, ota paristo pois välttääksesi pariston vuotamisesta tai syöpymisestä johtuvat vauriot.
- Älä jätä kuulokkeita paikkaan, jossa ne ovat alltiina suoralle auringonvalolle, lämmölle tai kosteudelle (kuulokkeiden suositeltu käyttölämpötila on 5 - 35 °C).
- Jos kuulokkeita käytetään suorassa auringonvalossa, infrapuna-anturin herkkyys saattaa heikentyä, jolloin tuloksena voi olla äänenlaadun huonontuminen.
- Älä pudota, kolhi tai muuten altista kuulokkeita minkäänlaisille koville iskuille. Ne saattavat vahingoittua.
- Jos jätät kuulokkeet suoraan auringonvaloon, kotelaudalle tms., paristo saattaa vuotaa, haljeta ja aiheuttaa vammaa.

Ääni vaimentuu automaattisesti, jos kohina lisääntyy — Vaimennustoiminto

Jos infrapunasäteiden tiellä on este tai kuulokkeita käytetään toimintaetäisyytensä ulkopuolella, kohina lisääntyy ja ääntä on vaikea kuulla. Kohinan mahdollisena seurauksena olevan kuulovamman estämiseksi tämä toiminto vaimentaa kuulokkeiden äänen. Ääni palaa automaattisesti, kun siirryt lähemmäs lähettintä tai poistat esteen.

Kuuntelun jälkeen

Ota kuulokkeet pois ja sammuta virta (Kohinaa saattaa kuulua, jos sammutat näytön ennen kuulokkeiden ottamista pois).

Eri toistotavat

Tässä kappaleessa kuvataan soittimen eri toistotoiminnot.

Levyn soittaminen

DVD VCD CD MPEG1 JPEG

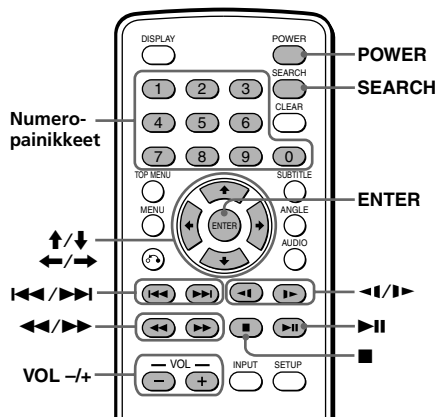

1 Kytke virta soittimeen (POWER) -painikkeella.
Virta kytkeytyy soittimeen, ja soittimen POWER-painikkeen vihreä valo syttyy.

2 Laita levy (etikettipuoli ylöspäin) soittimeen.

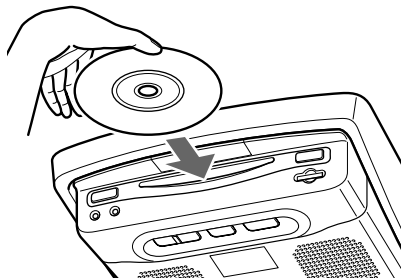

Toisto käynnistyy automaattisesti. Jos levy on jo asetettu paikalleen tai ellei toisto käynnisty automaattisesti, paina ►► -painiketta toiston käynnistämiseksi.

JPEG-tiedostot näytetään keskeytymättömänä esityksenä.
Jos "SMART NAVI" -valikonäyttö tulee esiin, paina numeropainikkeita tai ↑/→/↓/← -painikkeita halutun kansion/tiedoston valitsemiseksi (sivu 21) (vain MP3/JPEG).

3 Säädä äänenvoimakkuus painamalla (VOL) (+) tai (VOL) (-).

Virran sammuttaminen

Paina (POWER) -painiketta niin, että soittimen POWER-painikkeen vihreä valo sammuu.

Huomautuksia

- Kuulokkeiden äänenvoimakkuutta ei voi säätää soittimella tai kauko-ohjainkortilla. Käytä kuulokkeiden äänenvoimakkuussäädintä.
- Voit poistaa levyn soittimesta silloinkin, kun siitä on virta sammutettu, vaikka et voikaan ladata soittimeen levyä.
- Lue levyn mukana toimitetut ohjeet ennen sen toistamista tällä soittimella.
- Jos toistat 8 cm:n levyä (esim. CD-singleä), laita se huolellisesti levypesän keskelle.
- Levyn tallennustavasta riippuen toiston aloittaminen saattaa kestää yli minuutinkin.
- Levyn kunnosta riippuen sen toisto ei välttämättä onnistu (sivu 42).
- Hyvin suurella bittinopeudella, kuten 320 kbps, varustettua MP3-tiedostoa ei voi välttämättä toistaa kunnolla.
- VBR (vaihtuva bittinopeus) MP3-tiedostojen toisto ei välttämättä onnistu.
- Kun "SMART NAVI" -asetuksena on "NO MENU" (sivu 36), toisto alkaa uudelleen ensimmäisestä raidasta/tiedostosta, jos audio-CD/MP3/JPEG-levyn viimeinen raida/tiedosto on loppunut.

jatkuu seuraavalla sivulla →

Toistotoiminnot

Halutessasi	Tee näin
Keskeyttää toiston	Paina ■* ¹
Ottaa levyn pois	Paina (EJECT) soittimesta
Tauon	Paina ► * ² Paina uudelleen toiston jatkamiseksi
Siirtyä seuraavaan jaksoon, raitaan tai kohtaukseen	Paina ►►
Siirtyä takaisin edelliseen jaksoon, raitaan tai kohtaukseen	Paina ◀◀
Toistaa nopeasti eteenpäin/ toiston taaksepäin	Paina ►►/◀◀ aikana* ³ * ⁴
Toistaa hitaasti eteenpäin toiston toistaa (vain DVD/ Video CD)/hitaasti taaksepäin (vain DVD)	Paina ►/◀ aikana* ³ * ⁴

*¹ Jos toiston jatkaminen keskeytykskohdasta on aktivoitu, voit jatkaa toistoa myöhemmin painamalla ►|| -painiketta. Yksityiskohtaisia tietoja on kappaleessa "Toiston jatkaminen keskeytykskohdasta" (sivu 21).

*² "PAUSE" näkyy näytöllä.

*³ Ääntä ei toisteta nopean eteenpäin/taaksepäin toiston tai hitaan eteenpäin/taaksepäin toiston aikana.

*⁴ Muut levyt kuin DVD-levyt palaavat tavalliseen toistoon raidan/MP3-tiedoston loppuessa.

Jakson/nimikkeen/raidan suorahaku

1 Paina toiston tai tauon aikana (SEARCH) -painiketta saadaksesi esiin hakunäytön.

• DVD

Kun painat ◀ tai ►, hakunäyttö vaihtuu välillä Title (nimike) ja Chapter (jakso).

• Video CD (vain kun PBC ei ole käytössä)/ Audio-CD

Raidanhakunäyttö tulee esiin.

2 Syötä haluamasi jakson/nimikkeen/raidan numero numeropainikkeilla.

3 Paina (ENTER) -painiketta.

Huomautus

"0" ei ole valittavissa.

Toiston jatkaminen keskeytykskohdasta

- 1 Paina toiston aikana ■-painiketta sen keskeyttämiseksi.**
Soitin tallentaa muistiin kohdan, jossa toisto keskeytettiin.
 - DVD/Video CD/Audio CD “PRESS PLAY TO CONTINUE” vilkkuu näytöllä.
- 2 Käynnistä toisto painamalla ►|| -painiketta.**
Kun toiston jatkaminen keskeytykskohdasta on käytössä, toisto alkaa kohdasta, jossa toisto on pysäytetty. Kun toiston jatkaminen ei ole käytössä, toisto alkaa alusta.
 - MP3
Kun toiston jatkaminen keskeytykskohdasta on aktivoitu, toisto alkaa sen MP3-tiedoston (raidan) alusta, jonka aikana pysäytit toiston.

Huomautuksia

- *Memory Stick -muistikortin toiston aikana toiston jatkaminen keskeytykskohdasta ei ole käytettävissä. Vaikka levyä toistettaisiin, toiston jatkamistoiminto on poissa käytöstä, kun soittimeen on ladattu Memory Stick -muistikortti.*
- *Toiston jatkamistoiminnon ottamiseksi pois käytöstä paina ■ uudelleen, kun toisto on pysäytetty, tai ota levy pois soittimesta.*
- *Soitin tallentaa soittimessa olevan levyn kohdan, jossa pysäytit toiston.*
- *Toiston jatkamistoiminto poistuu käytöstä: — kun levy otetaan pois.*
- *Jos toiston jatkaminen on käytössä nopeutetun eteen/taaksepäin tai hidastetun eteen/taaksepäin toiston aikana, tavallinen toisto alkaa, kun painat ►||.*

MP3/JPEG/MPEG1*-tiedoston toisto valikkonäytön avulla

Jos olet valinnut “SMART NAVI” -asetukseksi “WITH MENU” (sivu 36) ja toistat tallennusvälinettä, jolla on MP3/JPEG/MPEG1*-tiedostoja, kansioiden nimien ja MP3/JPEG/MPEG1*-tiedostojen nimien valikkonäyttö tulee esiin. Voit helposti hakea haluamasi MP3/JPEG/MPEG1*-tiedoston “SMART NAVI” -valikkonäytön avulla.

- 1 Lataa soittimeen tallennusväline, jolla on MP3/JPEG/MPEG1*-tiedostoja.**
“SMART NAVI” -valikkonäyttö tulee esiin.

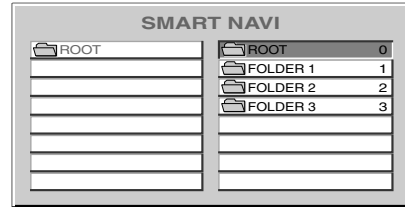

- 2 Valitse haluttu kansio numeropainikkeilla.**
↑/→/↓/←-painikkeita voi myös käyttää halutun kansion valintaan.
Jos valitset kansion 1, näkyviin tulevat kansiosta 1 olevien MP3/JPEG/MPEG1*-tiedostojen nimet.

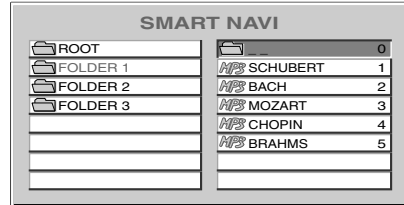

- 3 Valitse haluttu MP3/JPEG/MPEG1*-tiedosto numeropainikkeilla.**
↑/→/↑/←-painikkeita voi myös käyttää halutun MP3/JPEG/MPEG1*-tiedoston valintaan.
Toisto käynnistyy.

jatkuu seuraavalla sivulla →

Sulje MP3/JPEG/MPEG1*-tiedostojen valikkonäyttö valitsemalla "SMART NAVI" -asetukseksi "NO MENU" (sivu 36).

* Vain toistettaessa Memory Stick -muistikorttia.

Huomautuksia

- Toiston jatkamistoiminnon ottamiseksi pois käytöstä paina ■ uudelleen, kun toisto on pysäytetty, tai ota levy pois soittimesta.
- Joidenkin MPEG1-tiedostojen toisto ei välttämättä onnistu täysin niiden tallennustavan vuoksi.

Memory Stick -muistikortin toisto

MP3 JPEG MPEG1

Voit toistaa MP3/JPEG/MPEG1-tiedostoja Memory Stick -muistikortilta.

Huomautuksia

- Memory Stick Duo- ja Memory Stick PRO -muistikortteja ei voi käyttää.
- MagicGate-toimintoja tarvitsevan datan toisto ei ole mahdollista.
- Joidenkin MPEG1-tiedostojen toisto ei välttämättä onnistu täysin niiden tallennustavan vuoksi.

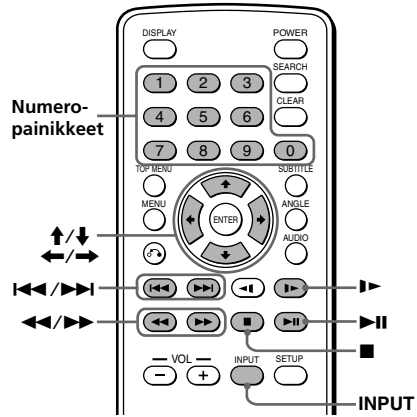

- 1 Lataa Memory Stick -muistikortti soittimeen niin, että se naksahtaa paikalleen.

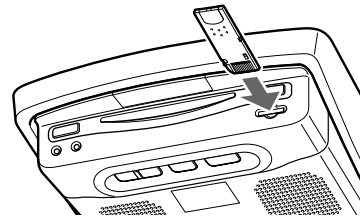

- 2 Valitse "DVD" painamalla INPUT -painiketta tarpeeksi monta kertaa. Toisto käynnistyy automaattisesti.

JPEG-tiedostot näytetään keskeytymättömänä esityksenä.

Jos "SMART NAVI" -valikkonäyttö tulee esiin, paina numeropainikkeita tai ↑/→/↓/← -painikkeita halutun kansion/tiedoston valitsemiseksi (sivu 21).

Huomautus

Tallennustavan ja datan koon ensimmäisen raidan/ tiedoston toiston käynnistyminen voi kestää hetken.

Memory Stick -muistikortin ottaminen pois

Paina Memory Stick -muistikorttia hiukan sisäänpäin ja ota se sitten pois.

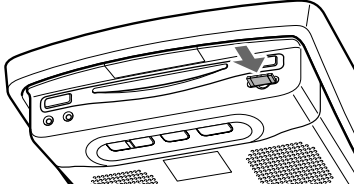

Huomautuksia

- Työnnä Memory Stick -muistikortti oikein päin paikalleen.
- Älä ota Memory Stick -muistikorttia väkisin pois.

Toistotoiminnot

Halutessasi	Tee näin
Keskeyttää toiston	Paina ■
Tauon	Paina ►►*1
Siirtyä seuraavaan tiedostoon	Paina ►►►
Siirtyä takaisin edelliseen tiedostoon	Paina ◀◀◀
Toistaa nopeasti eteenpäin/ toiston taaksepäin (vain MP3/MPEG1)	Paina ►►►/◀◀◀ aikana*2 *3
Toistaa hitaasti eteenpäin toiston (vain MPEG1)	Paina ►▶ aikana*2 *3

*1 "PAUSE" näkyy näytöllä.

*2 Ääntä ei toisteta nopean eteenpäin/taaksepäin toiston tai hitaan eteenpäin toiston aikana.

*3 Memory Stick -muistikortti palaa normaaliin

Käytetyn ajan näyttö

DVD VCD CD MP3 JPEG

Voit näyttää näytöllä DVD-, video/audio-CD-levyjien kuluneen ja jäljellä olevan ajan.

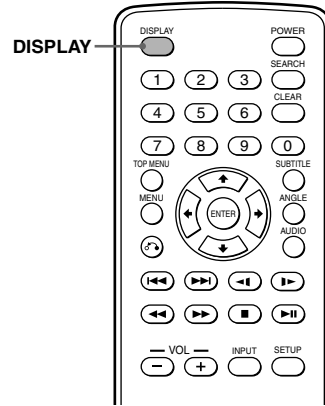

Paina toiston aikana (DISPLAY) -painiketta.

Kulunut aika tai jäännösaika näkyy vasemmassa yläreunassa. Joka kerta kun painat (DISPLAY) -painiketta, näyttö vaihtuu seuraavasti:

• DVD

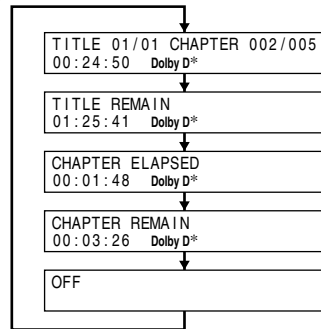

* Äänilähteen ääniformaatti (Dolby D, DTS tai LPCM) saattaa tulla näkyviin.

jatkuu seuraavalla sivulla →

- Video CD (kun PBC-asetuksena on OFF)/CD

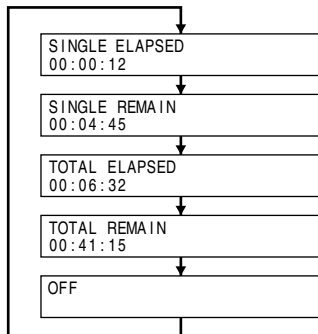

Tekstityskielen vaihtaminen

Joillekin DVD-levyille on tallennettu tekstitys yhdellä tai useammalla kielellä. Voit kytkeä tekstityksen päälle tai päältä, tai vaihtaa tekstityskieltä tällaisilla DVD-levyillä.

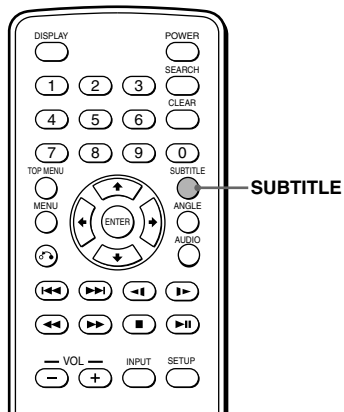

Paina toiston aikana (SUBTITLE) -painiketta.

Tekstityskieli näkyy vasemmassa yläreunassa.

Esimerkki: tekstityskielinäyttö

SUBTITLE 02/32 : ENGLISH

Joka kerta kun painat (SUBTITLE) -painiketta, kieli vaihtuu levyllä tallennettujen tekstityskielten luettelosta. Kun kielikoodin näyttö tulee esiin, syötä haluttua kieltä vastaava kielikoodi (sivu 50).

Huomautuksia

- Voit vaihtaa tekstityskieltä myös asetusvalikosta*. Katso "DVD:n tekstityskielen näyttäminen — SUBTITLE" (sivu 32).
- * Voit vaihtaa tiettyyn tekstityskieleen asetusvalikosta vain, jos kieli löytyy sekä levyltä että asetusnäytöstä.
- Jos haluat piilottaa tekstitykset, paina (SUBTITLE) tarpeeksi monta kertaa valitaksesi "OFF".
- Tämä toiminto vaihtelee eikä välttämättä ole käytettävissä DVD-levystä riippuen.

DVD-valikon käyttö

Joitakin DVD-levyjä käytettäessä voit käyttää alkuperäistä valikkoa kuten nimikevalikkoa (Title menu) ja DVD-valikkoa. Voit toistaa suosikkihkohtauksesi tai -kappaleesi valitsemalla laulujen tai kohtausten otsikon DVD-levyn toiston aikana. Voit valita yksikön, tekstityskielen tai ääniraidan kielen yms. valitsemalla DVD-valikon. Nimike- ja DVD-valikkojen sisältö eroaa toisistaan DVD-levystä riippuen. Kaikille DVD-levyille ei välttämättä ole tallennettu valikoita.

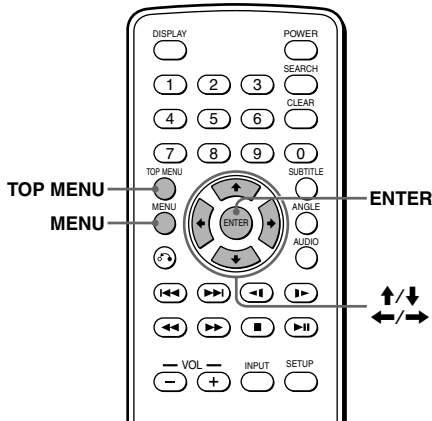

TOP MENU -painikkeen käyttö

Joillakin DVD-levyillä on nimikevalikko. Nimikevalikosta voi valita toistettavan nimikkeen. Nimikkeet ovat DVD-levyn pisimmät kuva- tai musiikkiosuudet, esim. elokuva tai ääniohjelmassa albumi tms. TOP MENU -painikkella voi tuoda esiin alkuvalikonäytön.

1 Paina DVD-toiston aikana **TOP MENU** -painiketta.

Ylävalikko* (nimikkeet) tulee näkyviin.

*Ylävalikon sisältö vaihtelee DVD-levystä riippuen.

2 Valitse haluttu nimike painamalla **↑/→/↓/←** -painikkeita.

3 Paina **ENTER** -painiketta.

Valitsemasi nimikkeen toisto käynnistyy.

MENU-painikkeen käyttö

Joillakin DVD-levyillä on laajempi valikko, johon sisältyvät ääniraidan ja tekstitysten kielet, nimikkeet ja jaksot yms.

1 Paina DVD-toiston aikana **MENU** -painiketta.

DVD-valikko tulee näytölle.

2 Valitse haluttu yksikkö painamalla **↑/→/↓/←** -painikkeita.

3 Paina **ENTER** -painiketta.

Jos ylimääräinen valintanäyttö ilmestyy näytölle, toista kohdat 2 ja 3.

Huomautuksia

- Joillakin DVD-levyillä ei ole DVD-valikkoa, ja joillakin DVD-levyillä nimike- ja DVD-valikkojen sisältö on sama.
- Joillakin DVD-levyillä DVD-valikkoa "DVD menu" kutsutaan nimellä "MENU".
- Joillakin DVD-levyillä "Paina ENTER" ("Press ENTER") -komentoa vastaa kohdassa 3 komento "Paina SELECT" (Press SELECT).
- DVD-valikon sisältö on erilainen eri DVD-levyillä.
- Lue DVD-levyn mukana toimitetut ohjeet.

Ääniraidan kielen vaihtaminen

Joillakin DVD-levyillä on useita erikielisiä ääniraitoja, joista voit valita mieleisesi.

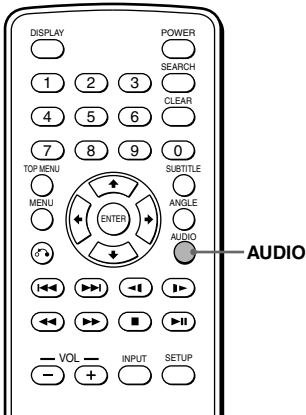

Paina toiston aikana -painiketta tarpeeksi monta kertaa halutun kielen valitsemiseksi.

Parhaillaan valittu ääniraidan kieli näkyy näytön vasemmassa yläreunassa.

Esimerkki: ääniraidan kielen näyttö

AUDIO 1/2: **Dolby D 5.1 ENGLISH**

Äänilähteen ääniformaatti (Dolby D, DTS tai LPCM) saattaa tulla näkyviin.

Kun kielikoodinäyttö tulee esiin, syötä haluttua kieltä vastaava kielikoodi (sivu 50). Kun sama kieli näkyy useammin kuin kerran, DVD on tallennettu useassa ääniformaatissa.

Huomautuksia

- Voit vaihtaa halutun ääniraidan kielen ainoastaan silloin kun DVD:lle on tallennettu useita ääniraidan kieliä.
- Voit vaihtaa ääniraidan kielen myös DVD-valikosta (sivu 25) tai asetusnäytöstä* (sivu 32).
* Voit siirtyä valittuun ääniraitaan käyttämällä asetusnäyttöä ainoastaan silloin kun kieli sisältyy sekä levy- että asetusnäyttöön.
- Tämä toiminto vaihtelee levyiltä toiselle eikä välttämättä ole käytettävissä DVD-levystä riippuen.

Kuvakulman vaihtaminen



Joillekin DVD-levyille on tallennettu tiettyihin kohtauksiin useita kuvakulmia. Jos olet asettanut "ANGLE MARK" -asetukseksi "ON" (sivu 29), ilmaisn näkyy 3 sekunnin ajan tällaisen kohtauksen kohdalla. Jos "ANGLE MARK" -asetuksena ei ole "ON", ilmaisn ei näy kohtauksen kohdalla.

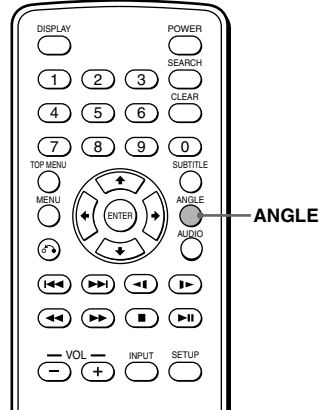

- 1 Kun toistat DVD-levyä, jolle on tallennettu useita kuvakulmia, paina -painiketta, kun ilmaisn tulee esiin. Parhaillaan valitun kuvakulman numero näkyy oikeassa yläreunassa.

- 2 Paina -painiketta tarpeeksi monta kertaa suosikkikuvakulman valitsemiseksi kuvakulman numeron näkyessä.

Joka kerta kun painat -painiketta, kuvakulman numero vaihtuu.



Juuri valittu kuvakulman numero / vaihtoehtoisten kuvakulmien määrä

Huomautuksia

- Voit vaihtaa kuvakulmaa ainoastaan silloin, kun DVD-levyille on tallennettu useita kuvakulmia.
- Tallennettujen kuvakulmien kokonaismäärä vaihtelee DVD-levystä ja kohtauksesta riippuen.
- Kuvakulmaa voi vaihtaa ainoastaan normaalin toiston aikana. Kuvakulmaa ei voi vaihtaa nopeutetun eteen/taaksepäin toiston aikana.
- Kun monilla eri kuvakulmilla tallennettua kohtausta toistetaan, kuvakulma vaihtuu automaattisesti kohdassa 2 valitulla numerolla varustetuksi kuvakulmaksi.
- Tämä toiminto vaihtelee levyiltä toiselle eikä välttämättä ole käytettävissä DVD-levystä riippuen.

Audiotoistotilan vaihtaminen **VCD** **CD**

Voit valita haluamasi toistettavan äänen vaihtoehtoista "STEREO", "L-MONO", "R-MONO" tai "MIX-MONO" Video CD- tai audio-CD-levyn toiston aikana.

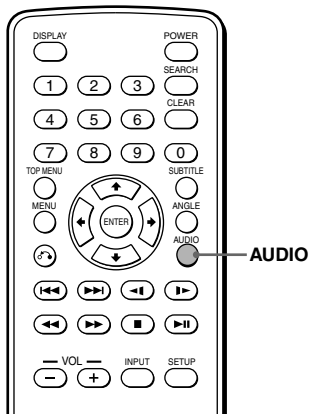

- 1 Paina toiston aikana **AUDIO**-painiketta. Valittu toistotila näkyy näytön vasemmassa yläreunassa.

Esimerkki: audiotoistotilan näyttö

L-MONO

- 2 Paina **AUDIO** valitaksesi ääneksi "STEREO", "L-MONO", "R-MONO" tai "MIX-MONO" toistettavan äänen näkyessä.
Joka kerta kun painat **AUDIO**-painiketta, audiotoistotila vaihtuu.

PBC-toiminnon (toistonohjaus) käyttö **VCD**

PBC-yhteensopivaa video-CD-levyä toistettaessa voit tuoda PBC-valikon näkyviin ja valita halutun yksikön valikosta.

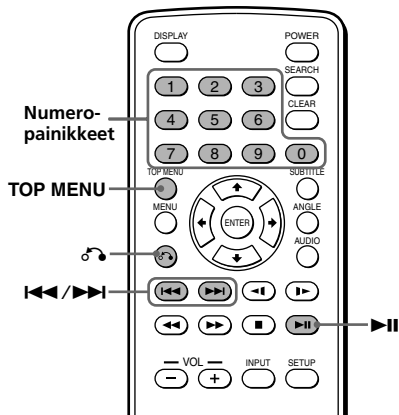

- 1 Lataa soittimeen Video CD -levy ja paina sitten **TOP MENU** -painiketta tarpeeksi monta kertaa valitaksesi "PBC ON". Video-CD-levystä riippuen PBC-valikko voi tulla automaattisesti näkyviin video-CD-levyn soittimeen lataamisen jälkeen. Joka kerta kun painat **TOP MENU**, PBC-valikkotoiminto kytkeytyy päälle tai pois.
- 2 Paina **▶▶**-painiketta. PBC-valikko tulee esiin.
- 3 Kun PBC-valikkonäyttö on esillä:
— valitse halutun yksikön numero numeropainikkeilla.
— paina **◀◀/▶▶** -painikkeita siirtyäksesi edelliselle/seuraavalle sivulle.
Painikkeiden toiminnot vaihtelevat eivätkä ne välttämättä ole käytettävissä video-CD-levystä riippuen.

Huomautuksia

- PBC-valikon tuomiseksi esiin Video-CD-levyn toiston aikana paina **TOP MENU**-painiketta tarpeeksi monta kertaa valitaksesi "PBC ON" ja paina sitten **▶▶**.
- Video-CD-levyä toistettaessa "PBC ON" -asetuksella paina numeropainikkeita tai **◀◀/▶▶** yksikön vaihtamiseksi. PBC-valikko ei tule näkyviin, mutta valitsemasi yksikön toisto alkaa.
- Video CD -levyä toistettaessa "PBC ON" -asetuksella paina **↻** (paluu) -painiketta PBC-valikon tuomiseksi esiin.
- Eri Video CD -levyjen PBC-valikot eroavat toisistaan. Lue lisätietoja Video CD -levyn mukana toimitetusta käyttöohjeista.

Asetusten muuttaminen

Voit asettaa soittimen asetuksia ja säätää sitä kuvaruutunäytön valikon avulla. Useimmat asetukset on tehtävä, kun käytät soitinta ensimmäistä kertaa.

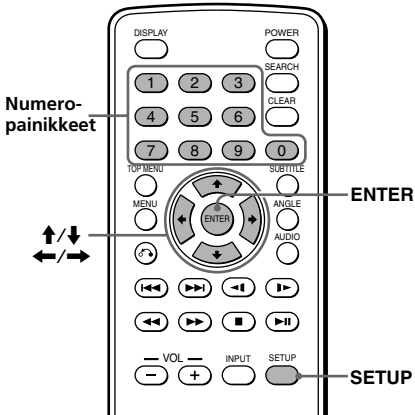

- 3 Valitse "TV DISPLAY" painamalla tarpeeksi monta kertaa **↑** tai **↓** ja paina sitten **→**.

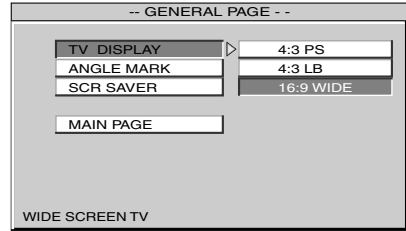

- 4 Valitse "4:3 PS", "4:3 LB" tai "16:9 WIDE" painamalla **↑** tai **↓** tarpeeksi monta kertaa.

- 5 Paina **(ENTER)**-painiketta.

Tavalliseen toistonäyttöön palaamiseksi paina **(SETUP)**-painiketta koska tahansa.

Huomaus

Asetusten pääsivuun palaamiseksi paina **↑/↓/←**-painiketta tarpeeksi monta kertaa valitaksesi "MAIN PAGE" ja paina sitten **(ENTER)**.

Tv-ruudun kuvasuhteen valinta

– TV screen

Jos kytket soittimen tv:hen katsellaksesi DVD-levyn toistokuvaa tv-ruudusta, tee asetukset käytettävän tv-ruudun tyyhin mukaisesti.

- 1 Paina **(SETUP)**-painiketta.

Asetusten pääsivu tulee näkyviin. "PREFERENCES" on käytettävissä vain silloin, kun toisto on pysäytetty.

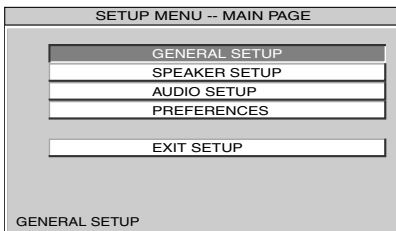

- 2 Valitse "GENERAL SETUP" painamalla **↑** tai **↓** tarpeeksi monta kertaa ja paina sitten **(ENTER)**-painiketta.

Kuvakulmamerkin näyttäminen

— ANGLE MARK

Jos jotkin DVD-levyn kohtauksista on tallennettu useista vaihtoehtoisista kuvakulmista ja olet valinnut "ANGLE MARK" -asetukseksi "ON", ilmaisim näkyy kohtauksen aikana.

- 1 Paina **(SETUP)**-painiketta.
Asetusten pääsivu tulee näkyviin.
- 2 Valitse "GENERAL SETUP" painamalla **↑** tai **↓** tarpeeksi monta kertaa ja paina sitten **(ENTER)**-painiketta.
- 3 Valitse "ANGLE MARK" painamalla **↑** tai **↓** tarpeeksi monta kertaa ja paina sitten **→**.

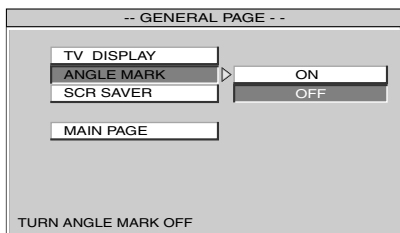

- 4 Valitse "ON" painamalla **↑** tai **↓** tarpeeksi monta kertaa.
- 5 Paina **(ENTER)**-painiketta.
"ANGLE MARK ON" näkyy näytön vasemmassa alakulmassa.

Useamman kuvakulman ilmaisimen kytkemiseksi pois käytöstä valitse "OFF" vaiheessa 4.

Tavalliseen toistonäyttöön palaamiseksi paina **(SETUP)**-painiketta koska tahansa.

Huomautus

Asetusten pääsivuun palaamiseksi paina **↑/↓/←**-painiketta tarpeeksi monta kertaa valitaksesi "MAIN PAGE" ja paina sitten **(ENTER)**.

Näytönsäästäjän asetus

— SCR SAVER

Jos valitset "SCR SAVER" -asetukseksi "ON", näytönsäästäjä tulee näkyviin, kun jätät soittimen tauko- tai pysäytystilaan yli 15 minuutiksi. Näytönsäästäjää estää näytön vahingoittumista.

- 1 Paina **(SETUP)**-painiketta.
Asetusten pääsivu tulee näkyviin.
- 2 Valitse "GENERAL SETUP" painamalla **↑** tai **↓** tarpeeksi monta kertaa ja paina sitten **(ENTER)**-painiketta.
- 3 Valitse "SCR SAVER" painamalla **↑** tai **↓** tarpeeksi monta kertaa ja paina sitten **→**.

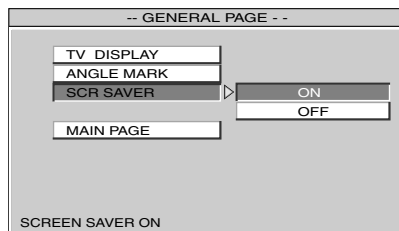

- 4 Valitse "ON" painamalla **↑** tai **↓** tarpeeksi monta kertaa.
- 5 Paina **(ENTER)**-painiketta.

Näytönsäästäjän asetuksen ottamiseksi pois käytöstä valitse "OFF" vaiheessa 4.

Tavalliseen toistonäyttöön palaamiseksi paina **(SETUP)**-painiketta koska tahansa.

Huomautus

Asetusten pääsivuun palaamiseksi paina **↑/↓/←**-painiketta tarpeeksi monta kertaa valitaksesi "MAIN PAGE" ja paina sitten **(ENTER)**.

Kaiutintilan valinta

— SPEAKER SETUP

Voit valita kaiutintilan asetukseksi "LT-RT" tai "STEREO". Kahteen kanavaan miksausta käytetään luomaan stereosignaali (2-kanavainen) useammasta kuin 5 erillisestä ohjelmanlähteen digitaalisesta signaalista.

LT-RT: teatterimiksaustila.

STEREO: stereomiksaustila.

- 1 Paina **(SETUP)**-painiketta. Asetusten pääsivu tulee näkyviin.
- 2 Valitse "SPEAKER SETUP" painamalla **↑** tai **↓** tarpeeksi monta kertaa ja paina sitten **(ENTER)**-painiketta.
- 3 Valitse "DOWNMIX" painamalla **↑** tai **↓** tarpeeksi monta kertaa ja paina sitten **→**.

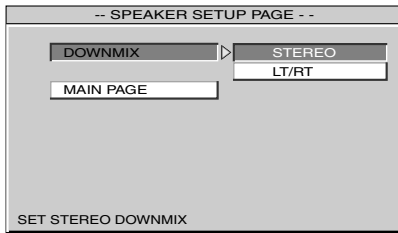

- 4 Valitse "STEREO" tai "LT/RT" painamalla **↑** tai **↓** tarpeeksi monta kertaa
- 5 Paina **(ENTER)**-painiketta. Esimerkiksi "LT/RT DOWNMIX" näkyy näytön vasemmassa alareunassa, jos valitsit "LT/RT" vaiheessa 4.

Tavalliseen toistonäyttöön palaamiseksi paina **(SETUP)**-painiketta koska tahansa.

Huomaus

Asetusten pääsivuun palaamiseksi paina **↑/↓/←-** painiketta tarpeeksi monta kertaa valitaksesi "MAIN PAGE" ja paina sitten **(ENTER)**.

Audiotoistotilan valinta

— AUDIO OUT

Voit valita toistettavan äänen asetukseksi "S/PDIF/RAW" tai "S/PDIF/PCM". S/PDIF (Sony/Philips Digital Interface) on audiosiirtotiedostoformaatin standardi.

S/PDIF mahdollistaa audion siirron, joskin signaalin laatu saattaa heikentyä.

S/PDIF/RAW: siirtää alkuperäisen audiodatan S/PDIF-muodossa.

S/PDIF/PCM: siirtää näytteenoton alkuperäisestä äänidatasta S/PDIF-muodossa.

- 1 Paina **(SETUP)**-painiketta. Asetusten pääsivu tulee näkyviin.
- 2 Valitse "AUDIO SETUP" painamalla **↑** tai **↓** tarpeeksi monta kertaa ja paina sitten **(ENTER)**-painiketta.
- 3 Valitse "AUDIO OUT" painamalla **↑** tai **↓** tarpeeksi monta kertaa ja paina sitten **→**.

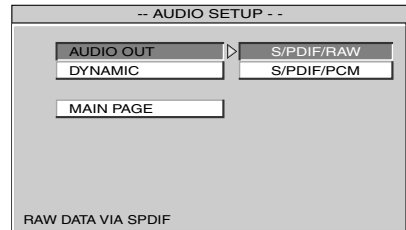

- 4 Valitse "S/PDIF/RAW" tai "S/PDIF/PCM" painamalla **↑** tai **↓** tarpeeksi monta kertaa.
- 5 Paina **(ENTER)**-painiketta. Esimerkiksi "S/PDIF/RAW OUTPUT" näkyy näytön vasemmassa alareunassa, jos valitsit "S/PDIF/RAW" vaiheessa 4.

Tavalliseen toistonäyttöön palaamiseksi paina **(SETUP)**-painiketta koska tahansa.

Huomaus

Asetusten pääsivuun palaamiseksi paina **↑/↓/←-** painiketta tarpeeksi monta kertaa valitaksesi "MAIN PAGE" ja paina sitten **(ENTER)**.

Äänen pakkausasetuksen valinta — DYNAMIC

Voit valita äänen kompressoitiasetuksen. Jos valitset DYNAMIC-asetukseksi "OFF" ja katsot jännittävää elokuvaa, voit nauttia dynaamisesta äänestä täysin. Jos ääni on kuitenkin esimerkiksi liian dynaaminen ja voimakas, että kuulisit hiljaisia ääniä, kuten puhetta, yritä säätää dynamiikka-alueetta.

- 1 Paina (SETUP)-painiketta.
Asetusten pääsivu tulee näkyviin.
- 2 Valitse "AUDIO SETUP" painamalla ↑ tai ↓ tarpeeksi monta kertaa ja paina sitten (ENTER)-painiketta.
- 3 Valitse "DYNAMIC" painamalla ↑ tai ↓ tarpeeksi monta kertaa ja paina sitten →.

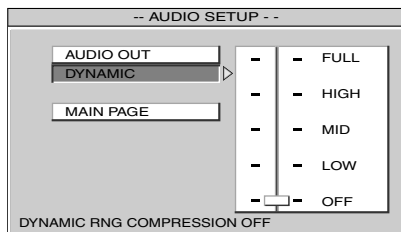

- 4 Valitse "FULL", "HIGH", "MID" tai "LOW" painamalla ↑ tai ↓ tarpeeksi monta kertaa.
- 5 Paina (ENTER)-painiketta.

Äänenvoimakkuuden dynamiikka-alueen kompressoinnin kytkemiseksi pois käytöstä valitse "OFF" vaiheessa 4.

Tavalliseen toistonäyttöön palaamiseksi paina (SETUP)-painiketta koska tahansa.

Huomautus

Asetusten pääsivuun palaamiseksi paina ↑/↓/←-painiketta tarpeeksi monta kertaa valitaksesi "MAIN PAGE" ja paina sitten (ENTER).

Linjalähtöliitännän videosignaalin värijärjestelmän valinta

— COLOR SYSTEM

Soitin voi toistaa NTSC- ja PAL-videosignaalit.

- 1 Paina (SETUP)-painiketta.
Asetusten pääsivu tulee näkyviin.
- 2 Valitse "PREFERENCES" painamalla ↑ tai ↓ tarpeeksi monta kertaa ja paina sitten (ENTER).
- 3 Valitse "COLOR SYSTEM" painamalla ↑ tai ↓ tarpeeksi monta kertaa ja paina sitten →.

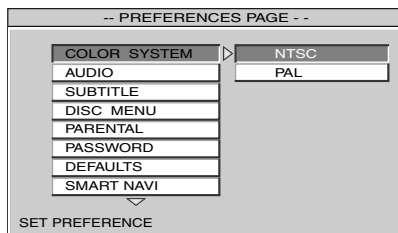

- 4 Valitse "NTSC" tai "PAL" painamalla ↑ tai ↓ tarpeeksi monta kertaa.
 - 5 Paina (ENTER).
- "SET TO NTSC" näkyy näytön vasemmassa alareunassa, jos valitset esimerkiksi "NTSC" vaiheessa 4.

Tavalliseen toistonäyttöön palaamiseksi paina (SETUP)-painiketta koska tahansa.

Huomautus

Asetusten pääsivuun palaamiseksi valitse "MAIN page" painamalla ↑/↓/←-painiketta tarpeeksi monta kertaa ja paina sitten (ENTER).

DVD:n ääniraidan kielen valinta — AUDIO

Joillakin DVD-levyllä valittavissa on useita kielivaihtoehtoja ääniraidan kieleksi.

- 1 Paina **(SETUP)**-painiketta, kun toisto on pysäytetty.
Asetusten pääsivu tulee näkyviin.
- 2 Valitse "PREFERENCES" painamalla **↑** tai **↓** tarpeeksi monta kertaa ja paina sitten **(ENTER)**.
- 3 Valitse "AUDIO" painamalla **↑** tai **↓** tarpeeksi monta kertaa ja paina sitten **→**.

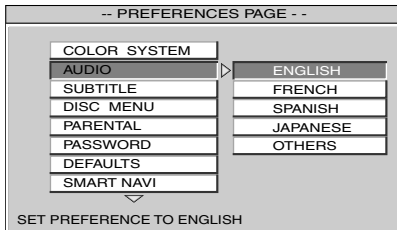

- 4 Valitse "ENGLISH", "FRENCH", "SPANISH" tai "JAPANESE" painamalla **↑** tai **↓** tarpeeksi monta kertaa.
Jos valitset "OTHERS", valitse ja syötä kielikoodi "Kielikoodien luettelosta" (sivu 50).
- 5 Paina **(ENTER)**-painiketta.
Esimerkiksi "PREFERENCE SET TO ENGLISH" näkyy näytön vasemmassa alareunassa, jos valitset "ENGLISH" vaiheessa 4.

Tavalliseen toistonäyttöön palaamiseksi paina **(SETUP)**-painiketta koska tahansa.

Huomautuksia

- Asetusten pääsivuun palaamiseksi paina **↑/↑/←**-painiketta tarpeeksi monta kertaa valitaksesi "MAIN PAGE" ja paina sitten **(ENTER)**.
- Riippumatta halutun kielen asetuksesta toinen kieli voi tulla automaattisesti valituksi DVD-levystä riippuen.

DVD:n tekstityskielen näyttäminen — SUBTITLE

Jos levyllä on tallennettu tekstitykset, voit vaihtaa tekstityksiä tai ottaa tekstitykset käyttöön tai pois käytöstä, kun toisto pysäytetään tai levy poistetaan soittimesta.

- 1 Paina **(SETUP)**-painiketta.
Asetusten pääsivu tulee näkyviin.
- 2 Valitse "PREFERENCES" painamalla **↑** tai **↓** tarpeeksi monta kertaa ja paina sitten **(ENTER)**.
- 3 Valitse "SUBTITLE" painamalla **↑** tai **↓** tarpeeksi monta kertaa ja paina sitten **→**.

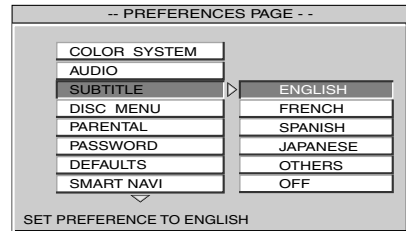

- 4 Valitse "ENGLISH", "FRENCH", "SPANISH" tai "JAPANESE" painamalla **↑** tai **↓** tarpeeksi monta kertaa.
Jos valitset "OTHERS", valitse ja syötä kielikoodi "Kielikoodien luettelosta" (sivu 50).
- 5 Paina **(ENTER)**-painiketta.
Esimerkiksi "PREFERENCE SET TO ENGLISH" näkyy näytön vasemmassa alareunassa, jos valitset "ENGLISH" vaiheessa 4.

Tekstitysten ottamiseksi pois käytöstä valitse "OFF" vaiheessa 4.

Tavalliseen toistonäyttöön palaamiseksi paina **(SETUP)**-painiketta koska tahansa.

Huomautuksia

- Asetusten pääsivuun palaamiseksi paina **↑/↑/←**-painiketta tarpeeksi monta kertaa valitaksesi "MAIN PAGE" ja paina sitten **(ENTER)**.
- Riippumatta halutun kielen asetuksesta toinen kieli voi tulla automaattisesti valituksi DVD-levystä riippuen.

DVD-valikon kielen valinta

— DISC MENU 

Voit valita DVD-valikon kielen.

- 1 Paina **(SETUP)**-painiketta. Asetusten pääsivu tulee näkyviin.
- 2 Valitse **"PREFERENCES"** painamalla **↑** tai **↓** tarpeeksi monta kertaa ja paina sitten **(ENTER)**.
- 3 Valitse **"DISC MENU"** painamalla **↑** tai **↓** tarpeeksi monta kertaa ja paina sitten **→**.

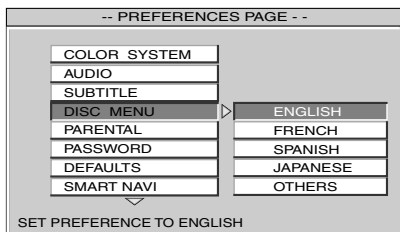

- 4 Valitse **"ENGLISH"**, **"FRENCH"**, **"SPANISH"** tai **"JAPANESE"** painamalla **↑** tai **↓** tarpeeksi monta kertaa.

Jos valitset **"OTHERS"**, valitse ja syötä kielikoodi **"Kielikoodien luettelosta"** (sivu 50).

- 5 Paina **(ENTER)**-painiketta. Esimerkiksi **"PREFERENCE SET TO ENGLISH"** näkyy näytön vasemmassa alareunassa, jos valitset **"ENGLISH"** vaiheessa 4.

Tavalliseen toistonäyttöön palaamiseksi paina **(SETUP)**-painiketta koska tahansa.

Huomautuksia

- Asetusten pääsivuun palaamiseksi paina **↑/↓/←**-painiketta tarpeeksi monta kertaa valitaksesi **"MAIN PAGE"** ja paina sitten **(ENTER)**.
- Riippumatta halutun kielen asetuksesta toinen kieli voi tulla automaattisesti valituksi DVD-levystä riippuen.

Katselurajoituksen alkuasetuksen valmistelu



Joidenkin DVD-levyjen toistoa voi rajoittaa ennalta määritetyn tason, esimerkiksi katsojan iän mukaan. Katselunrajoitustoiminto mahdollistaa toistorajoituksen tason asettamisen. Kun käytät laitetta ensimmäistä kertaa, aseta salasana ja rajoitustaso seuraavalla tavalla.

Salasanan asetus

- 1 Paina **(SETUP)**-painiketta. Asetusten pääsivu tulee näkyviin.
- 2 Valitse **"PREFERENCES"** painamalla **↑** tai **↓** tarpeeksi monta kertaa ja paina sitten **(ENTER)**.
- 3 Valitse **"PASSWORD"** painamalla **↑** tai **↓** tarpeeksi monta kertaa ja paina sitten **→**.

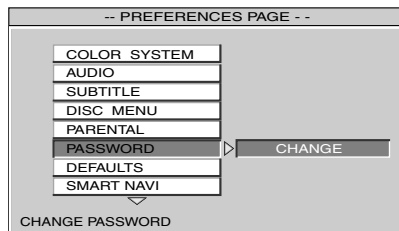

- 4 Paina **(ENTER)**-painiketta. Salasanan asetusnäyttö tulee esiin.

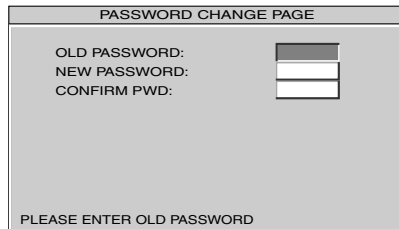

- 5 Kirjoita numeropainikkeilla 5370 kohtaan **"OLD PASSWORD"**.
- 6 Kirjoita haluamasi 4-numeroinen koodi numeropainikkeilla kohtaan **"NEW PASSWORD"**.

- 7 Kirjoita numeropainikkeilla salasanasasi *** (sama 4-numeroinen luku kuin vaiheessa 6) uudelleen kohtaan "CONFIRM PWD".
 * Jos kirjoitat väärän numeron, paina (ENTER).
 Kaikki numerot poistetaan.

- 8 Paina (ENTER)-painiketta.**

Halutun katselurajoituksen valinta — PARENTAL

- 1** Paina (SETUP)-painiketta.
 Asetusten pääsivu tulee näkyviin.
- 2** Valitse "PREFERENCES" painamalla ↑ tai ↓ tarpeeksi monta kertaa ja paina sitten (ENTER).
- 3** Valitse "PARENTAL" painamalla ↑ tai ↓ tarpeeksi monta kertaa ja paina sitten →.

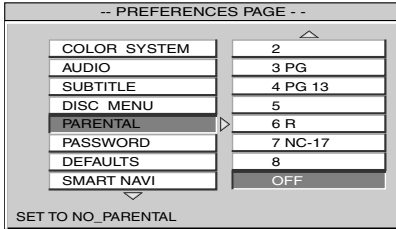

- 4** Valitse "1 G", "2", "3 PG", "4 PG 13", "5", "6 R", "7 NC-17", "8" tai "OFF" painamalla ↑ tai ↓ tarpeeksi monta kertaa.
- 5** Paina (ENTER)-painiketta.
 Salasanäyttö tulee esiin.
- 6** Kirjoita 4-numeroinen salasanasasi numeropainikkeilla.
 Katselurajoituksen asetukset on tehty.

Huomautus

Jos unohdat rekisteröimäsi 4-numeroisen salasanan, paina 5370.

Katso seuraava taulukko. Taulukossa olevat rajoitustasot vastaavat MPAA:n (yhdysvaltalaisen elokuva-alan järjestö) ikärajaluokituksia. Jos asetat tämän soittimen rajoitustasoksi esimerkiksi "4", DVD-levyjä, joiden luokitus on "5", "6" tai "7", ei voida toistaa.

Tämä soitin	MPAA-luokitus
"OFF*"	
"8"	
"7"	"NC-17": Kielletty 17-vuotiailta ja nuoremmilta
"6"	"R": Rajoitettu
"5"	"—":
"4"	"PG 13": Vanhempien tarkassa valvonnassa
"3"	"PG": Vanhempien alvonta suositeltavaa
"2"	"—":
"1"	"G": Ei valvontaa

* Jos valitset tasoksi "OFF", voit toistaa kaikkia levyjä.

Salasanan muuttaminen — PASSWORD

Voit muuttaa katselunrajoituksen salasanaa.
Toimi seuraavasti.

- 1 Paina **(SETUP)**-painiketta.
Asetusten pääsivu tulee näkyviin.
- 2 Valitse "PREFERENCES" painamalla **↑** tai **↓** tarpeeksi monta kertaa ja paina sitten **(ENTER)**.
- 3 Valitse "PASSWORD" painamalla **↑** tai **↓** tarpeeksi monta kertaa ja paina sitten **→**.

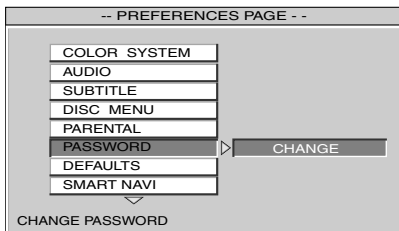

- 4 Valitse "CHANGE" painamalla **→** ja paina **(ENTER)**.
- 5 Kirjoita numeropainikkeilla vanha salasana, uusi salasana ja sitten uusi salasana uudelleen sen vahvistamiseksi.

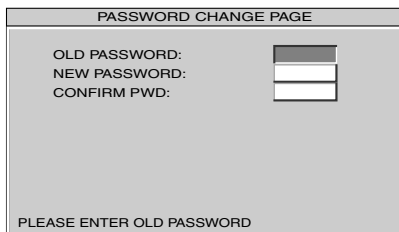

- 6 Paina **(ENTER)**-painiketta.

Tavalliseen toistonäyttöön palaamiseksi paina **(SETUP)**-painiketta koska tahansa.

Huomautus

Jos ohdat rekisteröimäsi 4-numeroisen salasanan, paina 5370.

Tämän soittimen palauttaminen tehdasasetuksiin — DEFAULTS

Voit palauttaa tämän soittimen tehdas-asetuksiinsa salasanaa (sivu 33, 35) ja käytönvalvonta-asetusta (sivu 34) lukuun ottamatta. Toimi seuraavasti.

- 1 Paina **(SETUP)**-painiketta.
Asetusten pääsivu tulee näkyviin.
- 2 Valitse "PREFERENCES" painamalla **↑** tai **↓** tarpeeksi monta kertaa ja paina sitten **(ENTER)**.
- 3 Valitse "DEFAULTS" painamalla **↑** tai **↓** tarpeeksi monta kertaa ja paina sitten **→**.

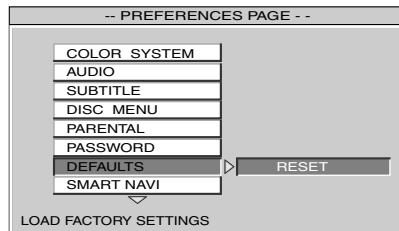

- 4 Valitse "RESET" painamalla **→**.
- 5 Paina **(ENTER)**-painiketta.
"FACTORY SETTINGS LOADED" näkyy näytön vasemmassa alakulmassa.

Tavalliseen toistonäyttöön palaamiseksi paina **(SETUP)**-painiketta koska tahansa.

Huomautus

Asetusten pääsivuun palaamiseksi paina **↑/↓/←**-painiketta tarpeeksi monta kertaa valitaksesi "MAIN PAGE" ja paina sitten **(ENTER)**.

MP3/JPEG/MPEG1*- tiedostojen valikkonäytön asetus — SMART NAVI

MP3 JPEG MPEG1

Jos olet valinnut "SMART NAVI" -asetukseksi "WITH MENU" ja toistat tallennusvälinettä, jolla on MP3/JPEG/MPEG1*-tiedostoja, kansioiden nimien ja MP3/JPEG/MPEG1*-tiedostojen nimien valikkonäyttö tulee esiin. Voit helposti hakea haluamasi MP3/JPEG/MPEG1*-tiedostot "SMART NAVI" -valikkonäytön avulla.

- 1** Paina **(SETUP)**-painiketta.
Asetusten pääsivu tulee näkyviin.
- 2** Valitse "PREFERENCES" painamalla **↑** tai **↓** tarpeeksi monta kertaa ja paina sitten **(ENTER)**.
- 3** Valitse "SMART NAVI" painamalla **↑** tai **↓** tarpeeksi monta kertaa ja paina sitten **→**.

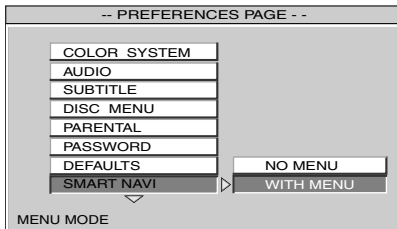

- 4** Valitse "WITH MENU" painamalla **→**.
- 5** Paina **(ENTER)**-painiketta.
"WITH MENU" näkyy näytön vasemmassa alakulmassa.

MP3/JPEG/MPEG1*-tiedostojen valikkonäytön ottamiseksi pois käytöstä valitse "NO MENU" vaiheessa 4.

Tavalliseen toistonäyttöön palaamiseksi paina **(SETUP)**-painiketta koska tahansa.

* Vain toistettaessa Memory Stick -muistikorttia.

Huomautuksia

- Asetusten pääsivuun palaamiseksi valitse "MAIN page" painamalla **↑/↓/←/→**-painiketta tarpeeksi monta kertaa ja paina sitten **(ENTER)**.
- Joidenkin MPEG1-tiedostojen toisto ei välttämättä onnistu täysin niiden tallennustavan vuoksi.

Asennuskaavio

Noudata asennuskaaviota ja kysy osaavalta teknikolta laitteen asennuksesta.

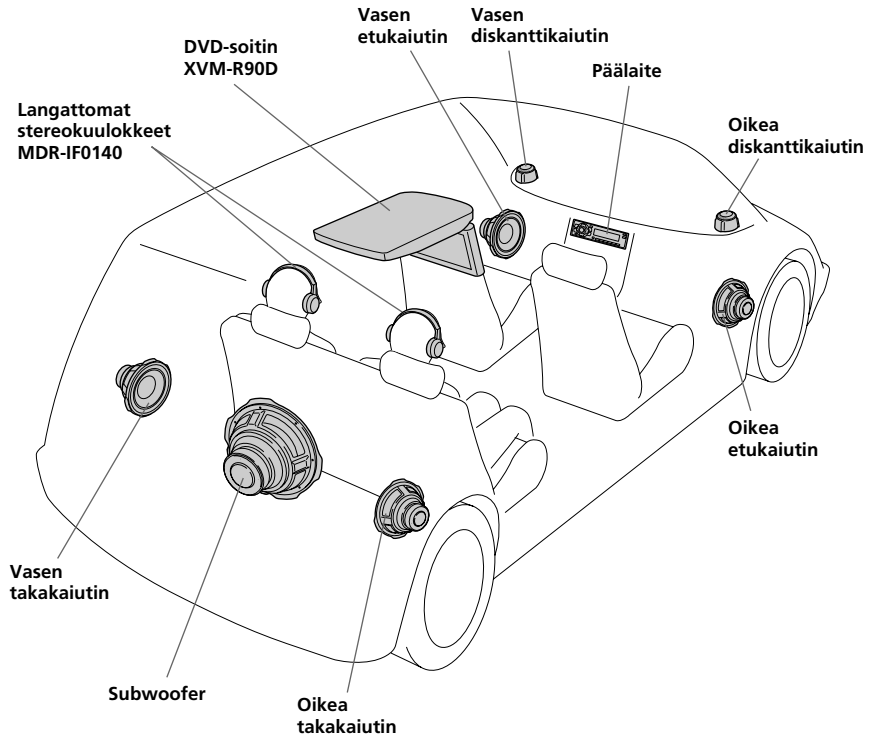

Kiinnitä laitteet kunnolla auton runkoon tms., etteivät ne pääse liikkumaan auton liikkuesssa.

Huomautus
Kaikki muut varusteet kuin yksi DVD-soitin ja kahdet langattomat stereokuulokkeet ovat valinnaisia.

Kytkentäkaavio

Katso kytkentäkaaviosta oikeat liitännät.

Huomautus

Siirrä POWER SELECT -kytkin ennen asennusta (sivu 6).

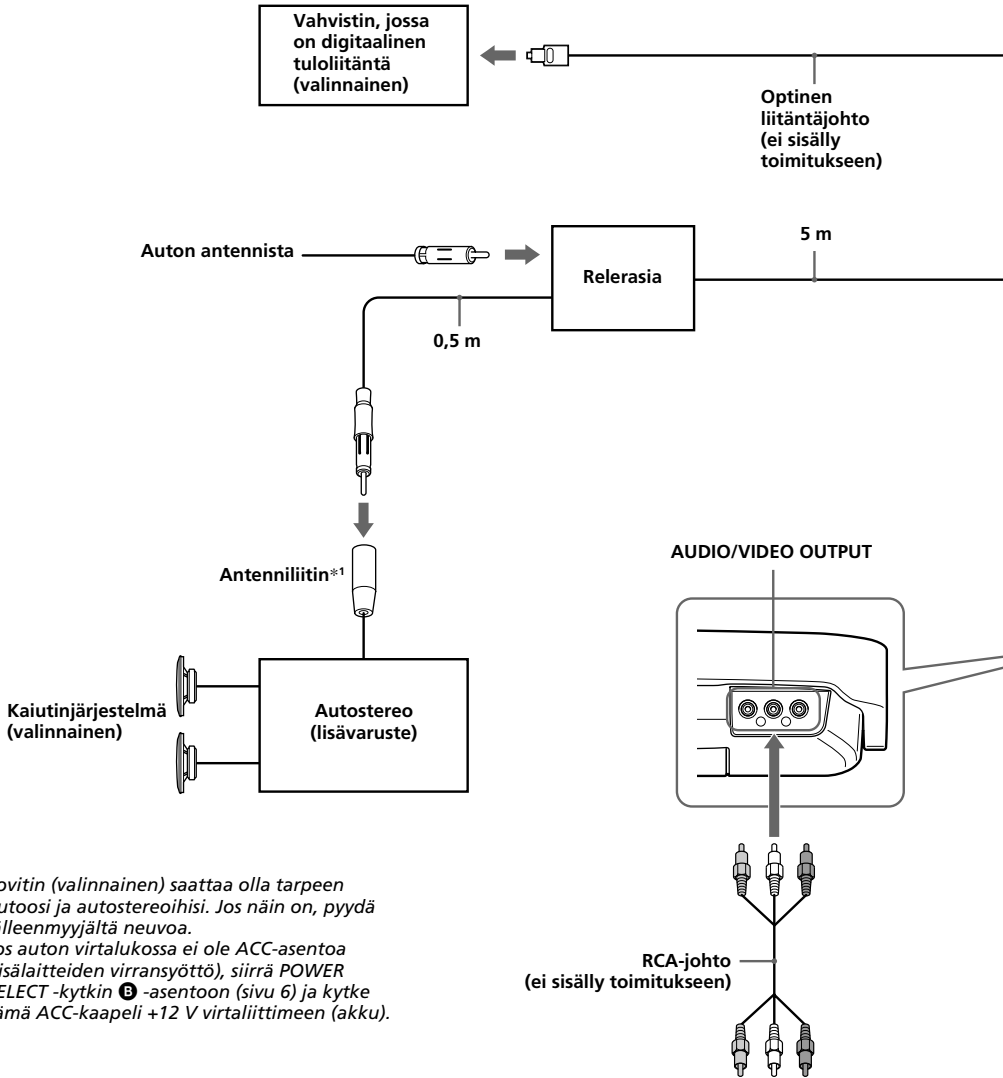

AUDIO/VIDEO OUTPUT -liitännöistä

Voit kytkeä näytön AUDIO/VIDEO OUTPUT -liittämiin näyttääksesi soittimen toistaman ohjelmasisällön.

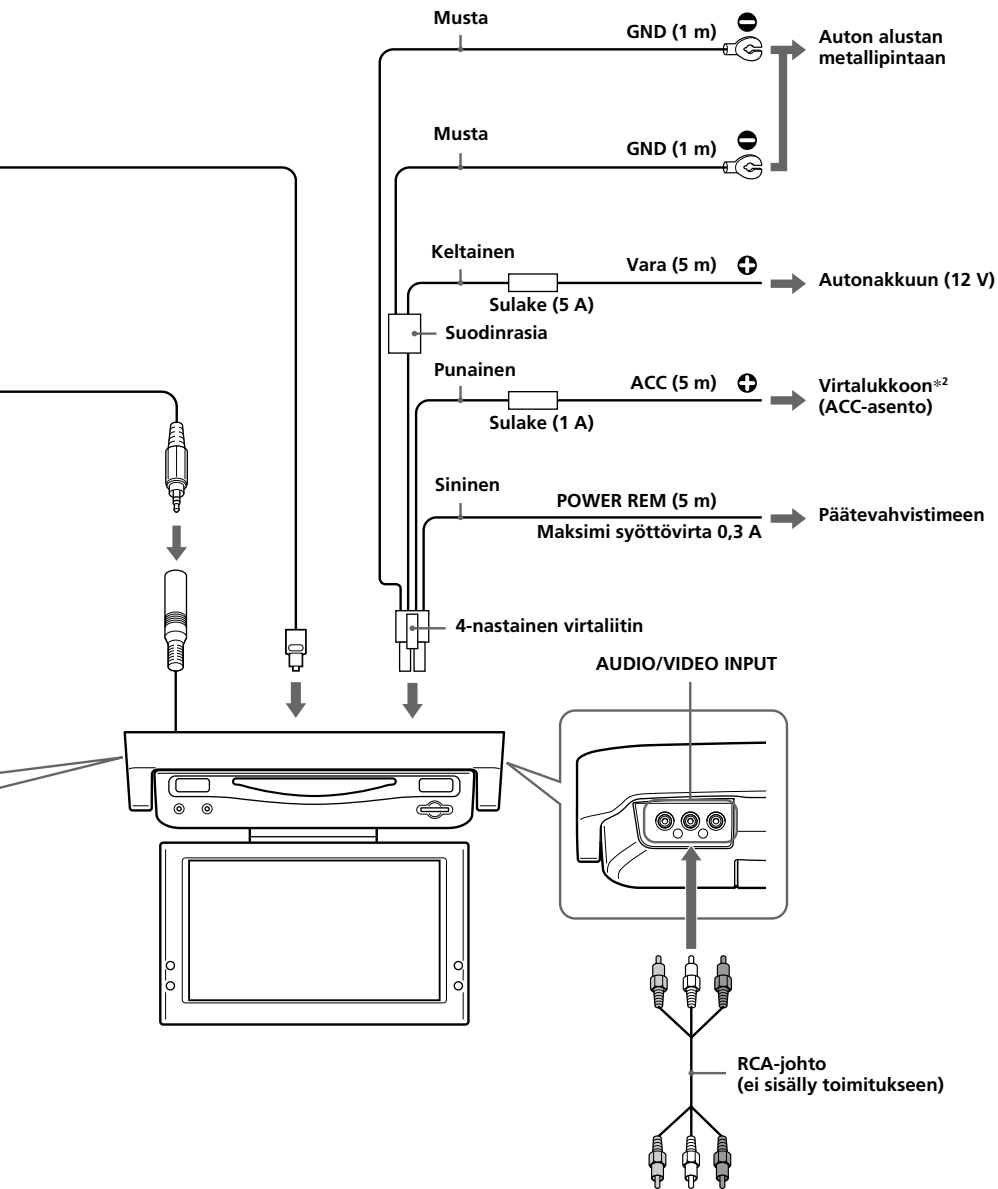

AUDIO/VIDEO INPUT -liitännöistä

Voit kytkeä videonauhurin tms. AUDIO/VIDEO INPUT -liitäntöihin laitteella toistettavan ohjelman tuomiseksi.

Lisätietoja

Huolto ja kunnossapito

Sulakkeen vaihto

Sulaketta vaihdettaessa pitää sulakkeen olla ampeeriluvultaan sama kuin alkuperäinen. Jos sulake palaa, tarkista ensin virtaliitäntä ja vaihda sitten sulake. Jos sulake palaa uudestaan vaihdon jälkeen, voi vika olla itse laitteessa. Ota tällöin yhteys lähimpään Sonya myyvään liikkeeseen.

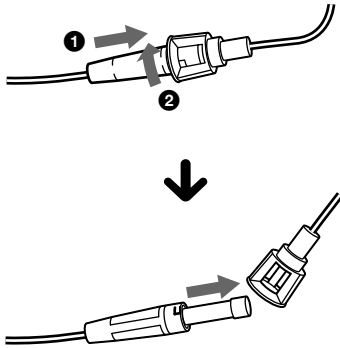

Varoitus

Älä koskaan käytä sulaketta, jonka ampeeriluku on suurempi kuin laitteen mukana toimitetun sulakkeen, sillä seurauksena voi olla laitteen vaurioituminen.

Kauko-ohjainkortti

Litiumpariston vaihto

Pariston varauksen heikentyessä kaukosäätimen toiminta-alue supistuu. Vaihda paristo uuteen CR2025-litiumparistoon. Minkä tahansa muun pariston käyttö merkitsee tulipalo- tai räjähdysvaaraa.

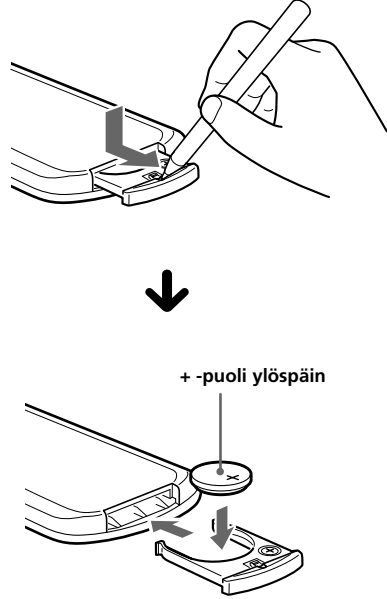

Litiumparistoa koskevia huomautuksia

- Pidä paristo lasten ulottumattomissa. Jos joku sattuisi nielaisemaan sen, ota välittömästi yhteys lääkäriin.
- Pyyhi paristo puhtaaksi kuivalla liinalla hyvän kosketuspinnan varmistamiseksi.
- Tarkista, että pariston navat tulevat oikein päin sitä paristotilaan asetettaessa.
- Älä tartu paristoon metallipinseteillä. Seurauksena voi olla oikosulku.

VAROITUS

Paristo voi räjähtää, jos sitä käsitellään väärin.
Älä yritä ladata paristoa, purkaa sitä, tai heitä sitä tuleen.

Langattomat stereokuulokkeet

Pariston vaihto

Kun pariston varaus heikkenee, POWER-ilmaisin himmenee tai ääni muuttuu säröiseksi tai kohinaiseksi. Vaihda paristo uuteen mahdollisimman pian.

1 Avaa vasemman kotelon kansi (▲ OPEN).

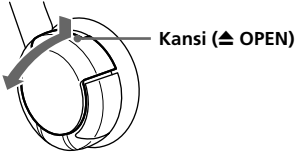

2 Laita AAA-koon kuivaparisto paristotilaan niin, että pariston ⊕-liitin vastaa paristotilan ⊕-merkkiä.

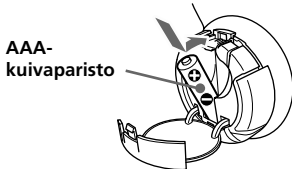

3 Sulje kansi (▲ OPEN).

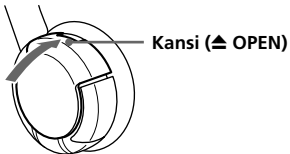

Paristoa koskevia huomautuksia

- Älä lataa kuivaparistoa.
- Älä kuljeta paristoa yhdessä kolikoiden tai muiden metallisten esineiden kanssa. Jos pariston plus- ja miinusnapa joutuvat vahingossa kosketuksiin metalliesineiden kanssa, tuloksena voi syntyä lämpöä.
- Kun et aio käyttää kuulokkeita pitkään aikaan, ota paristo pois välttääksesi pariston vuotamisesta tai syöpmisestä johtuvat vauriot.
- Älä irrota etikettiä.
- Älä halkaise kuorta.
- Älä pudota tai kolhi.
- Älä juota liittimiä.
- Älä jätä erittäin kuumaan tai kosteaan paikkaan.
- Kun laitat pariston säilytykseen tai hävität sen, eristä liittinosa teipillä.
- Älä päästä kastumaan.

jatkuu seuraavalla sivulla →

Korvatyynyjen vaihto

Korvatyynyt voi vaihtaa. Jos korvatyynyt likaantuvat tai kuluvat, vaihda ne alla olevan kuvan mukaisesti.

Korvatyynyä ei myydä kuluttajakäyttöön. Voit tilata uudet korvatyynyt kaupasta, josta ostit tämän järjestelmän, tai lähimmältä Sony-jälleenmyyjältä.

1 Ota vanha korvatyyny pois vetämällä.

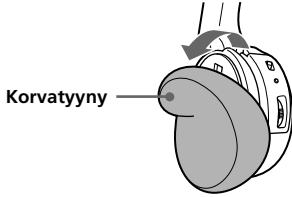

2 Laita uusi korvatyyny kuulokkeen kotelon ympärille.



Kuulokkeita koskeva huomautus:

Kuulovaurioiden estäminen

Älä käytä kuulokkeita suurilla äänenvoimakkuuksilla. Korvaläkärit suosittelvat jatkuvan, kovan ja pitkän kuuntelun välttämistä. Jos korvasi alkavat soida, pienennä äänenvoimakkuutta tai lopeta käyttö.

Muiden huomioon ottaminen

Pidä kuunteluvoimakkuus kohtuullisella tasolla. Silloin kuulet myös ulkopuoliset äänet ja voit helpommin ottaa huomioon myös lähistöllä oleskelevat ihmiset.

Jos sinulla on kysymyksiä näistä kuulokkeista tai niihin liittyviä ongelmia, joita ei käsitellä tässä käsikirjassa, kysy neuvoa lähimmältä Sony-jälleenmyyjältä.

Levyjä koskevia huomautuksia

- Levyjen pitämiseksi puhtaina älä kosketa niiden pintaa. Tartu levyyn sen laidoista.
- Säilytä levyjä koteloiissaan tai levymakasiineissa silloin kun niitä ei käytetä. Älä altista levyjä lämpimälle tai kuumalle ilmalle. Vältä niiden säilyttämistä kojelaudalla tai hattuhyllyllä.

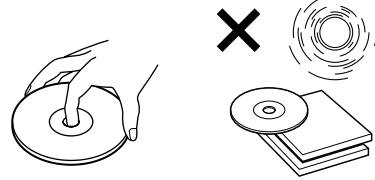

- Älä kiinnitä levyihin tarroja tai käytä tahmeaa mustetta/liimanjäänteitä sisältäviä levyjä. Tällaiset levyt saattavat käytettäessä lakata pyörimästä ja aiheuttaa toimintavian tai tuhoutua.

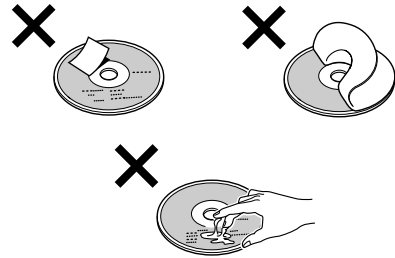

- Älä käytä levyjä, joihin on kiinnitetty nimi- tai muita tarroja. Tällaisten levyjen käytöstä voi seurata seuraavia vikoja:
 - Levyä ei voi ottaa ulos soittimesta (mikä johtuu etiketin tai tarran laidan irtoamisesta, mikä taas saattaa jumiuttaa poistomekanismin).
 - Audiodatan lukemisen epäonnistuminen (esim. toistossa esiintyvät hyppäykset tai toiston epäonnistuminen kokonaan), mikä johtuu etiketin tai tarran kutistumisesta lämmön johdosta, jolloin seurauksena voi olla levyn vääntyminen.
- Et voi toistaa tällä laitteella epäsäännöllisen muotoisia levyjä (kuten sydämen-, neliön tai tähdenmuotoisia levyjä), koska ne saattavat aiheuttaa soittimeen toimintavian. Älä käytä tällaisia levyjä.

- Ennen levyn soiton aloittamista pyyhi se kuluttajakäyttöön myytävällä puhdistusliinalla. Pyyhi jokainen levy sen keskikohdasta laidoille edeten. Älä käytä liuottimia, kuten puhdistusbensiiniä, tinneriä tai kuluttajakäyttöön myytäviä puhdistussarjoja tai vinyylilevyjen puhdistukseen käytettäviä antistaattisia sprayjä.

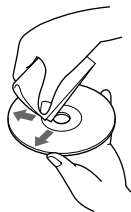

Kopiosuojalla koodatut musiikkilevyt

Tämä tuote on suunniteltu toistamaan Compact Disc (CD) -standardin mukaisia levyjä. Jotkin levy-yhtiöt markkinoivat erilaisia kopiosuojalla varustettuja musiikki-CD:itä. Pidä mielessä, että näiden levyjen joukossa on joitakin CD-standardin kanssa yhteensopimattomia levyjä, joita ei välttämättä voi soittaa tällä laitteella.

MP3-tiedostoista

MP3 (MPEG 1 Audio Layer-3) on äänitajkojen pakkauksessa käytetty standarditekniikka ja -formaatti. Tiedosto pakataan noin 1/10:aan alkuperäisestä koostaan. Ihmiskorvan kuuloalueen ulkopuoliset äänet pakataan, mutta ihmisen kuulemia ääniä ei.

Suosittelut MP3-tiedostomuoto

Näytteenottotaajuus (Hz)	32 k, 44,1 k, 48 k
Bittinopeus (bps)	32k - 256k

Levyjä/Memory Stick -muistikortteja koskevia huomautuksia

Voit toistaa MP3-tiedostoja CD-ROM-, CD-R-, CD-RW-levyiltä ja Memory Stick -muistikortteilta. Levyn on oltava ISO 9660* tason 1 tai tason 2 -formaatin tai Joliet-laajennusformaatin mukainen

* ISO 9660 -formaatti

Yleisin kansainvälinen standardi tiedostojen ja kansioiden loogisesta rakenteesta CD-ROM-levyllä.

Standardissa on useita eri tasoja. Tasossa 1 tiedostojen nimien pitää olla formaatissa 8.3 (nimi saa sisältää korkeintaan 8 kirjain merkkiä, tiedostotarkenne ".MP3" korkeintaan 3 merkkiä) ja isoilla kirjaimilla kirjoitettuna. Kansioiden nimien enimmäispituus on 8 kirjainmerkkiä.

Kansiorakenteessa voi olla korkeintaan 8 kansiotasoa. Taso 2 mahdollistaa jopa 31 kirjainmerkkiä pitkät tiedostonimet. Jokaisessa kansiossa voi olla aina 8 puuta. Joliet-laajennusformaattia käytettäessä tarkista kirjoitusohjelman tms. sisältö.

Huomautuksia

- *Kansioiden ja tiedostojen nimet eivät välttämättä näy oikein muissa formaateissa kuin ISO 9660 taso 1 ja taso 2.*
- *Nimiä antaessasi muista lisätä tiedoston nimeen tiedostotarkenne ".MP3".*
- *Jos lisää ".MP3"-tiedostotarkenteen tiedostoon, joka ei ole MP3-formaatin mukainen, soitin ei tunnista tiedostoa oikein, vaan synnyttää satunnaista kohinaa, joka voi vahingoittaa kaiuttimia.*
- *Seuraavanlaisten levyjen/Memory Stick -muistikorttien toiston aloittaminen kestää kauemmin.*
— *levy/Memory Stick -muistikortti, joka on tallennettu monimutkaisella puurakenteella.*
— *levy, jolle voi lisätä dataa.*
- *Hyvin suurella bittinopeudella, kuten 320 kbps, varustettua MP3-tiedostoa ei voi välttämättä toistaa kunnolla.*
- *VBR (vaihtuva bittinopeus) MP3-tiedostojen toisto ei välttämättä onnistu.*
- *Tämä soitin ei tue ID3-tageja.*

MP3-tiedostojen toistojärjestys

Kansioiden ja tiedostojen toistojärjestys on seuraava:

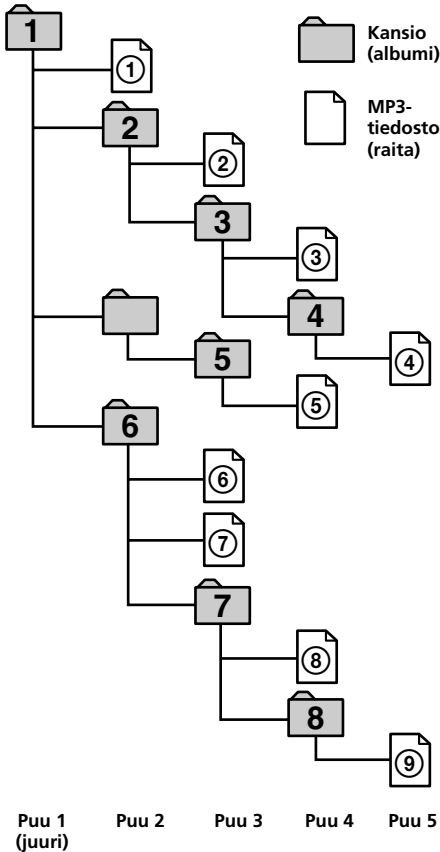

Vihje

Jos haluat valita tietyn toistojärjestyksen, kirjoita kansion tai tiedoston nimen eteen sen järjestysnumero (esim. "01", "02"), ja tallenna sen jälkeen levyn haluttu sisältö levyille. (Järjestys vaihtelee kirjoitusohjelman mukaisesti.)

Memory Stick -muistikorteista

Mikä on "Memory Stick"?

"Memory Stick" on pienikokoinen, kannettava ja monipuolinen mikropiiriin perustuva tallennusväline, jonka datakapasiteetti on levykettä suurempi. "Memory Stick" on suunniteltu erityisesti digitaalisen datan vaihtoon ja jakamiseen "Memory Stick" -yhteensopivien laitteiden välillä. Koska Memory Stick -muistikortti on irrotettava, sitä voidaan käyttää myös ulkoisena tallennusvälineenä.

Memory Stick -muistikorttien tyypit

Memory Stick -muistikorttia on seuraavia tyyppejä eri tarkoituksiin.

- "Memory Stick"

Tallentaa kaikenlaista dataa lukuunottamatta kopiosuojattua dataa, joka vaatii MagicGate-kopiosuojatekniikan.

Voit käyttää "Memory Stick" -muistikortteja tässä soittimessa.

- "Memory Stick Duo"

Kooltaan noin puolet tavallisesta "Memory Stick" -muistikortista. "Memory Stick Duo" -muistikortteja ei voi käyttää tässä soittimessa.

Jos laitat tähän soittimeen "Memory Stick Duo" -muistikortin, et saa välttämättä sitä enää otettua pois.

- "MagicGate Memory Stick"

Varustettu MagicGate-kopiosuojatekniikalla. Toistossa MagicGate-toimintoja edellyttävää dataa ei voi toistaa tällä soittimella.

- "Memory Stick PRO"

Varustettu MagicGate-kopiosuojatekniikalla, voi käyttää vain "Memory Stick PRO" -yhteensopivissa laitteissa.

"Memory Stick PRO" -muistikortteja ei voi käyttää tässä soittimessa.

- "Memory Stick" (MagicGate/High-speed data transfer compatible)

Varustettu MagicGate-tekniikalla, tukee nopeaa tiedonsiirtoa.

Tämä soitin ei tue rinnakkaista nopeaa tiedonsiirtoa.

- "Memory Stick-ROM"

Säilyttää valmiiksi tallennettua vain luku -muodossa olevaa dataa. Et voi tallentaa "Memory Stick-ROM" -muistikortille tai poistaa esitallennettua dataa.

- **“Memory Stick” (jossa on muistinvalintatoiminto)**

Tämä on “Memory Stick”, jossa on useita (128 MB) muisteja.

Voit valita käytettävän muistin mihin tahansa käyttöön Memory Stick -muistikortin perässä olevalla muistinvalintakytkimellä.

Kaikkien Memory Stick -muistikorttilajien toimintaa ei taata.

Huomautuksia

- “Memory Stick” ei ole ATRAC- tai ATRAC3-yhteensopiva.
- Tämän soittimen tukema Memory Stick -muistikorttien enimmäismuistikapasiteetti on 128 MB.

Käyttöä koskevia huomautuksia

Datan vahingoittumisen välttämiseksi älä

- ota Memory Stick -muistikorttia pois datan lukemisen tai kirjoittamisen aikana.
- käytä Memory Stick -muistikorttia paikassa, joka on alttiina staattiselle sähkölle tai sähköiselle kohinalle.

Memory Stick -muistikortin alustamisesta

Memory Stick -muistikortissa on toimitettaessa vakioformaattina FAT-formaatti. Älä käytä Windowsin Resurssienhallinnan alustustoimintoa Memory Stick -muistikortin alustamiseen.

Memory Stick -muistikortin käsittelystä

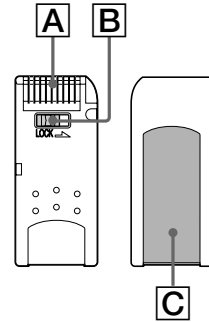

- Kun Memory Stick -muistikortin kirjoitussuojavipu on “LOCK”-asennossa, dataa ei voi tallentaa, poistaa tai muokata. (B)
- Etiketin kiinnityskohtaan saa kiinnittää vain muistikortin mukana toimitetun etiketin. (C)
- Kiinnitä etiketti niin, ettei se työnny ulos oikeasta kiinnityskohdasta.
- Älä kosketa Memory Stick -muistikortin liitintä sormella tai metalliesineillä. (A)
- Älä taivuta, pudota tai kolhi Memory Stick -muistikorttia.
- Älä pura Memory Stick -muistikorttia tai tee siihen muutoksia.
- Älä päästä Memory Stick -muistikorttia kastumaan.
- Älä käytä tai säilytä Memory Stick -muistikorttia paikassa, joka on alttiina
 - erittäin kuumille lämpötiloille, kuten aurinkoon pysäköity auto
 - suoralle auringonvalolle
 - kosteudelle tai syövyttävälle aineille
- Käytä muistikortin mukana toimitettua säilytyslaatikkoa Memory Stick -muistikortin käyttöäin pidentämiseksi.

Puhdistaminen

Puhdista soittimen kotelo vedellä tai miedolla pesuaineliuksella kevyesti kostutetulla pehmeällä liinalla. Älä käytä minkäänlaisia hankauslappuja, hankausjauheita tai liuottimia, kuten alkoholia tai bentseeniä, sillä ne saattavat vahingoittaa kotelon pintaa.

Tekniset tiedot

DVD-soitin XVM-R90D

Järjestelmä

Laser	Puolijohdelaser
Signaaliformaatti	NTSC/PAL

Audio-ominaisuudet

Taajuusvaste	20 Hz - 20 kHz
Häiriöetäisyys	90 dB (A)
Harmoninen särö	0,05 %
Dynamiikka-alue	90 dB
Huojunta ja värinä	alle mitattavan raja-arvon (±0,001% W PEAK)

Yleistä

Lähtöliitännät	FM-lähtöliitäntä Audiolähtöliitäntä Videolähtöliitäntä
Tuloliitännät	Optinen lähtöliitäntä Audiotuloliitäntä Videotuloliitäntä DC 12 V -tuloliitäntä
Käyttöjännite	12 V tasavirta
Mitat	N. 285 × 73 × 455 mm (l/k/s)
Paino	N. 3,5 kg
Käyttölämpötila	0 - 45 °C
Toimitetut lisätarvikkeet	Kauko-ohjainkortti RM-X137 Virtajohto (1) RF-modulaattorin kaapeli (1) Asennuslevy (1) Ruuvit (5) Kierreruuvit (8) Käyttöohjeet (1)

Näyttö

Järjestelmä	Nestekidevärinäyttö
Näyttö	Manuaalinen alasvedettävä paneeli
Toimintaperiaate	TFT-LCD-aktiivimatriisi
Kuvakoko	9" leveä laajakuva (16:9)
Kuva-ala	336 960 (l 1 440 × k 234) pistettä

Langattomat stereokuulokkeet MDR-IF0140

Yleistä

Modulointijärjestelmä	Taajuusmodulaatio
Kantotaajuus	Oikea 2,8 MHz Vasen 2,3 MHz
Taajuusvaste	18–22 000 Hz
Virtalähde	DC 1,5 V (AAA-koko) kuivapariisto
Paino	N. 125 g sisältäen pariston
Käyttölämpötila	5–35 °C

Ulkonäköä ja teknisiä yksityiskohtia voidaan muuttaa ilman ennakkoilmoitusta.

Vianetsintä

Seuraavan tarkistuslistan tarkoituksena on tarjota apua soittimen käytössä ilmeneviin ongelmiin.

Tarkista ennen seuraavan tarkistuslistan läpikäymistä liitännät ja käyttömenettelyt.

Yleistä

Soittimeen ei kytkeydy virta.

- Tarkista liitännät.
- Jos kytkennät ovat kunnossa, tarkista sulake.
 - Jos sulake on palanut, vaihda se ampeeriluvultaan oikeaan sulakkeeseen.
 - Jos sulake palaa uudelleen, ota yhteys lähimpään Sonya myyvään liikkeeseen.
- Soitin on saattanut ylikuumentua.
 - Tarkista, että soitin on kytketty päältä. Odota, kunnes soitin on ehtinyt jäähtyä, ja paina sen jälkeen uudelleen **(POWER)**-painiketta.

Muistin sisältö on tyhjentynyt.

- Virtajohto tai akku on irrotettu.
- Virtajohtoa ei ole kytketty kunnolla.

Tallennetut asetukset poistetaan.

Sulake on palanut.

Häiriöääntä kuuluu, kun virta-avain on ON-, ACC- tai OFF-asennossa.

Johtoja ei ole kytketty oikein auton ylimääräiseen virtaliitäntään.

Laitteeseen ei tule virtaa.

- Tarkista liitäntä. Jos kaikki on kohdallaan, tarkista sulake.
- Auton virtalukossa ei ole ACC-asentoa.
 - Paina **(POWER)**-painiketta.

Laitteeseen syöttyä virtaa keskeytyksettä.

Auton virtalukossa ei ole ACC-asentoa.
→ Paina **(POWER)**-painiketta pitkään.

Levyn/Memory Stick -muistikortin toisto

Levyä ei voi ladata soittimeen.

- Soittimessa on jo toinen levy.
- Levy on työnnetty väkisin väärin soittimeen.
- Lataa 8 cm:n levy levypesän keskelle. Jos laitat 8 cm:n levyn levypesän reunalle, sen lataus soittimeen ei välttämättä onnistu.

MP3-tiedostojen toisto ei onnistu.

- Tallennusta ei ole tehty ISO 9660 tason 1 tai tason 2 formaatissa tai Joliet-laajennusformaatissa.
- Tiedoston nimeen ei ole lisätty tiedostotarkennetta “.MP3”.
- Tiedostoja ei ole tallennettu MP3-formaattiin.

JPEG-tiedostoja ei voi näyttää.

JPEG-tiedostoja ei näytetä oikein.

- Tiedoston nimeen ei ole lisätty tiedostotarkennetta “.JPG”.
- Tiedostoja ei ole tallennettu JPEG-muodossa.

MP3/JPEG-tiedostojen toisto kestää muita kauemmin.

Seuraavanlaisten levyjen/Memory Stick -muistikorttien toiston aloittaminen kestää kauemmin.

- levy/Memory Stick -muistikortti, joka on tallennettu monimutkaisella puurakenteella.
- levy, jolle voi lisätä dataa.

Toistotoiminnot, esimerkiksi tauko, eivät ole käytettävissä.

- RESET-painiketta on painettu.
- Levy/Memory Stick on otettu pois.

Ääni hypähtelee.

- Likainen tai viallinen levy.
- Soitin on asennettu paikkaan, joka on alttiina voimakkaalle värähtelylle.

Memory Stick -muistikortin toisto ei onnistu.

Soittimeen on laitettu Memory Stick -muistikortti, jota ei voi toistaa tällä soittimella.

Toistoa ei voi jatkaa keskeytykskohdasta.

Kun “Memory Stick” otetaan pois ja levyn toisto alkaa uudelleen, toisto alkaa levyn alusta. Ottaaksesi toiston jatkamisen keskeytykskohdasta takaisin käyttöön ota levy pois ja lataa se takaisin.

jatkaa seuraavalla sivulla →

Kuva

Kuva ei tule näkyviin.

- Värjäjärjestelmän asetusta on vaihdettu manuaalisesti DVD:n toiston aikana.
→ Vaihda asetusta DVD-levyn värjäjärjestelmän mukaan, sammuta soitin ja kytke virta takaisin tai vaihda tulokanavaksi "VIDEO" ja vaihda kanavaksi sitten "DVD".
- Tarkista, että AUDIO/VIDEO INPUT -liitäntiin kytketyn laitteen liitännät on tehty oikein.
- Ellei soittimeen kytketyssä näytössä tms. näy kuvaa, tarkista, että AUDIO/VIDEO OUTPUT -liitäntöihin kytketyn laitteen liitännät on tehty oikein.

Kuvassa on kuvakohinaa.

Likainen tai viallinen levy.

Näytössä näkyy joitakin paikallaan pysyviä vihreitä, sinisiä tai punaisia pisteitä.

Näitä kutsutaan kirkkaiksi pisteiksi, ja niitä voi olla kaikissa nestekidenäytöissä. Nestekidenäytön paneeli on erittäin kehittynyttä tekniikkaa, ja yli 99,99 % paneelin kuvapisteistä toimii moitteetta. On kuitenkin mahdollista, että alle 0,01 % kuvapisteistä on viallisia eikä syty oikein.

Käyttö

Kauko-ohjainkortti ei toimi.

- Siirrä pois kaikki esineet kauko-ohjainkortin ja tämän soittimen väliltä.
- Siirrä kauko-ohjainkorttia lähemmäksi tämän laitteen kauko-ohjainanturia.
- Suuntaa kauko-ohjaimen valonlähtetin kohti soittimen kauko-ohjausanturia.
- Vaihda kauko-ohjaimen paristo, jos sen varaus on heikko.

Soitin ei toista alusta asti levyä toistettaessa.

- Toiston jatkaminen keskeytykskohdasta on ehkä aktivoitu.
→ Paina ■ uudelleen tai ota levy pois.
- DVD-levystä riippuen nimikevalikko tai DVD-valikko saattaa tulla automaattisesti näytölle toiston aikana.
→ Valitse haluttu valikko (sivu 25).
- Video CD -levystä riippuen PBC-valikko tulee automaattisesti näytölle toiston aikana.
→ Valitse haluttu valikko (sivu 27).

Toisto keskeytyy automaattisesti.

Levyssä saattaa olla automaattinen taukosignaali. Tuollaista levyä toistettaessa soitin keskeyttää toiston automaattisesti signaalin kohdalla.

Et voi suorittaa tiettyjä toimintoja, esimerkiksi pysäytystä tai hakutoistoa.

Näitä toimintoja ei voi aktivoida kaikilla levyillä.

Ääniraidan kieltä ei voi vaihtaa DVD-levyä toistettaessa.

- DVD-levylle ei ole tallennettuja raitoja useammalla kielellä.
- Raidan kielen vaihtaminen on estetty tällä DVD-levyllä.

Tekstityskieltä ei voi vaihtaa DVD:tä toistettaessa.

- DVD-levylle ei ole tallennettu tekstityskieltä useammalla kielellä.
- Tekstityskielen vaihtaminen on estetty DVD-levyllä.

Tekstitystä ei saa kytkettyä päältä DVD-levyä toistettaessa.

DVD-levystä riippuen et voi välttämättä kytkeä päältä tekstitystä.

Kuvakulmaa ei voi vaihtaa DVD:tä toistettaessa.

- Tälle DVD-levylle ei ole tallennettu useampia kuvakulmia.
- Vaihda kuvakulmaa kohtauksessa, joka on tallennettu useammasta kuvakulmasta (sivu 26).
- Tällä DVD:llä kuvakulman vaihtaminen on estetty.

Tämä soitin ei toimi kunnolla.

Staattinen sähkö, tms. saattaa vaikuttaa tämän soittimen käyttöön.

→ Sammuta soitin, odota sen jäähtymistä ja paina sen jälkeen uudelleen (POWER) -painiketta.

Vikanäyttö

Vikanäytöt

Seuraavat ilmaisimet näkyvät noin 8 sekunnin ajan.

POWER OFF ABNORMALITY in TEMP

Ympäristön lämpötila on liian kuuma tai kylmä.

→ Käytä soitinta 0 - 45 °C:n lämpötilassa.

REGION ERROR

Soittimeen ladatun DVD-levyn aluekoodi ei vastaa soittimen aluekoodia.

→ Tarkista DVD-levyn ja soittimen aluekoodit (sivu 8).

NO DISC

- Levyllä tallennettu data on vaurioitunut.
- Soitin ei tue formaattia, jolla data on tallennettu levyllä.



Toimintoa ei voi suorittaa.

Kielikoodiluettelo

Kielten kirjoitusasut ovat ISO 639: 1988 (E/F) -standardin mukaisia.

Koodi Kieli	Koodi Kieli	Koodi Kieli	Koodi Kieli
6565 Afar	7089 Friisi	7771 Malagasi	8382 Serbia
6566 Abhaasi	7165 Iiri	7773 Maori	8385 Sunda
6570 Afrikaans	7168 Skotti/Gaeli	7775 Makedonia	8386 Ruotsi
6577 Amhara	7176 Galicia	7776 Malajalam	8387 Suahili
6582 Arabia	7178 Guarani	7778 Mongoli	8465 Tamili
6583 Assami	7185 Gudzarati	7779 Moldavia	8469 Telugu
6588 Aimara	7265 Hausa	7782 Marathi	8471 Tadziki
6590 Azeri	7273 Hindi	7783 Malaiji	8472 Thai
6665 Baskiiri	7282 Kroatia	7784 Malta	8473 Tigrinja
6669 Valkovenäjä	7285 Unkari	7789 Burma	8475 Turkmeeni
6671 Bulgaria	7289 Armenia	7865 Nauru	8476 Tagalog
6672 Bislama	7365 Interlingua	7869 Nepali	8479 Tonga
6678 Bengali	7378 Indonesia	7876 Hollanti	8482 Turkki
6679 Tiibet	7383 Islanti	7879 Norja	8484 Tataari
6682 Bretoni	7384 Italia	7982 Orija	8487 Twi
6765 Katalaani	7387 Heprea	8065 Pandzabi	8575 Ukraina
6779 Korsika	7465 Japani	8076 Puola	8582 Urdu
6783 Tsekki	7473 Jiddi	8083 Afgaani/Pasto	8590 Uzbekki
6789 Kymri	7487 Jaava	8084 Portugali	8673 Vietnam
6865 Tanska	7565 Georgia	8185 Ketsua	8679 Volapük
6869 Saksa	7575 Kazakki	8277 Retoromaani	8779 Wolof
6890 Bhutani	7576 Grönlanti	8279 Romania	8872 Xhosa
6976 Kreikka	7577 Khmer	8285 Venäjä	8979 Joruba
6978 Englanti	7578 Kannada	8365 Ruanda	9072 Kiina
6979 Esperanto	7579 Korea	8368 Sanskrit	9085 Zulu
6983 Espanja	7583 Kasmiri	8372 Serbokroatia	6984 Viro
7585 Kurdi	8373 Singali	6985 Baski	7589 Kirgiisi
8375 Slovakki	7065 Persia	7665 Latina	8376 Sloveeni
7073 Suomi	7678 Lingala	8377 Samoa	7074 Fidzi
7679 Lao	8378 Shona	7079 Fääri	7684 Liettua
8379 Somali	7082 Ranska	7686 Latvian lätti	8381 Albania

Varning!

Tänk på att eventuella ändringar eller modifieringar som inte uttryckligen godkänns i den här bruksanvisningen kan upphäva din rätt att använda utrustningen.

**CLASS 1
LASER PRODUCT**

Denna etikett finns på undersidan av höljet.

**CAUTION—INVISIBLE LASER RADIATION WHEN OPEN
DO NOT STARE INTO BEAM OR
VIEW DIRECTLY WITH OPTICAL INSTRUMENTS**

Denna etikett finns på insidan av enhetens hölje.

Innehållsförteckning

Välkommen!	4
Säkerhetsföreskrifter	4
Den här bruksanvisning	7
Skivor som kan spelas upp	7
Återställning av spelaren	9
Kontrollernas placering	10

Använda monitorn

Öppna monitorn	13
Välja insignal	14
Välja färgsystem	14
Ändra spelar- och monitorinställningar	15

Använda hörlurar

Lyssna med hörlurarna	18
-----------------------------	----

Diverse om uppspelning

Spela en skiva	19
Spela ett Memory Stick	22
Visa förfluten tid	23
Ändra språk för textremsan	24
Använda en dvd-menyn	25
Byta språk på ljudspåret	26
Byta bildvinkel	26
Byta ljudkanal	27
Använda PBC-funktionen (Playback Control)	27

Ändra inställningar

Ställa in sidförhållandet för tv-skärmen - TV SCREEN	28
Visa meddelande om flera vinklar - ANGLE MARK	29
Ställa in skärmläckaren - SCR SAVER	29
Välja högtalarläge - SPEAKER SETUP	30
Välja läge för ljud ut - AUDIO OUT	30
Välja komprimeringsinställning för ljudet - DYNAMIC	31
Välja färgsystem för videosignal ut - COLOR SYSTEM	31
Välja språk på ljudspåret för dvd - AUDIO	32
Visa textremsan för dvd - SUBTITLE	32
Välja språk för dvd-menyn - DISC MENU	33
Förbereda föräldrakontroll	33
Återställa spelaren till fabriksinställningarna - DEFAULTS	35
Ställa in menyvisningen för mp3/jpeg/ mpeg1-filer - SMART NAVI	36

Anslutningar

Installationsschema	37
Anslutningsschema	38

Ytterligare information

Underhåll	40
Om skivor	42
Om mp3-filer	43
Om Memory Stick	44
Specifikationer	46
Felsökning	47
Felmeddelanden	49
Lista över språkkoder	50

Välkommen!

Tack för att du köpt denna overhead-dvd-spelare från Sony. Du kommer att ha än mer glädje av dess egenskaper med:

- Uppspelning av dvd/video-cd/ljud-cd.
- Uppspelning av mp3/jpeg-filer.
- Uppspelning av mp3/jpeg-filer från Memory Stick.
- Stödjer DTS/Dolby Digital via optisk digital utgång.
- **Medföljande fjärrkontroll**
Fjärrkontroll i kreditkortsformat
RM-X137

Läs noga igenom denna bruksanvisning innan du börjar använda spelaren och behåll den som framtida referens.

Skydd av upphovsrätt

Den här enheten innehåller upphovsrätts-skyddande teknik som i sin tur skyddas av amerikanska patent, övriga immateriella rättigheter tillhörande Macrovision Corporation samt innehavare av andra rättigheter. Denna upphovsrättskyddande teknik används efter godkännande av Macrovision Corporation och är avsedd endast för hemmabruk och andra begränsade visningar om inte annat har godkänts av Macrovision Corporation. Reverse engineering eller demontering förbjudet.

- Memory Stick,  och MagicGate Memory Stick är varumärken tillhörande Sony Corporation.
- Memory Stick Duo och MEMORY STICK DUO är varumärken tillhörande Sony Corporation.
- MagicGate och **MAGICGATE** är varumärken tillhörande Sony Corporation
- Memory Stick PRO och MEMORY STICK PRO är varumärken tillhörande Sony Corporation.

Tillverkad på licens från Dolby Laboratories. "Dolby", "Pro Logic" och dubbel-D-symbolen är varumärken som tillhör Dolby Laboratories.

DTS, DTS Digital Surround och DTS Digital Out är varumärken som tillhör Digital Theater Systems, Inc.



Säkerhetsföreskrifter

För att undvika risken för allvarliga skador eller olyckor bör du läsa följande försiktighets-åtgärder innan du installerar och använder spelaren.

För förarens säkerhet

Följ alltid de lokala trafiksäkerhetsföreskrifterna.

- Vid bilkörning
 - Föraren får inte titta på eller ställa in spelaren när han kör. Det kan leda till distraktioner och olyckor.
 - Föraren får inte använda hörlurar. Det kan leda till distraktioner och orsaka olyckor. Parkera först bilen på en säker plats om du som förare ska titta på eller styra spelaren eller använda hörlurarna.
- Efter installation
 - Håll dig inte fast i monitorn.
 - För inte in händer, fingrar eller främmande föremål i spelaren. Du kan skada dig och skador kan uppstå på spelaren.
 - Var försiktig så du inte slår huvudet i monitorn när du reser dig upp från baksätet.
 - Smådelar ska hållas utom räckhåll för barn.
- Om spelaren inte fungerar, kontrollera först anslutningarna. Om allt är som det ska, kontrollera säkringen.
- Om bilen har stått parkerad i direkt solljus, låt spelaren svalna innan du använder den.
- Installera inte spelaren så att den:
 - utsätts för temperaturer under 0 °C eller över 45 °C
 - där de utsätts för direkt solljus,
 - nära en värmekälla (till exempel kupévärmare),
 - där de utsätts för regn eller fukt,
 - där de utsätts för mycket damm eller smuts,
 - där de utsätts för starka vibrationer
 - där de utsätts för värme.Placera inte spelaren nära varma fordonskomponenter som blir varma med tiden, t ex slangar, högströmskablar och bromssystem-komponenter. Lämna tillräckligt mycket utrymme för ventilation för att skydda från överhettning.

Om du har frågor eller problem med spelaren, kontakta närmaste Sony-återförsäljare.

Om värmebildning

Värme kan utvecklas i spelaren om den används under långa perioder. Det är helt normalt.

Kondens

När det regnar eller vid fuktig väderlek kan kondens bildas inuti lenserna. Spelaren fungerar då ev. inte som den ska. Ta ur skivan och låt spelaren stå någon timme till dess kondensen har avdunstat.

Bibehåll den höga ljudkvaliteten

Spill inte ut juice eller andra söta drycker över spelaren eller skivorna.

Om trådlösa stereohörlurar

- För din egen säkerhets skull ska du inte använda hörlurarna medan du kör bilen.
- Om du inte tänker använda hörlurarna under en längre tid, ta ur batteriet så undviker du frätskador orsakade av läckande batterier.
- Lämna inte systemet för trådlösa hörlurar på en plats som utsätts för direkt solljus, värme eller fukt (vi rekommenderar att lurarna används vid temperaturer mellan 5°C och 35°C.)
- Om hörlurarna används medan de utsätts för direkt solljus, kan den infraröda mottagarens känslighet försämrans vilket kan leda till sämre ljudkvalitet.
- Tappa inte, slå inte på och utsätt inte på andra sätt hörlurarna för kraftiga stötar av något slag. Detta kan skada produkten.
- Om du lämnar hörlurarna i direkt solljus, t ex på en instrumentpanel, kan batteriet läcka och spricka vilket kan orsaka skada.

Om installation

- Installation av denna enhet kräver teknisk expertis. Denna enhet ska installeras av en kvalificerad tekniker eller servicepersonal.



- Om du försöker själv installera denna enhet, ska du följa installations- och anslutnings-schemorna i bruksanvisningen. Felaktig installation kan resultera i brand eller elektriska stötar.
- Före installationen, måste du vrida tändningsnyckeln till OFF eller ta ur nyckeln. Att installera denna enhet med tändningen på kan leda till att batteriet laddas ur eller kortslutning.



- Orsaka inte skada på rör, slangar, bränsletank eller el-ledningssystem under installationen. Detta kan välla brand. Om du behöver borra hål i någon panel måste du kontrollera att inga dolda bildelar skadas.

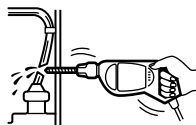

- Använd inte muttrar eller bultar till säkerhetsanordningar som t ex. styrleder, bränsleledningar eller bromssystem. Detta kan orsaka eldsvåda eller olyckshändelser.
- Se till att inga kablar och sladdar trasslar in sig eller kläms i de rörliga delarna på bilsätets skenor.

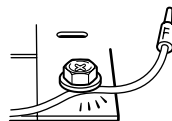

fortsättning på nästa sida →

Var man installerar

Innan du installerar enheten bör du kontrollera om det finns några regler om detta i lokala trafikföreskrifter. Följ diagrammet nedan för att installera denna enhet på en lämplig plats i din bil.

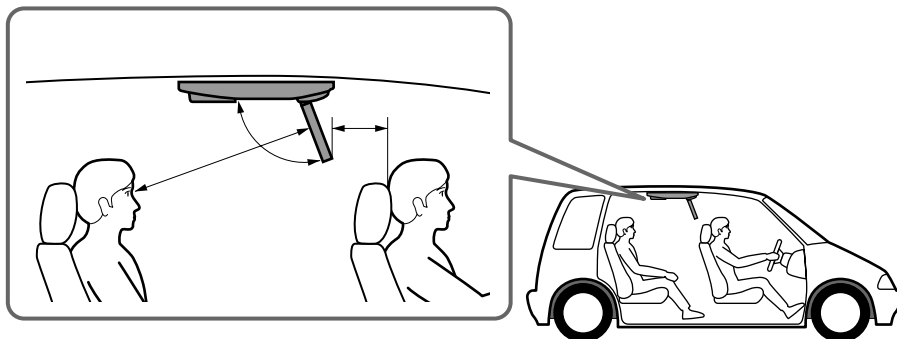

Installera inte enheten där:

- Förarens synfält blockeras när den är i antingen öppet eller stängt läge.
- Den hindrar airbagsystemet.
- Den kommer att hindra manövreringen av fordonet, speciellt ratt, kopplingspedal eller bromspedal.
- Förare eller passagerare kan skada sig själv när de stiger in i eller ur bilen.

Om du har några frågor eller problem som rör enheten och som inte tas upp i bruksanvisningen, kontakta närmaste Sonyäterförsäljare.

Innan man installerar

Kontrollera att POWER SELECT står i rätt läge.

- Ⓐ*: Om bilen har ett tillbehörsläge på tändningsnyckeln.
- Ⓑ: Om bilen inte har ett tillbehörsläge på tändningsnyckeln.

* Ⓐ är fabriksinställningen.

När POWER SELECT-omkopplaren är inställd på Ⓑ

Tryck på **POWER** för att starta spelaren. Spelaren startar inte genom att man trycker på **POWER** på fjärrkontrollen.

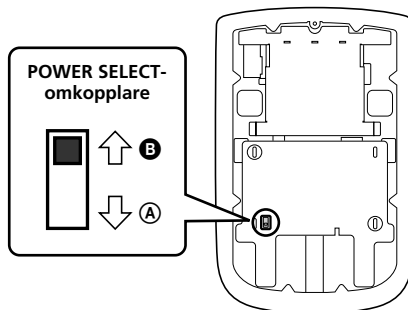

Observera!

Kontrollera alltid att spelaren är avstängd när du lämnar bilen.

Följ stegen nedan för att stänga av spelaren:

- Tryck på **POWER** på spelaren.
 - Tryck på **POWER** på fjärrkontrollen.
- Om strömmen lämnas på leder det till att batteriet laddas ur.

Den här bruksanvisningen

Konventioner













- Instruktionerna i denna bruksanvisning beskriver hur man använder spelaren och de trådlösa stereohörlurarna.
- Följande ikoner används i bruksanvisningen:

Ikon	Beskrivning
	Funktioner för dvd-video eller dvd-r/dvd-rw i videoläge
	Funktioner för video-cd eller cd-r/cd-rw i video cd-format
	Funktioner för musik-cd eller cd-r/cd-rw i musik cd-format
	Funktioner för mp3-filer lagrade på cd-rom-/cd-r/cd-rw-skivor och Memory Stick
	Funktioner för jpeg-filer lagrade på cd-rom-/cd-r/cd-rw-skivor och Memory Stick
	Funktioner för mpeg1-filer lagrade på Memory Stick

Skivor som kan spelas upp

Följande skivor kan spelas på den här spelaren:

- DVD
- DVD-R/DVD-RW
- Video CD
- Audio CD
- CD-R/CD-RW

Skivtyp	Etikett på skivan	
Dvd-videoskivor		
		
Video cd-skivor		
Ljud cd-skivor		
mp3-filer/ jpeg-filer		
		

DVD VIDEO, DVD-R och DVD-RW är varumärken.

fortsättning på nästa sida →

Om cd-r-skivor (inspelningsbara cd-skivor)/cd-rw-skivor (återskrivningsbara cd-skivor)/DVD-Rs (inspelningsbara dvd-skivor)/dvd-rw-skivor (återskrivningsbara dvd-skivor)

- Vissa cd-r/cd-rw/dvd-r/dvd-rw-skivor (beroende på inspelningsutrustningen och skivans skick) kan inte spelas upp på spelaren.
- Det går inte att spela en cd-r-/cd-rw-/dvd-r-/dvd-rw-skiva som inte avslutats*.
- Det går inte att spela en cd-r-/cd-rw-skiva som spelats in i Multi Session.
- Du kan spela mp3-/jpeg-filer inspelade på cd-rom-, cd-r- och cd-rw-skivor.

* En nödvändig process för att en inspelningsbar/överspelningsbar skiva ska kunna spelas upp på en cd-spelare.

Regionkoder för de dvd-skivor som kan spelas upp med den här spelaren

Spelaren har regionkoden tryckt på baksidan och du kan endast spela dvd-skivor som är märkta med den regionkoden. Även dvd-skivor märkta med  kommer kan spelas upp med den här spelare.

Om du försöker spela upp någon annan dvd-skiva kommer meddelandet REGION ERROR att visas på skärmen.

För vissa dvd-skivor visas inte regionkods-märkning trots att uppspelning är spärrad av områdesrestriktioner.

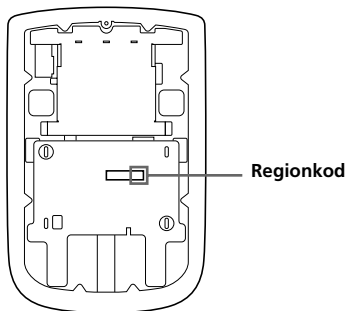

Varningar

- Den här spelaren **KAN INTE** spela upp följande skivor.
 - DVD-Audio
 - DVD-RAM
 - DVD-ROM
 - CD-G
 - SVCD
 - CD-I
 - Photo-CD
 - VSD
 - Active-Audio (Data)
 - CD-Extra (Data)
 - Mixed CD (Data)
 - CD-ROM (annan information än mp3-ljpege-fil)
 - DVD-RW inspelad i VR-läge
- Den här enheten innehåller upphovsrätts-skyddande teknik som i sin tur skyddas av amerikanska patent och övriga immateriella rättigheter tillhörande Macrovision Corporation samt innehavare av andra rättigheter. Denna upphovsrättskyddande teknik används efter godkännande av Macrovision Corporation och är avsedd endast för hemmabruk och andra begränsade visningar, om inte annat har godkänts av Macrovision Corporation. Reverse engineering eller demontering förbjudet.

Om PBC (Playback Control)

Denna spelare följer video-cd-standard version 1.1 och 2.0. Du kan använda två olika typer av uppspelning beroende på typ av skiva.

Skivtyp	Du kan
Video cd-skivor utan PBC-funktioner (version 1.1 skivor)	Spela upp video (rörliga bilder) samt musik.
Video cd-skivor med PBC-funktioner (version 2.0-skivor)	<ul style="list-style-type: none">• Interaktivt programvara som visar menybilder på monitorn (PBC-uppspelning, sidan 27).• Videouppspelnings-funktioner.• Högupplösta stillbilder om det finns sådana på skivan.

Om DTS-kodade cd-skivor

När du spelar DTS*-kodade cd-skivor, kan alltför mycket störningar höras från de analoga stereoutgångarna. Användare bör iakttä lämpliga säkerhetsåtgärder när de analoga stereoutgångarna på spelaren är anslutna till en förstärkare, för att undvika skada på ljudsystemet. För att spela upp med DTS Digital Surround™, måste en extern avkodare för 5.1-kanals DTS Digital Surround™ anslutas till den digitala utgången på spelaren.

*"DTS", "DTS Digital Surround" och "DTS Digital Out" är varumärken som tillhör Digital Theater Systems, Inc.

Skivtermer

Dvd-struktur

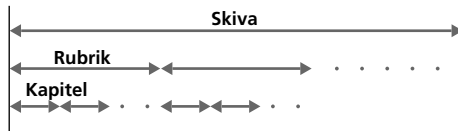

Struktur för video cd- eller ljud cd-skiva



• Titel

De längsta film- eller ljudavsnitten på en dvd-skiva, till exempel en film på en videodisk, ett album på en ljudskiva, osv.

• Kapitel

Film- eller ljudavsnitt som är kortare än titlar. En titel består av flera kapitel. Varje kapitel har ett nummer som gör det möjligt att hitta det kapitel som söks. Vissa skivor har inga kapitel inspelade.

• Spår

Film- eller ljudavsnitt på video cd-skivor eller ljud cd-skivor. Varje spår tilldelas ett spårnummer som gör det möjligt att lokalisera det spår som söks.

• Bildsekvens

På en video cd-skiva med PBC-funktioner (Playback control) är menyfönstren, rörliga bilder och stillbilder indelade i avsnitt som kallas bildsekvenser. Varje bildsekvens har ett nummer som gör det möjligt att hitta den bildsekvens som söks.

Återställning av spelaren

Innan du använder spelaren första gången, eller om du har bytt bilbatteri eller ändrat anslutningarna, måste du återställa spelaren. Tryck på **RESET** med ett spetsigt föremål, t ex en kulspetspenna. Om du trycker på den med kraft med en nål kan du skada spelaren.

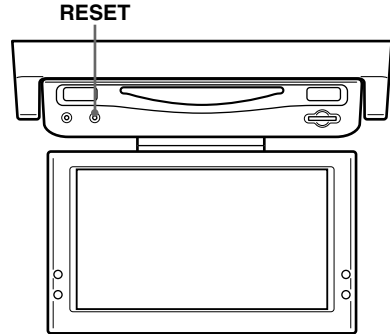

Observera!

- När du trycker på **RESET** kan vissa tidigare inställningar försvinna. Gör dessa inställningar igen om detta inträffar.
- Det tar cirka 10 sekunder innan spelaren är återställd efter att du trycker på **RESET**. Sätt inte i någon skiva under denna tid. Om du gör detta återställs spelaren eventuellt inte på rätt sätt.

Kontrollernas placering

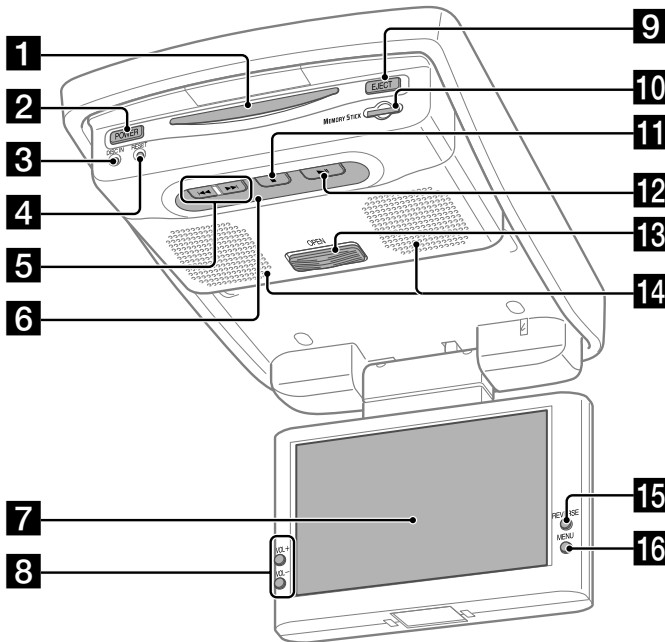

XVM-R90D

På angivna sidor finns mer information.

- 1** Skivfack 19
- 2** POWER-knapp (på/av) 13, 14, 19
För att stänga av och sätta på spelaren.
- 3** DISC IN-ljus
När det finns en skiva i spelaren lyser DISC IN-ljuset orange.
- 4** RESET-knapp 9
- 5** ◀◀ (föregående)/▶▶ (nästa) knappar 20, 23
- 6** Mottagare för fjärrkontroll/Sändare för trådlösa hörlurar
- 7** Monitor
- 8** VOL +/- knappar 14, 15
Höja eller sänka volymen eller välja menyalternativ.

- 9** EJECT-knapp 20
Mata ut en skiva från spelaren när den är avstängd.
- 10** Memory Stick-kortplats 22
- 11** ■ (stopp)-knapp 20, 23
- 12** ▶|| (uppspelning/paus) knapp 20, 23
- 13** OPEN-knapp 13
Skjut för att öppna monitorn.
- 14** Högtalare (vänster/höger)
- 15** REVERSE-knapp 13, 15
För att vända bilder upp och ner samt växla ut signaler från ljudkanaler.
- 16** MENU-knapp 15
För att göra diverse displayinställningar samt inställningar för FM-modulatern.

Observera!

Du kan mata ut en skiva från spelaren även när den är avstängd genom att trycka på **POWER** men du kan inte mata in en skiva.

Fjärrkontroll RM-X137

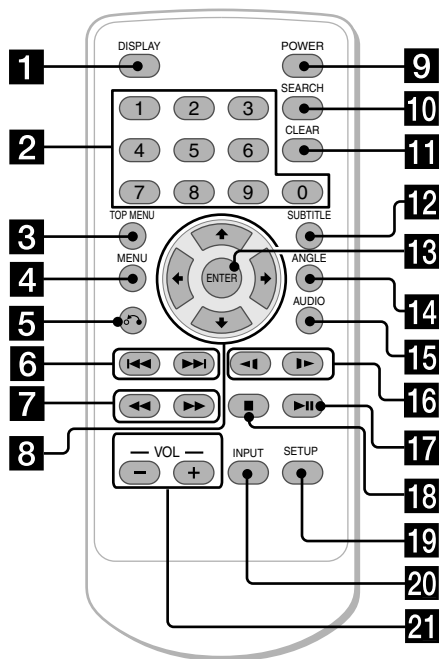

Knapparna på fjärrkontrollen har samma funktion som motsvarande knappar på spelaren.

Instruktionerna i den här bruksanvisningen avser huvudsakligen fjärrkontrollstyrning.

Tips!

Se avsnittet "Byta ut litiumbatteriet" för information om hur man byter batterier (sidan 40).

På angivna sidor finns mer information.

- 1** DISPLAY-knapp 23
För att visa skivans tidsinformation.
- 2** Sifferknappar (0 till 9) 19, 22, 27, 28
- 3** TOP MENU-knapp 25, 27
För att visa huvudmenyn för en inspelad dvd.
- 4** MENU-knapp 25
Visa den inspelade dvd-menyn, eller aktivera/inaktivera PBC-menyn (Playback control) på en video-cd.
- 5** ↵-knapp (return) 27
- 6** ⏮/⏭ (föregående/nästa) knappar 19, 22, 27
- 7** ⏪ (snabbspolning bakåt)/ ⏩ (snabbspolning framåt) 19, 22
- 8** ⏮/⏭/⏪/⏩-knappar 19, 22, 25, 28
- 9** POWER-knapp (på/av) 14, 19
Sätta på/stänga av spelaren.
- 10** SEARCH-knapp 19
Ange en önskad punkt på en skiva med hjälp av kapitel, titel eller spår.
- 11** CLEAR-knapp

- 12** SUBTITLE-knapp 24
Ändra språk på textremsan medan en dvd-skiva spelas.
- 13** ENTER-knapp 19, 25, 28
Ange en inställning.
- 14** ANGLE-knapp 26
Välja olika visningsvinklar medan en dvd-skiva spelas.
- 15** AUDIO-knapp 26, 27
Växla ljud utsignal/ljudspråk.
- 16** ⏮ (långsamt bakåt)/⏭ (långsamt framåt) knappar 19, 22
- 17** ⏩ (uppspelning/paus) 19, 22, 27
- 18** ■ (stopp) 19, 22
- 19** SETUP-knapp 28
Används till att utföra menyfunktioner.
- 20** INPUT-knapp 14, 22
Välja insignal.
- 21** VOL (-/+)-knappar 19
Justera volymen upp eller ner.

fortsättning på nästa sida →

Trådlösa stereohörlurar MDR-IF0140

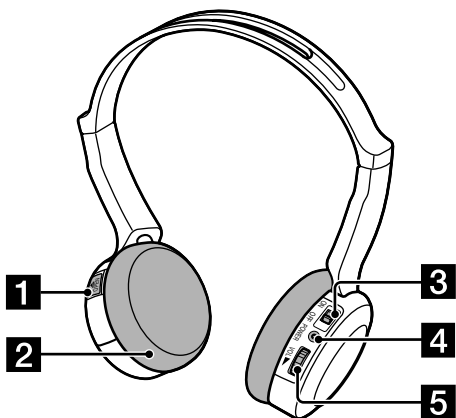

- 1 Lock till batterifacket 41**
För att sätta i ett batteri öppnar du locket.
- 2 Örondyna 42**
Örondynorna kan bytas ut.
- 3 Strömbrytare (på/av) 18**
- 4 POWER-indikator 18**
När hörlurarnas strömbrytare står på On, tänds POWER-indikatorn i rött.
- 5 Volymkontroll 18**
Justera volymnivån från 0 till 10.

Batteriets livslängd

Torr batterier i storlek AAA (1) medföljer hörlurarna.

Batteri	Ungefärligt antal timmar* ¹
Sony alkaliebatteri LR03/AM-4 (N)	60 timmar* ²
Sony manganbatteri R03/UM-4 (NU)	28 timmar* ²

*¹ vid 1kHz, 1mW+1mW uteffekt

*² Den ovan angivna tiden kan variera beroende på temperatur eller användningsförhållande.

Tips!

Se avsnittet "Byta ut batteriet" för information om hur man byter batteri (sidan 41).

Använda monitorn

Öppna monitorn

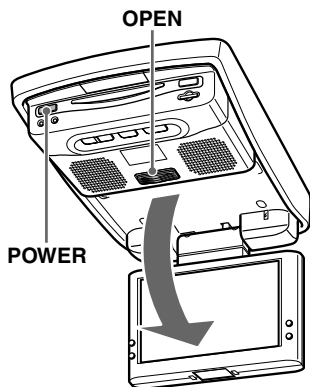

1 Skjut **OPEN** framåt och öppna monitorn.

2 Tryck på **POWER** för att sätta på spelaren.

Tips!

Om bilen inte har någon ACC-position (accessory) på tändningsnyckeln och du ställer POWER SELECT-omkopplaren i **0**-positionen, startar inte spelaren genom att man trycker på **POWER** på fjärrkontrollen (sidan 6).

Föra tillbaka monitorn i sitt fack

Stäng monitorn tills den klickar på plats.

Observera!

- Var försiktig så du inte klämmer fingrarna på monitorn när du stänger.
- Placera inte främmande föremål mellan LCD-skärmen och facket när du stänger.

Justera skärmens vinkling

Monitorn kan justeras inom de visade vinklarna.

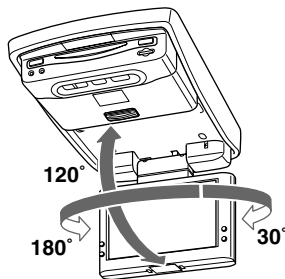

Tips!

- Innan du stänger monitorn, ska du kontrollera att den är vänd mot facket (du hör ett klickande ljud).
- Monitorn sparar valt insignaläge, även om du stänger av spelaren.

Monitorns omvända läge

Du kan stänga monitorn med LCD-ytan utåt efter att ha vridit den 180 grader, och bilderna kan vändas upp och ner genom att man trycker på **REVERSE**. Varje gång du trycker på **REVERSE**, växlar läget mellan aktiverat och inaktiverat.

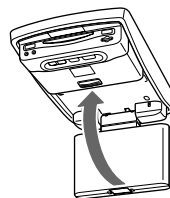
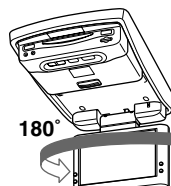

Välja insignal

Du kan välja inkälla för monitorn.

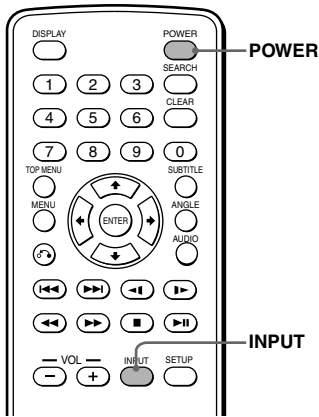

- 1 Tryck på **(POWER)** för att sätta på spelaren.

Aktuell inkälla (DVD) visas på skärmen under 5 sekunder.

- 2 Tryck på **(INPUT)** flera gånger för att välja inkälla.

Varje gång du trycker på **(INPUT)** ändras alternativet enligt följande:

DVD ↔ VIDEO

Kontrollera att du ändrar inkällan till DVD när du spelar upp skivor eller MemoryStick med spelaren.

Observera!

När du spelar ett Memory Stick ställer du insignalen på DVD.

Tips!

Om bilen inte har någon ACC-position (accessory) på tändningsnyckeln och du ställer POWER SELECT-omkopplaren i **ⓐ**-positionen, startar inte spelaren genom att man trycker på **(POWER)** på fjärrkontrollen (sidan 6).

Välja färgsystem

Spelaren detekterar färgsystemet för den inkommande videosignalen (PAL eller NTSC) och ändrar inställningen automatiskt (auto-läge).

Följ stegen nedan för att manuellt ändra inställningen för färgsystem på den inkommande videosignalen.

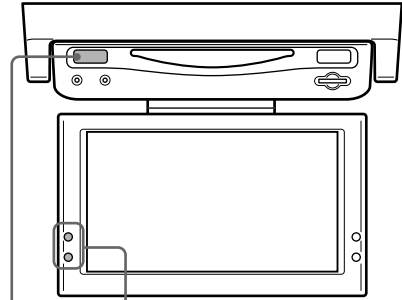

POWER **VOL +/-**

- 1 Tryck på **(POWER)** för att sätta på spelaren.

Aktuell ingångskanal (DVD) visas på skärmen under 5 sekunder.

- 2 Inom 5 sekunder trycker du på **(VOL) (+)** eller **(VOL) (-)** upprepade gånger för att välja NTSC eller PAL.

Observera!

När inställningen av färgsystem för den inkommande videosignalen har ändrats manuellt återgår den inte till auto-läge förrän spelaren stängs av eller du ändrar ingångskanalen. När den har ställts in på PAL kan därför inte dvd-skivor inspelade i NTSC visas på spelarens skärm om du inte stänger av spelaren och därefter startar den igen.

Ändra spelar- och monitorinställningar

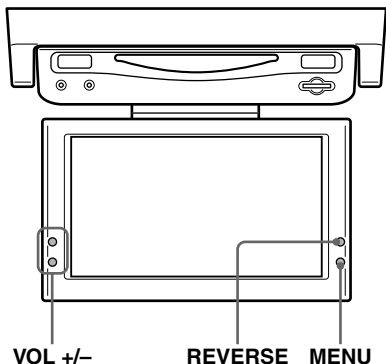

Stänga av högtalarljudet från spelaren

- 1 Tryck på **(MENU)** flera gånger för att välja "Speaker."
Varje gång du trycker på **(MENU)** ändras inställningsbilden enligt följande:

Speaker → IR HP → FM Modulator →
Picture → Brightness → Color →
Hue* → Dimmer → Video Adjust →
Mode → Blue Back → Menu Off

* "Hue" visas endast när NTSC-färgsystemet är valt (sidan 14).

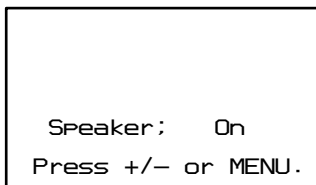

- 2 Tryck på **(VOL)** (+) eller **(VOL)** (-) för att välja "off."

Inaktivera de trådlösa hörlurarna

- 1 Tryck på **(MENU)** flera gånger för att välja "IR HP."

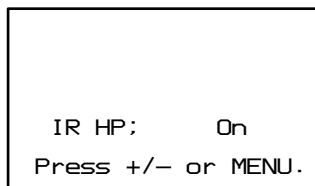

- 2 Tryck på **(VOL)** (+) eller **(VOL)** (-) för att välja "off."

Ställa in FM-modulatore

Du kan överföra ljudsignalerna till bilstereons FM-radio och därmed spela upp ljudet via bilstereon. Utför stegen nedan för att aktivera eller inaktivera FM-modulatore och välja frekvens.

- 1 Tryck på **(MENU)** flera gånger för att välja "FM Modulator."

- 2 Tryck på **(VOL)** (+) eller **(VOL)** (-) för att välja Low, Middle, High, eller Off.
Välj FM-modulatorens utnivå enligt bilstereons insignalkänslighet.

- 3 För att välja frekvens trycker du på **(REVERSE)**.
Skärmbilden Frequency visas.

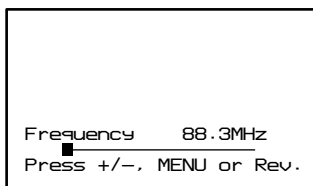

- 4 Tryck på **(VOL)** (+) eller **(VOL)** (-) för att välja frekvens.
Området som kan ställas in är 88,3 MHz till 89,9 MHz, i steg om 0,2 MHz.

fortsättning på nästa sida →

Observera!

- När utnivån är inställd på High i steg 2, kan man höra brus.
- Om det hörs brus på grund av störningar från lokala FM-sändningar, ändrar du FM-frekvensen.
- När FM-modulatorens är avstängd kan du inte ändra frekvensinställningarna.

Ändra skärminställningarna

Du kan ändra skärminställningarna manuellt om det är svårt att se bilden från den plats där du sitter.

1 Tryck på **(MENU)** flera gånger för att välja alternativ.

2 Tryck på **(VOL) (+)** eller **(VOL) (-)** för att justera önskad inställning.

När "Picture" är valt;

Inställningsvärdet för det valda alternativet visas i detta område.

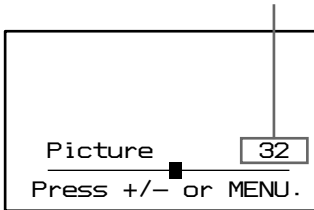

Tryck på **(VOL) (+)** : för att öka kontrasten.
Tryck på **(VOL) (-)** : för att minska kontrasten.

När "Brightness" är valt;

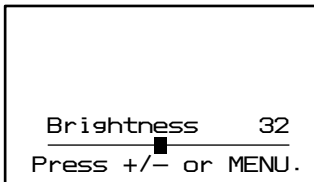

Tryck på **(VOL) (+)** : för att göra bilden ljusare. Tryck på **(VOL) (-)** : för att göra bilden mörkare.

När "Color" är valt;

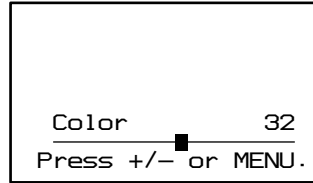

Tryck på **(VOL) (+)** : för att öka färgintensiteten.
Tryck på **(VOL) (-)** : för att minska färgintensiteten.

När "Hue"*1 är valt;

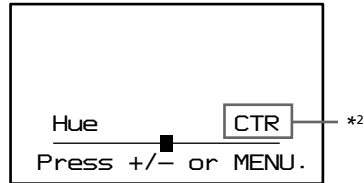

Tryck på **(VOL) (+)** : för att öka färgmättningen.
Tryck på **(VOL) (-)** : för att minska färgmättningen.

*1 "Hue" visas endast när NTSC-färgsystemet är valt.

*2 "CTR" visas endast när det befinner sig mitt i stapeln.

När "Dimmer" är valt;

Tryck på **(VOL) (+)** eller **(VOL) (-)** på fjärrkontrollen för att välja On. Skärmbildens ljusstyrka justeras automatiskt.

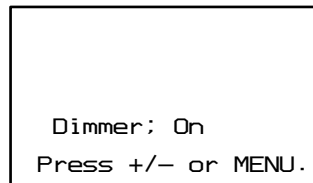

När "Video Adjust" är valt;

Tryck på **(VOL) (+)** eller **(VOL) (-)** för att välja "Reset."

Inställningarna för Picture, Brightness, Color, Hue och Dimmer återställs till fabriksinställningarna.

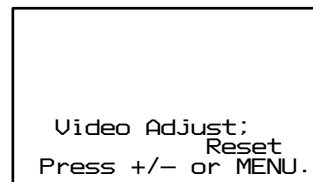

När "Mode" är valt;

Full, Zoom, Normal eller Wide kan ställas in som skärmläge.

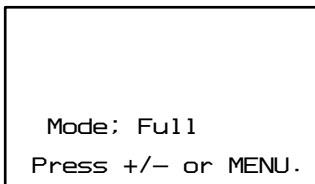

- "Full" En bild med sidförhållandet 4 till 3 förstora till skärmens vänster- och högerkant.

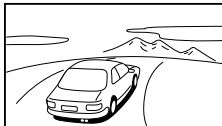

- "Zoom" En bild med sidförhållandet 4 till 3, förstora till skärmens vänster- och högerkant, med överflödiga delar som fyller ut skärmen upptill och nertill, borttagna.



- "Normal" En bild med sidförhållandet 4 till 3 (vanlig bild).



- "Wide" Bild med sidförhållandet 4 till 3, med endast bildens vänstra och högra sida förstora för att fylla ut skärmen.

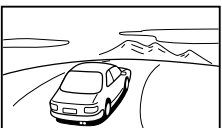

När "Blue Back" är vald;

Tryck på **(VOL)** (+) eller **(VOL)** (-) på fjärrkontrollen för att välja On.

Den blå bakgrundsbilden visas när ingen signal eller en svag signal tas emot. Om en kontinuerligt svag videosignal tas emot, kan den blå bakgrundsbilden fladdra. Om detta inträffar, ställer du den på Off.

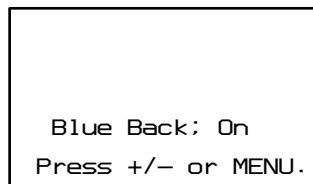

Använda hörlurar

Lyssna med hörlurar

Innan du börjar använda hörlurarna

- Sändaren för de trådlösa hörlurarna sitter på spelaren. Se sidan 10 som beskriver kontrollernas plats på spelaren.
- Skydda dina öron genom att först sänka volymen.

1 Starta spelaren.

2 Ställ strömbrytaren på ON på hörlurarnas högra kåpa.

Hörlurarna startar och POWER-indikatorn lyser rött.

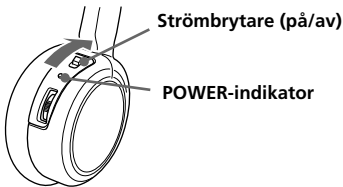

3 Sätt på hörlurarna.

Se till att höger snäcka (R) sitter på höger öra och vänster snäcka (L) på vänster öra.

4 Starta uppspelning på spelaren.

5 Vrid volymkontrollen för att justera volymen.

Om de infraröda sensorerna på hörlurarna täcks av dina händer när du justerar volymen stängs ljudet av och du kan inte justera volymen. För att justera volymen flyttar du närmare monitorns sändare eller orienterar de infraröda sensorerna på den vänstra kåpan mot monitorns sändare.

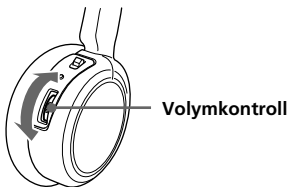

Observera!

- Hörlurarnas volym kan inte justeras med spelaren eller fjärrkontrollen. Använd volymkontrollen på hörlurarna.
- Om du inte tänker använda hörlurarna under en längre tid, ta ur batteriet så undviker du frätskador orsakade av läckande batterier.
- Lämna inte systemet för trådlösa hörlurar på en plats som utsätts för direkt solljus, värme eller fukt (vi rekommenderar att lurarna används vid temperaturer mellan 5 °C och 35 °C.)
- Om hörlurarna används medan de utsätts för direkt solljus, kan den infraröda mottagarens känslighet försämrats vilket kan leda till sämre ljudkvalitet.
- Tappa inte, slå inte på och utsätt inte på andra sätt hörlurarna för kraftiga stötar av något slag. Detta kan skada produkten.
- Om du lämnar hörlurarna i direkt solljus, t ex på en instrumentpanel, kan batteriet läcka och spricka vilket kan orsaka skada.

Ljudet dämpas automatiskt vid hög brusnivå — Ljuddämpningsfunktion (ATTENUATE)

Om de infraröda strålarna hindras eller om hörlurarna används utanför sitt effektiva område, ökar bruset och ljudet blir svårt att höra. För att undvika att öronen skadas av oljudet, dämpar denna funktion ljudet i hörlurarna. Ljudet återställs automatiskt när du flyttar närmare sändaren eller tar bort hindret.

Efter att ha lyssnat

Ta av hörlurarna och stäng därefter av strömmen (det kan uppstå brus om du stänger av monitorn innan du tar av hörlurarna).

Diverse om uppspelning

Detta kapitel beskriver olika uppspelningsfunktioner.

Spela en skiva

DVD VCD CD MP3 JPEG

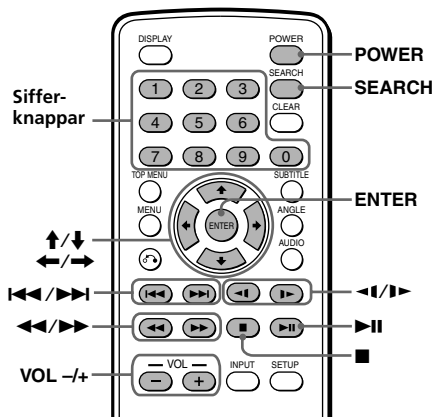

1 Tryck på **(POWER) för att sätta på spelaren.**
Spelaren slår på och dess gröna POWER-lamporna tänds.

2 Sätt i skivan (märkt sida uppåt) i spelaren.

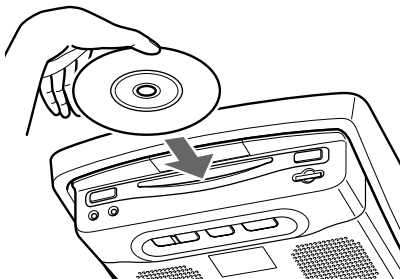

Uppspelningen startar automatiskt.
Tryck på **▶||** för att starta uppspelning om en skiva redan finns i spelaren eller om uppspelningen inte startar automatiskt.

jpeg-filerna visas som ett bildspel.
Om menyn SMART NAVI visas trycker du på sifferknapparna eller **↑/→/↓/←** för att välja önskad mapp/fil (sidan 21) (endast mp3/jpeg).

3 Tryck på **(VOL) (+) eller **(VOL)** (-) för att justera volymen.**

Att stänga av strömmen

Tryck på **(POWER)** så att spelarens gröna POWER-lamporna släcks.

Observera!

- Hörlarnas volym kan inte justeras med spelaren eller fjärrkontrollen. Använd volymkontrollen på hörlurarna.
- Du kan mata ut en skiva från spelaren även när den är avstängd, men du kan inte mata in en skiva.
- Läs bruksanvisningen som levereras med skivan, om hur du spelar den på denna spelare.
- Om du spelar en 8-cm skiva (t ex en single cd-skiva) kontrollera att du lägger skivan mitten på skivfacket.
- Beroende på vilken inspelningsmetod som valts kan det ta någon minut innan uppspelningen startar.
- Beroende på skivans kvalitet kan det hända att den inte går att spela upp (sidan 42).
- En mp3-fil med hög bithastighet, t ex 320 kbit/s, kan eventuellt inte spelas upp på rätt sätt.
- VBR (Variable Bit Rate) mp3-filer kanske inte går att spela upp ordentligt.
- När "SMART NAVI" ställs på "NO MENU" (sidan 36), om det sista spåret/filen på en Audio cd/mp3/jpeg-skiva har spelat färdigt, startar uppspelningen om från det första spåret/filen.

fortsättning på nästa sida →

Uppspelningsförfarande

För att	Gör så här
Stoppa uppspelning	Tryck på ■*1
Mata ut skivan	Tryck på (EJECT) på spelaren
Paus	Tryck på ► *2 Tryck igen för att återuppta uppspelning
Gå till nästa kapitel, spår eller bildsekvens	Tryck på ►►
Gå till föregående kapitel, spår eller bildsekvens	Tryck på ◀◀
Snabbspelning framåt/ snabbspolning bakåt	Tryck på ►►/◀◀ under uppspelning*3*4
Långsamt framåt (endast dvd/video-cd)/ Långsamt bakåt (endast dvd)	Tryck på ►/◀ under uppspelning*3*4

*1 Om funktionen för att återuppta uppspelning är aktiverad kan du fortsätta spela upp senare genom att trycka på ►||. Mer information finns under "Återuppta uppspelning" (sidan 21).

*2 "PAUSE" visas på skärmen.

*3 Inget ljud avges under snabbspolning framåt/bakåt eller långsam uppspelning framåt/bakåt.

*4 Alla skivor utom dvd återgår till normal uppspelning när ett spår mp3-fil har avslutats.

Direktsökning av kapitel/titel/spår

- 1 Under uppspelning eller i pausläget trycker du på (SEARCH) för att visa sökskärmen.
 - Dvd
När du trycker på ◀ eller ▶, växlar sökskärmen mellan titel och kapitel.
 - Video CD (endast när PBC är av)/Audio CD
Bilden för sökning av spår visas.
- 2 Tryck på sifferknapparna för att ange önskat siffervärde för kapitel/titel/spår.
- 3 Tryck på (ENTER).

Observera!

Du kan inte välja "0".

Återuppta uppspelning

1 Under uppspelning trycker du på ■ för att stoppa.

Spelaren sparar punkten där uppspelningen stoppade.

- DVD/Video CD/Audio CD
"PRESS PLAY TO CONTINUE" blinkar på skärmen.

2 Tryck på ►|| för att starta uppspelningen.

Om du väljer att återuppta uppspelningen startar du om från den punkt där du tryckte på stopp. Om du stänger av den funktionen startar uppspelningen om från början.

- mp3

När funktionen för att återuppta uppspelning är aktiverad, startar uppspelningen från början av den mp3-/jpeg-fil (spår) där du stoppade uppspelningen.

Observera!

- När du spelar upp ett Memory Stick inaktiveras resume-funktionen. Även om en skiva spelas, inaktiveras funktionen för att återuppta uppspelning när ett Memory Stick sätts i spelaren.
- Du stänger av den här funktionen genom att trycka på ■ igen när spelaren står på stopp, alternativt mata ut skivan.
- Spelaren lagrar den punkt där du tryckte på stopp, men endast för den skiva som ligger i skivfacket.
- Funktionen för att återuppta uppspelning kommer att inaktiveras:
— när skivan matas ut.
- Om du väljer att återuppta uppspelningen under pågående snabb/långsam uppspelning framåt eller bakåt, får du normal uppspelning när du trycker på ►||.

mp3/jpeg/mpeg1*- filuppspelning med menyvisning

Om du har ställt in SMART NAVI på WITH MENU (sidan 36) och spelar media som innehåller mp3/jpeg/mpeg1*-filer, visas mappnamn och mp3/jpeg/mpeg1*-filnamn. Du kan enkelt söka önskad mp3/jpeg/mpeg1*-fil med SMART NAVI-menyvisning.

1 Sätt i något media med mp3/jpeg/mpeg1*-filer i denna spelare.

Menyn "SMART NAVI" visas på monitorn.

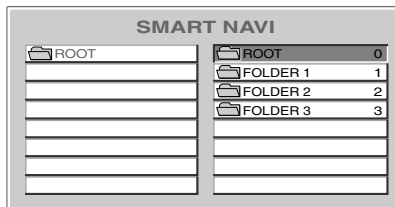

2 Tryck på sifferknapparna för att välja önskad mapp.

Även ↑/→/↓/←-knapparna kan användas vid val av mapp.

Om du väljer mapp 1 visas mp3/jpeg/mpeg1* filnamnen i mapp 1.

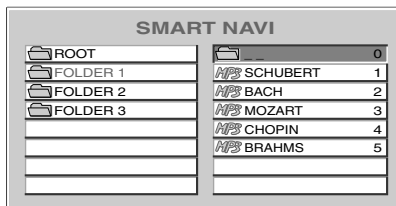

3 Tryck på sifferknapparna för att välja önskad mp3/jpeg/mpeg1*-fil.

↑/→/↓/←-knapparna finns också

tillgängliga för att välja önskad mp3/jpeg/mpeg1*-fil.

Uppspelningen startar.

fortsättning på nästa sida →

För att stänga av menyvisningen för mp3/jpeg/mpeg1*-filer, ställer du SMART NAVI på NO MENU (sidan 36).

* Endast när ett Memory Stick spelas.

Observera!

- För att inaktivera funktionen för att återuppta uppspelning trycker du en gång till på **■** medan uppspelningen är stoppad eller matar ut skivan från spelaren.
- Vissa mpeg1-filer kanske inte spelas upp ordentligt på grund av hur de spelades in.

Spela ett Memory Stick

Du kan spela upp mp3/jpeg/mpeg1-filer som finns på ett Memory Stick.

Observera!

- Memory Stick Duo och Memory Stick PRO kan inte användas.
- Uppspelning med MagicGate-funktioner kan inte utföras.
- Vissa mpeg1-filer kanske inte spelas upp ordentligt på grund av hur de spelades in.

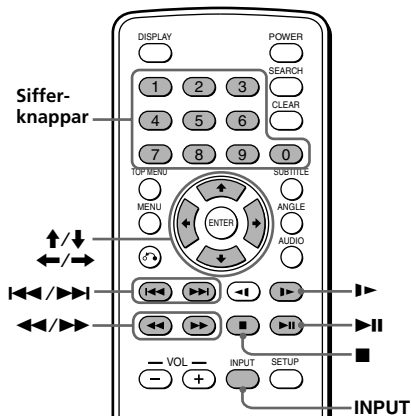

- 1 Sätt i ett Memory Stick i spelaren tills det klickar på plats.

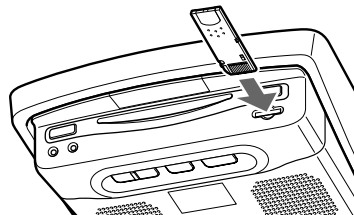

- 2 Tryck på **INPUT** flera gånger för att välja DVD.
Uppspelningen startar automatiskt.

jpeg-filerna visas som ett bildspel.
Om menyn SMART NAVI visas trycker du på sifferknapparna eller **↑/→/↓/←** knappar för att välja önskad mapp/fil (sidan 21).

Observera!

Beroende på inspelningsmetod och mängden data, kan det ta lite tid innan uppspelningen av det första spåret/filen startar.

Mata ut ett Memory Stick

Tryck in Memory Stick en kort stund och ta därefter bort det.

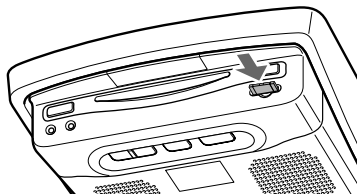

Observera!

- Sätt i Memory Stick vänt i rätt riktning.
- Ta inte bort Memory Stick med kraft.

Uppspelningsförfarande

För att	Gör så här
Stoppa uppspelning	Tryck på ■
Paus	Tryck på ►►*1
Gå till nästa fil	Tryck på ►►►
Gå tillbaka till föregående fil	Tryck på ◀◀◀
Snabbspelning framåt/ snabbspelning bakåt (endast mp3/mpeg1)	Tryck på ►►/◀◀ under uppspelning*2 *3
Långsamt framåt (endast mpeg1)	Tryck på ► under uppspelning*2 *3

*1 "PAUSE" visas på skärmen.

*2 Inget ljud avges under snabbspelning framåt/
bakåt eller långsam spelning framåt.

*3 Memory Stick återgår till normal uppspelning när mp3/mpeg1-filen är klar.

Visa speltid som förflutit

DVD VCD CD MP3 JPEG

Du kan visa speltid som förflutit för dvd-, video cd- och ljud cd-skivor.

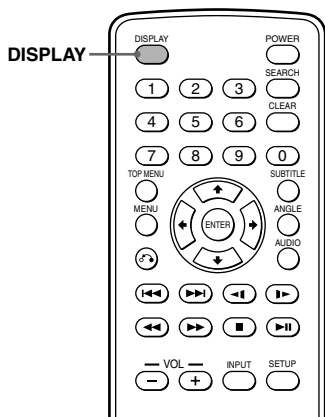

Tryck på **DISPLAY** under uppspelning. Tiden som förflutit eller den återstående tiden visas upp till vänster.

Varje gång du trycker på **DISLAY** ändras displayen enligt följande:

- Dvd

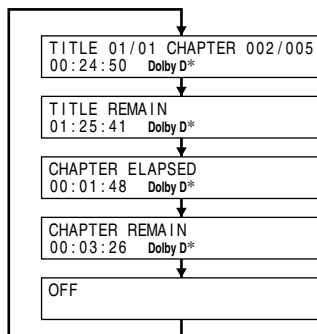

* Formatet för ljudkällan (Dolby D, DTS eller LPCM) visas eventuellt.

fortsättning på nästa sida →

- Video-cd (när PBC är inställd på OFF)/CD

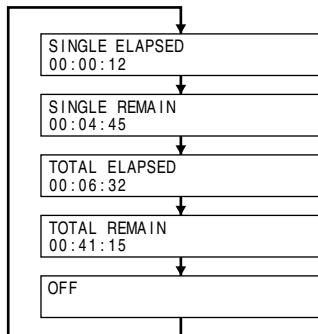

Ändra språk för undertexter

Vissa dvd-skivor har inspelade textremсор i ett eller flera språk. På sådana dvd-skivor kan du välja att visa eller dölja textremсор eller ändra språk för textremсор.

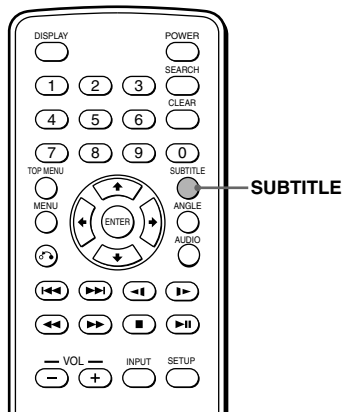

Under uppspelning, tryck på **(SUBTITLE)**.
Undertexternas språk anges överst till vänster på monitorn.

Exempel: språk för en textremсор visas

SUBTITLE 02/32 : ENGLISH

Varje gång du trycker på **(SUBTITLE)** växlar språket mellan de alternativ som finns inspelade på skivan. När bilden för språkkod visas, ange språkkoden för det språk du önskar (sidan 50).

Observera!

- Du kan även ändra språk för textremсор genom att ändra Setup*. Se "Visa textremсор för dvd — SUBTITLE" (sidan 32).
- * Du kan endast ändra till ett särskilt språk för textremсор i setupmenyn, om språket finns både på skivan och setupbilden.
- Om du vill ta bort undertexterna, tryck på **(SUBTITLE)** och välj "OFF".
- Den här funktionen ser olika ut mellan olika dvd-skivor.

Använda dvd-menyn



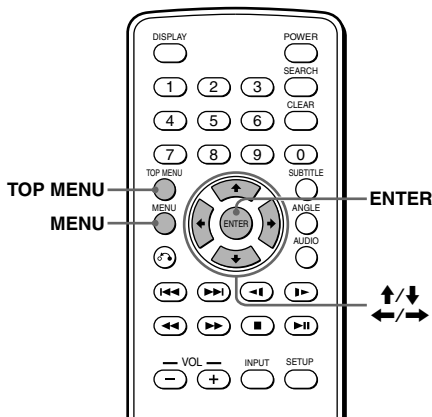

Med vissa dvd-skivor kan du använda originalmenyn, till exempel titelmeny och dvd-meny. Du kan spela upp en bildsekvens eller låt genom att välja låttitel och titel för en bildsekvens när du spelar en dvd-skiva. Du kan välja ett alternativ, språk för textremsa, uppspelningsspråk osv. genom att välja en dvd-meny. Innehållet i titel- och dvd-menyer kan vara olika beroende på dvd-skiva. Det kan finnas dvd-skivor som inte har några inspelade menyer.



Använda MENU-knappen

Vissa dvd-skivor har mer omfattande menyer som innehåller uppgifter som uppspelningsspråk, språk för textremsor, rubriker och kapitel osv.

1 Under dvd-uppspelning trycker du på .
Dvd-menyn visas.

2 Tryck på /// för att välja önskat alternativ.

3 Tryck på .

Om ytterligare alternativ visas, upprepa stegen 2 och 3.

Observera!

- Vissa dvd-skivor har ingen dvd-meny och på vissa dvd-skivor är innehållet i dvd- och rubrikmenyn samma.
- På vissa dvd-skivor benämns dvd-meny bara meny.
- På vissa dvd-skivor motsvaras "Tryck på ENTER" av "Tryck på SELECT" i steg 3.
- Innehållet i dvd-menyn kan vara olika beroende på dvd-skiva.
- Läs dvd-skivans instruktioner.





Använda TOP MENU-knappen

Vissa dvd-skivor har en titelmeny. Från titelmenyn kan du välja en titel för uppspelning. Titlar är de längsta film- eller ljudavsnitten på en dvd-skiva, till exempel en film eller ett album för ljudinnehåll, etc. TOP MENU-knappen är tillgänglig för att visa den ursprungliga menybilden.

1 Under dvd-uppspelning trycker du på .

Huvudmenyn* (titlar) visas.

* Innehållet i huvudmenyn kan vara olika beroende på dvd-skiva.

2 Tryck på /// för att välja önskad titel.

3 Tryck på .

Den valda rubriken spelas.

Byta språk på ljudspåret



Vissa dvd-skivor har flera inspelade uppspelningsspråk som du kan välja.

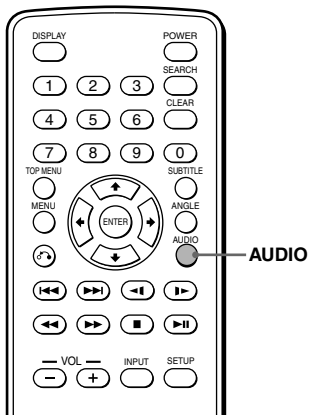

Tryck på **AUDIO** under uppspelning om du vill välja ett annat språk på ljudspåret.

Aktuellt språkspår anges överst till höger i bild.

Exempel: Visning av uppspelningsspråk

AUDIO 1/2: **Dolby D 5.1 ENGLISH**

Formatet för ljudkällan (Dolby D, DTS eller LPCM) visas eventuellt.

När bilden för språkkod visas, ange språkkoden för det språk du önskar (sidan 50). När samma språk visas två eller fler gånger har dvd-skivan spelats in med flera ljudformat.

Observera!

- Du kan bara växla uppspelningsspråk om flera språk finns inspelade på dvd-skivan.
- Du kan även ändra språk för ljudspåret med hjälp av dvd-menyn (se sidan 25) eller med setupbilden* (sidan 32).
- * Du kan endast ändra till ett särskilt ljudspårsspråk med setupbilden, om språket finns både på skivan och setupbilden.
- Den här funktionen ser olika ut mellan olika dvd-skivor.

Byta bildvinkel

Vissa dvd-skivor har flera alternativa vinklar inspelade för vissa bildsekvenser. Om du har ställt ANGLE MARK på ON (sidan 29), visas ett meddelande under 3 sekunder vid bildsekvensen. Om ANGLE MARK inte är inställt på ON visas inte meddelandet vid bildsekvensen.

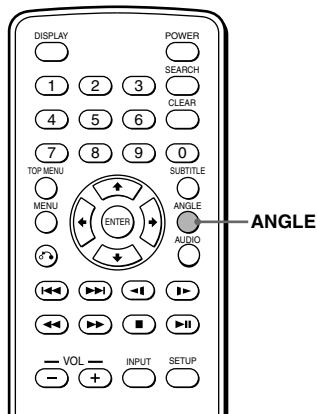

1 Under uppspelning av en dvd-skiva som har flera alternativa vinklar inspelade, tryck på **ANGLE** när ett meddelande visas.

Numret på aktuell bildvinkel anges högst upp till höger på monitorn.

2 Tryck på **ANGLE** flera gånger för att välja vinkelnummer, medan vinkelnumret visas.

Varje gång du trycker på **ANGLE** får du upp ett nytt vinkelnummer.



Aktuellt vinkelnummer/
totala antalet vinklar

Observera!

- Du kan bara byta vinkel om flera vinklar finns inspelade på dvd-skivan.
- Totala antalet inspelade vinklar är olika beroende på dvd-skiva och bildsekvens.
- Du kan bara byta bildvinkel vid normal uppspelning. Det går inte att visa andra bildvinklar vid snabbspolning framåt/bakåt.
- När den valda bildsekvensen med flera vinklar visas, byts vinkeln automatiskt till det vinkelnummer som du valde i steg 2.
- Den här funktionen ser olika ut mellan olika dvd-skivor.

Byta ljudkanal **VCD** **CD**

Under pågående uppspelning av video-cd eller ljud-cd kan du välja olika ljudutgångar: "STEREO", "L-MONO", "R-MONO" eller "MIX-MONO".

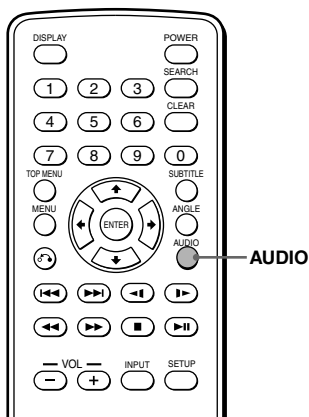

1 Under uppspelning trycker du på

AUDIO.

Aktuell utgång anges överst till vänster i bild.

Exempel: vald ljudutgång

L-MONO

2 Tryck på **AUDIO** för att välja önskad utsignal mellan, STEREO eller L-MONO, R-MONO eller MIX-MONO medan utsignalen visas.

Varje gång du trycker på **AUDIO** byter du utgång.

Använda PBC-funktionen (PlayBack Control) **VCD**

Om du spelar upp en PBC-kompatibel video-cd får du tillgång till en PBC-menyn ur vilken du kan välja olika funktioner.

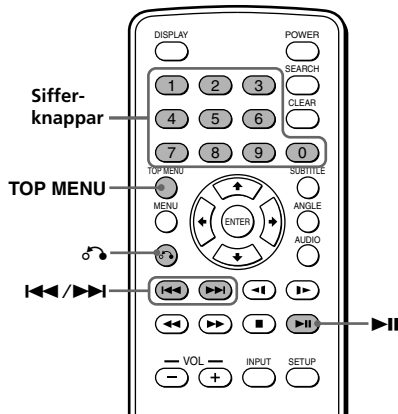

1 Sätt i en video cd-skiva och tryck därefter upprepade gånger på **TOP MENU** för att välja PBC ON.

Vissa video-cd-skivor visar automatiskt PBC-menyn så snart du har matat in skivan i spelaren.

Varje gång du trycker på **TOP MENU** öppnas respektive stängs PBC-menyn.

2 Tryck på **▶II**.

PBC-menyn visas.

3 Medan PBC-menyn visas;

- välj önskad funktion med hjälp av sifferknapparna.
- tryck på **◀◀/▶▶I** för att gå till föregående/nästa sida.

Knapparnas funktionalitet varierar mellan olika video-cd-skivor.

Observera!

- Om du vill öppna PBC-menyn vid pågående uppspelning av en video-cd, tryck på **TOP MENU** och välj "PBC ON"; tryck på **▶II**.
- När du spelar upp en video-cd med "PBC ON", tryck på sifferknapparna eller **◀◀/▶▶I** för att byta funktion. PBC-menyn visas inte, men vald funktion aktiveras ändå.
- Tryck på **↶** (return) för att visa PBC-menyn när du spelar en video cd-skiva med PBC ON.
- PBC-menyerna ser olika ut på olika video-cd-skivor. Läs instruktionerna som medföljer respektive video-cd.

Ändra inställningar

Spelaren ställs in och justeras via en meny på skärmen. De flesta inställningar utförs när du använder spelaren för första gången.

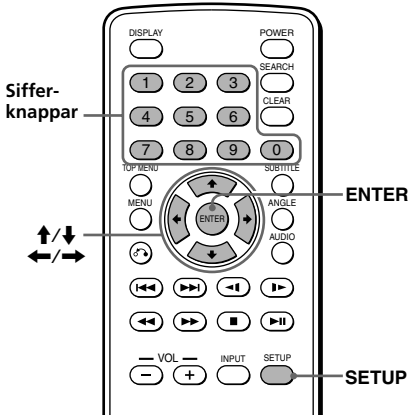

- Tryck på **↑** eller **↓** flera gånger för att välja TV DISPLAY, tryck därefter på **→**.

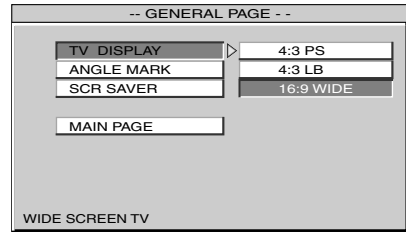

- Tryck på **↑** eller **↓** flera gånger för att välja 4:3 PS, 4:3 LB eller 16:9 WIDE.

- Tryck på **(ENTER)**.

Du kan när som helst återgå till normal visning genom att trycka på **(SETUP)**.

Observera!
Tryck på **↑/↓/←** för att återgå till inställningsmenyns förstasida; välj "MAIN PAGE" och tryck på **(ENTER)**.

Ställa in sidförhållandet för tv-skärm

– TV SCREEN

När du ansluter spelaren till en tv för att visa dvd:n på tv-skärmen, ändra dessa inställningar i enlighet med den typ av tv-skärm du har.

- Tryck på **(SETUP)**.

Första sidan i inställningsmenyn visas. "PREFERENCES" visas bara om spelaren står i stoppläge.

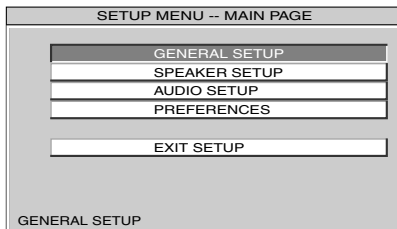

- Tryck på **↑** eller **↓** flera gånger för att välja GENERAL SETUP, tryck därefter på **(ENTER)**.

Visa meddelande om flera vinklar – ANGLE MARK

Om en sekvens på dvd-skivan har spelats in med flera bildvinklar (multivinklar) och du har ställt ANGLE MARK på ON, visas en indikator på monitorn.

- 1 Tryck på **(SETUP)**.
Första sidan i inställningsmenyn visas.
- 2 Tryck på **↑** eller **↓** flera gånger för att välja GENERAL SETUP, tryck därefter på **(ENTER)**.
- 3 Tryck på **↑** eller **↓** flera gånger för att välja ANGLE MARK, tryck därefter på **→**.

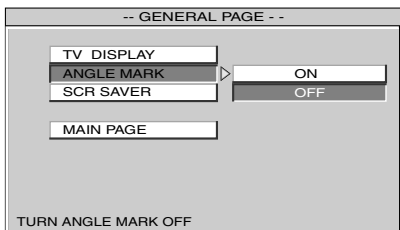

- 4 Tryck på **↑** eller **↓** flera gånger för att välja ON.
- 5 Tryck på **(ENTER)**.
Texten "ANGLE MARK ON" visas längst ner till vänster på monitorn.

Välj "OFF" i steg 4 om du inte vill få upp indikatorn om multivinklar.

Du kan när som helst återgå till normal visning genom att trycka på **(SETUP)**.

Observera!

Tryck på **↑/↓/←** för att återgå till inställningsmenyns förstasida; välj "MAIN PAGE" och tryck på **(ENTER)**.

Ställa in skärmläckaren

– SCR SAVER

Om du ställer "SCR SAVER" på "ON" visas en skärmläckare på skärmen om du låter spelaren stå på paus eller stopp i mer än 15 minuter. Skärmläckaren skyddar monitorn från skador.

- 1 Tryck på **(SETUP)**.
Första sidan i inställningsmenyn visas.
- 2 Tryck på **↑** eller **↓** flera gånger för att välja GENERAL SETUP, tryck därefter på **(ENTER)**.
- 3 Tryck på **↑** eller **↓** flera gånger för att välja SCR SAVER tryck därefter på **→**.

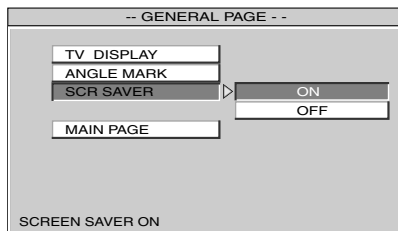

- 4 Tryck på **↑** eller **↓** flera gånger för att välja ON.
- 5 Tryck på **(ENTER)**.

Stäng av skärmläckaren genom att välja "OFF" i steg 4.

Du kan när som helst återgå till normal visning genom att trycka på **(SETUP)**.

Observera!

Tryck på **↑/↓/←** för att återgå till inställningsmenyns förstasida; välj "MAIN PAGE" och tryck på **(ENTER)**.

Välja högtarläge

– SPEAKER SETUP

Du kan välja högtarläge mellan LT-RT eller STEREO. Downmix-funktionen används för att skapa stereo (2-kanaler) signaler från mer än 5 separata digitala signaler från en källa.

LT-RT: theater downmix-läge.

STEREO: stereonedmixning

- 1 Tryck på **(SETUP)**.
Första sidan i inställningsmenyn visas.
- 2 Tryck på **↑** eller **↓** flera gånger för att välja **SPEAKER SETUP**, tryck därefter på **(ENTER)**.
- 3 Tryck på **↑** eller **↓** flera gånger för att välja **DOWNMIX**, tryck därefter på **→**.

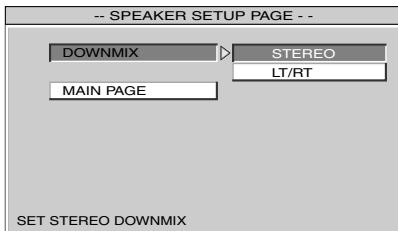

- 4 Tryck på **↑** eller **↓** flera gånger för att välja önskat alternativ mellan **STEREO** och **LT/RT**.
- 5 Tryck på **(ENTER)**.
Texten "LT/RT DOWNMIX" visas längst ner till vänster på monitorn om du väljer "LT/RT" i steg 4.

Du kan när som helst återgå till normal visning genom att trycka på **(SETUP)**.

Observera!

Tryck på **↑/↓/←** för att återgå till inställningsmenyns förstasida; välj "MAIN PAGE" och tryck på **(ENTER)**.

Välja ljudläge – AUDIO OUT

Du kan välja ljudläge mellan S/PDIF/RAW och S/PDIF/PCM. S/PDIF (Sony/Philips Digital Interface) är en standard för ljudöverföringsformat. S/PDIF tillåter överföring av ljud, men signalkvaliteten kan bli försämrad.

S/PDIF/RAW: avger ursprungliga ljuddata i S/PDIF-format.

S/PDIF/PCM: avger sampling av ursprungliga ljuddata i S/PDIF-format.

- 1 Tryck på **(SETUP)**.
Första sidan i inställningsmenyn visas.
- 2 Tryck på **↑** eller **↓** flera gånger för att välja **AUDIO SETUP**, tryck därefter på **(ENTER)**.
- 3 Tryck på **↑** eller **↓** flera gånger för att välja **AUDIO OUT**, tryck därefter på **→**.

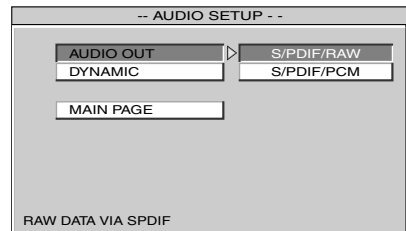

- 4 Tryck på **↑** eller **↓** flera gånger för att välja önskat alternativ mellan **S/PDIF/RAW** eller **S/PDIF/PCM**.
- 5 Tryck på **(ENTER)**.
S/PDIF/RAW OUTPUT visas i skärmens nedre vänstra hörn, t ex om du väljer S/PDIF/RAW i steg 4.

Du kan när som helst återgå till normal visning genom att trycka på **(SETUP)**.

Observera!

Tryck på **↑/↓/←** för att återgå till inställningsmenyns förstasida; välj "MAIN PAGE" och tryck på **(ENTER)**.

Välja kompressionsinställning för ljudet

– DYNAMIC

Du kan själv ställa in komprimeringen av ljudet. Om du ställer DYNAMIC på "OFF" när du tittar på en spännande film får du ett dynamiskt och mycket effektivt ljud. Om ljudet blir så dynamiskt och högt att du inte hör lågfrekventa ljud som t ex. mänskliga röster, försök justera det dynamiska omfånget.

- 1 Tryck på **(SETUP)**.
Första sidan i inställningsmenyn visas.
- 2 Tryck på **↑** eller **↓** flera gånger för att välja **AUDIO SETUP**, tryck därefter på **(ENTER)**.
- 3 Tryck på **↑** eller **↓** flera gånger för att välja **DYNAMIC**, tryck därefter på **→**.

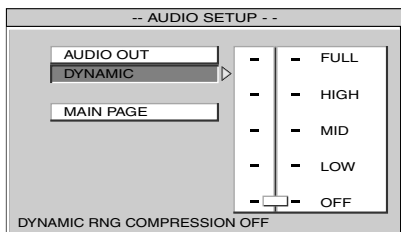

- 4 Tryck på **↑** eller **↓** flera gånger för att välja önskat alternativ mellan **FULL**, **HIGH**, **MID** eller **LOW**.
- 5 Tryck på **(ENTER)**.

Välj "OFF" i steg 4 om du vill stänga av det dynamiska volymomfånget.

Du kan när som helst återgå till normal visning genom att trycka på **(SETUP)**.

Observera!

Tryck på **↑/↓/←** för att återgå till inställningsmenyns förstasida; välj "MAIN PAGE" och tryck på **(ENTER)**.

Välja färgsystem för videosignal ut – COLOR SYSTEM

Spelaren kan visa NTCS- eller PAL-videosignaler.

- 1 Tryck på **(SETUP)**.
Första sidan i inställningsmenyn visas.
- 2 Tryck på **↑** eller **↓** flera gånger för att välja **PREFERENCES**, tryck därefter på **(ENTER)**.
- 3 Tryck på **↑** eller **↓** flera gånger för att välja **COLOR SYSTEM**, tryck därefter på **→**.

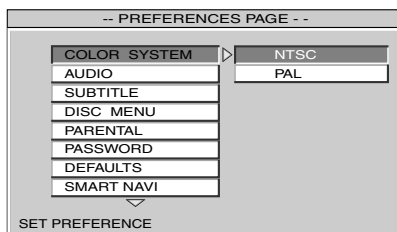

- 4 Tryck på **↑** eller **↓** flera gånger för att välja önskat alternativ mellan **NTSC** och **PAL**.
- 5 Tryck på **(ENTER)**.
SET TO NTSC visas nere till vänster på skärmen, t ex om du väljer NTSC i steg 4.

Du kan när som helst återgå till normal visning genom att trycka på **(SETUP)**.

Observera!

För att återgå till huvudsidan för inställningar, trycker du på **↑/↓/←** flera gånger för att välja **MAIN PAGE**, och därefter trycker du på **(ENTER)**.

Välja ljudspråk för dvd

– AUDIO **DVD**

På vissa dvd-skivor finns flera olika språk att välja mellan.

- 1 Tryck på **(SETUP)** medan uppspelningen är stoppad.
Första sidan i inställningsmenyn visas.
- 2 Tryck på **↑** eller **↓** flera gånger för att välja **PREFERENCES**, tryck därefter på **(ENTER)**.
- 3 Tryck på **↑** eller **↓** flera gånger för att välja **AUDIO**, tryck därefter på **→**.

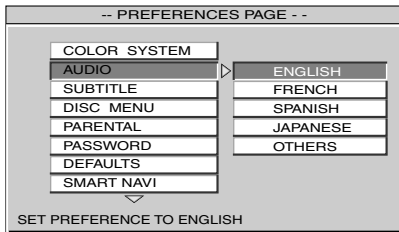

- 4 Tryck på **↑** eller **↓** flera gånger för att välja önskat alternativ mellan **ENGLISH**, **FRENCH**, **SPANISH** eller **JAPANESE**.
Om du väljer **OTHERS**, välj och ange en språkkod från "Language Code List" (sidan 50).
- 5 Tryck på **(ENTER)**.
Texten "PREFERENCE SET TO ENGLISH" visas längst ner till vänster på skärmen om du väljer "ENGLISH" i steg 4.

Du kan när som helst återgå till normal visning genom att trycka på **(SETUP)**.

Observera!

- Tryck på **↑/↑/←** för att återgå till inställningsmenyns förstasida; välj "MAIN PAGE" och tryck på **(ENTER)**.
- Vissa dvd-skivor aktiverar automatiskt ett annat språk, oavsett vilken inställning du väljer.

Välja textremsa för dvd

– SUBTITLE **DVD**

Om skivan innehåller undertexter kan du byta språk på dessa eller stänga av dem helt när skivan står på stopp eller har matats ut.

- 1 Tryck på **(SETUP)**.
Första sidan i inställningsmenyn visas.
- 2 Tryck på **↑** eller **↓** flera gånger för att välja **PREFERENCES**, tryck därefter på **(ENTER)**.
- 3 Tryck på **↑** eller **↓** flera gånger för att välja **SUBTITLE**, tryck därefter på **→**.

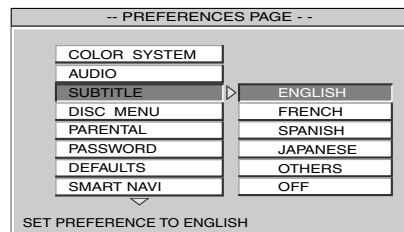

- 4 Tryck på **↑** eller **↓** flera gånger för att välja önskat alternativ mellan **ENGLISH**, **FRENCH**, **SPANISH** eller **JAPANESE**.
Om du väljer **OTHERS**, välj och ange en språkkod från "Language Code List" (sidan 50).
- 5 Tryck på **(ENTER)**.
Texten "PREFERENCE SET TO ENGLISH" visas längst ner till vänster på skärmen om du väljer "ENGLISH" i steg 4.

Om du vill avbryta visning av textremsor väljer du **OFF** i steg 4.

Du kan när som helst återgå till normal visning genom att trycka på **(SETUP)**.

Observera!

- Tryck på **↑/↑/←** för att återgå till inställningsmenyns förstasida; välj "MAIN PAGE" och tryck på **(ENTER)**.
- Vissa dvd-skivor aktiverar automatiskt ett annat språk, oavsett vilken inställning du väljer.

Välja dvd-menyspråk

– DISC MENU 

Du kan välja språk på dvd-skivans meny.

- 1 Tryck på **(SETUP)**.
Första sidan i inställningsmenyn visas.
- 2 Tryck på **↑** eller **↓** flera gånger för att välja **PREFERENCES**, tryck därefter på **(ENTER)**.
- 3 Tryck på **↑** eller **↓** flera gånger för att välja **DISC MENU** tryck därefter på **→**.

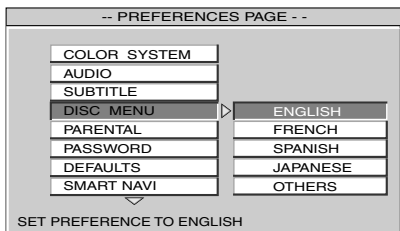

- 4 Tryck på **↑** eller **↓** flera gånger för att välja önskat alternativ mellan **ENGLISH**, **FRENCH**, **SPANISH** eller **JAPANESE**. Om du väljer **OTHERS**, välj och ange en språkkod från "Language Code List" (sidan 50).

- 5 Tryck på **(ENTER)**.
Texten "PREFERENCE SET TO ENGLISH" visas längst ner till vänster på skärmen om du väljer "ENGLISH" i steg 4.

Du kan när som helst återgå till normal visning genom att trycka på **(SETUP)**.

Observera!

- Tryck på **↑/↓/←** för att återgå till inställningsmenyns förstasida; välj "MAIN PAGE" och tryck på **(ENTER)**.
- Vissa dvd-skivor aktiverar automatiskt ett annat språk, oavsett vilken inställning du väljer.

Förbereda föräldrakontroll

Uppspelningen av vissa dvd-skivor kan begränsas i enlighet med en fastställd nivå, som t ex. tittarens ålder. Med föräldrakontrollen kan du själv ange kontrollnivå för begränsad visning. När du använder spelaren första gången, lägg in lösenord och kontrollnivå enligt beskrivning nedan.

Lägg in lösenord

- 1 Tryck på **(SETUP)**.
Första sidan i inställningsmenyn visas.
- 2 Tryck på **↑** eller **↓** flera gånger för att välja **PREFERENCES**, tryck därefter på **(ENTER)**.
- 3 Tryck på **↑** eller **↓** flera gånger för att välja **PASSWORD**, tryck därefter på **→**.

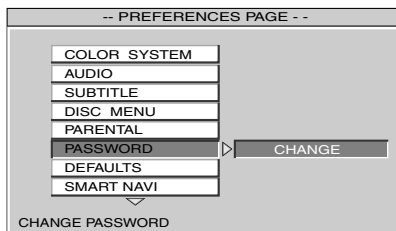

- 4 Tryck på **(ENTER)**.
Inställningarna för att ställa in lösenord visas.

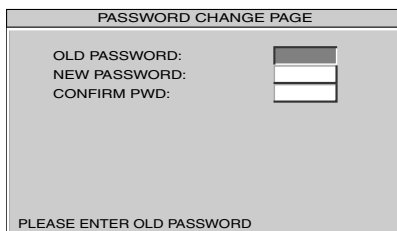

- 5 Tryck på sifferknapparna för att ange 5370 vid **OLD PASSWORD**.
- 6 Tryck på sifferknapparna för att ange önskat 4-siffrigt nummer vid **NEW PASSWORD**.

fortsättning på nästa sida →

- 7** Tryck på sifferknapparna för att ange ditt lösenord* (samma 4-siffriga nummer i steg 6) igen vid "CONFIRM PWD."

*Om du trycker fel, tryck på (ENTER) så raderas samtliga inmatade siffror.

- 8** Tryck på (ENTER).

Välja önskad inställning för föräldrafunktion – PARENTAL

- 1** Tryck på (SETUP).
Första sidan i inställningsmenyn visas.
- 2** Tryck på ↑ eller ↓ flera gånger för att välja PREFERENCES, tryck därefter på (ENTER).
- 3** Tryck på ↑ eller ↓ flera gånger för att välja PARENTAL, tryck därefter på →.

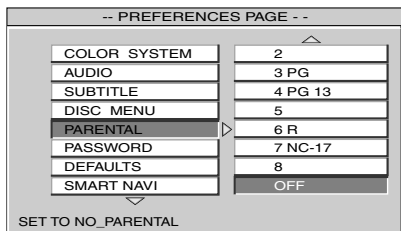

- 4** Tryck på ↑ eller ↓ flera gånger för att välja önskat alternativ mellan 1 G, 2, 3 PG, 4 PG 13, 5, 6 R, 7 NC-17, 8 eller OFF.
- 5** Tryck på (ENTER).
Skärm för inmatning av lösenord visas.
- 6** Tryck på sifferknapparna för att ange önskat 4-siffrigt lösenord.
Föräldrakontrollen är nu aktiverad.

Observera!

Om du glömmert bort ditt fyrsiffriga lösenord, mata in 5370.

Se tabellen nedan. Kontrollnivåerna i tabellen följer MPAA-klassificeringen (Motion Picture Association of America). Om du ställer in spelaren på t ex. nivå "4" kan du inte spela upp dvd-skivor med nivåerna "5", "6" och "7".

Den här spelaren MPAA-klassificering

"OFF*"	
"8"	
"7"	"NC-17": Ej tillåten för personer under 17 år
"6"	"R": Begränsad
"5"	"—":
"4"	"PG13": Stark varning till föräldrar
"3"	"PG": Föreslås att filmens ses tillsammans med föräldrar
"2"	"—":
"1"	"G": Allmän publik

* Om du väljer "OFF" kan alla skivor visas.

Ändra lösenord – PASSWORD

Här kan du byta lösenord för föräldra-kontrollen. Följ anvisningarna nedan.

- 1 Tryck på **(SETUP)**.
Första sidan i inställningsmenyn visas.
- 2 Tryck på **↑** eller **↓** flera gånger för att välja **PREFERENCES**, tryck därefter på **(ENTER)**.
- 3 Tryck på **↑** eller **↓** flera gånger för att välja **PASSWORD**, tryck därefter på **→**.

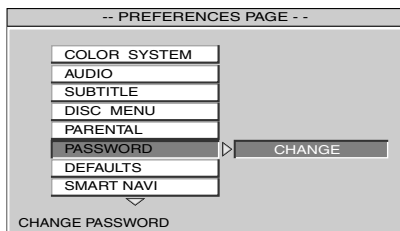

- 4 Tryck på **→** för att välja **CHANGE** och tryck på **(ENTER)**.
- 5 Tryck på sifferknapparna för att ange ditt gamla lösenord, nytt lösenord och därefter nytt lösenord igen.

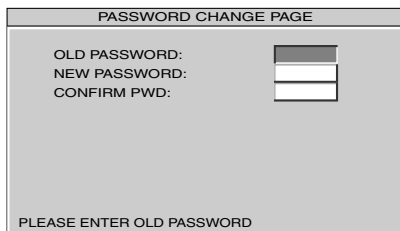

- 6 Tryck på **(ENTER)**.

Du kan när som helst återgå till normal visning genom att trycka på **(SETUP)**.

Observera!

Om du glömmert bort ditt fyrsiffriga lösenord, mata in 5370.

Återställa spelaren till fabriksinställningarna

– DEFAULTS

Du kan återställa fabriksinställningarna på spelaren förutom ditt lösenord (sidan 33, 35) och inställningarna för föräldrakontroll (sidan 34). Följ stegen nedan.

- 1 Tryck på **(SETUP)**.
Första sidan i inställningsmenyn visas.
- 2 Tryck på **↑** eller **↓** flera gånger för att välja **PREFERENCES**, tryck därefter på **(ENTER)**.
- 3 Tryck på **↑** eller **↓** flera gånger för att välja **DEFAULTS**, tryck därefter på **→**.

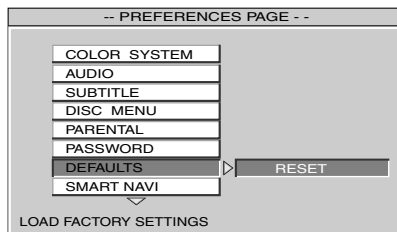

- 4 Tryck på **→** flera gånger för att välja **RESET**.
- 5 Tryck på **(ENTER)**.
Texten "FACTORY SETTINGS LOADED" visas längst ner till vänster på skärmen.

Du kan när som helst återgå till normal visning genom att trycka på **(SETUP)**.

Observera!

Tryck på **↑/↓/←** för att återgå till inställningsmenyns förstasida; välj "MAIN PAGE" och tryck på **(ENTER)**.

Ställa in menyvisningen för mp3/jpeg/mpeg1*-filer

– SMART NAVI **MPEG3 JPEG MPEG1**

Om du har ställt in SMART NAVI på WITH MENU och spelar media som innehåller mp3/jpeg/mpeg1*-filer, visas mappnamn och mp3/jpeg/mpeg1*-filnamn. Du kan enkelt söka önskad mp3/jpeg/mpeg1*-fil med SMART NAVI-menyvisning.

- 1 Tryck på **(SETUP)**.
Första sidan i inställningsmenyn visas.
- 2 Tryck på **↑** eller **↓** flera gånger för att välja **PREFERENCES**, tryck därefter på **(ENTER)**.
- 3 Tryck på **↑** eller **↓** flera gånger för att välja **SMART NAVI**, tryck därefter på **→**.

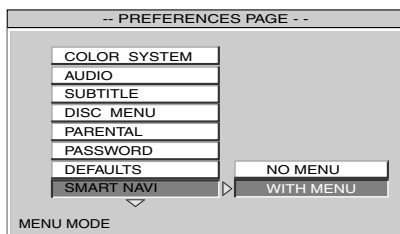

- 4 Tryck på **→** flera gånger för att välja **WITH MENU**.
- 5 Tryck på **(ENTER)**.
WITH MENU visas nere till vänster på skärmen.

För att stänga av menyvisningen för mp3/jpeg/mpeg1*-filer, väljer du **NO MENU** (sidan 4).

Du kan när som helst återgå till normal visning genom att trycka på **(SETUP)**.

* Endast när ett Memory Stick spelas.

Observera!

- För att återgå till huvudsidan för inställningar, trycker du på **↑/↓/←** flera gånger för att välja **MAIN PAGE**, och därefter trycker du på **(ENTER)**.
- Vissa mpeg1-filer kanske inte spelas upp ordentligt på grund av hur de spelades in.

Anslutningar

Installationschema

Se installationschemat och lät en kvalificerad tekniker installera enheten.

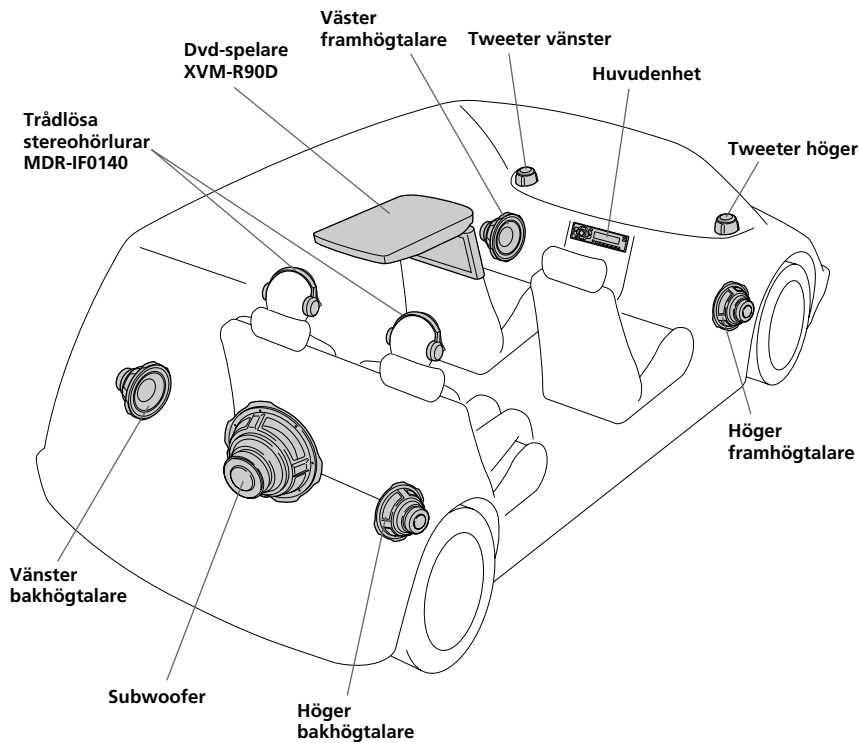

Kontrollera att du fäster all utrustning på bilens chassi, etc, för att förhindra att de flyttas när bilen rör sig.

Observera!

All utrustning utöver dvd-spelaren och två trådlösa stereohörlurar är extrautrustning.

Kopplingsschema

Se anslutningsschemat för korrekta anslutningar.

Observera!

Ställ in POWER SELECT-omkopplaren före installation (sidan 6).

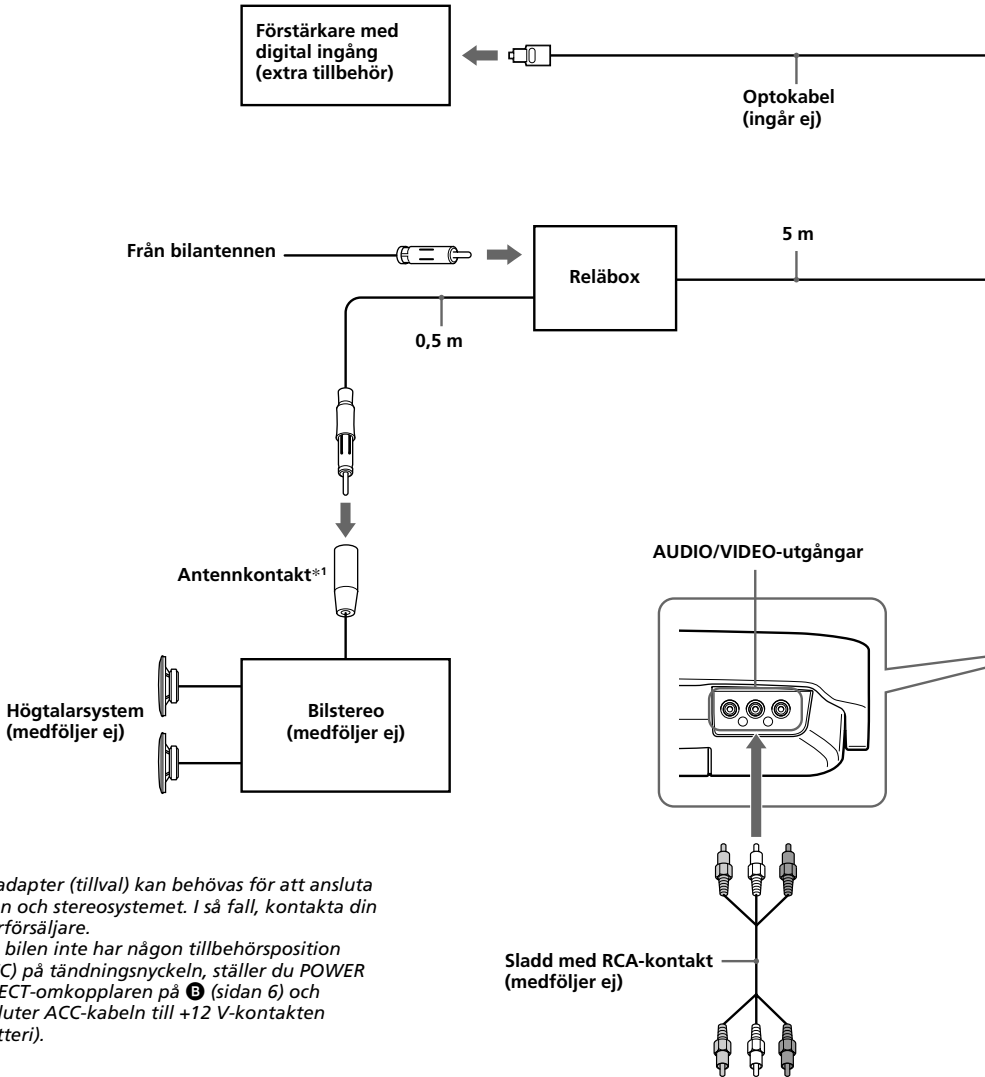

^{*1} En adapter (tillval) kan behövas för att ansluta bilen och stereosystemet. I så fall, kontakta din återförsäljare.

^{*2} Om bilen inte har någon tillbehörsposition (ACC) på tändningsnyckeln, ställer du POWER SELECT-omkopplaren på **6** (sidan 6) och ansluter ACC-kabeln till +12 V-kontakten (batteri).

Om AUDIO/VIDEO-utgångarna

Du kan ansluta en monitor till AUDIO/VIDEO-utgångarna för att visa vad som spelas upp på spelaren.

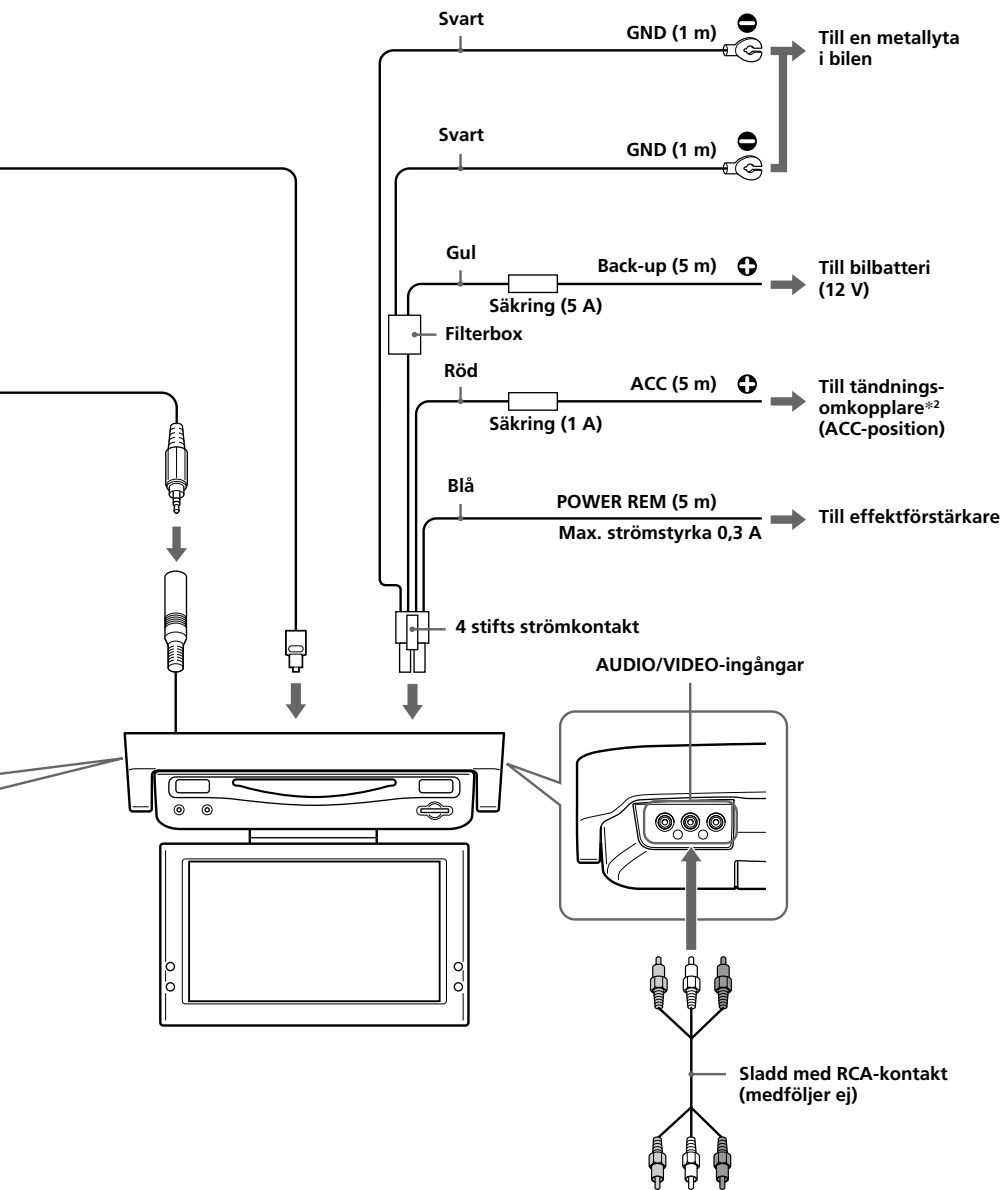

Om AUDIO/VIDEO-ingångarna

Du kan ansluta en videobandspelare, etc. till AUDIO/VIDEO-ingångarna för att visa vad som spelas upp på enheten.

Ytterligare information

Underhåll

Byta säkring

När du byter säkring, kontrollera att du använder en säkring med samma strömstyrka som originalsäkringen. Om säkringen går, kontrollera elanslutningen och byt säkringen. Om säkringen går igen efter bytet kan det finnas ett internt fel. Kontakta i så fall närmaste Sonyåterförsäljare.

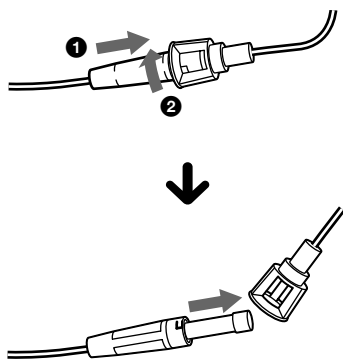

Varning!

Om du använder en säkring med högre strömstyrka än den medföljande säkringen kan spelaren gå sönder.

Fjärrkontroll i kreditkortsformat

Byta ut litiumbatteriet

Efter hand som batteriet laddas ur förkortas fjärrkontrollens räckvidd. Byt till ett nytt CR2025-litiumbatteri. Att använda en annan batterityp kan innebära risk för brand eller explosion.

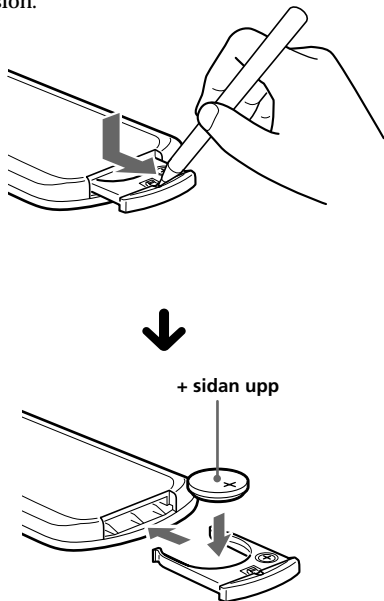

Om litiumbatterier

- Håll litiumbatteriet utom räckhåll för barn. Kontakta omedelbart läkare om batteriet nedsväljs.
- Torka av batteriet med en torr trasa så får du bättre kontakt.
- Kontrollera att polerna är vända åt rätt håll när du sätter i batteriet.
- Håll inte i batteriet med en pincett av metall, det kan orsaka kortslutning.

WARNING!

Vid felbehandling kan batteriet explodera. Du får inte ladda upp, ta isär eller försöka elda upp batteriet.

Trådlösa stereohörlurar

Byta ut batteriet

När batteriet blir svagt, lyser POWER-indikatorn svagt eller så förvrängs ljudet eller blir brusigt. Ersätt batteriet med ett nytt så snart som möjligt.

- 1 Öppna locket (▲ OPEN) på den vänstra kåpan.

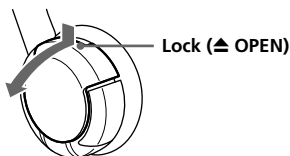

- 2 Sätt torrbatterier i storlek AAA i batterifacket genom att matcha ⊕-kontakten på batteriet mot ⊕ i facket.

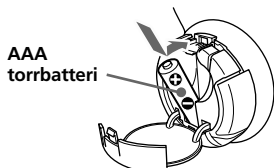

- 3 Stäng locket (▲ OPEN).

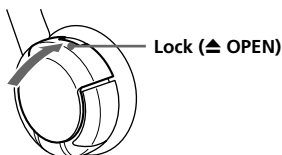

Om batterier

- Torrbatterier kan inte laddas.
- Förvara inte ett torrbatteri tillsammans med mynt eller andra metallföremål. Värme kan genereras om den positiva och negativa polen kommer i kontakt med varandra via med ledande föremål.
- Om du inte ska använda hörlurarna under en längre period, ta bort batterierna för att skydda mot batteriläckage eller korrosion.
- Ta inte bort den fästa etiketten.
- Knäck inte höljet.
- Tappa inte och utsätt inte för stötar.
- Löd inte på kontakterna.
- Lämna inte på en extremt varm eller fuktig plats.
- Vid lagring eller om du kasserar, ska du isolera terminaldelen med tejp.
- Låt den inte bli varm.

fortsättning på nästa sida →

Byta hörlurarnas vaddering

Hörlurarnas vaddering kan bytas ut. Om vadderingarna blir smutsiga eller slitna, byt dem enligt bilden nedan.

Örondynan kan endast beställas i den affär som sålde systemet till dig eller från närmaste Sony-återförsäljare.

- 1 Ta bort den gamla dynan genom att dra den utåt.

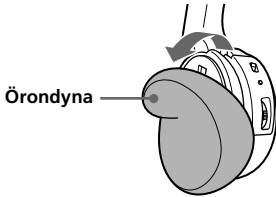

- 2 Placera den nya örondynan runt kåpan.

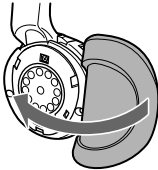

Om att förebygga hörselskador

Undvik höga volymer när du använder hörlurarna. Öronläkare rekommenderar inte att man lyssnar till höga volymer under längre perioder. Om du upplever öronringningar, sänk volymen eller ta av hörlurarna.

Omtanke om andra

Håll volymen på en rimlig nivå. På så sätt hör du även ljuden i din omgivning och kan ta hänsyn till andra runt omkring dig.

Om du har frågor kring eller problem med hörlurarna som den här bruksanvisningen inte täcker, kontakta din närmaste Sony-återförsäljare.

Om skivor

- Håll skivorna rena, rör inte vid ytan. Håll alltid skivorna i kanterna.
- Förvara skivorna i respektive fodral eller i skivhållare när de inte används. Utsätt inte skivorna för värme eller höga temperaturer. Undvik att lämna dem i en parkerad bil eller på instrumentbrädan/i bakrutan.

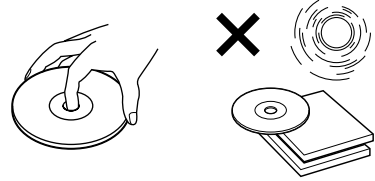

- Fäst inte etiketter på skivorna och använd inte skivor med rester av kladdigt bläck. Sådana skivor kan stanna när de används och förorsaka funktionsfel, eller också kan skivan gå sönder.

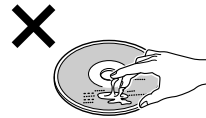
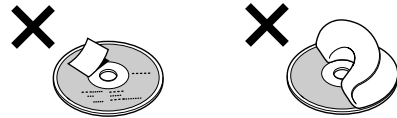

- Använd inte skivor med etiketter eller klistermärken på. Följande fel kan uppstå om du använder sådana skivor:
 - Skivan kan inte matas ut (eftersom en etikett eller ett klistermärke har lossnat och fastnat i utmatningsmekanismen).
 - Ljudinformation på skivan kan inte läsas (vissa spår hoppas över vid uppspelning eller uppspelningen fungerar inte alls) eftersom skivan har blivit sned när en etikett eller ett klistermärke har krympt av värme.
- Skivor med ovanliga former (till exempel hjärtformade, fyrkantiga, stjärnformade) kan inte spelas i spelaren. Gör man det kan det skada spelaren. Använd inte den typen av skivor.

- Innan du spelar upp skivor ska du rengöra dem med en rengöringsduk som finns att köpa i handeln. Torka varje skiva från mitten och utåt. Använd inga lösningsmedel som tvättbensin, tinner, andra rengöringsmedel eller antistatiskt sprej avsedd för analoga skivor.

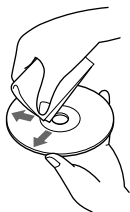

Musikskivor som kodats med uphovsrättsskydd

Denna produkt är utformad för att spela upp skivor som följer cd-standarden (Compact Disc). Nyligen har diverse musikskivor med kodat copyrightskydd börjat marknadsföras av några skivbolag. Du bör vara medveten om att bland dessa skivor finns det några skivtyper som inte följer cd-standarden och kanske inte går att använda i denna produkt.

Om mp3-filer

Mp3 (MPEG 1 Audio Layer-3) är standard-teknik och ett format för komprimering av ljudsekvenser. Filen komprimeras till ca 1/10 av originalstorleken. Ljud som ligger utanför mänskligt hörselomfång komprimeras medan det ljud vi kan höra inte komprimeras.

Rekommenderat mp3-filformat

Samplingsfrekvens (Hz)	32k, 44.1k, 48k
Bitfrekvens (bps)	32k till 256k

Om skivor/Memory Stick

Du kan spela mp3-filer inspelade på cd-rom, cd-r och cd-rw-skivor och Memory Stick. Skivan måste vara i ISO 9660* level 1- eller level 2-format eller Joliet i expansionsformatet.

* ISO 9660 Format

Den vanligaste, internationella standarden för filers och mappars logiska format på en cd-rom.

Det finns flera specifikationsnivåer. I nivå 1 håller filnamnen 8.3-format (max åtta tecken i namnet, max tre tecken i filnamnställagg .MP3) med versaler. Mappnamnen får vara max åtta tecken. Det går inte att ha fler än åtta mappnivåer. I nivå 2 kan filnamnen innehålla upp till 31 tecken.

Varje mapp kan ha upp till åtta träd.

För Joliet expansionsformat gäller att du måste kontrollera innehållet i programmet, osv.

Observera!

- Om formatet är ett annat än ISO 9660 nivå 1 och 2, blir ev. mapp- eller filnamn på monitorn felaktiga.
- När du namnger en fil, glöm inte lägga på filnamnställagget .MP3 efter namnet.
- Om du använder filnamnställagg .MP3 på en fil som inte är en mp3-fil, känner spelaren inte igen filen och genererar i stället ett störande brus som kan skada dina högtalare.
- Följande skivtyper/Memory Stick tar längre tid att starta uppspelning av.
 - en skiva/Memory Stick inspelad med komplicerad trädstruktur.
 - en skiva med möjlighet att lägga till data.
- En mp3-fil med hög bithastighet, t ex 320 kbits, kan eventuellt inte spelas upp på rätt sätt.
- VBR (Variable Bit Rate) mp3-filer kanske inte går att spela upp ordentligt.
- Denna spelare stödjer inte ID3 tag.

fortsättning på nästa sida →

Mp3-filernas uppspelningsordning

Uppspelningsordningen för mappar och filer är följande:

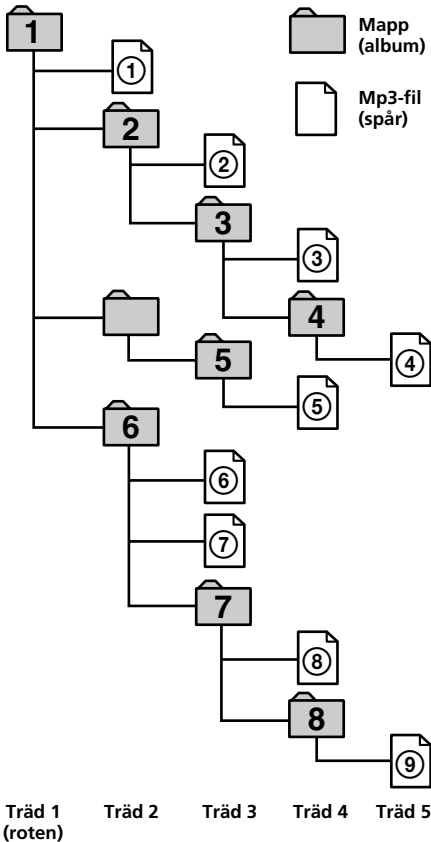

Tips!

Om du vill ange en viss uppspelningsordning, mata in ordningsnumret före mapp- eller filnamn (exempelvis 01, 02), och spela därefter in på skivan. (Ordningen varierar beroende på programvara).

Om Memory Stick

Vad är ett Memory Stick?

Memory Stick är ett kompakt, flyttbart och mångsidigt inspelningsmedium med integrerade minneskretsar som har högre kapacitet än en diskett. Memory Stick har konstruerats för överföring och delning av digital information mellan Memory Stick-kompatibla produkter. Eftersom det är utbytbart kan Memory Stick även användas för extern datalagring.

Typer av Memory Stick

Memory Stick finns i följande typer för att uppfylla diverse krav avseende funktioner.

- **Memory Stick**

Lagrar alla typer av data förutom copyright-skyddade data som kräver MagicGate-copyright-teknik.

Du kan använda Memory Stick i denna spelare.

- **Memory Stick Duo**

Ungefär halva storleken av ett Memory Stick. Memory Stick Duo kan inte användas i denna spelare.

Om du sätter in ett Memory Stick Duo i denna spelare, kanske du inte kan ta bort det.

- **MagicGate Memory Stick**

Utrustad med MagicGate copyright-teknik.

Uppspelning som kräver MagicGate-funktioner kan inte utföras på denna spelare.

- **Memory Stick PRO**

Utrustad med MagicGate copyright-teknik som kan användas med Memory Stick PRO-kompatibla produkter.

Memory Stick PRO kan inte användas i denna spelare.

- **Memory Stick (MagicGate/stödjer höghastighets dataöverföring)**

Utrustad med MagicGate och stödjer höghastighets dataöverföring.

Denna spelare stödjer inte parallell höghastighetsöverföring.

- **"Memory Stick-ROM"**

Lagrar förinspelade skrivskyddade data. Du kan inte spela in på Memory Stick-ROM eller radera förinspelade data.

- **Memory Stick (med memory select-funktion)**

Detta är ett Memory Stick som har flera minnen (128MB).

Du kan välja minne att använda för olika syften med minnesomkopplaren på baksidan av detta Memory Stick.

Inte alla typer av Memory Stick fungerar med denna spelare.

Observera!

- Memory Stick är inte ATRAC- eller ATRAC3-kompatibla.
- Max minneskapacitet för ett Memory Stick som stöds av denna spelare är 128MB.

Om användning

För att undvika att skada information,

- ta inte ut Memory Stick under läsning eller skrivning av data.
- använd inte Memory Stick på en plats där det förekommer statisk elektricitet eller elektriska störningar.

Om formatering av Memory Stick

Memory Stick levereras med FAT-format som standard. Använd inte formateringsfunktionen i Windows Utforskaren vid formatering av Memory Stick.

Om hantering av Memory Stick

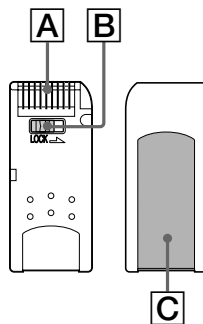

- När knappen för raderingsskydd på Memory Stick är ställd på LOCK kan ingen information spelas in, raderas eller redigeras. (B)
- Sätt inte fast något annat på platsen där den medföljande etiketten ska sitta. (C)
- Fäst etiketten inom det avsedda området.
- Rör inte anslutningarna på Memory Stick med fingrar eller med metallföremål. (A)
- Var försiktig så att du inte böjer, tappar eller utsätter ditt Memory Stick för kraftiga stötar.
- Försök inte plocka isär Memory Stick.
- Låt inte Memory Stick komma i kontakt med fukt.
- Använd inte och förvara inte Memory Stick på en plats där det kan utsättas för:
 - Extremt höga temperaturer, t.ex. i en bil parkerad i solen.
 - Direkt solljus
 - Hög luftfuktighet eller platser med frätande ämnen.
- Förläng livslängden på Memory Stick genom att använda det medföljande skyddsfodralet.

Om rengöring

Rengör spelarens hölje med en mjuk trasa fuktad med vatten eller mildt rengöringsmedel. Använd ingen typ av skurduk, skurmedel eller lösningar som alkohol eller bensen eftersom det kan repa höljets yta.

Tekniska data

Dvd-spelare XVM-R90D

System

Laser	Halvledarlaser
Signalformatsystem	NTSC/PAL

Ljudegenskaper

Frekvensområde	20 Hz till 20 kHz
Signal-till-brus-förhållande	90 dB (A)
Harmonisk distorsion	0,05 %
Dynamiskt område	90 dB
Svaj och vibrationer	under mätbara gränser (±0,001% W PEAK)

Allmänt

Utgångar	FM-utgång Audio-utgång Video-utgång Optisk utgång
Ingångar	Audio-ingång Video-ingång 12 V likströmsingång
Strömmatning	12 V likström
Dimensioner	Cirka 285 × 73 × 455 mm (b/h/d)
Vikt	Cirka 3,5 kg
Driftstemperatur	0 °C till 45 °C
Medföljande tillbehör	Fjärrkontroll RM-X137 Strömförsörjning (1) RF-modulatorkabel (1) Monteringsplatta (1) Skruvar (5) Självgängande skruvar (8) Operatörsanvisningar (1)

Tv-skärm

System	Färg-LCD (Liquid crystal display)
Bildskärm	Manuellt nedfällbar panel
Drivsystem	TFT-LCD aktivt matrissystem
Bildstorlek	9 tum wide screen (16:9)
Bildsegment	336 960 (b 1 440 × h 234) punkter

Trådlösa stereohörlurar

MDR-IF0140

Allmänt

Modulationssystem	Frekvensmodulation
Bärfrekvens	Höger 2,8 MHz Vänster 2,3 MHz
Frekvensområde	18 – 22 000 Hz
Strömkälla	Likström 1,5 V (storlek AAA) torrbatteri
Vikt	Cirka 125 g inklusive batteri
Driftstemperatur	5 °C till 35 °C

Rätt till ändringar utan föregående meddelande förbehålles.

Felsökning

Följande checklista kan vara användbar för att åtgärda problem som kan uppstå med spelaren. Innan du går igenom checklistan nedan, kontrollera rutinerna för hur man ansluter och använder enheten.

Allmänt

Enheten startar inte.

- Kontrollera anslutningarna.
- Om anslutningarna är ok, kontrollerar du säkringen.
 - Om säkringen har gått ersätter du den med en säkring med rätt märkning.
 - Om säkringen går igen kontakta närmaste Sony-återförsäljare.
- Spelaren är överhettad.
 - Kontrollera att spelaren är avstängd. Vänta tills spelaren har svalnat och tryck därefter på **(POWER)** igen.

Innehållet i minnet har raderats.

- Strömkabeln eller batteriet har kopplats ur.
- Strömförsörjningskabeln är inte riktigt ansluten.

Dina lagrade inställningar har raderats. Säkringen har gått.

Avger brus när tändningsnyckeln står på ON, ACC eller OFF.

Ledningarna har inte kopplats på rätt sätt till bilens kontakt för strömförsörjning av extrautrustning.

Enheten får ingen ström.

- Kontrollera anslutningen. Om allting är som det ska, kontrollera säkringen.
- Bilen har inget ACC-läge.
 - Tryck på **(POWER)**.

Enheten får ström hela tiden.

Bilens tändningslås har inget ACC-läge.

- Tryck på och håll **(POWER)**.

Disc/Memory Stick-uppspelning

Skivan kan inte laddas.

- Det finns redan en skiva i skivfacket.
- Du har lagt skivan fel, t ex. upp och ner.
- Kontrollera att det finns en 8-cm skiva mitt på skivtallriken. Om du placerar en 8-cm-skiva på sidan på skivtallriken kanske den inte laddas.

Det går inte att spela upp mp3-filer.

- Inspelningen utfördes inte enligt formatet ISO 9660 nivå 1 eller nivå 2, alternativt Joliet expansionsformat.
- Du har glömt filnamnstillägget .MP3 efter filnamnet.
- Filerna har inte lagrats i mp3-format.

Jpeg-filer kan inte visas.

Jpeg-filer visas inte som de ska.

- Filnamnstillägget .JPG har inte lagts till filnamnet.
- Filer har inte lagrats i jpeg-format.

Det tar längre tid att spela upp mp3/jpeg-filer än andra filer.

Följande skivtyper/Memory Stick tar längre tid att starta uppspelning av.

- en skiva/Memory Stick inspelad med komplicerad trädstruktur.
- en skiva med möjlighet att lägga till data.

Uppspelningsfunktioner, t ex "paus", stängs av.

- Du har tryckt på RESET-knappen.
- Skivan/Memory Stick är utmatad.

Ljudet hoppar.

- Smutsig eller trasig skiva.
- Spelaren är installerad på en plats där den utsätts för kraftiga vibrationer.

Ett Memory Stick kan inte spelas.

Ett Memory Stick som inte kan spelas på denna spelare sitter i.

Funktionen för att återuppta uppspelning fungerar inte.

När Memory Stick tas ur och skivuppspelningen startar om, startar uppspelningen från början av skivan. För att göra det möjligt att återuppta uppspelning, tar du ur och sätter tillbaka skivan.

fortsättning på nästa sida →

Bild

Ingen bild visas.

- Inställningar för färgsystem har ändrats manuellt medan en dvd-skiva spelas.
→ Ändra inställningarna i enlighet med färgsystemet för dvd-skivan, stäng av spelaren och starta den igen eller växla inkanalen till VIDEO och växla den därefter till DVD.
- Kontrollera att enheten ansluten till AUDIO/VIDEO INPUT-kontakterna är rätt ansluten.
- Om det inte visas en bild på skärmen, etc ansluten till spelaren, kontrollera att enheten som är ansluten till AUDIO/VIDEO OUTPUT-kontakterna är rätt ansluten.

Bilden har störningar.

Smutsig eller trasig skiva.

Oerliga gröna, blå eller röda prickar kan visas på monitorn.

Denna typ av fläckar kan uppstå på vilken LCD-skärm som helst. LCD-skärmen är en ytterst sofistikerad skärm och mer än 99,99 % av bildpunkterna är felfria. Det kan dock finnas trasiga bildpunkter (mindre än 0,01 %) som inte fungerar på rätt sätt.

Åtgärd

Fjärrkontrollen fungerar inte.

- Ta bort eventuella hinder mellan fjärrkontrollen och spelaren.
- Använd fjärrkontrollen i närheten av fjärrkontrollsensorn.
- Rikta fjärrkontrollens sändare mot spelarens fjärrsensor (mottagare).
- Byt batteri så snart batteriet i fjärrkontrollen börjar ta slut.

Uppspelningen börjar inte från början på skivan.

- Funktionen för att återuppta uppspelning kan vara aktiverad.
→ Tryck igen på **■** eller mata ut skivan.
- Beroende på dvd-skivan, visas eventuellt inte en rubrikmeny eller dvd-menyn automatiskt på monitorn under uppspelning.
→ Välj önskad meny (sidan 25).
- Beroende på video cd-skivan, visas PBC-menyn automatiskt på monitorn under uppspelning.
→ Välj önskad meny (sidan 27).

Uppspelningen avbryts automatiskt.

Skivan innehåller en automatisk paussignal. När den här signalen dyker upp avbryts uppspelningen.

Vissa funktioner, som t ex. Stop (avbryt) eller Search Playback (sök uppspelning), kan inte utföras.

Dessa funktioner kan inte användas på alla skivor.

Språk för ljudspåret kan inte ändras medan du spelar en dvd-skiva.

- Dvd-skivan innehåller inte spår med olika språk.
- Det går inte att byta språk på den här dvd-skivan.

Språk för textremsan kan inte ändras medan du spelar en dvd-skiva.

- Dvd-skivan innehåller inte undertexter på olika språk.
- Det går inte att byta språk på undertexterna på den här dvd-skivan.

Textremsan kan inte stängas av medan du spelar en dvd-skiva.

På vissa dvd-skivor går det inte att stänga av undertexterna.

Vinklar kan inte ändras medan du spelar en dvd-skiva.

- Dvd-skivan innehåller inte olika bildvinklar.
- Ändra vinkel vid en bildsekvens som spelats in i flera vinklar (sidan 26).
- Det går inte att byta bildvinklar på den här dvd-skivan.

Spelaren fungerar inte på rätt sätt.

Statisk elektricitet, etc. kan påverka spelarens funktion.

→ Stäng av spelaren och låt den svalna och tryck igen på **(POWER)**.

Felmeddelande

Felmeddelanden

Följande indikatorer visas i cirka åtta sekunder.

POWER OFF ABNORMALITY in TEMP

Omgivningstemperaturen är för hög eller låg.

→ Använda spelaren i en temperatur på mellan 0 °C och 45 °C.

REGION ERROR

Fel regionkod för den dvd-skiva som ligger i skivfacket.

→ Kontrollera regionkoden på dvd-skivan och spelaren (sidan 8).

NO DISC

- Informationen på skivan är skadad.
- Spelaren stöder inte formatet för informationen på skivan.



Funktionen kan inte aktiveras.

Lista över språkkoder

Språkens stavning följer ISO 639: 1988 (E/F)-standard.

Kod Språk	Kod Språk	Kod Språk	Kod Språk
6565 Afar	7089 Frisiska	7771 Malagassiska	8382 Serbiska
6566 Abchaziska	7165 Irländska	7773 Maori	8385 Sundanesiska
6570 Afrikaans	7168 Skotska/Gaeliska	7775 Macedoniska	8386 Svenska
6577 Amhariska	7176 Gallcian	7776 Malayalam	8387 Swahili
6582 Arabiska	7178 Guarani	7778 Mongoliska	8465 Tamil
6583 Assami	7185 Gujarati	7779 Moldaviska	8469 Tegule
6588 Aymara	7265 Hausa	7782 Marathi	8471 Tajik
6590 Azerbajdzjanska	7273 Hindi	7783 Malajiska	8472 Thailändska
6665 Bashkiriska	7282 Kroatiska	7784 Maltesiska	8473 Tigrinya
6669 Vitryska	7285 Ungerska	7789 Burmesiska	8475 Turkmeniska
6671 Bulgariska	7289 Armeniska	7865 Nauriska	8476 Tagalog
6672 Bislama	7365 Interlingua	7869 Nepaliska	8479 Tonga
6678 Bengali	7378 Indonesiska	7876 Nederländska	8482 Turkiska
6679 Tibetiska	7383 Isländska	7879 Norska	8484 Tatariska
6682 Bretonska	7384 Italienska	7982 Oriya	8487 Twi
6765 Katalanska	7387 Hebreiska	8065 Punjabi	8575 Ukrainska
6779 Korsikanska	7465 Japanska	8076 Polska	8582 Urdu
6783 Tjeckiska	7473 Jiddisch	8083 Pushto/Pashto	8590 Uzbekiska
6789 Walesiska	7487 Javanesiska	8084 Portugisiska	8673 Vietnamesiska
6865 Danska	7565 Georgisk	8185 Quechua	8679 Volapük
6869 Tyska	7575 Kazakiska	8277 Rätoromanska	8779 Wolof
6890 Bhutanesiska	7576 Grönländska	8279 Rumänska	8872 Xhosa
6976 Grekiska	7577 Kambodjanska	8285 Ryska	8979 Yoruba
6978 Engelska	7578 Kanaresiska	8365 Kinyarwanda	9072 Kinesiska
6979 Esperanto	7579 Koreanska	8368 Sanskrit	9085 Zulu
6983 Spanska	7583 Kashmiri	8372 Serbokroatiska	6984 Estniska
7585 Kurdiska	8373 Sinhalesiska	6985 Baskiska	7589 Kirgisiska
8375 Slovakiska	7065 Persiska	7665 Latin	8376 Slovenska
7073 Finska	7678 Lingala	8377 Samoanska	7074 Fijianska
7679 Laotiska	8378 Shona	7079 Färöiska	7684 Litauiska
8379 Somaliska	7082 Franska	7686 Lettiska	8381 Albanska



Sony  line <http://www.sony-europe.com>

Sony Corporation Printed in Sweden