

# SONY®

## SISTEMA DE ÁUDIO DOMÉSTICO

Instruções de funcionamento

---

Preparativos

---

Disco/reprodução USB

---

Transferência USB

---

Sintonizador

---

BLUETOOTH

---

Ajuste do som

---

Outras operações

---

Informações adicionais

## AVISO

### **Para reduzir o risco de incêndio ou choque elétrico, não exponha o aparelho a chuva ou humidade.**

Para reduzir o risco de incêndio, não tape a abertura de ventilação do aparelho com jornais, toalhas de mesa, cortinas, etc.

Também não deve expor o aparelho a fontes de fogo desprotegidas (por exemplo, velas acesas).

Para reduzir o risco de incêndio ou choque elétrico, não exponha o aparelho a pingos ou salpicos e não coloque objetos com líquidos, como jarras, em cima do aparelho.

Uma vez que a ficha principal é utilizada para desligar a unidade da corrente elétrica, ligue a unidade a uma tomada CA de fácil acesso. Se notar alguma anomalia no aparelho, desligue imediatamente a ficha da tomada CA.

Não instale o aparelho num espaço fechado, como numa estante ou num armário.

Não exponha pilhas ou aparelhos com pilhas instaladas a calor excessivo, como luz solar direta e fogo.

A unidade continua ligada à corrente elétrica enquanto não a desligar da tomada CA, mesmo que desligue a unidade.

A validade da marca CE está restrita apenas aos países em que é obrigatória por lei, nomeadamente aos países do Espaço Económico Europeu (EEE).

Este equipamento foi testado e está em conformidade com os limites definidos na norma CEM, utilizando um cabo de ligação de comprimento inferior a 3 metros.

## CUIDADO

A utilização de instrumentos óticos com este produto aumenta o risco de lesões oculares.



Este aparelho está classificado como um produto CLASS 1 LASER em conformidade com a norma IEC 60825-1:2007. Esta indicação está localizada na parte traseira exterior.

### **Para os clientes na Europa**



**Eliminação de pilhas/baterias e de equipamentos elétricos e eletrónicos usados (aplicável na União Europeia e**

**noutros países europeus com sistemas de recolha seletiva de resíduos)**

Este símbolo, colocado no produto, nas pilhas/baterias ou na sua embalagem, indica que o produto e as pilhas/baterias não devem ser tratados como resíduos urbanos indiferenciados. Em determinadas pilhas/baterias, este símbolo pode ser utilizado em combinação com um símbolo químico. Os símbolos químicos do mercúrio (Hg) ou chumbo (Pb) são adicionados se a pilha/bateria contiver um índice superior a 0,0005% de mercúrio ou 0,004% de chumbo. Ao garantir que estes produtos e pilhas/baterias são eliminados de forma correta, irá prevenir potenciais consequências negativas para o ambiente e para a saúde humana, que de outra forma poderiam ocorrer pelo manuseamento inadequado destes resíduos. A reciclagem dos materiais contribuirá para a conservação dos recursos naturais.

Se, por motivos de segurança, desempenho ou proteção de dados, os produtos necessitarem de uma ligação permanente a uma pilha/bateria integrada, esta só deve ser substituída por profissionais qualificados. Acabado o período de vida útil destes aparelhos, coloque-os no ponto de recolha de produtos elétricos/eletrónicos de forma a garantir o tratamento adequado das pilhas/baterias e do equipamento elétrico e eletrónico. Relativamente a todas as outras pilhas, consulte a secção sobre a remoção segura das pilhas do produto. Coloque a pilha num ponto de recolha destinado à reciclagem de pilhas usadas. Para obter informações mais detalhadas sobre a reciclagem deste produto ou das pilhas/baterias, contacte o município onde reside, os serviços de recolha de resíduos da sua área ou a loja onde adquiriu o produto ou as pilhas/baterias.

**Aviso aos clientes: as informações seguintes aplicam-se apenas a equipamento comercializado em países que aplicam as diretivas da UE.**

Este produto foi fabricado por ou em nome da Sony Corporation, 1-7-1 Konan Minato-ku Tokyo, 108-0075 Japão. Quaisquer consultas relacionadas com a conformidade do produto baseada na legislação da União Europeia deverão ser dirigidas ao representante autorizado, Sony Deutschland GmbH, Hedelfinger Strasse 61, 70327 Stuttgart, Alemanha. Para qualquer assunto relacionado com assistência técnica ou garantia, contacte as moradas indicadas nos documentos sobre assistência técnica ou garantia.

Pela presente, a Sony Corp. declara que este equipamento está em conformidade com os requisitos essenciais e outras provisões relevantes da Diretiva 1999/5/CE. Para obter informações detalhadas, acesse ao URL seguinte: <http://www.compliance.sony.de/>



Este Sistema de áudio em casa destina-se à reprodução de áudio e vídeo de discos ou dispositivos USB, à transmissão de música a partir de um smartphone compatível com NFC ou a partir de um dispositivo BLUETOOTH e a sintonizadores FM. Este sistema também suporta karaoke.

**Aviso sobre marcas comerciais e licença**

- **DVD** é uma marca comercial da DVD Format/Logo Licensing Corporation.
- Os logótipos "DVD+RW", "DVD-RW", "DVD+R", "DVD-R", "DVD VIDEO" e "CD" são marcas comerciais.
- A tecnologia de codificação de áudio MPEG Layer-3 e as respetivas patentes são licenciadas pela Fraunhofer IIS e pela Thomson.
- Windows Media é uma marca comercial ou uma marca registada da Microsoft Corporation nos Estados Unidos e/ou noutros países.
- Este produto está protegido por determinados direitos de propriedade intelectual da Microsoft Corporation. A utilização ou distribuição desta tecnologia fora deste produto é proibida sem uma licença da Microsoft ou de uma subsidiária autorizada da Microsoft.

- "WALKMAN" e o logótipo "WALKMAN" são marcas registadas da Sony Corporation.
- Este sistema está equipado com tecnologia Dolby\* Digital.  
\* Fabricado sob licença da Dolby Laboratories. Dolby e o símbolo DD são marcas comerciais da Dolby Laboratories.
- A marca e os logótipos BLUETOOTH® são marcas registadas da Bluetooth SIG, Inc. e qualquer utilização destas marcas pela Sony Corporation é efetuada sob licença. Outras marcas comerciais e nomes comerciais são propriedade dos respetivos detentores.
- A Marca N é uma marca comercial ou uma marca registada da NFC Forum, Inc. nos Estados Unidos e noutros países.
- Android™ é uma marca comercial da Google Inc.
- Google Play™ é uma marca comercial da Google Inc.
- Apple, o logótipo Apple, iPhone e iPod touch são marcas comerciais da Apple Inc., registadas nos EUA e noutros países. App Store é uma marca de serviço da Apple Inc.
- "Made for iPod" e "Made for iPhone" significam que um acessório eletrónico foi concebido para ligar especificamente ao iPod ou ao iPhone, respetivamente, e que foi certificado pelo fabricante para satisfazer os padrões de desempenho da Apple. A Apple não é responsável pela utilização deste dispositivo ou pela conformidade do mesmo com as normas de segurança e regulamentares. Note que a utilização deste acessório com um iPod ou iPhone pode afetar o desempenho da rede sem fios.

- ESTE PRODUTO ESTÁ LICENCIADO AO ABRIGO DA LICENÇA DO PORTFÓLIO DE PATENTES MPEG-4 VISUAL PARA UTILIZAÇÃO PESSOAL E NÃO COMERCIAL POR PARTE DO CONSUMIDOR PARA

(i) CODIFICAÇÃO DE VÍDEO EM CONFORMIDADE COM A NORMA MPEG-4 VISUAL ("VÍDEO MPEG-4")

E/OU

(ii) DESCODIFICAÇÃO DE VÍDEO MPEG-4 QUE TENHA SIDO CODIFICADO POR UM CONSUMIDOR NO ÂMBITO DE UMA ATIVIDADE PESSOAL E NÃO COMERCIAL E/OU QUE TENHA SIDO OBTIDO JUNTO DE UM FORNECEDOR DE VÍDEO LICENCIADO PARA O FORNECIMENTO DE VÍDEO MPEG-4.

NÃO É CONCEDIDA NEM ESTÁ IMPLÍCITA QUALQUER LICENÇA PARA QUALQUER OUTRA UTILIZAÇÃO. É POSSÍVEL OBTER INFORMAÇÕES ADICIONAIS, INCLUINDO INFORMAÇÕES RELACIONADAS COM UTILIZAÇÕES PROMOCIONAIS, INTERNAS E COMERCIAIS, BEM COMO SOBRE LICENCIAMENTO, JUNTO DA MPEG LA, L.L.C.  
[HTTP://WWW.MPEGLA.COM](http://www.mpegla.com)

- Todas as outras marcas comerciais são propriedade dos respetivos detentores.
- Neste manual, as marcas ™ e ® não são especificadas.

---

## Acerca deste manual

- Este manual explica principalmente o funcionamento com o telecomando; no entanto, é possível efetuar as mesmas funções utilizando os botões da unidade com os mesmos nomes ou nomes semelhantes.
- Os ícones, como , listados no início de cada explicação, indicam o tipo de suporte que pode ser utilizado com a função que está a ser explicada.
- Algumas ilustrações representam esquemas conceituais e poderão ser diferentes dos produtos reais.
- As opções apresentadas no ecrã do televisor podem ser diferentes dependendo da área.
- A predefinição aparece sublinhada.
- O texto entre parênteses ([--]) aparece no ecrã do televisor e o texto entre aspas ("--") aparece no ecrã do painel de visualização.

---

# Índice

Acerca deste manual .....	5
Desembalar .....	8
Discos/ficheiros reproduzíveis em	
Discos/dispositivo USB .....	8
Guia de peças e controlos .....	12

---

## Preparativos

Ligar corretamente o sistema .....	17
Executar a configuração QUICK .....	18
Alterar o sistema de cores (Exceto em modelos da América Latina, Europa e Rússia) .....	19
Acertar o relógio .....	19
Alterar o modo de apresentação .....	20

---

## Disco/reprodução USB

Reprodução básica .....	21
Outras operações de reprodução .....	23
Utilizar o modo de reprodução .....	25
Restringir a reprodução do disco (Controlo parental) .....	28
Visualizar informações de um disco e dispositivo USB .....	29
Utilizar o menu de configuração .....	30

---

## Transferência USB

Transferir música .....	33
-------------------------	----

---

## Sintonizador

Ouvir rádio .....	37
-------------------	----

---

## BLUETOOTH

Acerca da tecnologia sem fios BLUETOOTH .....	38
Ligação BLUETOOTH com um só toque através do NFC .....	40
Definir os codecs de áudio BLUETOOTH .....	41
Configurar o modo standby do BLUETOOTH .....	41
Definir o sinal BLUETOOTH ....	42
Utilizar a aplicação "SongPal" através de BLUETOOTH .....	42

---

## Ajuste do som

Ajustar o som .....	43
Selecionar o modo Virtual Football (futebol virtual) .....	43
Criar um efeito sonoro personalizado .....	44
Criar uma atmosfera de festa (efeito de DJ) .....	44

---

## **Outras operações**

Utilizar a função Party Chain .....	45
Acompanhar a música: Karaoke .....	47
Desfrutar da Party Light .....	48
Utilizar os temporizadores ....	49
Utilizar equipamento opcional .....	50
Desativar os botões da unidade (Child Lock) .....	51
Definir a função de modo standby automático .....	51
Atualizar o software .....	51

---

## **Informações adicionais**

Resolução de problemas .....	52
Precauções .....	60
Características técnicas .....	62
Lista de códigos de idioma ...	64
Índice remissivo .....	66

---

## Desembalar

- Telecomando (1)
- Pilhas R03 (tamanho AAA) (2)
- Antena de cabo FM (1)
- Cabo de alimentação CA (1)
- Adaptador da ficha CA (1) (fornecido apenas em algumas áreas)  
O adaptador da ficha CA não é utilizado no Chile. Utilize este adaptador de ficha nos países em que é necessário.

---

## Discos/ficheiros reproduzíveis em Discos/dispositivo USB

### Discos reproduzíveis

- DVD VIDEO
- DVD-R/DVD-RW no formato DVD VIDEO ou no modo de vídeo
- DVD+R/DVD+RW no formato DVD VIDEO
- VIDEO CD (discos de ver. 1.0, 1.1 e 2.0)
- Super VCD
- CD-R/CD-RW/CD-ROM no formato VIDEO CD ou no formato super VCD
- AUDIO CD
- CD-R/CD-RW no formato AUDIO CD

### Ficheiros reproduzíveis em

#### Discos/dispositivo USB

- Música: ficheiros MP3<sup>1)2)</sup> (.mp3), ficheiros WMA<sup>2)3)</sup> (.wma), ficheiros AAC<sup>2)3)</sup> (.m4a/.mp4/.3gp)
- Fotografia: ficheiros JPEG<sup>4)</sup> (.jpg/.jpeg/.jpe)
- Vídeo: Ficheiros MPEG4<sup>5)</sup> (.mp4/.m4v), ficheiros Xvid (.avi)

### Notas

- Os discos têm de estar no seguinte formato:
  - CD-ROM/-R/-RW no formato DATA CD que contém os ficheiros MP3<sup>1)2)</sup>, JPEG<sup>4)</sup>, MPEG4<sup>5)</sup> e Xvid e que está em conformidade com a norma ISO 9660<sup>6)</sup> Nível 1/Nível 2 ou Joliet (formato expandido).
  - DVD-ROM/-R/-RW/+R/+RW no formato DATA DVD que contém os ficheiros MP3<sup>1)2)</sup>, JPEG<sup>4)</sup>, MPEG4<sup>5)</sup> e Xvid e que está em conformidade com o UDF (Universal Disk Format).
- O sistema tentará reproduzir quaisquer dados com as extensões acima indicadas, mesmo que não estejam no formato MP3/WMA/AAC/JPEG/MPEG4/Xvid. A reprodução destes dados pode gerar um ruído estridente que pode danificar o sistema de altifalantes.

1) O MP3 (MPEG 1 Audio Layer 3) é um formato normalizado definido pela ISO/MPEG para dados de áudio comprimidos. Os ficheiros MP3 têm de estar no formato MPEG 1 Audio Layer 3.

2) Não é possível reproduzir ficheiros com proteção de direitos de autor (Digital Rights Management) no sistema.

3) Apenas dispositivo USB.

4) Os ficheiros JPEG têm de estar em conformidade com o formato de ficheiros de imagem DCF. (DCF "Design rule for Camera File System": Normas de imagem para câmaras digitais estabelecidas pela Japan Electronics e pela Information Technology Industries Association (JEITA)).

5) Os ficheiros MPEG4 têm de ser gravados no formato de ficheiro MP4. O codec de vídeo e o codec de áudio suportados são os seguintes:

- Codec de vídeo: MPEG4 Simple Profile (o AVC não é suportado).
- Codec de áudio: AAC-LC (o HE-AAC não é suportado).

6) Um formato lógico de ficheiros e pastas em CD-ROMs, definido pela ISO (International Organization for Standardization).



## **Discos/ficheiros que não podem ser reproduzidos**

- Não é possível reproduzir os seguintes discos
  - BDs (Blu-ray Discs)
  - CD-ROMs gravados no formato PHOTO CD
  - Parte de dados de CD-Extra ou Mixed CD\*
  - Disco CD Graphics
  - Super Audio CD
  - DVD Audio
  - DATA CD/DATA DVD criado no formato Packet Write
  - DVD-RAM
  - Um disco DATA CD/DATA DVD que não foi finalizado corretamente
  - CPRM (Content Protection for Recordable Media) compatível com DVD-R/-RW gravado em programas Copy-Once (uma cópia)
  - Um disco que não tenha um formato normal (por exemplo, em forma de coração, quadrado, estrela)
  - Um disco que tenha uma fita adesiva, um papel ou um autocolante colado
- Não é possível reproduzir os seguintes ficheiros
  - O ficheiro JPEG superior a 3.072 (largura) × 2.048 (altura) pixéis no modo normal ou mais de 3.300.000 pixéis no modo JPEG progressivo, que é principalmente utilizado nos websites da Internet.
  - Os ficheiros de vídeo que sejam maiores que 720 (largura) × 576 (altura) pixéis.
  - Os ficheiros de imagem e vídeo com uma largura elevada em relação ao comprimento.
  - Um ficheiro WMA no formato WMA DRM, WMA Lossless ou no formato WMA PRO.
  - Um ficheiro AAC no formato AAC DRM ou no formato AAC Lossless.
  - Os ficheiros AAC codificados a 96 kHz.

- Os ficheiros que estão encriptados ou protegidos por palavras-passe.
- Ficheiros com proteção de direitos de autor DRM (Digital Rights Management).
- Um ficheiro de áudio MP3 PRO pode ser reproduzido como um ficheiro MP3.
- O sistema não consegue reproduzir um ficheiro Xvid quando este tiver sido combinado a partir de dois ou mais ficheiros Xvid.
- O sistema não consegue reproduzir alguns ficheiros Xvid com uma duração superior a 2 horas.

\* Mixed CD: Este formato grava dados na primeira faixa e áudio (dados AUDIO CD) na segunda faixa e nas faixas seguintes de uma sessão.

## **Notas sobre CD-R/-RW e DVD-R/-RW/+R/+RW**

- Nalguns casos, não é possível reproduzir um CD-R/-RW e um DVD-R/-RW/+R/+RW neste sistema devido à qualidade de gravação ou à condição física do disco ou às características do dispositivo de gravação e do software de criação. Para obter mais informações, consulte as instruções de funcionamento do dispositivo de gravação.
- Algumas funções de reprodução poderão não funcionar com alguns DVD+Rs/+RWs, mesmo que estes tenham sido corretamente finalizados. Neste caso, veja o disco através de reprodução normal.

## **Notas sobre os discos**

- Este produto foi concebido para reproduzir discos compatíveis com a norma Compact Disc (CD).
- O DualDisc e alguns dos discos de música codificados com tecnologias de proteção de direitos de autor não estão em conformidade com a norma CD. Por isso, esses discos podem não ser compatíveis com este produto.

## Nota sobre o disco multissessão

Este sistema consegue reproduzir sessões contínuas num disco quando elas são gravadas com o mesmo formato da primeira sessão.

No entanto, a reprodução não é garantida.

## Nota sobre as operações de reprodução de DVD VIDEO e VIDEO CD

Algumas funções de reprodução de DVD VIDEO ou VIDEO CD poderão ser restringidas intencionalmente pelos fabricantes de software.

Consequentemente, algumas funções de reprodução poderão não estar disponíveis. Consulte também as instruções de funcionamento de DVD VIDEO ou VIDEO CD.

## Notas sobre ficheiros reproduzíveis

- A reprodução poderá demorar mais tempo a iniciar quando:
  - um dispositivo DATA CD/DATA DVD/USB é gravado com uma estrutura de árvore complicada.
  - os ficheiros de áudio, os ficheiros de imagem ou os ficheiros de vídeo de outra pasta acabaram de ser reproduzidos.
- O sistema consegue reproduzir um DATA CD/DATA DVD ou um dispositivo USB nas seguintes condições:
  - até 8 subpastas
  - até 300 pastas
  - até 999 ficheiros num disco
  - até 2.000 ficheiros num dispositivo USB
  - até 650 ficheiros numa pastaEstes números poderão variar consoante a configuração de ficheiros ou pastas.

- As pastas que não contenham ficheiros de áudio, ficheiros de imagem ou ficheiros de vídeo serão ignoradas.
- Os ficheiros transferidos por um dispositivo como um computador poderão não ser reproduzidos pela ordem em que foram transferidos.
- A ordem de reprodução pode não ser aplicável, dependendo do software utilizado para criação do ficheiro de áudio, ficheiro de imagem ou ficheiro de vídeo.
- Não pode ser garantida a compatibilidade com todo o tipo de software de codificação/gravação, dispositivos de gravação e suportes de gravação MP3/WMA/AAC/MPEG4/Xvid.
- Dependendo do ficheiro Xvid, a imagem pode não ser nítida ou o som pode saltar.

## Notas sobre dispositivos USB

- Não é garantido o funcionamento deste sistema com todos os dispositivos USB.
- Embora exista uma variedade de funções complexas para dispositivos USB, os conteúdos reproduzíveis dos dispositivos USB ligados ao sistema são apenas os conteúdos de música, fotografia e vídeo. Para obter informações detalhadas, consulte as instruções de funcionamento do dispositivo USB.
- Quando é inserido um dispositivo USB, o sistema lê todos os ficheiros existentes no dispositivo USB. Se existirem muitos ficheiros ou pastas no dispositivo USB, o sistema poderá demorar algum tempo a concluir a leitura do dispositivo USB.
- Não ligue o sistema e o dispositivo USB através de um concentrador USB.
- Em alguns dispositivos USB ligados, pode ocorrer um pequeno atraso antes que uma operação seja efetuada por este sistema.

- A ordem de reprodução no sistema pode ser diferente da ordem de reprodução do dispositivo USB ligado.
- Antes de utilizar um dispositivo USB, certifique-se de que não existem ficheiros com vírus no dispositivo USB.

### **Websites sobre dispositivos compatíveis**

Visite os websites indicados abaixo para obter as informações mais recentes sobre os dispositivos USB e BLUETOOTH compatíveis.

Para os clientes na América Latina:

<<http://esupport.sony.com/LA>>

Para os clientes da Europa e da Rússia:

<<http://www.sony.eu/support>>

Para os clientes noutros países/  
regiões:

<<http://www.sony-asia.com/support>>

# Guia de peças e controles

## Painel superior

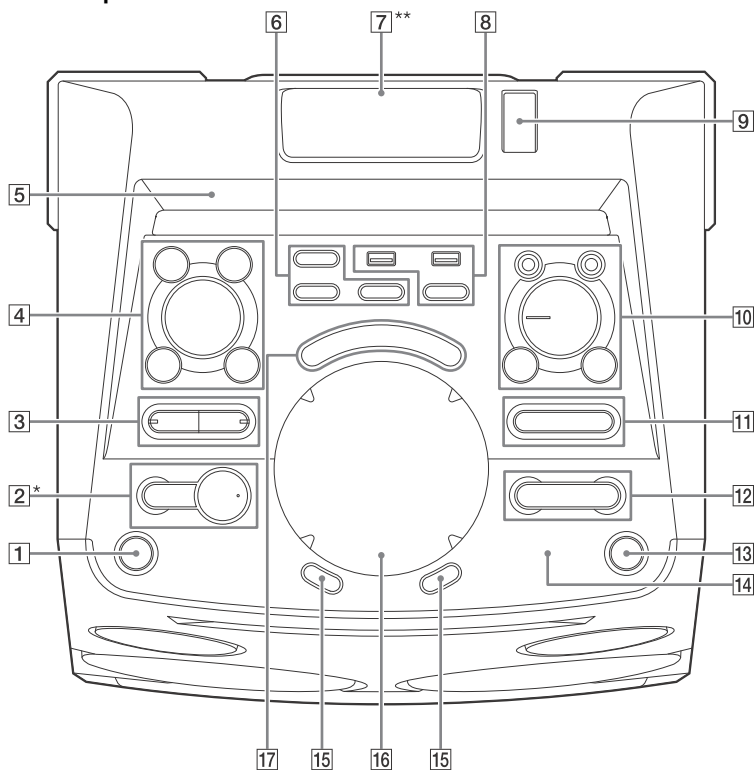

\* O botão ► possui um ponto em relevo. Utilize o ponto em relevo como referência quando utilizar o sistema.

\*\* Não olhe diretamente para a parte que emite luz quando a Party Light (página 48) estiver ligada.

### Nota

Ao premir os botões da unidade, prima as impressões nos botões.

## Painel frontal

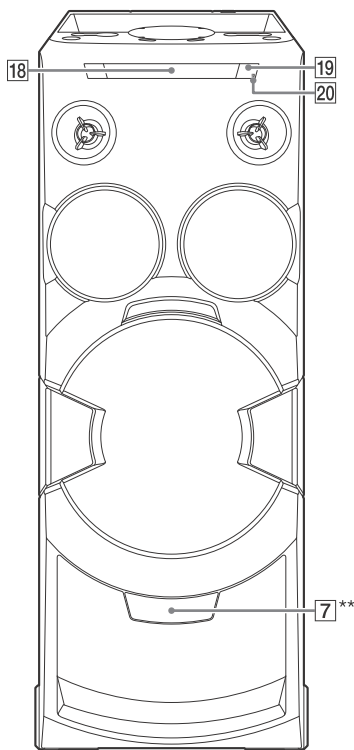

\*\* Não olhe diretamente para a parte que emite luz quando a Party Light (página 48) estiver ligada.

- 1** **I/⏻ (ligado/standby)**  
Liga o sistema ou coloca-o no modo standby.
- 2** **▶ (reproduzir)**  
A reprodução é iniciada. Mantenha premido o botão ▶ na unidade durante mais de 2 segundos para reproduzir a demonstração de som integrada no sistema. Prima ■ para parar a demonstração.

### ■ (parar)

Para a reprodução.  
Prima duas vezes para cancelar a retoma da reprodução.

### **3** **BLUETOOTH**

Prima para selecionar a função BLUETOOTH.

### **PAIRING**

Mantenha premido para ativar o emparelhamento BLUETOOTH durante a função BLUETOOTH.

### **Indicador BLUETOOTH (página 38)**

### **MEGA BASS (página 43)**

### **Indicador MEGA BASS (página 43)**

### **4** **FUNCTION\***

#### **SOUND FIELD\***

\* Prima este botão, rode o botão MULTI CONTROL (controlo múltiplo) para selecionar o campo de função ou som pretendido e, em seguida, prima ENTER.

### **LIGHT MODE (página 48)**

#### **ENTER**

Introduz as definições.

#### **MULTI CONTROL**

Seleciona FUNCTION (função), SOUND FIELD (campo de som) ou LIGHT MODE (modo de iluminação).

### **5** **Painel de visualização**

### **6** **FOOTBALL (página 43)**

Prima este botão repetidamente para selecionar "ON NARRATION" (narração ligada) ou "OFF NARRATION" (narração desligada).

### **PARTY LIGHT (página 48)**

### **PARTY CHAIN (página 46, 47, 58)**

- 7 Party Light (página 48)**  
Produz luz para um ambiente de festa.

- 8 Porta  $\psi$  (USB) 1 (PLAY)**  
Liga um dispositivo USB opcional.

**Porta  $\psi$  (USB) 2 (REC/PLAY)**

Liga e transfere para um dispositivo USB opcional.

**REC TO USB**

Transfere música para o dispositivo USB opcional que está ligado à porta  $\psi$  (USB) 2.

- 9 Controlador de luminosidade**  
Desloque o controlador de luminosidade para alterar os padrões do LED (apenas para Party Light superior).

- 10 Tomada MIC 1/2**  
Liga os microfones.

**VOCAL FADER (página 48)**

**MIC ECHO (página 47)**

**MIC LEVEL (MIN/MAX)**

Ajusta o volume do microfone.

Intervalo de volume do microfone

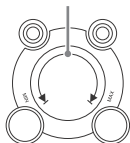

- 11  $\text{ícone pasta}$  +/- (selecionar pasta)**  
Seleciona uma pasta num disco de dados ou num dispositivo USB.

- 12  $\text{ícone recuar}$  /  $\text{ícone avançar}$  (recuar/avançar)**  
(página 22, 23, 25, 39)

**TUNING+/- (página 37)**

- 13 GESTURE ON/OFF (página 14, 44, 48)**  
Ativa ou desativa a função Motion Gesture (gesto de movimento).

- 14  $\text{ícone N}$  (Marca N) (página 40)**

- 15 VOLUME +/-**  
Ajusta o volume.

- 16 GESTURE CONTROL**  
Controla as operações e os efeitos utilizando a função Motion Gesture (gesto de movimento) em quatro modos: PLAYBACK (reprodução, página 14), DJ (DJ, página 44), SAMPLER (sampler, página 45) e LIGHT (iluminação, página 48).

Prima GESTURE ON/OFF (**13**) para ativar a função Motion Gesture (gesto de movimento).  
GESTURE CONTROL (controlo de gesto) acende-se.

Toque na zona 1 ou na zona 2 repetidamente para selecionar o modo pretendido.

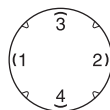

O indicador do modo GESTURE CONTROL (controlo de gesto) selecionado acende-se.

Quando o modo PLAYBACK (reprodução) é selecionado, pode controlar a reprodução do Disco, do dispositivo USB e do dispositivo BLUETOOTH durante a função CD/DVD, USB ou BLUETOOTH.

Passa a mão por cima do GESTURE CONTROL (controlo de gesto) do seguinte modo.

Para	Passa na seguinte direção
Recuar	← (zona 2 para zona 1)
Avançar	→ (zona 1 para zona 2)
Reproduzir	↑ (zona 4 para zona 3)
Parar	↓ (zona 3 para zona 4)
Aumentar o volume	↻ (no sentido dos ponteiros do relógio)
Reduzir o volume	↻ (no sentido contrário ao dos ponteiros do relógio)

#### Nota

Certifique-se de que a sua mão não toca no GESTURE CONTROL (controlo de gesto) quando faz o movimento de passar a mão.

Prima GESTURE ON/OFF (13) para desativar a função de Motion Gesture (gesto de movimento). GESTURE CONTROL (controlo de gesto) apaga-se.

- 17 **Indicador do modo GESTURE CONTROL (controlo de gesto)**  
Acende-se de acordo com o modo selecionado.
- 18 **Tabuleiro do disco**
- 19 **▲ (abrir/fechar)**  
Introduz ou ejeta um disco.
- 20 **Sensor do telecomando**

## Telecomando

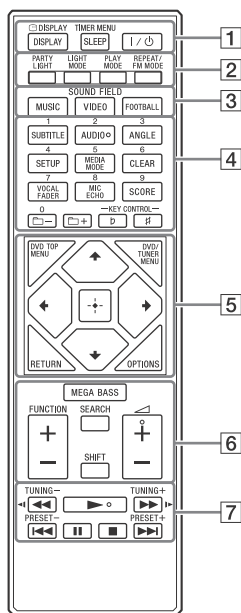

#### Notas

- A tecla numérica 2/os botões AUDIO, ▲ e ► têm um ponto em relevo. Utilize o ponto em relevo como referência quando utilizar o sistema.
- Para utilizar o botão impresso a cor-de-rosa, mantenha premido SHIFT (6) e prima o botão.

#### 1 DISPLAY (página 20, 30, 37, 39)

☰ DISPLAY (página 27, 29)

SLEEP (página 49)

TIMER MENU (página 19, 50)

I/ON (ligado/standby)

Liga o sistema ou coloca-o no modo standby.

- 2 PARTY LIGHT (página 48)**  
**LIGHT MODE (página 48)**  
**PLAY MODE (página 25, 27, 34)**  
**REPEAT/FM MODE (página 27, 37)**

- 3 Botões SOUND FIELD (página 43)**  
**MUSIC, VIDEO, FOOTBALL**

- 4 Teclas numéricas**  
Seleciona uma faixa, um capítulo ou um ficheiro.  
Sintoniza ou pré-programa uma estação de rádio.  
Introduz uma palavra-passe.

**SUBTITLE (página 24)**

**AUDIO (página 24, 29)**

**ANGLE (página 24)**

**SETUP (página 19, 28, 30, 58)**

**MEDIA MODE (página 21, 22, 26, 36)**

**CLEAR (página 23, 27)**

**VOCAL FADER (página 48)**

**MIC ECHO (página 47)**

**SCORE (página 48)**

 **+/- (selecionar pasta)**

Seleciona uma pasta num disco de dados ou num dispositivo USB.

**KEY CONTROL b/# (página 48)**

- 5 DVD TOP MENU**  
Apresenta o título do DVD no ecrã do televisor.

**DVD/TUNER MENU (página 22, 24, 37)**

**RETURN (página 23, 27)**

**OPTIONS**

Entra ou sai do menu de opções.

 /  /  / 

Seleciona os itens de menu.



Introduz as definições.

- 6 MEGA BASS (página 43)**

**FUNCTION +/-**

Seleciona uma função.

**SEARCH (página 22, 23, 26)**

**SHIFT**

Mantenha premido para ativar os botões impressos a cor-de-rosa.

 +/-

Ajusta o volume.

- 7 <</>> (recuo/avanço rápido) (página 23, 39)**



 (página 23)

Assiste a Slow-motion Play (reprodução em câmara lenta).

**TUNING+/- (página 37)**

 (reproduzir)

A reprodução é iniciada.

 /  (recuar/avançar) (página 22, 23, 25, 39)

**PRESET+/- (página 37)**

 (pausa) (página 21, 23, 39)

 (parar)

Para a reprodução.

Prima duas vezes para cancelar a retoma da reprodução.

Para a demonstração de som incorporada.



### Ligar corretamente o sistema

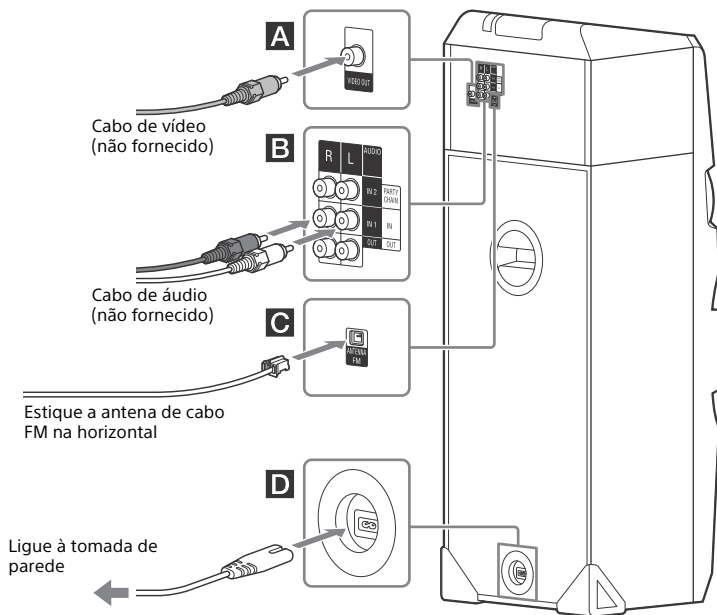

#### **A** Tomada VIDEO OUT

Utilize o cabo de vídeo (não fornecido) para ligar à tomada de entrada de vídeo de um televisor ou projetor.

#### **Nota**

Não ligue esta unidade ao televisor através do deck de vídeo.

#### **B** Áudio

Utilize um cabo de áudio (não fornecido) para efetuar qualquer uma das ligações do seguinte modo:

#### – Tomadas AUDIO OUT/PARTY CHAIN OUT L/R

- Ligue às tomadas de entrada de áudio de um equipamento opcional.
- Ligue a outro sistema de áudio para desfrutar da função Party Chain (cadeia de festa) (página 45).

#### – AUDIO IN 1/PARTY CHAIN IN Tomadas L/R

- Ligue a tomadas de saída de áudio de um televisor ou de um equipamento de áudio/vídeo. O som é emitido através deste sistema.

- Ligue a outro sistema de áudio para desfrutar da função Party Chain (cadeia de festa) (página 45).

### – Tomadas AUDIO IN 2 L/R

Ligue a tomadas de saída de áudio de um computador ou dispositivo de jogos. O som é emitido através deste sistema.

## **C** Antena

Encontre uma localização e uma orientação que proporcionem uma recepção adequada ao instalar a antena.

Mantenha a antena afastada do cabo de alimentação CA e do cabo USB para evitar a captação de ruído.

## **D** Alimentação

Ligue o cabo de alimentação CA (fornecido) a uma unidade e, em seguida, ligue-o a uma tomada de parede.

### **Notas**

- Se a ficha CA da unidade não encaixar na tomada de parede, monte o adaptador da ficha CA fornecido (apenas em modelos fornecidos com um adaptador de ficha CA).
- A demonstração é apresentada no painel de visualização. Prima I/⏻ para ligar o sistema e a demonstração termina automaticamente.

## **Introduzir as pilhas**

Insira as duas pilhas R03 (tamanho AAA) fornecidas, fazendo coincidir as polaridades, tal como ilustrado abaixo.

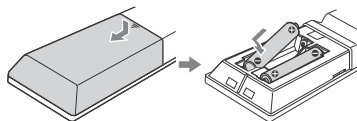

### **Notas**

- Não misture pilhas usadas com pilhas novas, nem misture tipos de pilhas diferentes.
- Se não pretender utilizar o telecomando durante um longo período de tempo, retire as pilhas para evitar possíveis danos causados por derrame e corrosão.

## **Executar a configuração QUICK**

Antes de utilizar o sistema, pode efetuar os ajustes básicos mínimos na configuração QUICK (rápida).

- 1** Ligue o televisor e selecione a entrada de vídeo.
- 2** Prima I/⏻ para ligar o sistema.
- 3** Prima FUNCTION +/- (função +/-) repetidamente para selecionar "DVD/CD", "USB 1" ou "USB 2".

A mensagem de orientação [Press ENTER to run QUICK SETUP.] (prima Enter para executar a configuração rápida) é apresentada na parte inferior do ecrã do televisor.

- 4** Prima + sem inserir um disco ou ligar um dispositivo USB.

[LANGUAGE SETUP] (configuração do idioma) é apresentado no ecrã do televisor. Os itens apresentados podem variar consoante o país ou a região.

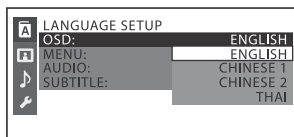

- 5** Prima  $\uparrow/\downarrow$  repetidamente para selecionar um idioma e, em seguida, prima  $\boxed{+}$ .

[VIDEO SETUP] (configuração de vídeo) é apresentado no ecrã do televisor.

- 6** Prima  $\uparrow/\downarrow$  repetidamente para selecionar a definição que corresponde ao seu tipo de televisor e, em seguida, prima  $\boxed{+}$ .

Depois de [QUICK SETUP is complete.] (a configuração rápida foi concluída) ser apresentado no ecrã do televisor, o sistema está pronto para reprodução.

### Para alterar a definição manualmente

Consulte "Utilizar o menu de configuração" (página 30).

### Para sair da configuração QUICK

Prima SETUP (configuração).

#### Nota

A mensagem de orientação é apresentada quando liga o sistema pela primeira vez ou depois de executar "RESET" (repor) (página 58).

## Alterar o sistema de cores

(Exceto em modelos da América Latina, Europa e Rússia)

Consoante o sistema de cores do televisor, defina o sistema de cores como PAL ou NTSC.

Sempre que efetuar o procedimento em baixo, o sistema de cores muda do seguinte modo:

NTSC  $\leftrightarrow$  PAL

Utilize os botões da unidade para efetuar esta operação.

- 1** Prima  $I/\circ$  para ligar o sistema.
- 2** Prima FUNCTION (função), rode o botão MULTI CONTROL (controlo múltiplo) de modo a selecionar "DVD/CD" e prima ENTER.
- 3** Mantenha premido ENTER e MIC ECHO (eco de microfone) durante mais de 3 segundos.  
"NTSC" ou "PAL" é apresentado no painel de visualização.

## Acertar o relógio

Não é possível acertar o relógio no modo de poupança de energia.

- 1** Prima  $I/\circ$  para ligar o sistema.
- 2** Mantenha premido SHIFT e prima TIMER MENU (menu do temporizador).  
"PLAY SET" (definição da reprodução) é apresentado no painel de visualização. Prima  $\uparrow/\downarrow$  repetidamente para selecionar "CLOCK" (relógio) e, em seguida, prima  $\boxed{+}$ .
- 3** Prima  $\uparrow/\downarrow$  repetidamente para definir a hora e, em seguida, prima  $\boxed{+}$ .
- 4** Prima  $\uparrow/\downarrow$  repetidamente para definir os minutos e, em seguida, prima  $\boxed{+}$ .

---

# Alterar o modo de apresentação

**Prima DISPLAY (apresentação)**  
repetidamente enquanto o sistema é desligado.

---

## Demonstração

A demonstração está ligada.

---

## Visor apagado (modo de poupança de energia)

O visor é desligado para poupar energia. O temporizador e o relógio continuam a funcionar.

---

## Relógio

O relógio é apresentado durante alguns segundos e, em seguida, entra no modo de poupança de energia.

---

### Reprodução básica

DVD-V   VIDEO CD   C D   DATA CD   DATA DVD   USB

#### 1 Prima FUNCTION +/- (função +/-) repetidamente para selecionar "DVD/CD", "USB 1" ou "USB 2".

Também pode utilizar os botões na unidade. Prima FUNCTION, rode o botão MULTI CONTROL (controle múltiplo) para selecionar "DVD/CD", "USB 1" ou "USB 2" e, em seguida, prima ENTER.

#### 2 Para a função DVD/CD:

Prima ▲ na unidade para abrir o tabuleiro do disco e carregar um disco com a etiqueta virada para cima.

Quando reproduzir um disco de 8 cm, como um CD single, coloque-o no círculo interior do tabuleiro.

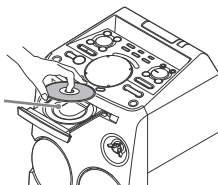

Prima ▲ de novo na unidade para fechar o tabuleiro do disco. Não force o tabuleiro do disco para o fechar. Se o fizer, poderá originar uma avaria.

#### Para a função USB:

Ligue um dispositivo USB à porta ψ (USB) 1 ou ψ (USB) 2.

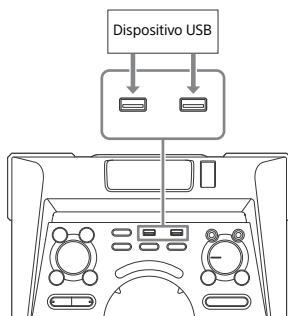

#### Notas

- Só pode utilizar o iPhone/iPod com este sistema através de uma ligação BLUETOOTH.
- Pode utilizar um adaptador USB (não fornecido) para ligar o dispositivo USB à unidade se não for possível ligar o dispositivo USB à porta ψ (USB).

#### 3 (apenas DATA CD   DATA DVD   USB ) Prima MEDIA MODE (modo de suporte) repetidamente para selecionar o suporte ([MUSIC] (música)/[VIDEO] (vídeo)/[PHOTO] (fotografia)) pretendido.

#### 4 Prima ► para iniciar a reprodução.

Para	Prima
Parar a reprodução	■
Colocar a reprodução em pausa	
Retomar a reprodução ou voltar à reprodução normal	►
Cancelar o ponto de retoma	■ duas vezes

Para	Prima
Selecionar uma faixa, um ficheiro, um capítulo ou uma cena	◀◀ ou ▶▶ durante a reprodução. Ou mantenha premido SHIFT, prima as teclas numéricas e, em seguida, prima [+]. (A operação poderá ser proibida pelo disco ou pelo dispositivo USB)

## Para selecionar a memória USB

Pode selecionar a memória que pretende utilizar como fonte de reprodução ou destino de transferência se o dispositivo USB tiver uma memória interna e um cartão de memória.

Certifique-se de que seleciona uma memória antes de iniciar a reprodução ou a transferência.

- 1 Prima OPTIONS (opções).
- 2 Prima ↕ repetidamente para selecionar "MEM SEL" (selecionar memória) e, em seguida, prima [+].
- 3 Prima ↕ repetidamente para selecionar a memória pretendida e, em seguida, prima [+].

Para sair do menu de opções, prima OPTIONS (opções).

## Para reproduzir a partir de um ficheiro de áudio ou vídeo específico

- 1 Prima MEDIA MODE (modo de suporte) repetidamente para selecionar [MUSIC] (música) ou [VIDEO] (vídeo).
- 2 Prima SEARCH (procurar) para visualizar a Lista de pastas.

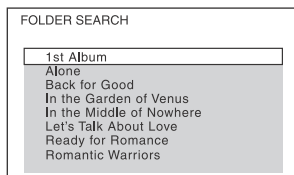

- 3 Prima ↕/↔ repetidamente para selecionar a pasta pretendida.
- 4 Prima [+], para visualizar a Lista de ficheiros.

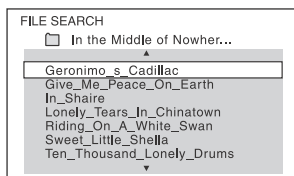

- 5 Prima ↕/↔ repetidamente para selecionar o ficheiro pretendido e, em seguida, prima [+].

## Para reproduzir a partir de um ficheiro de imagem específico (slide show)

- 1 Prima MEDIA MODE (modo de suporte) repetidamente para selecionar [PHOTO] (fotografia).
- 2 Prima DVD/TUNER MENU (menu de DVD/sintonizador).

A imagem de miniatura para os primeiros 16 ficheiros JPEG na pasta selecionada é apresentada no ecrã do televisor.

1	2	3	4
5	6	7	8
9	10	11	12
13	14	15	16

Se houver mais de 16 ficheiros JPEG na pasta selecionada, a barra de deslocamento é apresentada à direita.

- 3 Prima  $\uparrow/\downarrow/\leftarrow/\rightarrow$  repetidamente para selecionar o ficheiro pretendido e, em seguida, prima  $\blacktriangleright$ .

## Outras operações de reprodução

DVD-V VIDEO CD C D DATA CD DATA DVD USB

Dependendo do tipo de disco ou ficheiro, a função pode não funcionar.

Para	Prima
Ver o menu DVD	DVD/TUNER MENU
Ver a lista de pastas ou a lista de ficheiros	SEARCH. Prima o botão novamente para desativar a Lista de pastas ou a Lista de ficheiros.
Voltar à Lista de pastas quando está na Lista de ficheiros	RETURN
Localize um ponto rapidamente no modo de avanço rápido ou recuo rápido (bloquear pesquisa)	$\ll$ ou $\gg$ durante a reprodução. Sempre que premir o botão, a velocidade de reprodução é alterada.
Ver fotograma a fotograma (Slow-motion Play)	$\parallel$ , prima $\ll$ ou $\gg$ . Sempre que premir $\ll$ ou $\gg$ , a velocidade de reprodução é alterada.
Ver imagens em vista de miniaturas	DVD/TUNER MENU
Navegar na vista de miniaturas	$\uparrow/\downarrow/\leftarrow/\rightarrow$
Ver imagem única	$\boxplus$ na vista de miniaturas.

Para	Prima
Iniciar um slide show de imagens	$\blacktriangleright$ . Pode alterar o intervalo do slide show (página 32) e adicionar efeitos ao slide show (página 31).
Parar um slide show de imagens	$\blacksquare$
Ver a imagem anterior ou seguinte durante o slide show	$\ll$ ou $\gg$
Rodar a imagem em 90 graus	$\leftarrow/\rightarrow$ enquanto visualiza uma imagem. Prima CLEAR (apagar) para regressar à vista original.

## Procurar uma faixa específica

C D

Mantenha premido SHIFT, prima as teclas numéricas para selecionar a faixa que pretende reproduzir e, em seguida, prima  $\boxplus$ .

## Para procurar utilizando o botão SEARCH (procurar)

- 1 Prima SEARCH para visualizar a Lista de faixas.
- 2 Prima  $\uparrow/\downarrow$  repetidamente para selecionar a faixa que pretende reproduzir e prima  $\boxplus$ .

## Procurar um título/capítulo/cena/faixa/índice específico

DVD-V VIDEO CD

- 1 Prima SEARCH (procurar) repetidamente durante a reprodução para selecionar o modo de pesquisa.

- 2** Mantenha premido **SHIFT**, prima as teclas numéricas para introduzir o número de título, capítulo, cena, faixa ou índice pretendido e, em seguida, prima **[+]**.

A reprodução é iniciada.

#### Notas

- Para VIDEO CD com reprodução PBC, prima **SEARCH** (procurar) para procurar a cena.
- Para VIDEO CD sem reprodução PBC, prima **SEARCH** (procurar) para procurar a faixa e o índice.

### Para procurar utilizando o código de hora

#### DVD-V

- 1** Prima **SEARCH** (procurar) repetidamente durante a reprodução para selecionar o modo de pesquisa de hora.
- 2** Mantenha premido **SHIFT**, prima as teclas numéricas para introduzir o código de hora e, em seguida, prima **[+]**.

Exemplo: Para localizar uma cena de 2 horas, 10 minutos e 20 segundos, mantenha premido **SHIFT** e, em seguida, prima **2, 1, 0, 2, 0** ([2:10:20]).

Prima **CLEAR** (apagar) para cancelar o número.

### Para procurar utilizando o menu DVD

#### DVD-V

- 1** Prima **DVD/TUNER MENU**.
- 2** Prima **↑/↓/←/→** ou mantenha premido **SHIFT**, prima as teclas numéricas para selecionar o título ou o item que pretende reproduzir e, em seguida, prima **[+]**.

## Alterar os ângulos

#### DVD-V

Prima **ANGLE** (ângulo) repetidamente durante a reprodução para selecionar o ângulo pretendido.

## Apresentar as legendas

#### DVD-V

Prima **SUBTITLE** (legendas) repetidamente durante a reprodução para selecionar o idioma de legendas pretendido ou desligar as legendas.

## Alterar o idioma/som

#### DVD-V

#### VIDEO CD

#### C D

#### DATA CD

#### DATA DVD

#### USB

Prima **AUDIO** repetidamente durante a reprodução para selecionar o modo ou o formato de áudio pretendido.

### DVD VIDEO

Pode alternar entre formatos de áudio ou idiomas quando a fonte contiver vários formatos de áudio ou áudio multilingue.

Se forem apresentados 4 dígitos, estes indicam um código de idioma.

Consulte “Lista de códigos de idioma” (página 64) para confirmar o idioma que o código representa. Se aparecer o mesmo idioma duas ou mais vezes, o DVD VIDEO está gravado em vários formatos de áudio.

**VIDEO CD/AUDIO CD/DATA CD/DATA DVD (ficheiro MP3) ou dispositivo USB (ficheiro de áudio)**



Pode alterar a faixa sonora.

- [STEREO]: O som estéreo.
- [1/L]/[2/R]: O som mono do canal esquerdo ou direito.

## SUPER VIDEO CD

- [1:STEREO]: O som estéreo da faixa de áudio 1.
- [1:1/L]/[1:2/R]: O som mono do canal esquerdo ou direito da faixa de áudio 1.
- [2:STEREO]: O som estéreo da faixa de áudio 2.
- [2:1/L]/[2:2/R]: O som mono do canal esquerdo ou direito da faixa de áudio 2.

## Reproduzir um VIDEO CD com funções PBC

### VIDEO CD

Pode utilizar o menu PBC (controlo da reprodução) para desfrutar do software interativo do VIDEO CD.

### 1 Prima ► para reproduzir um VIDEO CD em PBC.

O menu PBC aparece no ecrã do televisor.

### 2 Mantenha premido SHIFT, prima as teclas numéricas para selecionar o número do item pretendido e, em seguida, prima [+].

### 3 Continue a reprodução de acordo com as instruções no menu.

### Nota

A reprodução PBC é cancelada quando Repeat Play (reprodução repetitiva) é ativada.

## Para cancelar a reprodução PBC

- 1 Prima ◀◀ ou ▶▶ ou mantenha premido SHIFT, prima as teclas numéricas para selecionar uma faixa quando a reprodução é parada.

### 2 Prima ► ou [+].

A reprodução é iniciada a partir da faixa selecionada.

## Para voltar à reprodução PBC

Prima ■ duas vezes e, em seguida, prima ►.

## Retoma da reprodução multidisco

### DVD-V VIDEO CD

Este sistema pode guardar pontos de retoma de reprodução até 6 discos e retomar a reprodução quando insere o mesmo disco. Se guardar um ponto de retoma de reprodução no 7º disco, o ponto de retoma do primeiro disco será eliminado.

Para ativar esta função, defina [MULTI-DISC RESUME] (retoma multidisco) em [SYSTEM SETUP] (configuração do sistema) como [ON] (página 33).

### Nota

Para reproduzir a partir do início do disco, prima ■ duas vezes e, em seguida, prima ►.

## Utilizar o modo de reprodução

### Reproduzir pela ordem original (Normal Play)

#### < ▶ DATA CD DATA DVD USB

Quando a reprodução é parada, prima PLAY MODE (modo de reprodução) repetidamente.

- Ao reproduzir um disco
- [DISC]: reproduz um disco.

- [FOLDER]\*: reproduz todos os ficheiros compatíveis na pasta do disco.

\* Não é possível selecionar para AUDIO CD.

#### ■ Ao reproduzir um dispositivo USB

- [ALL USB DEVICES]: reproduz todos os dispositivos USB.
- [ONE USB DEVICE]: reproduz um dispositivo USB.
- [FOLDER]: reproduz todos os ficheiros compatíveis na pasta de um dispositivo USB.

## Reproduzir por ordem aleatória (Shuffle Play)



**Quando a reprodução é parada, prima PLAY MODE (modo de reprodução) repetidamente.**

#### ■ Ao reproduzir um disco

- [DISC (SHUFFLE)]: reproduz todos os ficheiros de áudio existentes num disco por ordem aleatória.
- [FOLDER (SHUFFLE)\*]: reproduz todos os ficheiros de áudio existentes na pasta do disco por ordem aleatória.

\* Não é possível selecionar para AUDIO CD.

#### ■ Ao reproduzir um dispositivo USB

- [ALL USB DEVICES (SHUFFLE)]: reproduz todos os ficheiros de áudio existentes em todos os dispositivos USB por ordem aleatória.
- [ONE USB DEVICE (SHUFFLE)]: reproduz todos os ficheiros de áudio num dispositivo USB por ordem aleatória.
- [FOLDER (SHUFFLE)]: reproduz todos os ficheiros compatíveis na pasta do dispositivo USB por ordem aleatória.

#### Notas

- Não é possível executar Shuffle Play em ficheiros de imagem e vídeo.

- A Shuffle Play é cancelada quando:
  - desliga o sistema.
  - abre o tabuleiro do disco.
  - executa USB TRANSFER (com exceção da transferência REC1).
  - transfere música de um disco para um dispositivo USB (com exceção da transferência REC1).
  - altera MEDIA MODE (modo de suporte).
  - altera a memória USB selecionada.
- A Shuffle Play pode ser cancelada quando seleciona uma pasta ou faixa para reprodução.

## Criar o seu próprio programa (Program Play)



É possível programar até 25 passos pela ordem em que pretende que estes sejam reproduzidos.

Só é possível programar os ficheiros/faixas de áudio a partir do disco atual ou do USB 1.

**1** Prima FUNCTION +/- (função +/-) repetidamente para selecionar "DVD/CD" ou "USB 1".

**2** (apenas ) Prima MEDIA MODE (modo de suporte) repetidamente para selecionar [MUSIC].

**3** Quando a reprodução é parada, prima PLAY MODE (modo de reprodução) repetidamente para selecionar [PROGRAM] (programa).

**4** Prima SEARCH (procurar). A Lista de pastas ou de faixas é apresentada no ecrã do televisor.

**5** (apenas ) Prima  $\uparrow/\downarrow$  repetidamente para selecionar a pasta pretendida e, em seguida, prima .

A Lista de ficheiros é apresentada no ecrã do televisor.

## 6 Prima $\uparrow$ / $\downarrow$ repetidamente para selecionar a faixa ou o ficheiro pretendido e, em seguida, prima $\boxed{+}$ .

O número do passo programado é apresentado no lado esquerdo da faixa ou do ficheiro selecionado.

## 7 Para programar outros ficheiros ou faixas na mesma pasta, repita o passo 6.

Para programar ficheiros noutras pastas, prima RETURN (voltar) para voltar à Lista de faixas e repetir os passos 5 e 6.

## 8 Prima $\blacktriangleright$ para iniciar a Program Play.

A Lista do programa é apresentada no ecrã do televisor.

Quando a Program Play termina, pode reiniciar o mesmo programa premindo  $\blacktriangleright$ .

### Para eliminar um passo programado

1 Utilize o procedimento indicado no passo 4 e no passo 5 de "Criar o seu próprio programa".

2 Prima  $\uparrow$ / $\downarrow$  repetidamente para selecionar a faixa ou o ficheiro que pretende eliminar e, em seguida, prima  $\boxed{+}$ .

O número do passo programado desaparece.

### Para eliminar o último passo da Lista do programa

Prima CLEAR (apagar).

### Para visualizar a Lista do programa

Mantenha premido SHIFT e, em seguida, prima  $\boxed{\text{DISP}}$  DISPLAY (apresentação) repetidamente.

### Para cancelar a Program Play

Quando a reprodução é parada, prima PLAY MODE (modo de reprodução) repetidamente para selecionar outros modos de reprodução.

#### Notas

- Não é possível executar a Program Play em ficheiros de imagem e vídeo.
- A Program Play é cancelada quando:
  - abre o tabuleiro do disco.
  - altera MEDIA MODE (modo de suporte).
  - altera a memória USB selecionada.
- (Apenas para a função DVD/CD) A lista do programa é limpa quando abrir o tabuleiro do disco.
- (Apenas para a função USB) A lista do programa é limpa quando:
  - efetuar a operação de eliminação.
  - remover o dispositivo USB.
  - alterar a memória USB selecionada.

## Reproduzir repetidamente (Repeat Play)

DVD-V VIDEO CD ◀ ▶ DATA CD DATA DVD USB

### Prima REPEAT repetidamente.

Dependendo do tipo de disco ou ficheiro, algumas definições poderão não estar disponíveis.

- [OFF]: não reproduz repetidamente.
- [ALL]: repete todos os ficheiros ou faixas no modo de reprodução selecionado.
- [DISC]: repete todos os conteúdos (apenas DVD VIDEO e VIDEO CD).
- [TITLE]: repete o título atual (apenas DVD VIDEO).
- [CHAPTER]: repete o capítulo atual (apenas DVD VIDEO).
- [TRACK]: repete a faixa atual.
- [FILE]: repete o ficheiro de vídeo atual.

### Para cancelar a Repeat Play

Prima REPEAT (repetir) repetidamente para selecionar [OFF].

## Notas

- “↶” acende-se no painel de visualização quando a Repeat Play é definida como [ALL] (tudo) ou [DISC] (disco).
- “1” acende-se no painel de visualização quando a Repeat Play é definida como [TITLE] (título), [CHAPTER] (capítulo), [TRACK] (faixa) ou [FILE] (ficheiro).
- Não pode efetuar a Repeat Play com VIDEO CD durante a reprodução PBC.
- Dependendo do DVD VIDEO, não é possível efetuar a Repeat Play.
- A Repeat Play é cancelada quando:
  - abre o tabuleiro do disco.
  - desliga o sistema (apenas DVD VIDEO e VIDEO CD).
  - altera a função (apenas DVD VIDEO e VIDEO CD).
  - executa USB TRANSFER (com exceção da transferência REC1).
  - transfere música de um disco para um dispositivo USB (com exceção da transferência REC1).
  - altera MEDIA MODE (modo de suporte).
  - altera a memória USB selecionada.

## Restringir a reprodução do disco

(Controlo parental)

### DVD-V

Pode restringir a reprodução de DVD VIDEO de acordo com um nível predefinido. É possível ignorar ou substituir certas cenas por outras diferentes.

- 1 Quando a reprodução é parada, prima SETUP (configuração).
- 2 Prima  $\uparrow/\downarrow$  repetidamente para selecionar [SYSTEM SETUP] (configuração do sistema) e, em seguida, prima  $\boxed{+}$ .

3 Prima  $\uparrow/\downarrow$  repetidamente para selecionar [PARENTAL CONTROL] (controlo parental) e, em seguida, prima  $\boxed{+}$ .

4 Introduza ou reintroduza a palavra-passe de 4 dígitos, utilizando as teclas numéricas e, em seguida, prima  $\boxed{+}$ .

5 Prima  $\uparrow/\downarrow$  repetidamente para selecionar [STANDARD] (padrão) e, em seguida, prima  $\boxed{+}$ .

6 Prima  $\uparrow/\downarrow$  repetidamente para selecionar uma área geográfica como nível de restrição da reprodução e, em seguida, prima  $\boxed{+}$ .

A área é selecionada.

Quando seleciona [OTHERS  $\rightarrow$ ] (outras), introduza o código da área geográfica pretendida de acordo com a “Lista de códigos de regiões com controlo parental” na página 65 utilizando as teclas numéricas.

7 Prima  $\uparrow/\downarrow$  repetidamente para selecionar [LEVEL] (nível) e, em seguida, prima  $\boxed{+}$ .

8 Prima  $\uparrow/\downarrow$  repetidamente para selecionar o nível pretendido e, em seguida, prima  $\boxed{+}$ .

Quanto mais baixo for o valor, maior será a limitação.

### Para desativar a função PARENTAL CONTROL

Defina [LEVEL] (nível) como [OFF] (desligado) no passo 8.

### Para reproduzir um disco para o qual PARENTAL CONTROL esteja definido

1 Carregue o disco e prima  $\blacktriangleright$ .

O ecrã para introdução da palavra-passe é apresentado no ecrã do televisor.

- 2 Introduza a sua palavra-passe de 4 dígitos utilizando as teclas numéricas e, em seguida, prima . O sistema inicia a reprodução.

### Se se esquecer da palavra-passe

Remova o disco e repita os passos 1 a 3 de "Restringir a reprodução do disco (Controlo parental)" (página 28). Introduza a sua palavra-passe "199703" utilizando as teclas numéricas e, em seguida, prima . Siga as instruções apresentadas no ecrã e introduza uma nova palavra-passe de 4 dígitos. Em seguida, volte a carregar o disco e prima . Tem de introduzir a nova palavra-passe de novo.

## Visualizar informações de um disco e dispositivo USB

DVD-V VIDEO CD CD DATA CD DATA DVD USB

### Informações no ecrã do televisor

Mantenha premido SHIFT, prima DISPLAY (apresentação) repetidamente durante a reprodução.

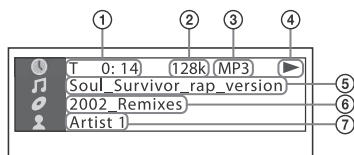

- ① **Informações de reprodução**  
Tempo de reprodução, tempo restante e informações da data<sup>1)</sup>.
- ② **Taxa de bits**

- ③ **Tipo de ficheiro**
- ④ **Estado da reprodução**
- ⑤ **Título<sup>2)</sup>/faixa/nome do ficheiro<sup>3)</sup>**
- ⑥ **Álbum<sup>2)</sup>/nome da pasta<sup>3)</sup>/capítulo/número de índice**
- ⑦ **Nome do intérprete<sup>2)3)</sup>**  
Aparece quando está a ser reproduzido um ficheiro de áudio.

- <sup>1)</sup> As informações da data são apresentadas quando o Exif (Exchangeable Image File Format) é gravado no ficheiro JPEG. Exif é um formato de imagem de câmara digital definido pela Japan Electronics e pela Information Technology Industries Association (JEITA).
- <sup>2)</sup> Se um ficheiro de áudio tiver uma etiqueta ID3, o sistema apresentará o nome do álbum/título/intérprete a partir das informações da etiqueta ID3. O sistema suporta ID3 ver 1.0/1.1/2.2/2.3.
- <sup>3)</sup> Se o ficheiro ou a pasta contiver caracteres que não podem ser apresentados, esses caracteres serão apresentados como "\_".

### Notas

- Dependendo da fonte que está a ser reproduzida,
  - algumas informações poderão não ser apresentadas.
  - alguns caracteres não podem ser apresentados.
- Consoante o modo de reprodução, as informações apresentadas poderão ser diferentes.

### Visualizar as informações de áudio

(apenas ficheiros de vídeo e DVD (VIDEO))

**Prima AUDIO repetidamente durante a reprodução.**

## Informações no painel de visualização

Prima **DISPLAY** (apresentação) repetidamente enquanto o sistema está ligado.

Pode visualizar as informações do seguinte modo:

- tempo de reprodução, tempo restante da faixa, título ou capítulo
- número da cena
- nome do ficheiro, nome da pasta
- informações sobre o título, o intérprete e o álbum

### Notas

- O nome do disco ou o nome da faixa poderão não ser mostrados, dependendo do texto.
- O tempo de reprodução de ficheiros MP3 e de ficheiros de vídeo pode não ser apresentado corretamente.
- O tempo de reprodução decorrido de um ficheiro de áudio codificado com VBR (taxa de bits variável) não é apresentado corretamente.

## Utilizar o menu de configuração

Pode fazer vários ajustes nas opções (por exemplo, de imagem e som). Os itens apresentados variam consoante o país ou a região.

### Nota

As definições de reprodução armazenadas no disco têm prioridade sobre as definições do menu de configuração. Consequentemente, poderá não ser possível efetuar algumas definições do menu de configuração.

**1** Quando a reprodução é parada, prima **SETUP** (configuração).

O menu de configuração aparece no ecrã do televisor.

**2** Prima **↑/↓** repetidamente para selecionar [**LANGUAGE SETUP**] (configuração do idioma), [**VIDEO SETUP**] (configuração de vídeo), [**AUDIO SETUP**] (configuração de áudio) ou [**SYSTEM SETUP**] (configuração do sistema) e, em seguida, prima **+**.

**3** Prima **↑/↓** repetidamente para selecionar o item pretendido e, em seguida, prima **+**.

**4** Prima **↑/↓** repetidamente para selecionar a definição pretendida e, em seguida, prima **+**.

A definição é selecionada e a configuração fica concluída.

### Para sair do menu

Prima **SETUP** (configuração).



### Definir o idioma - [LANGUAGE SETUP]

#### [OSD]

Seleciona o idioma de apresentação no ecrã.

#### [MENU]

DVD-V

Seleciona o idioma do menu DVD.

#### [AUDIO]

DVD-V

Alterna o idioma da faixa sonora. Se selecionar [**ORIGINAL**], é selecionado o idioma prioritário do disco.

#### [SUBTITLE]

DVD-V

Muda o idioma das legendas gravadas no DVD VIDEO.

Ao selecionar [**AUDIO FOLLOW**] (seguir áudio), o idioma das legendas muda de acordo com o idioma que selecionou para a faixa sonora.

**Nota**

Se selecionar [OTHERS →] (outros) em [MENU], [AUDIO] e [SUBTITLE] (legenda), introduza um código de idioma a partir de “Lista de códigos de idioma” (página 64) utilizando as teclas numéricas.



## Definir o ecrã do televisor – [VIDEO SETUP]

**[TV TYPE]****DVD-V**

**[16:9]:** Esta opção é selecionada quando liga um televisor de ecrã panorâmico ou um televisor com uma função de ecrã panorâmico.



**[4:3 LETTER BOX]:** Esta opção é selecionada quando liga um televisor com um ecrã 4:3 sem uma função de ecrã panorâmico. Esta definição apresenta uma imagem em formato panorâmico com bandas pretas nas partes superior e inferior.

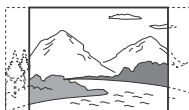

**[4:3 PAN SCAN]:** Esta opção é selecionada quando liga um televisor com um ecrã 4:3 sem uma função de ecrã panorâmico. Esta definição apresenta uma imagem de altura integral na totalidade do ecrã, com os lados cortados.

**[COLOR SYSTEM (VIDEO CD)]**

(Exceto em modelos da América Latina, Europa e Rússia)

**DVD-V**

Seleciona o sistema de cores (PAL ou NTSC).

**[AUTO]:** Emite o sinal de vídeo de acordo com o sistema de cores do disco. Seleciona a definição se o televisor utilizar um sistema DUAL.

**[PAL]:** Emite o sinal de vídeo em PAL.

**[NTSC]:** Emite o sinal de vídeo em NTSC.

Para obter informações detalhadas, consulte “Alterar o sistema de cores (Exceto em modelos da América Latina, Europa e Rússia)” (página 19).

**[BLACK LEVEL]**

(Apenas para modelos da América Latina)

Seleciona o nível de preto (nível de configuração) para a saída de sinais de vídeo da tomada VIDEO OUT.

**[ON]:** Define o nível de preto do sinal de saída para o nível padrão.

**[OFF]:** Reduz o nível de preto padrão. Utilize esta opção quando a imagem fica demasiado branca.

**[PAUSE MODE]****DVD-V**

**[AUTO]:** A imagem, incluindo os objetos que se movem de forma dinâmica, é reproduzida sem tremer. Em condições normais, seleccione esta definição.

**[FRAME]:** A imagem, incluindo os objetos que não se movem de forma dinâmica, é reproduzida em alta resolução.

**[PHOTO EFFECT]****DATA CD DATA DVD USA**

(Apenas ficheiros JPEG)

**[MODE 1]:** A imagem move-se de cima para baixo.

**[MODE 2]:** A imagem move-se da esquerda para a direita.

**[MODE 3]:** A imagem estende-se a partir do centro.

**[MODE 4]:** A imagem passa aleatoriamente em ciclo pelos efeitos.

**[MODE 5]:** A imagem seguinte desliza sobre a imagem atual.

**[OFF]:** Desligado.

---

### [PHOTO INTERVAL]

DATA CD DATA DVD USB

(Apenas ficheiros JPEG)

**[NORMAL]/[FAST]/[SLOW 1]/**

**[SLOW 2]:** Seleciona a duração do slide show. **[SLOW 2]** é mais lento do que **[SLOW 1]**.



## Definir as opções de áudio – [AUDIO SETUP]

---

### [AUDIO DRC]

(Compressão de gama dinâmica)

DVD-V

Útil para ver filmes à noite com volume baixo.

**[OFF]:** Desligado.

**[STANDARD]:** A gama dinâmica é comprimida conforme desejado pelo engenheiro de gravação.

---

### [TRACK SELECTION]

DVD-V

**[OFF]:** Desligado.

**[AUTO]:** Dá prioridade à faixa sonora que contém o maior número de canais quando reproduz um DVD VIDEO em que estão gravados vários formatos de áudio (PCM, MPEG ou Dolby Digital).

---

### [SCORE MODE]

**[BEGINNER 1]\*/[BEGINNER 2]/**

**[EXPERT 1]\*/[EXPERT 2]:** Seleciona o modo de pontuação para classificar a forma como canta no Modo Karaoke.

**[DEMO]:** Modo de demonstração.

A pontuação é apresentada independentemente de estar ou não a cantar.

\* A pontuação é apresentada enquanto está a cantar.

---

### [A/V SYNC]

DVD-V VIDEO CD DATA CD DATA DVD

(Apenas ficheiros de vídeo)

**[OFF]:** Desligado.

**[ON]:** Ajusta o atraso entre a imagem e o som.

---

### [DOWNMIX]

DVD-V

Seleciona o sinal de saída de áudio para reprodução de um áudio multicanal.

**[NORMAL]:** Emite o áudio multicanal num sinal de estéreo de 2 canais.

**[DOLBY SURROUND]:** Emite o áudio multicanal num sinal de surround de 2 canais.



## Definir o sistema – [SYSTEM SETUP]

---

### [SCREEN SAVER]

Evita danos no televisor. Prima qualquer botão para cancelar a proteção de ecrã.

**[ON]:** Liga a função de proteção de ecrã se o sistema não for utilizado durante cerca de 15 minutos.

**[OFF]:** Desligado.

---

### [BACKGROUND]

Seleciona a cor de fundo ou a imagem para apresentação no ecrã do televisor.

**[JACKET PICTURE]:** A imagem de capa (imagem fixa) gravada no disco é apresentada como imagem de fundo.

**[GRAPHICS]:** É apresentada uma imagem predefinida guardada no sistema como imagem de fundo.

**[BLUE]:** A cor de fundo é azul.

**[BLACK]:** A cor de fundo é preto.



**[PARENTAL CONTROL]**

Define as restrições de reprodução. Para obter informações detalhadas, consulte "Restringir a reprodução do disco (Controlo parental)" (página 28).

**[MULTI-DISC RESUME]**

DVD-V VIDEO CD

**[ON]:** Guarda o ponto de retoma da reprodução na memória para um máximo de 6 discos.

**[OFF]:** Guarda o ponto de retoma da reprodução apenas para o disco atual no sistema.

**[RESET]**

Repõe as predefinições de SETUP (configuração). Para obter informações detalhadas, consulte "Repor as predefinições de SETUP" (página 58).

**Transferência USB****Transferir música**

É possível transferir músicas de uma fonte de som para um dispositivo USB ligado à porta  $\Psi$  (USB) 2.

O formato de áudio dos ficheiros transferidos por este sistema é MP3. No entanto, também é possível transferir ficheiros WMA e AAC a partir de USB 1.

**Notas**

- Não remova o dispositivo USB durante as operações de transferência ou eliminação. Se o fizer, poderá danificar os dados existentes no dispositivo USB ou o próprio dispositivo USB.
- Os ficheiros MP3/WMA/AAC são transferidos com a mesma taxa de bits dos ficheiros originais.

- Quando transferir a partir da função TUNER FM (sintonizador FM), AUDIO IN 1 (entrada de áudio 1) ou AUDIO IN 2 (entrada de áudio 2) ou de um AUDIO CD (CD de áudio), poderá selecionar a taxa de bits antes da transferência.
- As operações de transferência e eliminação USB não são permitidas quando o tabuleiro do disco está aberto.

**Nota sobre conteúdos protegidos por direitos de autor**

A música transferida limita-se apenas a utilização privada. A utilização de música para além deste limite requer permissão por parte dos detentores dos direitos de autor.

**Para selecionar a memória USB**

Consulte página 22.

**Para selecionar a taxa de bits**

É possível selecionar uma taxa de bits mais elevada para transferir música com melhor qualidade.

- 1 Prima **OPTIONS** (opções).
  - 2 Prima  $\uparrow$  /  $\downarrow$  repetidamente para selecionar "BIT RATE" (taxa de bits) e, em seguida, prima  $\boxed{+}$ .
  - 3 Prima  $\uparrow$  /  $\downarrow$  repetidamente para selecionar a taxa de bits pretendida e, em seguida, prima  $\boxed{+}$ .
    - 128 KBPS: as faixas MP3 codificadas têm um tamanho de ficheiro menor e uma qualidade de som inferior.
    - 256 KBPS: as faixas MP3 codificadas têm um tamanho de ficheiro maior, mas têm uma qualidade de som superior.
- Para sair do menu **OPTIONS** (opções), prima **OPTIONS** (opções).

## Transferir música de um disco, de um dispositivo USB ou de uma fonte de áudio analógica

Pode transferir música para um dispositivo USB ligado à porta  $\Psi$  (USB) 2 do seguinte modo:

- Transferência sincronizada: Transfira todos os ficheiros de música suportados de um disco ou USB 1 para USB 2.
- Transferência REC1: Transfira uma faixa ou um ficheiro de áudio durante a reprodução.
- Transferência analógica: Transfira som a partir da função TUNER (sintonizador), AUDIO IN 1 (entrada de áudio 1) ou AUDIO IN 2 (entrada de áudio 2).

Utilize os botões da unidade para efetuar esta operação.

### 1 Ligue um dispositivo USB que suporte transferência à porta $\Psi$ (USB) 2 conforme ilustrado abaixo.

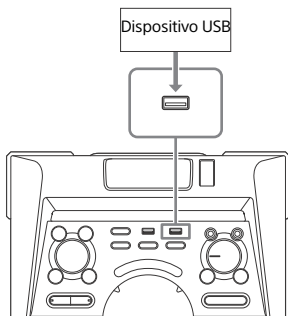

### 2 Para transferência sincronizada ou transferência REC1:

(Para um disco)

Prima FUNCTION (função), rode o botão MULTI CONTROL (controlo múltiplo) para selecionar "DVD/CD"

e prima ENTER. Se o sistema iniciar a reprodução automaticamente, prima  $\blacksquare$  duas vezes para parar a reprodução.

(Para USB)

Prima FUNCTION (função), rode o botão MULTI CONTROL (controlo múltiplo) para selecionar "USB 1" e prima ENTER. Ligue um dispositivo USB pretendido para transferir para a porta  $\Psi$  (USB) 1.

### Para a transferência analógica:

Prima FUNCTION (função), rode o botão MULTI CONTROL (controlo múltiplo) para selecionar a fonte ("TUNER FM"(sintonizador FM)/ "AUDIO IN 1" (entrada de áudio 1)/ "AUDIO IN 2" (entrada de áudio 2)) pretendida para transferência e, em seguida, prima ENTER.

### 3 Para a transferência sincronizada:

Quando a reprodução está parada, prima PLAY MODE (modo de reprodução) repetidamente no telecomando para selecionar o modo de reprodução pretendido.

#### Notas

- Se iniciar a transferência em [FOLDER (SHUFFLE)] (pasta (modo aleatório)), o modo de reprodução selecionado muda automaticamente para [FOLDER] (pasta).
- Se iniciar a transferência no modo Shuffle Play (com exceção de [FOLDER (SHUFFLE)]), Repeat Play ou Program Play sem passos, o modo de reprodução selecionado é alterado automaticamente para a reprodução normal.

### Para a transferência REC1:

Selecione a faixa ou o ficheiro de áudio que pretende transferir e, em seguida, inicie a reprodução.

#### 4 Prima REC TO USB (gravar para USB).

“PUSH ENTER” (premir Enter) é apresentado no painel de visualização.

#### 5 Para transferência sincronizada ou transferência REC1:

Prima ENTER.

A transferência começa quando “DO NOT REMOVE” (não remover) for apresentado no painel de visualização.

##### Para a transferência analógica:

Prima ENTER e comece a reprodução da fonte.

A transferência começa quando “DO NOT REMOVE” (não remover) for apresentado no painel de visualização.

#### Quando a transferência é concluída

O disco ou o dispositivo USB para automaticamente (na transferência sincronizada) ou continua a reprodução (na transferência REC1).

#### Para parar a transferência

Prima ■.

#### Para criar um novo ficheiro MP3 (apenas na transferência analógica)

Prima REC TO USB durante a transferência analógica. “NEW TRACK” é apresentado no painel de visualização.

É criado um novo ficheiro MP3 automaticamente após cerca de 1 hora de transferência.

##### Notas

- Quando é criado um novo ficheiro MP3, a transferência é desativada temporariamente.
- Se premir REC TO USB novamente dentro de alguns segundos, é possível criar um novo ficheiro MP3.

#### Notas sobre a transferência

- Durante a transferência (exceto durante a transferência analógica), não é emitido som.
- As informações de CD-TEXT não são transferidas para os ficheiros MP3.
- A transferência para automaticamente se:
  - o dispositivo USB ficar sem espaço durante a transferência.
  - o limite de ficheiros de áudio ou pastas do dispositivo USB é alcançado.
- Se uma pasta ou um ficheiro que está a tentar transferir já existir no dispositivo USB com o mesmo nome, será adicionado um número sequencial depois do nome sem substituir a pasta ou o ficheiro original.
- Não é possível efetuar as operações seguintes durante uma transferência:
  - Ejetar o disco.
  - Selecionar outro ficheiro ou faixa.
  - Colocar a reprodução em pausa ou localizar um ponto na faixa ou no ficheiro.
  - Alterar a função ou a banda do sintonizador.
- Quando transferir música para um Walkman® utilizando o “Media Manager for WALKMAN”, certifique-se de que efetua a transferência no formato MP3.
- Quando ligar um Walkman® ao sistema, certifique-se de que efetua a ligação após a mensagem “Creating Library” (a criar biblioteca) ou “Creating Database” (a criar base de dados) ter desaparecido no Walkman®.

#### Regras de criação de pastas e ficheiros

#### Número máximo de ficheiros MP3 que podem ser gerados

- 298 pastas
- 650 ficheiros numa pasta
- 650 ficheiros numa pasta REC1-CD ou REC1-MP3.

Estes números poderão variar consoante a configuração de ficheiros ou pastas.

Durante a transferência para um dispositivo USB, é criada uma pasta "MUSIC" (música) diretamente abaixo de "ROOT" (raiz). As pastas e os ficheiros são criados nesta pasta "MUSIC" (música) de acordo com o método de transferência e a fonte.

Transferência sincronizada

Fonte	Nome da pasta	Nome do ficheiro
Ficheiros de áudio	Igual ao da fonte	
AUDIO CD	"CDDA0001"*	"TRACK001"*

Transferência REC1

Fonte	Nome da pasta	Nome do ficheiro
Ficheiros de áudio	"REC1-MP3"	Igual ao da fonte
AUDIO CD	"REC1-CD"	"TRACK001"*

Transferência analógica

Fonte	Nome da pasta	Nome do ficheiro
FM	"TUFM0001"*	"TRACK001"*
AUDIO IN 1/ AUDIO IN 2	"EXAU0001"*	

\* Os números das pastas e dos ficheiros são atribuídos sequencialmente.

## Eliminar ficheiros de áudio ou pastas do dispositivo USB

- 1 Prima **FUNCTION +/-** (função +/-) repetidamente para selecionar "USB 1" ou "USB 2".
- 2 Prima **MEDIA MODE** (modo de suporte) repetidamente para selecionar [MUSIC] (música).
- 3 Quando a reprodução é parada, prima **OPTIONS** (opções).

- 4 Prima **▲/▼** repetidamente para selecionar "ERASE" (eliminar) e, em seguida, prima **+**.

A Lista de pastas é apresentada no ecrã do televisor.

- 5 Prima **▲/▼** repetidamente para selecionar uma pasta e, em seguida, prima **+**.

- 6 Prima **▲/▼** repetidamente para selecionar o ficheiro de áudio que pretende eliminar e, em seguida, prima **+**.

Selecione [ALL TRACKS] (todas as faixas) para selecionar todos os ficheiros de áudio na pasta. "FOLDER ERASE" (eliminar pasta) ou "TRACK ERASE" (eliminar faixa) e "PUSH ENTER" (premir Enter) são apresentados no painel de visualização.

Para cancelar, prima **■**.

- 7 Prima **+**.

"COMPLETE" (concluído) é apresentado no painel de visualização. Para sair do menu **OPTIONS** (opções), prima **OPTIONS** (opções).

### Notas

- Não é possível eliminar uma pasta com subpastas ou ficheiros de áudio que não estejam no formato MP3/WMA/AAC.
- Não é possível eliminar ficheiros de áudio ou pastas com a Shuffle Play ou Program Play selecionada. Defina o modo de reprodução para reprodução normal antes de eliminar. A operação de eliminação não é permitida quando o tabuleiro do disco está aberto.

# Ouvir rádio

## 1 Prima FUNCTION +/- (função +/-) repetidamente para selecionar a função do sintonizador.

Também pode utilizar os botões na unidade. Prima FUNCTION (função), rode o botão MULTI CONTROL (controlo múltiplo) para selecionar "TUNER FM" (sintonizador FM) e prima ENTER.

## 2 Selecione a estação de rádio.

### Para a sintonização automática:

Mantenha premido TUNING+/- (sintonização +/-) até a indicação de frequência mudar e, em seguida, solte.

A pesquisa para automaticamente quando uma estação é sintonizada. "ST" (apenas para programas estéreo FM) acende-se no painel de visualização.

Se a pesquisa não parar, prima ■ para parar a pesquisa. Em seguida, efetue a sintonização manual (abaixo).

### Para a sintonização manual:

Prima TUNING+/- (sintonização +/-) repetidamente para sintonizar a estação pretendida.

### Nota

Quando sintonizar uma estação FM que ofereça serviços RDS, informações como o nome do serviço ou o nome da estação são apresentadas nas transmissões. Pode verificar as informações de RDS premindo DISPLAY (apresentação) repetidamente.

### Sugestão

Para reduzir o ruído estático numa estação estéreo FM com um sinal fraco, prima FM MODE (modo FM) repetidamente até "ST" desaparecer do painel de visualização. Perderá o efeito estéreo, mas a receção será melhor.

## Pré-programar estações de rádio

Pode armazenar até 20 estações FM como estações favoritas.

## 1 Sintonize a estação pretendida.

## 2 Prima DVD/TUNER MENU (menu de DVD/sintonizador).

## 3 Prima ↕ repetidamente para selecionar o número pré-programado pretendido e, em seguida, prima .

"COMPLETE" (concluído) é apresentado no painel de visualização. A estação é armazenada.

Se já estiver atribuída outra estação ao número pré-programado selecionado, essa estação é substituída pela nova.

## Para sintonizar uma estação pré-programada

Prima PRESET+/- (pré-programar +/-) repetidamente para selecionar o número pré-programado pretendido. Também pode manter SHIFT premido, premir as teclas numéricas e, em seguida, premir  para selecionar uma estação pré-programada.

## BLUETOOTH

### Acerca da tecnologia sem fios BLUETOOTH

A tecnologia sem fios BLUETOOTH é uma tecnologia sem fios de curto alcance que permite a comunicação de dados sem fios entre dispositivos digitais. A tecnologia sem fios BLUETOOTH tem um raio de alcance de cerca de 10 metros.

#### Versão, perfis e codecs BLUETOOTH suportados

Para obter informações detalhadas, consulte "Secção BLUETOOTH" (página 63).

#### Dispositivos BLUETOOTH compatíveis

Para obter informações detalhadas, consulte "Websites sobre dispositivos compatíveis" (página 11).

### Acerca do indicador BLUETOOTH

O indicador BLUETOOTH acende-se ou pisca a azul para mostrar o estado do BLUETOOTH.

Estado do sistema	Estado do indicador
Modo standby do BLUETOOTH	Pisca lentamente
A emparelhar por BLUETOOTH	Pisca rapidamente
Ligação BLUETOOTH estabelecida	Aceso

### Emparelhar este sistema com um dispositivo BLUETOOTH

O emparelhamento é uma operação durante a qual os dispositivos BLUETOOTH se registam antecipadamente entre si. Após efetuar uma operação de emparelhamento, não tem de a efetuar novamente.

**1 Coloque o dispositivo BLUETOOTH a 1 metro do sistema.**

**2 Prima BLUETOOTH na unidade para selecionar a função BLUETOOTH.**

"BT AUDIO" é apresentado no painel de visualização.

#### Nota

Se o sistema estiver ligado a um dispositivo BLUETOOTH, prima BLUETOOTH na unidade para desligar o dispositivo BLUETOOTH.

**3 Mantenha premido PAIRING (emparelhamento) na unidade durante 2 segundos ou mais.**

"PAIRING" pisca no painel de visualização.

**4 Efetue o procedimento de emparelhamento no dispositivo BLUETOOTH.**

Para obter informações detalhadas, consulte as instruções de funcionamento do dispositivo BLUETOOTH.

**5 Selecione "MHC-V7D" no ecrã do dispositivo.**

Efetue este passo nos 5 minutos seguintes, caso contrário, o emparelhamento será cancelado. Se isso acontecer, repita o procedimento a partir do passo 1.

#### Nota

Se lhe for pedida uma chave de acesso no dispositivo BLUETOOTH, introduza "0000". A "chave de acesso" pode chamar-se "código de acesso", "código PIN", "número PIN" ou "palavra-passe".

## 6 Estabeleça a ligação BLUETOOTH no dispositivo BLUETOOTH.

O nome do dispositivo BLUETOOTH é apresentado no painel de visualização.

Consoante o dispositivo BLUETOOTH, a ligação pode ser estabelecida automaticamente após a conclusão do emparelhamento.

Pode verificar o endereço do dispositivo BLUETOOTH premindo DISPLAY (apresentação) repetidamente.

#### Notas

- É possível emparelhar até 9 dispositivos BLUETOOTH. Se for emparelhado um 10.º dispositivo BLUETOOTH, o dispositivo que foi emparelhado há mais tempo será eliminado.
- Se pretende emparelhar com outro dispositivo BLUETOOTH, repita os passos 1 a 6.

## Para cancelar a operação de emparelhamento

Mantenha premido PAIRING (emparelhamento) na unidade durante, pelo menos, 2 segundos até "BT AUDIO" ser apresentado no painel de visualização.

## Reproduzir música a partir de um dispositivo BLUETOOTH

Pode controlar um dispositivo BLUETOOTH ligando o sistema e o dispositivo BLUETOOTH através do AVRCP.

Depois de o sistema e o dispositivo BLUETOOTH estarem ligados, pode controlar a reprodução premindo ►, ||, ■, ◀◀/▶▶ e ◀◀/▶▶.

Verifique o seguinte antes de reproduzir música:

- A função BLUETOOTH do dispositivo BLUETOOTH está ativada.
- O emparelhamento foi concluído (página 38).

## 1 Prima BLUETOOTH na unidade para selecionar a função BLUETOOTH.

"BT AUDIO" é apresentado no painel de visualização.

## 2 Estabeleça uma ligação BLUETOOTH com o dispositivo.

Prima BLUETOOTH na unidade para ligar ao último dispositivo BLUETOOTH ligado.

Estabeleça a ligação BLUETOOTH a partir do dispositivo BLUETOOTH se o dispositivo não estiver ligado. Após a ligação estar estabelecida, o nome do dispositivo BLUETOOTH é apresentado no painel de visualização.

## 3 Prima ► para iniciar a reprodução.

Consoante o dispositivo BLUETOOTH,

- poderá ter de premir ► duas vezes.
- poderá ter de iniciar a reprodução de uma fonte de áudio no dispositivo BLUETOOTH.

## 4 Ajuste o volume.

Ajuste primeiro o volume do dispositivo BLUETOOTH; se o nível do volume continuar muito baixo, ajuste o nível do volume no sistema.

#### Notas

- Quando o sistema não estiver ligado a nenhum dispositivo BLUETOOTH, o sistema liga-se automaticamente ao último dispositivo BLUETOOTH ligado quando premir BLUETOOTH na unidade ou ►.
- Se tentar ligar outro dispositivo BLUETOOTH ao sistema, o dispositivo BLUETOOTH que está ligado atualmente será desligado.

### Para desligar o dispositivo BLUETOOTH

Prima BLUETOOTH na unidade. “BT AUDIO” é apresentado no painel de visualização.

Consoante o dispositivo BLUETOOTH, a ligação BLUETOOTH poderá ser cancelada automaticamente quando parar a reprodução.

### Para apagar as informações de emparelhamento

Utilize os botões da unidade para efetuar esta operação.

- 1 Prima BLUETOOTH para selecionar a função BLUETOOTH.  
“BT AUDIO” é apresentado no painel de visualização.  
Se o sistema estiver ligado a um dispositivo BLUETOOTH, o nome do dispositivo BLUETOOTH é apresentado no painel de visualização. Prima BLUETOOTH para desligar o dispositivo BLUETOOTH.
- 2 Mantenha premido ENTER e  – durante cerca de 3 segundos.  
“BT HIST CLEAR” (eliminação do histórico do BT) é apresentado no painel de visualização e todas as informações de emparelhamento são eliminadas.

## Ligação BLUETOOTH com um só toque através do NFC

NFC (Near Field Communication) é uma tecnologia que permite a comunicação sem fios de curto alcance entre vários dispositivos, como smartphones e etiquetas IC.

Quando toca no sistema com um smartphone compatível com NFC, o sistema automaticamente:

- ativa a função BLUETOOTH.
- conclui o emparelhamento e a ligação BLUETOOTH.

#### Smartphones compatíveis

Smartphones com uma função NFC incorporada (SO: Android 2.3.3 ou posterior, excluindo o Android 3.x)

#### Notas

- O sistema só consegue reconhecer e ligar a um smartphone compatível com NFC de cada vez. Se tentar ligar outro smartphone compatível com NFC ao sistema, o smartphone compatível com NFC que está ligado atualmente será desligado.
- Dependendo do smartphone compatível com NFC, poderá necessitar de efetuar os seguintes itens no seu smartphone compatível com NFC.
  - Ative a função NFC. Para obter informações detalhadas, consulte as instruções de funcionamento do smartphone compatível com NFC.
  - Se o seu smartphone compatível com NFC tiver uma versão de SO anterior ao Android 4.1.x, transfira e inicie a aplicação “NFC Easy Connect”. O “NFC Easy Connect” é uma aplicação grátis para smartphones Android que pode ser obtida no Google Play. (A aplicação pode não estar disponível em alguns países/regiões.)



- 1 Toque com o smartphone na Marca N existente na unidade até que o smartphone vibre.**

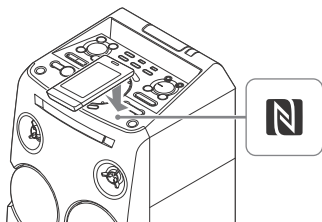

Conclua a ligação seguindo as instruções apresentadas no smartphone.  
Quando a ligação BLUETOOTH é estabelecida, o nome do dispositivo BLUETOOTH é apresentado no painel de visualização.

- 2 Inicie a reprodução de uma fonte de áudio no smartphone.**

Para obter informações detalhadas, consulte as instruções de funcionamento do dispositivo BLUETOOTH.

#### **Sugestão**

- Se o emparelhamento e a ligação BLUETOOTH falharem, efetue o seguinte procedimento.
- Se estiver a utilizar uma capa comprada para o smartphone, remova-a.
  - Toque novamente com o smartphone na Marca N existente na unidade.
  - Volte a iniciar a aplicação "NFC Easy Connect".

#### **Para desligar o smartphone**

Toque novamente com o smartphone na Marca N existente na unidade.

## **Definir os codecs de áudio BLUETOOTH**

É possível receber dados no formato do codec AAC ou SBC a partir de um dispositivo BLUETOOTH.

- 1 Prima OPTIONS (opções).**
- 2 Prima  $\uparrow/\downarrow$  repetidamente para selecionar "BT AAC" e, em seguida, prima  $\boxed{+}$ .**
- 3 Prima  $\uparrow/\downarrow$  repetidamente para selecionar a definição.**
  - ON: Ative a receção no formato de codec AAC.
  - OFF: Receba no formato do codec SBC.

Para sair do menu de opções, prima OPTIONS (opções).

#### **Notas**

- Pode desfrutar de som de alta qualidade se o AAC estiver selecionado. Se não conseguir ouvir som AAC através do dispositivo ou o som for interrompido, seleccione "OFF" (desligado).
- Se alterar esta definição enquanto o sistema estiver ligado a um dispositivo BLUETOOTH, o dispositivo BLUETOOTH será desligado. Para ligar o dispositivo BLUETOOTH, estabeleça a ligação BLUETOOTH novamente.

## **Configurar o modo standby do BLUETOOTH**

O modo standby do BLUETOOTH permite que o sistema se ligue automaticamente quando estabelece a ligação BLUETOOTH a partir de um dispositivo BLUETOOTH.

- 1 Prima OPTIONS (opções).**
- 2 Prima  $\uparrow/\downarrow$  repetidamente para selecionar "BT STBY" e, em seguida, prima  $\boxed{+}$ .**

### 3 Prima ↕ repetidamente para selecionar a definição.

- ON: O sistema liga-se automaticamente quando estabelecer uma ligação BLUETOOTH a partir de um dispositivo BLUETOOTH.
  - OFF: Desativa esta função.
- Para sair do menu de opções, prima OPTIONS (opções).

---

## Definir o sinal BLUETOOTH

Pode ligar ao sistema a partir de um dispositivo BLUETOOTH emparelhado em todas as funções quando o sinal BLUETOOTH estiver ativado. O sinal BLUETOOTH está ativado por predefinição.

Utilize os botões da unidade para efetuar esta operação.

**Mantenha premido ENTER e  + durante cerca de 3 segundos.** “BT ON” ou “BT OFF” é apresentado no painel de visualização.

#### Notas

- Não é possível efetuar as operações seguintes quando o sinal BLUETOOTH está desativado:
  - Emparelhar e/ou ligar a um dispositivo BLUETOOTH
  - Eliminar as informações de emparelhamento
  - Utilizar a aplicação “SongPal” através de BLUETOOTH
  - Alterar os codecs de áudio BLUETOOTH
- Se tocar o sistema com um smartphone compatível com NFC ou definir o modo standby do BLUETOOTH como ativo, os sinais BLUETOOTH serão automaticamente ativados.

---

## Utilizar a aplicação “SongPal” através de BLUETOOTH

### Acerca da aplicação

Está disponível uma aplicação especializada para este modelo no Google Play e na App Store. Procure “SongPal” ou pesquise o código QR em baixo e, em seguida, transfira a aplicação gratuita para obter mais informações sobre as suas funcionalidades práticas.



A tecnologia BLUETOOTH funciona com o iPhone 6 Plus, iPhone 6, iPhone 5s, iPhone 5c, iPhone 5, iPhone 4s, iPhone 4, iPhone 3GS, iPod touch (5ª geração), iPod touch (4ª geração).

#### Nota

Se a aplicação “SongPal” não funcionar corretamente, desligue e ligue o dispositivo BLUETOOTH premindo BLUETOOTH na unidade (página 39).

### Ajustar o som

Para	Efetue esta ação
Reforçar os graves e criar um som mais poderoso	Prima MEGA BASS na unidade.
Reduzir os graves (BASS CUT)	Mantenha premido MEGA BASS na unidade durante 2 segundos ou mais. Para cancelar o efeito BASS CUT, prima de novo MEGA BASS na unidade.
	<b>Notas</b> <ul style="list-style-type: none"><li>• O indicador MEGA BASS na unidade pisca quando o efeito BASS CUT está ativado.</li><li>• O efeito BASS CUT desliga-se automaticamente quando o sistema é desligado ou quando o modo Football (futebol) é ativado (página 43).</li></ul>
Selecionar um efeito sonoro predefinido	Prima MUSIC (música) ou VIDEO (vídeo). Também pode utilizar os botões na unidade. Prima SOUND FIELD (campo de som), rode o botão MULTI CONTROL (controle múltiplo) para selecionar o efeito sonoro pretendido e, em seguida, prima ENTER. Para cancelar o efeito sonoro predefinido, prima MUSIC (música) repetidamente para selecionar "FLAT" (simples). Também pode utilizar os botões na unidade para selecionar "FLAT" (simples).

### Selecionar o modo Virtual Football (futebol virtual)

Poderá ter a sensação de estar presente no estádio durante a transmissão de um desafio de futebol.

#### Prima FOOTBALL (futebol) repetidamente durante a transmissão de um desafio de futebol.

- ON NARRATION: Pode desfrutar da sensação envolvente de estar no estádio através do melhoramento dos sons do público.
- OFF NARRATION: Pode desfrutar de uma sensação ainda mais envolvente de estar no estádio, minimizando o nível de volume dos comentários, além do melhoramento dos sons do público.

#### Para cancelar o modo Virtual Football (futebol virtual)

Prima MUSIC (música) repetidamente para selecionar "FLAT" (simples).

##### Notas

- Recomendamos que selecione o modo de futebol durante a transmissão de um desafio de futebol.
- Se o som parecer pouco natural quando "OFF NARRATION" (narração desligada) está selecionado, recomendamos que mude para "ON NARRATION" (narração ligada).
- Esta função não suporta som mono.
- Só pode selecionar o modo Virtual Football durante a função AUDIO IN 1 (entrada de áudio 1) ou AUDIO IN 2 (entrada de áudio 2).

## Criar um efeito sonoro personalizado

É possível aumentar ou diminuir os níveis de bandas de frequência específicas e armazenar a definição na memória como "CUSTOM EQ" (equalização personalizada).

- 1** Prima **OPTIONS** (opções).
- 2** Prima **↕** repetidamente para selecionar "EQ EDIT" (editar a equalização) e, em seguida, prima **+**.
- 3** Prima **↕** repetidamente para ajustar o nível do equalizador e, em seguida, prima **+**.
- 4** Repita o passo 3 para ajustar o nível de outras bandas de frequência e o efeito de surround.  
Para sair do menu de opções, prima **OPTIONS** (opções).

### Para selecionar a definição de equalização personalizada

Prima **MUSIC** (música) repetidamente para selecionar "CUSTOM EQ" (equalização personalizada).

## Criar uma atmosfera de festa

(efeito de DJ)

Utilize os botões e **GESTURE CONTROL** (controle de gesto) na unidade para efetuar esta operação.

- 1** Prima **GESTURE ON/OFF** (gesto ligado/desligado) para ativar a função **Motion Gesture** (gesto de movimento).

**GESTURE CONTROL** (controle de gesto) acende-se.

- 2** Toque na **zona 1** ou na **zona 2** repetidamente para selecionar "DJ" ou "SAMPLER".

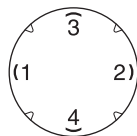

O indicador do modo **GESTURE CONTROL** (controle de gesto) selecionado acende-se.

- 3** Para o modo **DJ**:

Passa a mão por cima do **GESTURE CONTROL** (controle de gesto).

DJ Effect (efeito DJ)	Passa na seguinte direção
<b>FLANGER:</b> Crie um efeito sonoro profundo semelhante ao som de um avião a jato.	← (zona 2 para zona 1)
<b>ISOLATOR:</b> Isola uma banda de frequência específica através do ajuste das outras bandas de frequência. Por exemplo, quando pretende salientar as vozes.	→ (zona 1 para zona 2)
<b>WAH:</b> Crie um efeito especial de som "Wah-wah" movendo a frequência de um filtro para baixo e para cima automaticamente.	↑ (zona 4 para zona 3)
<b>PAN:</b> Crie a sensação de que o som se está a mover pelos altifalantes, entre os canais da esquerda e da direita.	↓ (zona 3 para zona 4)

Toque na zona 3 ou na zona 4 para desativar o efeito.

Passa a mão por cima de ↻ (no sentido dos ponteiros do relógio) ou ↻ (no sentido contrário ao dos ponteiros do relógio) para ajustar o nível do efeito.

### Para o modo "SAMPLER":

Passa a mão por cima de ←, →, ↑, ↓, ↻, ↻ para emitir os efeitos sonoros SAMPLER.

Pode ainda tocar na zona 3 ou na zona 4 para emitir o som de tambor.

#### Nota

Certifique-se de que a sua mão não toca no GESTURE CONTROL (controlo de gesto) quando faz o movimento de passar a mão.

### Para desativar a função Motion Gesture

Prima GESTURE ON/OFF (gesto ligado/desligado).

GESTURE CONTROL (controlo de gesto) apaga-se.

#### Notas

- O DJ EFFECT é cancelado automaticamente quando:
  - desliga o sistema
  - altera a função
  - altera a banda do sintonizador
  - ativa ou desativa a função PARTY CHAIN (cadeia de festa)
  - ativa o modo Football
- Se ativar o DJ EFFECT durante a transferência, o efeito sonoro não será transferido para o dispositivo USB.

## Outras operações

### Utilizar a função Party Chain

É possível ligar vários sistemas de áudio numa cadeia para criar um ambiente de festa mais interessante e para produzir uma saída de som mais elevada.

Ative um sistema na cadeia para que seja o "Party Host" (anfitrião da festa) e partilhe a música. Os outros sistemas tornar-se-ão "Party Guest" (convidado da festa) e reproduzirão a mesma música que o "Party Host" (anfitrião da festa).

### Configurar a Party Chain

Configure uma Party Chain ligando todos os sistemas através de cabos de áudio (não fornecidos).

Antes de ligar os cabos, certifique-se de que desliga o cabo de alimentação CA.

#### A Se todos os sistemas estiverem equipados com a função Party Chain

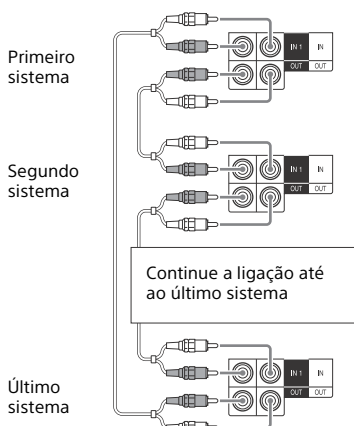

- O último sistema tem de estar ligado ao primeiro sistema.
- Qualquer sistema pode tornar-se o Party Host
- Pode selecionar um novo Party Host quando a função Party Chain estiver ativada. Para obter informações detalhadas, consulte “Para selecionar um novo Party Host” (página 47).

## **B** Se um dos sistemas não estiver equipado com a função Party Chain

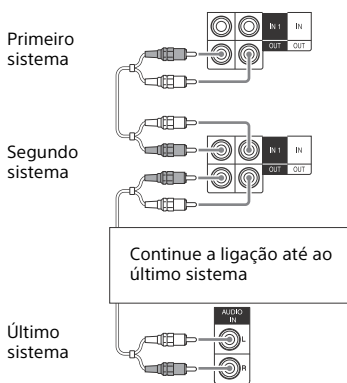

- O último sistema não está ligado ao primeiro sistema.
- Ligue o sistema que não está equipado com a função Party Chain ao último sistema. Certifique-se de que seleciona o áudio em funcionamento no último sistema.
- Tem de selecionar o primeiro sistema como Party Host de modo que todos os sistemas estejam a reproduzir a mesma música quando a função Party Chain estiver ativada.

## **Desfrutar da Party Chain**

Utilize os botões da unidade para efetuar esta operação.

**1** Ligue o cabo de alimentação CA e ative todos os sistemas.

**2** Ajuste o volume em cada sistema.

**3** Ative a função Party Chain no sistema que pretende que seja o Party Host.

Prima FUNCTION (função), rode o botão MULTI CONTROL (controlo múltiplo) para selecionar a função pretendida (exceto AUDIO IN (entrada de áudio) na ligação **A** (página 45)) e, em seguida, prima ENTER. Inicie a reprodução de música e, em seguida, prima PARTY CHAIN (cadeia de festa). “PARTY CHAIN” é apresentado no painel de visualização. O sistema inicia a festa como Party Host e os outros sistemas tornar-se-ão Party Guest automaticamente. Todos os sistemas reproduzem a mesma música que o Party Host.

### **Notas**

- Dependendo da unidade total de sistemas que tenha ligado, o Party Guest poderá demorar algum tempo até começar a reproduzir a música.
- A alteração do nível de volume e o efeito sonoro no Party Host não afetarão a saída no Party Guest.
- O Party Guest continua a reproduzir a origem de música como o Party Host mesmo que altere a função no Party Guest. No entanto, pode ajustar o volume e alterar o efeito sonoro no Party Guest.
- Quando utiliza o microfone no Party Host, o som não será emitido a partir do Party Guest.
- Quando um dos sistemas na ligação está a efetuar uma transferência USB, aguarde que o sistema complete ou pare a transferência antes de ativar a função Party Chain.
- Para obter informações detalhadas sobre o funcionamento de outros sistemas, consulte as instruções de funcionamento desses sistemas.

## Para selecionar um novo Party Host

Repita o passo 3 de “Desfrutar da Party Chain” no sistema que pretende que seja o novo Party Host.

O Party Host atual tornar-se-á Party Guest automaticamente. Todos os sistemas reproduzem a mesma música que o novo Party Host.

### Notas

- Só pode selecionar outro sistema como o novo Party Host depois de todos os sistemas terem concluído a função Party Chain.
- Repita o passo acima se o sistema selecionado não mudar como novo Party Host depois de alguns segundos.

## Para desativar a Party Chain

No Party Host, prima PARTY CHAIN.

### Nota

Repita o passo acima se o sistema não desativar a Party Chain após alguns segundos.

## Definir o modo de som da Party Chain

Pode definir o modo de som quando a função Party Chain estiver ativada.

- 1** Prima **OPTIONS** (opções).
- 2** Prima **↕/↗** repetidamente para selecionar **“P. CHAIN MODE”** e, em seguida, prima **+**.
- 3** Prima **↕/↗** repetidamente para selecionar **“STEREO”** (estéreo), **“RIGHT CH”** (canal direito) ou **“LEFT CH”** (canal esquerdo) e, em seguida, prima **+**.
  - STEREO: emite o som estéreo.
  - RIGHT CH: emite o som mono do canal direito.

- LEFT CH: emite o som mono do canal esquerdo.

Para sair do menu de opções, prima **OPTIONS** (opções).

## Acompanhar a música: Karaoke

### Preparar para o karaoke

- 1** Rode **MIC LEVEL** (volume do microfone) na unidade para **MIN** (mínimo) para reduzir o nível de volume do microfone.
- 2** Ligue um microfone opcional à tomada **MIC 1** ou **MIC 2** da unidade.  
Ligue outro microfone opcional se pretender cantar em dueto.
- 3** Inicie a reprodução da música e ajuste o volume do microfone. Prima **MIC ECHO** (eco de microfone) repetidamente para ajustar o efeito de eco.
- 4** Comece a cantar acompanhando a música.

### Notas

- O Modo Karaoke é ativado quando o microfone é ligado durante a função DVD/CD, USB 1 ou USB 2.
- Se ocorrer feedback acústico:
  - afaste o microfone do sistema.
  - mude a direção do microfone.
  - reduza o **MIC LEVEL** (volume do microfone).
  - prima **↙** – para reduzir o nível do volume ou prima **MIC ECHO** (eco de microfone) repetidamente para ajustar o nível de eco.
- O som do microfone não será transferido para o dispositivo USB durante a transferência USB.

## Utilizar o Vocal Fader

Poderá reduzir o som da voz na fonte estéreo.

**Prima VOCAL FADER (atenuador vocal) repetidamente para selecionar "V. FADER ON" (atenuador vocal ligado).**

Para cancelar o efeito de atenuação vocal, prima VOCAL FADER (atenuador vocal) repetidamente para selecionar "V. FADER OFF" (atenuador vocal desligado).

### Nota

Para utilizar o Vocal Fader durante a função DVD/CD, USB 1 ou USB 2, certifique-se de que o Modo Karaoke está ativado ligando o microfone.

## Alterar a tecla (Key Control)

**Prima KEY CONTROL b/# para ajustar a sua tessitura no Modo Karaoke.**

## Selecionar o modo de pontuação (Score Mode)

Quando o Modo Karaoke está ativado, pode utilizar o modo de pontuação. A sua pontuação é calculada numa escala de 0 a 99 comparando a sua voz com a fonte de música.

- 1** Inicie a reprodução da música.
- 2** Prima SCORE (pontuação) antes de cantar uma música no Modo Karaoke.
- 3** Depois de cantar durante mais de um minuto, prima SCORE (pontuação) de novo para ver a pontuação.

**Para selecionar a classificação do modo de pontuação**

Consulte [SCORE MODE] em "Definir as opções de áudio - [AUDIO SETUP]" (página 32).

## Desfrutar da Party Light

**Prima PARTY LIGHT repetidamente para selecionar "LED ON" (LED ligado).**

**Prima LIGHT MODE repetidamente para alterar o modo de iluminação. Pode selecionar "ALL ON" (tudo ligado), "WALL" (parede) ou "FLOOR" (chão).**

Também pode utilizar os botões na unidade. Prima LIGHT MODE (modo de iluminação), rode o botão MULTI CONTROL (controlo múltiplo) para selecionar "ALL ON" (tudo ligado), "WALL" (parede) ou "FLOOR" (chão) e, em seguida, prima ENTER.

Para desativar a Party Light, prima PARTY LIGHT repetidamente para selecionar "LED OFF" (LED desligado).

### Notas

- Não olhe diretamente para a parte que emite luz quando a Party Light estiver ligada.
- Se o brilho da iluminação estiver a ofuscá-lo, ligue as luzes da divisão ou desligue a iluminação.

## Alterar os efeitos da iluminação

Utilize GESTURE CONTROL (controlo de gesto) na unidade para efetuar esta operação.

- 1** Prima GESTURE ON/OFF (gesto ligado/desligado) para ativar a função Motion Gesture (gesto de movimento).  
GESTURE CONTROL (controlo de gesto) acende-se.



## 2 Toque na zona 1 ou na zona 2 repetidamente para selecionar o modo "LIGHT" (iluminação).

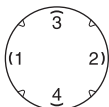

O indicador do modo GESTURE CONTROL (controlo de gesto) acende-se.

## 3 Passe a mão por cima do ←, →, ↑, ↓, ↻, ↺ para alterar os padrões do LED.

### Nota

Certifique-se de que a sua mão não toca no GESTURE CONTROL (controlo de gesto) quando faz o movimento de passar a mão.

### Para desativar a função Motion Gesture

Prima GESTURE ON/OFF (gesto ligado/desligado).  
GESTURE CONTROL (controlo de gesto) apaga-se.

## Utilizar os temporizadores

O sistema oferece três funções de temporizador. Não é possível ativar simultaneamente o temporizador de reprodução e o temporização de gravação. Se utilizar qualquer um deles com o temporizador para desligar, este tem prioridade.

## Temporizador para desligar

O sistema desliga-se automaticamente após a hora pré-programada.

### Prima SLEEP (desligar) repetidamente.

Para cancelar o temporizador para desligar, prima SLEEP (desligar) repetidamente para selecionar "OFF" (desligado).

### Sugestão

Para verificar o tempo restante antes de o sistema se desligar, prima SLEEP (desligar).

## Temporizador de reprodução/temporizador de gravação

Certifique-se de que acertou o relógio (página 19).

### Temporizador de reprodução:

Pode definir o sistema para ligar e reproduzir um disco, um dispositivo USB ou uma estação de rádio automaticamente na hora pré-programada.

### Temporizador de gravação:

Pode transferir música de uma estação de rádio pré-programada para um dispositivo USB a uma hora especificada.

## 1 Para o Temporizador de reprodução:

Prepare a fonte de som e, em seguida, prima  $\triangleleft$  +/- para ajustar o volume.

Para começar a partir de uma faixa ou de um ficheiro específico, crie um programa personalizado (página 26).

### Para o temporizador de gravação:

Sintonize a estação de rádio pré-programada (página 37).

**2** Mantenha premido SHIFT e prima TIMER MENU (menu do temporizador).

**3** Prima  $\uparrow/\downarrow$  repetidamente para selecionar "PLAY SET" (definição da reprodução) ou "REC SET" (definição da gravação) e, em seguida, prima  $\boxed{+}$ .

**4** Defina a hora para iniciar a reprodução ou a transferência.

Prima  $\uparrow/\downarrow$  repetidamente para acertar a hora/o minuto e, em seguida, prima  $\boxed{+}$ .

**5** Utilize o procedimento indicado no passo 4 para definir a hora para parar a reprodução ou a transferência.

**6** Prima  $\uparrow/\downarrow$  repetidamente para selecionar a fonte de som pretendida e, em seguida, prima  $\boxed{+}$ .

### Para o temporizador de gravação:

Ligue um dispositivo USB que suporte transferência à porta  $\Psi$  (USB) 2.

**7** Prima  $I/\cup$  para desligar o sistema.

### Para verificar a definição do temporizador ou ativar novamente o temporizador

**1** Mantenha premido SHIFT e prima TIMER MENU (menu do temporizador).

"TIMERSEL" (seleção do temporizador) pisca no painel de visualização.

**2** Prima  $\boxed{+}$ .

**3** Prima  $\uparrow/\downarrow$  repetidamente para selecionar "PLAY SEL" (seleção do temporizador) ou "REC SEL" (seleção da gravação) e, em seguida, prima  $\boxed{+}$ .

### Para cancelar o temporizador

Repita o mesmo procedimento descrito acima, selecione "OFF" (desligado) no passo 3 e prima  $\boxed{+}$ .

#### Notas

- O sistema liga-se antes da hora pré-programada. Se o sistema estiver ligado à hora programada, ou se "STANDBY" piscar no painel de visualização, o Temporizador de reprodução e o Temporizador de gravação não irão efetuar a reprodução ou transferência.
- Não utilize o sistema entre o momento em que este se liga e o início da reprodução ou transferência.

---

## Utilizar equipamento opcional

**1** Prima  $\triangleleft$  - repetidamente até "VOL MIN" ser apresentado no painel de visualização.

**2** Ligue um equipamento opcional (página 17).

**3** Prima FUNCTION +/- (função +/-) repetidamente para selecionar a função correspondente ao equipamento ligado.

**4** Inicie a reprodução no equipamento ligado.

**5** Prima  $\triangleleft$  + repetidamente para ajustar o volume.

#### Nota

O sistema pode entrar automaticamente no modo standby se o nível do volume do equipamento ligado estiver demasiado baixo. Ajuste o nível de volume do equipamento. Para desativar a função de modo standby automático, consulte "Definir a função de modo standby automático" (página 51).

## Desativar os botões da unidade

(Child Lock)

Pode desativar os botões da unidade (à exceção de I/⏻) para evitar a utilização acidental, por exemplo, numa brincadeira de criança.

**Mantenha premido ■ na unidade durante mais de 5 segundos.**

"CHILD LOCK ON" é apresentado no painel de visualização.

Só poderá controlar o sistema utilizando os botões do telecomando. Para cancelar, mantenha premido ■ na unidade durante mais de 5 segundos, até que "CHILD LOCK OFF" (bloqueio infantil desligado) seja apresentado no painel de visualização.

#### Notas

- A função Child Lock será cancelada se desligar o cabo de alimentação CA.
- A função Child Lock não pode ser ativada com o tabuleiro do disco aberto.

## Definir a função de modo standby automático

O sistema entra automaticamente no modo standby após cerca de 15 minutos, quando não for efetuada nenhuma operação nem existir saída de sinal de áudio.

Por predefinição, a função de modo standby automático está ligada.

- 1** Prima **OPTIONS** (opções).
- 2** Prima **↑/↓** repetidamente para selecionar "AutoSTBY" e, em seguida, prima **+**.
- 3** Prima **↑/↓** repetidamente para selecionar "ON" (ligado) ou "OFF" (desligado).

Para sair do menu de opções, prima **OPTIONS** (opções).

#### Notas

- "AutoSTBY" pisca no painel de visualização durante cerca de 2 minutos antes de este entrar no modo standby.
- A função de standby automático não funciona nos casos seguintes:
  - durante a função de sintonizador.
  - quando o temporizador está ativado.
  - quando o microfone está ligado.

## Atualizar o software

O software deste sistema pode ser atualizado futuramente. Pode atualizar o software a partir dos websites apresentados em baixo. Para os clientes na América Latina: <<http://esupport.sony.com/LA>> Para os clientes da Europa e da Rússia: <<http://www.sony.eu/support>> Para os clientes noutros países/regiões: <<http://www.sony-asia.com/support>> Siga as instruções online para atualizar o software.

# Resolução de problemas

Se ocorrer um problema no seu sistema, procure-o na lista de verificação de resolução de problemas apresentada em baixo e efetue a ação corretiva indicada.

Se o problema persistir, contacte o agente Sony da sua zona.

Note que, se os técnicos trocarem algumas peças durante a reparação, estas poderão ficar retidas.

### Se "PROTECTX" (X é um número) for apresentado no painel de visualização

Desligue imediatamente o cabo de alimentação CA e verifique os seguintes itens.

- Existe algum objeto a bloquear os orifícios de ventilação da unidade?
- A porta USB está em curto-circuito?

Depois de verificar os itens acima e de resolver quaisquer problemas, ligue o cabo de alimentação CA de novo e ligue o sistema. Se o problema persistir, contacte o representante Sony da sua zona.

## Geral

### O aparelho não se liga.

- Verifique se o cabo de alimentação CA está ligado com firmeza.

### O sistema entrou no modo standby.

- Isto não é uma avaria. O sistema entra automaticamente no modo standby após cerca de 15 minutos, quando não for efetuada nenhuma operação, nem existir saída de sinal de áudio (página 51).

### A definição do relógio ou do temporizador é cancelada.

- O cabo de alimentação CA foi desligado ou ocorreu uma falha de energia. Volte a acertar o relógio (página 19) e a definir o temporizador (página 49).

### Não se ouve som.

- Ajuste o volume.
- Verifique a ligação do equipamento opcional, se for aplicável (página 17).
- Ligue o equipamento ligado.
- Não é emitido som durante a utilização do temporizador de gravação.
- Desligue o cabo de alimentação CA, volte a ligá-lo e ligue o sistema.

### Não é emitido som do microfone.

- Ajuste o volume do microfone.
- Certifique-se de que o microfone está corretamente ligado à tomada MIC 1 ou MIC 2 na unidade.
- Certifique-se de que o microfone está ligado.

### É emitido um zumbido ou ruído intenso.

- Afaste o sistema de fontes de ruído.
- Ligue o sistema a uma tomada de parede diferente.
- Instale um filtro de ruído (disponível comercialmente) no cabo de alimentação CA.
- Desligue o equipamento elétrico que esteja na proximidade.
- Poderá ouvir um ruído proveniente das ventoinhas de arrefecimento quando o sistema estiver no modo standby ou em reprodução num volume reduzido. Isto não é uma avaria.

### O temporizador não funciona.

- Verifique a definição do temporizador e defina a hora correta (página 49).
- Cancele a função de temporizador para desligar (página 49).

**O telecomando não funciona.**

- Remova quaisquer obstáculos entre o telecomando e a unidade.
- Aproxime o telecomando da unidade.
- Aponte o telecomando para o sensor da unidade.
- Substitua as pilhas (R03/tamanho AAA).
- Afaste a unidade de luzes fluorescentes.

**Existe feedback acústico.**

- Reduza o volume.
- Afaste o microfone do sistema ou altere a direção do microfone.

**Continua a haver irregularidade na cor do ecrã de um televisor.**

- Desligue o televisor de imediato e, em seguida, ligue-o passados 15 a 30 minutos. Se a irregularidade da cor persistir, afaste mais o sistema do televisor.

**“CHILD LOCK” é apresentado quando prime qualquer botão na unidade.**

- Desative a função Child Lock (página 51).

**Não é possível ativar a função Motion Gesture**

- Prima GESTURE ON/OFF repetidamente até GESTURE CONTROL se acender.
- Certifique-se de que a função Child Lock está ativada (página 51).

**A função Motion Gesture não está a funcionar corretamente.**

- Coloque a mão mais perto do GESTURE CONTROL (página 14) quando faz o movimento.
- Faça o movimento mais lentamente.
- Toque na zona 1 ou na zona 2 repetidamente para selecionar o modo de gesto correto (página 14).
- Instale um filtro de ruído (disponível comercialmente) no cabo de alimentação CA.
- Desligue o equipamento elétrico que esteja na proximidade.

**Leitor de discos****O tabuleiro não abre e a indicação “LOCKED” é apresentada no painel de visualização.**

- Contacte o agente Sony ou o centro de assistência técnica autorizado Sony.

**O tabuleiro do disco não fecha.**

- Coloque o disco corretamente.

**Não é possível ejetar o disco.**

- Não é possível ejetar o disco durante uma transferência sincronizada CD-USB ou transferência REC1. Prima ■ para cancelar a transferência e, em seguida, prima ▲ na unidade para ejetar o disco.
- Contacte o representante Sony da sua área.

**A reprodução não é iniciada.**

- Limpe o disco (página 60).
- Coloque novamente o disco.
- Coloque um disco que este sistema possa reproduzir (página 8).
- Remova o disco, limpe a humidade existente no disco e, em seguida, deixe o sistema ligado durante algumas horas para que a humidade evapore.
- O código de região do DVD VIDEO não é igual ao do sistema.

**O som salta.**

- Limpe o disco (página 60).
- Coloque novamente o disco.
- Mova a unidade para um local sem vibração (por exemplo, para cima de um suporte estável).

**A reprodução não começa na primeira faixa.**

- Defina o modo de reprodução para Normal Play (página 25).
- A Resume Play está selecionada. Prima ■ duas vezes. Em seguida, prima ► para iniciar a reprodução.

**Não é possível executar algumas funções, por exemplo, Stop, Lock Search, Slow-motion Play, Repeat Play, Shuffle Play ou Program Play.**

- Dependendo do disco, poderá não conseguir efetuar algumas das operações acima indicadas. Consulte as instruções de funcionamento fornecidas com o disco.

**Não é possível reproduzir DATA CD/ DATA DVD (MP3, JPEG ou Xvid).**

- Os dados não estão armazenados no formato suportado.
- Certifique-se de que selecionou o Media Mode (modo de suporte) correto antes da reprodução.

**Os caracteres do nome da pasta, do nome da faixa, do nome do ficheiro e da etiqueta ID3 não são corretamente apresentados.**

- A etiqueta ID3 não é da Versão 1 (1.0/1.1) ou da Versão 2 (2.2/2.3).
- Este sistema pode apresentar os códigos de caráter seguintes:
  - Letras maiúsculas (A a Z)
  - Números (0 a 9)
  - Símbolos (< > \* +, [ ] \ \_)Os outros caracteres aparecem como " \_".

**O som perde o efeito estéreo quando reproduz um AUDIO CD, VIDEO CD, um ficheiro de áudio, um ficheiro de vídeo ou DVD VIDEO.**

- Desligue a ficha de todos os microfones. "🔇" desaparece do painel de visualização.
- Certifique-se de que o sistema está corretamente ligado.

## **Dispositivo USB**

---

**A transferência resulta em erro.**

- Está a utilizar um dispositivo USB não suportado. Consulte as informações no website sobre dispositivos USB compatíveis (página 11).

- O dispositivo USB não está corretamente formatado. Consulte as instruções de funcionamento do dispositivo USB para obter informações sobre como efetuar a formatação.
- Desligue o sistema e remova o dispositivo USB. Se o dispositivo USB tiver um interruptor de ligação, desligue o dispositivo USB e volte a ligá-lo depois de o remover do sistema. Em seguida, efetue a transferência novamente.
- Se as operações de transferência e eliminação forem repetidas várias vezes, a estrutura de ficheiros no dispositivo USB fica fragmentada. Consulte as instruções de funcionamento do dispositivo USB para obter informações sobre a resolução deste problema.
- O dispositivo USB foi desligado ou a energia foi desligada durante a transferência. Elimine o ficheiro parcialmente transferido e volte a efetuar a transferência. Se isto não resolver o problema, o dispositivo USB poderá estar avariado. Consulte as instruções de funcionamento do dispositivo USB para obter informações sobre a resolução deste problema.

**Não é possível apagar ficheiros de áudio ou pastas no dispositivo USB.**

- Verifique se o dispositivo USB está protegido contra escrita.
- O dispositivo USB foi desligado ou a energia foi desligada durante a operação de eliminação. Elimine o ficheiro parcialmente eliminado. Se isto não resolver o problema, o dispositivo USB poderá estar avariado. Consulte as instruções de funcionamento do dispositivo USB para obter informações sobre a resolução deste problema.

**Não se ouve som.**

- O dispositivo USB não está corretamente ligado. Desligue o sistema, volte a ligar o dispositivo USB e, em seguida, ligue o sistema e verifique se "USB 1" ou "USB 2" é apresentado no painel de visualização.

**O som tem ruído, salta ou está distorcido.**

- Está a utilizar um dispositivo USB não suportado. Consulte as informações no website sobre dispositivos USB compatíveis (página 11).
- Desligue o sistema, volte a ligar o dispositivo USB e, em seguida, ligue o sistema.
- Os dados de música propriamente ditos contêm ruído ou o som está distorcido. É possível que o ruído tenha sido introduzido durante o processo de transferência. Elimine o ficheiro e tente transferi-lo novamente.
- A taxa de bits utilizada para a codificação dos ficheiros de áudio era baixa. Envie ficheiros codificados com taxas de bits mais altas para o dispositivo USB.

**"READING" é apresentado durante muito tempo ou decorre algum tempo antes de a reprodução ser iniciada.**

- O processo de leitura poderá demorar algum tempo nos casos seguintes.
  - Existem muitas pastas ou ficheiros no dispositivo USB (página 10).
  - A estrutura de ficheiros é extremamente complexa.
  - A capacidade de memória é excessiva.
  - A memória interna está fragmentada.

**"NO FILE" (sem ficheiros) é apresentado no painel de visualização.**

- O sistema entrou no modo de atualização do software, todos os botões (exceto I/⏻) estão desativados. Prima I/⏻ na unidade para cancelar a atualização do software.

**"OVER CURRENT" (sobrecarga) é apresentado no painel de visualização.**

- Foi detetado um problema com o nível de corrente elétrica da porta ψ (USB) 1 ou da porta ψ (USB) 2. Desligue o sistema e remova o dispositivo USB da porta. Certifique-se que não existe nenhum problema no dispositivo USB. Se este padrão de apresentação persistir, contacte o agente Sony da sua zona.

**O visor apresenta erros.**

- Os dados armazenados no dispositivo USB estão danificados; efetue a transferência novamente.
- Este sistema pode apresentar os códigos de caráter seguintes:
  - Letras maiúsculas (A a Z)
  - Números (0 a 9)
  - Símbolos (< > \* +, [ ] \ \_)
 Os outros caracteres aparecem como " \_ ".

**O dispositivo USB não é reconhecido.**

- Desligue o sistema, volte a ligar o dispositivo USB e, em seguida, ligue o sistema.
- Consulte as informações no website sobre dispositivos USB compatíveis (página 11).
- O dispositivo USB não funciona corretamente. Consulte as instruções de funcionamento do dispositivo USB para obter informações sobre a resolução deste problema.

**A reprodução não é iniciada.**

- Desligue o sistema, volte a ligar o dispositivo USB e, em seguida, ligue o sistema.
- Consulte as informações no website sobre dispositivos USB compatíveis (página 11).

### **A reprodução não começa no primeiro ficheiro.**

- Defina o modo de reprodução para Normal Play (página 25).

### **Não é possível reproduzir ficheiros.**

- Certifique-se de que selecionou o Media Mode (modo de suporte) correto antes da reprodução.
  - Não são suportados dispositivos USB formatados com sistemas de ficheiros que não sejam FAT16 ou FAT32.\*
  - Se utilizar um dispositivo USB com partições, só é possível reproduzir os ficheiros localizados na primeira partição.
- \* Este sistema suporta os sistemas de ficheiros FAT16 e FAT32, mas alguns dispositivos USB poderão não suportar todos estes FAT. Para obter informações detalhadas, consulte as instruções de funcionamento de cada dispositivo USB ou contacte o respetivo fabricante.

## **Imagem**

---

### **Não aparece imagem.**

- Verifique se o sistema está corretamente ligado.
- Se o cabo de vídeo estiver danificado, substitua-o por um novo.
- Certifique-se de que liga a unidade à tomada de entrada de vídeo do televisor (página 17).
- Certifique-se de que liga o televisor e o utiliza corretamente.
- Certifique-se de que seleciona a entrada de vídeo no televisor para poder ver as imagens do sistema.
- (Exceto em modelos da América Latina, Europa e Rússia) Certifique-se de que define o sistema de cores corretamente de acordo com o sistema de cores do televisor.

### **A imagem tem ruído.**

- Limpe o disco (página 60).
- Se o sinal de vídeo do sistema passar pelo VCR para chegar ao televisor,

o sinal de proteção contra cópia aplicado a alguns programas de DVD VIDEO pode afetar a qualidade da imagem.

- (Exceto em modelos da América Latina, Europa e Rússia) Quando reproduz um VIDEO CD gravado num sistema de cores diferente daquele que definiu no sistema, a imagem poderá ficar distorcida (páginas 19, 31).
- (Exceto em modelos da América Latina, Europa e Rússia) Defina o sistema de cores de acordo com o televisor (páginas 19, 31).

### **Não é possível alterar o formato de imagem do ecrã do televisor.**

- O formato de imagem está fixado no DVD VIDEO e no ficheiro de vídeo.
- Dependendo do televisor, poderá não ser possível alterar o formato de imagem.

### **Não é possível alterar o idioma da faixa sonora.**

- Não estão gravadas faixas em vários idiomas no DVD VIDEO reproduzido.
- O DVD VIDEO impede a alteração do idioma da faixa sonora.

### **Não é possível alterar o idioma das legendas.**

- Não estão gravadas legendas em vários idiomas no DVD VIDEO reproduzido.
- O DVD VIDEO impede a alteração do idioma das legendas.

### **Não é possível desativar as legendas.**

- O DVD VIDEO impede a desativação das legendas.

### **Não é possível alterar os ângulos.**

- Não estão gravados vários ângulos no DVD VIDEO reproduzido.
- O DVD VIDEO impede a alteração dos ângulos.



## Sintonizador

---

**Existe um forte zumbido ou ruído, ou não é possível captar estações.**

- Ligue a antena corretamente.
- Altere a localização e a orientação da antena de modo a obter uma recepção adequada.
- Desligue o equipamento elétrico que esteja na proximidade.

## Dispositivo BLUETOOTH

---

**Não é possível efetuar o emparelhamento.**

- Coloque o dispositivo BLUETOOTH mais perto do sistema.
- O emparelhamento poderá não ser possível se existirem outros dispositivos BLUETOOTH nas imediações do sistema. Neste caso, desligue os outros dispositivos BLUETOOTH.
- Certifique-se de que introduziu a chave de acesso correta no dispositivo BLUETOOTH.

**O dispositivo BLUETOOTH não consegue detetar a unidade ou "BT OFF" é apresentado no painel de visualização.**

- Defina o sinal BLUETOOTH como "BT ON" (página 42).

**A ligação não é possível.**

- O dispositivo BLUETOOTH que tentou ligar não suporta o perfil A2DP e não pode ser ligado ao sistema.
- Ative a função BLUETOOTH no dispositivo BLUETOOTH.
- Estabeleça uma ligação a partir do dispositivo BLUETOOTH.
- As informações de registo de emparelhamento foram apagadas. Efetue o emparelhamento novamente.

- Elimine as informações de registo de emparelhamento do dispositivo BLUETOOTH (página 40) e efetue novamente o emparelhamento. (página 38).

**O som salta ou flutua, ou a ligação é perdida.**

- O sistema e o dispositivo BLUETOOTH estão demasiado afastados.
- Se existirem obstáculos entre o sistema e o dispositivo BLUETOOTH, remova-os.
- Se existir equipamento que gere radiação eletromagnética, como uma LAN sem fios, outro dispositivo BLUETOOTH ou um forno de micro-ondas nas imediações, afaste-os.

**Não é possível ouvir o som do dispositivo BLUETOOTH neste sistema.**

- Aumente primeiro o volume no dispositivo BLUETOOTH e, em seguida, ajuste o volume utilizando  $\triangleleft + / -$ .

**O som tem muito ruído, salta ou está distorcido.**

- Se existirem obstáculos entre o sistema e o dispositivo BLUETOOTH, remova-os.
- Se existir equipamento que gere radiação eletromagnética, como uma LAN sem fios, outro dispositivo BLUETOOTH ou um forno de micro-ondas nas imediações, afaste-os.
- Reduza o volume do dispositivo BLUETOOTH ligado.

**Não é emitido som da "Voice Playback" na aplicação "Fiestable".**

- A demonstração de som incorporada está ativada, prima  $\blacksquare$  para parar a demonstração. Em seguida, execute a reprodução novamente.

## Party Chain

### Não é possível ativar a função Party Chain.

- Verifique as ligações (página 45).
- Certifique-se de que os cabos de áudio estão corretamente ligados.

### "PARTY CHAIN" pisca no painel de visualização.

- Não é possível selecionar a função AUDIO IN 1 se efetuar a ligação **A** (página 45) durante a função Party Chain. Utilize os botões na unidade para selecionar outra função (página 46).
- Prima PARTY CHAIN na unidade.
- Reinicie o sistema.

### A função Party Chain não está a funcionar corretamente.

- Desligue o sistema. Em seguida, ligue o sistema para ativar a função Party Chain.

## Para repor o sistema

Se o sistema continuar a não funcionar corretamente, reponha as predefinições de fábrica. Utilize os botões da unidade para efetuar esta operação.

- 1 Desligue o cabo de alimentação CA e volte a ligá-lo.
- 2 Prima I/⏻ para ligar o sistema.
- 3 Mantenha premido ENTER e TUNING +/▶▶▶ durante cerca de 3 segundos. "RESET" é apresentado no painel de visualização. Todas as definições configuradas pelo utilizador, como as estações de rádio pré-programadas, o temporizador e o relógio, são repostas para as predefinições de fábrica.

## Repor as predefinições de SETUP

Pode repor as predefinições de SETUP (exceto as definições de PARENTAL CONTROL).

- 1 Prima SETUP.
- 2 Prima ↕ repetidamente para selecionar [SYSTEM SETUP] e, em seguida, prima [+].
- 3 Prima ↕ repetidamente para selecionar [RESET] e, em seguida, prima [+].
- 4 Prima ⇄ repetidamente para selecionar [YES] e, em seguida, prima [+].  
O processo demora alguns segundos a ser concluído. Não prima I/⏻ durante a reposição do sistema.

## Função de auto-diagnóstico

### Quando aparecem letras/números no ecrã do televisor ou no painel de visualização

Se a função de auto-diagnóstico estiver ativada para impedir uma avaria do sistema, é apresentado um número de assistência de 5 caracteres (por exemplo, C 13 50) com uma combinação de uma letra e 4 dígitos. Neste caso, consulte a tabela seguinte.

Os primeiros 3 caracteres do número de assistência	Causa e ação corretiva
--	------------------------

C 13	Este disco está sujo. <ul style="list-style-type: none"><li>• Limpe o disco com um pano macio (página 60).</li></ul>
C 31	O disco não foi inserido corretamente. <ul style="list-style-type: none"><li>• Reinicie o sistema e volte a inserir o disco corretamente.</li></ul>

Os primeiros 3 caracteres do número de assistência	Causa e ação corretiva
E XX (XX é um número)	<p>Para evitar que o sistema se avarie, a função de auto-diagnóstico foi ativada.</p> <ul style="list-style-type: none"> <li>Contate o representante Sony ou o centro de assistência técnica autorizado da Sony e forneça o número de assistência de 5 caracteres. Exemplo: E 61 10</li> </ul>

## Mensagens

Uma das mensagens seguintes pode aparecer ou piscar no painel de visualização durante o funcionamento.

### **CANNOT PLAY**

- Foi introduzido um disco que não pode ser reproduzido.
- Foi introduzido um DVD VIDEO com um código de região não suportado.

### **DATA ERROR**

- O ficheiro não está em conformidade com o formato exigido.
- As extensões de ficheiro não correspondem ao formato de ficheiro.

### **DEVICE ERROR**

O dispositivo USB não foi reconhecido ou ligou um dispositivo desconhecido.

### **DEVICE FULL**

A memória do dispositivo USB está cheia.

### **ERASE ERROR**

A eliminação de ficheiros de áudio ou pastas no dispositivo USB falhou.

### **FATAL ERROR**

O dispositivo USB foi removido durante a operação de transferência ou eliminação e pode estar danificado.

### **FOLDER FULL**

Não é possível transferir para o dispositivo USB porque foi alcançado o limite máximo de pastas do dispositivo.

### **FULL**

Tentou programar mais de 25 passos.

### **GUEST**

O sistema torna-se um Party Guest quando a função Party Chain é ativada.

### **HOST**

O sistema torna-se um Party Host quando a função Party Chain é ativada.

### **NoDEVICE**

Não está ligado nenhum dispositivo USB.

### **NoMemory**

A memória selecionada para reprodução ou transferência não tem um suporte introduzido no dispositivo USB.

### **NO DISC**

Não existe nenhum disco no tabuleiro.

### **NO MUSIC**

Não existem dados MP3/WMA/AAC no modo de reprodução MUSIC.

### **NO PHOTO**

Não existem dados JPEG no modo de reprodução PHOTO.

### **NO STEP**

Todos os passos programados foram eliminados.

### **NO SUPPORT**

Está ligado um dispositivo USB não suportado ou o dispositivo USB está ligado através de um concentrador USB.

### **NO VIDEO**

Não existem dados MPEG4/Xvid no modo de reprodução VIDEO.

### NOT USE

Tentou efetuar uma operação específica em condições sob as quais essa operação é proibida.

### OVER CURRENT

Foi detetada uma sobrecarga de corrente proveniente da porta  $\psi$  (USB).

### PROTECT

O dispositivo USB está protegido contra escrita.

### PUSH STOP

Tentou efetuar uma operação que só pode ser efetuada quando a reprodução está parada.

### READING

O sistema está a ler informações do disco ou do dispositivo USB. Algumas operações não estão disponíveis.

### REC ERROR

A transferência não foi iniciada, parou a meio ou não foi possível executá-la por qualquer outro motivo.

### TIME NG

As horas de início e fim do temporizador de reprodução ou do temporizador de gravação são iguais.

### TRACK FULL

Não é possível transferir para o dispositivo USB porque foi alcançado o limite máximo de ficheiros do dispositivo.

---

## Precauções

### Quando transportar a unidade

Efetue o procedimento seguinte para proteger o mecanismo do disco. Utilize os botões da unidade para efetuar esta operação.

- 1 Prima I/ $\psi$  para ligar o sistema.
- 2 Prima FUNCTION (função), rode o botão MULTI CONTROL (controlo múltiplo) de modo a seleccionar "DVD/CD" e prima ENTER.

### 3 Remova o disco.

Prima  $\blacktriangle$  para abrir e fechar o tabuleiro do disco. Aguarde até que "NO DISC" (sem disco) seja apresentado no painel de visualização.

### 4 Desligue o cabo de alimentação CA.

### Notas sobre os discos

- Antes da reprodução, limpe o disco com um pano limpo a partir do centro para as extremidades.
- Não limpe os discos com solventes, como benzina ou diluente, nem com agentes comercialmente disponíveis ou spray anti-estático para LPs de vinil.
- Não exponha os discos a luz solar direta ou fontes de calor como tubagens de ar quente, nem os deixe num carro estacionado sob a luz solar direta.

### Sobre a segurança

- Desligue completamente o cabo de alimentação CA da tomada de parede se não for utilizado por um longo período de tempo. Quando desligar a unidade, agarre sempre na ficha. Nunca puxe o próprio cabo.
- Caso qualquer objeto sólido ou líquido entre no sistema, desligue-o da corrente e peça para ser verificado por um técnico qualificado antes de voltar a utilizá-lo.
- O cabo de alimentação CA só deve ser substituído num local de assistência qualificado.

### Sobre o posicionamento

- Não coloque o sistema numa posição inclinada ou em locais extremamente quentes, frios, poeirentos, sujos, húmidos ou sem ventilação adequada, ou sujeitos a vibração, luz solar direta ou luz brilhante.
- Tenha cuidado ao colocar o sistema sobre superfícies com um tratamento especial (por exemplo, enceradas, oleadas ou polidas), pois podem ficar manchadas ou perder a cor.
- Se o sistema for trazido diretamente de um local frio para um local quente ou for colocado numa sala com muita humidade, é possível que ocorra condensação de humidade na lente existente no interior da unidade,

originando o funcionamento incorreto do sistema. Nesta situação, retire o disco e deixe o sistema ligado durante cerca de uma hora até a humidade se evaporar.

### Sobre a acumulação de calor

- A acumulação de calor na unidade durante o funcionamento é normal e não constitui causa de alarme.
- Não toque na caixa se a unidade tiver sido utilizada continuamente com um volume de som elevado, porque a caixa pode ter ficado quente.
- Não obstrua os orifícios da ventilação.

### Sobre o sistema de altifalantes

O sistema de altifalantes incorporado não tem blindagem magnética e a imagem dos televisores próximos pode sofrer distorções magnéticas. Nesta situação, desligue o televisor, aguarde 15 a 30 minutos e volte a ligá-lo. Se não existir qualquer melhoria, afaste mais o sistema do televisor.

#### AVISO IMPORTANTE

**Cuidado:** Se uma imagem de vídeo fixa ou o menu permanecerem no ecrã do televisor durante um longo período de tempo através do sistema, corre o risco de danificar definitivamente o ecrã do televisor. Os televisores de projeção são especialmente suscetíveis a este problema.

### Limpar a caixa

Limpe este sistema com um pano macio ligeiramente humedecido com uma solução de detergente suave. Não use qualquer tipo de esfregão abrasivo, pó de limpeza ou solvente, como diluente, benzina ou álcool.

### Sobre a comunicação BLUETOOTH

- Os dispositivos BLUETOOTH devem ser utilizados a uma distância aproximada (sem obstáculos) de 10 metros entre si. A distância de comunicação efetiva poderá ser menor nas condições seguintes.
  - Quando uma pessoa, objeto metálico, parede ou outro obstáculo está presente entre os dispositivos com uma ligação BLUETOOTH.

- Locais onde existe uma LAN sem fios instalada.
- Perto de fornos de micro-ondas em utilização.
- Em locais onde sejam geradas outras ondas eletromagnéticas.

- Os dispositivos BLUETOOTH e o equipamento de LAN sem fios (IEEE 802.11b/g) utilizam a mesma banda de frequências (2,4 GHz). Quando utilizar o seu dispositivo BLUETOOTH perto de um dispositivo com capacidades de rede local sem fios, poderá ocorrer interferência eletromagnética. Isto poderá originar velocidades de transferência mais reduzidas, ruído ou impossibilidade de ligação. Se isto acontecer, tente as soluções seguintes:
  - Utilize este sistema, no mínimo, a mais de 10 metros do equipamento de LAN sem fios.
  - Desligue a alimentação do equipamento de LAN sem fios quando utilizar o dispositivo BLUETOOTH a menos de 10 metros.
  - Utilize este sistema e o dispositivo BLUETOOTH tão perto quanto possível.
- As ondas de rádio difundidas por este sistema poderão interferir com o funcionamento de alguns dispositivos médicos. Visto que esta interferência poderá originar anomalias de funcionamento, desligue este sistema e o dispositivo BLUETOOTH nos locais seguintes:
  - Em hospitais, comboios, aviões, postos de combustível e qualquer local onde possam estar presentes gases inflamáveis.
  - Perto de portas automáticas ou alarmes de incêndio.
- Este sistema suporta funções de segurança compatíveis com a especificação BLUETOOTH para assegurar uma ligação segura durante a comunicação efetuada através da tecnologia BLUETOOTH. No entanto, esta segurança poderá ser insuficiente, consoante a definição dos conteúdos e outros fatores; por este motivo, tome os devidos cuidados quando comunicar através da tecnologia BLUETOOTH.

- A Sony não é responsável por quaisquer danos ou outras perdas resultantes da divulgação de informações durante a comunicação efetuada através da tecnologia BLUETOOTH.
- A comunicação BLUETOOTH não é necessariamente garantida com todos os dispositivos BLUETOOTH que possuam o mesmo perfil que este sistema.
- Os dispositivos BLUETOOTH ligados a este sistema têm de estar em conformidade com a especificação BLUETOOTH prescrita pela Bluetooth SIG, Inc. e têm de possuir uma certificação de compatibilidade. No entanto, mesmo quando um dispositivo é compatível com a especificação BLUETOOTH, poderão existir casos em que as características ou especificações do dispositivo BLUETOOTH impossibilitam a ligação ou originam métodos de controlo, apresentação ou funcionamento diferentes.
- Poderá ocorrer ruído ou interrupção de áudio, consoante o dispositivo BLUETOOTH ligado a este sistema, o ambiente de comunicação e as condições circundantes.

---

## Características técnicas

### Secção do amplificador

As informações seguintes foram medidas a

CA 120 V – 240 V, 50/60 Hz

Potência de saída (nominal)

Canal esquerdo/direito: 400 W + 400 W (por canal a 4 ohms, 1 kHz, 1% THD)

Potência de saída RMS (referência)

Canal esquerdo/direito: 720 W + 720 W (por canal a 4 ohms, 1 kHz)

### Secção dos altifalantes

Sistema de altifalantes:

Tweeter + altifalante de registos intermédios + Woofer

Tweeter E/D: 40 mm tipo cone

Intermédio E/D: 120 mm tipo cone

Woofer: 250 mm tipo cone

### Entradas

AUDIO IN 1/PARTY CHAIN IN L/R

Tensão 2 V, impedância 47 kilohms

AUDIO IN 2 L/R

Tensão 2 V, impedância 47 kilohms

MIC 1, MIC 2

Sensibilidade 1 mV, impedância 10 kilohms

Porta  $\Psi$  (USB) 1,  $\Psi$  (USB) 2:

Tipo A

### Saídas

AUDIO OUT/PARTY CHAIN OUT L/R

Tensão 2 V, impedância 1 kilohm

VIDEO OUT

Nível de saída máx. 1 Vp-p, não balanceado, sincronização negativa, impedância de carga 75 ohms

### Secção USB

Taxa de bits suportada

WMA: 48 kbps – 192 kbps, VBR, CBR

AAC: 48 kbps – 320 kbps, VBR, CBR

Frequências de amostragem

WMA: 44,1 kHz

AAC: 44,1 kHz

Dispositivo USB suportado

Classe de armazenamento em massa

Corrente máxima

1 A

### Secção de disco/USB

Taxa de bits suportada

MPEG1 Layer-3:

32 kbps – 320 kbps, VBR

Frequências de amostragem

MPEG1 Layer-3:

32 kHz/44,1 kHz/48 kHz

Xvid

Codec de vídeo: Xvid

Taxa de bits: 4,854 Mbps (MAX)

Resolução/velocidade dos fotografamas:

720 × 480, 30 fps

720 × 576, 25 fps

Codec de áudio: MP3

**MPEG4**

Formato do ficheiro: Formato de ficheiro MP4  
 Codec de vídeo:  
 MPEG4 Simple Profile  
 (AVC não é compatível.)  
 Taxa de bits: 4 Mbps  
 Resolução/velocidade dos fotografias:  
 720 × 576, 30 fps  
 Codec de áudio: AAC-LC  
 (HE-AAC não é compatível.)  
 DRM: Não compatível

**Secção do leitor de discos****Sistema**

Sistema de disco compacto e áudio e vídeo digital

**Propriedades do diodo de laser**

Duração de emissão: Contínua  
 Saída do laser\*: Menos de 44,6  $\mu$ W  
 \* Esta saída é a medida do valor à distância de 200 mm da superfície da lente da objetiva no Bloco de leitura ótica com 7 mm de abertura.

**Resposta de frequência**

20 Hz – 20 kHz

**Formato do sistema de cores de vídeo**

NTSC e PAL

**Secção do sintonizador**

Sintonizador FM estéreo,

FM super-heteródino

**Antena**

Antena de cabo FM

**Gama de sintonização**

87,5 MHz – 108,0 MHz (passos de 50 kHz)

**Secção BLUETOOTH****Sistema de comunicação**

Norma BLUETOOTH versão 3.0

**Saída**

Norma BLUETOOTH, classe de potência 2

**Distância de comunicação máxima**

Linha de visão aprox. 10 m<sup>1</sup>

**Banda de frequência**

Banda de 2,4 GHz (2,4000 GHz – 2,4835 GHz)

**Método de modulação**

FHSS (Freq Hopping Spread Spectrum)

**Perfis BLUETOOTH compatíveis<sup>2)</sup>**

A2DP (Perfil de distribuição de áudio avançada)

AVRCP (Perfil de controlo remoto de áudio e vídeo)

SPP (Perfil de porta de série)

**Codecs suportados**

SBC (Codec de banda secundária)

AAC (Codificação de áudio avançada)

<sup>1)</sup> A distância real varia consoante fatores como os obstáculos existentes entre os dispositivos, os campos magnéticos em redor de um forno de micro-ondas, electricidade estática, sensibilidade de receção, desempenho da antena, sistema operativo, aplicação de software, etc.

<sup>2)</sup> Os perfis BLUETOOTH padrão indicam a finalidade da comunicação BLUETOOTH entre os dispositivos.

**Geral****Requisitos de energia**

120 V – 240 V CA, 50/60 Hz

**Consumo de energia**

220 W

**Consumo de energia (no modo de poupança de energia)**

0,5 W (quando "BT STBY" está definido como "OFF")

4 W (quando "BT STBY" está definido como "ON")

**Dimensões (l/a/p) (aprox.)**

340 mm × 924 mm × 320 mm

**Peso (aprox.)**

19 kg

O design e as especificações estão sujeitos a alterações sem aviso prévio.

---

## Lista de códigos de idioma

A grafia dos idiomas está em conformidade com a norma ISO 639:1988 (E/F).

Código	Idioma	Código	Idioma	Código	Idioma	Código	Idioma
1027	Afar	1186	Scots Gaelic	1350	Malayalam	1513	Siswati
1028	Abkhazian	1194	Galician	1352	Mongolian	1514	Sesotho
1032	Afrikaans	1196	Guarani	1353	Moldavian	1515	Sundanese
1039	Amharic	1203	Gujarati	1356	Marathi	1516	Swedish
1044	Arabic	1209	Hausa	1357	Malay	1517	Swahili
1045	Assamese	1217	Hindi	1358	Maltese	1521	Tamil
1051	Aymara	1226	Croatian	1363	Burmese	1525	Telugu
1052	Azerbaijani	1229	Hungarian	1365	Nauru	1527	Tajik
1053	Bashkir	1233	Armenian	1369	Nepali	1528	Thai
1057	Byelorussian	1235	Interlingua	1376	Dutch	1529	Tigrinya
1059	Bulgarian	1239	Interlingue	1379	Norwegian	1531	Turkmen
1060	Bihari	1245	Inupiak	1393	Occitan	1532	Tagalog
1061	Bislama	1248	Indonesian	1403	(Afan) Oromo	1534	Setswana
1066	Bengali; Bangla	1253	Icelandic	1408	Oriya	1535	Tonga
1067	Tibetan	1254	Italian	1417	Punjabi	1538	Turkish
1070	Breton	1257	Hebrew	1428	Polish	1539	Tsonga
1079	Catalan	1261	Japanese	1435	Pashto; Pushto	1540	Tatar
1093	Corsican	1269	Yiddish	1436	Portuguese	1543	Twi
1097	Czech	1283	Javanese	1463	Quechua	1557	Ukrainian
1103	Welsh	1287	Georgian	1481	Rhaeto-Romance	1564	Urdu
1105	Danish	1297	Kazakh	1482	Kirundi	1572	Uzbek
1109	German	1298	Greenlandic	1483	Romanian	1581	Vietnamese
1130	Bhutani	1299	Cambodian	1489	Russian	1587	Volapük
1142	Greek	1300	Kannada	1491	Kinyarwanda	1613	Wolof
1144	English	1301	Korean	1495	Sanskrit	1632	Xhosa
1145	Esperanto	1305	Kashmiri	1498	Sindhi	1665	Yoruba
1149	Spanish	1307	Kurdish	1501	Sangho	1684	Chinese
1150	Estonian	1311	Kirghiz	1502	Serbo-Croatian	1697	Zulu
1151	Basque	1313	Latin	1503	Singhalese	1703	Não especificado
1157	Persian	1326	Lingala	1505	Slovak		
1165	Finnish	1327	Laothian	1506	Slovenian		
1166	Fiji	1332	Lithuanian	1507	Samoa		
1171	Faroese	1334	Latvian; Lettish	1508	Shona		
1174	French	1345	Malagasy	1509	Somali		
1181	Frisian	1347	Maori	1511	Albanian		
1183	Irish	1349	Macedonian	1512	Serbian		

---



## Lista de códigos de regiões com controlo parental

Código Área	Código Área	Código Área	Código Área				
2109	Alemanha	2304	Coreia	2276	Japão	2489	Rússia
2044	Argentina	2115	Dinamarca	2363	Malásia	2501	Singapura
2047	Austrália	2149	Espanha	2362	México	2499	Suécia
2046	Áustria	2424	Filipinas	2379	Noruega	2086	Suíça
2057	Bélgica	2165	Finlândia	2390	Nova Zelândia	2528	Tailândia
2070	Brasil	2174	França	2376	Países Baixos		
2079	Canadá	2248	Índia	2427	Paquistão		
2090	Chile	2238	Indonésia	2436	Portugal		
2092	China	2254	Itália	2184	Reino Unido		

# Índice remissivo

## A

A/V SYNC 32  
Ângulos 24  
Atualizar 51  
AUDIO 30  
AUDIO DRC 32  
AUDIO SETUP 32

## B

BACKGROUND 32  
BASS CUT 43  
BLACK LEVEL 31  
BLUETOOTH 38

## C

Child Lock (bloqueio infantil) 51  
Idioma/som 24  
COLOR SYSTEM 19, 31  
Configuração QUICK (rápida) 18

## D

DATA CD 8  
DATA DVD 8  
Demonstração 20  
Disco multisessão 10  
Discos/ficheiros reproduzíveis 8  
Dispositivos USB 10, 21, 34  
DJ EFFECT 44  
DOWNMIX 32  
DVD VIDEO 8

## E

Efeito sonoro 44  
Estação préprogramada 37

## F

Ficheiro AAC 8  
Ficheiro JPEG 8  
Ficheiro MP3 8  
Ficheiro MPEG4 8  
Ficheiro WMA 8  
Ficheiro Xvid 8  
FM MODE 37

## K

Karaoke 47  
Key Control (controlo por tecla) 48  
SCORE MODE 32, 48  
VOCAL FADER 48

## L

LANGUAGE SETUP 30  
Lista de códigos de idioma 64

## M

MEDIA MODE 21  
MEGA BASS 43  
Memória USB 22  
MENU 30  
Menu de configuração 30  
Modo de poupança de energia 20  
MULTI-DISC  
RESUME 25, 33

## N

NFC 14, 40  
NFC Easy Connect 40  
Normal Play (reprodução normal) 25

## O

OSD 30

## P

PARENTAL CONTROL 28, 33  
Party Chain (cadeia de festa) 45  
Party Light (iluminação de festa) 48  
PAUSE MODE 31  
PHOTO EFFECT 31  
PHOTO INTERVAL 32  
Pilhas 18  
Program Play (reprodução programada) 26

## R

Relógio 19, 20  
Repeat Play (reprodução repetitiva) 27  
Reprodução PBC 25  
RESET 33, 58

## S

SCREEN SAVER 32  
Shuffle Play (reprodução aleatória) 26  
Slide show 22  
SUBTITLE 24, 30  
SYSTEM SETUP 32

## T

Telecomando 15  
Temporizador 49  
TRACK SELECTION 32  
Transferência USB 33  
Eliminar 36  
Taxa de bits 33  
Transferência analógica 36  
Transferência REC1 34, 36  
Transferência sincronizada 34, 36  
TV TYPE 31

## V

VIDEO SETUP 31  
Visualizar informações 29  
Ecrã do televisor 29  
Painel de visualização 30



<http://www.sony.net/>



\* 4 5 6 4 6 8 1 1 3 \* (1)