

SONY

Mini HI-FI sustav

Upute za uporabu
MHC-EC78/EC68



© 2008 Sony Corporation

3-294-661-11(2)



Odlaganje islužene električne i elektroničke opreme (primjenjivo u Europskoj uniji i ostalim zemljama Europe sa sustavima za odvojeno sakupljanje otpada)

Ovaj znak istaknut na proizvodu ili na ambalaži označava da se proizvod prilikom odlaganja ne smije tretirati kao kućni otpad. Odnosite ga u centar za skupljanje električne ili elektroničke opreme. Pravilnim odlaganjem proizvoda sprječavaju se potencijalne negativne posljedice na okoliš i ljudsko zdravlje. Recikliranje materijala od kojih je proizvod sastavljen pomaže u čuvanju prirodnih resursa. Za detaljnije informacije o recikliranju proizvoda obratite se u lokalni gradski ured, komunalnu službu ili mjesto prodaje.



Zbrinjavanje istrošenih baterija (primjenjuje se u Europskoj uniji i ostalim europskim zemljama s posebnim sustavima zbrinjavanja)

Ova oznaka na bateriji ili na njezinoj ambalaži označava da se baterija isporučena s ovim proizvodom ne smije zbrinjivati kao kućni otpad. Pravilnim zbrinjavanjem istrošenih baterija čuvate okoliš i brinete za zdravlje svojih bližnjih. Nepravilnim odlaganjem baterija ugrožava se okoliš i zdravlje ljudi. Reciklažom materijala pomažete u očuvanju prirodnih izvora. U slučaju da neki proizvod iz sigurnosnih razloga ili zbog performansi ili ispravnosti zahtijeva stalnu vezu s ugrađenom baterijom, njezinu zamjenu valja povjeriti isključivo ovlaštenom servisu. Kako bi se zajamčilo pravilno rukovanje baterijom, na kraju njezina radnog vijeka je odnesite na odlagalište za recikliranje električne i elektronske opreme. Za sve ostale baterije molimo da pogledate poglavlje o tome kako sigurno izvaditi bateriju iz uređaja. Odnosite je na odlagalište za recikliranje dotrajalih baterija. Za detaljne informacije o reciklaži ovog proizvoda ili baterije, molimo kontaktirajte vašu lokalnu upravu, odlagalište otpada ili trgovinu gdje ste kupili proizvod.

Napomena za korisnike u zemljama koje primjenjuju EU smjernice

Proizvođač ovog uređaja je Sony Corporation 1-7-1 Konan Minato-ku Tokyo, 108-0075 Japan. Ovlašteni predstavnik za EMC i sigurnost proizvoda je Sony Deutschland GmbH, Hedelfinger Strasse 61, 70327 Stuttgart, Njemačka. Za pitanja servisa i jamstva pogledajte adresu na jamstvenom listu.

Napomena o DualDisc diskovima

DualDisc je dvostrani disk kod kojeg su na jednoj strani snimljeni DVD podaci, a na drugoj digitalni audio podaci. Imajte na umu da se audio podaci možda neće reproducirati na ovom uređaju zato jer ne odgovaraju CD standardu.

Glazbeni diskovi sa sustavom zaštite autorskih prava

Ovaj uređaj podešen je za reprodukciju CD diskova koji podržavaju Compact Disk (CD) standard. Odnedavna, neke tvrtke koje proizvode glazbene CD diskove, prodaju diskove s tehnologijom zaštite autorskih prava. Obratite pažnju na to da neki od tih diskova ne odgovaraju CD standardu i da ih možda neće moći reproducirati na ovom uređaju.

MPEG Layer-3 audio kodiranje i patenti su licenca tvrtki Fraunhofer IIS i Thomson.

Osnovne funkcije

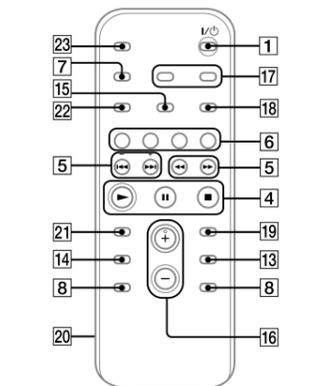
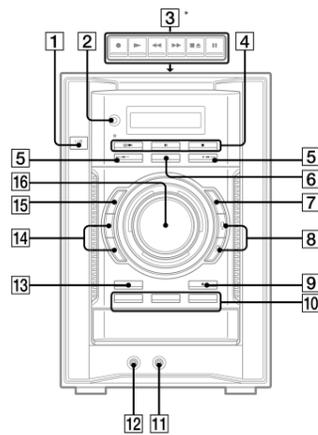

Ovaj priručnik uglavnom objašnjava postupke uz uporabu daljinskog upravljača, no isti postupci mogu se također izvoditi uporabom tipaka istih ili sličnih naziva na uređaju.

Prije uporabe sustava

Uporaba daljinskog upravljača
Skinite pokrov baterijskog pretinca 20 i umetnite dvije isporučene baterije R6 (veličina AA), prvo s - stranom u skladu s oznakama polariteta, kao na slici.

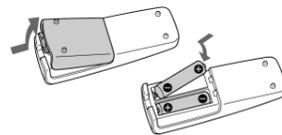

Napomene o uporabi daljinskog upravljača

- Uz normalnu uporabu baterije bi trebale trajati oko šest mjeseci.
- Nemojte istodobno koristiti staru i novu bateriju te različite tipove baterija.
- Ako nećete koristiti daljinski upravljač duže vrijeme, izvadite baterije kako bi spriječili curenje i koroziju.
- Baterije se ne smiju izlagati visokim temperaturama, kao što je sunce, vatra i sl.

Podešavanje sata

- 1 Uključite sustav.
Pritisnite I/⏻ (uključenje/pripravno stanje) 1.
- 2 Odaberite mod podešavanja sata.
Pritisnite CLOCK/TIMER SET 17. Trepću znamenke sati. Ako trepće "PLAY SET", više puta pritisnite ◀◀/▶▶ 5 za odabir "CLOCK" i zatim pritisnite ENTER 19.
- 3 Podesite točno vrijeme.
Više puta pritisnite ◀◀/▶▶ 5 i pritisnite ENTER 19. Trepću znamenke minuta. Na isti način podesite minute.

Napomena

Ako odspojite mrežni kabel ili dode do prekida napajanja, podešenje sata se gubi.

Odabir izvora

Pritisnite sljedeće tipke (ili više puta FUNCTION 6).

| Za odabir | Pritisnite |
|-------------------------------------|---|
| CD diska | CD 6. |
| Tunera | TUNER/BAND 6. |
| Kasetofona | TAPE 6. |
| Komponente* (spojene audio kabelom) | FUNCTION 6 više puta dok se ne pojavi "AUDIO IN". |

* Ako komponenta ima funkciju AVLS (Automatic Volume Limiter System) ili BASS BOOST, isključite funkciju kako biste izbjegli pojavu izobličnog zvuka.

Podešavanje zvuka

Podešavanje glasnoće

Pritisnite VOLUME +/- (ili zakrenite kontrolu VOLUME na uređaju) 16.

Za dodavanje zvučnog efekta

| Za | Pritisnite |
|---|---------------------|
| Postizanje dinamičnijeg zvuka (Dynamic Sound Generator X-tra) | DSGX 14 na uređaju. |
| Podešavanje zvučnog efekta | EQ 14. |

Reprodukcija CD/MP3 diska

- 1 Odaberite CD.
Pritisnite CD (ili FUNCTION više puta) 6.
- 2 Uložite disk.
Pritisnite ▲ (otvaranje/zatvaranje) 9 na uređaju i stavite disk u uložnicu označenom stranom prema gore. Za ulaganje dodatnih diskova, pomaknite uložnicu diska prstom kao što je prikazano na slici dolje.
Za zatvaranje uložnice diska, pritisnite ▲ (otvaranje/zatvaranje) 9 na uređaju.
Nemojte zatvarati uložnicu guranjem jer se tako može oštetiti uređaj.

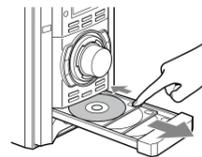

- 3 Odaberite disk.
Ako je reprodukcija trenutno zaustavljena, pritisnite DISC SKIP 13. Za promjenu diska dok se jedan reproducira, pritisnite DISC 1 - 3 10 na uređaju.

- 4 Pokrenite reprodukciju.
Pritisnite ▶ (reprodukcija) (ili CD ▶ (reprodukcija/pauza) na uređaju) 4. Za promjenu diska tijekom reprodukcije, pritisnite EX-CHANGE 13 na uređaju.

| Za | Pritisnite |
|--------------------------------------|---|
| Pauzu reprodukcije | (pauza) 4. Za nastavak reprodukcije, pritisnite ponovo. |
| Zaustavljanje reprodukcije | ■ (stop) 4. |
| Odabir mape na MP3 disku | ☐ (odabir mape) +/- 8. |
| Odabir zapisa ili datoteke | ◀◀/▶▶ (natrag/naprijed) datoteke (ili ◀◀/▶▶ uređaju) 5. |
| Nalaženje dijela zapisa ili datoteke | Pritisnite i zadržite ◀◀/▶▶ (traženje natrag/naprijed) 5 tijekom reprodukcije i otpustite na željenom dijelu. |
| Ponavljanje reprodukcije | REPEAT 18 više puta, dok se ne pojavi "REP" ili "REP1". |

Promjena načina reprodukcije

Više puta pritisnite PLAY MODE 15 kad je uređaj zaustavljen. Možete odabrati standardnu reprodukciju (bez indikatora za sve diskove ili "1 DISC" za disk ili "☐" za sve MP3 datoteke u mapi na disku), reprodukciju u slučajnom redosljedu ("SHUF" za sve diskove, "1 DISC SHUF" za jedan disk ili "☐ SHUF" za mapu) ili programiranu reprodukciju ("PGM").

* Kod reprodukcije CD-DA diska, funkcija ☐ (SHUF) je ista kao i 1 DISC (SHUF) Play.

Napomene o ponavljanju reprodukcije

- Svi zapisi ili datoteke na disku se reproduciraju do pet puta.
- Nije moguće odabrati "REP" i "SHUF" (svi diskovi) istovremeno.
- "REP1" znači da se reprodukcija jednog zapisa ili datoteke ponavlja dok je ne zaustavite.

Napomene o reprodukciji MP3 diskova

- Na MP3 disk nemojte snimati druge vrste zapisa ili neobavezne mape.
- Mape bez MP3 zapisa se preskaču.
- MP3 datoteke se reproduciraju redom kojim su i snimljene na disk.
- Sustav može reproducirati MP3 datoteke koje imaju ekstenziju ".MP3".
- Ako na disku ima datoteka s ekstenzijom ".MP3" koje nisu MP3, može doći do pojave smetnji ili kvarova.
- Maksimalan broj:
 - mapa je 150 (uključujući korijensku mapu).
 - MP3 datoteka je 255.
 - MP3 datoteka i mapa na jednom disku je 300.
 - razina mapa (podmapa) je 8.
- Kompatibilnost sa svim programima za kodiranje/snimanje MP3 datoteka, uređajima i medijima za snimanje nije zajamčena. Nekompatibilni MP3 diskovi mogu prouzročiti smetnje, prekide zvuka ili se uopće neće reproducirati.

Napomena o reprodukciji multisession diskova

- Ako disk počinje CD-DA (ili MP3) sesijom, prepoznaje se kao CD-DA (ili MP3) disk i reprodukcija se odvija do sljedeće sesije.
- Disk u mješanom CD formatu prepoznaje se kao CD-DA (audio) disk.

Slušanje radija

- 1 Odaberite "TUNER FM" ili "TUNER AM".
Više puta pritisnite TUNER/BAND 6.
- 2 Odaberite način ugađanja.
Više puta pritisnite TUNING MODE 15 dok se ne pojavi "AUTO".
- 3 Ugodite željenu postaju.
Pritisnite +/- (ili TUNING +/- na uređaju) 5.

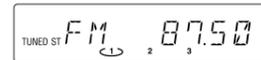

Zaustavljanje automatskog pretraživanja
Pritisnite ■ (stop) 4.

Ugađanje postaje sa slabim signalom
Ukoliko sustav ne zaustavlja pretraživanje i na pokazivaču se ne pojavi "TUNED", više puta pritisnite TUNING MODE 15 dok se ne prikaže "MANUAL" i zatim više puta pritisnite +/- (ili TUNING +/- na uređaju) 5 za ugađanje željene postaje.

Za smanjenje smetnji slabe FM stereo postaje
Više puta pritisnite FM MODE 18 dok se ne prikaže "MONO" i isključi stereo prijem.

Reprodukcija kasete

- 1 Odaberite kasetofon.
Pritisnite TAPE (ili FUNCTION na uređaju više puta) 6.
- 2 Umetnite kasetu.
Pritisnite ■ ▲ (stop/otvaranje pretinca) 3 na uređaju i stavite kasetu u pretinac kasetofona. Pazite da vrpca nije zapetljena jer to može oštetiti kasetu ili uređaj.
- 3 Pokrenite reprodukciju.
Pritisnite ▶ (reprodukcija) 3 na uređaju.

| Za | Pritisnite |
|----------------------------------|--|
| Pauzu reprodukcije | (pauza) 3 na uređaju. Za nastavak reprodukcije, pritisnite ponovo. |
| Zaustavljanje reprodukcije | ■ ▲ (stop/otvaranje pretinca) 3 na uređaju. |
| Premotavanje natrag ili naprijed | ◀◀/▶▶ (premotavanje natrag/naprijed) 3 na uređaju. |

* Obavezno pritisnite ■ ▲ (stop/otvaranje pretinca) 3 na uređaju nakon premotavanja na početak ili kraj kasete.

Napomena

Nemojte isključivati sustav tijekom reprodukcije ili snimanja.

Promjena indikatora na pokazivaču

| Za promjenu informacija na prikazu | Pritisnite |
|---|---|
| broj zapisa ili datoteke koje je sustav uključen. | DISPLAY 7 više puta kad je sustav uključen. |
| Prikaza (Pogledajte niže.) | DISPLAY 7 kad je sustav isključen. |

* Primjerice, možete provjeriti informacije o CD/MP3 disku, kao što je:
—broj zapisa/datoteke tijekom normalne reprodukcije
—naziv zapisa ili datoteke (☐) tijekom normalne reprodukcije
—naziv izvođača (☐) tijekom normalne reprodukcije
—naziv mape ili albuma (☐) tijekom normalne reprodukcije
—ukupno vrijeme reprodukcije kad je uređaj zaustavljen.

Dostupni su sljedeći načini prikaza.

| Prikaz | Isključen sustav, štedni mod ¹⁾ | Isključen sustav, štedne energije. Timer i sat i dalje rade. |
|-------------------|--|--|
| Sat ²⁾ | Prikazan je sat. | Prikazan je sat. |

¹⁾ Sat se ne može podešavati u štednom modu.
²⁾ Sat se automatski prebacuje na štedni mod nakon 8 sekundi.

Napomene o informacijama na pokazivaču

- Znakovi koji se ne mogu prikazati, prikazuju se kao "...".
- Neće se prikazati sljedeći podaci:
 - ukupno vrijeme reprodukcije MP3 diska.
 - preostalo vrijeme reprodukcije MP3 datoteke.
- Sljedeći podaci neće se prikazati ispravno:
 - protoklo i preostalo vrijeme reprodukcije MP3 datoteke enkodirane uz uporabu VBR (varijabilna brzina bita)
 - naziv mapa i datoteka koji nisu u skladu sa standardom ISO9660 Level 1, Level 2 ili Joliet u ekspanzijskom formatu.
- Prikazane su sljedeće informacije:
 - ukupno vrijeme reprodukcije CD-DA diska uz mod reprodukcije "1 DISC".
 - preostalo vrijeme reprodukcije zapisa.
 - ID3 tag informacije MP3 datoteka kad se koriste ID3 verzije 1 i 2 (ID3 ima prednost pred verzijom 1 i 2 upotrebljivimima u istoj datoteci).
 - do 15 znakova ID3 tag informacija koje sadrže velika slova (A do Z), brojeve (0 do 9) i simbole (< > +, -, / @ { \ } _).

Uporaba dodatnih audio komponenata

Spajanje slušalice (opcija)

Spojite slušalice na priključak PHONES 12 na uređaju.

Spajanje dodatne audio komponente
Spojite dodatnu audio komponentu na AUDIO IN priključak 11 na uređaju pomoću audio kabela (opcija). Smanjite glasnoću na sustavu i zatim odaberite funkciju AUDIO IN.

UPOZORENJE

Kako biste spriječili požar ili električni udar, ne izlažite uređaj kiši ili vlazi.

Kako biste spriječili požar, ne prekrivajte ventilacijske otvore uređaja novinama, stolnjacima, zavjesama, itd. Na uređaj ne stavljajte upaljene svijeće.

Kako biste spriječili požar ili električni udar, na uređaj ne stavljajte posude ispunjene tekućinom, poput vaza.

Spojte uređaj u lako dostupnu mrežnu utičnicu. U slučaju nepravilnosti u radu uređaja, odmah isključite uređaj iz napajanja.

Ne postavljajte uređaj u uski prostor, poput police za knjige ili ugradbenog ormarića.

UPOZORENJE

Baterije ili uređaji s uložnim baterijama ne smiju se izlagati visokim temperaturama, primjerice sunčevom svjetlu, vatri i sl.

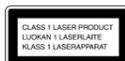

Ovaj uređaj je laserski proizvod klase 1. Oznaka CLASS 1 LASER PRODUCT se nalazi na stražnjem dijelu uređaja.

http://www.sony.net/

Povezivanje sustava

Kod prenošenja sustava

- 1 Izvadite sve diskove kako biste zaštitili CD mehanizam.
- 2 Držite pritisnutu tipku CD ▶ 4 na uređaju i pritisnite I/⏻ 1 dok se ne prikaže "STANDBY".
- 3 Nakon što se prikaže "LOCK", odspojite mrežni kabel.

FM žičana antena (Razvucite je vodoravno.)

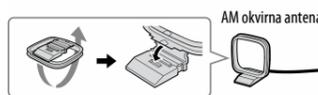

Regulator napona

Kod modela s regulatorom napona, postavite VOLTAGE SELECTOR na lokalni napon električne mreže.

Desni zvučnik (visoke frekvencije)

Desni zvučnik (niske frekvencije)

Napajanje

Utaknite mrežni kabel u zidnu utičnicu. Ako utikač ne pristaje u utičnicu, odvojite isporučeni adapter utikača (samo za modele isporučene s adapterom).

Zidna utičnica

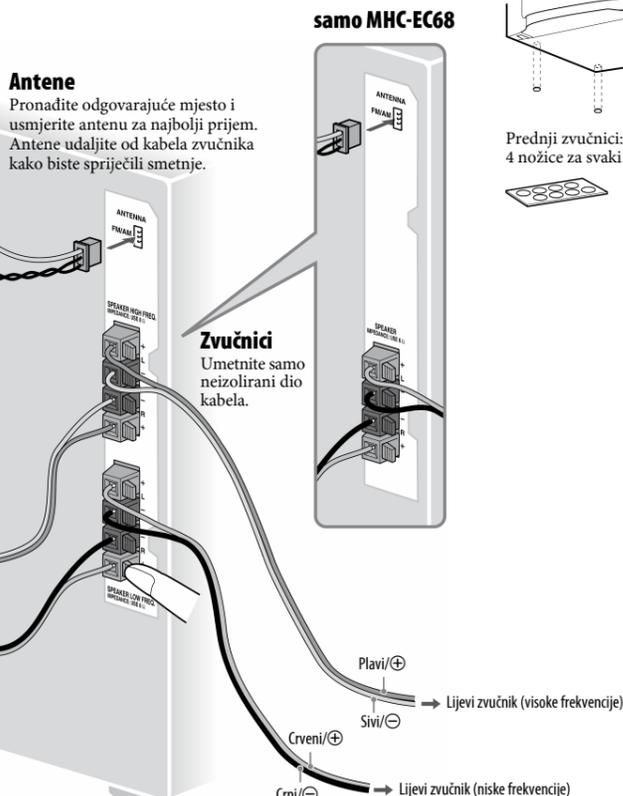

Nožice zvučnika

Učvrstite priložene nožice na donju stranu zvučnika kako biste spriječili njihovo pomicanje.

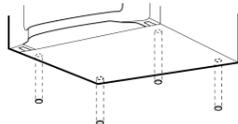

Prednji zvučnici: 4 nožice za svaki zvučnik



samo MHC-EC68



Antene

Pronađite odgovarajuće mjesto i usmjerite antenu za najbolji prijem. Antene udaljite od kabela zvučnika kako biste spriječili smetnje.

Zvučnici

Umetnite samo neizolirani dio kabela.

Plavi/⊕

Sivi/⊖

Crveni/⊕

Crni/⊖

Lijevi zvučnik (visoke frekvencije)

Lijevi zvučnik (niske frekvencije)

