

CD-, DVD-lejátszó fejeység

Kezelési útmutató

HU



Video CD



MEX-DV900

Üzembe helyezési és csatlakoztatási útmutató

Figyelmeztetés

- Ez a készülék csak 12 V-os, egyenáramú, negatív földelésű üzemeltetésre alkalmas.
- Vigyázzon, hogy a vezetékek ne szoruljanak be csavar alá, és ne akadjanak bele mozgó alkatrészekbe (pl. az ülés csúszósínjébe).
- A csatlakoztatás előtt, a rövidzárlat elkerülése érdekében, kapcsolja ki a jármű gyújtását.
- A külső tápfeszültség bekötése előtt csatlakoztassa a vezetékeket ③ a készülékhez és a hangszugárzókhöz.
- **Kösse az összes földvezetékét a közös föld pontra.**
- Biztonsági okokból a szabadon maradó vezetékeket szigetelje le szigetelőszalaggal.
- Ne takarja el a készülék szellőzőnyílásait vagy hőleadó felületeit.

Megjegyzések a (sárga) tápvezetésekről

- Ha a készüléket más audioeszközzel együtt csatlakoztatja, a jármű felhasználált áramkörének biztosítéka nagyobb értékű legyen, mint a csatlakoztatott készülékek biztosítékainak összesített amperértéke.
- Ha nincs megfelelő amperértékű biztosítéka a járműnek, akkor a készüléket közvetlenül az akkumulátorhoz kösse.

Alkatrész lista 1

- A listában szereplő számozás megfelel az ábrán található számozásnak.
- A rögzítőkeret ① és a külső védőkeret ⑤ gyárilag lett összeszerelve a készülékkel. Beszerelés előtt a kioldókulcsok ④ segítségével távolítsa el a rögzítőkeret ① és a külső védőkeret ⑤. A részletekről olvassa el „A külső védőkeret és a rögzítőkeret eltávolítása” című részt (5).
- **A kioldókulcsokat ④ őrizz meg, mert azokra még szüksége lehet, pl. kiszereleskor.**

Figyelem

Kezelje óvatosan a rögzítőkeretet ①, hogy elkerülje az esetleges ujjszérüléseket.

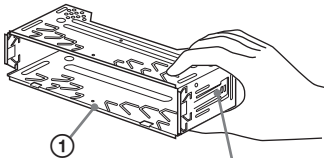

Reteselő fűlek

Megjegyzés

Beszerelés előtt győződjön meg róla, hogy a rögzítőkeret ① két oldalán található reteselő fűlek 2 mm-nyire befelé hajoljanak. Amennyiben a reteselő fűlek az oldallap síkjában állnak vagy kifelé hajlanak, a készüléket nem lehet biztonságosan beszerelni, és előfordulhat, hogy kiesik a helyéből.

Csatlakoztatási példa 2

Megjegyzés (2-B)

- A földelővezetékét mindig csatlakoztassa a földelési ponthoz mielőtt az erősítőt csatlakoztatja.
- A hangjelzés csak akkor hallható, ha a készülék saját erősítőjét használja.

Csatlakoztatási ábra 3

A A kiegészítő erősítő AMP REMOTE IN aljzatához

Ez a csatlakozó csak erősítőkhöz használható. Más berendezések csatlakoztatása a készülék elromlását idézheti elő.

B A rögzítőfék kapcsolójához

Figyelmeztetés

Ha a jármű motoros antennája nem rendelkezik csatlakozódobozzal (relével), és azt csatlakoztatja a tápvezetékekkel ③, az antenna meghibásodhat.

Megjegyzések a vezérlő- és tápvezetékekről

- A motoros antenna vezérlő vezetékeiben (kék) +12 V egyenáram folyik a rádió bekapcsolásakor; illetve ha bekapcsolja az AF (alternatív frekvenciák) vagy a TA (közlekedési hírek) funkciót.
- Ha az Ön járművében beépített FM, MW, LW antenna található a hátsó vagy első szélvédőn, csatlakoztassa a motoros antenna vezérlővezetékét (kék) vagy a kapcsolt tápfeszültség vezetéket (piros) a meglévő antennaerősítő csatlakozóvezetőjéhez. A részletekről érdeklődjön a jármű kereskedőjénél.
- Ez a készülék nem használható olyan motoros antennával, mely nem rendelkezik csatlakozódobozzal (relével).

Memória energiaállás

Ha csatlakoztatja a sárga vezetékét, a memória a jármű gyújtáskapcsolójának kikapcsolt állapotában is kap áramot.

Megjegyzések a hangszugárzók csatlakoztatásáról

- A hangszugárzók csatlakoztatása előtt kapcsolja ki a készüléket.
- A meghibásodások elkerülése érdekében 4–8 Ω impedanciájú, és a terhelhetőségnek megfelelő hangszugárzót csatlakoztasson.
- Ne kösse össze a hangszugárzó csatlakozóvezetőit a jármű fém karosszériájával vagy a jobboldali hangszugárzó csatlakozóvezetőit a baloldali hangszugárzó-csatlakozóvezetőjeivel.
- Ne kösse össze a készülék földelővezetékét a hangszugárzó negatív (-) pólusú csatlakozóvezetőjével.
- Ne próbálja párhuzamosan kötni a hangszugárzókat.
- Kizárólag passzív hangszugárzókat használjon. Ha aktív (saját erősítővel rendelkező) hangszugárzókat csatlakoztat a hangszugárzó-csatlakozóvezetőkre, a készülék meghibásodhat.
- A meghibásodások elkerülése érdekében ne használja a beépített vezetékeket, ha a jobb- és a baloldali hangszugárzó közös negatív (-) vezetékét használtnak.
- Ne kösse össze a készülék hangszugárzóvezetékét.

Megjegyzés a csatlakoztatásról

- Ha a hangszugárzók csatlakoztatása nem megfelelő, a kijelzőn a „FAILURE” (hiba) üzenet jelenik meg. Ebben az esetben ellenőrizze, hogy a hangszugárzók csatlakoztatása megfelelő-e.
- Amennyiben a képernyőt a hátsó üléseken akarja használni, csatlakoztassa a rögzítőfék csatlakozóvezetékét a földelési pontra.

Övintézkedések

- Kellő figyelemmel válassza ki a beszerelés helyét, hogy a készülék ne okozzon zavart a szokásos vezetési műveletekben.
- Kerülje a készülék poros, szennyezett, erősen rezgő vagy magas hőmérsékletű, közvetlen napfénynek kitett, hőforrásokhoz közeli környezetbe való beszerelését.
- A biztonságos és megbízható beszerelés érdekében csakis a mellékelt szerelési tartozékokat használja.

A beszerelés szöge

A beszerelés szöge ne haladja meg a 45°-ot.

1

①

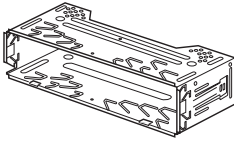

②



③

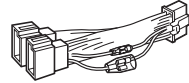

④

× 2

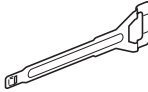

⑤

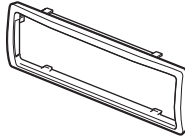

⑥



⑦



Az ábrákon szereplő (külön megvásárolható) részegységek



Első hangsugárzó



Erősítő



Hátsó hangsugárzó

A

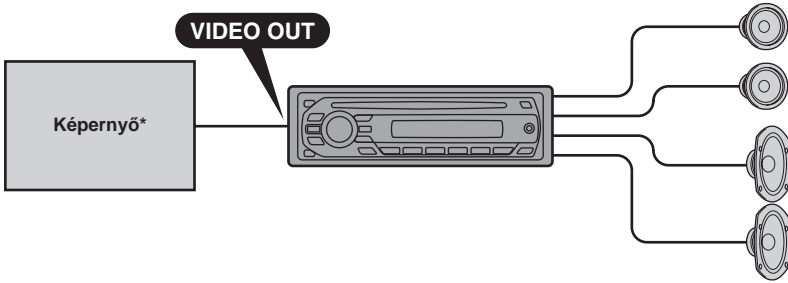

* Külön megvásárolható.

B

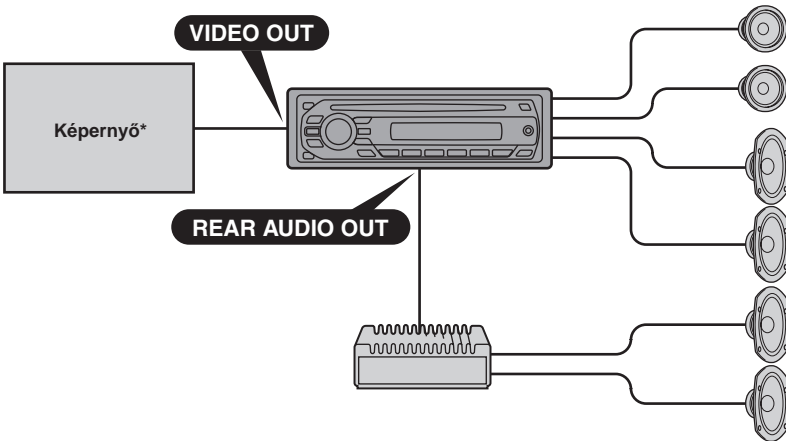

* Külön megvásárolható.

3

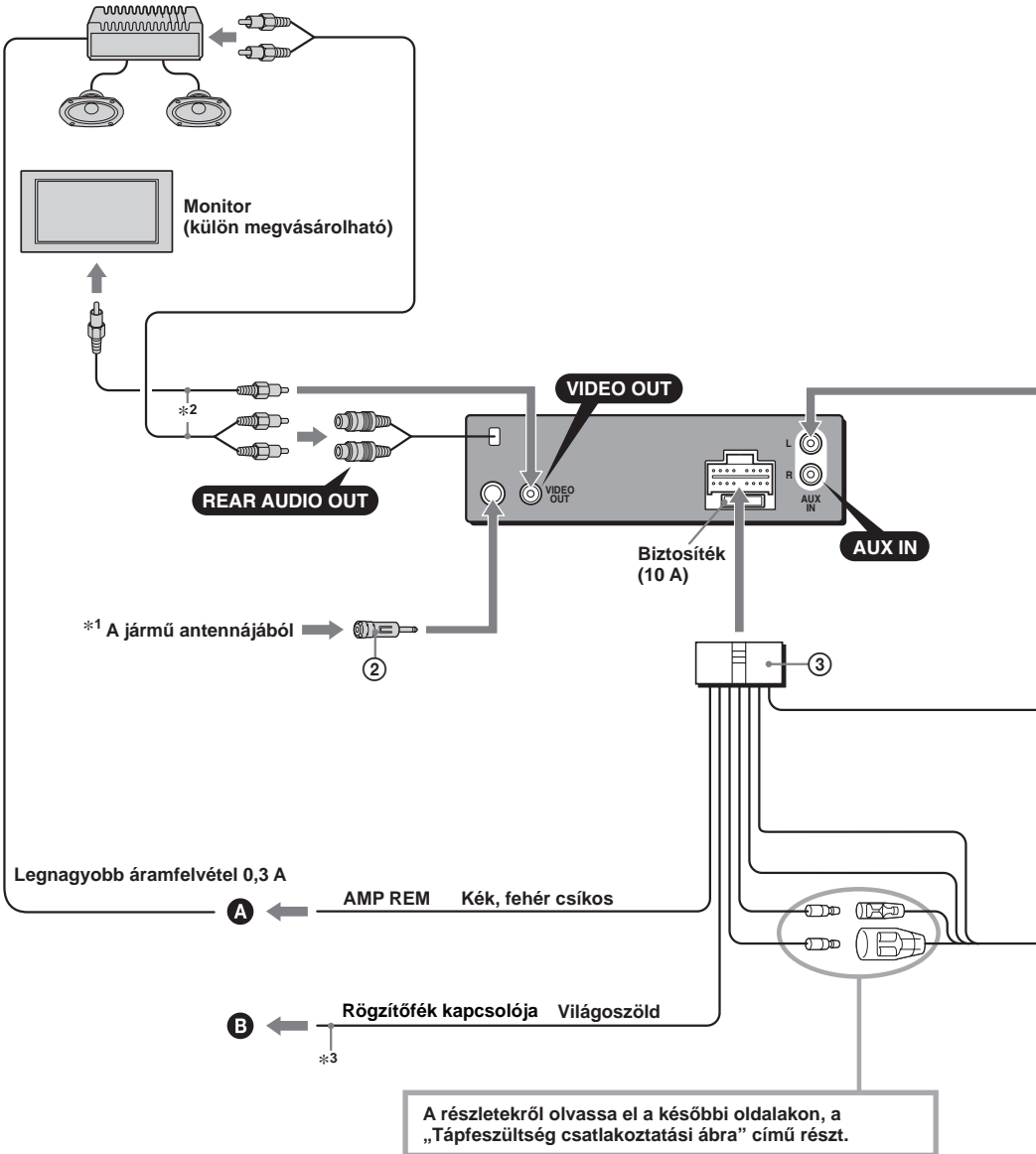

- *1 **Ügyeljen az antenna helyes csatlakoztatására.** Ha a jármű antennája megfelel az ISO (Nemzetközi Szabványosítási Szervezet) előírásainak, a csatlakoztatáshoz használja a mellékelt adaptert ②. Először a jármű antennáját csatlakoztassa az adapterhez, majd az adapter másik felét csatlakoztassa a fejegység antenna aljzatához.
- *2 (Külön megvásárolható) RCA csatlakozóvezeték.
- *3 A rögzítőfék kapcsolójához való csatlakoztatással kapcsolatban lásd a „A rögzítőfék csatlakozóvezetékének csatlakoztatása (4)” részt a következő oldalon”.
- *4 Külső készülék, pl. beépített navigációs berendezés, tv-hangolóegység stb.

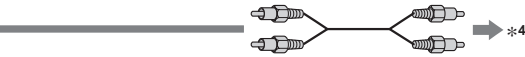

1	Lila	+	jobb hátsó hangszóró	5	Fehér	+	bal első hangszóró
2	Lila	-	jobb hátsó hangszóró	6	Fehér	-	bal első hangszóró
3	Szürke	+	jobb első hangszóró	7	Zöld	+	bal hátsó hangszóró
4	Szürke	-	jobb első hangszóró	8	Zöld	-	bal hátsó hangszóró

A 2-es, 4-es, 6-os és 8-as negatív pólusú végződésekhez csíkos vezeték tartozik.

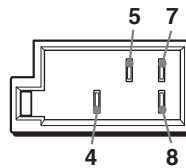
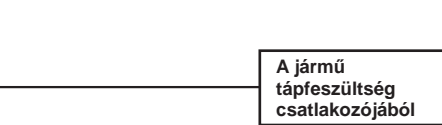
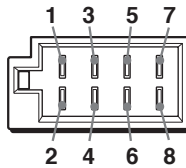
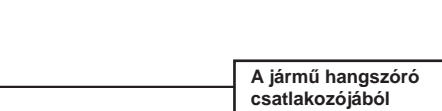

4	Sárga	állandó tápfeszültség
5	Kék	motoros antenna vezérlés
7	Piros	kapcsolt tápfeszültség
8	Fekete	testelés

Az 1-es, 2-es, 3-as és 4-es állásban nincsenek érintkezők.

A rögzítőfék csatlakozóvezetékének csatlakoztatása **4**

Mindenképpen csatlakoztassa a rögzítőfék (világos zöld) csatlakozóvezetékét **3** a rögzítőfék kapcsolójához. A rögzítőfék csatlakozóvezetékének elhelyezkedése a gépjármű kialakításától függ. További részletek érdekében látogassa meg a járműkereskedőt vagy a legközelebbi Sony márkaboltot.

A külső védőkeret és a rögzítőkeret eltávolítása **5**

Beszerelés előtt vegye le a rögzítőkeretet **1** és a külső védőkeretet **5** a készülékről.

1 Vegye le a külső védőkeretet **5**.

- 1 Illesse a kioldókulcsokat **4** a külső védőkerethez **5**.
- 2 Húzza ki a kioldókulcsot **4** a külső védőkeret eltávolításához **5**.

2 Vegye ki a rögzítőkeretet **1**.

- 1 Tolja be a kioldókulcsokat **4** a készülék és a rögzítőkeret **1** közé kattanásig.
- 2 Húzza lefelé a rögzítőkeretet **1**, majd húzza ki belőle a készüléket.

Beépítési példa **6**

Beszerelés a műszerfalba

Megjegyzések

- Szükség esetén hajlítsa ki a körmöket, hogy szoros illeszkedést biztosítsanak **6-2**.
- Győződjön meg róla, hogy külső védőkeret **5** reteszelő fűle megfelelően illeszkedik-e a készüléken található mélyedésekbe **6-3**.

Az előlap helyes levétele és visszahelyezése **7**

7-A Leválasztás

Az előlap levétele előtt kapcsolja ki a készüléket az **OFF** gombbal. Nyomja meg a  gombot, majd az előlapot maga felé húzva válassza le.

7-B Visszahelyezés

Az előlap **A**-val jelölt részét illesse a **B**-vel jelölt részéhez, majd nyomja a helyére az előlap bal oldalát kattanásig (lásd az ábrát).

Figyelem: ha a jármű gyújtáskapcsolóján nincs ACC állás!

Állítson be időértéket az Auto Off funkcióban. A beállításról részletesebben a kezelési útmutatóban olvashat.

Kikapcsolás után a készülék önműködően és teljesen kikapcsol, amikor a beállított idő letelik. Ezzel az akkumulátor kimerülése megelőzhető.

Amennyiben nem állított be időértéket az Auto Off funkcióban, a gépjármű gyújtáskapcsolójával történő leállítása után tartsa nyomva az **OFF** gombot, amíg a kijelző ki nem kapcsol.

RESET gomb **8**

Amikor a beszerelés és a kapcsolatok kiépítése megtörtént, nyomja meg a RESET gombot egy golyóstoll hegyével vagy más hasonló tárggyal, miután az előlapot eltávolította

4

Láb rögzítőkék

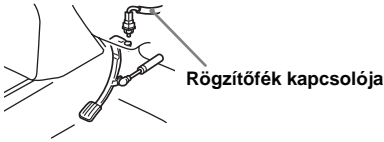

Kézi rögzítőkék



5

1

A kioldókulcsot megfelelően illeszse

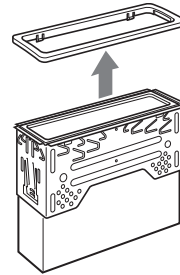
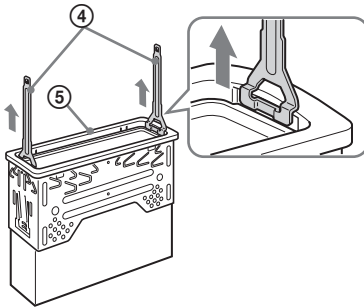

2

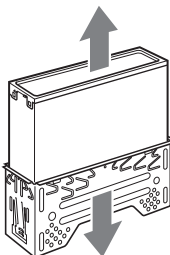
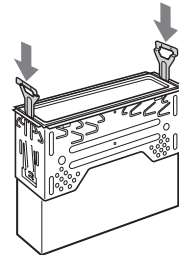
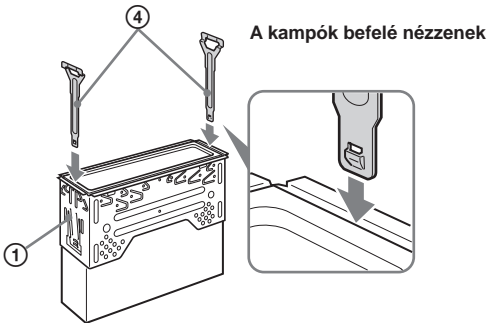

6

1

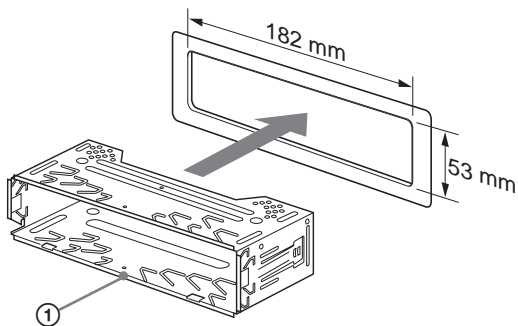

2

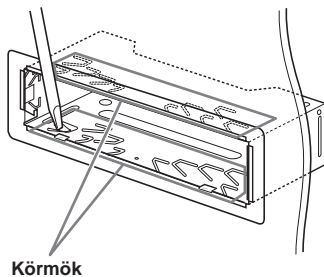

3

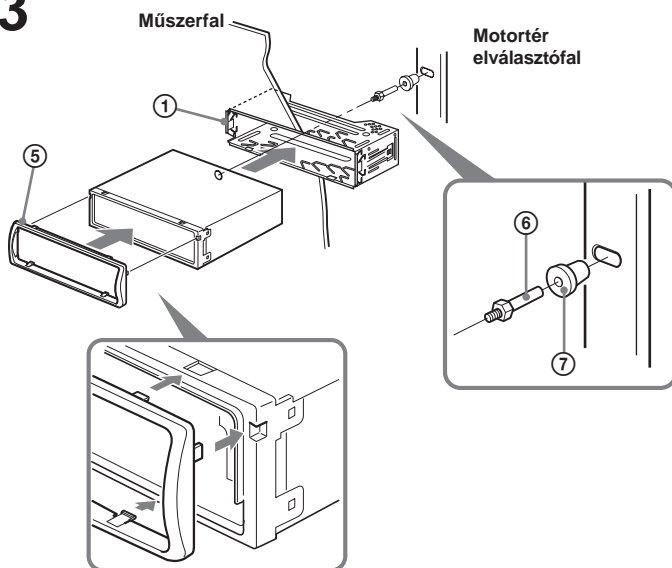

7 A

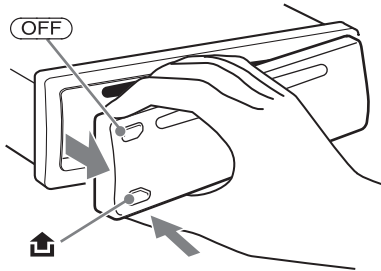

B

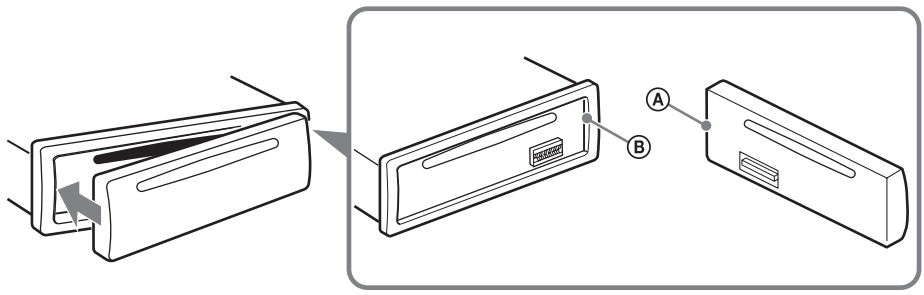

Tápfeszültség csatlakoztatási ábra

A tápfeszültség csatlakozás kialakítása járművenként eltérő lehet. Ellenőrizze járműve csatlakoztatási ábráját, hogy meggyőződhessen a helyes csatlakoztatásról. A három alaptípust az alábbi ábrák mutatják be. Előfordulhat, hogy a jármű piros és sárga tápvezetékét fel kell cserélnie.

A csatlakoztatások áttekintése és a tápvezetékek azonosítása után csatlakoztassa a készüléket a tápfeszültséghez. Ha a bekötéssel kapcsolatban olyan kérdése vagy problémája adódna, melyre nem talál választ ebben az útmutatóban, vegye fel a kapcsolatot a jármű forgalmazójával.

Külső tápfeszültség csatlakozó

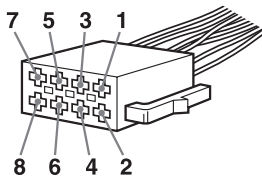

a

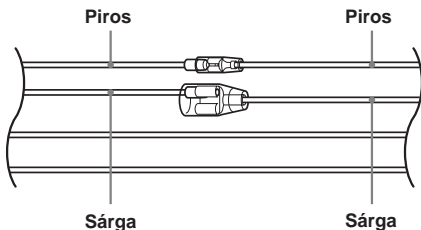

4	Sárga	folyamatos tápfeszültség	7	Piros	kapcsolt tápfeszültség
---	-------	--------------------------	---	-------	------------------------

b

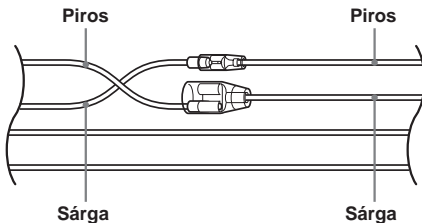

4	Sárga	kapcsolt tápfeszültség	7	Piros	folyamatos tápfeszültség
---	-------	------------------------	---	-------	--------------------------

c

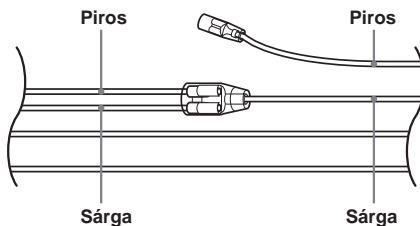

Kapcsolt tápfeszültség (ACC) állás nélküli gyújtáskapcsolóval rendelkező jármű

Figyelmeztetés

A tűzveszély és áramütés elkerülése érdekében ne tegye ki a készüléket csapadék, nedvesség hatásának. Az áramütés elkerülése érdekében ne bontsa meg a burkolatot. A készülék javítását bizza szakemberre.

Figyelem!

Ha ezt a berendezést egy másik optikai készülékkel együtt használja, növekszik a szem veszélyeztetettsége. Mivel ez a CD-, DVD-lejátszó olyan lézersugárral működik, amely veszélyes lehet az emberi szemre, soha ne szerelje szét a készüléket.

A javítást bizza szakemberre.

CLASS 1
LASER PRODUCT

Ez a címke a burkolat hátoldalán található.

CAUTION : CLASS 1M VISIBLE/INVISIBLE LASER RADIATION WHEN OPEN AND INTERLOCKS DEFEATED. DO NOT VIEW DIRECTLY WITH OPTICAL INSTRUMENTS.

Ez a címke a meghajtó egység belső burkolatán található.

Tudnivalók az EU direktívákat alkalmazó országok vásárlóinak

Ezt a terméket a Sony Corporation (Japán, Tokió, 1-7-1 Konan, Minato-ku) gyártotta. A termék-biztonsággal és az EMC irányelvekkel kapcsolatban a Sony Deutschland GmbH (Németország, 70327 Stuttgart, Hedelfinger Strasse 61.) a jogosult képviselő. Kérjük, bármely szervizeléssel vagy garanciával kapcsolatos ügyben, a különálló szervíz- vagy garanciadokumentumokban megadott címekhez forduljon.



Feleslegessé vált elektromos és elektronikus készülékek hulladékként való eltávolítása (használható az Európai Unió és egyéb európai országok szelektív hulladékgyűjtési rendszereiben)

Ez a szimbólum a készüléken vagy a csomagolásán azt jelzi, hogy a terméket ne kezelje háztartási hulladékként. Kérjük, hogy az elektromos és elektronikai hulladék gyűjtésére kijelölt gyűjtőhelyen adja le. A feleslegessé vált termékének helyes kezelésével segít megelőzni a környezet és az emberi egészség károsodását, mely bekövetkezhetne, ha nem követi a hulladékkezelés helyes módját. Az anyagok újrahasznosítása segít a természeti erőforrások megőrzésében. A termék újrahasznosítása érdekében további információért forduljon a lakhelyén az illetékesekhez, a helyi hulladékgyűjtő szolgáltatóhoz vagy ahhoz az üzlethez, ahol a terméket megvásárolta.

Érvényes a következő tartozékra is: távvezérlő.



Feleslegessé vált elemek hulladékként való eltávolítása (használható az Európai Unió és egyéb európai országok szelektív hulladékgyűjtési rendszereiben)

Ez a szimbólum az elemen vagy a csomagolásán azt jelzi, hogy a termékhez mellékelte elemet ne kezelje háztartási hulladékként. Az elemek hulladékként való elhelyezésének szakszerű módjáról történő gondoskodás segít megelőzni a környezet és az emberi egészség károsodását, mely bekövetkezhetne, ha nem követi a hulladékkezelés helyes módját. Az anyagok újrahasznosítása segít a természeti erőforrások megőrzésében. Olyan termékek esetén, ahol biztonsági, hatékonysági és adatkezelési okok miatt állandó kapcsolat szükséges a beépített elemekkel, az elemek eltávolításához szakember szükséges. Az elemek szakszerű hulladékkezelése érdekében a készülék hasznos élettartamának végén adja le azt a megfelelő hulladékgyűjtő vagy újrahasznosító telepen. Más típusú elemek esetében olvassa el az útmutató azon szakaszát, mely az elemek szakszerű eltávolítását részletezi. Az elemeket adja le a használt elemek számára kijelölt hulladékgyűjtő helyen. A termék vagy az elemek újrahasznosítása érdekében további információért forduljon a lakhelyén az illetékesekhez, a helyi hulladékgyűjtő szolgáltatóhoz vagy ahhoz az üzlethez, ahol a terméket megvásárolta.

Figyelem: ha a készüléket olyan járműbe szereli be, amelynek a gyújtáskapcsolóján nincs ACC állás

Ne felejtse el beállítani az önműködő áramtalanítási (Auto Off) funkciót (41. oldal). Kikapcsolás után a készülék önműködően és teljesen kikapcsol, amikor a beállított idő letelik. Ezzel az akkumulátor kimerülése megelőzhető.

Ha nem állította be az Auto Off funkciót, tartsa nyomva az (OFF) gombot, míg a kijelzés el nem tűnik a kijelzőről.

A bemutató (DEMO) kijelző kikapcsolásának módjáról a 41. oldalon olvashat.

Biztonság

- A készülék használatára vonatkozóan ellenőrizze az Ön országában érvényes közlekedési jogszabályokat.
- Saját biztonsága érdekében a VIDEO OUT kimenet képe azonnal megszakad, ha kiengedi a rögzítőféket.

Balesetek megelőzése

A kép csak akkor jelenik meg, ha leparkolt, és behúzta a kéziféket.

Ha videolejátszás közben a jármű elindul, a VIDEO OUT képe önműködően eltűnik, miután az alábbi figyelmeztetés megjelenik. A kép eltűnik a képernyőről, a hang azonban továbbra is hallható.

Video blocked for your safety.

Vezetés közben ne vezérelje a készülék funkcióit, és ne nézze a képernyőt.

Tartalomjegyzék

Tisztelt Vásárló!	6
Szerzői jogok	7
Lejátszható lemezek, és az útmutatóban használt szimbólumok	8
A kezelőszervek elhelyezkedése és funkciója ..10	
Fejegység	10
Az RM-X168 távvezérlő	12

Kezdeti lépések

A készülék és a külön megvásárolható képernyő beszerelése	14
A memória törlése	14
A távvezérlő előkészítése	14
Az előlap leválasztása	15
Az előlap visszaillesztése	15

Alapműveletek

Videolemezek lejátszása	16
Audioplemezek lejátszása	18
Rádió hallgatása	20

Haladó műveletek — lemezek

DivX [®] , JPEG fájlok lejátszása	21
DivX [®] videofájl lejátszása	21
JPEG képfájl lejátszása	21
PBC funkciók használata — lejátszásvezérlés	22
A lejátszási mód menü használata	22
A lemez idő- és szöveges információinak ellenőrzése	24
A hangbeállítások módosítása	24
A műsor nyelvének, a hang formátumának kiválasztása	25
A hangformátum ellenőrzése	25
A hangkimenet jelszintjének beállítása — DVD-jelszint	26
Képek nagyítása	26
A képminőség beállítása — Picture EQ	27
A képminőség egyéni beállítása	27
Lemezek zárolása — Szülői felügyelet	28
A szülői felügyelet bekapcsolása	28

4

A terület és a film korlátozási szintjének beállítása	28
Ismételt vagy véletlen sorrendű lejátszás	29
Közvetlen keresés	30
Műsorszámok, képek, videofájlok listázása — Quick-BrowZer	31
Műsorszám, kép, videofájl kiválasztása	31
A fájl típus kiválasztása	31
Az audiólemez információinak ellenőrzése	32

Haladó műveletek — rádió

Rádióadók tárolása és kiválasztása	32
Önműködő tárolás — BTM funkció	32
Kézi tárolás	32
Tárolt rádióadók kiválasztása	33
RDS	33
Áttekintés	33
Az AF és a TA funkció használata	33
A műsorszám (PTY) kiválasztása	34
A pontos idő (CT) beállítása	34

Hangzásbeállítás

A különböző hangjellemzők beállítása	35
A hangszínszabályzó beállítása — EQ3	35

Beállítások

Képbeállító menü	36
A képbeállító menü használata	36
A kijelzések vagy a műsor nyelvének beállítása	37
Képernyő beállítás	37
Egyéni beállítások	38
Hangbeállítások	39
Minden egyéni beállítás törlése	39
Rendszerbeállítások	40
A rendszerbeállító menü használata	40
Az óra beállítása	43

Külső készülék használata

Külső készülék	43
----------------------	----

Egyéb információk

Óvintézkedések	44
Megjegyzések a lemezekről	44
Az MP3, WMA, JPEG, DivX [®] fájlok lejátszási sorrendje	45
Az MP3 fájlokról	46
A WMA fájlokról	46
Néhány szó a JPEG fájlokról	46
A DivX [®] videofájlokról	46
Karbantartás.	46
A készülék kiszerelése.	47
Minőségtanúsítás	48
Hibaelhárítás	49
Hibakijelzések, Üzenetek	51
Fogalom magyarázat	52
Nyelvkód, területkód lista	53
Tárgymutató	54

Az üzembe helyezés és a csatlakoztatás részleteit lásd az üzembe helyezési, csatlakoztatási útmutató részben.

Tisztelt Vásárló!

Köszönjük, hogy ezt a Sony CD-, DVD-lejátszó fejegységet választotta. A készülék használata előtt figyelmesen olvassa el ezt a kezelési útmutatót, és őrizze meg, mert később is szüksége lehet rá.

Főbb jellemzők

A részletekért lapozzon a feltüntetett oldalra.

DVD, VCD, CD lejátszás

→ 8. oldal

Kompatibilis számos lemezformátummal.

2000 MP3, 2000 WMA

Képes akár 2000 db MP3 vagy WMA formátumú, DVD-R DL lemezre felvett műsorszám* lejátszására.

Többlemezes lejátszás folytatás

→ 38. oldal

Akár 5 különböző lemez esetén is képes megjegyezni a lejátszás leállításának helyét, és a később folytatni a DVD VIDEO, VCD-lemez lejátszását, még akkor is, ha időközben kiveszi a lemezt.

EQ3

→ 35. oldal

Hétféle zenetípushoz választhat előre beállított hangzasképet, mely a 3 frekvenciasáv módosításával tovább finomítható.

Picture EQ

→ 27. oldal

A tárolt beállítások közül kiválaszthatja azt a képtónust, mely a jármű belsejének/a környezeti fényviszonyoknak leginkább megfelel.

FRONT-AUX

→ 43. oldal

Hordozható audioeszközt csatlakoztathat (analóg kapcsolat).

REAR-AUX

→ 43. oldal

A hátlapon lévő AUX AUDIO IN csatlakozók lehetőséget nyújtanak külső eszközök, például (analóg csatlakozással rendelkező) hordozható audioeszköz, beépített navigációs eszköz, TV vevőegység stb. csatlakoztatására, valamint audiokimenetként is használható.

* A műsorszám hosszától és a mintavételezési frekvenciától függően.

Szerzői jogok

Ez a készülék olyan másolásvédelmi technológiával van ellátva, amely az Egyesült Államok szabadalmi oltalma alatt áll, illetve egyéb szellemi tulajdont képez. Ezt a másolásvédelmi technológiát csak a Macrovision engedélyével és kizárólag otthoni vagy kisebb csoportos szórakoztatási célokra szabad felhasználni, hacsak a Macrovision másképpen nem rendelkezik. Feltörése és visszafejtése tilos!

 A készülék gyártása a Dolby Laboratories engedélyével történt. A „Dolby” és a dupla D szimbólum a Dolby Laboratories hivatalos védjegye.

 A Microsoft, a Windows Media és a Windows logo a Microsoft Corporation védjegye vagy bejegyzett védjegye az Egyesült Államokban és/vagy más országokban.

A „DVD VIDEO”, „DVD-R”, „DVD-RW”, „DVD+R” és „DVD+RW” védjegyek.













 A „DivX” és a „DivX Certified” a DivX, Inc. bejegyzett védjegye.

EZ A TERMÉK RENDELKEZIK AZ MPEG-4 MEGJELENÍTÉSI SZABVÁNYCSOMAG ENGEDÉLYÉVEL A VÁSÁRLÓ ÁLTAL TÖRTÉNŐ SZEMÉLYES ÉS NEM ÜZLETI CÉLÚ OLYAN MPEG-4 VIDEÓ KITÖMÖRÍTÉSÉRE, MELYET EGY FOGYASZTÓ TÖMÖRÍTETT SZEMÉLYES ÉS NEM ÜZLETI CÉLÚ TEVÉKENYSÉG RÉSZEKÉNT ÉS/VAGY AZ MPEG LA ENGEDÉLYÉVEL RENDELKEZŐ MPEG-4 VIDEÓ SZOLGÁLTATÓ KÉSZÍTETT. ETTŐL ELTÉRŐ CÉLÚ FELHASZNÁLÁSRA NEM ADUNK ENGEDÉLYT. TOVÁBBI INFORMÁCIÓKKAL, BELEÉRTVE A PROMÓCIÓS CÉLÚ, BELSŐ ÉS KERESKEDELMI FELHASZNÁLÁSRA VONATKOZÓ ENGEDÉLYEK KÉRÉSÉVEL KAPCSOLATOSAN LÁSD: [HTTP://WWW.MPEGLA.COM](http://www.mpegla.com)

Lejátszható lemezek, és az útmutatóban használt szimbólumok

Ez a készülék többféle video- és audiolemez lejátszására képes.

Az alábbi táblázat segítségével egyszerűen megállapíthatja, hogy egy adott lemeztípust támogat-e a készülék, illetve azt, hogy egy adott lemeztípus használata esetén milyen funkciókra nyílik lehetősége.

A lemez szimbóluma az útmutatóban	Lemezformátum	Lemez jelölése
VIDEO	DVD VIDEO	
	DVD-R* ¹ DVD-R DL* ¹ (Videó formátum, VR formátum)	
	DVD-RW* ¹ (Videó formátum, VR formátum)	
	DVD+R* ¹ DVD+R DL* ¹	
	DVD+RW* ¹	
VCD	Video CD (Ver. 1.0, 1.1, 2.0)	 Video CD
AUDIO	Audio CD	 
	CD-ROM* ² CD-R* ²	 
	CD-RW* ²	 





*¹ Audiofájlok is tárolhatók. A részleteket lásd a 9. oldalon.

*² Video- és képfájlok is tárolhatók. A részleteket lásd a 9. oldalon.

Megjegyzés

A „DVD” kifejezést a DVD VIDEO, DVD+RW, DVD+R és a DVD-RW, DVD-R lemezek általános gyűjtőfogalmaként is használhatjuk ebben az útmutatóban.

Az alábbi táblázatban összefoglaltuk az ezzel a készülékkel lejátszható tömörítési formátumokat, azok fájl típusait, illetve azokat a lemeztípusokat, melyeken az említett fájlokat tárolhatjuk. A rendelkezésre álló funkciók választéka mindig az adott formátumtól függ, nem pedig a lemeztípustól. A lentebb látható szimbólumok mindig az adott formátum esetében használható funkciók leírása mellett jelennek meg.

A formátum szimbóluma ebben az útmutatóban	Fájltípus	Ilyen lemezen tárolhatja	
	MP3 audiofájl	DATA DVD DVD-ROM DVD-R DVD-R DL DVD-RW DVD+R DVD+R DL DVD+RW	DATA CD CD-ROM CD-R CD-RW
	WMA audiofájl		
	JPEG képfájl		
	DivX® videofájl		

Hasznos tanács

A tömörítési formátumokról bővebben a 46. oldalon olvashat.

Nem támogatott lemezek

Ezzel a készülékkel nem lehet lejátszani az alábbi lemeztípusokat.

- 8 cm-es lemezek
- 12 cm-es lemezek, melyeknek csak a belső 8 cm-es része az adathordozó (a többi átlátszó)
- Olyan CD-ROM lemezek, melyek nem MP3, WMA, JPEG, DivX fájlokat tartalmaznak
- SA-CD
- CD-G
- Photo-CD
- VSD (Video Single Disc)
- Olyan DVD-ROM lemezek, melyek nem MP3, WMA, JPEG, DivX fájlokat tartalmaznak
- DVD-RAM
- DVD-Audio
- Active-Audio (adat)
- SVCD (Super Video CD)
- CDV
- Packet Write formátumú lemezek
- DTS-formátumú lemezek

Megjegyzés

A felvételi körülményektől függően előfordulhat, hogy a kompatibilis lemezeket sem lehet lejátszani ezzel a készülékkel.

Régiókód

A régiókód feladata az, hogy védje a műsorokhoz kapcsolódó szerzői jogokat.

A régiókód a készülék alján található, és csak az azzal azonos régiókódú DVD-lemezek játszhatók le a készülékkel.

A  jelzésű DVD-lemezek szintén lejátszhatók a készülékkel.

Ha bármilyen más DVD-lemezt próbál lejátszani, a „Playback prohibited by region code.” üzenet jelenik meg a képernyőn. A DVD-lemeztől függően előfordulhat, hogy nincs megjelölve a régiókód, de a DVD-lemez lejátszását a fenti területi korlátozás tiltja.

Régiókód

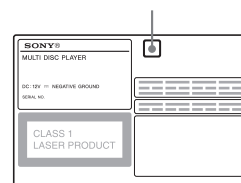

A kezelőszervek elhelyezkedése és funkciója

Fejegység

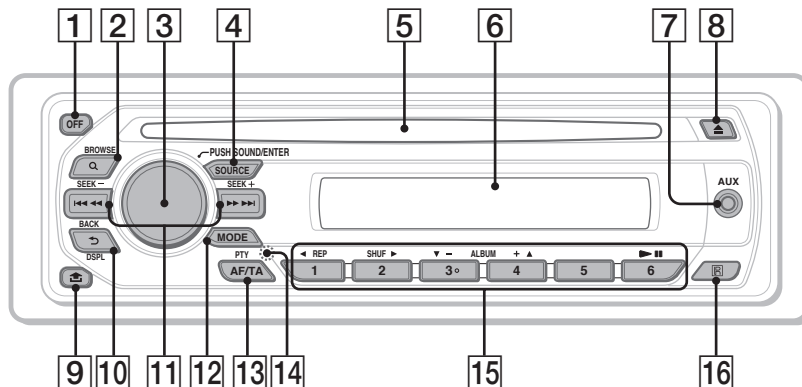

A részleteket lásd a feltüntetett oldalakon. Az ebben az útmutatóban szereplő utasítások rendszerint az infravörös távvezérlő kezelőszerveire vonatkoznak. Az adott művelethez azonban a készülék azonos vagy hasonló elnevezésű kezelőszervei is használhatók.

1 OFF gomb 16, 18, 22

Kikapcsolás, műsorforrás leállítása (nyomja meg); teljes kikapcsolás (tartsa nyomva).

2 Q (BROWSE) gomb 31

Belépés a Quick-BrowZer módba.*1

3 Hangerőszabályzó, SOUND/ENTER gomb 26, 31, 32, 35, 40, 43, 44

A hangerő módosítása, beállítás kiválasztása (forgassa); belépés a hangmenübe, beállítás alkalmazása (nyomja meg); belépés a rendszermenübe (tartsa nyomva).

4 SOURCE gomb 20, 32, 44

Bekapcsolás; műsorforrásváltás (rádió, lemez, AUX).

5 Lemezbetöltő nyílás 16, 18

A lemez behelyezésére szolgál.

6 Kijelző

10

7 AUX bemeneti csatlakozó 43

Hordozható audioeszköz csatlakoztatása.

8 (lemezkiadás) gomb 16, 18

A lemez kivétele.

9 (előlap leválasztó) gomb 15

10 (BACK/DSPL) gomb 24, 31, 43

Visszatérés az előző kijelzéshez; kijelzések beállítása.

11 SEEK +/- gombok 17, 19, 20, 21

Lemez:

Fejezet, műsorszám, jelenet, fájl átugrása (nyomja meg); gyorskeresés hátra, előre a lemezen (nyomja meg és rövid ideig tartsa nyomva); keresés hátra, előre a műsorszámon belül (tartsa nyomva).*2

Rádió:

Rádióadók önműködő hangolása (nyomja meg); kézi hangolás (tartsa nyomva).

12 MODE gomb 20, 32, 44

Hullámsáv választás (FM, MW, LW); külső készülék választás*3.

**13 AF (alternatív frekvenciák),
TA (közlekedési hírek), PTY
(műsörtípus) gomb 33, 34**

Az AF és TA funkciók használata (nyomja meg); a műsörtípus PTY kiválasztása (tartsa nyomva) RDS üzemmódban.

14 RESET gomb 14

15 Számgombok

Lemez:

①: ◀ **REP** 16, 17, 29

②: **SHUF** ▶ 16, 17, 29

③/④: **ALBUM** -/+ (▼/▲) 16, 17, 19, 21

Album vagy mappa átugrása/a kurzor mozgatása (nyomja meg); albumok vagy mappák folyamatos léptetése (tartsa nyomva).

⑥: ▶|| (lejátszás, szünet) 16, 17, 18, 19, 21

A lejátszás indítása, szüneteltetése.

Rádió:

Tárolt rádióadók kiválasztása (nyomja meg); rádióadók tárolása (tartsa nyomva).

16 Távvezérlés érzékelő

*1 CD, MP3, WMA, JPEG, DivX lejátszása esetén.

*2 A lemeztípustól függően a művelet eltérhet (17., 19. oldal).

*3 Két külső eszköz használata esetén.

Az RM-X168 távvezérlő

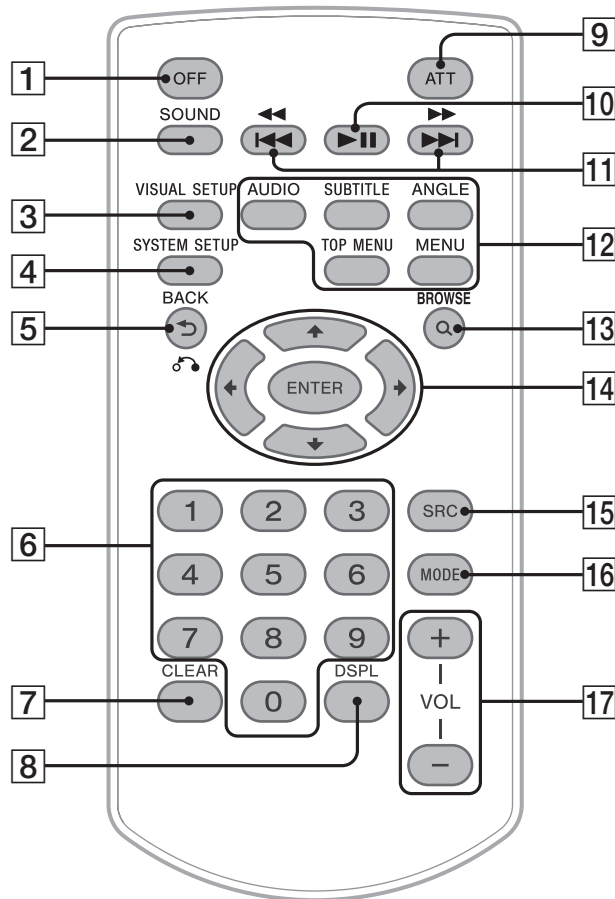

A részleteket lásd a feltüntetett oldalakon.
Használat előtt távolítsa el a szigetelőlapot (14. oldal).

1 OFF gomb 16, 18, 22

Kikapcsolás, műsorforrás leállítása (nyomja meg); teljes kikapcsolás (tartsa nyomva).

2 SOUND gomb 35

A hangmenü bekapcsolása.

3 VISUAL SETUP gomb 22, 25, 26, 27, 28, 30, 31, 36

A lejátszási mód, vizuális beállítások menüjének bekapcsolása.

4 SYSTEM SETUP gomb 26, 32, 40, 43, 44

A rendszermenü bekapcsolása.

5 (VISSZA)/↶ gomb 22, 23, 28, 29, 36

Visszatérés az előző kijelzésre; visszalépés az előző menübe VCD-lemezen*1.

- 6 Számgombok** 16, 17, 22, 23, 28, 29, 30, 31, 32
Lemez:
Tétel, fejezet, műsorszám kiválasztása.
Rádió:
Tárolt rádióadó kiválasztása (nyomja meg);
rádióadó tárolása (tartsa nyomva).

- 7 CLEAR gomb** 28, 31
A beírt szám törlése.

- 8 DSPL (kijelzések) gomb** 24, 43
A kijelzések beállítása.

- 9 ATT (némítás) gomb**
A hang némítása (a visszaállításához nyomja meg újból).

- 10 ►II (lejátszás, szünet) gomb** 16, 17, 18, 19, 21
A lejátszás indítása, szüneteltetése.

- 11 ◀◀◀/▶▶▶ gombok** 17, 19, 20, 21
Lemez:
Fejezet, műsorszám, jelenet, fájl átugrása (nyomja meg); gyorskeresés hátra, előre a lemezen (nyomja meg és rövid ideig tartsa nyomva); keresés hátra, előre a műsorszámon belül (tartsa nyomva).^{*2}
Rádió:
Rádióadó önműködő hangolása (nyomja meg); kézi hangolás (tartsa nyomva).

- 12 DVD lejátszás beállítására szolgáló gombok**
AUDIO: 17, 25
A nyelv és a formátum beállítása.
(VCD-, CD-, MP3, WMA lemezeknél hangcsatorna választás.)
SUBTITLE: 17
Szinkronfelirat nyelve.
ANGLE: 17
Kameraállás módosítása.
TOP MENU: 17
A DVD főmenüjének bekapcsolása.
MENU: 17
A lemezmenü bekapcsolása.

- 13 Q (KERESÉS) gomb** 31
Belépés a Quick-BrowZer módba.^{*3}

- 14 ◀/↑/↓/▶ (kurzor), ENTER gombok**
Kurzor mozgatása és beállítás alkalmazása.

- 15 SRC (forrás) gomb** 20, 32, 44
Bekapcsolás; műsorforrásváltás (rádió, lemez, AUX).

- 16 MODE gomb** 20, 32, 44
Hullámsáv választás (FM, MW, LW); külső készülék választás^{*4}.

- 17 VOL (hangerő) +/- gombok**
A hangerő beállítása.

^{*1} A PBC lejátszásvezérlés használatával.

^{*2} A lemeztípustól függően a művelet eltérhet (17., 19. oldal).

^{*3} CD, MP3, WMA, JPEG, DivX lejátszása esetén.

^{*4} Két külső eszköz használata esetén.

Megjegyzés

Ha a készüléket kikapcsolja, és a kijelzőről eltűnik minden kijelzés, a távvezérlővel csak akkor lehet működtetni a készüléket, ha előbb bekapcsolja a rendszert a **(SOURCE)** gombbal, vagy egy lemez behelyezésével aktiválja azt.

Hasznos tanács

Az elemek cseréjével kapcsolatban olvassa el „A lítium elem cseréje a távvezérlőben” című fejezetet a 46. oldalon.

Kezdeti lépések

A készülék és a külön megvásárolható képernyő beszerelése

Először szerelje be és csatlakoztassa a készüléket és a külön megvásárolható képernyőt.

Ez a készülék a kijelzőn és/vagy a külön megvásárolható külső képernyőn megjelenő kijelzések segítségével vezérelhető.

Ne feledje, hogy az ebben az útmutatóban szereplő utasítások mind a kijelzőn, mind a külön megvásárolható képernyőn megjelenő kijelzésekre vonatkoznak.

Fejegység

Külön megvásárolható képernyő

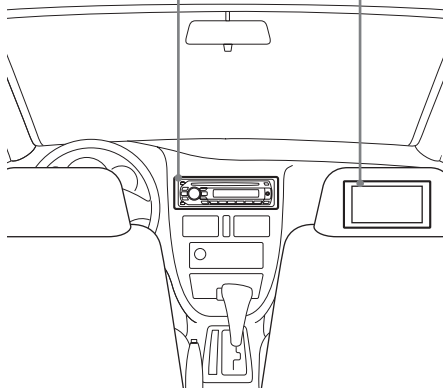

A részleteket lásd az üzembe helyezési és csatlakoztatási útmutató részben.

Megjegyzés

A képernyőt olyan helyre szerelje, ahol az biztonságos, nem akadályozza a vezetést és nem takarja a kilátást.

A memória törlése

A készülék első üzembe helyezése előtt, a jármű akkumulátor cseréje után, vagy a csatlakoztatások megváltoztatását követően a memóriát törölni kell.

Vegye le az előlapot (15. oldal), és egy hegyes eszközzel (pl. golyóstollal) nyomja meg a RESET gombot.

RESET gomb



Megjegyzés

A RESET gomb megnyomásakor az órabeállítás és egyéb tárolt információk törlődnek.

A távvezérlő előkészítése

A távvezérlő első használata előtt távolítsa el a szigetelő lapot.



Az előlap leválasztása

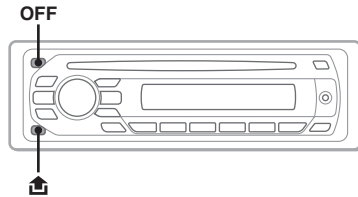

A készülék előlapja alopás megelőzése érdekében leválasztható.

Figyelmeztető hangjelzés

A készülék figyelmeztető hangjelzést ad, ha a jármű gyújtáskapcsolójával leállította a motort (OFF állás), de nem távolította el az előlapot. A hangjelzés csak akkor hallható, ha a készülék saját erősítőjét használja.

1 Nyomja meg az **OFF** gombot.

A készülék kikapcsol.

2 Nyomja meg a gombot, majd húzza maga felé az előlapot.

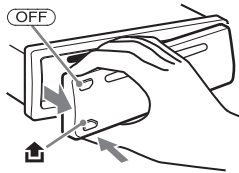

Megjegyzések

- Ne ejtse le és ne nyomja meg erősen az előlapot, illetve a kijelzőt.
- A leválasztott előlapot ne tegye ki magas hőmérsékletnek vagy páratartalomnak. Ne hagyja az előlapot a tűző napon parkoló járműben, a műszerfalán vagy a kalaptartón.

Az előlap visszaillesztése

Az előlap **A**-val jelölt részét illessze a **B**-vel jelölt részhez (az ábra szerint), majd könnyedén nyomja befelé az előlap bal oldalát, kattanásig.

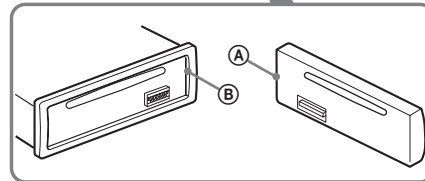
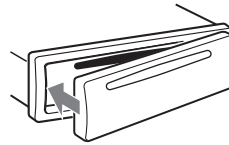

Megjegyzés

Ne helyezzen semmilyen tárgyat az előlap belső oldalára.

Alapműveletek

Videolemezek lejátszása

A lemeztől függően egyes funkciók működése korlátozott vagy a megszokottól eltérő lehet. Olvassa el a lemezhez mellékelt tájékoztatót.

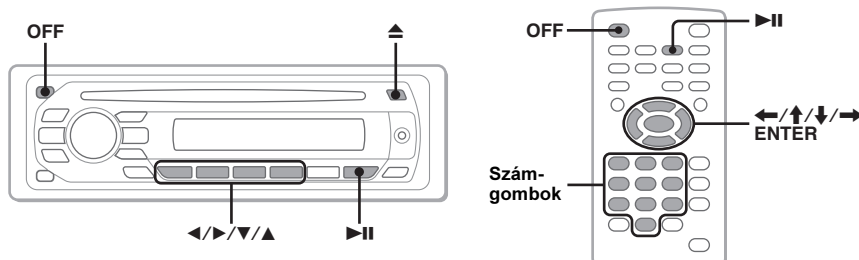

- 1** Kapcsolja be a képernyőt, majd válassza ki azt a bemenetet a képernyőn, mely ehhez a készülékhez tartozik.

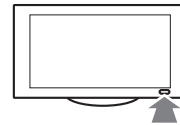

- 2** Helyezze be a lemezt (feliratos oldallal felfelé).
A lejátszás önműködően megkezdődik.
Ha a lejátszás nem kezdődik meg, nyomja meg a **▶||** gombot.

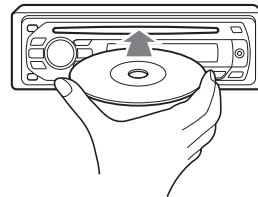

- 3** Ha a DVD-menü megjelenik, az **① (◀)**/**② (▶)**/**③ (▼)**/**④ (▲)** gombbal mozgassa a kurzort a kívánt opcióra, és nyomja meg a **⑥ (▶||)** gombot.
Ha a távvezérlőt használja, mozgassa a kurzort a **◀/↑/↓/▶**/számgombokkal, majd nyomja meg az **(ENTER)** gombot a jóváhagyáshoz.

A lejátszás leállítása

Nyomja meg az **(OFF)** gombot.

Megjegyzés

A készülék nem támogatja a DTS-formátumú lemezeket. DTS-formátum esetén a lejátszott hang nem hallható.

A lemez kivétele

Nyomja meg a **▲** gombot.

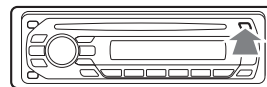

Néhány szó a DVD-menüről

A DVD-lemez több főműsort (zenei anyagot vagy filmet) is tartalmazhat, melyeket „tétéleknek” nevezünk. Ha a DVD több tételt tartalmaz, a DVD-főmenü segítségével kiválaszthatja a lejátszani kívánt tételt. A legtöbb DVD esetében kiválasztható a főműsor és a szinkronfelirat nyelve. Ehhez használja a DVD-menüt.

További lejátszási műveletek

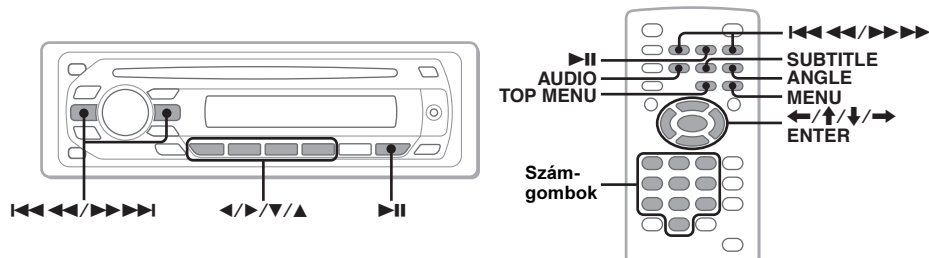

Funkció	Gombnyomás
Szünet, lejátszás folytatása szünet után	▶▶
Fejezet, műsorszám, jelenet, fájl átugrása	◀◀◀◀/▶▶▶▶
Gyorskeresés hátra, előre a lemezen	◀◀◀◀/▶▶▶▶ és tartsa nyomva röviden; ezután minden megnyomáskor a sebesség megváltozik: (× 2 → × 12 → × 120 → × 2...).
Gyorskeresés kikapcsolása	▶▶
DVD-menü bekapcsolása* ¹	Távirányító: (TOP MENU) vagy (MENU)
Választás a DVD-menüben* ¹	Fejegyesség: az (1) (◀)/ (2) (▶)/ (3) (▼)/ (4) (▲) gombbal mozgassa a kurzort, majd nyomja meg a (6) (▶▶) gombot. Távirányító: ◀/▶/▼/▲/számgombokkal mozgassa a kurzort a kívánt opcióra, és nyomja meg az (ENTER) gombot.
A főműsor nyelvének, hangformátumának, hangcsatornájának kiválasztása (25. oldal)* ¹	Távirányító: (AUDIO) gombot többször, a kívánt elem megjelenéséig.
A szinkronfelirat kikapcsolása/a szinkronfelirat nyelvének beállítása* ¹	Távirányító: (SUBTITLE) gombot többször, a kívánt elem megjelenéséig.* ²
Kameraállás módosítása* ¹	Távirányító: (ANGLE) gombot többször, míg a kívánt kameraállás megjelenik.

*¹ Lehetnek olyan lemezek, melyeknél nem elérhető.

*² Ha 4 számjegyű kód jelenik meg, a nyelv kiválasztása a megfelelő kód beírásával történik (53. oldal).

Audiolemezek lejátszása

A lemeztől függően egyes funkciók működése korlátozott vagy a megszokottól eltérő lehet. Olvassa el a lemez kezelési útmutatóját.

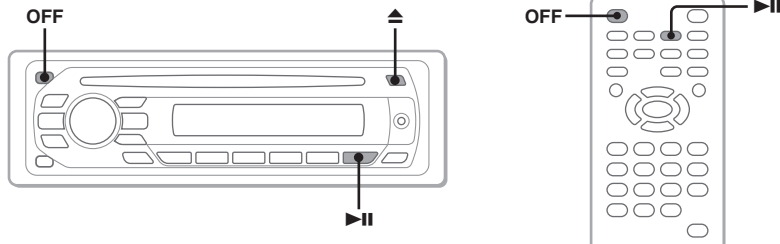

1 Helyezzen be egy lemezt (feliratos oldallal felfelé).

A lejátszás önműködően megkezdődik. Ha a lejátszás nem kezdődik meg, nyomja meg a play/pause gombot.

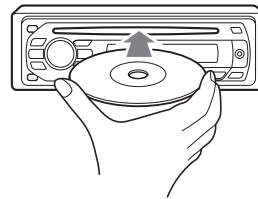

A lejátszás leállítása

Nyomja meg az OFF gombot.

Megjegyzés

A készülék nem támogatja a DTS-formátumú lemezeket. DTS-formátum esetén a lejátszott hang nem hallható.

A lemez kivétele

Nyomja meg a stop gombot.

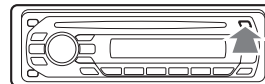

További lejátszási műveletek

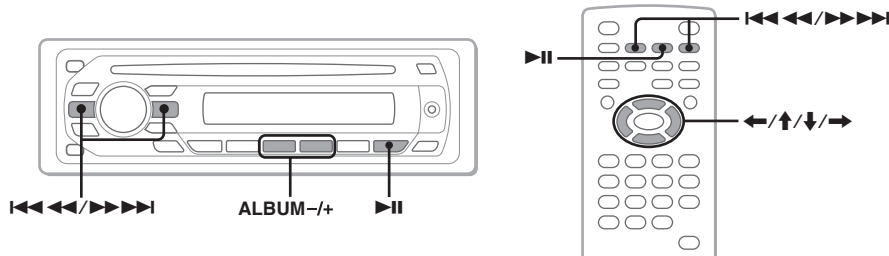

Funkció	Gombnyomás
Szünet, lejátszás folytatása szünet után	▶II.
Műsorszám átugrása	I<<<< (←)/▶▶▶▶I (→).
Gyorskeresés hátra, előre a műsorszámon belül	I<<<</>>>>I, és tartsa nyomva.
Album átugrása*	Fejegyesség: ③ (ALBUM -)/④ (ALBUM +). Távvezérlő: ↑/↓.
Albumok folyamatos léptetése*	Fejegyesség: ③ (ALBUM -)/④ (ALBUM +) és tartsa nyomva. Távvezérlő: ↑/↓, és tartsa nyomva.

* MP3, WMA fájlok lejátszásakor.

Rádióhallgatás

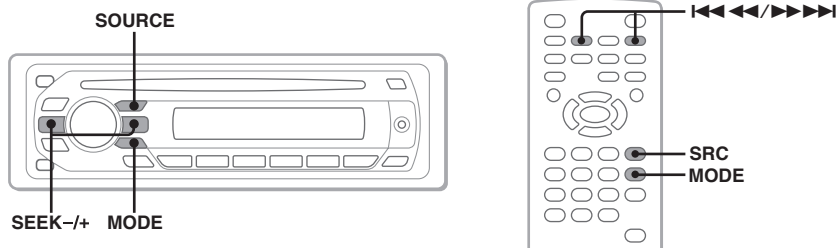

1 Nyomja meg többször a **(SOURCE)** többször, a „TUNER” megjelenéséig.

2 Nyomja meg többször a **(MODE)** gombot a kívánt hullámsáv (FM1, FM2, FM3, MW vagy LW) megjelenéséig.



- A** Rádió hullámsáv, funkció
- B** Frekvencia*

* RDS állomás hallgatása közben a műsor neve jelenik meg. A részleteket lásd az „RDS használata” fejezetben (33. oldal).

3 Hangolja be a kívánt rádióállomást.

Önműködő hangolás

Nyomja meg a **(SEEK) -/+** gombot.

Ha a készülék megtalál egy állomást, a hangolás leáll. Ismétlje a műveletet a keresett állomás megtalálásáig.

Kézi hangolás

tartsa nyomva a **(SEEK) -/+** gombot mindaddig, míg megközelíti a kívánt frekvenciát, majd a **(SEEK) -/+** gomb többszöri megnyomásával végezze el a finomhangolást.

Hasznos tanács

A rádió további funkcióiról a „Haladó műveletek – rádió” című részben olvashat a 32. oldalon.

A távvezérlővel

A **(SOURCE)** helyett használja az **(SRC)** gombot, a **(SEEK) -/+** helyett pedig a **◀◀◀/▶▶▶▶▶** gombokat.

Haladó műveletek — lemezek

Ezt a fejezetet az alábbi szakaszokra bontva tárgyaljuk.

- **Képlejátszásra vonatkozó műveletek***
→ 21–29. oldal
- **Kép-^{*} és hanglejátszásra vonatkozó közös műveletek**
→ 29–32. oldal
- **Hanglejátszásra vonatkozó műveletek**
→ 32. oldal

* A JPEG fájlokra vonatkozó műveleteket is beleértve.

DivX[®], JPEG fájlok lejátszása

DivX JPEG

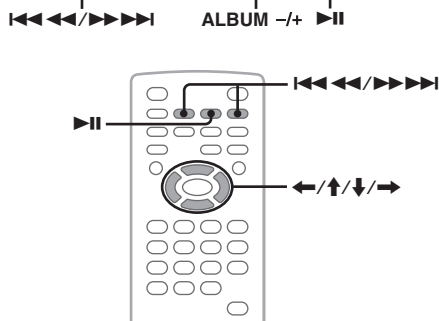
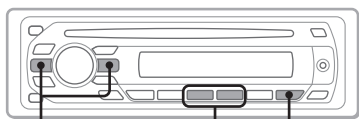

Megjegyzés

Ha a lemezen többféle fájltypus található, csak a kiválasztott fájltypust (audio, mozgókép, kép) játssza le a készülék. Ha egy ilyen lemezről DivX videofájl vagy JPEG képfájl szeretne lejátszani, lejátszás közben nyomja meg a Q (keresés) gombot, válassza ki a kívánt fájltypust (mozgókép, kép), majd a kívánt fájl (31. oldal).

DivX[®] videofájl lejátszása

A DivX[®] egy videofájl tömörítési technológia, melyet a DivX, Inc. dolgozott ki. Ez a termék egy hivatalos, DivX[®] által jóváhagyott készülék, mely a DivX[®] videó minden típusát képes lejátszani (beleértve a DivX[®] 6 programváltozat is), a DivX[®] médiafájlok normál lejátszása mellett.

A DivX lejátszás hasonló módon vezérelhető, mint más videolemezeké (16. oldal), kiegészítve néhány hanglejátszási funkcióval.

Funkció	Gombnyomás
Album (mappa) átugrása	Fejegyesség: ③ (ALBUM -)/ ④ (ALBUM +).
Albumok (mappák) folyamatos léptetése	Fejegyesség: ③ (ALBUM -)/④ (ALBUM +) és tartsa nyomva.

Hasznos tanács

A lejátszandó fájl a Quick-BrowZer használatával is kiválaszthatja (31. oldal).

JPEG képfájl lejátszása

Ezzel a készülékkel diavetítést készíthet JPEG képfájlokból. A vetítés önműködően elindul, amikor behelyezi a megfelelő lemezt, vagy megnyomja a ►II gombot. A lejátszás elindításának módját lásd a „Videolemezek lejátszása” című fejezet 1–4. lépéseiben, a 16. oldalon.

További lejátszási műveletek

Funkció	Gombnyomás
Kép forgatása	Távvezérlő: ←/→ (90°-os elfordítás).
Kép átugrása	I ◀◀/▶▶ ▶▶▶▶
Album átugrása	Távvezérlő: ↑/↓. Fejegyesség: ③ (ALBUM -)/ ④ (ALBUM +).
Albumok folyamatos léptetése	Távvezérlő: ↑/↓ és tartsa nyomva. Fejegyesség: ③ (ALBUM -)/④ (ALBUM +) és tartsa nyomva.

Megjegyzések

- A nagyméretű képek elforgatása hosszabb időt vesz igénybe.
- A progresszív tömörítésű JPEG fájlok nem jeleníthetők meg.

Hasznos tanács

A lejátszandó fájl a Quick-BrowZer használatával is kiválaszthatja (31. oldal).

PBC funkciók használata — lejátszásvezérlés

VCD

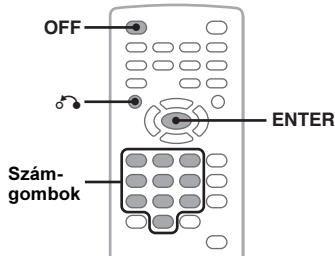

A PBC menü interaktív módon segít a vezérlésben, ha PBC kompatibilis VCD-lemezt játszik le.

1 Indítsa el a PBC rendszerű VCD-lemez lejátszását.

A PBC menü megjelenik.

2 A számgombokkal válassza ki a kívánt menüelemet, majd nyomja meg az **ENTER** gombot.

3 Az interaktív vezérléshez kövesse a menüben található utasításokat.

Az előző kijelzésre a gombbal kapcsolhat vissza.

Lejátszás PBC funkció nélkül

1 Lejátszás közben nyomja meg az **OFF** gombot.

A lejátszás kikapcsol.

2 A számgombokkal válassza ki a kívánt menüelemet, majd nyomja meg az **ENTER** gombot.

A „Play without PBC” felirat jelenik meg, és a lejátszás megkezdődik. A PBC menü nem jelenik meg lejátszás közben.

Megjegyzések

- A menü elemei és a műveletek a lemeztől függően eltérhetnek.
- PBC lejátszás közben a műsorszám sorszáma, a lejátszás ideje stb. nem jelenik meg a lejátszási mód menüben (22. oldal).
- PBC funkciók nélküli lejátszás közben a lejátszás-folytatás nem használható.

Hasznos tanács

A PBC lejátszás folytatásához állítsa meg a lejátszást az **OFF** gombbal, majd nyomja meg a **▶||** gombot.

A lejátszási mód menü használata

DVD VCD JPEG DivX

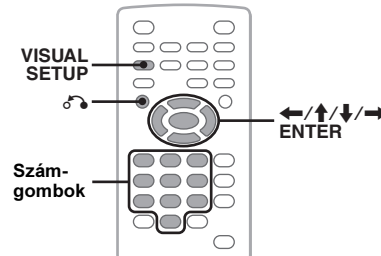

A készülék lejátszási mód menüjének segítségével vezérelheti a lejátszást, vagy módosíthatja a lejátszás különböző beállításait.

A lejátszási mód menü bekapcsolásához nyomja meg a **VISUAL SETUP** gombot lejátszás közben.

A menü kikapcsolásához nyomja meg újból a **VISUAL SETUP** gombot.

Megjegyzések

- Audiolemez lejátszása közben a **VISUAL SETUP** nem használható.
- JPEG lejátszás közben a **VISUAL SETUP** csak teljes képernyős megjelenítés esetén használható.

Hasznos tanács

Ha a lejátszás megállítása után megnyomja a **VISUAL SETUP** gombot, a videobeállító menü megjelenik (a képernyőn), ahol beállíthatja a kijelzés nyelvét, a hang paramétereit stb. (36. oldal).

Példa: DVD-lemez lejátszása esetén

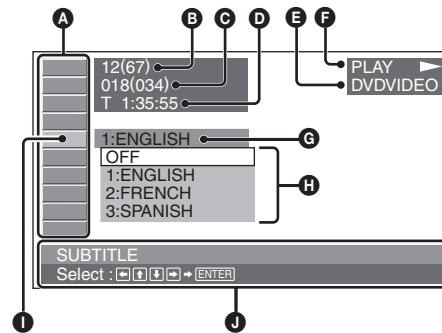

A A lejátszási mód menü elemei

A részleteket lásd a „Lejátszási mód menü elemei” című fejezetben a 23. oldalon.

B DVD: tétel száma, összes tétel VCD: műsorszám száma, összes műsorszám*1

JPEG: album száma, összes album

DivX: album (mappa) száma, összes album

- C** DVD: fejezet száma, összes fejezet
- JPEG: kép száma, összes kép
- DivX: fájl száma, összes fájl
- D** Lejátszásból eltelt idő*2
- E** Formátum
- F** Lejátszási állapot (PLAY ►, PAUSE || stb.)
- G** Jelenlegi beállítás
- H** Beállítások
- I** Kiválasztott menüpont
- J** Kiválasztott elem neve és/vagy a működtetést segítő információk

*1 PBC-funkcióval ellátott VCD-lemez lejátszása közben (22. oldal) nem jelenik meg kijelzés.

*2 JPEG lejátszás közben nem jelenik meg kijelzés.

A lejátszási mód menü elemei

A ←/↑/↓/→/számgombokkal válasszon menüpontot, majd nyomja meg az **ENTER** gombot.

Az előző kijelzésre a ↶ gombbal kapcsolhat vissza.

A részleteket lásd a feltüntetett oldalakon.

TITLE, TRACK 30

A kívánt tétel, jelenet vagy műsorszám kiválasztása.

DVD
VCD

ALBUM 30

A kívánt album vagy mappa kiválasztása.

JPEG
DivX

CHAPTER 30

A kívánt fejezet kiválasztása.

DVD

IMAGE 30

A kívánt kép kiválasztása.

JPEG

FILE 30

A kívánt videofájl kiválasztása.

DivX

TIME 30

A lejátszásból eltelt idő ellenőrzése; idő kód beírása.

DVD
VCD
DivX

AUDIO 17, 25

A műsor nyelvének, hangformátumának, hangcsatornájának módosítása; a program formátum ellenőrzése.

DVD
VCD
DivX

SUBTITLE 17

A szinkronfelirat ki- vagy bekapcsolása/a szinkronfelirat nyelvének beállítása.

DVD

ANGLE 17

A kameraállás kiválasztása.

DVD
*

CENTER ZOOM 26

A kép nagyítása.

DVD
VCD
DivX

REPEAT 30

Tétel, fejezet, műsorszám, album, kép, videofájl ismételt lejátszása.

DVD
VCD
JPEG
DivX

SHUFFLE 30

A fejezetek, műsorszámok, képek, videofájlok véletlen sorrendben történő lejátszása.

DVD
*
VCD
JPEG
DivX

PICTURE EQ 27

A képminőség beállítása.

DVD
VCD
JPEG
DivX

** Kivéve a VR-formátumú DVD-R, DVD-R DL, DVD-RW lemezeket.*

Hasznos tanács
Ha a „REPEAT” vagy „SHUFFLE” funkciót bekapcsolta, vagy az „ANGLE” funkció rendelkezésre áll, a jelölőnégyzet zöld színű (pl. →). Előfordulhat azonban, hogy akkor sem tudja kiválasztani az adott jelenet kameraállását, ha a jelölőnégyzet zöld.

A lemez idő- és szöveges információinak ellenőrzése

DVD VCD JPEG DivX

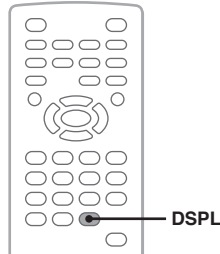

Az időinformációk ellenőrzése

Video- vagy képlejátszás közben ellenőrizheti a pillanatnyi tétel, fejezet, műsorszám stb. eltelt és hátralévő játékidéjét.

1 Lejátszás közben nyomja meg a DSP/L gombot.

Megjelennek a lejátszási információk.

Idő információk

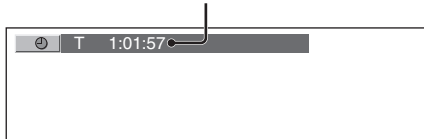

2 A DSP/L gomb megfelelő számú megnyomásával válassza ki az időinformációt.

Az időinformáció a lemeztől, formátumtól függően eltérő lehet.

DVD lejátszás

- T **:***:***
A pillanatnyi tétel eltelt játékidéje
- T-**:***:***
A pillanatnyi tételből hátralévő idő
- C **:***:***
A pillanatnyi fejezet eltelt játékidéje
- C-**:***:***
A pillanatnyi fejezetből hátralévő idő

VCD lejátszás

(Csak 1.0 és 1.1 programváltozat lejátszása vagy 2.0 programváltozat PBC-funkciók nélküli lejátszása esetén.)

- T **:***
A pillanatnyi műsorszám eltelt játékidéje
- T-**:***
A pillanatnyi műsorszám hátralévő játékidéje
- D **:***
A pillanatnyi lemez eltelt játékidéje
- D-**:***
A pillanatnyi lemezből hátralévő idő

24

JPEG lejátszás

- Album száma, összes album
- Kép száma, összes kép

DivX lejátszás

- Album (mappa) száma, összes album
- Fájl száma, összes fájl
- T **:***
A pillanatnyi fájl eltelt játékidéje

A szöveges információk ellenőrzése

Ellenőrizheti a JPEG, DivX fájlok szöveges információit (album, kép neve stb.).

Album, kép, mappa, fájl száma

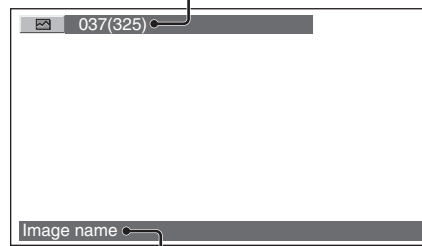

Szöveges információ*

* A „NO TEXT” felirat jelenik meg, ha nincs szöveges információ.

A szöveges információk a pillanatnyi formátumtól függően eltérhetnek.

JPEG lejátszás

- Album neve (ha az album száma látható)
- Kép neve (ha a kép száma látható)

DivX lejátszás

- Album (mappa) neve (ha az album (mappa) száma látható)
- Fájl neve (ha a fájl száma látható)

A hangbeállítások módosítása

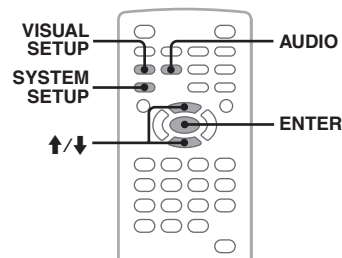

Megjegyzés

A készülék nem támogatja a DTS-formátumú lemezeket. DTS-formátum esetén a lejátszott hang nem hallható.

A műsor nyelvének, a hang formátumának kiválasztása

DVD **DivX**

Ha a DVD-lemez többnyelvű felvételt tartalmaz, választhat a rendelkezésre álló nyelvek közül. Ha többféle hangformátumot (pl. Dolby Digital) tartalmazó DVD-, DivX-lemezt játszik le, kiválaszthatja a kívánt formátumot.

1 Lejátszás közben az **(AUDIO)** gomb megfelelő számú megnyomásával válassza ki a kívánt hangcsatornát, nyelvet, formátumot.

Műsor nyelve, hang formátuma*

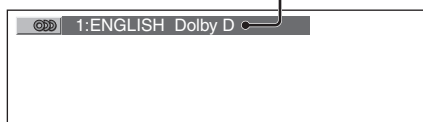

* DivX lejátszás esetén a hangformátum és csatorna jelzése (pl. „MP3”) megjelenik.

Kiválaszthatja a műsor nyelvét (a lemezen rendelkezésre álló nyelvek közül).

Ha 4 számjegyű kód jelenik meg, a nyelv kiválasztása a megfelelő kód beírásával történik (53. oldal).

Ha egy nyelv többször szerepel, a műsort az adott nyelven többféle hangformátummal vették fel a lemezre.

A hangcsatorna kiválasztása

VCD **C D** **MP3** **WMA**

VCD, CD, MP3, WMA lejátszása közben kiválaszthatja, hogy a jobb vagy a balcsatorna műsorát kívánja-e a két első hangsugárzón keresztül meghallgatni.

Az alábbi lehetőségek közül választhat.

STEREO (ST): normál sztereó hang (alapbeállítás)

1/L (L): balcsatorna (mono)

2/R (R): jobbcsatorna (mono)

1 Lejátszás közben az **(AUDIO)** gomb megfelelő számú megnyomásával válassza ki a kívánt csatornát.

Példa: MP3-lejátszás közben

Audio csatorna



Megjegyzés

Lehetnek olyan lemezek, melyeknél a hangbeállítások nem módosíthatók.

Hasznos tanács

A videolemezek beállításait a lejátszási mód menü „AUDIO” menüpontjában is módosíthatja (22. oldal).

A hangformátum ellenőrzése

DVD

Ellenőrizheti a hangcsatornák számát és állását az éppen lejátszott DVD VIDEO lemezen.

1 Lejátszás közben nyomja meg a **(VISUAL SETUP)** gombot.

Megjelenik a lejátszási mód menü.

2 A **↑/↓** gombbal válassza ki az **(AUDIO)** opciót.

Megjelenik a hangformátum.

Pillanatnyi hangformátum*

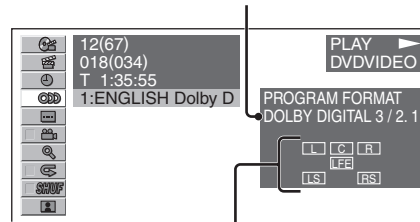

Pillanatnyi csatornák

* A lemeztől függően a „PCM” „DOLBY DIGITAL” stb. jelenhet meg.

A betűk a hangcsatornák kijelzésnél a következő hangkomponenseket (és azok állását) jelzik.

[L] : első (bal)

[R] : első (jobb)

[C] : középső

[LS] : hátsó (bal)

[RS] : hátsó (jobb)

[S] : hátsó (mono): a Dolby Surround processzorral feldolgozott jel vagy a Dolby Digital jel hátsó komponense

[LFE] : mélyhang csatorna

A hangformátum neve és a csatornaszámok a következőknek megfelelően jelennek meg.
Példa: 5.1-csatornás Dolby Digital

Hátsó komponens × 2

DOLBY DIGITAL 3/2.1

Első komponens × 2 + LFE komponens × 1
Középső komponens × 1

A lejátszási mód menü kikapcsolásához nyomja meg a **(VISUAL SETUP)** gombot.

A hangkimenet jelszintjének beállítása — DVD-jelszint **DVD**

Módosíthatja a Dolby Digital formátum kimeneti jelszintjét annak érdekében, hogy csökkentse a hangerőkülönbséget a lemez és másorforrás között.

- 1 Lejátszás közben nyomja meg a **(SYSTEM SETUP)** gombot.**
A rendszerenü megjelenik a készülék kijelzőjén.
- 2 A **↑/↓** gombbal válassza ki a „DVD-LEVEL” menüpontot, majd nyomja meg az **(ENTER)** gombot.**
- 3 A **↓** gombbal válassza ki az „ADJUST ON” opciót, és nyomja meg az **(ENTER)** gombot.**
- 4 A **M/m** gombbal állítsa be a kimeneti jelszintet.**
A kimeneti jelszint -10 és +10 közötti tartományban állítható be.



- 5 Nyomja meg az **(ENTER)** gombot.**
A beállítás megtörtént.

A készülék kezelőszerveivel

A **(SYSTEM SETUP)** megnyomása helyett tartsa nyomva a hangerőszabályzót, a **↑/↓** gomb megnyomása helyett pedig forgassa a hangerőszabályzót.

Képek nagyítása

DVD **VCD** **DivX**

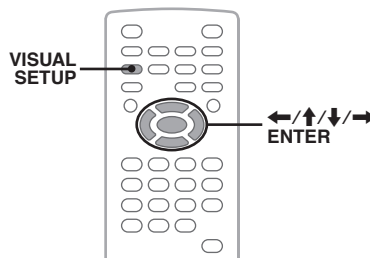

Nagyíthatja a lejátszott képeket.

- 1 Lejátszás közben nyomja meg a **(VISUAL SETUP)** gombot.**
Megjelenik a lejátszási mód menü.
- 2 A **↑/↓** gombbal válassza ki a **(CENTER ZOOM)** opciót, és nyomja meg az **(ENTER)** gombot.**
Az érvényes beállítás megjelenik.

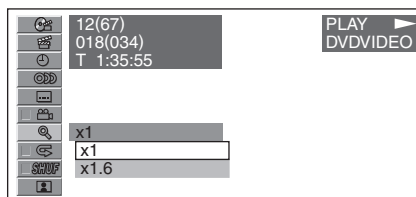

- 3 A **↑/↓** gombbal válassza ki a nagyítás mértékét (**×1**, **×1,6***), és nyomja meg az **(ENTER)** gombot.**

* A kép szemcsézetté válhat.

A kép nagyítva jelenik meg.

A kép görgetéséhez használja **←/↑/↓/→** gombokat.

Az eredeti méret visszaállításához válassza ki a „×1” beállítást a 3. lépésben.

A lejátszási mód menü kikapcsolásához nyomja meg a **(VISUAL SETUP)** gombot.

Megjegyzések

- Lehetnek olyan lemezek, melyeknél a nagyítási funkció nem használható.
- A lejátszás folytatásakor a kép mérete újból az eredeti lesz.
- Ha visszatér a lemezmenühöz, top menühöz, a nagyítás törlődik.

A képminőség beállítása — Picture EQ

DVD VCD JPEG DivX

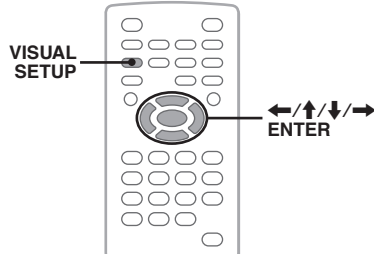

Kiválaszthatja a jármű belső megvilágításához illeszkedő képminőséget.

- 1 Lejátszás közben nyomja meg a **VISUAL SETUP** gombot.
Megjelenik a lejátszási mód menü.
- 2 A **↑/↓** gombbal válassza ki a **PICTURE EQ** menüpontot, és nyomja meg az **ENTER** gombot.
Az érvényes beállítás megjelenik.

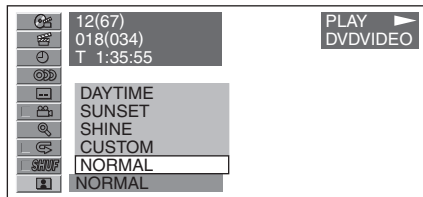

- 3 A **↑/↓** gombokkal válassza ki a kívánt beállítást, majd nyomja meg az **ENTER** gombot.

A választási lehetőségek a képbeállító menü beállításaitól függően eltérhetnek (38. oldal). A képbeállító menüben a „CUSTOM SETUP” főmenü „PICTURE EQ” menüpontjának beállítástól függően az alábbi lehetőségek választhatók.

AUTO: a rendszermenü fényerőszabályozási opciójának érvényes beállítása szerint, önműködően kapcsolja az éjszakai vagy nappali üzemmódot (41. oldal).

LIGHT OFF: a nappali üzemmód beállítási lehetőségeinek megjelenítése.

LIGHT ON: az éjszakai üzemmód beállítási lehetőségeinek megjelenítése.

A következő beállítási lehetőségek állnak rendelkezésre.

Az érvényes beállítástól függetlenül

NORMAL: normál képminőség.

CUSTOM: felhasználó által beállítható üzemmód (27. oldal).

Ha az érvényes beállítás „LIGHT OFF”/ „AUTO” („DIM OFF” beállítás esetén)

DAYTIME: világos környezetben.

SUNSET: szürkületi fényben.

SHINE: nagyon világos környezetben (pl. amikor a napfény tükröződik a képernyőn).

Ha az érvényes beállítás „LIGHT ON”/ „AUTO” („DIM ON” beállítás esetén)

NIGHT: elsötétíti a képernyőt, hogy ne zavarja Önt az éjszakai vezetésben.

MIDNIGHT: jobban sötétíti el a képernyőt, mint a „NIGHT” beállítás.

THEATER: világosítja a képernyőt; sötétben ezzel az opcióval növelheti a háttérfényerőt.

A képminőség egyéni beállítása

A „CUSTOM” menü segítségével egyéni igényeinek megfelelően módosíthatja a képjellemzőket, és a beállítást tárolhatja a memóriában. Az egyéni beállítást „LIGHT OFF” és „LIGHT ON” üzemmódban egyaránt tárolhatja.

- 1 Lejátszás közben nyomja meg a **VISUAL SETUP** gombot.
Megjelenik a lejátszási mód menü.
- 2 A **↑/↓** gombbal válassza ki a **PICTURE EQ** menüpontot, és nyomja meg az **ENTER** gombot.
Az érvényes beállítás megjelenik.
- 3 A **↑/↓** gombbal válassza a „CUSTOM” opciót, majd nyomja meg az **ENTER** gombot.

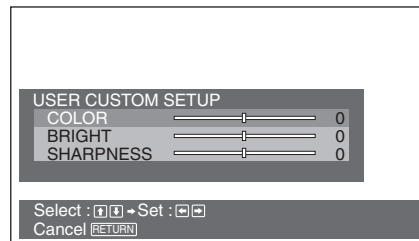

- 4 A **↑/↓** gombbal válassza ki a beállítandó képjellemzőt, majd a **←/→** állítsa be a kívánt értéket.

- 5 Nyomja meg az **ENTER** gombot.

A lejátszási mód menü kikapcsolásához nyomja meg a **VISUAL SETUP** gombot.

Lemezek zárolása — Szülői felügyelet

DVD *

* Kivéve a VR-formátumú DVD-R, DVD-R DL, DVD-RW lemezeket.

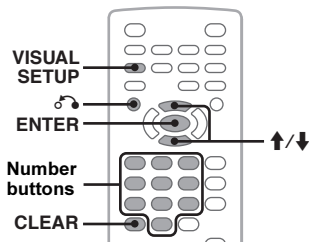

Letilthatja egy lemez lejátszását, vagy előre meghatározott szintű lejátszási korlátozást állíthat be (például a néző életkora alapján). Ha a szülői letiltással kompatibilis DVD-lemezt használ, a korlátozással ellátott jelenetek kizárásra kerülnek, vagy más jeleneteket játszik le helyettük a készülék.

A szülői felügyelet bekapcsolása

1 Nyomja meg a **VISUAL SETUP** gombot a kikapcsolt készüléken.

A képbéállító menü megjelenik.

2 A **↑/↓** gombbal válassza ki a

(CUSTOM SETUP) menüpontot, és nyomja meg az **ENTER** gombot.

Az egyéni beállítóménü megjelenik.

3 A **↑/↓** gombbal válassza ki a „PARENTAL CONTROL” funkciót, majd nyomja meg az **ENTER** gombot.

A választható opciók megjelennek.

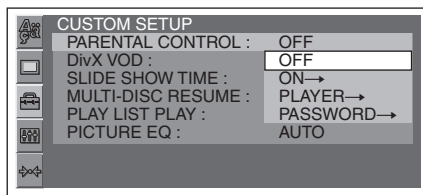

4 A **↑/↓** gombbal válassza az „ON →” beállítást, és nyomja meg az **ENTER** gombot.

Megjelenik a jelszóbéíró képernyő.

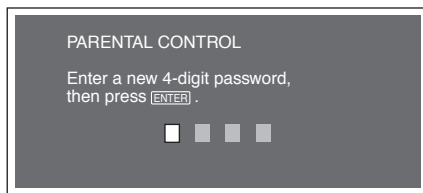

5 A számgombokkal adja meg a jelszót, majd nyomja meg az **ENTER** gombot.

A megerősítő képernyő jelenik meg.

6 A megerősítéshez adja meg ismét a jelszót a számgombokkal, majd nyomja meg az **ENTER** gombot.

A beállítás megtörtént.

Ha a beírt karaktert törölni szeretné, nyomja meg a **CLEAR** gombot.

Az előző kijelzéshez a **↶** gombbal térhet vissza. A képbéállító menü kikapcsolásához nyomja meg a **VISUAL SETUP** gombot.

A szülői felügyelet kikapcsolása

A fenti 4. lépésben válassza ki az „OFF →” beállítást, és írja be a jelszót.

Miután a szülői felügyeletet kikapcsolta, a „Parental control canceled” felirat jelenik meg.

A jelszó megváltoztatása

A fenti 4. lépésben válassza ki a „PASSWORD →” opciót, és írja be a jelszót, majd az új jelszót, végül ismét az új jelszót (megerősítés).

A terület és a film korlátozási szintjének beállítása

A terület és a film korhatár értékének függvényében beállíthatja a korlátozási szintet.

1 Nyomja meg a **VISUAL SETUP** gombot a kikapcsolt készüléken.

A képbéállító menü megjelenik.

2 A **↑/↓** gombbal válassza ki a **(CUSTOM SETUP)** menüpontot, és nyomja meg az **ENTER** gombot.

Az egyéni beállítóménü megjelenik.

3 A **↑/↓** gombbal válassza ki a „PARENTAL CONTROL” funkciót, majd nyomja meg az **ENTER** gombot.

A választható opciók megjelennek.

4 A **↑/↓** gombbal válassza ki a „PLAYER →” opciót, és nyomja meg az **ENTER** gombot.

Ha korábban már bekapcsolta a szülői felügyelet funkciót, megjelenik a jelszóbéviteli képernyő.

A beállítás megváltoztatásához adja meg a jelszót, majd nyomja meg az **ENTER** gombot.

5 A **↑/↓** gombbal válassza ki a „STANDARD” beállítást, és nyomja meg az **ENTER** gombot.

A választható opciók megjelennek.

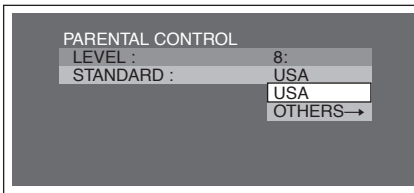

6 A ↑/↓ gombbal válassza ki a kívánt területet, melyre alkalmazni szeretné a korlátozást, majd nyomja meg az (ENTER) gombot.

A világrész kiválasztása megtörtént. Az „OTHERS →” kiválasztásakor adja meg a területkódot az 53. oldalon található „Területkód listából” a számgombokkal.

7 A ↑/↓ gombbal válassza ki a „LEVEL” opciót, és nyomja meg az (ENTER) gombot.

A választható opciók megjelennek.

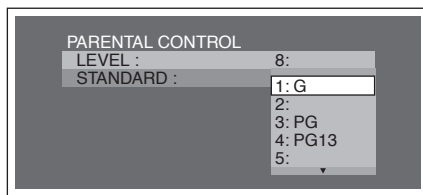

Minél kisebb a szám, annál szigorúbb a korlátozás.

8 A ↑/↓ gombbal válassza ki a kívánt korlátozási szintet, majd nyomja meg az (ENTER) gombot.

A beállítás megtörtént.

Az előző kijelzésre a ↶ gombbal kapcsolhat vissza.

A képbeállító menü kikapcsolásához nyomja meg a (VISUAL SETUP) gombot.

ismételt vagy véletlen sorrendű lejátszás

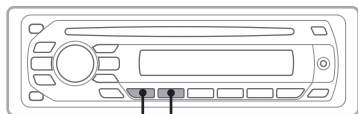

REP SHUF

1 Lejátszás közben nyomja meg ismételten az ① (REP) vagy ② (SHUF) gombot a készüléken a kívánt opció megjelenéséig.



Az ismételt vagy véletlen sorrendű lejátszás megkezdődik.

Az adott lemez vagy formátum függvényében az alábbi ismétlési opciók közül választhat.

Lemez, formátum	Beállítások
DVD	OFF TITLE: a lemez aktuális tételének ismétlése. CHAPTER: pillanatnyi fejezet ismétlése.
VCD *1 CD	OFF TRACK: pillanatnyi műsorszám ismétlése.
MP3 WMA	OFF TRACK: pillanatnyi műsorszám ismétlése. ALBUM: pillanatnyi album ismétlése.
JPEG	OFF IMAGE: pillanatnyi kép ismétlése. ALBUM: pillanatnyi album ismétlése.
DivX	OFF FILE: pillanatnyi videofájl ismétlése. ALBUM: pillanatnyi album (mappa) ismétlése.

A lemez vagy formátum függvényében az alábbi véletlen sorrendű lejátszási opciók közül választhat.

Lemez, formátum	Beállítások
DVD *2	OFF TITLE: a pillanatnyi tétel fejezeteinek véletlen sorrendű lejátszása.
VCD *1 CD	OFF DISC: a pillanatnyi lemez műsorszámainak véletlen sorrendű lejátszása.
MP3 WMA JPEG DivX	OFF ALBUM: a pillanatnyi album (mappa) műsorszámainak, képeinek, videofájljainak lejátszása véletlen sorrendben.

*1 Csak 1.0, 1.1 VCD programváltozat lejátszása vagy 2.0 VCD programváltozat PBC-funkciók nélküli lejátszása esetén.

*2 Kivéve a VR-formátumú DVD-R, DVD-R DL, DVD-RW lemezeket.

Az „OFF” beállítással normál lejátszásra kapcsolhat.

folytatás a következő oldalon → 29

Megjegyzések

- Ha visszalép a lemezmenübe, top menübe az ismételt vagy véletlen sorrendű lejátszás kikapcsol.
- Az ismételt vagy véletlen sorrendű lejátszás a lemezmenüben vagy top menüben.

Kiválasztás a lejátszási mód menüből

DVD VCD JPEG DivX

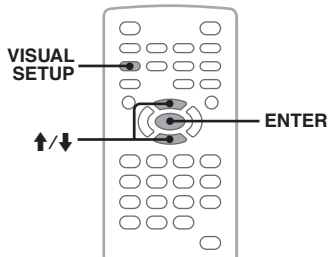

1 Lejátszás közben nyomja meg a **VISUAL SETUP** gombot.

Megjelenik a lejátszási mód menü.

2 Válassza ki a **↩** vagy **▶** opciót a **↑/↓** gombbal, majd nyomja meg az **ENTER** gombot.

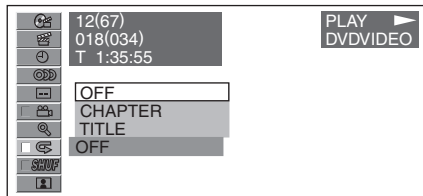

3 A **↑/↓** gombokkal válassza ki a kívánt opciót, majd nyomja meg az **ENTER** gombot.

Az ismételt vagy véletlen sorrendű lejátszás megkezdődik.

A lejátszási mód menü kikapcsolásához nyomja meg a **VISUAL SETUP** gombot.

Megjegyzés

A kiválasztott lejátszási mód kikapcsol, ha kiveszi a lemezt.

Közvetlen keresés

DVD VCD C D MP3 WMA
JPEG DivX

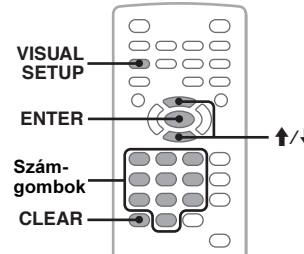

A tétel vagy fejezetet számának stb. beírásával gyorsan megkeresheti a kívánt műsorrészletet.

1 Lejátszás közben a számgombokkal adja meg a tétel, műsorszám, fejezet stb. sorszámát, és nyomja meg az **ENTER** gombot.

A lejátszás a kiválasztott helyzetétől kezdődik.

Kiválasztás a lejátszási mód menüből

DVD VCD JPEG DivX

A lemez vagy formátum függvényében az alábbi keresési opciók közül választhat.

Lemez, formátum	Menüpont
DVD	TITLE Lejátszás a kiválasztott tételtől.
	CHAPTER Lejátszás a kiválasztott fejezettől.
	TIME Lejátszás az időkóddal megadott állástól kezdve.
VCD*	TRACK Lejátszás a kiválasztott műsorszámától.
JPEG	ALBUM Lejátszás a kiválasztott albumtól.
	IMAGE Lejátszás a kiválasztott képtől.

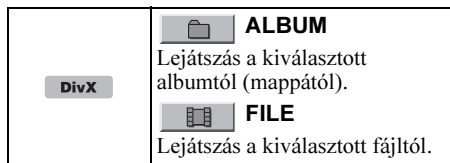

* Csak akkor választható, ha a PBC-funkciók használata nélkül VCD-lemezt játszik le.

1 Lejátszás közben nyomja meg a (VISUAL SETUP) gombot.
Megjelenik a lejátszási mód menü.

2 A ↑/↓ gombbal válassza ki a kívánt opciót, és nyomja meg az (ENTER) gombot.

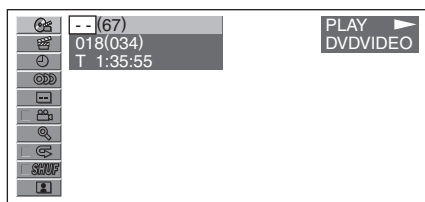

A zárójelben látható szám a kiválasztott keresési elem összes számát jelenti.

3 A számgombokkal írja be a keresett elem számát vagy az időkódot.

Például, ha a 2 óra 10 perc, 20 másodpercnél található jelenetet keresi, adja meg a „21020” értéket

A beírt szám törléséhez nyomja meg a (CLEAR) gombot.

4 Nyomja meg az (ENTER) gombot.

A lejátszás megkezdődik a kiválasztott ponttól.

A lejátszási mód menü kikapcsolásához nyomja meg a (VISUAL SETUP) gombot.

Műsorszámok, képek, video-fájlok listázása — Quick-BrowZer

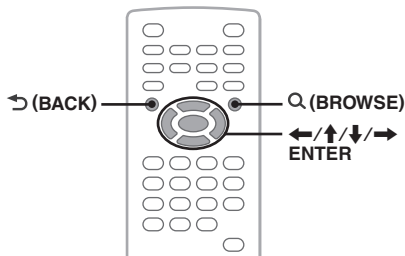

Műsorszám, kép, videofájl kiválasztása

CD MP3 WMA JPEG DivX

A képernyőn megjelenő listából kiválaszthatja a lejátszani kívánt műsorszámot, képet, videofájlt. Ez a funkció különösen akkor lehet hasznos, ha sok albumot, műsorszámot stb. tartalmazó MP3, WMA, JPEG, DivX-lemezt játszik le.

1 Lejátszás közben nyomja meg a Q (BROWSE) gombot.

Megjelenik a lemezen, albumban*, mappában* található műsorszámok, képek, videofájlok listája.

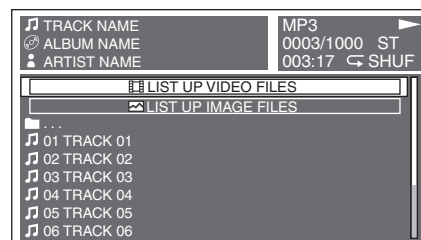

Az előző vagy következő oldalra lépéshez nyomja meg a ←/→ gombot.

A felső szintre lépéshez nyomja meg a ↶ (BACK) gombot.*

A kívánt mappa kiválasztásához nyomja meg a ↑/↓, majd az (ENTER) gombot.*

* Csak MP3, WMA, JPEG, DivX lejátszása esetén.

2 A ↑/↓ gombbal válassza ki a kívánt műsorszámot, képet, videofájlt, és nyomja meg az (ENTER) gombot.

A kiválasztott műsorszám, kép, videofájl lejátszása megkezdődik.

A készülék kezelőszerveivel

A ↑/↓ megnyomása helyett forgassa a hangerőszabályzót, a ←/→ helyett pedig használja a (SEEK) -/+ gombot.

A fájltypus kiválasztása

MP3 WMA JPEG DivX

Ha a lemezen többféle fájltypus is megtalálható, a készülék csak a kiválasztott fájltypust (audio, mozgókép, kép) fogja lejátszani. Az alapértelmezett érték szerinti elsőbbségi sorrend a következő: audiofájlok, videofájlok, képfájlok (ha a lemezen videofájlok és képfájlok találhatók, a készülék csak a videofájlokat játssza le). Beállíthatja, hogy a készülék mely fájltypust listázza, és a listából kiválaszthatja a lejátszani kívánt fájlt.

1 Lejátszás közben nyomja meg a Q (BROWSE) gombot.

folytatás a következő oldalon → **31**

2 A **↑/↓** gombbal válassza ki a listázni kívánt fájltypust, és nyomja meg az **(ENTER)** gombot.

Ha az MP3 és WMA fájlokat kívánja listázni, válassza a „LIST UP AUDIO FILES” opciót
Ha a DivX fájlokat kívánja listázni, válassza a „LIST UP VIDEO FILES” opciót.
Ha a JPEG fájlokat kívánja listázni, válassza a „LIST UP IMAGE FILES” opciót.

3 A **↑/↓** gombbal válassza ki a kívánt fájlt, és nyomja meg az **(ENTER)** gombot.

A kiválasztott fájl lejátszása megkezdődik.

A készülék kezelőszerveivel

A **↑/↓** megnyomása helyett forgassa a hangerőszabályzót.

Az audiolemez információinak ellenőrzése

CD **MP3** **WMA**

Audiolemez lejátszása közben a képernyőn ellenőrizheti a lemezre vonatkozó információkat.

Példa: MP3-lejátszás közben

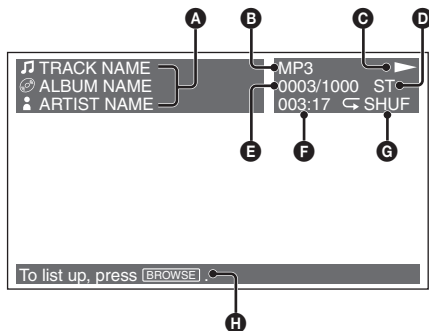

- A** Műsorszám neve vagy száma
Lemeznév, Albumnév
Előadónév
- B** Formátum
- C** Lejátszási funkció (▶, || stb.)
- D** Jelenlegi hangcsatorna
CD, MP3, WMA lejátszás közben kiválaszthatja a kívánt hangcsatornát. A részleteket lásd „A hangcsatorna kiválasztása” című fejezetben a 25. oldalon.
- E** Műsorszám száma, összes műsorszám
- F** Lejátszásból eltelt idő
- G** Érvényes lejátszási mód
- H** Segítő információk

Hasznos tanács

A kívánt műsorszámot a listából is kiválaszthatja a Quick-BrowZer használatával (31. oldal).

Haladó műveletek — rádió

Rádióadók tárolása és kiválasztása

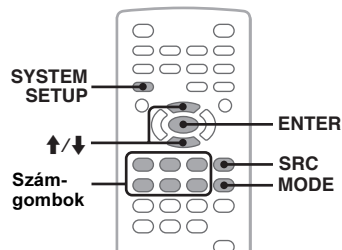

Figyelem

Vezetés közben, a balesetek megelőzése érdekében használja a BTM hangolási üzemmódot.

Önműködő tárolás — BTM

1 Az **(SRC)** gomb ismételt megnyomásával kapcsoljon „TUNER” üzemmódba.

Ha egy másik hullámsávra kíván kapcsolni, nyomja meg többször a **(MODE)** gombot. Az alábbi hullámsávok közül választhat: FM1, FM2, FM3, MW vagy LW.

2 Nyomja meg a **(SYSTEM SETUP)** gombot.

Megjelenik a rendszermenü.

3 A **↑/↓** gombbal válassza ki a „BTM” funkciót, majd nyomja meg az **(ENTER)** gombot.

A készülék a frekvenciaérték sorrendjében tárolja az állomásokat a számgombokon **(1)–(6)**.

A tárolás befejezését egy sípjel jelzi.

A készülék kezelőszerveivel

Nyomja meg a **(SOURCE)** gombot az **(SRC)** helyett és tartsa lenyomva a hangerőszabályzót a **(SYSTEM SETUP)** megnyomása helyett, forgassa a hangerőszabályzót a **↑/↓** megnyomása helyett.

Kézi tárolás

1 Amikor a tárolni kívánt állomás műsorát hallja, tartsa nyomva a számgombok **(1)–(6)** egyikét a „MEM” jelzés megjelenik a készülék kijelzőjén.

A memóriahely száma megjelenik a kijelzőn.

Megjegyzés

Ha egy memóriahelyen tárolunk egy állomást, az adott memóriahelyen előzőleg tárolt állomás törlődik.

Hasznos tanács

Ha RDS állomást tárol, az AF/TA funkció beállítása is tárolódik (33. oldal).

Tárolt rádióadók kiválasztása

- 1 Válassza ki a kívánt hullámsávot, majd nyomja meg a megfelelő memóriagombot (①–⑥).

RDS

Hangerőszabályzó, kiválasztó gomb

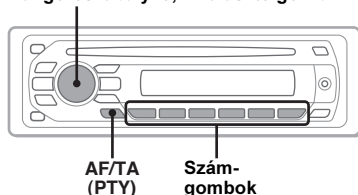

Áttekintés

A rádiós adatrendszer (RDS) szolgáltatással rendelkező FM rádióállomások nem hallható digitális információt sugároznak a szokásos rádióműsor mellett.

Kijelzett elemek

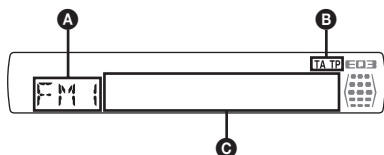

- A Hullámsáv, funkció
- B TA/TP*1
- C Frekvencia*2 (műsornév), memóriahely száma, óra, RDS adatok

*1 Közlekedési hírek vétele közben a „TA” villog. Ha közlekedési híreket is sugárzó állomást hallgat, a „TP” világít.

2 RDS állomások vétele közben a „” szimbólum látható a frekvenciakijelzéstől balra.

A **C** kijelzések módosításához nyomja meg a **(DSPL)** gombot.

RDS funkciók

Ez a készülék az alábbi önműködő RDS szolgáltatásokat használja:

AF (alternatív frekvenciák)

A rádió mindig a hallgatott állomásnak az adott területen legerősebb jelű frekvenciájára hangol. Hosszú utazások közben nem kell többször manuálisan újrahangolni az adott állomást, mert a készülék mindig a legerősebb jelet választja ki.

TA (közlekedési hírek)/TP (közlekedési hírek is sugárzó adók)

Az adott pillanatban elhangzó közlekedési hírekre vagy állomásokra kapcsolhat. Amikor a készülék átkapcsol a közlekedési hírekre, a pillanatnyi műsorforrás műsora megszakad.

PTY (műsортípus)

A pillanatnyi műsor típusát jelzi. Az állomások között műsортípus szerint is kereshet.

CT (pontos idő)

Az RDS információkkal együtt sugárzott CT adatok (idő) használata.

Megjegyzések

- Az országtól, területtől függően előfordulhat, hogy nem minden RDS funkció érhető el.
- Az RDS nem működik megfelelően, ha a jel gyenge, vagy a behangolt állomás nem sugároz RDS-jeleket.

Az AF és a TA funkció használata

Az AF/TA beállításai az alábbi sorrendben jelennek meg.

AF-ON: az AF bekapcsolása, a TA kikapcsolása.

TA-ON: a TA bekapcsolása, az AF kikapcsolása.

AF, TA-ON: az AF és TA bekapcsolása.

AF, TA-OFF: az AF és TA kikapcsolása.

- 1 Nyomja meg az **(AF/TA)** gombot, míg a kívánt funkció meg nem jelenik.

RDS állomások tárolása AF és TA beállítással

Az RDS állomásokat az AF/TA beállítással együtt is tárolhatja. Ha a BTM funkciót használja, a készülék azonos AF/TA beállításokkal tárolja az RDS állomásokat. Kézi tárolás esetén mindegyik RDS és nem-RDS állomásra külön is beállíthatja az egyes funkciókat (AF/TA).

- 1 Válassza ki a kívánt AF/TA beállítást, majd tárolja az állomásokat a BTM funkcióval vagy kézi hangolással.

folymtatás a következó oldalon →

Rendkívüli közlemények vétele

Ha az AF vagy TA funkció be van kapcsolva, a készülék önműködően átkapcsol arra az állomásra, ahol rendkívüli közlemény beolvasása történik (a pillanatnyi műsorforrás műsóra megszakad).

Hasznos tanács

Ha közlekedési információk közben beállítja a hangerőt, a készülék tárolja azt a memóriában, és legközelebb a közlekedési információ azonos hangerővel lesz hallható, függetlenül az éppen beállított hangerőtől.

Ha egy adott regionális műsort szeretne hallgatni — REG

Ha az AF funkció be van kapcsolva: a gyári beállítás szerint a készülék nem kapcsol át egy másik, jobb minőségben fogható regionális műsorra az adott körzetben.

Ha elhagyja az adott regionális műsor vételi körzetét, válassza ki a menüből a „REG-OFF” beállítást FM vétel közben (42. oldal).

Megjegyzés

Ez a funkció Nagy-Britanniában és néhány további országban nem használható.

Local Link funkció (csak az Egyesült Királyságban)

A funkció lehetővé teszi az egyéb, helyi rádióállomások kiválasztását, még abban az esetben is, ha azokat nem (tárolta) rendelte hozzá az egyes számgombokhoz.

- 1 FM rádióadás vétele közben nyomja meg a számgombok (1)–(6) egyikét, melyen egy helyi rádióállomást tárol.
- 2 Öt másodpercen belül nyomja meg újból a helyi rádióállomáshoz tartozó számgombot. Ismétlje meg a műveletet a helyi rádióállomás vételéig.

A műsortípus (PTY) kiválasztása

- 1 FM műsor hallgatása közben tartsa nyomva az (AF/TA) (PTY) gombot.



A pillanatnyi műsortípus neve megjelenik a kijelzőn, ha az állomás sugároz PTY adatokat is.

- 2 A hangerőszabályzó forgatásával válassza ki a műsortípust.
- 3 Nyomja meg a hangerőszabályzót. A készülék megkezdi a kiválasztott típusú műsorszámot sugárzó állomás keresését.

Műsortípusok

NEWS (hírek), **AFFAIRS** (köztemák), **INFO** (információk), **SPORT** (sport), **EDUCATE** (oktatás), **DRAMA** (rádiójátékok), **CULTURE** (kultúra), **SCIENCE** (tudomány), **VARIED** (egyéb), **POP M** (népszerű zene), **ROCK M** (rockzene), **EASY M** (szórakoztató zene), **LIGHT M** (közkezdvelt klasszikus zene), **CLASSICS** (komolyzene), **OTHER M** (egyéb zenei műsor), **WEATHER** (időjárás), **FINANCE** (pénzügyi hírek), **CHILDREN** (gyermekműsor), **SOCIAL A** (társadalmi ügyek), **RELIGION** (vallás), **PHONE IN** (telefonos műsor), **TRAVEL** (utazás), **LEISURE** (szórakozás), **JAZZ** (dzsessz), **COUNTRY** (country zene), **NATION M** (nemzeti zene), **OLDIES** (régli slágerek), **FOLK M** (népzene), **DOCUMENT** (dokumentum műsor)

Megjegyzés

E funkció nem működik azokban az országokban vagy régiókban, ahol a PTY információk nem állnak rendelkezésre.

A pontos idő (CT) beállítása

- 1 Válassza ki a „CT-ON” opciót a menüben (41. oldal).

Megjegyzés

- Előfordulhat, hogy a CT funkció akkor sem működik, ha éppen RDS állomást hallgat.
- Lehet némi eltérés a valós, és a CT funkció által beállított idő között.

Hangzásbeállítás

A különböző hangjellemzők beállítása

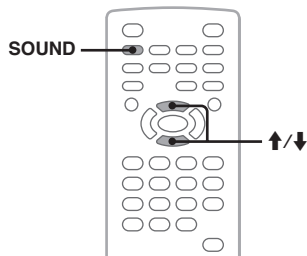

A hangjellemzőket egyéni igényeinek és ízlésének megfelelően módosíthatja. A hangbeállító menü egyes elemei az alábbi sorrendben jelennek meg.

EQ3: 7 különböző zenei stílushoz igazodó hangzaskép beállítása.

LOW, MID, HI*: állítsa be az EQ3 egyéni beállítás kiválasztott hullámsávjának hangerejét.

BAL (hangerőegyensúly): a jobb és bal hangszugárzók közötti hangerőegyensúly beállítása.

FAD (első-hátsó hangerőegyensúly): az első és hátsó hangszugárzók közötti hangerőkülönbség beállítása.

* Csak akkor jelenik meg, ha az EQ3 aktiválva van.

- 1 **Lejátszás vagy rádióvétel közben** a **(SOUND)** gomb ismételt megnyomásával válassza ki a kívánt hangjellemzőt.



- 2 A **↑/↓** gomb megfelelő számú megnyomásával állítsa be a kiválasztott hangjellemzőt.

Három másodperc után a kijelző visszakapcsol a normál lejátszásnak vagy rádióvételnek megfelelő üzemmódba, és a beállítás tárolódik.

A készülék kezelőszerveivel

Nyomja meg a hangerőszabályzót a **(SOUND)** gomb megnyomása helyett és forgassa a hangerőszabályzót a **↑/↓** megnyomása helyett.

A hangszínszabályzó beállítása — EQ3

Az EQ3 funkció „CUSTOM” beállítása segítségével az átviteli jelleggörbét (hangszínszabályzó görbe) tetszés szerint módosíthatja. 3 különböző hullámsáv értékét állíthatja be: „LOW”, „MID”, és „HI”.

- 1 **Lejátszás vagy rádióvétel közben nyomja meg többször a **(SOUND)** gombot az „EQ3” megjelenéséig.**
- 2 **A **↑/↓** gombokkal válassza ki a „CUSTOM” beállítást.**
- 3 **A **(SOUND)** gomb többszöri megnyomásával válasszon a „LOW”, „MID” vagy „HI” beállítások közül.**
- 4 **A **↑/↓** gombokkal állítsa be a kiválasztott elem szintjét.**
A kimeneti jelszint -10 és +10 közötti tartományban állítható be.

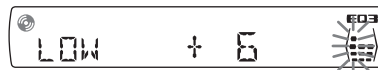

Ha a frekvenciasávokat szeretné visszaállítani az eredeti állapotba, tartsa nyomva az **(SOUND)** gombot.

Három másodperc után a kijelző visszakapcsol a normál lejátszásnak vagy rádióvételnek megfelelő üzemmódba, és a beállítás tárolódik.

Hasznos tanács

Más jellegű hangzasképeket is beállíthat.

A készülék kezelőszerveivel

Nyomja meg a hangerőszabályzót a **(SOUND)** megnyomása helyett, forgassa a hangerőszabályzót a **↑/↓** megnyomása helyett.



Beállítások

Az alábbi két főmenün keresztül változatos beállítási lehetőségek érhetők el.

- **Képbeállító menü (36. oldal)**
A megjelenítéssel kapcsolatos menüpontok beállítása (a képernyőn).
- **Rendszerbeállító menü (40. oldal)**
A rendszer működésével kapcsolatos menüpontok beállítása (a készüléken).

Képbeállító menü

A képbeállító menü az alábbi menüpontokat tartalmazza.

-  **LANGUAGE SETUP** (37. oldal)
A menü, a szinkronfelirat stb. nyelvének beállítása.
-  **DISPLAY SETUP** (37. oldal)
A csatlakoztatott képernyő beállításainak módosítása.
-  **CUSTOM SETUP** (38. oldal)
A lemezlejátszás beállítása.
-  **AUDIO SETUP** (39. oldal)
A hang beállítása a lemeznek megfelelően.
-  **RESET** (39. oldal)
Minden egyéni beállítás törlése.

A képbeállító menü használata

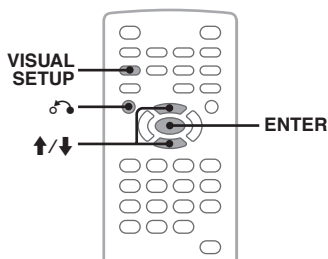

Az egyes menüpontok beállítási módját a következőkben ismertetjük.

Példa: ha a „4:3 PAN SCAN” képformátumot szeretné kiválasztani.

1 Nyomja meg a **VISUAL SETUP** gombot a készülék kikapcsolt állapotában.

A képbeállító menü megjelenik.

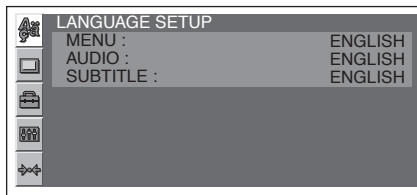

2 Nyomja meg a **↑/↓** gombot a **DISPLAY SETUP** kiválasztásához, majd nyomja meg az **ENTER** gombot.

A képernyő beállítására szolgáló menü megjelenik.

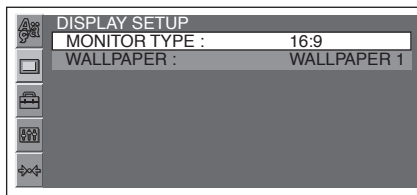

3 Nyomja meg a **↑/↓** gombot a „MONITOR TYPE” kiválasztásához, majd nyomja meg az **ENTER** gombot.

A választható opciók megjelennek.

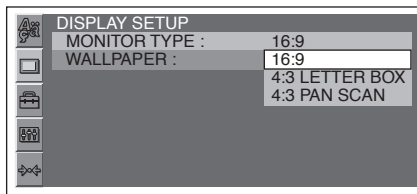

4 Nyomja meg a **↑/↓** gombot a „4:3 PAN SCAN” kiválasztásához, majd nyomja meg az **ENTER** gombot.

A beállítás megtörtént.

Az előző kijelzésre a **↶** gombbal kapcsolhat vissza.

A képbeállító menü kikapcsolásához nyomja meg a **VISUAL SETUP** gombot.



A kijelzések vagy a műsor nyelvének beállítása

DVD

DivX

Válassza ki a (LANGUAGE SETUP) menüt, majd a és gombbal válasszon az alábbi menüpontok és opciók közül. A művelet részletes leírását lásd „A képbéállító menü használata” című fejezetben a 36. oldalon.

Menüpont	Leírás
MENU	A lemezmenü nyelvének beállítása.
AUDIO	A műsor nyelvének beállítása.
SUBTITLE	Választás a lehetséges szinkronfelirat-nyelvek közül.



Képernyő beállítás

Válassza ki a (DISPLAY SETUP) menüt, majd a és gombbal válasszon az alábbi menüpontok és opciók közül. A művelet részletes leírását lásd „A képbéállító menü használata” című fejezetben a 36. oldalon.



Az alapbeállítást a „●” jelzi.

Menüpont	Beállítás	Funkció
MONITOR TYPE A csatlakoztatott képernyőnek megfelelő képformátum kiválasztása.	16:9 (●) 	Szélesképernyős kép megjelenítése. Válassza ki ezt a beállítást, ha szélesképernyős vagy szélesképernyős üzemmóddal ellátott képernyőt csatlakoztatott.
	4:3 LETTER BOX 	Szélesképernyős műsor lejátszásakor fekete csík jelenik meg a képernyő alsó és felső részén. Válassza ki ezt a beállítást, ha hagyományos 4:3 képernyős képernyőt csatlakoztatott.
	4:3 PAN SCAN 	Szélesképernyős műsor lejátszásakor a műsor a teljes képernyőn látható, de a kép széleit levágja a készülék.
WALLPAPER	WALLPAPER 1 (●), 2, 3	A háttérkép kiválasztása.

Megjegyzés

A lejátszott lemeztől függően előfordulhat, hogy a készülék a „4:3 PAN SCAN” üzemmód helyett önműködően „4:3 LETTER BOX” üzemmódba kapcsol, és fordítva.

Egyéni beállítások

Válassza ki a  (CUSTOM SETUP) menüt, majd a  és **(ENTER)** gombbal válasszon az alábbi menüpontok és opciók közül. A művelet részletes leírását lásd „A képbeállító menü használata” című fejezetben a 36. oldalon.

A részleteket a feltüntetett oldalakon olvashatja. Az alapbeállítást a „●” jelzi.

Menüpont	Beállítás	Funkció
PARENTAL CONTROL (28. oldal) DVD *1 Bekapcsolhatja a lejátszás-korlátozást, így megakadályozza a nem kívánt lemezek vagy jelenetek lejátszását.	OFF → (●)	Kikapcsolja a szülői felügyelet funkciót.
	ON →	Bekapcsolja a szülői felügyelet funkciót.
	PLAYER →	Beállítja a korlátozási szabványt és szintet.
	PASSWORD →	Beállít egy új 4 számjegyű jelszót.
DivX VOD DivX E készülék regisztrációs számának megjelenítése. További információk az alábbi honlapon: http://www.divx.com/vod	Done	Az ablak bezárása.
SLIDE SHOW TIME JPEG	5 sec. (●), 10 sec., 20 sec., 40 sec., 60 sec.	A képvetítési időköz beállítása.
	FIXED	A diavetítés kikapcsolása.
MULTI-DISC RESUME DVD *2 VCD	ON (●)	A megszakítási pont állásának tárolása 5 különböző lemeznél. (A beállítások akkor sem törlődnek, ha az „OFF” opciót választja.)
	OFF	A megszakítási pontot nem tárolja a készülék a memóriában. A lejátszás csak a készülékben lévő lemeznél folytatódik a megszakítási ponttól.
PLAY LIST PLAY DVD (Csak a VR-formátumú DVD-R, DVD-R DL, DVD-RW lemezeknél)	ORIGINAL (●)	Az eredeti felvételek lejátszása.
	PLAY LIST	Az összeállított lejátszási lista lejátszása.
PICTURE EQ (27. oldal) DVD VCD JPEG DivX A lejátszási menüben megjelenő opciókat állíthatja be.	AUTO (●)	Az éjszakai, nappali opció önműködő kapcsolása a rendszermenü háttérfényerő beállításának függvényében (41. oldal).
	LIGHT OFF	A nappali üzemmód opcióinak megjelenítése.
	LIGHT ON	Az éjszakai üzemmód opcióinak megjelenítése.



*1 Kivéve a VR-formátumú DVD-R, DVD-R DL, DVD-RW lemezeket.

*2 Csak DVD VIDEO lemezeknél.

Megjegyzés

Ha bekapcsolta a szülői leltetés funkciót, a folytatólagos lejátszás nem használható. Ilyen esetben a lejátszás a lemez elejéről újratekődik, amikor a lemezt a készülékbe helyezi.

Hangbeállítások

Válassza ki az  (AUDIO SETUP) menüt, majd a  és **(ENTER)** gombbal válasszon az alábbi menüpontok és opciók közül. A művelet részletes leírását lásd „A képbeállító menü használata” című fejezetben a 36. oldalon.



A részleteket a feltüntetett oldalakon olvashatja. Az alapbeállítást a „●” jelzi.

Menüpont	Beállítás	Funkció
AUDIO DRC  *	STANDARD (●)	Normál beállítás.
Alacsony hangerőn is érthető marad a műsor. Csak akkor használható, ha az Audio DRC (Dynamic Range Control) szabványnak megfelelő DVD-lemezt játszik le.	WIDE RANGE	Olyan érzést kelt, mintha élő előadáson lenne.

* Kivéve a VR-formátumú DVD-R, DVD-R DL, DVD-RW lemezeket.

Minden egyéni beállítás törlése

A képbeállító menü minden egyéni beállítását (kivéve a szülői letiltást) törölheti.

A  és az **(ENTER)** gombbal válassza ki a  (RESET), a „YES”, majd a „RESET ALL SETTINGS” opciót.

A művelet részletes leírását lásd „A képbeállító menü használata” című fejezetben a 36. oldalon.

Megjegyzés

Törlés közben – amely több másodpercet is igénybe vehet – ne kapcsolja ki a készüléket.

Rendszerbeállítások

A rendszerbeállító menü az alábbi kategóriákat tartalmazza.

- **SET:** általános beállítások (41. oldal)
- **DSPL:** kijelzések beállítása (41. oldal)
- **R/M:** vételi mód beállításai (42. oldal)
- **SOUND:** hangbeállítások (42. oldal)

A rendszerbeállító menü használata

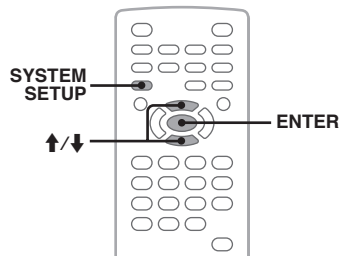

Az egyes menüpontok beállítási módját a következőkben ismertetjük.

Példa: a bemutató üzemmód beállítása.

1 Nyomja meg a (SYSTEM SETUP) gombot a készülék kikapcsolt állapotában.

A rendszermenü megjelenik a készülék kijelzőjén.

2 A ↑/↓ gombokkal válassza ki a „DEMO” gombot, majd nyomja meg az (ENTER) gombot.

A választási lehetőségek megjelennek.



3 A ↑/↓ gombokkal válassza ki az „ON” vagy „OFF” opciót, majd nyomja meg az (ENTER) gombot.

A beállítás megtörtént.

A rendszerbeállító menü kikapcsolásához nyomja meg a (SYSTEM SETUP) gombot.

A készülék kezelőszerveivel

A rendszermenü megnyitásához, menüpontok és opciók kiválasztásához, illetve megerősítéséhez használja a hangerőszabályzót.

A részleteket a feltüntetett oldalakon olvashatja. Az alapbeállítást a „●” jelzi.

SET (Beállítás)

Menüpont	Beállítás	Funkció	Készülék állapot
CLOCK-ADJ (órabeállítás) (43. oldal)	–	–	
CT (pontos idő) (33., 34. oldal)	ON	A CT funkció bekapcsolása.	
	OFF (●)	A CT funkció kikapcsolása.	
BEEP	ON (●)	Üzemi hangjelzések bekapcsolása.	Bármely üzemmódban.
	OFF	Üzemi hangjelzések kikapcsolása.	
AUTO-OFF Kikapcsolt állapotban a készüléket a beállított idő letelte után önműködően áramtalanítja.	NO (●)	Az önműködő áramtalanítási funkció kikapcsolása.	
	30S, 30M, 60M	Az időtartam kiválasztása.	

DSPL (Kijelzés)

Menüpont	Beállítás	Funkció	Készülék állapot
M.DSPL (mozgóképkijelző) A mozgókijelzési mód bekapcsolása.	SA (●)	A mozgókijelzési mód és a frekvenciagörbe bekapcsolása.	Lejátszás, rádióvétel közben.
	OFF	A mozgókijelzési mód kikapcsolása.	
DEMO (bemutató)	ON (●)	A bemutató bekapcsolása.	Kikapcsolt készüléken.
	OFF	A bemutató kikapcsolása.	
DIMMER A kijelző háttérfényerejének beállítása.	ON	A kijelző háttérfényerejének csökkentése.	Bármely üzemmódban.
	OFF (●)	Normál háttérfényerő.	
AUTO-SCRL (önműködő görgetés) Hosszú kijelzések önműködő görgetése.	ON (●)	A kijelzett elemek görgetése.	Lemezlejátszás közben.
	OFF	Görgetés kikapcsolva.	

folytatás a következő oldalon →

R/M (vételi mód)

Menüpont	Beállítás	Funkció	Készülék állapot
LOCAL (csökkentett vételi érzékenységi üzemmód)	ON	Csak a jól fogható rádióadók behangolása.	Rádióvételek között.
	OFF (●)	Normál vételi mód.	
MONO (mono üzemmód) Gyenge FM-vétel esetén a mono vételi mód javítja a hangminőséget.	ON	Sztereó műsorok vétele monóban.	FM-vételi üzemmódban.
	OFF (●)	Sztereó műsorok vétele sztereóban.	
REGIONAL (34. oldal)	ON (●)	Regionális műsor követése.	
	OFF	Regionális vétel kikapcsolása a vételi körzet elhagyásakor.	
BTM (legjobb vétel szerinti tárolás) (32. oldal)	–	–	Rádióvételek között.

SOUND

Menüpont	Beállítás	Funkció	Készülék állapot
LOUD (fiziológiai hangerő) Alacsony hangerőn is érthető marad a műsor.	OFF (●)	A mély- és magashangok fokozásának mellőzése.	Lejátszás, rádióvételek között.
	ON	A mély- és magashangok fokozása.	
AUX-LEVEL (44. oldal)	(-8--+18) ●: 0	A jelszint beállítása.	AUX aljzathoz csatlakoztatott műsorforrás lejátszása közben.
DVD-LEVEL (26. oldal)	(-10--+10) ●: ADJST OFF	A jelszint beállítása.	Lemezlejátszás közben.

Az óra beállítása

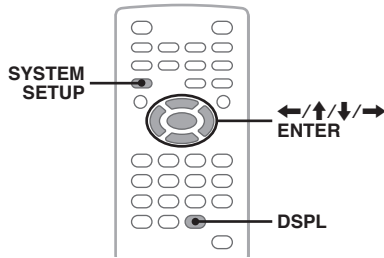

A pontos idő kijelzése 24 óra/nap rendszerben történik.

- 1 Nyomja meg a **SYSTEM SETUP** gombot.**
A rendszermenü megjelenik a készülék kijelzőjén.
- 2 A **↑/↓** gombbal válassza ki a „CLOCK-ADJ” opciót, majd nyomja meg az **ENTER** gombot.**
Az órakijelzés villog.



- 3 A **↑/↓** gombbal állítsa be az órát és a perct.**
A kurzor mozgatásához nyomja meg a **←/→** gombot.
- 4 Nyomja meg az **ENTER** gombot.**
A beállítás megtörtént.

A rendszerbeállító menü kikapcsolásához nyomja meg a **SYSTEM SETUP** gombot.

Ha lejátszás közben az idő kijelzésre kíván kapcsolni, nyomja meg többször a **DSPL** gombot amíg az órakijelzés megjelenik.

A készülék kezelőszerveivel
Tartsa nyomva a hangerőszabályzót a **SYSTEM SETUP** megnyomása helyett, forgassa a hangerőszabályzót a **↑/↓** megnyomása helyett és használja a **←/→** gombokat a **←/→** helyett.

Külső készülék használata

Külső audiókészülék

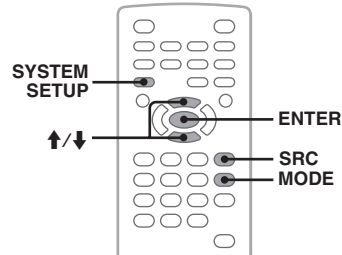

Csatlakoztathat külső eszközt a készülékhez, majd a jármű hangszóróin hallgathatja azt. Akár 2 készülék is csatlakoztatható. Egy az előlapon lévő AUX bemeneti aljzathoz (sztereó minijack), egy pedig a hátlapon lévő AUX AUDIO IN csatlakozókhoz. A hangerőszint beállítható a készülék és a külső készülék különböző hangerejéhez.

Külső eszköz csatlakoztatása

- Kapcsolja ki a külső eszközt.
- Csökkentse le a készülék hangerejét.
- Csatlakoztassa az eszközt a készülékhez.

Az előlapon

Csatlakoztatás az AUX bemeneti aljzathoz.

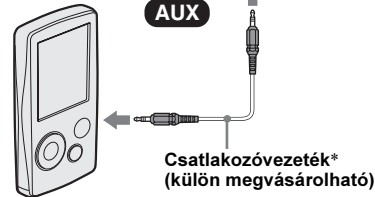
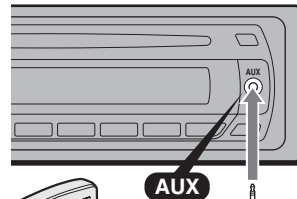

* Egyenes dugasszal ellátott vezetékot használjon.

A hátlapon

Csatlakoztatás az AUX AUDIO IN csatlakozókhoz.

folytatás a következő oldalon →

Külső készülék kiválasztása

- 1 Nyomja meg az **(SRC)** gombot többször, amíg az „AUX” megjelenik a készülék kijelzőjén.
- 2 A **(MODE)** gombbal válassza ki a „FRONT-IN” vagy „REAR-IN” opciót. Működtesse a külső készüléket a saját kezelőszerveivel.

A hangerőszint beállítása

A lejátszás megkezdése előtt állítsa be a csatlakoztatott eszköz hangerejét.

- 1 Csökkentse le a készülék hangerejét.
- 2 Nyomja meg az **(SRC)** gombot többször, amíg az „AUX” megjelenik a készülék kijelzőjén.
Ha két külső eszközt csatlakoztatott, válassza ki a **(MODE)** gombbal, hogy melyiknek a hangerejét akarja beállítani.
- 3 Indítsa el a lejátszást a külső eszközzel, közepes hangerővel.
- 4 Állítsa be a szokásos hangerőszintet a készüléken.
- 5 Nyomja meg a **(SYSTEM SETUP)** gombot.
- 6 A **↑/↓** gombokkal válassza ki az „AUX-LEVEL” opciót, majd nyomja meg az **(ENTER)** gombot.
- 7 A **↑/↓** gombbal állítsa be a bemenő jelszintet. A bemenő jelszint lépésként, -8 és +18 között állítható be.
- 8 Nyomja meg az **(ENTER)** gombot. A beállítás megtörtént.

A rendszerbeállító menü kikapcsolásához nyomja meg a **(SYSTEM SETUP)** gombot.

A készülék kezelőszerveivel

Használja a **(SOURCE)** gombot az **(SRC)** helyett, tartva nyomva a hangerőszabályzót a **(SYSTEM SETUP)** megnyomása helyett és forgassa a hangerőszabályzót a **↑/↓** megnyomása helyett.

Egyéb információk

Óvintézkedések

- Ha járműve a tűző napon parkolt, a készülék bekapcsolásával várjon néhány percet, amíg a készülék kellő mértékben lehűl.
- Ha a jármű motoros antennával rendelkezik, az antenna önműködően kitolódik, amikor a készüléket bekapcsolja.

Páralecsapódás

Esős napokon vagy párás környezetben pára csapódhat le a kiolvasófejen és a készülék kijelzőjén. A készülék ilyenkor hibásan működhet. Ilyen esetben vegye ki a lemezt, és várjon kb. egy órát, hogy a lecsapódott nedvesség elpárologjon.

A kiváló hangminőség megőrzése

Ügyeljen arra, hogy gyümölcslé vagy egyéb üdítőital ne fröccsenhessen a készülékre és a lemezekre.

Megjegyzések a lemezekről

- A lemez tisztaságának megőrzése érdekében ne érintse meg a lemez felületét. A lemezt a széleinél fogja meg.
- Tartsa lemezeit saját tokjukban, vagy a lemezváltó tárban, amikor nem használja azokat.
- Ne tegye ki a lemezeket magas hőmérséklet hatásának. Ne hagyja azokat a járműben, vagy a műszerfalon, hátsó kalaptartón.
- Ne ragasszon címkét a lemezre, ne tegyen a készülékbe olyan lemezt, amelynek a felületét ragacsos anyag (pl. tinta, ragasztó) szennyezi. Az ilyen lemez nem tud megfelelően forogni, és könnyen megrongálódhat, vagy üzemzavar keletkezhet.

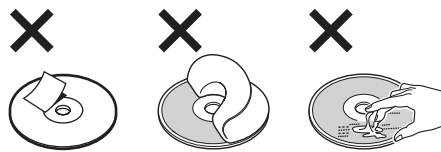

- Ne tegyen a készülékbe olyan lemezeket, amelyekre matrica vagy címke van ragasztva. Ha ilyen lemezt helyez a készülékbe, a következő problémák merülhetnek fel:
 - A készülék nem adja ki a lemezt (a felváltó címke beragad a lejátszó mechanikájába).
 - A készülék nem tudja olvasni az adatokat (kimaradások a lejátszásban) amiatt, hogy a lejátszó hőtermelése következtében a matrica összehúzódik, és meghajlítja a lemezt.
- Különböző alakú (szív-, négyzet- vagy csillag alakú) lemezeket nem lehet ezzel a készülékkel lejátszani. A készülék megrongálódhat. Ne tegyen ilyen lemezt a készülékbe.

- Lejátszás előtt a lemezt külön megvásárolható tisztítókendővel közepéről sugárirányban kifelé haladva tisztítsa meg. A tisztításhoz ne használjon benzint, higítót vagy háztartási tisztítószereket. Az antisztatizáló szer csak analóg hanglemezek tisztításához használható.



Megjegyzés a DVD- és VCD-lemezek lejátszásához

Bizonyos DVD- és VCD-lemezek esetében a szoftvergyártó néhány lejátszási műveletet rögzített a lemezen. Mivel ez a készülék a DVD- és VCD-lemezeket a gyártó eredeti, lemezen elhelyezett utasításai alapján játssza le, előfordulhat, hogy egyes funkciók nem állnak rendelkezésre. Lásd a DVD- vagy VCD-lemezekhez mellékelt utasítást.

Megjegyzések a DATA CD és DATA DVD lemezekhez

- A lemez állapotától, valamint attól függően, hogy milyen készülékkel készítették a felvételt, előfordulhat, hogy egyes DATA CD és DATA DVD lemezeket nem lehet lejátszani ezzel a készülékkel.
- Előfordulhat, hogy a lemez csak lezárás után játszható le (45. oldal).
- Ez a készülék az alábbi szabványokkal kompatibilis.
 - DATA CD lemezek.
 - ISO 9660 1-es, 2-es szint, Joliet/Romeo kiterjesztési formátum.
 - Többmenetes írás.
 - DATA DVD lemezek.
 - UDF Bridge formátum (kombinált UDF és ISO 9660).
 - Többsektoros.
- Legnagyobb értékek:
 - mappák (albumok): 256 (beleértve a gyökérmappát és az üres mappákat is).
 - fájlok (műsorszámok, képek, videók) és mappák egy lemezen: 2000 (ha a mappa- vagy fájlnevek sok karaktert tartalmaznak, ez a szám kevesebb is lehet 2000-nél).
 - a mappa, fájlnev megjeleníthető karaktereinek száma: 64 (Joliet/Romeo).

Megjegyzések a lemezek lezárásához

Az alábbi lemezek csak akkor játszhatók le ezzel a készülékkel, ha lezárja azokat.

- DVD-R, DVD-R DL (videó, VR formátum)
- DVD-RW videó formátum
- DVD+R, DVD+R DL
- CD-R
- CD-RW

Az alábbi lemezek lezárás nélkül is lejátszhatók.

- DVD+RW – önműködően lezár.
- DVD-RW VR formátum – lezárás nem szükséges.

A részleteket lásd a lemezhez mellékelt tájékoztatóban.

Megjegyzések a többmenetes, többszektoros DVD-lemezekhez

Ez a készülék az alább felsorolt feltételeknek megfelelően tudja lejátszani a többmenetes, többszektoros DVD-lemezeket. Ne feledje, hogy mind a pillanatnyi menetek, mind a lemezek lezárt állapotban kell lennie.

- Ha az első menetben CD-DA (Compact Disc Digital Audio) műsorszámok találhatók: a készülék CD-DA lemezként ismeri fel a lemezt, és csak az első menet CD-DA formátumú műsorszámait játssza le, még akkor is, ha a többi menetben más formátumú (pl. MP3) műsorszámok is előfordulnak.
- Ha a CD-DA műsorszámok nem az első menetben találhatók: a készülék DATA CD vagy DATA DVD lemezként ismeri fel a lemezt, és az összes CD-DA menetet kihagyja.
- Ha MP3, WMA, JPEG, DivX fájlok is találhatók a lemezen: csak azokat a meneteket játssza le a készülék, melyek a kiválasztott fájltypust (audio, mozgókép, kép)* tartalmazzák (a CD-DA vagy más adatfájlt tartalmazó meneteket kihagyja a készülék).

* A fájltypus kiválasztásának módját a 31. oldalon olvashatja.

Másolásvédelmi rendszerrel ellátott zenei lemezek

Ez a készülék a Compact Disc (CD) szabványnak megfelelő lemezek lejátszására képes. Napjainkban egyre több lemeztársaság másolásvédelemmel ellátott zenei CD-eket hoz forgalomba. Kérjük, ne feledje, hogy ezek között lehetnek olyanok is, melyek nem felelnek meg a CD-szabványnak, ezért ezzel a készülékkel nem lehet lejátszani.

A DualDisc lemezekről

A DualDisc elnevezés olyan kétoldalas lemezeket takar, melyek egyik oldalán a DVD-lejátszó által lejátszható tartalom, a másik oldalukon digitális hanganyag található. Mivel a hanganyagot tartalmazó oldal nem felel meg a Compact Disc (CD) szabványnak, az ilyen lemezek lejátszása nem garantált.

Az MP3, WMA, JPEG, DivX® fájlok lejátszási sorrendje

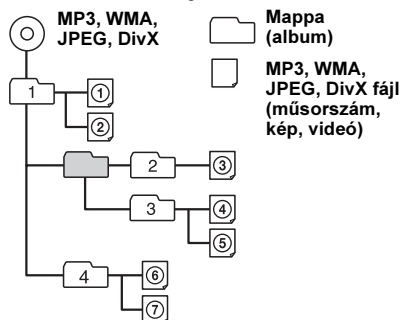

Az MP3 fájlokról

- Az MP3 (MPEG 1 Audio Layer-3) egy szabványos technológia a hang tömörítésére. A tömörített audio CD-adatok mérete az eredetinek körülbelül 1/10-ed része lesz.
- Az ID3 mező 1.0, 1.1, 2.2, 2.3 és 2.4 programváltozata csak az MP3 fájlokra érvényes. Az ID mező 15/30 karakter (1.0 és 1.1) vagy 63/126 karakter (2.2, 2.3 és 2.4) hosszúságú lehet.
- MP3 fájl elnevezésekor mindig adja a fájlnevhez a „mp3” kiterjesztést.
- Ha egy VBR (változó bitsűrűségű) MP3 fájlt játszik le, vagy gyorskeresést végez előre vagy hátra, az eltelt játékidő kijelzése pontatlan lehet.

Megjegyzés az MP3-ról

Ha nagy bitsűrűségű (pl. 384 kbps) MP3 fájlt játszik le, a lejátszás szaggatottá válhat.

A WMA fájlokról

- A WMA (Windows Media Audio) egy szabványos technológia a hang tömörítésére. A tömörített audio CD-adatok mérete az eredetinek körülbelül 1/22-ed* része lesz.
- A WMA mező hossza 63 karakter.
- WMA fájl elnevezésekor mindig adja a fájlnevhez a „wma” kiterjesztést.
- Ha egy VBR (változó bitsűrűségű) WMA fájlt játszik le, vagy gyorskeresést végez előre, hátra, az eltelt játékidő kijelzése pontatlan lehet.

* Csak 64 kbps bitsűrűség esetén.

Megjegyzés a WMA-ról

Az alábbi WMA fájlok lejátszása nem támogatott:
– veszteség nélküli tömörítéses,
– másolásvédelemmel ellátott.

A JPEG fájlokról

- A JPEG, mely a Joint Photographic Experts Group rövidítése, egy szabványosított formátum a fényképek tömörítésére. Az eljárás a fényképeket az eredeti méret mintegy 1/10-ed, 1/100-ad részére tömöríti.
- JPEG fájl elnevezésekor mindig adja a fájlnevhez a „jpg” kiterjesztést.

Megjegyzés a JPEG fájlokról

A progresszív JPEG fájlok lejátszása nem támogatott.

A DivX[®] fájlokról

A DivX[®], mely a Digital Video Express rövidítése, egy digitális videofájl tömörítési technológia, melyet a DivX Inc. fejlesztett ki.

Karbantartás

A lítium elem cseréje a távvezérlőben

Átlagos használat mellett a lítium elem kb. 1 évig működteti a távvezérlőt. (A körülményektől függően előfordulhat, hogy csak rövidebb ideig.) Amikor az elem kezd kimerülni, a távvezérlő hatótávolsága csökken. Cserélje ki az elemet egy új, CR2025 típusú lítium gombelemre. A tűz- és robbanásveszély elkerülése érdekében csak a megadott típusú elemet használja.

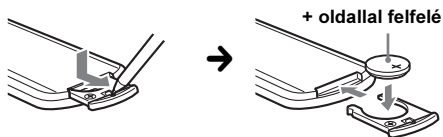

Megjegyzések a lítium elemmel kapcsolatban

- Tárolja olyan helyen az elemet, ahol gyermekek nem férhetnek hozzá. Ha a gyermek lenyelné az elemet, azonnal forduljon orvoshoz.
- A megfelelő érintkezés érdekében törölje meg az elemet egy száraz ruhával.
- Ügyeljen rá, hogy az elemet helyes polaritással helyezze a készülékbe.
- Rövidzár elkerülése érdekében ne fogja meg az elemet fém csipesszel.

FIGYELEM

Az elem a szakszerűtlen kezelés következtében felrobbanhat. Ne töltsé újra, ne szerelje szét és ne dobja tűzbe.

A biztosíték cseréje

A biztosíték cseréjénél ügyeljen arra, hogy az eredeti biztosítékon feltüntetett amperértéknek megfelelő használatot használjon. Ha a biztosíték kiég, ellenőrizze a tápfeszültség csatlakozást, majd cserélje ki a biztosítékot. Ha a csere után ismét kiég a biztosíték, a hiba a készülékben van. Ilyenkor forduljon a legközelebbi Sony márkaszervizhez.

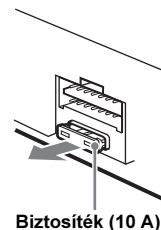

A csatlakozók tisztítása

A készülék működése rendellenessé válhat, ha az előlap és a készülék csatlakozói elszennyeződnek. Ennek elkerülése érdekében, vegye le az előlapot (15. oldal), és tisztítsa meg a készüléken és az előlapon található csatlakozókat vatta segítségével. A vattát ne nyomja túlzott erővel a csatlakozóvégekre. Ellenkező esetben a csatlakozók megsérülhetnek.

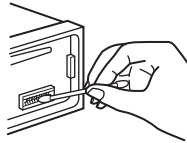

Fejegyiség

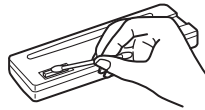

Az előlap hátoldala

Megjegyzések

- A biztonság érdekében a csatlakozók tisztítása előtt állítsa le a jármű motorját, és vegye ki az indítókulcsot.
- Ne érintse meg a csatlakozókat kézzel vagy fémeszközzel.

A készülék kiszerezése

1 A külső védőkeret eltávolítása.

- 1 Válassza le az előlapot (15. oldal).
- 2 A kioldókulcsokat akassza a keret két oldalába.

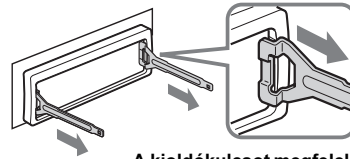

A kioldókulcsot megfelelően illessze a kerethez.

- 3 Húzza ki a kioldókulcsot a külső védőkeret eltávolításához.

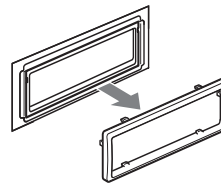

2 A készülék kivétele.

- 1 Tolja be egyszerre a két kioldókulcsot a készülék két oldalán, kattanásig.

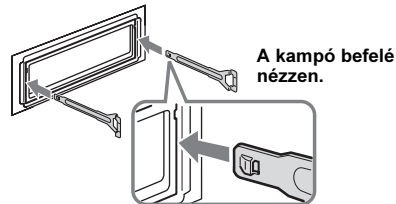

A kampó befelé nézzen.

- 2 A kioldókulcsokkal húzza kifelé a készüléket.

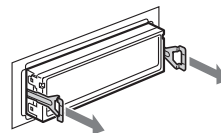

- 3 Csúsztassa ki a készüléket a műszerfalból.

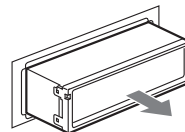

Minőségtanúsítás

A forgalomba hozó tanúsítja, hogy a MEX-DV900 típusú készülék a 2/1984. (III. 10.) számú BkM-IpM együttes rendeletben előírtak szerint megfelel a következő műszaki jellemzőknek

Rendszer

Lézer: félvezető lézer
Jelszabvány: PAL

CD-, DVD-lejátszó

Jel/zaj arány: 120 dB
Frekvencia átvitel: 10–20 000 Hz
Nyávozás: nem mérhető
Harmonikus torzítás: 0,01%

Vevőegység

FM

Vételi frekvenciák: 87,5–108,0 MHz
Antennacsatlakozó:
Külső antennacsatlakozó
Középfrekvencia: 10,7 MHz/450 kHz
Hasznos érzékenység: 9 dBf
Szelektivitás: 75 dB, 400 kHz-en
Jel/zaj arány: 67 dB, (sztereó), 69 dB (mono)
Harmonikus torzítás (1 kHz): 0,5% (sztereó), 0,3% (mono)
Áthallási csillapítás: 35 dB, 1 kHz-en
Frekvencia átvitel: 30–15 000 Hz

MW, LW

Vételi frekvenciák:
MW: 531–1602 kHz
LW: 153–279 kHz

Antennacsatlakozó:

Külső antennacsatlakozó
Középfrekvencia: 10,7 MHz/450 kHz
Érzékenység: MW: 30 µV, LW: 40 µV

Erősítő

Kimenetek: hangsugárzó kimenetek (szigetelt csatlakozók)
Hangsugárzó impedancia: 4–8 Ω
Legnagyobb kimenő teljesítmény: 52 W × 4 (4 Ω)

Általános

Kimenetek:

Videokimenet csatlakozó
Hangkimenet csatlakozók a hátlapon
Motoros antenna vezérlőcsatlakozó
Végerősítő vezérlőcsatlakozó

Bemenetek:

AUX hang bemeneti csatlakozók
Antennabemenet
Kézifék vezérlőcsatlakozó
AUX bemenet (sztereó minijack)

Hangszínszabályzók:

Mély: ±10 dB, 60 Hz-en (XPL0D)
Közép: ±10 dB, 1 kHz-en (XPL0D)
Magas: ±10 dB, 10 kHz-en (XPL0D)

Energiaellátási követelmények: 12 V, egyenáramú jármű akkumulátor (negatív test)

Méretetek: kb. 178 × 50 × 180 mm (szé × ma × mé)

Beépítési méretek: kb. 182 × 53 × 163 mm (szé × ma × mé)

Tömeg: kb. 1,4 kg

Mellékelt tartozékok:

RM-X168 távvezérlő
Szerelési és csatlakoztatási eszközök (1 készlet)

Elképzelhető, hogy a fent említett tartozékok nem mindegyike kapható a diktafont forgalmazó üzletben. További információkért kérjük, érdeklődjön a kereskedőnél.

Az egyesült államokbeli és az egyéb országokból származó szabadalmak felhasználása a Dolby Laboratories engedélyével történt.

Az MPEG Layer-3 hangtömörítési technológia és szabadalom felhasználása a Fraunhofer IIS és Thomson engedélyével történt.

A DivX, DivX Certified és az ehhez kapcsolódó logók a DivX Inc. védjegyei, és felhasználásuk a vállalat engedélyével történt.

Ezen a terméket a Microsoft Corporation egyéni tulajdonjoga védi. Ezen technológiák terméken kívüli felhasználása vagy terjesztése a Microsoft vagy hivatalos Microsoft leányvállalat engedélye nélkül tilos.

A külső megjelenés és a műszaki adatok előzetes bejelentés nélkül változhatnak.



- A nyomtatott áramköri lapok egy részében nem használtunk halogénezett égésgátló anyagokat.
- A külső burkolatokban nem használtunk halogénezett égésgátló anyagokat.
- A doboz tömőanyaga papírból készült.

Hibaelhárítás

Az alábbi felsorolásban megtalálhatja a leggyakrabban előforduló hibák orvoslását. A következő lista áttanulmányozása előtt javasoljuk, hogy ellenőrizze a csatlakozási és a kezelési utasításokat.

A csatlakoztatott képernyőtől függően elképzelhető, hogy a készülék csak néhány másodperccel a gyújtás lekapcsolása után kapcsol ki. Ez a jelenség nem utal meghibásodásra.

Általános jelenségek

A készülék nem kap tápfeszültséget.

- Ellenőrizze a csatlakozásokat. Ha minden rendben van, ellenőrizze a biztosítékokat.
- Ha a készüléket kikapcsolja, és a kijelzőről eltűnik minden kijelzés, a távvezérlővel nem működtetheti a készüléket.
→ Kapcsolja be a készüléket.

A motoros antenna nem működik.

A motoros antenna nem rendelkezik kapcsolódobozzal (relével).

Nincs hangjelzés.

- A hangjelzést kikapcsolta (41. oldal).
- A készülékhez külön megvásárolható végerősítőt csatlakoztatott, és nem a készülék saját erősítőjét használja.

A memóriában tárolt információk törölődtek.

- Megnyomta a RESET gombot.
→ Tárolja újból az információkat.
- A tápvezeték vagy az akkumulátort leválasztotta az áramkörrelől.
- A tápvezeték nem megfelelően csatlakoztatta.

A tárolt állomások és a pontos idő törölődtek.

A biztosíték kiolvadt.

Zaj hallható, ha az indítókulcsot elfordítja.

A vezetékek nem megfelelően vannak csatlakoztatva a jármű tápfeszültség csatlakozójának vezetékével.

A kijelzőről eltűnnek, egyáltalán nem jelennek meg a kijelzések.

- A „DIM-ON” beállítást választotta ki (41. oldal).
- A kijelzés eltűnik a kijelzőről, ha lenyomva tartja az **(OFF)** gombot.
→ A kijelzés bekapcsolásához tartsa ismét lenyomva az **(OFF)** gombot.
- A csatlakozók beszennyeződtek (47. oldal).

Az önműködő kikapcsolás funkció nem működik.

A készülék be van kapcsolva. Az önműködő áramtalanítási funkció a készülék kikapcsolása után lép működésbe.

→ Kapcsolja ki a készüléket.

A távvezérlés nem működik.

Ellenőrizze, hogy eltávolította-e a szigetelőlapot (14. oldal).

Kép

Nincs kép, képzaj jelenik meg.

- A csatlakoztatás nem megfelelő.
- Ellenőrizze a csatlakoztatott készülék csatlakozását és állítsa be a jelforrásválasztót a készüléknek megfelelő forrásra.
- A lemez szennyezett vagy hibás.
- A beszerelés nem megfelelő.
→ A készüléket legfeljebb 45°-os dőlésszöggel, a jármű rögzített részén kell beszerelni.
- A képernyő csatlakoztatva van az AUDIO/VIDEO OUT aljzathoz, de a kézfék vezeték (világoszöld) nem csatlakozik a kézfék kapcsolóvezetékhez, vagy a kézfék nincs behúzva.

A kép nem illeszkedik a képernyőre.

A lejátszott DVD-lemezen a képarány rögzített.

Hang

Nincs hang, a hang ugrik vagy hangkiesés tapasztalható.

- A csatlakoztatás nem megfelelő.
- Ellenőrizze a csatlakoztatott készülék csatlakozását és állítsa a jelforrásválasztót a készüléknek megfelelő forrásra.
- A lemez szennyezett vagy hibás.
- A beszerelés nem megfelelő.
→ A készüléket legfeljebb 45°-os dőlésszöggel, a jármű rögzített részén kell beszerelni.
- Az MP3 fájl mintavételezési frekvenciája nem 16, 22,05, 24, 32, 44,1 vagy 48 kHz.
- A WMA fájl mintavételezési frekvenciája nem 32, 44,1 vagy 48 kHz.
- Az MP3 fájl bitsűrűsége nem 8–384 kbps.
- A WMA fájl bitsűrűsége nem 32–384 kbps.
- A készülék szünet, vissza vagy gyorskeresés előre üzemmódban van.
- A kimenetek beállításai nem megfelelőek.
- A DVD kimeneti szint túlságosan alacsony (26. oldal).
- A hangerő túl alacsony.
- Bekapcsolta a némítás (ATT) funkciót.
- Ha 2 hangsugárzót csatlakoztatott, válassza ki a fader szabályozó (FAD) középső beállítását.
- Nem megfelelő formátum (például DTS).
→ Ellenőrizze, hogy a készülék támogatja-e a formátumút (8. oldal).

A hang zajos.

Tartsa távol egymástól a vezetékeket.

folytatás a következő oldalon →

Lemezműveletek

A lemezt nem lehet behelyezni.

- A készülékben már van egy lemez.
- A lemezt fejjel lefelé vagy helytelenül helyezte be.

A lemezt nem lehet lejátszani.

- A lemez szennyezett vagy hibás.
- A lemez nem megfelelő.
- Eltérő régiókóddal rendelkező DVD-lemezek nem használhatók.
- A lemez nincs lezárva (45. oldal).
- A lemezformátum és a fájl változat nem kompatibilis a készülékkel (8., 45. oldal).
- A lemez kivételéhez nyomja meg a  gombot.

Az MP3, WMA, JPEG, DivX fájlok lejátszása nem lehetséges.

- A lemezt nem az ISO 9660 1. vagy 2. szintnek, a Joliet vagy Romeo kiterjesztett formátumnak (DATA CD) vagy az UDF Bridge formátumnak (DATA DVD) megfelelően készítették (45. oldal).
- A fájl kiterjesztése nem megfelelő (46. oldal).
- A fájlok formátuma nem MP3, WMA, JPEG, DivX.
- Ha a lemez több fájltypust tartalmaz, csak a kiválasztott fájltypus (audio, videó, kép) játszható le.
→ Válassza ki a megfelelő fájltypust a listából (31. oldal).

Egyes MP3, WMA, JPEG, DivX fájlok lejátszása hosszabb idő után indul el, mint másoké.

- A következő lemezek lejátszásának elkezdése hosszabb időt igényel.
- bonyolult könyvtár felépítést tartalmazó lemez,
 - többmenetes, többszektoros lemez,
 - lezáratlan lemez.

A készülék nem az elejétől játssza le a műsort.

- A folytatólagos lejátszás vagy többlemezes folytatólagos lejátszás működik (38. oldal).

Egyes funkciók nem érhetőek el.

- A lemeztől függően elképzelhető, hogy egyes funkciók például leállítás, keresés, ismételt vagy véletlen sorrendű lejátszás nem érhetőek el. A részleteket lásd a lemezhez mellékelt kezelési útmutatóban.

A hang vagy felirat nyelve vagy a kameraállás nem módosítható.

- A távvezérlő közvetlen kiválasztó gombja helyett próbálkozzon a DVD-menü használatával (17. oldal).
- A lejátszott DVD-lemez nem tartalmaz többnyelvű hangot, szinkronfeliratot vagy több kameraállást.
- A módosítás nem engedélyezett a DVD-lemezen.

A kijelzést nem görgeti a készülék.

- A nagyon sok karaktert tartalmazó lemezek esetében előfordulhat, hogy a görgetés nem működik.
- Az „AUTO-SCRL” beállítása „OFF”.
→ Válassza ki az „A.SCRL-ON” beállítást (41. oldal).

A funkciógombok nem működnek.

A készülék nem adja ki a lemezt.

- Nyomja meg a RESET memóriatörlő gombot (14. oldal).

Elfelejtette a szülői felügyelet jelszavát.

- A feloldáshoz adja meg az „5776” jelszót a jelszó megadás képernyőn (28. oldal).

Rádióvétel

Nincs vétel.

A vétel zajos.

- Csatlakoztassa a motoros antenna vezérlővezetékét (kék), vagy a kapcsolt tápfeszültség vezetékét (piros) a jármű antennaerősítőjéhez futó tápvezetékhez (csak ha a jármű a hátsó vagy oldalsó ablakba épített FM, MW, LW antennával rendelkezik).
- Ellenőrizze az antenna csatlakoztatását a járműben.
- A motoros antenna nem működik.
→ Ellenőrizze a motoros antenna vezérlővezeték csatlakoztatását.
- Ellenőrizze a frekvenciát.

A tárolt állomás nem hívható elő.

- Nem a pontos frekvenciát tárolta.
- Gyenge a vétel.

Az önműködő hangolás nem működik.

- A csökkentett vételi érzékenység üzemmódot nem megfelelően használja.
→ A hangolás túl gyakran leáll:
Válassza a „LOCAL-ON” beállítást (42. oldal).
→ A hangolás nem áll meg a kívánt állomásnál:
Válassza a „MONO-ON” beállítást (42. oldal).
- Gyenge a vétel.
→ Használja a kézi hangolást.

FM vétel közben az „ST” jelző villog.

- A hangolást pontosan végezze el.
- Gyenge a vétel.
→ Válassza a „MONO-ON” beállítást (42. oldal).

Az FM sztereó adás csak monóban hallható.

- A készülék mono vételi üzemmódban működik.
→ Válassza a „MONO-OFF” beállítást (42. oldal).

RDS

A készülék néhány másodperc után keresési üzemmódba (SEEK) kapcsol.

- A kiválasztott állomás nem sugároz TP információkat, vagy a vétel gyenge.
→ Kapsolja ki a TA funkciót (33. oldal).

A készülék nem kapcsolja be a közlekedési információkat.

- Kapsolja be a TA funkciót (33. oldal).
- A kiválasztott TP állomás nem sugároz közlekedési információkat.
→ Hangoljon be egy másik állomást.

A PTY kijelzőn a „- - - - -” kijelzés látható

- A pillanatnyi állomás nem RDS állomás.
- A készülék nem érzékel RDS adatot.
- A rádióállomás nem azonosítja a műsörtípust.

Hibakijelzések, üzenetek

A fejegységen

ERROR

- A lemez piszkos, vagy fordítva helyezte be.
→ Tisztítsa meg, vagy a helyes módon helyezze be a lemezt.
- Üres lemezt helyezett be.
- Valamilyen probléma miatt a lemez nem játszható le.
→ Helyezzen be egy másik lemezt.
- A lemez nem kompatibilis a készülékkel.
→ Helyezzen be egy kompatibilis lemezt.
- Vegye ki a lemezt a  gomb megnyomásával.

FAILURE

A hangszórók, erősítők csatlakoztatása nem megfelelő.
→ A csatlakoztatás módját lásd a beszerelési, üzembe helyezési útmutató részben.

L. SEEK +/-

Önműködő hangolás közben a csökkentett vételi érzékenységgű keresés be van kapcsolva.

NO AF

A pillanatnyi rádióállomásnak nincs alternatív frekvenciája.

→ Amíg az állomás neve villog, nyomja meg a  gombot. A készülék keresni kezd egy másik olyan állomást, mely azonos PI adatokkal (műsorszám) rendelkezik (a „PI SEEK” megjelenik).

NO INFO

A MP3, WMA, JPEG, DivX fájlok nem tartalmaznak szöveges információt.

NO NAME

A fájl nem tartalmazza a lemez, album, mappa, műsorszám, kép vagy videó nevét.

NO TP

A készülék folyamatosan keresi a fogható TP állomásokat.

OFFSET

Belső meghibásodás léphetett fel.

→ Ellenőrizze a csatlakoztatásokat. Ha a hibaüzenet nem tűnik el a kijelzőről, forduljon a Sony szakszervizhez.

READ

A készülék a lemezen lévő fájl és album (mappa) információk beolvasását végzi.

→ Várjon, amíg a beolvasás befejeződik, és a lejátszás önműködően megkezdődik. A lemez adatszerkezetétől függően ez a művelet több, mint egy percig is eltarthat.

„LLLL” vagy „rrrr”

Előre vagy hátra történő gyorskeresés közben elérte a lemez elejét vagy végét, és nem tud továbblépni.

“—”

A karakter nem jeleníthető meg ezzel a készülékkel.

A képernyőn

Playback prohibited by region code.

A DVD lejátszása nem engedélyezett az eltérő régiókód miatt.

Cannot play this disc.

- A lemez nem kompatibilis a készülékkel.
- A lemez nincs lezárva.

No playable data.

A lemez nem tartalmaz lejátszható adatokat.

Please press RESET.

A készülék valamilyen hiba folytán nem vezérelhető.
→ Nyomja meg a RESET memóriatörlő gombot (14. oldal).

Ha a fenti műveletek nem hoznak eredményt, forduljon a legközelebbi Sony szakszervizhez. Ha lemez lejátszási hiba miatt szervizbe viszi a készüléket, vigye magával azt a lemezt is, melynek használata során a hiba fellépett.

Fogalommagyarázat

Album

DATA CD, DATA DVD lemez része, mely MP3, WMA formátumú zeneszámokat vagy JPEG képfájlokat rendszerez.

DivX®

A DivX Inc. által megalkotott digitális videó technológia. A DivX technológiával tömörített videók viszonylag kis fájl méret mellett a legjobb minőségű formátumok közé tartoznak.

Dolby Digital

A Digital Theatre Systems által kifejlesztett digitális hangtömörítési technológia. Ez a technológia a 5.1-csatornás térhangzás tömörítésnek felel meg. Ebben a rendszerben a sztereó hátsócsatorna, és egy elkülönített mélyhang csatorna fokozza a térhangzású hang élményét. A kiváló csatorna elkülönülési jellemző a műsor 5.1 csatornánkénti rögzítésének, a csekély torzítás pedig a digitális feldolgozásának köszönhető.

DVD

A CD-lemezzel megegyező méretű, de akár 8 órányi mozgófilmet is tartalmazó digitális lemez.

Az egyrétegű, egyoldalas DVD-lemez információ tárterülete 4,7 GB (gigabájt), amely 7-szerese a CD-lemezének. A kétrétegű, egyoldalas DVD-lemez információ tárterülete 8,5 GB, az egyrétegű, kétoldalas DVD-lemezé 9,4 GB, míg a kétrétegű, kétoldalas DVD-lemez 17 GB információt tartalmazhat.

A képtömörítés az MPEG 2 formátumon alapul, amely a digitális adattömörítési technológia egyik világszabványa. Ezzel a képtömörítési eljárással a képadatokat az eredeti méretükhöz képest (átlagosan) 1/40-ed részre lehet összesűríteni. A DVD egy másik technológiát is alkalmaz – a változó tömörítési arányú tömörítési technológiát –, amely lehetővé teszi a kép állapotától függő adatkiosztást. A hangot többcsatornás – pl. Dolby Digital – formátumban rögzítik, így a hatás még élethűbb. Ezen kívül számos egyéb, korszerű funkció – pl. kameraállás és nyelv kiválasztás, szülői felügyelet – gazdagítja a DVD-lemezek szolgáltatásainak körét.

DVD-RW

A DVD-RW egy olyan írható illetve újraírható lemez, mely a DVD VIDEO lemezzel megegyező méretű. A DVD-RW lemezekre két különböző módon készíthető felvétel: VR üzemmódban és videó üzemmódban. A videó üzemmód kompatibilis a DVD VIDEO formátummal, míg a VR (videó felvétel) üzemmód változatos programozási és szerkesztési funkciókat kínál.

DVD+RW

A DVD+RW (plus RW) írható, és újraírható lemez. A DVD+RW olyan felvételi formátumot használ, mely hasonló a DVD VIDEO formátumhoz.

Fájl

DATA CD, DATA DVD lemezen lévő MP3, WMA műsorszám, JPEG kép vagy DivX videó. (A „fájl” ennek az egységnek a kizárólagos meghatározása.) Egy fájl egy műsorszámból, képből vagy filmből áll.

Fejezet

A DVD-lemezen lévő tételek egy rövidebb szakasza. Egy tétel több fejezetből áll.

Film alapú és videó alapú műsor

A DVD-lemezeket film és videó alapú szoftverként osztályozhatjuk. A film alapú DVD a mozifilmekkel megegyező (24 képkocka másodpercenként) képmennyiséget használ. A videó alapú DVD, például tv-játékok esetében 30 képkockát (vagy 60 félképet) használ másodpercenként.

Jelenet

A PBC (Playback Control) funkcióval ellátott VIDEO CD lemezeken a menüképernyők, a mozgóképek és az állóképek egységekre bontva jelennek meg, melyeket „jeleneteknek” nevezünk.

Műsorszám

A VIDEO CD, CD-lemezek vagy MP3, WMA hordozó kép- vagy hanganyagának kisebb szakaszai. Egy album több műsorszámból tevődik össze (csak MP3, WMA esetében).

Tétel

A DVD-lemez leghosszabb összefüggő videó vagy audio programja: pl. egy film a videoműsört tartalmazó lemezrészben, vagy egy zenei album a hangfrekvenciás műsört tartalmazó lemezrészben.

VIDEO CD

Mozgóképeket tartalmazó kompaktlemez (CD). A képadatok formátuma az MPEG 1, a digitális tömörítő technológiák egyik legelterjedtebb változata. A képadatokat körülbelül eredeti méretük 1/140-ed részére tömöríti. Egy 12 cm-es VIDEO CD lemez akár 74 perc mozgóképet is tartalmazhat. A VIDEO CD lemezek tömörített audio adatokat is tartalmazhatnak. Az emberi fül számára nem érzékelhető tartomány hangjait tömöríti, míg a hallható tartomány hangjait nem tömöríti. A VIDEO CD lemezek a hagyományos CD-lemezeknél hatszor több információt képesek tárolni.

A VIDEO CD lemezeknek 3 változata létezik.

- 1.0, 1.1 programváltozat: csak a videoműsor és a hang játszható le.
- 2.0 programváltozat: nagyfelbontású állóképeket jeleníthet meg, és használhatja a PBC funkciókat. Ez a készülék mindhárom programváltozatú lemez lejátszására alkalmas.

Nyelvkód, területkód lista

Nyelvkód lista

A nyelvek helyesírása megfelel az ISO 639:1988 (E/F) szabványnak.

Kód	Nyelv	Kód	Nyelv	Kód	Nyelv	Kód	Nyelv
1027	Afar	1183	Irish	1347	Maori	1507	Samoa
1028	Abkhazian	1186	Scots Gaelic	1349	Macedonian	1508	Shona
1032	Afrikaans	1194	Galician	1350	Malayalam	1509	Somali
1039	Amharic	1196	Guarani	1352	Mongolian	1511	Albanian
1044	Arabic	1203	Gujarati	1353	Moldavian	1512	Serbian
1045	Assamese	1209	Hausa	1356	Marathi	1513	Siswati
1051	Aymara	1217	Hindi	1357	Malay	1514	Sesotho
1052	Azerbajjani	1226	Croatian	1358	Maltese	1515	Sundanese
1053	Bashkir	1229	Hungarian	1363	Burmese	1516	Swedish
1057	Byelorussian	1233	Armenian	1365	Nauru	1517	Swahili
1059	Bulgarian	1235	Interlingua	1369	Nepali	1521	Tamil
1060	Bihari	1239	Interlingue	1376	Dutch	1525	Telugu
1061	Bislama	1245	Inupiak	1379	Norwegian	1527	Tajik
1066	Bengali; Bangla	1248 1253	Indonesian Icelandic	1393 1403	Occitan (Afan)Oromo	1528 1529	Thai Tigrinya
1067	Tibetan	1254	Italian	1408	Oriya	1531	Turkmen
1070	Breton	1257	Hebrew	1417	Punjabi	1532	Tagalog
1079	Catalan	1261	Japanese	1428	Polish	1534	Setswana
1093	Corsican	1269	Yiddish	1435	Pashto; Pusho	1535 1538	Tonga Turkish
1097	Czech	1283	Javanese	1436	Portuguese	1539	Tsonga
1103	Welsh	1287	Georgian	1463	Quechua	1540	Tatar
1105	Danish	1297	Kazakh	1481	Rhaeto- Romance	1543	Twi
1109	German	1298	Greenlandic	1482	Kirundi	1557	Ukrainian
1130	Bhutani	1299	Cambodian	1483	Romanian	1564	Urdu
1142	Greek	1300	Kannada	1489	Russian	1572	Uzbek
1144	English	1301	Korean	1491	Kinyarwanda	1581	Vietnamese
1145	Esperanto	1305	Kashmiri	1495	Sanskrit	1587	Volapük
1149	Spanish	1307	Kurdish	1498	Sindhi	1613	Wolof
1150	Estonian	1311	Kirghiz	1501	Sangho	1632	Xhosa
1151	Basque	1313	Latin	1502	Serbo- Croatian	1665	Yoruba
1157	Persian	1326	Lingala	1503	Singhalese	1684	Chinese
1165	Finnish	1327	Laothian	1505	Slovak	1697	Zulu
1166	Fiji	1332	Lithuanian	1506	Slovenian		
1171	Faroese	1334	Latvian;				
1174	French		Lettish				
1181	Frisian	1345	Malagasy			1703	Nem azonosított

Területkód lista

Kód	Terület	Kód	Terület	Kód	Terület	Kód	Terület
2044	Argentína	2165	Finnország	2362	Mexikó	2149	Spanyolország
2047	Ausztrália	2174	Franciaország	2376	Hollandia	2499	Svédország
2046	Ausztria	2109	Németország	2390	Új-Zealand	2086	Svájc
2057	Belgium	2248	India	2379	Norvégia	2528	Thaiföld
2070	Brazília	2238	Indonézia	2427	Pakisztán	2184	Egyesült Királyság
2079	Kanada	2254	Olaszország	2424	Fülöp-szigetek		
2090	Chile	2276	Japán	2436	Portugália		
2092	Kína	2304	Korea	2489	Oroszország		
2115	Dánia	2363	Malajzia	2501	Szingapúr		

Tárgymutató

Számok

16:9 37
2000MP3 6
2000WMA 6
4:3 LETTER BOX 37
4:3 PAN SCAN 37

A

Album (ALBUM) 30
Alternatív frekvenciák (AF) 33
Audio DRC (AUDIO DRC) 39

B

Beállítás menü
Rendszermenü 40
Megjelenítési beállítás 36
Bemutató (DEMO) 41
Biztosíték 46

C

Csökkentett vételi érzékenység (LOCAL) 42

D

Diavetítés sebessége (SLIDE SHOW TIME) 38
Dinamika szabályozás (DRC) 39
DivX VOD 38
DivX@ 9, 21, 46
Dolby Digital 25, 26
DVD jelszint (DVD-LEVEL) 26, 42
DVD menü 17
DVD top menü 17

E

Egyéni beállítás (CUSTOM SETUP) 38
Hangszínszabályzó
Kép (PICTURE EQ) 27, 38
Hang (EQ3) 35
Előlap AUX 43
EQ3 35

F

Fader (FAD) 35
Fájl (FILE) 31
Fejezet (CHAPTER) 30
Fiziológiai hangerő (LOUD) 42
Folytatólagos lejátszás 17, 19
Formátumok 9

H

Hang (AUDIO)
csatorna 25
formátum 25
nyelv 25, 37
Hangbeállítás (AUDIO SETUP) 39
Hangerő 10
Hangerőegyensúly (BAL) 35
Hangjelzés (BEEP) 41
Hang-nyelv (AUDIO) 25, 37
Háttérfényerő (DIMMER) 41
Háttérkép (WALLPAPER) 37

I

Idő, szöveg információ (TIME) 24, 30
Ismétléses lejátszás (REP) 29

J

JPEG 9, 21, 46

K

Kameraállítás (ANGLE) 17
Kép (IMAGE) 30
Kép EQ (PICTURE EQ) 27, 38
Képernyő típus (MONITOR TYPE) 37
Kijelzés beállítás (DISPLAY SETUP) 37
Kimeneti jelszint (AUX-LEVEL) 42, 44
Közlekedési hírek (TA) 33
Közlekedési híreket is sugárzó adók (TP) 33
Közvetlen kereséses lejátszás 30
Külső készülék 43

L

Lejátszási lista lejátszás (PLAY LIST PLAY) 38
Lejátszási mód menü 22
Lejátszásvezérlés (PBC) 22
Lejátszható lemezek 8
Lemez 8
Listázás 31
Lítium-elem 46

M

Mappa (ALBUM) 31
Megjelenítési beállítások 36
Memóriatörlés (RESET) 14, 39
Menü nyelve (MENU) 37
Mono üzemmód (MONO) 42
Mozgóképek kijelzés (M.DSPL) 41
MP3 9, 46
Műsor formátum 25
Műsorszám (TRACK) 30
Műsörtípus (PTY) 33, 34

N

Nagyítás (CENTER ZOOM) 26
Nyelvkód 53
Nyelv beállítás (LANGUAGE SETUP) 37

O

Önműködő kikapcsolás (AUTO-OFF) 41
Önműködő görgetés (AUTO-SCRL) 41
Órabeállítás (CLOCK-ADJ) 43

P

Pontos idő (CT) 33, 34, 41

Q

Quick-BrowZer (BROWSE) 31

R

Rádiós adatrendszer (RDS) 33
Regionális műsor (REGIONAL) 34, 42
Rendszerbeállítás 40

S

Szinkronfelirat nyelve
(SUBTITLE) 17, 37
Szülői felügyelet (PARENTAL
CONTROL) 28, 38

T

Távvezérlő
12, 14, 46
Területkód 9, 53
Tétel (TITLE) 30
Többsektoros DVD 45
Többmenetes CD 45
Többlemezes folytatólagos
lejátszás (MULTI-DISC
RESUME)
6, 38

V

Véletlen sorrendű lejátszás
(SHUF) 29
Vételi minőség szerinti tárolás
(BTM) 32

W

WMA 9, 46

HU



Feleslegessé vált elektromos és elektronikus készülékek hulladékként való eltávolítása (Használható az Európai Unió és egyéb európai országok szelektív hulladékgyűjtési rendszereiben)

Ez a szimbólum a készüléken vagy a csomagolásán azt jelzi, hogy a terméket ne kezelje háztartási hulladékként. Kérjük, hogy az elektromos és elektronikai hulladék gyűjtésére kijelölt gyűjtőhelyen adja le. A feleslegessé vált termékének helyes kezelésével segít megelőzni a környezet és az emberi egészség károsodását, mely bekövetkezhetne, ha nem követi a hulladékkezelés helyes módját. Az anyagok újrahasznosítása segít a természeti erőforrások megőrzésében. A termék újrahasznosítása érdekében további információért forduljon a lakhelyén az illetékesekhez, a helyi hulladékgyűjtő szolgáltatóhoz vagy ahhoz az üzlethez, ahol a terméket megvásárolta.



Támogatás honlap

Ha kérdése merül fel, vagy a legújabb támogatási információkra van szüksége a termékről, kérjük látogassa meg az alábbi honlapot:

<http://support.sony-europe.com>

<http://www.sony.net/>

Sony Corporation Printed in Czech Republic (EU)

MEX-DV900
3-283-926-11 (1)