

SONY[®]

Sistem audio Bluetooth[®]

Manual de instrucțiuni

RO

Pentru a anula prezentarea demonstrației (DEMO),
citiți pagina 7

MEX-BT2800



© 2009 Sony Corporation

Pentru siguranță, aveți grijă să instalați această unitate în bordul mașini. Pentru instalare și conexiuni citiți manualul de instrucțiuni furnizat.

CLASS 1
LASER PRODUCT

Acest marcaj se află pe partea de jos a carcasei.

Plăcuța pe care este indicată tensiunea de funcționare etc. se află în partea de jos a carcasei.



Prin prezenta, Sony Corporation declară că acest sistem audio Bluetooth, MEX-BT2800, corespunde cerințelor esențiale și altor prevederi relevante ale Directivei 1999/5/EC.

Pentru detalii, vă rugăm să vizitați următoarea pagină de Internet :

<http://www.compliance.sony.de/>

Utilizarea acestui echipament radio nu este permisă în zona geografică având raza de 20 km și centrul la Ny-Alesund, Svalbard, în Norvegia.

Notă pentru clienți : următoarele informații sunt valabile numai pentru echipamentele comercializate în țări în care se aplică Directivele Uniunii Europene

Producătorul acestui aparat este Sony Corporation, 1-7-1 Konan Minatoku Tokyo, 108-0075 Japonia. Reprezentantul autorizat pentru EMC și pentru siguranța produsului este Sony Deutschland GmbH, Hedelfinger Strasse 61, 70327 Stuttgart, Germania. Pentru orice servicii sau chestiuni legate de garanție, vă rugăm să apelați la adresa menționată în documentele separate pentru service sau garanție.



Dezafectarea echipamentelor electrice și electronice vechi (Valabil în Uniunea Europeană și în celelalte state europene cu sisteme de colectare separate)

Acest simbol marcat pe un produs sau pe ambalajul acestuia indică faptul că respectivul produs nu trebuie considerat reziduu menajer în momentul în care doriți să îl dezafectați. El trebuie dus la punctele de colectare destinate reciclării echipamentelor electrice și electronice.

Dezafectând în mod corect acest produs veți ajuta la prevenirea posibilelor consecințe negative asupra mediului înconjurător și sănătății oamenilor care pot fi cauzate de tratarea inadecvată a acestor reziduuri. Reciclarea materialelor va ajuta totodată la conservarea resurselor naturale. Pentru mai multe detalii legate de reciclarea acestui produs, vă rugăm să consultați biroul local, serviciul de preluare a deșeurilor sau magazinul de unde ați achiziționat produsul.

Cuvântul marcă *Bluetooth* și siglele asociate sunt deținute de către Bluetooth SIG, Inc., iar orice utilizare a acestor mărci de către firma Sony este sub licență. Alte mărci și denumiri comerciale sunt deținute de proprietarii respectivi.



Windows Media și sigla Windows sunt mărci comerciale sau mărci comerciale înregistrate ale Microsoft Corporation din Statele Unite și / sau alte țări.

Tehnologia de codare MPEG Layer-3 și patentele sunt sub licență Fraunhofer IIS și Thomson.

Acest produs este protejat de anumite drepturi de proprietate intelectuală deținute de Microsoft Corporation. Utilizarea sau distribuția acestor tehnologii în afara acestui produs este interzisă, fără a deține licență Microsoft sau fără a fi autorizate de sucursale ale Microsoft.

Avertisment pentru cazul în care cheia de contact a mașinii dvs. nu are poziția AAC.

Verificați dacă ați activat funcția Auto Off (de oprire automată, pagina 23). Aparatul se va opri complet, în mod automat, după perioada de timp stabilită, evitându-se consumul de energie a bateriei.

Dacă nu activați funcția Auto Off (de oprire automată), apăsați și mențineți apăsat butonul (SOURCE/OFF), de fiecare dată când opriți mașina, până ce afișajul se stinge.

Cuprins

Punerea în funcțiune

Discuri ce pot fi redade de acest aparat.....	6
Note legate de Bluetooth.....	6
Inițializarea aparatului	7
Anularea modului DEMO.....	7
Pregătirea telecomenzii-card.....	8
Potrivirea ceasului.....	8
Detășarea panoului frontal	8
Atășarea panoului frontal	9

Ghid pentru accesarea rapidă a funcției Bluetooth

3 etape pentru accesarea funcției Bluetooth.....	10
Butoane și simboluri	11
❶ Punerea în legătură	12
❷ Conectarea	12
❸ Efectuarea unui apel telefonic / transmiterea muzicii fără a folosi mâinile.....	13

Amplasarea comenzilor și operații de bază

Unitatea de bază.....	14
-----------------------	----

Radio

Fixarea și recepția posturilor de radio.....	16
Fixarea automată în memorie – BTM	16
Fixarea manuală în memorie	16
Recepționarea unui post fixat	16
Acordul automat.....	16
RDS.....	16
Prezentare generală	16
Reglajele pentru AF și TA	17
Alegerea PTY.....	18
Reglajul CT	18

CD

Elementele afișajului	18
Redarea repetitivă și aleatorie.....	18

Funcția Bluetooth (efectuarea unui apel telefonic și ascultarea muzicii, cu mâinile libere)

Operații Bluetooth.....	19
Punerea în legătură.....	19
Despre simbolurile grafice Bluetooth.....	19
Conectare	20
Pentru a activa emisia semnalului Bluetooth al acestui aparat.....	20
Conectarea unui telefon mobil	20
Conectarea unui dispozitiv audio	20
Utilizarea telefonului cu mâinile libere.....	20
Recepționarea apelurilor	20
Efectuarea apelurilor	21
Transferul apelurilor.....	21
Formarea numărului prin comandă vocală.....	21
Transmiterea muzicii.....	21
Ascultarea muzicii de la un dispozitiv audio	21
Acționarea unui dispozitiv audio extern cu acest aparat.....	22
Ștergerea legăturilor cu toate dispozitivele înregistrate.....	22

Alte funcții

Modificarea reglajelor de sunet	22
Ajustarea parametrilor sunetului	22
Personalizarea curbei egalizorului –EQ3.....	23
Configurarea opțiunilor	23
– SET	23
Utilizarea echipamentelor opționale	24
Echipamente audio auxiliare	24
Telecomanda card RM-X114	24

Informații suplimentare

Măsuri de precauție.....	25
Note privind discurile.....	25
Ordinea de redare a fișierelor MP3/WMA	25
Despre fișierele MP3	25
Despre fișierele WMA.....	26
Despre funcția Bluetooth.....	26
Întreținere	27
Demontarea aparatului	28
Specificații.....	28
Soluționarea problemelor.....	29
Afișaje de eroare / Mesaje	32

Site asistență tehnică

Dacă aveți întrebări sau dacă doriți să obțineți informații de asistență legate de acest produs, vă rugăm să vizitați adresa de internet de mai jos :

[http:// support.sony-europe.com//](http://support.sony-europe.com//)







Sunt furnizate informații legate de :

- Modelele și producătorii telefoanelor mobile compatibile și răspunsuri la cele mai frecvente întrebări cu privire la funcția Bluetooth

Punerea în funcțiune

Discuri ce pot fi redatate de acest aparat

Puteți reda discuri CD-DA (inclusiv cele care conțin CD TEXT) și CD-R/CD-RW (fișiere MP3/ WMA - pag. 25).

Tipul de disc	Eticheta discului	
CD-DA		
MP3 WMA		
		

Note legate de Bluetooth

ATENȚIE

ÎN NICI UN CAZ FIRMA SONY NU POATE FI FĂCUTĂ RĂSPUNZĂTOARE PENTRU NICI O PIERDERE ACCIDENTALĂ, INDIRECTĂ SAU DE CONSECINȚĂ, ORI PENTRU ORICE ALTĂ PIERDERE, INCLUSIV, DAR NU LIMITATIV, PIERDERI DE PROFIT, PIERDERI DE DATE, PIERDERI CAUZATE DE UTILIZAREA PRODUSULUI SAU A ALTOR ECHIPAMENTE ASOCIATE, DE INACTIVITATE SAU CARE DECURG DIN UTILIZAREA ACESTUI PRODUS, A HARDWARE-ULUI ȘI/SAU A SOFTWARE-ULUI FOLOSIT.

AVIZ IMPORTANT !

Utilizarea eficientă și în siguranță

Schimbările și modificările aduse acestui aparat, care nu sunt în mod expres aprobate de către Sony, pot anula dreptul de utilizare a acestui aparat.

Înainte de a utiliza acest produs, vă rugăm să verificați excepțiile, datorate reglementărilor și limitărilor naționale, privind folosirea echipamentului Bluetooth.

Conducerea autovehiculului

Verificați legile și regulamentele privitoare la utilizarea telefoanelor mobile și a echipamentului handsfree (cu mâinile libere) în zona unde conduceți.

Acordați întotdeauna atenție maximă conducerii vehiculului și parcați mașina înainte de a efectua un apel sau a răspunde la telefon, atunci când condițiile de circulație impun aceasta.

Conectarea la alte dispozitive

Atunci când conectați acest aparat la un alt dispozitiv, vă rugăm să citiți manualul de instrucțiuni al respectivului echipament pentru a afla detalii privitoare la siguranță.

Expunerea la frecvențele radio

Semnalele de radiofrecvență pot perturba sistemele electronice incorect instalate sau ecranate în mod inadecvat ale automobilului, cum ar fi sistemele electronice de injecție, dispozitivele electronice anti-blocaj de frânare, sistemele electronice de comandă a vitezei sau sistemele pernelor cu aer. Vă rugăm să luați legătura cu producătorul mașinii pentru instalarea corectă sau pentru asistența tehnică destinată acestui aparat. Montarea sau depanarea defectuoasă poate fi periculoasă și poate conduce la invalidarea garanției acordate pentru acest aparat.

Consultați producătorul autovehiculului pentru a vă asigura că folosirea telefonului mobil în autovehicul nu va afecta sistemele electronice ale acestuia.

Verificați în mod regulat dacă toate echipamentele fără fir din autovehicul sunt corect instalate și dacă funcționează în mod corespunzător.

Apeluri de urgență

Acest dispozitiv de mașină Bluetooth handsfree (cu mâinile libere), ca și celelalte cu care este pus în legătură, folosesc semnale radio, rețele de telefonie mobilă și terestre, precum și funcții programate de către utilizator, a căror conectare nu poate fi garantată în orice condiții.

De aceea, nu vă bazați în mod exclusiv pe echipamentele electronice pentru efectuarea comunicațiilor importante (cum ar fi apelurile de urgență medicale).

Rețineți că pentru a putea efectua și primi apeluri telefonice, dispozitivele handsfree (cu mâinile libere) și cele electronice conectate la acesta, trebuie să fie activate într-o zonă în care există semnal și în care puterea semnalului de telefonie mobilă este corespunzătoare.

Este posibil ca apelurile de urgență să nu poată fi efectuate în orice rețea sau atunci când sunt utilizate anumite servicii de rețea și / sau facilități ale telefonului.

Consultați furnizorul de servicii local.

Inițializarea aparatului

Înainte de prima punere în funcțiune a aparatului sau după înlocuirea bateriei autovehiculului, ori după modificarea unor conexiuni electrice va trebui să inițializați aparatul.

Detashați panoul frontal (pag. 8) și apăsați butonul RESET (pag. 14) cu ajutorul un obiect cu vârf ascuțit, cum ar fi un pix.

Notă

- Apăsarea butonului *RESET* va anula reglajul ceasului și va șterge anumite informații stocate în memorie.

Anularea modului DEMO

Puteți anula prezentarea interfeței demonstrative ce apare în timpul opririi.

1 Apăsați și mențineți apăsat butonul de selecție.

Va apărea ecranul de configurare.

2 Apăsați în mod repetat butonul de selecție, până ce apare indicația "DEMO".

3 Folosiți butonul rotativ pentru a selecta "DEMO-OFF".

4 Apăsați și mențineți apăsat butonul de selecție.

Configurarea se încheie și interfața revine la modul obișnuit de redare / recepție.

Potrivirea ceasului

Indicația ceasului este în format digital de 24 de ore.

1 Apăsați și mențineți apăsat butonul de selecție.

Va apărea interfața de reglaj.

2 Apăsați butonul de selecție în mod repetat, pentru a fi afișat mesajul "CLOCK-ADJ".

3 Apăsați (SEEK) +.

Indicația orei va începe să clipească.

4 Acționați butonul rotativ pentru a potrivi ora și minutele.

Pentru a deplasa indicația digitală apăsați butonul (SEEK) -/+.

5 După stabilirea indicației minutelor, apăsați butonul de selecție.

Potrivirea orei este încheiată și ceasul pornește.

Pentru a fi afișată ora, apăsați (DSPL/SCRL). Apăsați din nou (DSPL/SCRL) pentru a reveni la ecranul anterior.

Observație

- Puteți potrivi ceasul în mod automat, folosind facilitatea RDS (pag. 18).

Detășarea panoului frontal

Puteți detașa panoul frontal al acestui aparat, pentru a preveni furtul.

Alarma de avertizare

Dacă ați întors cheia de contact în poziția OFF fără a fi detașat panoul frontal, va suna o alarmă de avertizare timp de câteva secunde. Alarma se va auzi doar dacă amplificatorul încorporat este utilizat.

1 Apăsați și mențineți apăsat butonul

(SOURCE/OFF).

Aparatul se oprește.

2 Apăsați , apoi scoateți panoul trăgând înspre dumneavoastră.

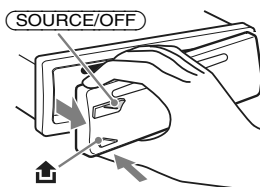

Note

- Nu lăsați să cadă panoul frontal și nu aplicați o presiune excesivă asupra afișajului sau a panoului frontal.
- Nu expuneți panoul frontal la temperatură ridicată sau umezeală. Evitați să îl lăsați în mașina parcată sau pe bord, ori în spatele mașinii.

Ataşarea panoului frontal

Introduceți partea **(A)** a panoului frontal în partea **(B)** a aparatului, după cum este ilustrat, apoi împingeți partea stângă în poziție până ce se aude un clic.

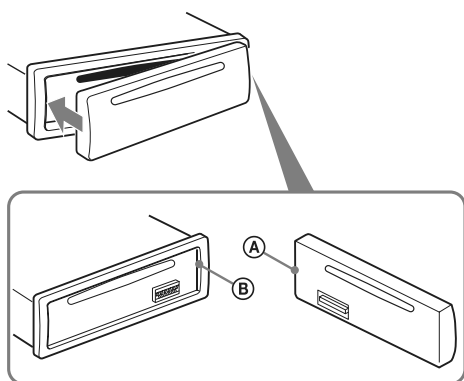

Notă

- Nu puneți nimic pe suprafața interioară a panoului frontal.

Ghid pentru accesarea rapidă a funcției Bluetooth

Pentru detalii amănunțite privind funcționarea, consultați capitolul “Funcția Bluetooth (efectuarea unui apel telefonic și ascultarea muzicii cu mâinile libere)” de la pag. 19 și manualul de instrucțiuni ce însoțește echipamentul Bluetooth.

3 etape pentru accesarea funcției Bluetooth

1 Punerea în legătură

Mai întâi înregistrați (“puneți în legătură”) echipamentul Bluetooth (telefon celular etc.) cu acest aparat. După ce a fost realizată pentru prima dată punerea în legătură, nu mai este necesar să fie efectuată ulterior.

2 Conectare

Uneori, punerea în legătură vă permite conectarea automată. Pentru a utiliza echipamentul după realizarea punerii în legătură, porniți conexiunea.

3 Efectuarea unui apel telefonic / transmiterea muzicii fără a folosi mâinile

Puteți să vorbiți la telefon și să ascultați muzică atunci când este realizată conexiunea.







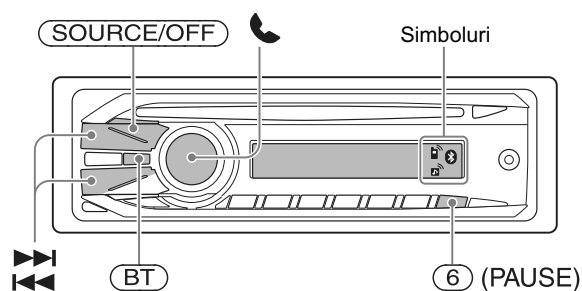

Site de asistență pentru clienți

<http://support.sony-europe.com/>









Butoane și simboluri





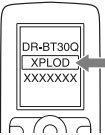

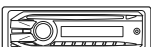

Descrierea stării simbolurilor

	 Aprins Semnal Bluetooth activ
	 Clipește Mod standby pentru punerea în legătură
	Nimic Semnal Bluetooth inactiv
	 Aprins Conexiunea la telefonul celular a fost realizată cu succes.
	 Clipește Aparatul se conectează la telefonul celular.
	Nimic Nici o conexiune.
	 Aprins Conexiunea echipamentului audio a fost realizată cu succes.
	 Clipește Aparatul se conectează la echipamentul audio.
	Nimic Nici o conexiune.

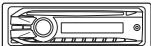
1 Punerea în legătură

	Echipamentul acționat	Operație
1		Apăsați și mențineți apăsat butonul (BT) timp de 5 secunde. → 
2		Căutați acest aparat.
3		 Selectați "XPLOD".
4		Introduceți parola "0000".
5		Urmați instrucțiunile.
6		 (Punerea în legătură s-a realizat cu succes.)

2 Conectarea

	Echipamentul acționat	Operație
1		Apăsați și mențineți apăsat butonul (BT) timp de 3 secunde. → 
2		Realizați conexiunea la acest aparat folosind un telefon celular. → 
		Realizați conexiunea la acest aparat folosind un echipament audio. → 







Notă

- Vă puteți conecta de la acest aparat la un echipament Bluetooth (pag. 20). Dacă nu vă puteți conecta de la acest aparat la un echipament Bluetooth, reluați operația de punere în legătură.

3 Efectuarea unui apel telefonic / transmiterea muzicii fără a folosi mâinile







Efectuarea unui apel telefonic fără a folosi mâinile

Pentru :	Operație
a recepționa un apel / a încheia o convorbire	Apăsați  .
a respinge un apel.	Apăsați și mențineți apăsat timp de 2 secunde butonul  .
a reapela un număr	<p>1 Apăsați (SOURCE/OFF).</p> <p>→  BT  PHONE </p> <p>2 Apăsați și mențineți apăsat timp de 3 secunde butonul .</p>
a transfera un apel	Apăsați și mențineți apăsat timp de 2 secunde butonul  .



Transmiterea muzicii fără a folosi mâinile

Pentru :	Operație
a asculta	<p>1 Apăsați (SOURCE/OFF).</p> <p>→  BT  AUDIO </p> <p>2 Apăsați butonul de Pornire a redării de la echipamentul audio.</p>
a reda / a face o pauză (AVRCP)*	Apăsați (6) (PAUSE).
a omite piste (AVRCP)*	Apăsați  /  .

* Operația poate diferi, în funcție de echipamentul audio folosit.

Amplasarea comenzilor și operații de bază

Unitatea de bază

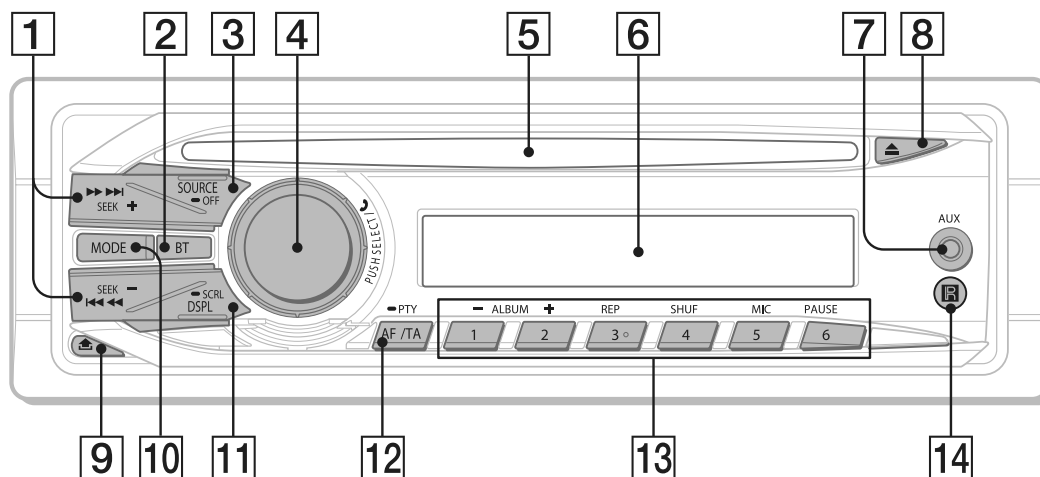

Panoul frontal detașat

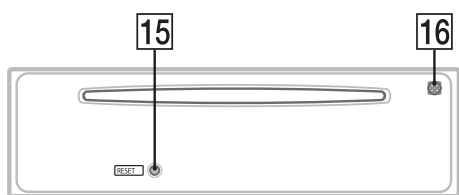

Această secțiune conține instrucțiuni despre localizarea butoanelor și operațiile de bază. Pentru detalii, consultați paginile indicate.

1 Butoane SEEK-/+

CD :

Pentru a omite piste (apăsați) ; pentru a omite mai multe piste succesive (apăsați, apoi apăsați încă odată în secunda următoare și mențineți apăsat) ; pentru a derula rapid înapoi/înainte o pistă (apăsați și mențineți apăsat).

Radio:

Pentru a face acordul automat pe o frecvență (apăsați) ; pentru a depista posturile în mod manual (apăsați și mențineți apăsat).

Dispozitiv audio Bluetooth*1 :

Pentru a omite piste (apăsați) .

2 Buton BT (Bluetooth) pag. 19

Pentru pornirea/oprirea semnalului Bluetooth, pentru punerea în legătură.

3 Buton SOURCE / OFF

Apăsați acest buton pentru a porni alimentarea/ a schimba sursa de semnal (Radio/CD/AUX/ Bluetooth audio/telefon Bluetooth).

- Apăsați timp de 1 secundă pentru a opri alimentarea
- Apăsați timp de 2 secunde sau mai mult pentru a opri alimentarea și pentru a opri afișajul.

4 Buton rotativ / de selecție / (mâini libere)

Pentru a regla volumul sonor (roțiți) ; pentru a alege un element de reglaj (apăsați și roțiți) ; pentru a recepționa / încheia un apel (apăsați).

5 Compartimentul pentru disc

Când introduceți discul (cu eticheta în sus), începe redarea.

6 Fereastra de afișare

7 Mufa de intrare AUX pag. 24

Pentru conectarea unui dispozitiv audio portabil.

8 Butonul ▲ (eject)

Este folosit pentru a scoate discul.

9 Buton 🗑️ de eliberare a panoului frontal
pag. 8

10 Butonul MODE pag. 16

Pentru a selecta o bandă de frecvențe radio (FM/MW/LW).

11 DSPL (afișaj) / SCRL (defilare) pag. 16, 18

Pentru schimbarea elementelor afișate (apăsăți); pentru parcurgerea elementelor afișate (apăsăți și mențineți apăsat).

12 Buton AF (frecvențe alternative) / TA (anunțuri de trafic) / PTY (tipul emisiunii) pag. 17

Pentru a alege AF și TA (apăsăți) ; pentru a selecta PTY (apăsăți și mențineți apăsat) în modul RDS.

13 Butoane numerotate

CD :

①/② : **ALBUM -/+** (în timpul redării unui fișier MP3/WMA)

Pentru a omite albume (apăsăți); pentru a omite în mod continuu albume (apăsăți și mențineți apăsat).

③ : **REP***² pag. 18

④ : **SHUF** pag. 18

⑥ : **PAUSE**

Pentru a face o pauză de redare. Apăsăți încă o dată pentru a relua redarea.

Radio:

Pentru a recepționa un post fixat în memorie (apăsăți); pentru a fixa posturi în memorie (apăsăți și mențineți apăsat).

Dispozitiv audio Bluetooth*¹ :

⑥ : **PAUSE**

Pentru a face o pauză de redare. Apăsăți încă o dată pentru a relua redarea.

Telefon Bluetooth:

⑤ : **MIC** pag. 20

14 Senzorul pentru telecomanda card

15 Butonul RESET (aflat în spatele panoului frontal) pag. 7

16 Microfon pag. 20

Notă

• Nu acoperiți microfonul ; este posibil ca funcția de mâini libere să nu funcționeze corect.

*¹ Atunci când este conectat un dispozitiv Bluetooth audio (care acceptă tehnologia Bluetooth AVRCP). În funcție de dispozitiv, este posibil ca anumite operații să nu fie disponibile.

*² Acest buton are un punct tactil.

Fixarea și recepția posturilor de radio

ATENȚIE

Pentru a face acordul pe o frecvență în timp ce conduceți autovehiculul, folosiți funcția BTM pentru cel mai bun acord, cu scopul de a evita accidentele.

Fixarea automată în memorie – BTM

1 Apăsați în mod repetat (SOURCE/OFF) până ce este afișată indicația "TUNER".

Pentru a schimba banda, apăsați în mod repetat butonul (MODE). Puteți alege dintre FM1, FM2, FM3, MW sau LW.

2 Apăsați și mențineți apăsat butonul de selecție.

Va fi afișat meniul de configurare.

3 Apăsați în mod repetat butonul de selecție până ce este afișată indicația "BTM".

4 Apăsați (SEEK) +.

Aparatul va memora posturile de radio în ordinea frecvențelor și le va aloca butoane numerotate.

La terminarea operației se va auzi un semnal sonor.

Fixarea manuală în memorie

1 După ce ați făcut acordul pe frecvența unui post pe care doriți să îl fixați în memorie, apăsați și mențineți apăsat unul dintre butoanele numerotate (între ① și ⑥) până ce este afișată indicația "MEM".

Notă

• Dacă asociați unui post un buton numerotat deja alocat, vechea frecvență va fi înlocuită cu cea actuală.

Observație

• La fixarea unei stații RDS, este memorat și reglajul AF/TA (pag. 17).

Recepționarea unui post fixat

1 Alegeți banda de frecvențe, apoi apăsați unul dintre butoanele numerotate (între ① și ⑥).

Acordul automat

1 Alegeți banda de frecvențe, și apăsați (SEEK) -/+ pentru a căuta un post.

Parcursarea frecvențelor se va opri când aparatul detectează un post de radio. Repetați procedura până găsiți postul dorit.

Observație

• În cazul în care cunoașteți frecvența postului dorit, apăsați și mențineți apăsat (SEEK) +/- pentru a localiza cu aproximație frecvența, apoi apăsați în mod repetat (SEEK) +/- pentru a realiza acordul fin (reglaj manual).

RDS

Prezentare generală

Posturile de radio FM ce beneficiază de serviciul de date radio RDS transmit, pe lângă sunetul propriu-zis, și un semnal de informație digitală, care nu se aude.

Elementele afișajului

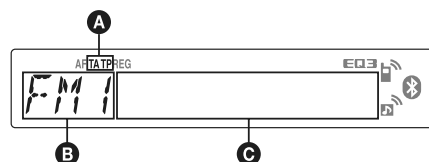

Ⓐ TA/TP*1

Ⓑ Banda de frecvențe radio, Funcția

Ⓒ Frecvența*2 (denumirea serviciului pentru program), numărul prestabilit, ceasul, datele RDS.

*1 Indicația "TA" clipește pe durata recepționării de informații despre trafic. Indicația "TP" se aprinde pe durata recepționării unui astfel de post.

2 Pe durata recepției unui post RDS, în stânga indicației de frecvență este afișat un asterisc "".

Pentru a schimba elementele Ⓒ afișate, apăsați (DSPL/SCRL).

Serviciile RDS

Acest aparat furnizează în mod automat informații RDS, după cum urmează :

AF (Frecvențe alternative)

Alege și restabilește acordul pe cea mai puternică frecvență a postului din rețea. Folosind această funcție, puteți asculta continuu același program și nu sunteți nevoit să căutați manual frecvența pe parcursul unei călătorii mai lungi.

TA (Anunțuri de trafic) / TP (programe de trafic)

Furnizează informații privitoare la trafic și programele de trafic. Orice informație/program recepționat va întrerupe sursa curentă de semnal.

PTY (Tipul programului)

Afișează tipul programului recepționat. De asemenea, caută tipul de program ales.

CT (ora exactă)

Ceasul aparatului se sincronizează cu ora exactă transmisă de serviciul RDS.

Note

- În funcție de țară/regiune, nu sunt disponibile toate funcțiile serviciului RDS.
- Se poate ca serviciile RDS să nu fie disponibile, în cazul în care semnalul radio este prea slab sau dacă postul recepționat nu transmite date RDS.

Reglaje pentru AF și TA

1 Apăsăți în mod repetat (AF/TA) până ce apare reglajul dorit.

Selectați	Pentru
AF-ON	a activa AF și a dezactiva TA.
TA-ON	a activa TA și a dezactiva AF.
AF, TA-ON	a activa atât AF, cât și TA.
AF, TA-OFF	a dezactiva atât AF, cât și TA.

Fixarea posturilor de radio RDS împreună cu reglajele AF și TA

Puteți fixa posturile RDS în paralel cu reglajele AF/TA. Dacă utilizați funcția BTM, sunt stocate numai posturile RDS având aceleași reglaje AF/TA.

Dacă efectuați reglajul prealabil în mod manual, puteți prestabili atât posturi RDS, cât și non-RDS folosind reglajele AF/TA corespunzătoare fiecăruia.

1 Stabiliți AF/TA, apoi fixați postul de radio cu BTM sau în mod manual.

Recepționarea anunțurilor de urgență

Cu AF sau TA, anunțurile de urgență vor întrerupe automat semnalul transmis de sursa curent selectată.

Observație

- Dacă reglați nivelul volumului în timpul unui anunț legat de trafic, acest nivel va fi păstrat în memorie, fiind aplicat și următoarelor mesaje de acest tip, independent de nivelul folosit în mod curent pentru volumul sonorului.

Pentru a asculta în continuare un program regional

– REG

Când funcția AF este activată : reglajele stabilite din fabrică pentru acest aparat restricționează recepția la o anumită regiune, astfel încât nu se va comuta pe un alt post regional cu o frecvență mai puternică.

Dacă părăsiți zona de recepție a acestui post regional, alegeți opțiunea “REG-OFF” la configurarea în tipul recepției FM (pag. 23).

Notă

- Această funcție nu este disponibilă în Marea Britanie și în alte zone.

Funcția de legătură locală (numai pentru Marea Britanie)

Această funcție vă permite să alegeți un alt post din regiune, chiar dacă nu ați alocat un buton numerotat aceluia post.

1 În timp ce recepționați un post FM, apăsați un buton numerotat (între ① și ⑥) asociat unui post local.

2 Apăsăți din nou un buton numerotat al unui post local, într-un interval de 5 secunde.

Repețați această procedură până ce este recepționat un post local.

Alegerea PTY

- 1 Apăsați și mențineți apăsat **(AF/TA)** (PTY) în timp ce este recepționat un post FM.



Denumirea tipului curent de program apare dacă postul transmite date PTY.

- 2 Apăsați în mod repetat **(AF/TA)** (PTY) până ce este afișat tipul de program dorit.

- 3 Apăsați **(SEEK)** +/-.

Aparatul începe să caute o stație radio care emite respectivul tip de program.

Tipuri de programe

NEWS (știri), **AFFAIR** (noutăți în afaceri), **INFO** (informații), **SPORT** (sport), **EDUCATE** (programe educaționale), **DRAMA** (teatru), **CULTURE** (programe culturale), **SCIENCE** (știință), **VARIED** (varietăți), **POP M** (muzică pop), **ROCK M** (muzică rock), **EASY M** (muzică ușoară), **LIGHT M** (muzică de divertisment), **CLASSICS** (muzică clasică), **OTHER M** (altă muzică), **WEATHER** (meteo), **FINANCE** (finanțe), **CHILDREN** (programe pentru copii), **SOCIAL A** (programe sociale), **RELIGION** (programe religioase), **PHONE IN** (dialog cu ascultătorii), **TRAVEL** (turistice), **LEISURE** (divertisment), **JAZZ** (muzică jazz), **COUNTRY** (muzică country), **NATION M** (muzică populară), **OLDIES** (melodii mai vechi), **FOLK M** (muzică folk), **DOCUMENT** (programe documentare)

Notă

- Această funcție nu operează în țări / regiuni unde nu sunt disponibile date PTY.

Reglajul CT

- 1 Alegeți "CT-ON" în timpul configurării (pag. 23).

Note

- Se poate ca funcția CT să nu acționeze chiar dacă este recepționat un post RDS.
- Poate exista un decalaj între ora recepționată prin serviciul CT și ora reală.

Elementele afișajului

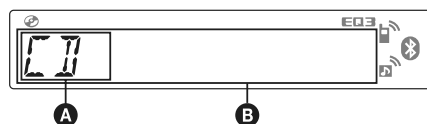

- A** Sursa
- B** Numărul pistei*¹, Disc/numele artistului*¹, Numele artistului*¹, Numărul albumului*², Denumirea albumului*¹, Numărul pistei/ Durata de redare scursă, Ceas.

*¹ Sunt afișate informații legate de CD TEXT, MP3 / WMA.

*² Numărul albumului este afișat numai la schimbarea albumului.

Pentru a schimba elementele **B** afișate, apăsați **(DSPL/SCRL)**.

Observație

- Elementele afișate diferă în funcție de model, de tipul discului, de formatul de înregistrare și de reglaje. Pentru detalii despre MP3/WMA, vedeți pagina 25.

Redarea repetitivă și aleatorie

- 1 Pe durata redării, apăsați în mod repetat **(3)** (REP) sau **(4)** (SHUF) până ce este afișat modul de redare dorit.

Alegeți	Pentru a reda
↶ TRACK	în mod repetat o pistă.
↶ ALBUM*	în mod repetat un album.
SHUF ALBUM*	în mod aleatoriu un album
SHUF DISC	în mod aleatoriu un disc.

* La redarea de fișiere MP3/WMA.

Pentru a reveni la modul normal de redare, alegeți "↶ OFF" sau "SHUF OFF".

Funcția Bluetooth

(efectuarea unui apel telefonic și ascultarea muzicii cu mâinile libere)

Operații Bluetooth

Pentru a folosi funcția Bluetooth, efectuați următoarea procedură, dacă este necesară.

1 Punerea în legătură

La prima conectare a dispozitivelor Bluetooth, acestea trebuie să fie puse în legătură (pairing). Operația va fi efectuată numai prima dată, deoarece ulterior aparatele se vor recunoaște în mod automat. Puteți pune în legătură până la 8 dispozitive. (În funcție de dispozitiv, poate fi necesar să introduceți un cod de acces pentru fiecare conexiune.)

2 Conectarea

Pentru a folosi dispozitivul după ce a fost efectuată punerea în legătură, porniți conexiunea. Uneori, înregistrarea reciprocă permite conectarea în mod automat.

3 Apeluri handsfree (cu mâini libere) / transmiterea muzicii

Când conexiunea este realizată, puteți să vorbiți fără a avea mâinile ocupate și să ascultați muzică.

Site de asistență tehnică
<http://support.sony-europe.com/>

Punerea în legătură

Începeți prin a înregistra ("punere în legătură") reciproc un dispozitiv Bluetooth (telefon mobil etc.) cu acest aparat. Puteți pune în legătură până la 8 dispozitive. Odată ce dispozitivele s-au înregistrat reciproc, nu mai este necesară reluarea acestei operații.

1 Plasați dispozitivul Bluetooth la o distanță mai mică decât 1 m de acest aparat.

2 Apăsați și mențineți apăsat (BT) până ce indicatorul "Ⓜ" clipește (timp de aproximativ 5 secunde).

Aparatul intră în modul standby pentru punerea în legătură.

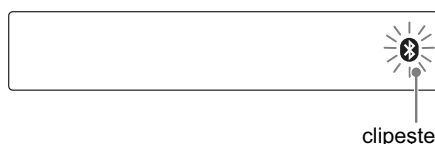

3 Comandați dispozitivului Bluetooth să înceapă căutarea acestui aparat.

În interfața cu dispozitive ce pot fi conectate, apare

o listă a celor care au fost detectate. Acest aparat este afișat ca "XPLOD" la dispozitivul de conectat.

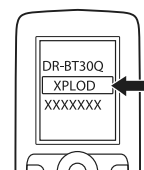

4 Dacă, la dispozitivul cu care stabiliți legătura, este solicitată cheia de acces* (Passkey), introduceți "0000".

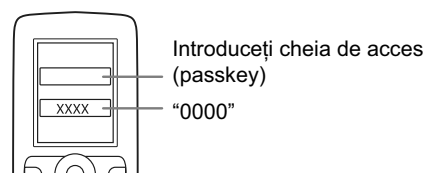

Acest aparat și dispozitivul Bluetooth se vor înregistra reciproc în memorie, iar după această punere în legătură unitatea este pregătită pentru conexiunea la dispozitiv.



Indicatorul "Ⓜ" clipește și rămâne aprins după ce operația de punere în legătură este completă.

5 Comandați dispozitivului Bluetooth să intre în legătură cu acest aparat.

Când conexiunea este stabilă, sunt afișate simbolurile grafice "📶" și "📶".

* În funcție de dispozitiv, cheia de acces mai poate purta denumirea de cod de acces ("passcode"), cod PIN, "număr PIN" sau "parolă".

Notă

• Unitatea rămâne în modul standby pentru punerea în legătură până la realizarea conexiunii.

Despre simbolurile grafice Bluetooth

Acest aparat folosește următoarele simboluri :

	apris : semnal Bluetooth activ clipește : stare de așteptare pentru punere în legătură oprit : semnal Bluetooth inactiv
	apris : conexiune reușită clipește : în curs de conectare oprit : nici o conexiune
	apris : conexiune reușită clipește : în curs de conectare oprit : nici o conexiune

Conectare

După realizarea punerii în legătură, continuați cu următoarele operații.

Pentru a activa emisia semnalului Bluetooth al acestui aparat

Pentru a folosi funcția Bluetooth, activați emisia de semnal Bluetooth a acestui aparat.

- 1 Apăsați și mențineți apăsat **(BT)** până ce indicatorul "📶" clipește (aproximativ 3 sec).

Semnalul Bluetooth este activat.



Conectarea unui telefon mobil

- 1 Verificați ca acest aparat și telefonul mobil să aibă semnalele Bluetooth activate.
- 2 Conectați acest aparat pornind de la telefonul mobil.

Când conexiunea este realizată, este afișat indicatorul "📶".



Conectarea la telefonul mobil cu care a fost efectuată cea mai recentă conexiune, pornind de la acest aparat

- 1 Verificați ca atât acest aparat cât și telefonul mobil să aibă semnalele Bluetooth activate.
- 2 Apăsați în mod repetat **(SOURCE/OFF)** până ce este afișată indicația "BT PHONE".
- 3 Apăsați **(📶)** (handsfree - cu mâini libere).

Indicatorul "📶" clipește pe durata realizării conexiunii. După ce conexiunea a fost stabilită, "📶" rămâne aprins.

Notă

- În timpul transmiterii de semnal audio Bluetooth, nu puteți conecta acest aparat la un telefon mobil. Pentru conectare, efectuați operația pornind de la telefonul mobil. Se poate ca un zgomot specific conectării să se audă peste semnalul audio redat.

Observație

- Cu semnal Bluetooth activ : când cheia de contact a mașinii este în poziția "ON", aparatul se reconectează automat la ultimul telefon mobil cu care a fost conectat. Conexiunea automată depinde însă și de specificațiile telefonului mobil. Dacă aparatul nu se conectează automat, conectați-l manual.

Conectarea unui dispozitiv audio

- 1 Aveți grijă ca atât acest aparat, cât și dispozitivul audio să aibă activate semnalele Bluetooth.

- 2 Realizați conexiunea la acest aparat, acționând dispozitivul audio.

Când legătura este stabilită, este afișat simbolul "📶".



Reconectarea la dispozitivul audio cel mai recent conectat, pornind de la acest aparat

- 1 Verificați ca atât acest aparat, cât și dispozitivul audio să aibă semnalele Bluetooth activate.
- 2 Apăsați în mod repetat **(SOURCE/OFF)** până ce este afișată indicația "BT AUDIO".
- 3 Apăsați **(📶)**.

Indicatorul "📶" clipește pe durata realizării conexiunii. După ce conexiunea a fost stabilită, "📶" rămâne aprins.

Utilizarea telefonului cu mâinile libere

Verificați mai întâi ca acest aparat și telefonul mobil să fie conectate.

Recepționarea apelurilor

La recepția unui apel, în difuzoarele autovehiculului se va auzi un sunet de apel.

- 1 Apăsați **(📶)** (mâini libere) când auziți semnalul de apel.

Convorbirea telefonică începe.

Pentru a încheia o convorbire

Apăsați din nou butonul **(📶)** (mâini libere).

Pentru a respinge un apel curent, apăsați și mențineți apăsat butonul **(📶)** (mâini libere) timp de 2 secunde.

Reglarea sensibilității microfonului

Puteți alege între două nivele ale microfonului, ("LOW" - scăzut sau "HI" - înalt) pentru a-l stabili pe cel convenabil, în timpul unei convorbiri.

- 1 Apăsați **(📶)** în timpul convorbirii.

Nivelele se modifică după cum urmează :

MIC-LOW ↔ MIC-HI (scăzut ↔ ridicat)

Notă

- Microfonul acestui aparat este localizat în spatele panoului frontal (pag. 14). Nu acoperiți microfonul cu bandă adezivă etc.

Efectuarea apelurilor

Pentru efectuarea unui apel cu acest aparat este folosită reapelarea.

1 Apăsați în mod repetat  **până ce apare mesajul “BT PHONE” .**

2 Apăsați și mențineți apăsat butonul  **(mâini libere) pentru 3 secunde sau mai mult.**
Convorbirea telefonică începe.

Pentru a încheia o convorbire

Apăsați din nou butonul  (mâini libere).

Pentru a apela un alt număr, folosiți telefonul dvs. mobil, apoi transferați convorbirea.

Aflați detaliile legate de transferul apelului, citind cele de mai jos.

Transferul apelurilor

Pentru a activa/dezactiva dispozitivul potrivit (acest aparat / un telefon mobil) verificați următoarele :

1 Apăsați și mențineți apăsat butonul  **(mâini libere) sau folosiți telefonul mobil.**

Pentru detalii privitoare la acționarea telefonului dvs. mobil, consultați manualul de instrucțiuni al acestuia.

Notă

- În funcție de telefonul mobil folosit, conexiunea “cu mâini libere” se poate întrerupe când încercați transferul unui apel.

Formarea numărului prin comandă vocală

Puteți activa comanda vocală a apelului cu un telefon mobil conectat la acest aparat, rostind mesajul vocal memorat de acesta, după care puteți efectua apelul.

1 Apăsați  **în mod repetat până ce apare mesajul “BT PHONE” .**

2 Apăsați butonul  **(mâini libere) .**
Telefonul mobil intră în modul vocal de formare a numărului.

3 Pronunțați mesajul vocal memorat în telefonul mobil .
Vocea e recunoscută și se efectuează apelul.

Note

- Verificați mai întâi ca acest aparat și telefonul mobil să fie conectate.
- Înregistrați mai înainte un mesaj vocal la telefonul dvs. mobil.
- Dacă activați funcția de comandă vocală a unui telefon conectat la acest aparat, se poate întâmpla să nu acționeze întotdeauna.
- Zgomotele, cum ar fi cel al motorului, pot interfera cu sistemul de recunoaștere a vocii. Pentru a îmbunătăți recunoașterea vocii, acționați aparatul în condiții de zgomot redus.
- Formarea numărului prin comandă vocală nu funcționează în anumite situații, aceasta depinzând de eficacitatea sistemului de recunoaștere a vocii a telefonului mobil. Pentru detalii, vedeți adresa de internet pentru asistență tehnică (pag. 19).

Observații

- Pronunțați cuvintele în același fel în care ați făcut-o la înregistrarea mesajului vocal.
- Înregistrați mesajul vocal când vă aflați în mașină, prin intermediul acestui aparat și având selectată sursa “BT PHONE”.

Transmiterea muzicii

Ascultarea muzicii de la un dispozitiv audio

Cu acest aparat, puteți asculta muzica de la un dispozitiv audio care acceptă profilul A2DP (Profil Avansat de Distribuție Audio) al tehnologiei Bluetooth.

1 Reduceți la minim volumul sonor al acestui aparat.

2 Apăsați repetat butonul  **până ce este afișată indicația “BT AUDIO”.**

3 Acționați dispozitivul audio pentru a începe redarea.

4 Reglați volumul sonor al acestui aparat.

Reglarea nivelului volumului sonor

Nivelul volumului sonor poate fi ajustat astfel încât să compenseze orice diferență dintre acest aparat și dispozitivul audio Bluetooth.

- 1 Porniți redarea la dispozitivul audio Bluetooth, la un nivel moderat al volumului.
- 2 Potrivii volumul sonor al acestui aparat la nivelul obișnuit de audiere.
- 3 Apăsați în mod repetat butonul de selecție până ce este afișată indicația “BTA”, apoi folosiți butonul rotativ pentru a regla nivelul de intrare (de la -8 dB la +18 dB).

Alte funcții

Acționarea unui dispozitiv audio extern cu acest aparat

Puteți efectua următoarele operații cu acest aparat, în cazul în care dispozitivul audio acceptă profilul AVRCP al tehnologiei Bluetooth (Profil de Control la Distanță Audio Video). (Operațiile pot diferi în funcție de dispozitivul audio.)

Pentru	Apăsați
Redare	(⏸) (PAUSE)* la acest aparat.
A face o pauză	(⏸) (PAUSE)* la acest aparat.
A omite piste	SEEK +/- (⏮/⏭) [câte o dată pentru fiecare pistă]

* În funcție de dispozitiv, poate fi necesar să apăsați de două ori.

Alte operații decât cele menționate mai sus trebuie efectuate folosind dispozitivul audio.

Note

- Pe durata redării de pe un dispozitiv audio, acest aparat nu va afișa informații ale dispozitivului audio conectat, cum ar fi numărul pistei /durata, situația redării etc.
- Redarea dispozitivului audio nu se oprește chiar dacă este schimbată sursa la acest aparat.

Observație

- Puteți să vă conectați la un telefon mobil care acceptă profilul A2DP în rolul de dispozitiv audio și să ascultați muzică.

Ștergerea legăturilor cu toate dispozitivele înregistrate

- 1 Apăsați și mențineți apăsat (SOURCE/OFF) timp de 1 secundă pentru a opri alimentarea.
- 2 Dacă indicatorul "BT" este aprins, apăsați și mențineți apăsat butonul (BT) până ce "BT" se stinge.
- 3 Apăsați și mențineți apăsat butonul de selecție.
- 4 Apăsați în mod repetat butonul de selecție, până ce este afișat mesajul "BT INIT".
- 5 Apăsați (SEEK) +.
Începe procesul de inițializare.
Este nevoie de circa 3 secunde pentru ca toate înregistrările să fie anulate. Nu opriți alimentarea câtă vreme indicația "INITIAL" clipește.

Modificarea reglajelor de sunet

Ajustarea parametrilor sunetului

- 1 Apăsați în mod repetat butonul de selecție până ce este afișat elementul de reglaj dorit.
- 2 Folosiți butonul rotativ pentru a regla elementul selectat.

După 5 secunde, reglajul se încheie și afișajul revine la starea normală de redare/recepție.

Pot fi ajustate următoarele elemente (pentru detalii, vedeți pagina menționată).

EQ3

Selectează curba egalizorului pentru 7 genuri muzicale (XPLOD, VOCAL, EDGE, CRUISE, SPACE, GRAVITY, CUSTOM sau OFF).

LOW*1, MID*1, HI*1 (pag. 23)

BAL (Balans)

Ajustează balansul dintre difuzoarele din dreapta și cele din stânga.

FAD (Gradare)

Ajustează nivelul relativ între difuzoarele frontale și cele din spate.

SUB*2 (volumul sonor pentru subwoofer)

Ajustează volumul subwoofer-ului.

AUX*3 (nivelul intrării auxiliare)

Ajustează volumul pentru fiecare echipament auxiliar conectat : între "+18 dB" – "0 dB" – "-8 dB".
Acest reglaj elimină necesitatea de a mai regla nivelul volumului între surse.

BTA*4 (BT – nivel audio)

Ajustează nivelul volumului pentru fiecare dispozitiv audio Bluetooth conectat, între "+18 dB" – "0 dB" – "-8 dB".
Acest reglaj elimină nevoia de a mai regla volumul surselor (pag. 21)

*1 Când este activată funcția EQ3.

*2 Când este stabilită ieșirea audio "SUB-OUT" (pag. 23).

Este afișată indicația "ATT" la varianta de reglaj inferioară și aceasta poate fi ajustată în 21 de trepte.

*3 Când este activată sursa AUX (pag. 24).

*4 Când este activată sursa audio Bluetooth (pag. 21).

Personalizarea curbei egalizorului – EQ3

Funcțiile “CUSTOM” și “EQ3” vă permit să realizați propria dvs. curbă de egalizare.

1 Alegeți sursa de intrare, apoi apăsați în mod repetat butonul de selecție pentru a alege “EQ3”.

2 Rotiți butonul de comandă pentru a alege “CUSTOM”.

3 Apăsați în mod repetat butonul de selecție pentru a fi afișate “LOW” (frecvențe joase), “MID” (frecvențe medii) sau “HI” (frecvențe înalte).

4 Folosiți butonul rotativ pentru a alege valoarea parametrului selectat.

Volumul poate fi reglat în trepte de 1 dB, de la -10 dB la +10 dB.

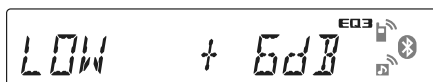

Repetati pașii 3 și 4 pentru a ajusta curba egalizorului.

Pentru a reveni la reglajul din fabrică, apăsați și mențineți apăsat butonul de selecție înainte ca reglajul să se fi încheiat.

După 5 secunde, reglajul se încheie și afișajul revine la modul normal de redare/recepție.

Observație

- Și alte tipuri de egalizare pot fi reglate.

Configurarea opțiunilor- SET

1 Apăsați și mențineți apăsat butonul de selecție.

Va apărea ecranul de configurare.

2 Apăsați în mod repetat butonul de selecție pentru a fi afișat elementul dorit.

3 Rotiți butonul de comandă pentru a alege valoarea dorită (de exemplu “ON” - activ sau “OFF” - inactiv).

4 Apăsați și mențineți apăsat butonul de selecție.

Alegerea făcută este memorată și afișajul revine în modul normal de redare/recepție.

Notă

- Elementele afișate diferă în funcție de sursă și de reglajele efectuate.

Pot fi ajustate următoarele elemente (pentru detalii, vedeți pagina menționată) :

CLOCK ADJ (Potrivirea ceasului) (pagina 8)

CT (Clock Time) (pag. 16, 18).

Activează funcția CT : “ON” și “OFF”.

BEEP (Semnal sonor)

Activează semnalul sonor “ON” și “OFF”.

AUX-A*1 (Sursă audio auxiliară)

Pentru afișarea sursei auxiliare “ON”, “OFF” (pag. 24).

A.OFF (Oprire automată)

Oprirea automată a aparatului după un anumit interval de timp de la oprirea de la buton : “NO” (nu), “30S” (după 30 secunde), “30M” (după 30 minute) sau “60M” (după 60 de minute)”.

SUB/REAR*1 (subwoofer/ boxe spate)

Comută ieșirea audio : între “SUB-OUT” (subwoofer) și “REAR-OUT” (amplificator).

DEMO (Demonstrație)

Activează prezentarea demonstrației “ON”, “OFF”.

DIM (Luminozitatea afișajului)

Modifică luminozitatea afișajului “ON”, “OFF”.

A.SCRL (Parcurgere automată)

Pentru ca denumirile mai lungi să parcurgă automat ecranul, pentru a putea fi citite : “ON”, “OFF”.

LOCAL (Mod de căutare local)

- “ON” : sunt depistate numai posturile de radio cu semnal puternic.
- “OFF” : acordul pe frecvențe se face în mod normal.

MONO*2 (Modul monofonic)

Selectați modul de recepție monofonic pentru a îmbunătăți recepția posturilor FM cu semnal slab : “ON”, “OFF”.

REG*2 (Regional)

Restricționează recepția la o anumită regiune : “ON”, “OFF” (pag. 17).

LPF*3 (Filtru trece-jos)

Selectează frecvența de tăiere a semnalului de la subwoofer : “OFF”, “80Hz”, “100Hz”, “120Hz”, “140Hz”, “160Hz”.

LPF NORM/REV*3 (Filtru trece-jos Normal/Invers)

Selectează faza pentru subwoofer : “NORM”, “REV”.

HPF (Filtru trece-sus)

Selectează frecvența de tăiere a semnalului de la boxe frontale / din spate : “OFF”, “80Hz”, “100Hz”, “120Hz”, “140Hz”, “160Hz”.

LOUD (Intensitate sonoră)

Întărește bașii și frecvențele înalte pentru a se obține un sunet clar la nivele reduse ale volumului sonor : “ON”, “OFF”.

BTM (pag. 16)

BT INIT*2 (Inițializare Bluetooth) (pag. 22)

*1 Când aparatul este oprit.

*2 Când este recepționat un post FM.

*3 Când ieșirea audio este "SUB-OUT".

Utilizarea echipamentelor opționale

Echipamente audio auxiliare

Prin conectarea unui dispozitiv audio portabil opțional la mufa de intrare AUX (mini-mufă stereo) a aparatului, urmată de simpla alegere a sursei, puteți asculta sonorul prin difuzoarele autoturismului dvs. Nivelul volumului sonor poate fi reglat astfel încât să compenseze orice diferență dintre acest aparat și dispozitivul audio portabil. Urmați procedura de mai jos :

Conectarea unui dispozitiv audio portabil

- 1 Oprăți dispozitivul audio portabil.
- 2 Reduceți volumul sonor al acestui aparat.
- 3 Conectați aparatul.

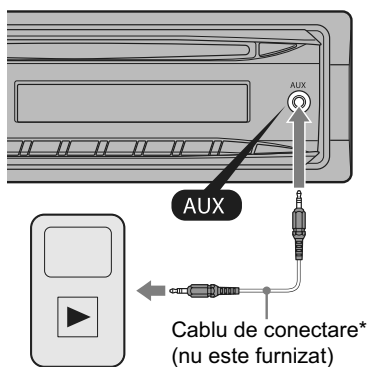

* Aveți grijă să folosiți o mufă de cilindrică dreaptă.

Reglarea nivelului volumului sonor

Aveți grijă ca înainte de redare să reglați volumul fiecărui dispozitiv audio conectat.

- 1 Reduceți volumul acestui aparat.
- 2 Apăsați butonul **(SOURCE/OFF)** în mod repetat, până ce este afișat mesajul "AUX".
Apare mesajul "AUX FRONT IN".
- 3 Porniți redarea cu dispozitivul audio portabil la un nivel moderat al volumului sonor.
- 4 Reglați volumul sonor al acestui aparat la nivelul obișnuit de audiere.
- 5 Reglați nivelul de intrare (pag. 22).

24

Telecomanda card RM-X114

Butoanele de la telecomandă, acționează funcțiile corespunzătoare de la acest aparat.

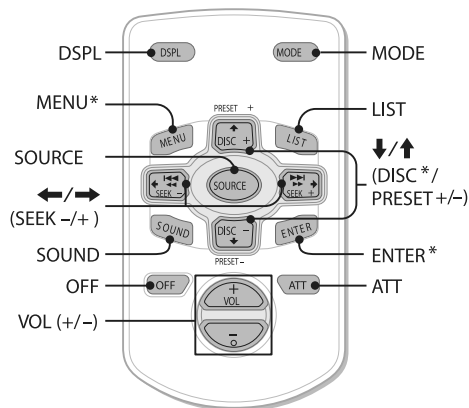

Următoarelor butoane ale telecomenzii le corespund butoane / funcții diferite ale aparatului. .

- **Buton DSPL (afișaj)**
Pentru a schimba elementele afișate.
- **Buton SOURCE**
Pentru a porni / a schimba sursa de semnal (Radio / CD / AUX / Bluetooth audio / telefon Bluetooth)
- **Butoane ← / → (SEEK -/+)**
Pentru a controla funcțiile CD/ Radio/ Bluetooth audio în același mod cu butonul **(SEEK)** -/+ de la aparat.
- **Buton SOUND**
Același rol ca butonul de selecție de la aparat.
Telefon Bluetooth
Apăsați și mențineți apăsat timp de 2 secunde sau mai mult pentru a fi reapelat cel mai recent număr folosit. Apăsați pentru a trece în modul de apelare vocală / pentru a încheia sau a recepționa un apel.
- **Buton OFF**
Pentru a opri aparatul / sursa / a încheia apelul.
- **Buton LIST**
Pentru a selecta PTY corespunzător funcției RDS.
- **Butoane ↑/↓ (DISC* / PRESET +/-)**
Pentru a acționa CD-ul, în același mod cu butonul **(1)** / **(2)** (ALBUM +/-) al aparatului
- **Butonul ATT (atenuare)**
Pentru a atenua sonorul. Pentru a reveni la nivelul anterior, apăsați încă o dată acest buton.

* Nu este disponibil pentru acest aparat.

Note

- Dacă aparatul este oprit și pe ecran nu este nimic afișat, acesta nu poate fi acționat cu telecomanda-card decât dacă butonul **(SOURCE/OFF)** este apăsat în prealabil sau dacă este introdus mai întâi un disc pentru a-l activa.

Informații suplimentare

Măsurile de precauție

- Dacă mașina dvs. a fost parcată direct la soare, lăsați aparatul să se răcească înainte de a-l folosi.
- Antena se va extinde în mod automat.

Condensarea umezelii

Dacă a condensat umezeala în interiorul aparatului scoateți discul și așteptați circa o oră până ce umezeala se evaporă. În caz contrar aparatul nu va funcționa în mod corespunzător.

Pentru a menține o calitate superioară a sunetului

Aveți grijă să nu se verse suc sau alte lichide peste aparat sau peste discuri.

Note privind discurile

- Nu expuneți discurile la radiații solare directe sau la surse de căldură și nici nu le lăsați în mașina parcată la soare.
- Înainte de a reda un disc, curățați-l cu o bucată de pânză moale efectuând mișcările de ștergere dinspre centru spre exterior. Nu folosiți solvenți cum ar fi benzina, tinerul, substanțe de curățare disponibile în comerț.
- Acest aparat este destinat redării discurilor care corespund standardului Compact Disc (CD). Discurile duale și cele de muzică la codarea cărora au fost folosite tehnologii de protecție a drepturilor de autor nu corespund standardului CD și de aceea este posibil să nu poată fi redade de acest aparat.
- **Discuri ce nu pot fi redade cu acest aparat :**
 - discuri care au lipite pe suprafața lor : etichete, abțibilduri, hârtie sau bandă adezivă. În caz contrar, se poate defecta aparatul sau deteriora discul,
 - discuri cu forme non-standard (de ex. în formă de inimă, stea sau rectangulare). Sistemul se poate deteriora dacă încercați să folosiți astfel de discuri.
 - discuri cu diametrul de 8 cm.



Note privind discurile CD-R / CD-RW

- Dacă discul înregistrat cu sesiune multiplă începe cu o sesiune CD-DA, va fi recunoscut ca disc CD-DA, iar restul sesiunilor nu vor fi redade.
- Numărul maxim de discuri (numai CD-R / CD-RW) :
 - directoare (albume) : 150 (inclusiv cel de rădăcină),
 - fișiere (piste) și directoare : 300 (sau mai puține, dacă denumirile de fișiere/ directoare conțin prea multe caractere),
 - numărul de caractere care pot fi afișate pentru denumirea unui director/fișier : 32 (Joliet) sau 64 (Romeo).

Discuri ce nu pot fi redade cu acest aparat :

- discuri CD-R / CD-RW de calitate slabă,
- discuri CD-R / CD-RW înregistrate cu un echipament incompatibil,
- discuri CD-R / CD-RW finalizate incorect,
- alte discuri CD-R / CD-RW decât cele de muzică, înregistrate în format CD sau MP3 corespunzător standardului ISO 9660 Level 1 / Level 2, Joliet/ Romeo sau cu sesiune multiplă.

Ordinea de redare a fișierelor MP3 / WMA

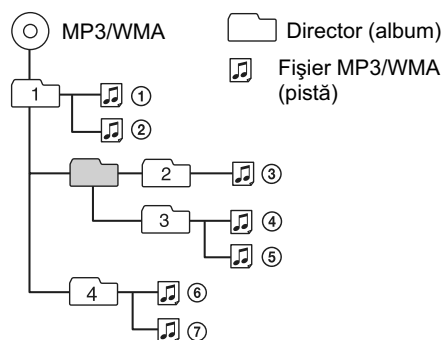

Despre fișierele MP3

- MP3, reprezentând MPEG-1 Audio Layer-3, este un standard pentru formatul de compresie a fișierelor muzicale. Datele audio CD sunt comprimate la 1/10 din dimensiunea originală.
- Marcajul ID3 versiunea 1.0, 1.1, 2.2, 2.3 și 2.4 se aplică numai fișierelor MP3. Marcajul ID3 are 15/30 caractere (1.0 și 1.1) sau 63/126 caractere (2.2, 2.3, 2.4)
- Când puneți un nume unui fișier MP3, aveți grijă să adăugați la denumirea fișierului extensia ".mp3".
- La redarea unui fișier MP3 cu viteză de transfer variabilă (VBR) sau la rularea rapidă înainte/înapoi, este posibil ca durata de redare scursă să nu fie afișată cu acuratețe.

Notă

- *La redarea unui fișier MP3 cu viteză mare de transfer, cum are fi de 320 kbps, sunetul poate fi intermitent.*

Despre fișierele WMA

- WMA reprezintă abrevierea pentru Windows Media Audio, care este un standard pentru formatul de compresie a fișierelor muzicale. Datele audio CD sunt comprimate la 1/22* din dimensiunea originală.
- Marcajul WMA poate avea 63 de caractere.
- Când puneți un nume unui fișier WMA, aveți grijă să adăugați la denumirea fișierului extensia “.wma”.
- La redarea unui fișier WMA cu viteză de transfer variabilă (VBR) sau la rulare rapidă înainte/înapoi, este posibil ca durata de redare scursă să nu fie afișată cu acuratețe.

* Numai pentru 64 kbps.

Notă

- Nu este posibilă redarea următoarelor tipuri de fișiere:
 - cu compresie fără pierderi,
 - protejate la copiere.

Despre funcția Bluetooth

Ce este tehnologia Bluetooth ?

- Bluetooth wireless reprezintă o tehnologie cu rază scurtă de acțiune, care permite comunicarea de date printr-un sistem fără fir (wireless), între echipamente digitale, cum ar fi un telefon mobil și o pereche de căști. Tehnologia wireless Bluetooth acționează pe raze de circa 10 m. În mod obișnuit, sunt conectate două echipamente, însă în cazul anumitor echipamente pot fi conectate simultan la mai multe dispozitive.
- Nu este necesar să utilizați un cablu de conectare, deoarece tehnologia Bluetooth este wireless (fără fir), și nici nu este necesar ca echipamentele să fie îndreptate unele spre altele, cum este cazul pentru tehnologia ce folosește radiații infraroșii. De exemplu, puteți utiliza un astfel de echipament când se află într-o geantă sau în buzunar.
- Tehnologia Bluetooth reprezintă un standard internațional acceptat de milioane de companii din întreaga lume și utilizat de numeroase companii pe glob.

Despre comunicația Bluetooth

- Tehnologia Bluetooth wireless acționează pe raze de circa 10 m.
Raza maximă de comunicație poate varia în funcție de obstacolele întâlnite (persoane, metal, pereți etc.) și de câmpurile electromagnetice.
- Următoarele condiții pot afecta sensibilitatea comunicației Bluetooth :
 - existența unui obstacol cum ar fi o persoană, un obiect metalic sau un perete între acest aparat și dispozitivul Bluetooth,

- apropierea de un dispozitiv care folosește frecvența de 2,4 GHz, cum ar fi un dispozitiv LAN wireless, un telefon fără fir sau un cuptor cu microunde.
- Deoarece un dispozitiv Bluetooth și unul LAN fără fir (IEEE802.11b/g) folosesc aceeași frecvență, dacă acest aparat este folosit în apropierea unui dispozitiv LAN, pot apărea interferențe ale microundelor, ceea ce poate afecta viteza de comunicație, poate produce zgomot și poate deteriora condițiile de conectare.
Dacă se întâmplă aceasta, luați următoarele măsuri:
 - mențineți o distanță de cel puțin 10 metri între acest aparat și dispozitivul LAN
 - opriți dispozitivul LAN în cazul în care doriți să folosiți acest aparat la mai puțin de 10 m de dispozitivul LAN fără fir.
 - instalați acest aparat și dispozitivul Bluetooth cât mai aproape unul de celălalt.
- Microundele emise de un dispozitiv Bluetooth pot afecta negativ funcționarea unor echipamente medicale electronice. Pentru a evita producerea de accidente, opriți acest aparat și alte dispozitive Bluetooth în următoarele locuri :
 - în spațiile unde se află vapori inflamabili, în spitale, în trenuri, în avioane sau în benzinării,
 - în apropierea ușilor automate sau a alarmelor de incendiu.
- Acest aparat acceptă sisteme de securitate compatibile cu standardele Bluetooth, pentru a asigura conexiuni sigure când este utilizată tehnologia Bluetooth wireless, însă, în funcție de setările efectuate, nivelul de securitate este posibil să nu fie suficient. Aveți grijă atunci când comunicați folosind tehnologia wireless Bluetooth.
- Nu ne asumăm nici o responsabilitate pentru scurgerile de informații care pot apărea în timpul folosirii comunicațiilor Bluetooth.
- Nu este garantată conectarea cu orice dispozitiv Bluetooth.
 - Un dispozitiv dotat cu funcția Bluetooth trebuie să corespundă standardului Bluetooth specificat de Bluetooth SIG. și să fie autentificat.
 - Chiar dacă dispozitivul corespunde standardului Bluetooth mai sus menționat, se poate ca, în funcție de facilitățile și de specificațiile acestuia, dispozitivul să nu se conecteze sau să nu funcționeze corespunzător.
 - În funcție de dispozitiv și de mediul de comunicare inconjurător, la folosirea telefonului handsfree (mâini libere) poate apărea zgomot.
- În funcție de dispozitivul cu care se intră în legătură, poate dura o vreme pentru ca legătura să se realizeze.

Alte note

- Se poate ca dispozitivul Bluetooth să nu funcționeze cu telefoane mobile, în funcție de mediul de radio-frecvență înconjurător și de locul unde este folosit echipamentul.
- Dacă resimțiți orice disconfort după utilizarea dispozitivului Bluetooth, încetați imediat utilizarea acestuia. Dacă problema persistă, consultați cel mai apropiat dealer Sony.

Pentru orice întrebare sau problemă privitoare la aparat, care nu este acoperită în acest manual, consultați cel mai apropiat dealer Sony.

Întreținere

Înlocuirea bateriei cu litiu a telecomenzii card

În condiții normale, bateria durează aproximativ 1 an. (Timpul de viață al bateriei poate fi mai scurt, în funcție de condițiile de utilizare).

Când bateria se epuizează, distanța de acțiune a telecomenzii card se scurtează. Înlocuiți bateria cu una nouă, de tip CR2505 cu litiu. Folosirea altui tip de baterie prezintă un risc de incendiu sau de explozie.

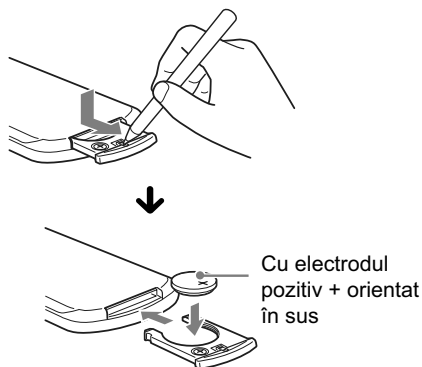

Note despre bateriile cu litiu

- Nu lăsați la îndemâna copiilor bateriile cu litiu. În cazul în care o baterie a fost înghițită, consultați de urgență un medic.
- Ștergeți bateriile cu o bucată de pânză uscată, pentru a asigura un bun contact electric.
- Verificați polaritatea bateriei înainte de a o instala.
- Nu manevrați bateriile cu o pensetă metalică, deoarece se pot produce scurtcircuite.

ATENȚIE

Bateriile pot exploda în cazul în care sunt tratate în mod necorespunzător.
Nu reîncărcați, nu demontați și nu aruncați bateriile în foc.

Înlocuirea siguranței fuzibile

La înlocuirea siguranței, aveți grijă să folosiți una cu același amperaj ca cea originală.

Dacă se arde siguranța, verificați conexiunea pe traseul de alimentare și înlocuiți siguranța. În cazul în care aceasta se arde din nou după înlocuire, este posibil să existe o disfuncționalitate internă.

Vă recomandăm să consultați cel mai apropiat dealer Sony.

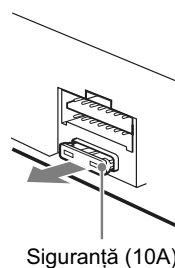

Curățarea conectorilor

Este posibil ca aparatul să nu funcționeze corespunzător când conectorii dintre unitatea propriu-zisă și panoul frontal nu sunt curați. Pentru a evita aceasta, detașați panoul frontal (pag. 8) și curățați conectorii cu puțină vată umezită cu alcool. Nu apăsați prea puternic pentru a nu deteriora conectorii.

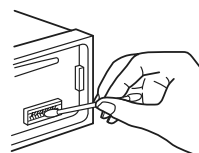

Unitatea principală

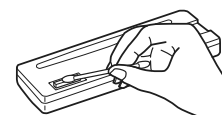

Spatele panoului frontal

Note

- Pentru siguranță, opriți mașina și scoateți cheia din contact înainte de a curăța conectorii.
- Nu atingeți niciodată conectorii direct cu degetele și nici cu obiecte metalice.

Demontarea aparatului

1 Scoateți rama de siguranță.

- 1 Detașați panoul frontal (pagina 8).
- 2 Prindeți cu mâinile ambele margini ale ramei de siguranță și trageți-o spre exterior.

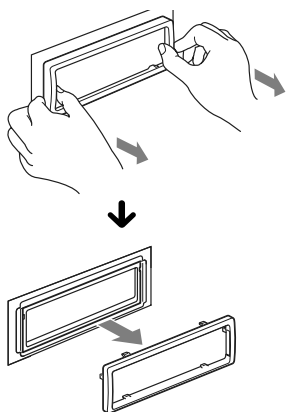

2 Scoateți aparatul din locaș.

- 1 Introduceți ambele chei de scoatere simultan, până ce se aude un clic.

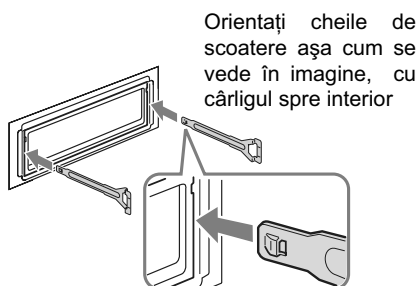

- 2 Trageți spre exterior cheile de scoatere pentru a disloca aparatul.

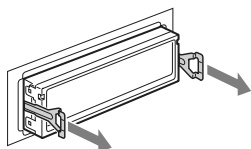

- 3 Glisați aparatul afară din locașul său.

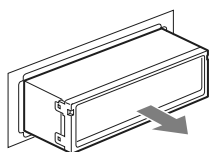

Specificații

Secțiunea tuner

• FM

Domeniul de frecvențe : 87,5 ÷ 108 MHz
Terminal de antenă : mufă de antenă externă
Frecvența intermediară: 105 kHz
Sensibilitate utilă : 10 dBf
Selectivitate : 75 dB la 400 kHz
Raportul semnal/zgomot : 70 dB (mono)
Separare : 40 dB la 1 kHz
Frecvența de răspuns : 20 - 15.000 Hz

• MW/LW

Domeniul de frecvențe :
MW 531 – 1.602 kHz
LW 153 – 279 kHz
Terminal de antenă : mufă de antenă externă
Frecvența intermediară: 25 kHz
Sensibilitate : MW : 26 μV,
LW : 45 μV

Secțiunea CD player

Raportul semnal/zgomot : 120 dB
Frecvența de răspuns : 10 - 20.000 Hz
Ecou și vibrații : sub limita măsurabilă

Comunicație fără fir (wireless)

Sistem de comunicație :
Bluetooth standard ver. 2.0
Ieșire : Clasă de putere 2 standard Bluetooth
(max. +4 dBm)
Distanță de comunicare maximă :
În linie dreaptă aproximativ 10 metri*1
Bandă de frecvențe : banda de 2,4 GHz
(2,4000 GHz ÷ 2,4835GHz)
Metodă de modulație : FHSS
Profiluri Bluetooth compatibile*2 :
A2DP (Profil avansat de Distribuție Audio)
AVRCP (Profil Audio Video de Comandă la Distanță)
HFP 1.5 (Profil de mâini libere)
HSP (Profil pentru căști)

*1 Raza de acțiune reală depinde de factori cum ar fi obstacolele dintre dispozitive, câmpurile magnetice din jurul cuptoarelor cu microunde, electricitatea statică, sensibilitatea receptorului, performanțele antenei, sistemul de operare, aplicațiile software etc.

*2 Profilurile Bluetooth standard indică scopul comunicației Bluetooth dintre dispozitive.

Amplificator de putere

- Ieșire :** Ieșiri pentru boxe
(conectori cu sigilare de siguranță)
Impedanța boxelor : 4 - 8 ohmi
Puterea maximă la ieșire : 52 W × 4 (la 4 ohmi)

Caracteristici generale

- Ieșiri :**
Terminal audio de ieșire (subwoofer /spate comutabile)
Terminal de comandă a releului antenei
Terminal de comandă a amplificatorului de putere
- Intrări :**
Terminal ATT de comandă pentru telefon
Terminal de intrare al comenzii de la distanță
Terminal de intrare pentru antenă
Mufa de intrare AUX (mini-mufă stereo)
- Reglaje de ton :**
Bași : ± 10 dB la 60 Hz (XPLOD)
Medii : ± 10 dB la 1 kHz (XPLOD)
Înalte : ± 10 dB la 10 kHz (XPLOD)
- Cerințe privind alimentarea :**
12 V curent continuu, de la bateria mașinii (împământare negativă)
- Dimensiuni :** cca. 178 × 50 × 179 mm
Dimensiuni de montaj :
cca. 182 × 53 × 162mm
- Masa :** cca. 1,2 kg
- Accesorii furnizate :**
Piese pentru montare și realizarea conexiunilor (1 set)
- Accesorii / echipamente opționale :**
Telecomandă card RM-X114 (1)

Este posibil ca dealer-ul dvs. să nu dispună de unele din accesoriile listate mai sus. Vă rugăm să cereți acestuia informații detaliate.

Designul și specificațiile pot fi modificate fără să fiți avizați.

- La anumite plăci cu circuite imprimare nu au fost folosiți inhibitori de combustie cu halogeni.
- La carcase nu au fost folosiți inhibitori de combustie cu halogeni.
- Pentru amortizarea șocurilor este folosit ambalaj de hârtie.

Soluționarea problemelor

Lista de mai jos vă poate fi de folos în soluționarea problemelor legate de aparat.
Înainte de a consulta lista de mai jos, verificați dacă sunt realizate corect conexiunile și dacă sunt respectate procedurile de funcționare.
Dacă problema persistă, vă rugăm să vizitați următoarea adresă de internet :

Site de asistență tehnică
<http://support.sony-europe.com>

Probleme generale

Aparatul nu este alimentat cu energie.

- Verificați conexiunea și siguranța.
- Dacă aparatul este oprit și afișajul dispăre, nu poate fi acționat cu telecomanda.
→ Porniți aparatul.

Antena de putere nu se extinde

- Antena nu are releu.

Nu se aude sunetul

- Este activată funcția ATT sau cea Telefon ATT (când cablul de interfață al telefonului mașinii este conectat la cablul ATT).
- Poziția comenzii de gradare "FAD" nu este reglată pentru un sistem de 2 boxe.
- Dispozitivul audio Bluetooth a făcut pauză.
→ Întrerupeți pauza.

Nu se aude semnalul sonor

- Semnalul sonor este oprit (pag. 23).
- Este conectat un amplificator de putere opțional și nu este utilizat amplificatorul încorporat al aparatului.

A fost șters conținutul memoriei aparatului

- A fost apăsat butonul RESET (inițializare).
→ Stocați din nou datele în memorie.
- Cablul de alimentare sau bateria au fost deconectate sau nu sunt conectate corespunzător.

Posturile de radio memorate și indicația ceasului sunt șterse.

S-a ars siguranța.

Se aude zgomot când este schimbată poziția cheii de contact.

- Cablurile nu sunt corect cuplate la conectorul dispozitivului de alimentare de la mașină.

În cursul redării sau recepției, începe modul demonstrativ.

- Dacă nu este efectuată nici o operație timp de 5 minute, când este aleasă varianta "DEMO-ON", începe prezentarea demonstrativă.
→ Alegeți varianta "DEMO-OFF" (pag. 23).

Dispare afișajul / sau nu apare nimic în fereastra de afișare

- Pentru reglajul de luminozitate este aleasă varianta "DIM-ON" (pag. 23).
- Afișajul dispare dacă apăsați și mențineți apăsat butonul (SOURCE/OFF).
→ Apăsați și mențineți apăsat butonul (SOURCE/OFF) până ce apare afișajul.
- Conectorii sunt murdari (pag. 27).

Funcția de oprire automată nu acționează.

- Aparatul este pornit. Funcția Auto Off (Oprire automată) se activează după oprirea aparatului.
→ Opriți aparatul.

Recepție radio

Posturile de radio nu pot fi recepționate. Sonorul este acoperit de zgomot.

- Conexiunea nu este corectă.
→ Conectați cablul de comandă al antenei (albastru) sau cablul de alimentare suplimentar (roșu) la cablul de alimentare pentru amplificatorul antenei mașinii (numai dacă mașina dvs. are încorporată în geamul din spate/lateral o antenă FM/MW/LW).
→ Verificați conectarea antenei de mașină.
→ Dacă antena mașinii nu se întinde, verificați conexiunea cablului de comandă al acesteia.

Nu este posibilă găsirea posturilor deja fixate.

- Fixați frecvența corectă în memorie.
- Semnalul recepționat este prea slab.

Nu este posibilă depistarea automată a posturilor de radio

- Varianta aleasă pentru modul local de căutare nu este corectă.
→ Depistarea posturilor se oprește frecvent: alegeți varianta "LOCAL-ON" (pag. 23)
→ Aparatul nu se oprește la depistarea unui post de radio : alegeți varianta "LOCAL-OFF" (pag. 23).
- Semnalul emis este prea slab.
→ Încercați depistarea manuală a posturilor de radio.

În timpul recepției FM, indicația "ST" apare intermitent.

- Fixați mai exact frecvența.

- Semnalul emis este prea slab.
→ Alegeți varianta "MONO-ON" (pag. 23).

Un program FM difuzat stereo se aude mono.

- Aparatul este în modul de recepție mono.
→ Alegeți "MONO-OFF" (pag. 23).

RDS

Operația de căutare SEEK începe după câteva secunde de ascultare.

- Postul de radio nu este TP sau are semnal slab.
→ Dezactivați funcția TA (pag. 17).

Nu sunt recepționate anunțuri legate de trafic.

- Activați funcția TA (pag. 17).
- Postul de radio ascultat nu transmite informații legate de trafic deși este folosită facilitatea TP.
→ Depistați un alt post de radio.

PTY afișează "- - - - -".

- Postul de radio curent nu furnizează servicii RDS.
- Nu au fost recepționate datele RDS.
- Postul de radio nu specifică tipul de program.

Redarea unui CD

Nu poate fi introdus un disc în aparat

- Există deja un alt disc în aparat.
- CD-ul a fost introdus în mod forțat în poziție inversă sau pe o direcție greșită (oblic).

Nu începe redarea.

- Discul este murdar sau defect.
- Ați încercat să redați un disc CD-R / CD-RW care nu este unul audio (pag. 25).

Nu pot fi redade fișiere MP3 / WMA.

- Discul este incompatibil cu formatul și cu versiunea MP3 / WMA (pag. 25).

Durează mai mult timp până ce începe redarea fișierelor MP3 / WMA decât în cazul altora.

- Durează mai mult timp până ce începe redarea următoarelor discuri :
 - un disc cu o structură arborescentă complicată,
 - un disc înregistrat în sesiune multiplă,
 - un disc pe care pot fi adăugate date.

Apar omisiuni ale sunetului.

- Aparatul nu este corect montat.
→ Montați aparatul la un unghi mai mic de 45° într-o zonă rezistentă a mașinii.
- Discul este murdar sau defect.

Elementele nu parcurg ecranul.

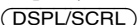
- Pentru discuri cu foarte multe caractere, este posibil ca acestea să nu parcurgă ecranul.
- Pentru "A.SCRL" s-a ales varianta "OFF".
 - Alegeți "A.SCRL-ON" (pag. 23).
 - Apăsați și mențineți apăsat butonul .

Butoanele de acționare nu funcționează. Nu este scos discul din aparat.

- Apăsați butonul RESET (pag. 7).

Funcția Bluetooth

Dispozitivul care trebuie conectat nu detectează aparatul.

- Înainte de punerea în legătură, treceți acest aparat în modul standby corespunzător acestei operații.
- În timp ce este conectat cu un dispozitiv Bluetooth, acest aparat nu poate fi detectat de către un alt dispozitiv. Întrerupeți conexiunea curentă și căutați aparatul pornind de la celălalt dispozitiv.
- Când se realizează punerea în legătură, activați semnalul Bluetooth la ieșire (pag. 20).

Conectarea nu este posibilă.

- Conectați acest aparat pornind de la dispozitivul Bluetooth sau invers. Conexiunea este controlată unilateral (fie de la acest aparat, fie de la dispozitivul Bluetooth) dar nu de la amândouă unitățile.
- Verificați procedurile de punere în legătură și de conexiune ale celui alt dispozitiv etc. și reluați operația.

Nivelul volumului vocii vorbitorului este scăzut.

- Reglați nivelul volumului.

Persoana cu care vorbiți la telefon vă spune că volumul este prea scăzut sau prea ridicat.

- Potrivii volumul la un nivel adecvat folosind funcția de reglare a sensibilității microfonului (pag. 20).

Pe durata conversației se aud ecouri și zgomot.

- Diminuați nivelul volumului
- Dacă zgomotul din spațiul înconjurător este foarte ridicat, încercați să îl reduceți.
Ex.: Dacă o fereastră este deschisă și zgomotul șoselei etc. este prea puternic, închideți fereastra. Dacă instalația de aer condiționat se aude tare, reglați-o pentru a diminua zgomotul pe care îl produce.

Telefonul nu se conectează

La redarea de pe un dispozitiv audio Bluetooth, telefonul nu se conectează nici dacă apăsați  (mâini libere).

- Conectați-vă pornind de la telefon.

Calitatea sonorului telefonului este nesatisfăcătoare.

- Calitatea sonorului telefonului depinde de condițiile de recepție pentru telefonul mobil.
 - Deplasați-vă cu mașina într-un loc unde puteți îmbunătăți calitatea semnalului de telefon mobil, dacă recepția este slabă.

Volumul dispozitivului audio conectat este scăzut (ridicat).

- Nivelul volumului depinde de dispozitivul audio conectat cu acest aparat.
 - Ajustați volumul dispozitivului audio conectat sau pe cel al acestui aparat.

Sonorul are omisiuni în timpul redării de pe un dispozitiv audio Bluetooth.

- Reduceți distanța dintre aparat și dispozitivul audio Bluetooth.
- Dacă dispozitivul audio Bluetooth este așezat într-o încălț care întrerupe semnalul, scoateți dispozitivul din încălț pentru a putea fi utilizat.
- În jur sunt folosite mai multe dispozitive Bluetooth care emit semnale radio.
 - Opriți celelalte dispozitive.
 - Reduceți distanța până la celelalte dispozitive.
- Redarea sonorului se întrerupe temporar în timp ce se realizează o legătură între acest aparat și un telefon mobil. Aceasta nu reprezintă o disfuncționalitate.

Dispozitivul audio Bluetooth conectat nu poate fi controlat.

- Verificați dacă dispozitivul Bluetooth conectat acceptă funcția AVRCP.

Unele funcții nu operează

- Verificați dacă dispozitivul conectat acceptă funcțiile respective.

S-a răspuns neintenționat unui apel

- Telefonul conectat este reglat să răspundă în mod automat apelurilor.

În difuzoarele mașinii nu se aude nici un sunet în timpul unei convorbiri cu mâinile libere

- Dacă sunetul este emis de către telefonul mobil, reglați telefonul să transmită sunetul către boxele mașinii.

La inițializare este afișat mesajul "OFF BT".

- Apăsați și mențineți apăsat  până ce indicatorul "BT" se stinge, apoi efectuați din nou operația de inițializare (pag. 22).

Afișaje de eroare / mesaje

ERROR (Eroare)

- Discul este murdar sau introdus invers în aparat.
→ Curățați sau așezați corect discul în aparat.
- A fost introdus un disc neînregistrat în aparat.
- Discul are o problemă și nu poate fi redat.
→ Introduceți un alt disc în aparat.
- Apăsăți **▲** pentru a scoate discul din aparat.

FAILURE (Eșec)

- Nu este corectă conectarea boxelor sau a amplificatoarelor.
→ Consultați manualul de instalare / conectare al acestui model și verificați conexiunea.

L. SEEK +/- (Căutare locală)

- Modul de căutare locală este pornit în cursul depistării automate a posturilor.

NO AF (Fără AF)

- Nu există frecvențe alternative pentru postul de radio curent.
→ Apăsăți **(SEEK)** +/- câtă vreme apare intermitent denumirea service-ului unui program. Aparatul începe căutarea unei alte frecvențe cu aceleași date PI (Identificare de program) (apare mesajul "PI SEEK").

NO MUSIC (Nici un fel de muzică)

- Discul nu conține fișiere de muzică.
→ Introduceți un CD cu muzică în acest aparat.

NO NAME (Nici o denumire)

- Denumirea discului / albumului / pistei / numele artistului nu sunt notate pe pistă.

NO TP (Fără TP)

- Aparatul va continua să caute posturile de radio TP disponibile.

OFFSET (Disfuncționalitate)

- Poate fi vorba despre o disfuncționalitate internă.
→ Verificați conexiunea. Dacă indicația de eroare rămâne pe ecran, consultați cel mai apropiat dealer Sony.

READ (Citire)

- Aparatul citește toate informațiile legate de piste și de album de pe disc.
→ Așteptați până la încheierea citirii și redarea va începe automat. În funcție de structura informațiilor de pe disc, poate dura mai mult de un minut până la începerea redării.

RESET (inițializare)

- Acest aparat nu poate fi acționat din cauza unei probleme apărute.
→ Apăsăți butonul RESET (pag. 7).

"L L L L" sau "ㄩ ㄩ ㄩ ㄩ"

- În cursul redării rapide înainte sau înapoi, ați ajuns la începutul sau la sfârșitul discului și nu mai puteți continua redarea.

"_"

- Caracterul nu poate fi afișat de acest aparat.

Dacă aceste soluții nu vă ajută să ameliorați situația, consultați cel mai apropiat dealer Sony.

Dacă duceți aparatul la reparat din cauza problemelor de redare a compact discurilor, aveți grijă să aduceți cu dvs. și discul la care ați constatat problemele.

SONY®

Înregistrați acum, online produsul dvs. la adresa :
www.sony-europe.com/myproducts

<http://www.sony.ro>

RO



Dezafectarea echipamentelor electrice și electronice vechi (Valabil în Uniunea Europeană și în celelalte state europene cu sisteme de colectare separate)

Acest simbol marcat pe un produs sau pe ambalajul acestuia indică faptul că respectivul produs nu trebuie considerat reziduu menajer în momentul în care doriți să îl dezafectați. El trebuie dus la punctele de colectare destinate reciclării echipamentelor electrice și electronice.

Dezafectând în mod corect acest produs veți ajuta la prevenirea posibilelor consecințe negative asupra mediului înconjurător și sănătății oamenilor care pot fi cauzate de tratarea inadecvată a acestor reziduuri. Reciclarea materialelor va ajuta totodată la conservarea resurselor naturale. Pentru mai multe detalii legate de reciclarea acestui produs, vă rugăm să consultați biroul local, serviciul de preluare a deșeurilor sau magazinul de unde ați achiziționat produsul.