

Käyttöohjeet

Alkutoimet

Ennen ensimmäistä käyttökertaa

- [Lue tämä ensin \[1\]](#)

Ominaisuudet

- [Kuulokkeiden käyttötavat \[2\]](#)

Osat ja painikkeet

- [Osien sijainti ja toimintatapa \[3\]](#)
- [BLUETOOTH-toiminnon merkkivalo \[4\]](#)

Vakiovarusteet

- [Pakkauksen sisältö \[5\]](#)
- [Tietoja toimitetuista oppaista \[6\]](#)

Kuulokkeiden lataaminen

- [Järjestelmävaatimukset akkua USB-liitännän kautta ladattaessa \[7\]](#)
- [Kuulokkeiden lataaminen \[8\]](#)

- Käytettävissä oleva toiminta-aika [9]
- Akun varaustason tarkistaminen [10]

Liitântöjen tekeminen

BLUETOOTH-yhteys

- BLUETOOTH-toiminnon käyttötavat [11]
- Langattoman yhteyden muodostaminen BLUETOOTH-laitteisiin [12]

Yhteyden muodostaminen yhdellä kosketuksella (NFC) yhteensopiviin Android-laitteisiin

- Yhteyden muodostaminen yhdellä kosketuksella (NFC) älypuhelimeen (Android 4.1 tai sitä uudempi versio) [13]
- Yhteyden muodostaminen yhdellä kosketuksella (NFC) älypuhelimeen (Android 2.3.3 tai sitä uudempi versio, joka on kuitenkin vanhempi kuin Android 4.1) [14]
- Älypuhelimeen muodostetun yhteyden katkaiseminen yhdellä kosketuksella (NFC) [15]
- Laitteen vaihtaminen yhdellä kosketuksella (NFC) [16]

Android-laitteet, jotka eivät tue yhteyden muodostamista yhdellä kosketuksella (NFC)

- Pariliitoksen ja yhteyden muodostaminen Android-älypuhelimeen [17]
- Yhteyden muodostaminen pariiksi liitettyyn Android-älypuhelimeen [18]

iPhone (iOS-laitteet)

- Pariliitoksen ja yhteyden muodostaminen iPhoneen [19]
- Yhteyden muodostaminen pariiksi liitettyyn iPhoneen [20]

Muut BLUETOOTH-laitteet

- Pariliitoksen ja yhteyden muodostaminen muihin BLUETOOTH-laitteisiin [21]
- Yhteyden muodostaminen pariiksi liitettyyn BLUETOOTH-laitteeseen [22]

Monipisteyhteys

- Kuulokkeiden yhdistäminen sekä musiikkisoittimeen että älypuhelimeen tai matkapuhelimeen [23]
- Kuulokkeiden yhdistäminen kahteen Android-älypuhelimeen [24]
- Kuulokkeiden yhdistäminen Android-älypuhelimeen ja iPhoneen [25]

Kuulokkeiden kaapeliyhteys

- Toimitukseen kuuluvan kuulokejohdon käyttäminen [26]

Musiikin kuunteleminen

Musiikin kuunteleminen BLUETOOTH-yhteyden kautta

- Musiikin kuunteleminen BLUETOOTH-yhteyden kautta yhdistetystä laitteesta [27]
- Äänilaitteen ohjaus (BLUETOOTH-yhteys) [28]
- BLUETOOTH-yhteyden katkaiseminen (käytön jälkeen) [29]

Tuetut pakkausmuodot

- Tuetut pakkausmuodot [30]

Puheluiden soittaminen

Puheluiden soittaminen

- Puhelun vastaanottaminen [31]
- Puhelun soittaminen [32]
- Puhelutoiminnot [33]

BLUETOOTH-yhteyden katkaiseminen (käytön jälkeen) [34]

Tärkeitä tietoja

Varotoimet

- Varotoimet [35]
- Mikä on langaton BLUETOOTH-tekniikka? [36]

Tavaramerkit

- Tavaramerkit [37]

Tukisivusto

- Asiakastuen verkkosivustot [38]
-

Vianmääritys

Vianmääritys

Vianmääritys

- Miten voin ratkaista ongelman? [39]

Virta

- Kuulokkeet eivät käynnisty. [40]

Lataaminen

- Lataaminen ei onnistu. [41]
- Latausaika on liian pitkä. [42]

- Tietokone ei tunnista kuulokkeita. [43]
- Kuulokkeiden akun varaustaso ei näy iPhoneen, iPadin tai iPod touchin näytössä. [44]

Ääni

- Ääntä ei kuulu [45]
- Alhainen äänenvoimakkuustaso [46]
- Heikko äänenlaatu [47]
- Ääni hyppii usein toiston aikana. [48]

Pariliitoksen muodostaminen

- Pariliitosta ei voi muodostaa. [49]

Yhteyden muodostaminen yhdellä kosketuksella (NFC)

- Kuulokkeita ei voi yhdistää BLUETOOTH-laitteeseen yhdellä painalluksella (NFC) [50]

BLUETOOTH-yhteys

- BLUETOOTH-yhteyttä ei voi muodostaa [51]
- Ääni on vääristynyt [52]
- Langattoman BLUETOOTH-tiedonsiirron kantama on lyhyt tai ääni hyppii. [53]
- Kuulokkeet eivät toimi oikein. [54]

Puhelut

- Soittajien ääni ei kuulu [55]
- Soittajien ääni on hiljainen [56]

Kuulokkeiden asetusten palauttaminen tai alustaminen

Kuulokkeiden asetusten palauttaminen [57]

- Kuulokkeiden alustaminen tehdasasetusten palauttamista varten [58]

[1] Käyttöohjeet | Alkutoimet | Ennen ensimmäistä käyttökertaa

Lue tämä ensin

Lue tämän käyttöoppaan lisäksi myös muut toimitukseen kuuluvat painetut oppaat: Pika-aloitusopas ja Viiteopas.

- Pika-aloitusopas
Sisältää tietoja alkuasetuksista ja perustoiminnoista.
- Viiteopas
Sisältää tietoja kuulokkeiden turvallisesta käytöstä, kuten myös kuulokkeiden tekniset tiedot.
- Tietoja asiakastukisivustosta on seuraavassa osoitteessa:
(<http://www.sony.net/>)

Tietoja akun lataamisesta

Lataa kuulokkeet ennen ensimmäistä käyttökertaa.

[2] Käyttöohjeet | Alkutoimet | Ominaisuudet

Kuulokkeiden käyttötavat

- High-Resolution Audio -toistoa tukeva 40 mm:n HD-kuuloke-elementti (langallisesti käytettäessä toimitukseen kuuluvalla kuulokejohdolla)
- Langaton musiikin toisto
- Käyttöä helpottavalla kosketustunnistimella varustettu ohjauspaneeli (*)
Kosketustunnistinta ei voi käyttää laitteen ollessa sammutettuna.
Kosketustunnistintoiminto toimii vain BLUETOOTH-yhteyttä käytettäessä.
- SBC-/AAC-/aptX-/LDAC-pakkausmuoto

- DSEE (**)

Tämä toiminto tuottaa luonnollisen ja tilavan äänivaikutelman palauttamalla korkeat äänet.

- Selkeät handsfree-puhelut sisäänrakennetulla mikrofonilla

- Noin 30 tunnin toisto aika 4 tunnin latauksella

- Yhteyden muodostaminen yhdellä kosketuksella (NFC)

- Ergonomiset korvalaput

Ergonomisesti suunnitellut korvalaput on verhoiltu, ja joustavan uretaanin ansiosta ne istuvat erinomaisesti päähän. Parannettu istuvuus estää äänen vuotamisen ja tehostaa bassotoistoa.

- Toimitukseen kuuluvalla kuulokejohdolla laitetta voidaan käyttää langallisina kuulokkeina akun varauksen ehtyessä.

* Käytettävissä vain BLUETOOTH-yhteyttä käytettäessä

** Käytettävissä vain BLUETOOTH-yhteyttä käytettäessä (LDAC-pakkausmuotoa lukuun ottamatta)

[3] Käyttöohjeet | Alkutoimet | Osat ja painikkeet

Osien sijainti ja toimintatapa

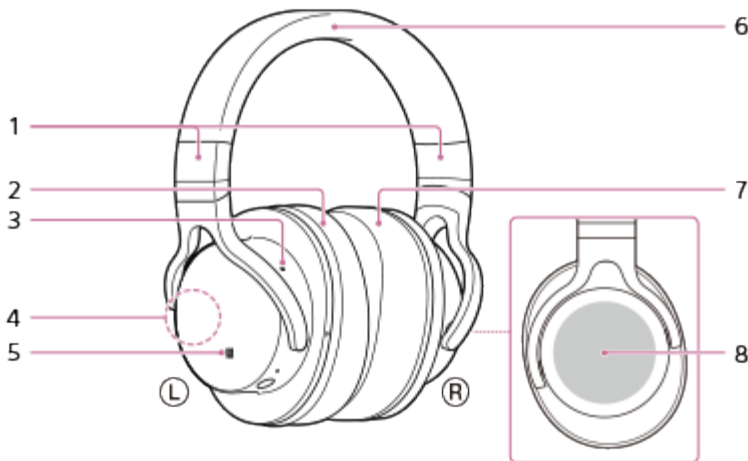

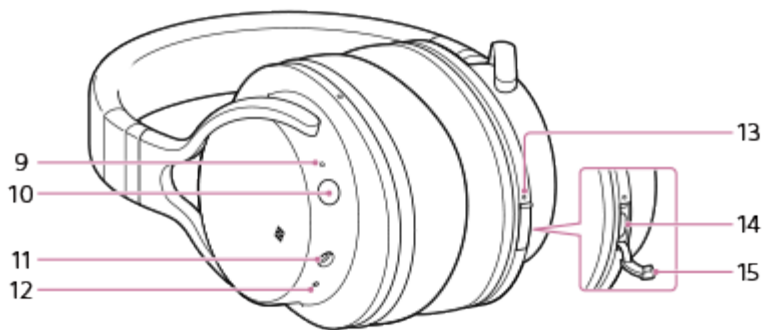

1. Liukuosa
Säädä pannan pituutta liu'uttamalla.
 2. ① vasen kuuloke
 3. RESET-painike
Palauttaa kuulokkeiden asetukset ja sammuttaa kuulokkeet.
 4. Sisäänrakennettu antenni
Kuulokkeissa on sisäänrakennettu BLUETOOTH-antenni.
 5. N-merkki
 6. Panta
 7. ② oikea kuuloke
 8. Kosketustunnistin
 9. Merkkivalo (sininen/punainen)
Palaa sinisenä tai punaisena kuulokkeiden virta- tai tiedonsiirtotilan mukaan.
 10. POWER-painike
 11. INPUT-liitäntä
Tähän liitäntään voit liittää esimerkiksi musiikkisoittimen toimitukseen kuuluvalla kuulokejohdolla. Työnnä musiikkisoittimen liitintä liitäntään, kunnes se napsahtaa paikalleen. Muussa tapauksessa ääni ei ehkä kuulu oikein.
 12. Mikrofoni
Tallentaa äänesi, kun puhut puhelimessa.
 13. Merkkivalo (punainen)
Palaa latauksen aikana punaisena.
 14. Micro-USB-liitäntä
Voit ladata kuulokkeet liittämällä ne toimitukseen kuuluvalla micro-USB-kaapelilla tähän liitäntään.
 15. Micro-USB-liitännän kansi
-

BLUETOOTH-toiminnon merkkivalo

Merkkivalo vilkkuu punaisena tai sinisenä BLUETOOTH-yhteyden tilan mukaan.

○: Syttyy sinisenä/●: Syttyy punaisena/-: Sammuu

- Pariliitostila

○ ● ○ ● ○ ● ○ ● ○ ● ○ ● ...

- Yhdistettävissä

○ - - ○ - - ○ - - ○ - - ○ - - ○ - - ○ - - ○ ...

- Yhdistetään

○ ○ - ○ ○ - ○ ○ - ○ ○ - ○ ○ - ○ ○ - ○ ○ ...

- Yhdistetty (HFP/HSP tai A2DP)

○ - - - - - ○ - - - - - ...

- Yhdistetty (HFP/HSP ja A2DP)

○ - ○ - - - - - ○ - ○ - - - - - ...

- Toistetaan musiikkia tai puhelu käynnissä (HFP/HSP tai A2DP)

○ ○ - - - - - ○ ○ - - - - - ...

- Toistetaan musiikkia tai puhelu käynnissä (HFP/HSP ja A2DP)

○ ○ ○ - - - - - ○ ○ ○ - - - - - ...

- Saapuva puhelu

○ ○ ○ ○ ○ ○ ○ ○ ○ ○ ○ ○ ...

Vihje

- Kun akun varaustaso laskee alhaiseksi, merkkivalo muuttuu pariliitostilaa lukuun ottamatta sinisestä punaiseksi.

Pakkauksen sisältö

Tarkista pakkauksen avaamisen jälkeen, että pakkaus sisältää kaikki luettelossa olevat tarvikkeet. Jos jotakin puuttuu, ota yhteyttä myyjään.

Sulkeissa () olevat numerot ilmoittavat tarvikkeiden määrän.

Langattomat stereokuulokkeet (1)

Kantolaukku (1)



Micro-USB-kaapeli (noin 50 cm) (1)

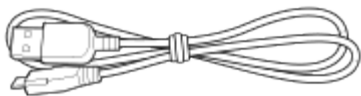

Kuulokejohto (noin 1,2 m) (1)

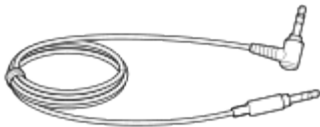

Viiteopas (1)

Pika-aloitusopas (1)

Muita asiakirjoja (1 sarja) (*)

* Ei ehkä toimiteta joissakin maissa tai joillakin alueilla.

[6] Käyttöohjeet | Alkutoimet | Vakiovarusteet

Tietoja toimitetuista oppaista

Kuulokkeiden mukana toimitetaan seuraavat kolme opasta.

Käyttöopas (nämä tiedot)



Verkossa olevassa tietokoneen tai älypuhelimien avulla käytettävässä käyttöoppaassa on yksityiskohtaiset tiedot kuulokkeiden käytöstä, vianmäärityksestä jne.

Aloituspapas (mukana oleva paperi)

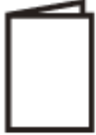

Sisältää perustiedot kuulokkeiden liittämistä ja käytöstä.

Viiteopas (mukana oleva paperi)



Sisältää tietoja varotoimista sekä teknisiä tietoja.

[7] Käyttöohjeet | Alkutoimet | Kuulokkeiden lataaminen

Järjestelmävaatimukset akkua USB-liitännän kautta ladattaessa

Kuulokkeissa on litiumioniakku, joka on ladattava ennen kuulokkeiden ensimmäistä käyttökertaa.

Henkilökohtainen tietokone, jossa on esiasennettuna jokin seuraavista käyttöjärjestelmistä ja USB-liitäntä:

- Kun käytössä on Windows®
Windows® 8.1 / Windows® 8.1 Pro
Windows® 8 / Windows® 8 Pro
Windows® 7 Home Basic / Home Premium / Professional / Ultimate
Windows Vista® (Service Pack 2 tai uudempi) Home Basic / Home Premium / Business / Ultimate

Kun käytössä on Mac
Mac OS X (versio 10.3 tai uudempi)

Huomautus

- Sony ei takaa asianmukaista toimintaa kaikissa järjestelmäympäristöissä.
- Kun käytät Windows 8.1:tä, suorita päivitys Windows Update -toiminnolla.

[8] Käyttöohjeet | Alkutoimet | Kuulokkeiden lataaminen

Kuulokkeiden lataaminen

Kuulokkeissa on litiumioniakku. Lataa kuulokkeet toimitukseen kuuluvalla micro-USB-kaapelilla.

1. Liitä toimitukseen kuuluva micro-USB-kaapeli kuulokkeisiin ja liitä sen jälkeen sen toinen pää käynnissä olevaan tietokoneeseen.

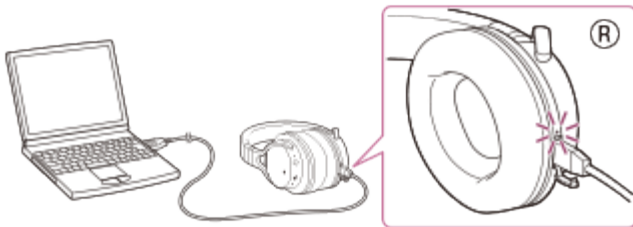

- Varmista, että merkkivalo (punainen) syttyy.
- Lataaminen kestää noin 4 tuntia (*), minkä jälkeen merkkivalo (punainen) sammuu automaattisesti.

* Aika, joka tarvitaan tyhjän akun lataamiseen täyteen.

Huomautus

- Jos kuulokkeissa havaitaan seuraavista syistä johtuva ongelma latauksen aikana, merkkivalo (punainen) voi sammua, vaikka latausta ei ole suoritettu loppuun. Lataa tällöin akku latauslämpötila-alueella uudelleen. Jos ongelma ei häviä, ota yhteyttä lähimpään Sony-jälleenmyyjään.
 - Ympäristön lämpötila on 5–35 °C:een latauslämpötila-alueen ulkopuolella.
 - Akussa on ilmennyt ongelma.

- Jos kuulokkeita ei käytetä pitkään aikaan, merkkivalo (punainen) ei ehkä syty, kun kytket micro-USB-kaapelin kuulokkeiden lataamista varten. Älä tällöin irrota micro-USB-kaapelia kuulokkeista: odota muutama minuutti, kunnes merkkivalo (punainen) syttyy.
- Jos kuulokkeita ei käytetä pitkään aikaan, akun varaus voi ehtyä nopeasti. Muutaman uudelleenlatauksen jälkeen akunkesto kuitenkin paranee.
- Jos kuulokkeet ovat säilytyksessä pitkän aikaa, lataa akku 6 kuukauden välein täyteen purkautumisen estämiseksi.
- Jos kuulokkeita ei käytetä pitkään aikaan, akun lataaminen voi kestää tavallista pidempään.
- Jos sisäänrakennetun akun käyttöaika putoaa merkittävästi, akku on vaihdettava. Ota yhteyttä lähimpään Sony-jälleenmyyjään akun vaihtamista varten.
- Vältä altistamista laitetta ääriämpötiloille, suoralle auringonvalolle, kosteudelle, hiekalle, pölylle tai mekaanisille iskuille. Älä koskaan jätä kuulokkeita aurinkoon pysäköityyn autoon.
- Lataamista ei suoriteta oikein, jos tietokone siirtyy horrostilaan, kun se on liitettyä kuulokkeisiin. Tarkista tietokoneen asetus ennen lataamista. Merkkivalo (punainen) sammuu automaattisesti, jos tietokone siirtyy horrostilaan. Lataa tällöin kuulokkeet uudelleen.
- Käytä vain toimitukseen kuuluvaa micro-USB-kaapelia, ja kytke se suoraan tietokoneeseen. Epäsuoraa liitäntää, esimerkiksi USB-keskitintä, käytettäessä lataamista ei suoriteta oikein.

Vihje

- Toimitukseen kuuluvalla kuulokejohdolla voit käyttää kuulokkeita jopa niiden lataamisen aikana.
- Jos lataaminen alkaa, kun kuulokkeiden virta on kytkettynä, kuulokkeiden virta katkaistaan automaattisesti.

[9] Käyttöohjeet | Alkutoimet | Kuulokkeiden lataaminen

Käytettävissä oleva toiminta-aika

Kuulokkeiden käytettävissä oleva toiminta-aika täyteen ladatulla akulla on seuraava:

- Musiikin toistoaika: enintään 30 tuntia (SBC/AAC) / enintään 28 tuntia (aptX/LDAC)
- Tietoliikenneaika: enintään 26 tuntia
- Valmiusaika: enintään 200 tuntia

Kuulokkeita voidaan käyttää noin 8 tuntia 1 tunnin latauksella.

Huomautus

- Käyttöaika voi olla tätä lyhyempi pakkausmuodon ja käyttöolosuhteiden mukaan.

[10] Käyttöohjeet | Alkutoimet | Kuulokkeiden lataaminen

Akun varaustason tarkistaminen

Voit tarkistaa akun varaustason.

Kun kytket kuulokkeisiin virran painamalla POWER-painiketta, merkkivalo (punainen) välähtää. Voit tarkistaa varaustason merkkivalon (punainen) välähdysten määrän perusteella.

Voit tarkistaa akun varaustason myös silloin, kun kytket kuulokkeisiin virran. Kun painat POWER-painiketta, merkkivalo välähtää ja näyttää akun varaustason.

3 kertaa: täynnä

2 kertaa: puoliksi täynnä

Kerran: vähissä (ladattava)

Kun akku on lähes tyhjä

Merkkivalo muuttuu punaiseksi. Kun akku tyhjenee, kuulokkeista kuuluu varoitusääni, ja ne sammutetaan automaattisesti.

Kun käytät iPhonea, iPadia tai iPod touchia

Kun kuulokkeet on yhdistetty HFP (Hands-free Profile) -profiilia tukevaan iPhoneen, iPadiin tai iPod touchiin (iOS 5.0 tai sitä uudempi versio), siinä näkyy kuvake, joka osoittaa kuulokkeiden akun varaustason näytössä.

Yhteensopivat laitteet

Hands-free Profile (HFP) -profiilia tukeva iPhone, iPad tai iPod touch (iOS 5.0 tai sitä uudempi versio)

iOS 7.X / 8.X

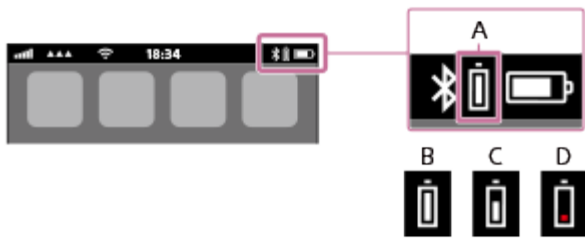

iOS 5.X / 6.X

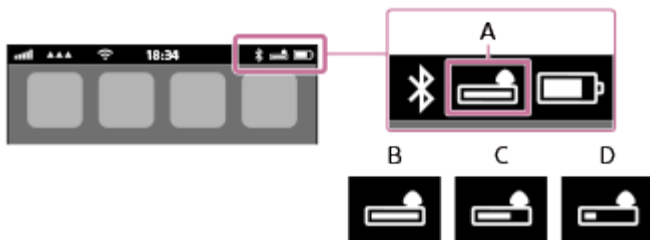

- A: Kuulokkeiden varaustaso
- B: Täynnä
- C: Puoliksi täynnä
- D: Vähissä (ladattava)

Huomautus

- Kun yhdistät kuulokkeet iPhoneen, iPadiin tai iPod touchiin vain Media audio (A2DP) -monipisteyhteyden kautta, akun varaustasoa ei näytetä oikein.

[11] Käyttöohjeet | Liitännöiden tekeminen | BLUETOOTH-yhteys

BLUETOOTH-toiminnon käyttötavat

Kuulokkeissa käytetään langatonta BLUETOOTH-tekniikkaa, jonka avulla voit kuunnella musiikkia tai soittaa puheluita langattomasti.

Musiikin kuunteleminen

Voit vastaanottaa äänisignaaleja älypuhelimesta, matkapuhelimesta tai musiikkisoittimesta ja nauttia musiikista langattomasti.



Puhuminen puhelimesta

Voit soittaa ja vastaanottaa puhelun handsfree-toiminnolla, kun älypuhelimasi tai matkapuhelimesi on laukussa tai taskussa.



[12] Käyttöohjeet | Liitännöjen tekeminen | BLUETOOTH-yhteys

Langattoman yhteyden muodostaminen BLUETOOTH-laitteisiin

Voit nauttia kuulokkeilla musiikista ja handsfree-puheluista langattomasti käyttämällä laitteesi BLUETOOTH-toimintoa.

Laitteiden yhdistämistä BLUETOOTH-toiminnolla vaihtelee sen mukaan, tukeeko laite yhteyden muodostamista yhdellä painalluksella (NFC).

Kuulokkeiden yhdistäminen yhteyden muodostamista yhdellä painalluksella (NFC) tukevaan laitteeseen

Kun kosketat kuulokkeilla NFC-yhteensopivaa älypuhelinia, kuulokkeet käynnistyvät automaattisesti ja muodostavat sitten BLUETOOTH-yhteyden. Kun kosketat kuulokkeilla älypuhelinia uudelleen, yhteys katkaistaan.

Yhteensopivat älypuhelimet

NFC-yhteensopivat älypuhelimet, joihin on asennettu Android 2.3.3 tai sitä uudempi versio (ei kuitenkaan Android 3.x)

NFC

NFC (Near Field Communication) on lyhyen kantaman langaton tiedonsiirtotekniikka, jolla välitetään tietoja erilaisten laitteiden, kuten älypuhelimien ja IC-merkintöjen, välillä. NFC-toiminnolla tietoja voidaan siirtää (esimerkiksi BLUETOOTH-pariliitos voidaan muodostaa) kätevästi koskemalla NFC-yhteensopivilla laitteilla toisiaan (laitteessa olevaa N-merkkiä tai laitteen tiettyä kohtaa).

Yhteyden muodostaminen yhteyden muodostamista yhdellä painalluksella (NFC) tukemattomaan laitteeseen

Pariliitoksen muodostaminen BLUETOOTH-laitteeseen

Pariliitoksen muodostaminen on prosessi, jolla BLUETOOTH-laitteiden välille muodostetaan linkki langattoman yhteyden muodostamista varten.

Laitteen ja kuulokkeiden välille on muodostettava pariliitos, ennen kuin aloitat kuulokkeiden käytön.

Kuulokkeiden yhdistäminen pariiksi liitettyyn laitteeseen

Kun BLUETOOTH-laitteiden välille on muodostettu pariliitos, sitä ei enää tarvitse muodostaa uudelleen. Yhdistä pariiksi liitetty laite käyttämällä kyseistä laitetta koskevaa menetelmää.

[13] Käyttöohjeet | Liitäntöjen tekeminen | Yhteyden muodostaminen yhdellä kosketuksella (NFC) yhteensopiviin Android-laitteisiin

Yhteyden muodostaminen yhdellä kosketuksella (NFC) älypuhelimeen (Android 4.1 tai sitä uudempi versio)

Kun kosketat kuulokkeilla älypuhelimta, kuulokkeet käynnistyvät automaattisesti, minkä jälkeen ne muodostavat pariliitoksen ja BLUETOOTH-yhteyden.

Yhteensopivat älypuhelimet

NFC-yhteensopivat älypuhelimet, joihin on asennettu Android 4.1 tai sitä uudempi versio

NFC

NFC (Near Field Communication) on lyhyen kantaman langaton tiedonsiirtotekniikka, jolla välitetään tietoja erilaisten laitteiden, kuten älypuhelimien ja IC-merkintöjen, välillä. NFC-toiminnolla tietoja voidaan siirtää (esimerkiksi BLUETOOTH-pariliitos voidaan muodostaa) kätevästi koskemalla NFC-yhteensopivilla laitteilla toisiaan (laitteessa olevaa N-merkkiä tai laitteen tiettyä kohtaa).

1. Poista älypuhelimien näytön lukitus.
2. Ota NFC-toiminto älypuhelimessa käyttöön.
3. Kosketa älypuhelimella kuulokkeita.
 - Varmista, että älypuhelimien näytön lukitus on poistettu.
 - Kosketa älypuhelimella kuulokkeiden N-merkkiä. Kosketa kuulokkeita älypuhelimella, kunnes älypuhelin reagoi.
 - Lisätietoja älypuhelimella kosketettavasta kohdasta on älypuhelimien käyttöohjeessa.

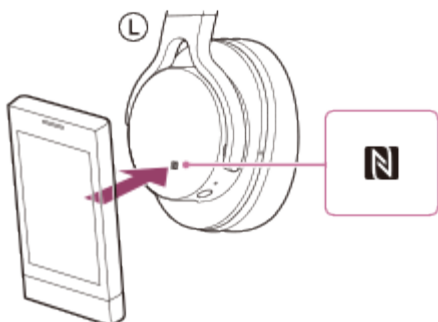

Muodosta pariliitos ja yhteys noudattamalla näytössä näkyviä ohjeita.

Kun kuulokkeet on yhdistetty älypuhelimeen, sininen merkkivalo alkaa vilkkua hitaasti.

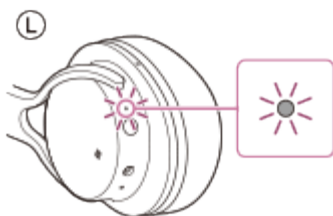

- Voit katkaista yhteyden koskettamalla älypuhelimella laitetta uudelleen.
- Jos haluat yhdistää pariin liitetyn älypuhelimien, suorita vaiheet 2 ja 3.

- Jos et pysty yhdistämään kuulokkeita, kokeile seuraavia toimia.
 - Poista älypuhelimien näytön lukitus ja liikuta älypuhelimia hitaasti kuulokkeiden N-merkin yläpuolella.
 - Jos älypuhelin on kotelossa, poista kotelo.
- Jos kosketat NFC-yhteensopivaa älypuhelimia kuulokkeilla, älypuhelin katkaisee nykyiseen laitteeseen muodostetun BLUETOOTH-yhteyden ja muodostaa yhteyden kuulokkeisiin (Yhteyden vaihtaminen yhdellä kosketuksella).

[14] Käyttöohjeet | Liitäntöjen tekeminen | Yhteyden muodostaminen yhdellä kosketuksella (NFC) yhteensopiviin Android-laitteisiin

Yhteyden muodostaminen yhdellä kosketuksella (NFC) älypuhelimien (Android 2.3.3 tai sitä uudempi versio, joka on kuitenkin vanhempi kuin Android 4.1)

Kun kosketat kuulokkeilla älypuhelimia, kuulokkeet käynnistyvät automaattisesti, minkä jälkeen ne muodostavat pariliitoksen ja BLUETOOTH-yhteyden.

Yhteensopivat älypuhelimet

NFC-yhteensopivat älypuhelimet, joissa on Android 2.3.3–4.0.4 (ei kuitenkaan Android 3.x)

NFC

NFC (Near Field Communication) on lyhyen kantaman langaton tiedonsiirtotekniikka, jolla välitetään tietoja erilaisten laitteiden, kuten älypuhelimien ja IC-merkintöjen, välillä. NFC-toiminnolla tietoja voidaan siirtää (esimerkiksi BLUETOOTH-pariliitos voidaan muodostaa) kätevästi koskemalla NFC-yhteensopivilla laitteilla toisiaan (laitteessa olevaa N-merkkiä tai laitteen tiettyä kohtaa).

1. Poista älypuhelimien näytön lukitus.
2. Ota NFC-toiminto älypuhelimessa käyttöön.
3. Lataa ja asenna **NFC Easy Connect** -sovellus.
Jos olet jo ladannut sovelluksen, siirry vaiheeseen 4.

NFC Easy Connect on maksuton Android-sovellus, jonka voit ladata Google Play™ -kaupasta.

Lataa sovellus tekemällä haku sanoilla ”**NFC Easy Connect**” tai käyttämällä kaksiulotteista koodia. Sovelluksen lataamisesta voidaan periä maksu.

Siirry seuraavaan osoitteeseen:

<https://play.google.com/store/apps/details?id=com.sony.easyconnect>

Sovellus ei ehkä ole saatavilla joissakin maissa ja/tai joillakin alueilla.

Käytä kaksiulotteisen koodin lukusovellusta.



4. Käynnistä **NFC Easy Connect** -sovellus älypuhelimessa.
Varmista, että sovellusnäyttö avautuu älypuhelimessa.
5. Kosketa älypuhelimella kuulokkeita.
 - Varmista, että älypuhelimien näytön lukitus on poistettu.
 - Kosketa älypuhelimella kuulokkeiden N-merkkiä. Kosketa kuulokkeita älypuhelimella, kunnes älypuhelin reagoi.
 - Lisätietoja älypuhelimella kosketettavasta kohdasta on älypuhelimien käyttöohjeessa.

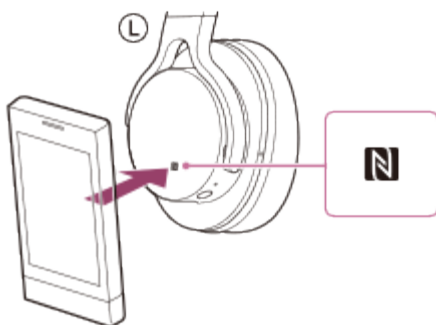

Muodosta pariliitos ja yhteys noudattamalla näytössä näkyviä ohjeita.
Kun kuulokkeet on yhdistetty älypuhelimeen, sininen merkkivalo alkaa vilkkua hitaasti.

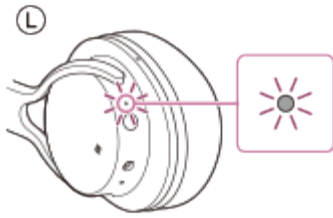

- Voit katkaista yhteyden koskettamalla älypuhelimella laitetta uudelleen.
- Jos haluat yhdistää pariiksi liitetyn älypuhelimien, suorita vaiheet 4 ja 5.

Vihje

- Jos et pysty yhdistämään kuulokkeita, kokeile seuraavia toimia.
 - Käynnistä **NFC Easy Connect** -sovellus ja liikuta älypuhelimta hitaasti kuulokkeiden N-merkin yläpuolella.
 - Jos älypuhelin on kotelossa, poista kotelo.
 - Varmista, että **NFC Easy Connect** -näyttö avautuu älypuhelimessa.
- Jos kosketat NFC-yhteensopivaa älypuhelimta kuulokkeilla, älypuhelin katkaisee nykyiseen laitteeseen muodostetun BLUETOOTH-yhteyden ja muodostaa yhteyden kuulokkeisiin (Yhteyden vaihtaminen yhdellä kosketuksella).

[15] Käyttöohjeet | Liitäntöjen tekeminen | Yhteyden muodostaminen yhdellä kosketuksella (NFC) yhteensopiviin Android-laitteisiin

Älypuhelimeen muodostetun yhteyden katkaiseminen yhdellä kosketuksella (NFC)

Voit katkaista kuulokkeiden ja yhdistetyn älypuhelimien välisen yhteyden koskettamalla älypuhelimella kuulokkeita.

1. Poista älypuhelimien näytön lukitus.
Jos olet asentanut **NFC Easy Connect** -sovelluksen älypuhelimeen, käynnistä **NFC Easy Connect** -sovellus.
2. Kosketa älypuhelimella kuulokkeita.
Kosketa älypuhelimella kuulokkeiden N-merkkiä.

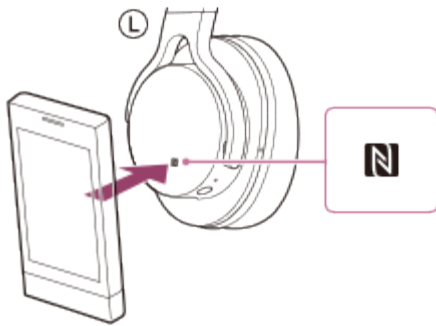

Huomautus

- Kun kuulokkeiden ja älypuhelimien välinen yhteys on katkaistu, kuulokkeiden virta katkaistaan automaattisesti, jos mitään toimintoja ei suoriteta noin 5 minuuttiin. Voit katkaista kuulokkeiden virran ennen tätä painamalla POWER-painiketta noin 2 sekunnin ajan. Merkkivalo (sininen) sammuu ja kuulokkeiden virta katkeaa.

[16] Käyttöohjeet | Liitännöjen tekeminen | Yhteyden muodostaminen yhdellä kosketuksella (NFC) yhteensopiviin Android-laitteisiin

Laitteen vaihtaminen yhdellä kosketuksella (NFC)

- Kun kuulokkeet on yhdistetty BLUETOOTH-laitteeseen ja kosketat NFC-yhteensopivalla älypuhelimella kuulokkeita, kuulokkeet yhdistetään älypuhelimeen, jolla kuulokkeita on viimeksi kosketettu (Yhteyden vaihtaminen yhdellä kosketuksella). Jos kuitenkin keskustelit BLUETOOTH-matkapuhelimella, joka on yhdistetty kuulokkeisiin, BLUETOOTH-yhteyttä ei voi vaihtaa yhdellä kosketuksella.
- Jos kuulokkeet on yhdistetty NFC-yhteensopivaan älypuhelimeen ja kosketat älypuhelimella toisia NFC-yhteensopivia BLUETOOTH-kuulokkeita tai BLUETOOTH-kaiutinta, älypuhelin katkaisee yhteyden kuulokkeisiin ja muodostaa yhteyden kosketettuun BLUETOOTH-laitteeseen.

Huomautus

- Poista älypuhelimien näytön lukitus ennakkoon.
- Jos olet asentanut **NFC Easy Connect** -sovelluksen älypuhelimeen, käynnistä

[17] Käyttöohjeet | Liitännöjen tekeminen | Android-laitteet, jotka eivät tue yhteyden muodostamista yhdellä kosketuksella (NFC)

Pariliitoksen ja yhteyden muodostaminen Android-älypuhelimelle

Pariliitoksen muodostaminen on prosessi, jolla BLUETOOTH-laitteiden välille muodostetaan linkki langattoman yhteyden muodostamista varten.

Sinun on muodostettava laitteen ja kuulokkeiden välille pariliitos, jotta voit muodostaa BLUETOOTH-yhteyden ensimmäisen kerran.

Varmista ennen pariliitostoiminnon suorittamista, että

- älypuhelin on asetettu enintään 1 metrin päähän kuulokkeista
- kuulokkeita on ladattu riittävästi
- älypuhelimien käyttöohjeet ovat käsillä.

1. Siirry kuulokkeissa pariliitostilaan.

Kun muodostat kuulokkeiden ja laitteen välille pariliitoksen ensimmäisen kerran kuulokkeiden ostamisen tai alustamisen jälkeen (jolloin kuulokkeissa ei ole pariliitostietoja), paina POWER-painiketta noin 2 sekunnin ajan kuulokkeiden ollessa sammutettuina. Kuulokkeet siirtyvät automaattisesti pariliitostilaan.

Kun muodostat pariliitoksen toiseen laitteeseen tai sitä seuraaviin laitteisiin (jolloin kuulokkeissa on muiden laitteiden pariliitostiedot), paina POWER-painiketta noin 7 sekunnin ajan.



Varmista, että merkkivalo vilkkuu painikkeen vapauttamisen jälkeen vuoronperään sinisenä ja punaisena.

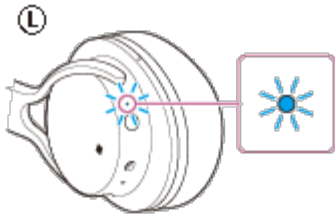

2. Poista Android-älypuhelimien näytön lukitus.
3. Hae nämä kuulokkeet älypuhelimesta.
 - i. Valitse [Setting] - [Bluetooth].
 - ii. Kosketa [Bluetooth]-kohdan vieressä [].

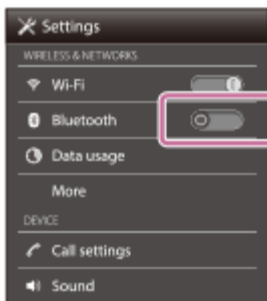

- iii. Kosketa [Bluetooth].

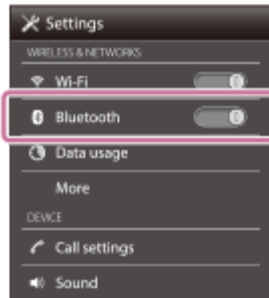

4. Kosketa [Search for devices].
5. Kosketa [MDR-1ABT].



Jos älypuhelimien näytössä vaaditaan salausavaimen (*) antamista, anna "0000".

Kuulokkeiden ja älypuhelimien välille muodostetaan pariliitos ja yhteys.

Jos yhteyttä ei muodosteta, perehdy kohtaan [Yhteyden muodostaminen pariiksi liitettyyn Android-älypuhelimeen](#).

Jos [MDR-1ABT] ei tule näytöön, aloita uudelleen vaiheesta 3.

* Salausavainta voidaan sanoa esimerkiksi salauskoodiksi, PIN-koodiksi, PIN-numeroksi tai salasanaksi.

Huomautus

- Jos pariliitosta ei muodosteta noin 5 minuutin kuluessa, pariliitostila suljetaan ja kuulokkeiden virta katkaistaan. Aloita tällöin alusta vaiheesta 1.
- Kun BLUETOOTH-laitteiden välille on muodostettu pariliitos, sitä ei enää tarvitse muodostaa uudelleen, paitsi seuraavissa tapauksissa:
 - Pariliitostiedot on poistettu esimerkiksi korjauksen jälkeen.
 - Kuulokkeista on jo muodostettu pariliitos kahdeksaan laitteeseen ja halutaan muodostaa yhteys uuteen laitteeseen.
Kuulokkeista voidaan muodostaa pariliitos enintään kahdeksaan laitteeseen. Jos kuulokkeisiin muodostetaan pariliitos sen jälkeen, kun niihin on liitetty pariiksi jo kahdeksan laitetta, pariiksi liitetty laite, jonka viimeisin yhteysaika on vanhin, korvataan uudella laitteella.
 - Kuulokkeiden pariliitostiedot on poistettu BLUETOOTH-laitteesta.
 - Kun kuulokkeet alustetaan, kaikki pariliitostiedot poistetaan.
Poista tällöin kuulokkeiden pariliitostiedot BLUETOOTH-laitteesta ja muodosta sitten pariliitos uudelleen.
- Kuulokkeista voidaan muodostaa pariliitos useisiin laitteisiin, mutta musiikkia voidaan toistaa vain yhdestä pariiksi liitetystä laitteesta kerrallaan.

Vihje

- Edellä on kuvattu esimerkkitoimenpide. Lisätietoja on Android-älypuhelimien mukana toimitetussa käyttöohjeessa.
- Jos haluat poistaa kaikki pariliitostiedot, perehdy kohtaan [Kuulokkeiden alustaminen tehdasasetusten palauttamista varten](#).

Yhteyden muodostaminen pariksi liitettyyn Android-älypuhelimeen

1. Poista Android-älypuhelimien näytön lukitus.

2. Kytke kuulokkeisiin virta.

Paina POWER-painiketta noin 2 sekunnin ajan.



Varmista, että merkkivalo (sininen) vilkkuu painikkeen vapauttamisen jälkeen.

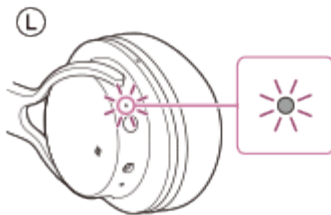

Tarkista Android-älypuhelimien yhteystila. Jos yhteyttä ei ole, siirry vaiheeseen 3.

3. Hae nämä kuulokkeet älypuhelimesta.

i. Valitse [Setting] - [Bluetooth].

ii. Kosketa [Bluetooth]-kohdan vieressä [].

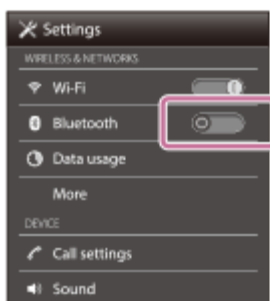

iii. Kosketa [Bluetooth].

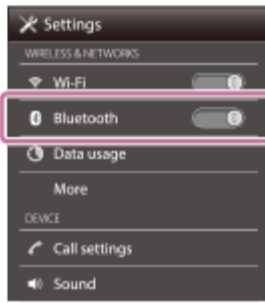

4. Kosketa [MDR-1ABT].



Vihje

- Edellä on kuvattu esimerkkitoimenpide. Lisätietoja on älypuhelimien mukana toimitetussa käyttöohjeessa.
- Jos älypuhelin oli edellisellä kerralla yhdistetty kuulokkeisiin, niiden välille muodostetaan HFP-/HSP-yhteys, kun kytket kuulokkeisiin virran. Kun kuulokkeiden virta on kytketty, voit muodostaa A2DP-yhteyden (musiikin toistamista varten) kaksoisnapauttamalla kevyesti kosketustunnistimen keskikohtaa (noin 0,4 sekunnin välein).

Huomautus

- Jos kuulokkeet yrittävät muodostaa yhteyttä aikaisemmin yhdistettyyn BLUETOOTH-laitteeseen, et ehkä pysty muodostamaan yhteyttä haluamaasi laitteeseen. Jos yhteyden muodostaminen epäonnistuu, katkaise BLUETOOTH-yhteys aikaisemmin yhdistetystä laitteesta.

Pariliitoksen muodostaminen on prosessi, jolla BLUETOOTH-laitteiden välille muodostetaan linkki langattoman yhteyden muodostamista varten.

Sinun on muodostettava laitteen ja kuulokkeiden välille pariliitos, jotta voit muodostaa BLUETOOTH-yhteyden ensimmäisen kerran.

Varmista ennen pariliitostoiminnon suorittamista, että

- iPhone on asetettu enintään 1 metrin päähän kuulokkeista
- kuulokkeita on ladattu riittävästi
- iPhoneen käyttöohjeet ovat käsillä.

1. Siirry kuulokkeissa pariliitostilaan.

Kun muodostat kuulokkeiden ja laitteen välille pariliitoksen ensimmäisen kerran kuulokkeiden ostamisen tai alustamisen jälkeen (jolloin kuulokkeissa ei ole pariliitostietoja), paina POWER-painiketta noin 2 sekunnin ajan kuulokkeiden ollessa sammutettuina. Kuulokkeet siirtyvät automaattisesti pariliitostilaan. Kun muodostat pariliitoksen toiseen laitteeseen tai sitä seuraaviin laitteisiin (jolloin kuulokkeissa on muiden laitteiden pariliitostiedot), paina POWER-painiketta noin 7 sekunnin ajan.

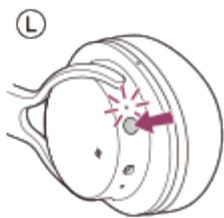

Varmista, että merkkivalo vilkkuu painikkeen vapauttamisen jälkeen vuoronperään sinisenä ja punaisena.

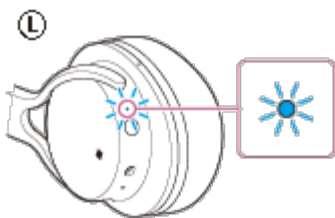



2. Poista iPhoneen näytön lukitus.

3. Valitse BLUETOOTH-asetus iPhoneesta.

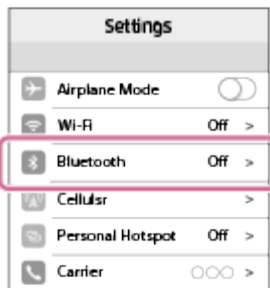
- Valitse [Settings].
- Kosketa [Bluetooth].



iii. Kosketa [], jolloin se muuttuu muotoon [].

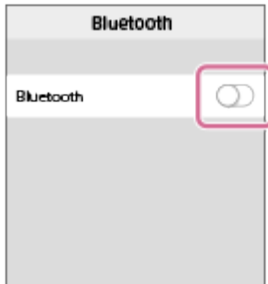

4. Kosketa [MDR-1ABT].

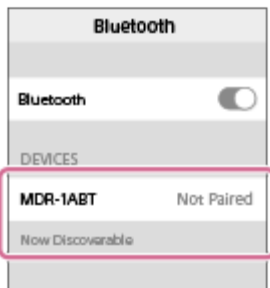

Jos iPhoneen näytössä vaaditaan salausavaimen (*) antamista, anna "0000".

Kuulokkeiden ja iPhoneen välille muodostetaan pariliitos ja yhteys.

Jos yhteyttä ei muodosteta, perehdy kohtaan [Yhteyden muodostaminen pariiksi liitettyyn iPhoneeseen](#).

Jos [MDR-1ABT] ei tule näyttöön, aloita uudelleen vaiheesta 3.

* Salausavainta voidaan sanoa esimerkiksi salauskoodiksi, PIN-koodiksi, PIN-numeroksi tai salasanaksi.

Huomautus

- Jos pariliitosta ei muodosteta noin 5 minuutin kuluessa, pariliitostila suljetaan ja kuulokkeiden virta katkaistaan. Aloita tällöin alusta vaiheesta 1.
- Kun BLUETOOTH-laitteiden välille on muodostettu pariliitos, sitä ei enää tarvitse muodostaa uudelleen, paitsi seuraavissa tapauksissa:
 - Pariliitostiedot on poistettu esimerkiksi korjauksen jälkeen.

- Kuulokkeista on jo muodostettu pariliitos kahdeksaan laitteeseen ja halutaan muodostaa yhteys uuteen laitteeseen.
Kuulokkeista voidaan muodostaa pariliitos enintään kahdeksaan laitteeseen. Jos kuulokkeisiin muodostetaan pariliitos sen jälkeen, kun niihin on liitetty pariksi jo kahdeksan laitetta, pariksi liitetty laite, jonka viimeisin yhteysaika on vanhin, korvataan uudella laitteella.
- Kuulokkeiden pariliitostiedot on poistettu BLUETOOTH-laitteesta.
- Kun kuulokkeet alustetaan, kaikki pariliitostiedot poistetaan.
Poista tällöin kuulokkeiden pariliitostiedot BLUETOOTH-laitteesta ja muodosta sitten pariliitos uudelleen.
- Jos pariliitostiedot on poistettu esimerkiksi alustamalla kuulokkeet, poista kuulokkeiden pariliitostiedot iPhonesta ja muodosta laitteiden välille pariliitos uudelleen.
- Kuulokkeista voidaan muodostaa pariliitos useisiin laitteisiin, mutta musiikkia voidaan toistaa vain yhdestä pariksi liitetystä laitteesta kerrallaan.

Vihje

- Edellä on kuvattu esimerkkitoinenpide. Lisätietoja on iPhonen mukana toimitetussa käyttöohjeessa.
- Jos haluat poistaa kaikki pariliitostiedot, perehdy kohtaan Kuulokkeiden alustaminen tehdasasetusten palauttamista varten.

[20] Käyttöohjeet | Liitäntöjen tekeminen | iPhone (iOS-laitteet)

Yhteyden muodostaminen pariksi liitettyyn iPhoneen

1. Poista iPhonen näytön lukitus.
2. Kytke kuulokkeisiin virta.
Paina POWER-painiketta noin 2 sekunnin ajan.



Varmista, että merkkivalo (sininen) vilkkuu painikkeen vapauttamisen jälkeen.

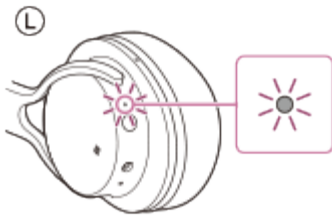



Tarkista iPhone'n yhteytila. Jos yhteyttä ei ole, siirry vaiheeseen 3.

3. Hae nämä kuulokkeet iPhone'sta.

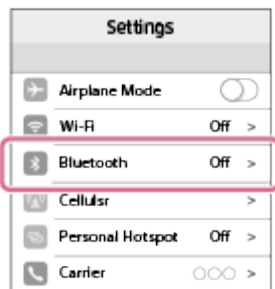
- i. Valitse [Settings].
- ii. Kosketa [Bluetooth].



iii. Kosketa [], jolloin se muuttuu muotoon [].



4. Kosketa [MDR-1ABT].

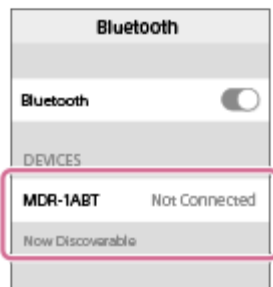

Vihje

- Edellä on kuvattu esimerkkitoimenpide. Lisätietoja on iPhone'n mukana

toimitetussa käyttöohjeessa.

- Jos iPhone oli edellisellä kerralla yhdistetty kuulokkeisiin, niiden välille muodostetaan HFP-/HSP-yhteys, kun kytket kuulokkeisiin virran. Kun kuulokkeiden virta on kytketty, voit muodostaa A2DP-yhteyden (musiikin toistamista varten) kaksoisnapauttamalla kevyesti kosketustunnistimen keskikohtaa (noin 0,4 sekunnin välein).

Huomautus

- Jos kuulokkeet yrittävät muodostaa yhteyttä aikaisemmin yhdistettyyn BLUETOOTH-laitteeseen, et ehkä pysty muodostamaan yhteyttä haluamaasi laitteeseen. Jos yhteyden muodostaminen epäonnistuu, katkaise BLUETOOTH-yhteys aikaisemmin yhdistetystä laitteesta.

[21] Käyttöohjeet | Liitännöjen tekeminen | Muut BLUETOOTH-laitteet

Pariliitoksen ja yhteyden muodostaminen muihin BLUETOOTH-laitteisiin

Pariliitoksen muodostaminen on prosessi, jolla BLUETOOTH-laitteiden välille muodostetaan linkki langattoman yhteyden muodostamista varten.

Sinun on muodostettava laitteen ja kuulokkeiden välille pariliitos, jotta voit muodostaa BLUETOOTH-yhteyden ensimmäisen kerran.

Varmista ennen pariliitostoiminnon suorittamista, että

- BLUETOOTH-laite on asetettu enintään 1 metrin päähän kuulokkeista
- kuulokkeita on ladattu riittävästi
- BLUETOOTH-laitteen käyttöohjeet ovat käsillä.

1. Siirry kuulokkeissa pariliitostilaan.

Kun muodostat kuulokkeiden ja laitteen välille pariliitoksen ensimmäisen kerran kuulokkeiden ostamisen tai alustamisen jälkeen (jolloin kuulokkeissa ei ole pariliitostietoja), paina POWER-painiketta noin 2 sekunnin ajan kuulokkeiden ollessa sammutettuina. Kuulokkeet siirtyvät automaattisesti pariliitostilaan.

Kun muodostat pariliitoksen toiseen laitteeseen tai sitä seuraaviin laitteisiin (jolloin kuulokkeissa on muiden laitteiden pariliitostiedot), paina POWER-

painiketta noin 7 sekunnin ajan.

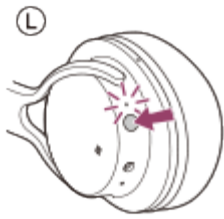

Varmista, että merkkivalo vilkkuu painikkeen vapauttamisen jälkeen vuoronperään sinisenä ja punaisena.

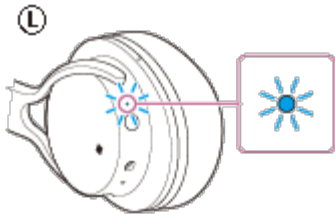

2. Suorita pariliitosprosessi BLUETOOTH-laitteessa hakeaksesi nämä kuulokkeet. BLUETOOTH-laitteen näytössä olevaan tunnistettujen laitteiden luetteloon ilmestyy [MDR-1ABT]. Jos se ei tule näyttöön, aloita uudelleen vaiheesta 1.
3. Valitse [MDR-1ABT].
Jos BLUETOOTH-laitteen näytössä vaaditaan salausavaimen (*) antamista, anna "0000".

* Salausavainta voidaan sanoa esimerkiksi salauskoodiksi, PIN-koodiksi, PIN-numeroksi tai salasanaksi.
4. Muodosta BLUETOOTH-yhteys BLUETOOTH-laitteesta.
BLUETOOTH-laitteen mukaan kuulokkeiden ja laitteen välille voidaan muodostaa yhteys heti pariliitoksen muodostamisen jälkeen.

Huomautus

- Jos pariliitosta ei muodosteta noin 5 minuutin kuluessa, pariliitostila suljetaan ja kuulokkeiden virta katkaistaan. Aloita tällöin alusta vaiheesta 1.
- Jos olet muodostamassa pariliitosta BLUETOOTH-laitteeseen, joka ei pysty näyttämään tunnistettujen laitteiden luetteloä tai jossa ei ole näyttöä, voit muodostaa pariliitoksen laitteeseen asettamalla sekä kuulokkeet että BLUETOOTH-laitteen pariliitoksen muodostamistilaan. Jos BLUETOOTH-laitteessa asetetaan tällöin salausavaimeksi muu kuin "0000", kuulokkeisiin ei voi muodostaa pariliitosta.

- Kun BLUETOOTH-laitteiden välille on muodostettu pariliitos, sitä ei enää tarvitse muodostaa uudelleen, paitsi seuraavissa tapauksissa:
 - Pariliitostiedot on poistettu esimerkiksi korjauksen jälkeen.
 - Kuulokkeista on jo muodostettu pariliitos kahdeksaan laitteeseen ja halutaan muodostaa yhteys uuteen laitteeseen.
Kuulokkeista voidaan muodostaa pariliitos enintään kahdeksaan laitteeseen. Jos kuulokkeisiin muodostetaan pariliitos sen jälkeen, kun niihin on liitetty pariaksi jo kahdeksan laitetta, pariaksi liitetty laite, jonka viimeisin yhteysaika on vanhin, korvataan uudella laitteella.
 - Kuulokkeiden pariliitostiedot on poistettu BLUETOOTH-laitteesta.
 - Kun kuulokkeet alustetaan, kaikki pariliitostiedot poistetaan.
Poista tällöin kuulokkeiden pariliitostiedot BLUETOOTH-laitteesta ja muodosta sitten pariliitos uudelleen.
- Kuulokkeista voidaan muodostaa pariliitos useisiin laitteisiin, mutta musiikkia voidaan toistaa vain yhdestä pariaksi liitetystä laitteesta kerrallaan.

Vihje

- Edellä on kuvattu esimerkkitoimenpide. Lisätietoja on BLUETOOTH-laitteen mukana toimitetussa käyttöohjeessa.
- Jos haluat poistaa kaikki pariliitostiedot, perehdy kohtaan Kuulokkeiden alustaminen tehdasasetusten palauttamista varten.

[22] Käyttöohjeet | Liitäntöjen tekeminen | Muut BLUETOOTH-laitteet

Yhteyden muodostaminen pariaksi liitettyyn BLUETOOTH-laitteeseen

1. Kytke kuulokkeisiin virta.

Paina POWER-painiketta noin 2 sekunnin ajan.



Varmista, että merkkivalo (sininen) vilkkuu painikkeen vapauttamisen jälkeen.

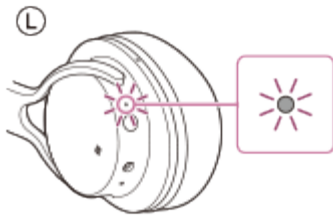

Tarkista BLUETOOTH-laitteen yhteystila. Jos yhteyttä ei ole, siirry vaiheeseen 2.

2. Muodosta BLUETOOTH-yhteys BLUETOOTH-laitteesta.

Lisätietoja on BLUETOOTH-laitteen mukana toimitetussa käyttöohjeessa.

Vihje

- Edellä on kuvattu esimerkkitoimenpide. Lisätietoja on BLUETOOTH-laitteen mukana toimitetussa käyttöohjeessa.
- Jos BLUETOOTH-laite oli edellisellä kerralla yhdistetty kuulokkeisiin, niiden välille muodostetaan HFP-/HSP-yhteys, kun kytket kuulokkeisiin virran. Kun kuulokkeiden virta on kytketty, voit muodostaa A2DP-yhteyden (musiikin toistamista varten) kaksoisnapauttamalla kevyesti kosketustunnistimen keskikohtaa (noin 0,4 sekunnin välein).

Huomautus

- Jos kuulokkeet yrittävät muodostaa yhteyttä aikaisemmin yhdistettyyn BLUETOOTH-laitteeseen, et ehkä pysty muodostamaan yhteyttä haluamaasi laitteeseen. Jos yhteyden muodostaminen epäonnistuu, katkaise BLUETOOTH-yhteys aikaisemmin yhdistetystä laitteesta.

[23] Käyttöohjeet | Liitäntöjen tekeminen | Monipisteyhteys

Kuulokkeiden yhdistäminen sekä musiikkisoittimeen että älypuhelimeen tai matkapuhelimeen

Jos haluat käyttää BLUETOOTH-musiikkisoitinta musiikin kuuntelemiseen ja BLUETOOTH-älypuhelimta puheluiden soittamiseen, kuulokkeet on yhdistettävä

kuhunkin laitteeseen BLUETOOTH-yhteyden välityksellä.

1. Muodosta kuulokkeista pariiliitos BLUETOOTH-laitteisiin.
2. Muodosta kuulokkeiden ja BLUETOOTH-musiikkisoittimen välille A2DP-BLUETOOTH-yhteys.
3. Muodosta kuulokkeiden ja BLUETOOTH-älypuhelimien tai -matkapuhelimen välille HFP- tai HSP-BLUETOOTH-yhteys.

Huomautus

- Jos älypuhelin tai matkapuhelin oli edellisellä kerralla yhdistetty kuulokkeisiin, niiden välille muodostetaan automaattisesti HFP- tai HSP-yhteys, kun kytket kuulokkeisiin virran. Samalla voidaan muodostaa automaattisesti myös A2DP-yhteys. Katkaise tällöin kuulokkeiden ja älypuhelimien tai matkapuhelimen välinen yhteys puhelimesta kerran ja yhdistä sitten laitteet uudelleen toistamalla prosessi vaiheesta 2.

[24] Käyttöohjeet | Liitännöjen tekeminen | Monipisteyhteys

Kuulokkeiden yhdistäminen kahteen Android-älypuhelimeen

Kun yhdistät kuulokkeet älypuhelimeen, yleensä sekä musiikin toistotoiminto että puhelutoiminto yhdistetään automaattisesti.

Jos haluat muodostaa monipisteyhteyden kahden älypuhelimien kanssa erikseen, yhden musiikin kuuntelua ja toisen puheluiden soittamista varten, muuta älypuhelimien asetuksia niin, että kussakin älypuhelimessa on yhdistetty vain yksi toiminnoista.

1. Muodosta kuulokkeista pariiliitos molempiin älypuhelimiin.
2. Muodosta jommastakummasta älypuhelimesta BLUETOOTH-yhteys kuulokkeisiin.

- Poista kuulokkeisiin yhdistetyssä älypuhelimessa [Phone audio] (HFP)- tai [Media audio] (A2DP) -asetuksen valinta.

Esimerkki: Vain Media audio (A2DP) -yhteyden muodostaminen

Kosketa [Settings] - [Bluetooth] - [MDR-1ABT] -kohdan vieressä oleva asetuskuvake.



Poista [Paired Bluetooth device] -näytössä [Phone audio] -asetuksen valinta.

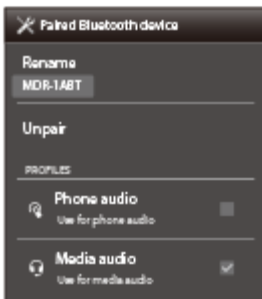

- Katkaise älypuhelimien BLUETOOTH-yhteys.
- Muodosta toisesta älypuhelimesta BLUETOOTH-yhteys kuulokkeisiin.
- Poista samalla tavalla sen toiminnon valinta, jonka valintaa et poistanut vaiheessa 3.
- Muodosta ensimmäisestä älypuhelimesta BLUETOOTH-yhteys uudelleen. Molemmat älypuhelimet on yhdistetty kuulokkeisiin niin, että vain yksi toiminto on käytössä.

Vihje

- Edellä on kuvattu esimerkkitoimenpide. Lisätietoja on Android-älypuhelimien mukana toimitetussa käyttöohjeessa.

Kuulokkeiden yhdistäminen Android-älypuhelimeen ja iPhoneeseen

Kun yhdistät kuulokkeet älypuhelimeen, yleensä sekä musiikin toistotoiminto että puhelutoiminto yhdistetään automaattisesti. Jos haluat muodostaa monipisteyhteyden käyttämällä Android-älypuhelinta ja iPhonea musiikin kuuntelua ja puheluiden soittamista varten erikseen, muuta Android-älypuhelimien asetuksia niin, että vain yksi toiminnoista on yhdistetty. Yhdistä ensin Android-älypuhelin ja sitten iPhone.

iPhonea ei voi määrittää yhdistämään vain yhtä toimintoa.

1. Muodosta kuulokkeista pariliitos Android-älypuhelimeen ja iPhoneen.
2. Muodosta Android-älypuhelimesta BLUETOOTH-yhteys kuulokkeisiin.
3. Poista kuulokkeisiin yhdistetyssä Android-älypuhelimessa [Phone audio] (HFP)- tai [Media audio] (A2DP) -asetuksen valinta.

Esimerkki: Vain Media audio (A2DP) -yhteyden muodostaminen

Kosketa [Settings] - [Bluetooth] - [MDR-1ABT] -kohdan vieressä oleva asetuskuvake.



Poista [Paired Bluetooth device] -näytössä [Phone audio] -asetuksen valinta.

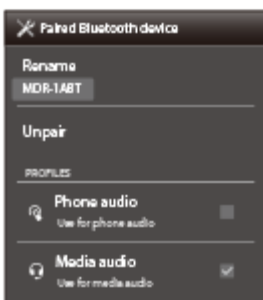

4. Muodosta iPhonesta BLUETOOTH-yhteys kuulokkeisiin.
iPhone on yhdistetty kuulokkeisiin molemmilla toiminnoilla, mutta voit käyttää vain sitä toimintoa, jonka valinnan poistit vaiheessa 3.

Vihje

- Edellä on kuvattu esimerkkitoimenpide. Lisätietoja on Android-älypuhelimien mukana toimitetussa käyttöohjeessa.

Huomautus

- Jos yhdistät Android-älypuhelimien [Phone audio] (HFP) -toiminnolla, kuulokkeiden akun varaustasoa ei näytetä oikein iPhonessa.

[26] Käyttöohjeet | Liitäntöjen tekeminen | Kuulokkeiden kaapeliyhteys

Toimitukseen kuuluvan kuulokejohdon käyttäminen

Liittämällä toimitukseen kuuluvan kuulokejohdon johonkin laitteeseen voit käyttää kuulokkeita tavallisina langallisina kuulokkeina. Kuulokkeita voidaan ladata käytön aikana.

1. Liitä toistolaitte toimitukseen kuuluvan kuulokejohdon INPUT-liitäntään.

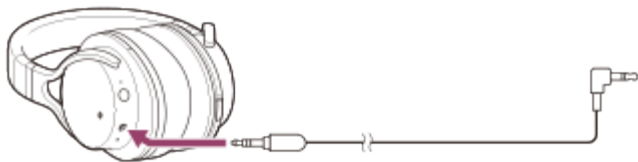

Jos liität kuulokejohdon, kun kuulokkeiden virta on kytketty, kuulokkeet sammuvat automaattisesti.

Huomautus

- Varmista, että liität L-muotoisen liittimen toistolaitteeseen.
- Käytä ainoastaan toimitukseen kuuluvaa kuulokejohtoa.
- Varmista, että liitin on liitetty kunnolla.
- BLUETOOTH-toimintoa ei voi käyttää.

- Kosketustunnistinta ei voi käyttää.

Vihje

- Puhelun saapuessa kuulokkeista kuuluu soittoaäni. Vastaa puheluun älypuhelimella tai matkapuhelimella ja puhu käyttämällä puhelimen mikrofonia. Kuulet soittajan äänen kuulokkeista.
- Jos irrotat kuulokejohdon älypuhelimesta tai matkapuhelimesta, voit puhua käyttämällä puhelimen mikrofonia ja kaiutinta.

[27] Käyttöohjeet | Musiikin kuunteleminen | Musiikin kuunteleminen BLUETOOTH-yhteyden kautta

Musiikin kuunteleminen BLUETOOTH-yhteyden kautta yhdistetystä laitteesta

Voit nauttia musiikin kuuntelemisesta ja BLUETOOTH-laitteen kauko-ohjaimen perustoimintojen käytöstä BLUETOOTH-yhteyden välityksellä. BLUETOOTH-laitteen on tuettava seuraavia BLUETOOTH-profiileja.

- A2DP (Advanced Audio Distribution Profile):
voit nauttia laadukkaasta äänisisällöstä langattomasti.
- AVRCP (Audio Video Remote Control Profile):
voit säätää esimerkiksi äänenvoimakkuutta.

Toimintatapa voi vaihdella BLUETOOTH-laitteen mukaan. Lisätietoja on BLUETOOTH-laitteen mukana toimitetussa käyttöohjeessa.

1. Muodosta kuulokkeista yhteys BLUETOOTH-laitteeseen.
2. Laita kuulokkeet päähän.
Säädä pannan pituutta.
Laita kuulokkeet päähän niin, että **L**-merkki on vasemman korvan ja **R**-merkki on oikean korvan päällä. **L**-kuulokkeessa on kosketuspiste.
Varo, ettet kosketa kosketustunnistinta kuulokkeiden käytön aikana.

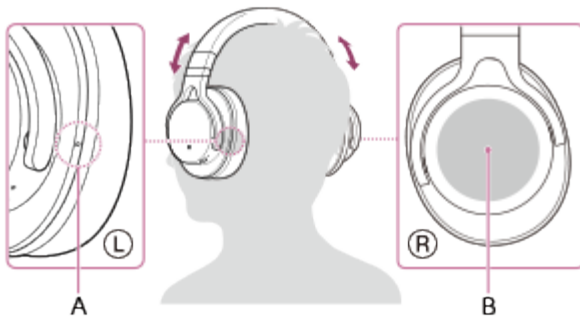

A: Kosketuspiste

B: Kosketustunnistin

3. Toista musiikki tai video BLUETOOTH-laitteella.
Säädä BLUETOOTH-laitteen äänenvoimakkuutta.

4. Säädä äänenvoimakkuutta kosketustunnistimella.

- Äänenvoimakkuuden lisääminen: Pyyhkäise toistuvasti ylöspäin, kunnes äänenvoimakkuus on haluamallasi tasolla.

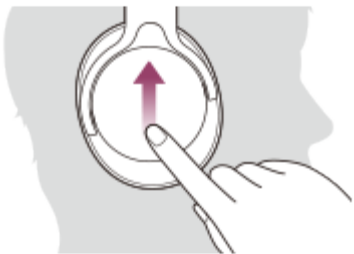

- Äänenvoimakkuuden vähentäminen: Pyyhkäise toistuvasti alaspäin, kunnes äänenvoimakkuus on haluamallasi tasolla.

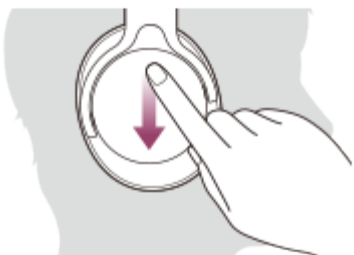

- Jos pidät sormesi kosketustunnistimella pyyhkäistyäsi ylös- tai alaspäin, äänenvoimakkuus muuttuu edelleen.

Huomautus

- Jos tietoliikenneyhteys on huono, BLUETOOTH-laite voi reagoida kuulokkeiden

komentoon väärin.

Vihje

- Kuulokkeet tukevat SCMS-T-sisällönsuojausta. Voit nauttia SCMS-T-sisällönsuojausta tukevassa matkapuhelimessa tai kannettavassa televisiossa olevasta sisällöstä, esimerkiksi musiikista.
- Joidenkin BLUETOOTH-laitteiden tapauksessa on ehkä säädettävä äänenvoimakkuutta tai määritettävä äänilähtöasetus BLUETOOTH-laitteessa.

[28] Käyttöohjeet | Musiikin kuunteleminen | Musiikin kuunteleminen BLUETOOTH-yhteyden kautta

Äänilaitteen ohjaus (BLUETOOTH-yhteys)

Jos BLUETOOTH-laite tukee AVRCP-profiilia, voit ohjata laitetta kuulokkeista. Käytettävissä olevat toiminnot voivat vaihdella BLUETOOTH-laitteen mukaan. Lisätietoja on BLUETOOTH-laitteen mukana toimitetussa käyttöohjeessa.

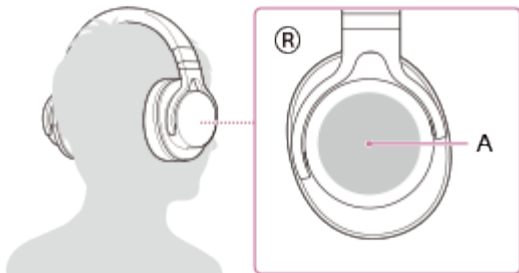

A: Kosketustunnistin

Kosketustunnistin toimii seuraavasti kosketustunnistimen käyttötavan mukaan.

Toista/tauco: Kaksoisnapauta kevyesti (noin 0,4 sekunnin välein).

Pysäytä: Pidä sormeasi kosketustunnistimella, kunnes toisto pysähtyy (noin 3 sekuntia tai enemmän).



Seuraava kappale: Pyyhkäise eteenpäin.



Edellinen kappale: Pyyhkäise taaksepäin.

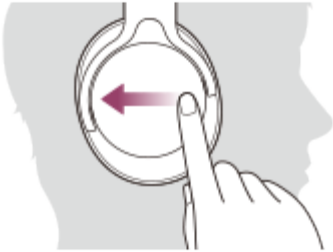

Pikakelaus eteenpäin: Pyyhkäise hieman eteenpäin ja pidä sormesi paikallaan.
(Kestää hetken, ennen kuin pikakelaus eteenpäin alkaa.) Nosta sormesi halutussa toistokohdassa.

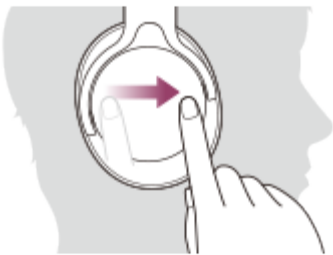

Pikakelaus taaksepäin: Pyyhkäise hieman taaksepäin ja pidä sormesi paikallaan.
(Kestää hetken, ennen kuin pikakelaus taaksepäin alkaa.) Nosta sormesi halutussa toistokohdassa.



- Äänenvoimakkuuden lisääminen: Pyyhkäise toistuvasti ylöspäin, kunnes äänenvoimakkuus on haluamallasi tasolla.

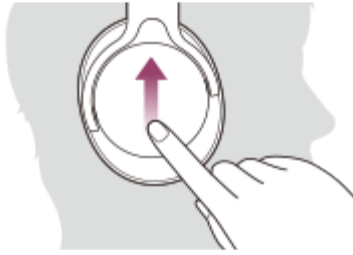

- Äänenvoimakkuuden vähentäminen: Pyyhkäise toistuvasti alaspäin, kunnes äänenvoimakkuus on haluamallasi tasolla.

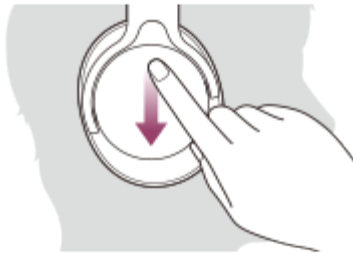

- Jos pidät sormesi kosketustunnistimella pyyhkäistyäsi ylös- tai alaspäin, äänenvoimakkuus muuttuu edelleen.

Huomautus

- Jos tietoliikenneyhteys on huono, BLUETOOTH-laite voi reagoida kuulokkeiden komentoon väärin.
- Käytettävissä olevat toiminnot vaihtelevat BLUETOOTH-laitteen mukaan. Kun toimit edellä kuvatulla tavalla, laite voi toimia eri tavalla tai se ei ehkä toimi lainkaan.

[29] Käyttöohjeet | Musiikin kuunteleminen | Musiikin kuunteleminen BLUETOOTH-yhteyden kautta

BLUETOOTH-yhteyden katkaiseminen (käytön jälkeen)

Kun lopetat musiikin toiston BLUETOOTH-laitteella, katkaise BLUETOOTH-yhteys

suorittamalla jokin seuraavista toiminnoista.

- Jos käytät laitetta, joka tukee yhteyden muodostamista yhdellä painalluksella (NFC), kosketa laitteella kuulokkeita uudelleen.
- Jos käytät laitetta, joka ei tue yhteyden muodostamista yhdellä painalluksella (NFC), suorita toiminto BLUETOOTH-laitteesta.
- Voit katkaista kuulokkeiden virran painamalla kuulokkeiden POWER-painiketta noin 2 sekunnin ajan.
- Sammuta BLUETOOTH-laite.

Vihje

- Kun lopetat musiikin toiston, joissakin BLUETOOTH-laitteissa BLUETOOTH-yhteys voidaan katkaista automaattisesti.

[30] Käyttöohjeet | Musiikin kuunteleminen | Tuetut pakkausmuodot

Tuetut pakkausmuodot

Pakkausmuoto on äänen koodausalgoritmi, jota käytetään äänen lähettämiseen BLUETOOTH-yhteyden kautta.

Kuulokkeet tukevat musiikkia A2DP-yhteyden kautta neljää pakkausmuotoa, jotka ovat SBC, AAC, aptX ja LDAC.

- SBC

Tämä on lyhenne sanoista Subband Codec.

Tämä on BLUETOOTH-laitteiden normaalisti käyttämä äänen koodaustekniikka.

Kaikki BLUETOOTH-laitteet tukevat SBC-pakkausmuotoa.

- AAC

Tämä on lyhenne sanoista Advanced Audio Coding.

AAC-pakkausmuotoa käytetään lähinnä Apple-tuotteissa, kuten iPhonessa, ja se tuottaa SBC-pakkausmuotoa laadukkaamman äänen.

- aptX

Tämä on CSR plc:n kehittämä äänen koodaustekniikka.

aptX-pakkausmuotoa käytetään joissakin Android-älypuhelimissa. Sen pakkaussuhde on pienempi ja se tuottaa SBC-pakkausmuotoa laadukkaamman

äänen.

- LDAC

LDAC on Sonyn kehittämä äänen koodaustekniikka, joka mahdollistaa High-Resolution (Hi-Res) Audio -sisällön siirtämisen jopa BLUETOOTH-yhteyden välityksellä.

Muista BLUETOOTH-yhteensopivista koodaustekniikoista, kuten SBC:stä, poiketen se ei laske Hi-Res Audio -sisällön laatua (*), ja tehokkaan koodauksen sekä optimaalisen pakkauksen ansiosta sillä voi siirtää langattoman BLUETOOTH-verkon kautta noin kolme kertaa enemmän tietoja (**) kuin näillä muilla tekniikoilla uskomattomasta äänenlaadusta tinkimättä.

* DSD-muotoista sisältöä lukuun ottamatta

** SBC-muotoon verrattuna, kun bittinopeudeksi on valittu 990 kbps (96/48 kHz) tai 909 kbps (88,2/44,1 kHz)

Kun jollakin edellä mainitussa pakkausmuodossa olevaa musiikkia siirretään yhdistetystä laitteesta, kuulokkeet siirtyvät automaattisesti käyttämään kyseistä pakkausmuotoa ja toistavat musiikin samassa pakkausmuodossa.

Kuulokkeisiin yhdistetystä laitteesta riippuen sinun on kuitenkin ehkä määritettävä pakkausmuoto laitteessa ennakkoon, jos haluat kuunnella kuulokkeilla toisessa pakkausmuodossa olevaa musiikkia, vaikka laite tukisikin SBC:tä laadukkaampaa pakkausmuotoa.

Lisätietoja pakkausmuodon määrittämisestä on laitteen mukana toimitetussa käyttöohjeessa.

[31] Käyttöohjeet | Puheluiden soittaminen | Puheluiden soittaminen

Puhelun vastaanottaminen

BLUETOOTH-yhteyden kautta voit nauttia handsfree-puheluista HFP (Hands-free Profile)- tai HSP (Headset Profile) -BLUETOOTH-profiilia tukevalla älypuhelimella tai matkapuhelimella.

- Jos älypuhelimesi tai matkapuhelimesi tukee sekä HFP- että HSP-profiilia, valitse asetukseksi HFP.
- Toiminnot voivat vaihdella älypuhelimien tai matkapuhelimen mukaan. Lisätietoja

on älypuhelimien tai matkapuhelimien mukana toimitetussa käyttöohjeessa.

Soittoääni

Puhelun saapuessa kuulokkeista kuuluu soittoääni.

Kuulet jonkin seuraavista soittoäänistä älypuhelimien tai matkapuhelimien mukaan.

- Kuulokkeissa asetettu soittoääni
- Älypuhelimessa tai matkapuhelimessa asetettu soittoääni
- Älypuhelimessa tai matkapuhelimessa asetettu soittoääni vain BLUETOOTH-yhteyttä varten

1. Yhdistä kuulokkeet älypuhelimeen tai matkapuhelimeen etukäteen.
2. Kun kuulet soittoäänen, kaksoisnapauta kosketustunnistinta kevyesti ja vastaanota puhelu.
Kun puhelu saapuu musiikin kuuntelun aikana, musiikin toisto keskeytyy, ja kuulokkeista kuuluu soittoääni.



Kaksoisnapauta kevyesti (noin 0,4 sekunnin välein).

Jos kuulokkeista ei kuulu soittoääntä

- Kuulokkeita ei ehkä ole yhdistetty älypuhelimeen tai matkapuhelimeen HFP- tai HSP-toiminnolla. Tarkista älypuhelimien tai matkapuhelimien yhteystila.
 - Jos toistoa ei keskeytetä automaattisesti, keskeytä toisto kuulokkeista.
3. Säädä äänenvoimakkuutta kosketustunnistimella.
 - Äänenvoimakkuuden lisääminen: Pyyhkäise toistuvasti ylöspäin, kunnes äänenvoimakkuus on haluamallasi tasolla.

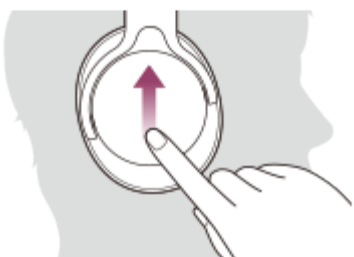

- Äänenvoimakkuuden vähentäminen: Pyyhkäise toistuvasti alaspäin, kunnes äänenvoimakkuus on haluamallasi tasolla.

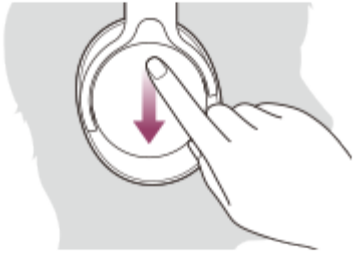

- Jos pidät sormesi kosketustunnistimella pyyhkäistyäsi ylös- tai alaspäin, äänenvoimakkuus muuttuu edelleen.

4. Voit lopettaa puhelun kaksoisnapauttamalla kosketustunnistinta kevyesti uudelleen.

Jos sait puhelun musiikin toiston aikana, musiikin toistoa jatketaan automaattisesti.

Huomautus

- Joissakin älypuhelimissa tai matkapuhelimissa toistoa ei ehkä jatketa automaattisesti, vaikka lopetat puhelun.
- Käytä älypuheliminta tai matkapuhelinta vähintään 50 cm:n etäisyydellä kuulokkeista. Äänessä voi olla kohinaa, jos kuulokkeet ja älypuhelin tai matkapuhelin ovat liian lähellä toisiaan.

Vihje

- Joissakin älypuhelimissa tai matkapuhelimissa puhelut vastaanotetaan oletusarvoisesti puhelimella kuulokkeiden sijaan. Jos käytät HFP- tai HSP-yhteyttä, vaihda puhelulaitteeksi kuulokkeet pitämällä sormesi kosketustunnistimella, kunnes laite vaihdetaan, tai käyttämällä älypuheliminta tai matkapuhelinta.
- Jos säädät äänenvoimakkuutta kuulokkeista, kun et puhu, musiikin toiston äänenvoimakkuutta säädetään.
- Puhelun äänenvoimakkuutta ja musiikin toiston äänenvoimakkuutta voidaan säätää erikseen. Puhelun äänenvoimakkuuden muuttaminen ei vaikuta musiikin toiston äänenvoimakkuuteen tai toisin päin.

Puhelun soittaminen

BLUETOOTH-yhteyden kautta voit nauttia handsfree-puheluista HFP (Hands-free Profile)- tai HSP (Headset Profile) -BLUETOOTH-profiilia tukevalla älypuhelimella tai matkapuhelimella.

- Jos älypuhelimesi tai matkapuhelimesi tukee sekä HFP- että HSP-profiilia, valitse asetukseksi HFP.
- Toiminnot voivat vaihdella älypuhelimien tai matkapuhelimien mukaan. Lisätietoja on älypuhelimien tai matkapuhelimien mukana toimitetussa käyttöohjeessa.

1. Yhdistä kuulokkeet älypuheliimeen tai matkapuheliimeen etukäteen.

2. Soita puhelu älypuhelimella tai matkapuhelimella.

Kun soitat puhelun, kuulokkeista kuuluu valintaääni.

Jos soitat puhelun musiikin kuuntelun aikana, musiikin toisto keskeytyy.

Jos kuulokkeista ei kuulu valintaääntä, vaihda älypuhelimesta tai matkapuhelimesta puhelulaitteeksi kuulokkeet pitämällä sormesi kosketustunnistimella, kunnes laite vaihdetaan.

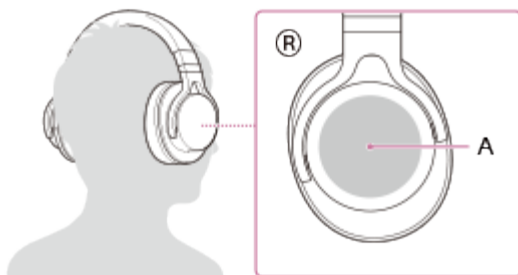

A: Kosketustunnistin



3. Säädä äänenvoimakkuutta kosketustunnistimella.

- Äänenvoimakkuuden lisääminen: Pyyhkäise toistuvasti ylöspäin, kunnes äänenvoimakkuus on haluamallasi tasolla.

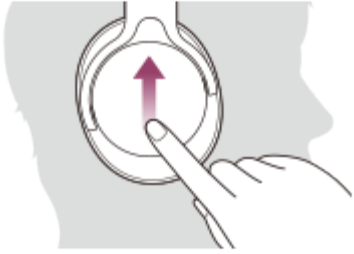

- Äänenvoimakkuuden vähentäminen: Pyyhkäise toistuvasti alaspäin, kunnes äänenvoimakkuus on haluamallasi tasolla.

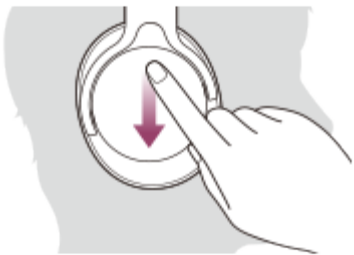

- Jos pidät sormesi kosketustunnistimella pyyhkäistyäsi ylös- tai alaspäin, äänenvoimakkuus muuttuu edelleen.

4. Voit lopettaa puhelun kaksoisnapauttamalla kosketustunnistinta kevyesti uudelleen.

Jos soitit puhelun musiikin toiston aikana, musiikin toistoa jatketaan automaattisesti.

Huomautus

- Käytä älypuhelin tai matkapuhelin vähintään 50 cm:n etäisyydellä kuulokkeista. Äänessä voi olla kohinaa, jos kuulokkeet ja älypuhelin tai matkapuhelin ovat liian lähellä toisiaan.

Vihje

- Jos säädät äänenvoimakkuutta kuulokkeista, kun et puhu, toiston äänenvoimakkuutta säädetään.
- Puheluiden ja musiikin äänenvoimakkuuksia voidaan säätää erikseen. Vaikka muutat äänenvoimakkuutta musiikin toiston aikana, puhelun äänenvoimakkuus ei

muutu.

[33] Käyttöohjeet | Puheluiden soittaminen | Puheluiden soittaminen

Puhelutoiminnot

Käytettävissä olevat toiminnot voivat vaihdella älypuhelimien tai matkapuhelimien tukeman profiilin mukaan. Vaikka profiili on sama, toiminnot voivat vaihdella älypuhelimien tai matkapuhelimien mukaan.

Lisätietoja on älypuhelimien tai matkapuhelimien mukana toimitetussa käyttöohjeessa.

Tuettu profiili: HFP

Lähtevä puhelu

- Voit peruuttaa lähtevän puhelun kaksoisnapauttamalla kosketustunnistinta kevyesti (noin 0,4 sekunnin välein).
- Pidä sormesi kosketustunnistimella, kunnes puhelulaitteeksi vaihdetaan kuulokkeet tai älypuhelin tai matkapuhelin.



Saapuva puhelu

- Vastaa puheluun kaksoisnapauttamalla kosketustunnistinta kevyesti.
- Hylkää puhelu pitämällä sormesi kosketustunnistimella.

Puhelun aikana

- Lopeta puhelu kaksoisnapauttamalla kosketustunnistinta kevyesti.
- Pidä sormesi kosketustunnistimella, kunnes puhelulaitteeksi vaihdetaan kuulokkeet tai älypuhelin tai matkapuhelin.

Tuettu profiili: HSP

Lähtevä puhelu

- Peruuta lähtevä puhelu kaksoisnapauttamalla kosketustunnistinta kevyesti. (*)

Saapuva puhelu

- Vastaa puheluun kaksoisnapauttamalla kosketustunnistinta kevyesti.

Puhelun aikana

- Lopeta puhelu kaksoisnapauttamalla kosketustunnistinta kevyesti. (*)

* Jotkin laitteet eivät ehkä tue tätä toimintoa.

[34] Käyttöohjeet | Puheluiden soittaminen | Puheluiden soittaminen

BLUETOOTH-yhteyden katkaiseminen (käytön jälkeen)

Kun lopetat musiikin toiston BLUETOOTH-laitteella, katkaise BLUETOOTH-yhteys suorittamalla jokin seuraavista toiminnoista.

- Jos käytät laitetta, joka tukee yhteyden muodostamista yhdellä painalluksella (NFC), kosketa laitteella kuulokkeita uudelleen.
- Jos käytät laitetta, joka ei tue yhteyden muodostamista yhdellä painalluksella (NFC), suorita toiminto BLUETOOTH-laitteesta.
- Voit katkaista kuulokkeiden virran painamalla kuulokkeiden POWER-painiketta noin 2 sekunnin ajan.
- Sammuta BLUETOOTH-laite.

Vihje

- Kun lopetat musiikin toiston, joissakin BLUETOOTH-laitteissa BLUETOOTH-yhteys voidaan katkaista automaattisesti.

[35] Käyttöohjeet | Tärkeitä tietoja | Varotoimet

Varotoimet

Staatista sähköä koskeva huomautus

- Runkoon kertynyt staattinen sähkö voi aiheuttaa korvissa kihelmöintiä. Voit vähentää ilmiön vaikutuksia käyttämällä luonnollisista aineista valmistettuja vaatteita.

Muuta

- Jos kiinnität kosketustunnistimeen esimerkiksi tarroja, kosketustunnistin ei ehkä toimi oikein.
- Älä aseta näitä kuulokkeita kosteaan, pölyiseen, nokiseen tai höyryiseen paikkaan tai altista niitä suoralle auringonvalolle. Älä jätä kuulokkeita autoon pitkäksi aikaa. Seurauksena voi olla toimintahäiriö.
- Radioaaltojen vastaanotto-olosuhteista ja laitteen käyttöpaikasta riippuen BLUETOOTH-laite ei ehkä toimi matkapuhelimissa.
- Kuulokkeiden kuunteleminen suurella äänenvoimakkuudella voi heikentää kuuluvuutta. Älä turvallisuussyistä käytä näitä kuulokkeita ajon tai pyöräilyn aikana.
- Älä käytä kuulokkeita paikoissa, joissa voi olla vaarallista, jos et kuule ympäristön ääniä, kuten rautatieristeyksissä, rautatieaseman laitureilla, suojateillä ja rakennustyömailla.
- Älä aseta kuulokkeiden päälle painavia esineitä tai kohdistaa kuulokkeisiin painetta, sillä ne voivat vääntyä pitkäaikaisen säilytyksen aikana.
- Älä altista kuulokkeita voimakkaille iskuille.
- Puhdista kuulokkeet pehmeällä, kuivalla liinalla.
- Älä altista kuulokkeita vedelle. Kuulokkeet eivät ole vesitiiviit. Noudata seuraavia varotoimia.
 - Älä pudota kuulokkeita pesualtaaseen tai muuhun vedellä täytettyyn säiliöön.
 - Älä käytä kuulokkeita kosteissa paikoissa tai huonolla säällä, kuten sateessa tai lumisateessa.
 - Älä anna kuulokkeiden kastua. Jos kosketat kuulokkeita märin käsin tai käärit ne kosteisiin vaatteisiin, kuulokkeet voivat kastua, ja seurauksena voi olla toimintahäiriö.
- Jos tunnet olosi BLUETOOTH-laitteen käytön jälkeen epämukavaksi, lopeta välittömästi BLUETOOTH-laitteen käyttö. Jos ongelma ei häviä, ota yhteyttä lähimpään Sony-jälleenmyyjään.
- Korvalaput voivat rapistua pitkäaikaisen säilytyksen tai käytön aikana.
- Voit tilata lisävarusteena saatavat vaihtokorvalaput lähimmältä Sony-jälleenmyyjältä.
- Jos sinulla on kuulokkeisiin liittyviä kysymyksiä tai ongelmia, joita ei ole käsitelty

tässä oppaassa, ota yhteyttä lähimpään Sony-jälleenmyyjään.

[36] Käyttöohjeet | Tärkeitä tietoja | Varotoimet

Mikä on langaton BLUETOOTH-tekniikka?

Langaton BLUETOOTH-tekniikka on lyhyen kantaman langaton tekniikka, jonka avulla voidaan lähettää tietoja digitaalisten laitteiden, kuten tietokoneen ja digikameran, välillä langattomasti. Langattoman BLUETOOTH-tekniikan kantama on noin 10 metriä.

Kahden laitteen yhdistäminen on yleistä, mutta jotkin laitteet voidaan yhdistää useisiin laitteisiin samaan aikaan.

Yhteyden muodostamiseen ei tarvita kaapelia, eikä laitteita tarvitse suunnata toisiaan kohti, kuten infrapunatekniikkaa käytettäessä. Voit esimerkiksi pitää laitetta laukussa tai taskussa.

BLUETOOTH-standardi on tuhansien, eri puolilla maailmaa toimivien yritysten tukema kansainvälinen standardi.

Laitteen tietoliikennejärjestelmä ja yhteensopivat BLUETOOTH-profiilit

Profiililla tarkoitetaan kunkin BLUETOOTH-laitteen toimintojen teknisten ominaisuuksien standardointia. Laitteet tukevat seuraavia BLUETOOTH-versioita ja -profiileja:

Tietoliikennejärjestelmä:

BLUETOOTH-määrityksen versio 3.0

Yhteensopivat BLUETOOTH-profiilit:

- A2DP (Advanced Audio Distribution Profile): laadukkaan äänisisällön lähettäminen tai vastaanottaminen
- AVRCP (Audio Video Remote Control Profile): A/V-laitteiden ohjaus; esimerkiksi toiston käynnistäminen, keskeyttäminen ja lopettaminen
- HSP (Headset Profile)(*): puhuminen puhelimessa, puhelimen käyttäminen
- HFP (Hands-free Profile)(*): puhuminen puhelimessa, puhelimen käyttäminen handsfree-toiminnolla

* Kun käytät sekä HFP (Hands-free Profile)- että HSP (Headset Profile) -profiilia tukevaa BLUETOOTH-matkapuhelinta, valitse asetukseksi HFP.

Enimmäisyhteysalue

Käytä laitteita niin, että ne ovat näköetäisyydellä enintään noin 10 metrin päässä toisistaan.

Enimmäisyhteysalue voi olla lyhyempi seuraavissa tilanteissa:

- Laitteen ja BLUETOOTH-laitteen välissä on este, kuten ihminen, metallipinta tai seinä.
- Laitteen lähellä käytetään Wi-Fi-laitetta.
- Laitteen lähellä käytetään mikroaaltouunia.
- Laitteen lähellä käytetään sähkömagneettista säteilyä tuottavaa laitetta.

Muiden laitteiden aiheuttamat häiriöt

Koska BLUETOOTH käyttää Wi-Fin (IEEE802.11b/g/n) kanssa samaa 2,4 GHz:n taajuutta, lähellä oleva Wi-Fi-laite voi aiheuttaa häiriöitä, jotka voivat johtaa kohinaan, yhteyden katkeamiseen tai tiedonsiirtonopeuden hidastumiseen. Toimi tällöin seuraavasti:

- Käytä laitetta vähintään 10 metrin etäisyydellä Wi-Fi-laitteesta.
- Jos laitetta käytetään alle 10 metrin etäisyydellä Wi-Fi-laitteesta, sammuta Wi-Fi-laite.
- Siirrä kuulokkeet ja BLUETOOTH-laite lähemmäksi toisiaan.

Muihin laitteisiin aiheutetut häiriöt

BLUETOOTH-laitteen säteilemät mikroaallot voivat vaikuttaa elektronisten lääkinnällisten laitteiden toimintaan. Sammuta tämä laite ja muut BLUETOOTH-laitteet seuraavissa sijainneissa, sillä ne voivat aiheuttaa onnettomuuden:

- sairaaloissa, junissa, lentokoneissa ja huoltoasemilla, joissa on tulenarkoja kaasuja
- automaattisten ovien ja palohälyttimien läheisyydessä.

Huomautus

- Jos haluat käyttää BLUETOOTH-toimintoa, liitettävän BLUETOOTH-laitteen on oltava yhteensopiva laitteen tukeman profiilin kanssa. Huomaa, että myös samaa profiilia käytettäessä laitteiden toiminnot saattavat vaihdella niiden teknisten ominaisuuksien mukaan.
- Langattoman BLUETOOTH-tekniikan ominaisuuksien vuoksi laitteen toistamassa äänessä voi puhelimesta puhumisen tai musiikin kuuntelun aikana ilmetä hieman

viivettä BLUETOOTH-laitteen toistamaan ääneen verrattuna.

- Tämä laite tukee BLUETOOTH-standardin mukaisia suojaustoimintoja, joilla voidaan suojata tiedonsiirtoyhteys langatonta BLUETOOTH-tekniikkaa käytettäessä. Joitakin asetuksia käytettäessä suojaus ei ehkä kuitenkaan ole riittävä. Ole varovainen, kun kommunikoit käyttämällä langatonta BLUETOOTH-tekniikkaa.
- Emme millään tavalla vastaa tietojen joutumisesta vääriin käsiin BLUETOOTH-tiedonsiirron aikana.
- BLUETOOTH-toimintoa tukevan laitteen on vastattava Bluetooth SIG, Inc:n määrittämää BLUETOOTH-standardia, ja se on todennettava. Vaikka yhdistetty laite vastaisi edellä mainittua BLUETOOTH-standardia, joitakin laitteita ei ehkä niiden toiminnoista tai teknisistä ominaisuuksista riippuen voi yhdistää tai ne eivät ehkä toimi oikein.
- Laitteeseen liitetyn BLUETOOTH-laitteen, yhteisympäristön tai käyttöympäristön vuoksi äänentoistossa saattaa esiintyä kohinaa tai katkoja.

[37] Käyttöohjeet | Tärkeitä tietoja | Tavaramerkit

Tavaramerkit

- BLUETOOTH-sanamerkki ja -logot ovat Bluetooth SIG, Inc:n omaisuutta, ja Sony Corporation käyttää niitä lisenssillä.
- N-merkki on NFC Forum, Inc:n tavaramerkki tai rekisteröity tavaramerkki Yhdysvalloissa ja muissa maissa.
- Android ja Google Play ovat Google Inc:n tavaramerkkejä.
- iPad, iPhone ja iPod touch ovat Apple Inc:n tavaramerkkejä, jotka on rekisteröity Yhdysvalloissa ja muissa maissa.
- Microsoft, Windows ja Windows Vista ovat Microsoft Corporationin rekisteröityjä tavaramerkkejä tai tavaramerkkejä Yhdysvalloissa ja/tai muissa maissa.
- Mac ja Mac OS ovat Apple Inc:n tavaramerkkejä, jotka on rekisteröity Yhdysvalloissa ja muissa maissa.
- aptX®-merkki ja aptX-logo ovat CSR plc:n tai jonkin sen konserniyrityksen tavaramerkkejä, jotka on voitu rekisteröidä jollakin oikeustoimialueella.
- LDAC-nimi ja -logo ovat Sony Corporationin tavaramerkkejä.

Muut tavaramerkit ja tuotenimet ovat omistajiensa omaisuutta.

[38] Käyttöohjeet | Tärkeitä tietoja | Tukisivusto

Asiakastuen verkkosivustot

Kuulokkeisiin liittyviä tukitietoja saat seuraavasta tukisivustosta:

Yhdysvalloissa asuvat asiakkaat:

<http://esupport.sony.com/>

Kanadassa asuvat asiakkaat:

<http://esupport.sony.com/CA/>

Latinalaisessa Amerikassa asuvat asiakkaat:

<http://esupport.sony.com/LA/>

Euroopan maissa asuvat asiakkaat:

www.sony.eu/support

Muiden maiden/alueiden asiakkaat:

<http://www.sony-asia.com/>

[39] Vianmääritys | Vianmääritys | Vianmääritys

Miten voin ratkaista ongelman?

Jos kuulokkeet eivät toimi odotetulla tavalla, yritä ratkaista ongelma toimimalla seuraavien ohjeiden mukaan.

- Etsi ongelman ilmenemismuodot tästä käyttöoppaasta ja kokeile esitettyjä toimenpiteitä.
- Liitä kuulokkeet tietokoneeseen akun lataamista varten.
Pystyt ehkä ratkaisemaan jotkin ongelmat lataamalla akun.
- Palauta kuulokkeiden asetukset.
- Alusta kuulokkeet.
Tämä toiminto palauttaa esimerkiksi äänenvoimakkuusasetukset ja poistaa kaikki pariliitostiedot.

- Etsi ongelmasta tietoja asiakastukisivustosta.

Jos edellä mainitut toimenpiteet eivät auta, ota yhteyttä lähimpään Sony-jälleenmyyjään.

[40] Vianmääritys | Vianmääritys | Virta

Kuulokkeet eivät käynnisty.

- Lataa kuulokkeiden akku.
- Kuulokkeita ei voi käynnistää akun latauksen aikana. Irrota micro-USB-kaapeli kuulokkeista ja käynnistä sitten kuulokkeet uudelleen.

[41] Vianmääritys | Vianmääritys | Lataaminen

Lataaminen ei onnistu.

- Varmista, että käytät toimitukseen kuuluvaa micro-USB-kaapelia.
- Varmista, että micro-USB-kaapeli on kytketty kunnolla kuulokkeisiin ja tietokoneeseen.
- Varmista, että tietokoneeseen on kytketty virta.
- Varmista, että tietokone ei ole valmius-, lepo- tai horrostilassa.

[42] Vianmääritys | Vianmääritys | Lataaminen

Latausaika on liian pitkä.

- Varmista, että kuulokkeet ja tietokone on kytketty suoraan, ei USB-keskittimen kautta.

[43] Vianmääritys | Vianmääritys | Lataaminen

Tietokone ei tunnista kuulokkeita.

- Micro-USB-kaapelia ei ole kytketty kunnolla tietokoneen USB-liitäntään. Kytke micro-USB-kaapeli uudelleen.
- Varmista, että kuulokkeet ja tietokone on kytketty suoraan, ei USB-keskittimen kautta.
- Tietokoneessa käytetyssä USB-liitännässä on voinut ilmetä ongelma. Käytä toista USB-liitäntää, jos se on mahdollista.
- Yritä suorittaa muissa kuin edellä kuvatuissa tapauksissa USB-liitännät uudelleen.
- Varmista, että käytät toimitukseen kuuluvaa micro-USB-kaapelia.

[44] Vianmääritys | Vianmääritys | Lataaminen

Kuulokkeiden akun varaustaso ei näy iPhoneen, iPadin tai iPod touchin näytössä.

- Kuulokkeiden akun varaustaso näkyy vain HFP (Hands-free Profile) -profiilia tukevan iPhoneen, iPadin tai iPod touchin (iOS 5.0 tai sitä uudempi versio) näytössä.
- Varmista, että iPhone, iPad tai iPod touch on yhdistetty käyttämällä HFP (Hands-free Profile) -profiilia. Muussa tapauksessa akun varaustasoa ei näytetä oikein.

[45] Vianmääritys | Vianmääritys | Ääni

Ääntä ei kuulu

- Varmista, että sekä kuulokkeisiin että yhdistettyyn laitteeseen (älypuhelimeen) on kytketty virta.

- Kuulokkeiden ja BLUETOOTH-laitteen välille ei muodosteta A2DP-BLUETOOTH-yhteyttä. Käytä BLUETOOTH-laitetta ja muodosta A2DP-BLUETOOTH-yhteys.
 - Lisää kuulokkeiden ja yhdistetyn laitteen (älypuhelimien) äänenvoimakkuutta.
 - Varmista, että yhdistetty laite toistaa sisältöä.
 - Jos olet yhdistämässä tietokonetta kuulokkeisiin, varmista, että tietokoneen äänilähtöasetukseksi on määritetty BLUETOOTH-laite.
 - Muodosta kuulokkeiden ja BLUETOOTH-laitteen välinen pariliitos uudelleen.
 - Varmista, että kuulokejohto on liitetty kunnolla.
-

[46] Vianmääritys | Vianmääritys | Ääni

Alhainen äänenvoimakkuustaso

- Lisää kuulokkeiden ja yhdistetyn laitteen äänenvoimakkuutta.
-

[47] Vianmääritys | Vianmääritys | Ääni

Heikko äänenlaatu

- Vähennä liitetyn laitteen äänenvoimakkuutta.
- Pidä kuulokkeet kaukana esimerkiksi mikroaaltouunista ja Wi-Fi-laitteesta.
- Siirrä kuulokkeet ja BLUETOOTH-laite lähemmäksi toisiaan. Poista esteet kuulokkeiden ja BLUETOOTH-laitteen väliltä.
- Pidä kuulokkeet kaukana televisiosta.
- Vaihda BLUETOOTH-laitteesta BLUETOOTH-yhteydeksi A2DP, kun HFP tai HSP on käytössä.
- Jos yhdistät kuulokkeisiin laitteen, jossa on sisäänrakennettu radio tai viritin, lähetyksiä ei ehkä vastaanoteta tai herkkyys voi olla tavallista pienempi. Siirrä kuulokkeet kauemmaksi laitteesta ja varmista, että kuunneltavien lähetysten laatu on tyydyttävä.
- Jos olet aikaisemmin yhdistänyt kuulokkeet tähän BLUETOOTH-laitteeseen, pystyt ehkä muodostamaan vain HFP- tai HSP-BLUETOOTH-yhteyden, kun

kuulokkeisiin kytketään virta. Käytä tällöin BLUETOOTH-laitetta ja muodosta A2DP-BLUETOOTH-yhteys.

- Kun kuuntelet kuulokkeilla tietokoneessa olevaa musiikkia, äänenlaatu voi olla heikko muutaman ensimmäisen sekunnin ajan yhteyden muodostamisen jälkeen. Syynä on se, että tietokone siirtää musiikkia ensin tiedonsiirrossa käytetyllä äänenlaadulla, eikä tämä ole vika.

Jos äänenlaatu ei parane muutaman sekunnin kuluessa, kaksoisnapauta kuulokkeiden kosketustunnistinta kevyesti (noin 0,4 sekunnin välein). Voit muodostaa A2DP-yhteyden myös tietokoneesta. Lisätietoja tietokoneen käytöstä on tietokoneen mukana toimitetussa käyttöohjeessa.

[48] Vianmääritys | Vianmääritys | Ääni

Ääni hyppii usein toiston aikana.

- Poista mahdolliset esteet yhdistettävän BLUETOOTH-laitteen antennin ja kuulokkeiden sisäänrakennetun antennin väliltä. Kuulokkeiden antenni sijaitsee alla olevassa kuvassa pisteviivalla merkityssä kohdassa.



A: Sisäänrakennetun antennin paikka

- BLUETOOTH-yhteys voi katketa tai äänentoistossa saattaa esiintyä kohinaa tai katkoja seuraavissa tilanteissa:
 - Kehosi on laitteen ja BLUETOOTH-laitteen välissä. Voit parantaa yhteyttä suuntaamalla BLUETOOTH-laitteen kuulokkeiden antennia kohti.
 - Kuulokkeiden ja BLUETOOTH-laitteen välissä on este, kuten metallipinta tai seinä.
 - Kuulokkeiden lähellä käytetään 2,4 GHz:n taajuutta käyttävää laitetta, kuten Wi-Fi-laitetta, langatonta puhelinta tai mikroaaltouunia.
- Voit lieventää ongelmaa muuttamalla langattoman toiston laatuasetuksia tai valitsemalla lähettävässä laitteessa langattomaksi toistotilaksi SBC-tilan. Lisätietoja on lähettävän laitteen mukana toimitetussa käyttöohjeessa.

Pariliitosta ei voi muodostaa.

- Aseta kuulokkeet ja BLUETOOTH-laite enintään 1 metrin päähän toisistaan.
- Kun kytket kuulokkeisiin virran ensimmäisen kerran niiden ostamisen, alustamisen tai korjaamisen jälkeen, kuulokkeet siirtyvät automaattisesti pariliitostilaan. Muodosta kuulokkeista pariliitos BLUETOOTH-laitteeseen. Kun haluat muodostaa pariliitoksen toiseen laitteeseen tai sitä seuraaviin laitteisiin, siirry pariliitostilaan painamalla kuulokkeiden POWER-painiketta noin 7 sekunnin ajan.
- Kun muodostat kuulokkeista pariliitoksen laitteisiin kuulokkeiden alustamisen tai korjaamisen jälkeen uudelleen, iPhoneen tai muuhun laitteeseen jääneet kuulokkeiden pariliitostiedot voivat estää pariliitoksen muodostamisen. Poista tällöin kuulokkeiden pariliitostiedot laitteesta ja muodosta sitten pariliitos uudelleen.

Kuulokkeita ei voi yhdistää BLUETOOTH-laitteeseen yhdellä painalluksella (NFC)

- Pidä älypuhelinta kuulokkeiden lähellä, kunnes älypuhelin reagoi. Jos et pysty muodostamaan yhteyttä, liikuta älypuhelinta hitaasti kuulokkeiden N-merkin yläpuolella.
- Tarkista, että älypuhelimien NFC-toiminto on otettu käyttöön.
- Jos älypuhelin on kotelossa, ota se siitä esiin.
- NFC-toiminnon vastaanottoherkkyys vaihtelee laitekohtaisesti. Jos et toistuvasti pysty yhdistämään kuulokkeita älypuhelimeen yhdellä kosketuksella, yhdistä älypuhelin kuulokkeisiin älypuhelimien näytöstä.
- Akkua ladattaessa yhteyttä ei voi muodostaa yhdellä kosketuksella (NFC), sillä

kuulokkeiden virtaa ei voi kytkeä. Suorita ensin lataaminen loppuun ja muodosta yhteys yhdellä kosketuksella (NFC) sen jälkeen.

- Yhteyttä ei voi muodostaa yhdellä kosketuksella (NFC), kun kuulokejohto on kytketty INPUT-liitäntään. Irrota kuulokejohto kuulokkeista.

[51] Vianmääritys | Vianmääritys | BLUETOOTH-yhteys

BLUETOOTH-yhteyttä ei voi muodostaa

- Varmista, että kuulokkeisiin on kytketty virta.
- Varmista, että BLUETOOTH-laitteeseen on kytketty virta ja että BLUETOOTH-toiminto on otettu käyttöön.
- BLUETOOTH-laitteeseen muodostettavaa yhteyttä ei ehkä voi tallentaa kuulokkeisiin. Muodosta BLUETOOTH-yhteys BLUETOOTH-laitteesta kuulokkeisiin pian pariliitoksen muodostamisen jälkeen.
- BLUETOOTH-laite on lepotilassa.
- BLUETOOTH-yhteys on katkaistu. Muodosta BLUETOOTH-yhteys uudelleen.

[52] Vianmääritys | Vianmääritys | BLUETOOTH-yhteys

Ääni on vääristynyt

- Pidä kuulokkeet kaukana esimerkiksi mikroaaltouunista ja Wi-Fi-laitteesta.

[53] Vianmääritys | Vianmääritys | BLUETOOTH-yhteys

Langattoman BLUETOOTH-tiedonsiirron kantama on lyhyt tai ääni hyppii.

- Poista mahdolliset esteet yhdistettävän BLUETOOTH-laitteen antennin ja

kuulokkeiden sisäänrakennetun antennin väliltä. Kuulokkeiden antenni sijaitsee alla olevassa kuvassa pisteviivalla merkityssä kohdassa.

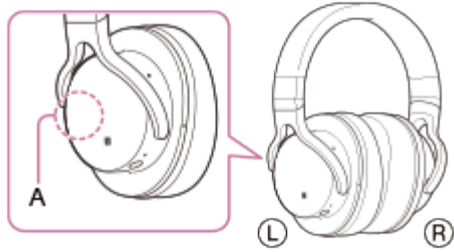

A: Sisäänrakennetun antennin paikka

- BLUETOOTH-yhteys voi katketa tai äänentoistossa saattaa esiintyä kohinaa tai katkoja seuraavissa tilanteissa:
 - Kehosi on laitteen ja BLUETOOTH-laitteen välissä. Voit parantaa yhteyttä suuntaamalla BLUETOOTH-laitteen kuulokkeiden antennia kohti.
 - Kuulokkeiden ja BLUETOOTH-laitteen välissä on este, kuten metallipinta tai seinä.
 - Kuulokkeiden lähellä käytetään 2,4 GHz:n taajuutta käyttävää laitetta, kuten Wi-Fi-laitetta, langatonta puhelinta tai mikroaaltouunia.
- Voit lieventää ongelmaa muuttamalla langattoman toiston laatuasetuksia tai valitsemalla lähettävässä laitteessa langattomaksi toistotilaksi SBC-tilan. Lisätietoja on lähettävän laitteen mukana toimitetussa käyttöohjeessa.

[54] Vianmääritys | Vianmääritys | BLUETOOTH-yhteys

Kuulokkeet eivät toimi oikein.

- Palauta kuulokkeiden asetukset. Toiminto ei poista pariliitostietoja.
- Jos et pysty käyttämään kuulokkeita edes asetusten palauttamisen jälkeen, alusta kuulokkeet.

[55] Vianmääritys | Vianmääritys | Puhelut

Soittajien ääni ei kuulu

- Varmista, että sekä kuulokkeisiin että yhdistettyyn laitteeseen (älypuhelimeen) on

kytketty virta.

- Lisää kuulokkeiden ja yhdistetyn laitteen (älypuhelimien) äänenvoimakkuutta.
- Varmista, että BLUETOOTH-laitteen lähde on asetettu kuulokkeet.
- Valitse HFP- tai HSP-BLUETOOTH-yhteys BLUETOOTH-laitteesta.
- Jos kuuntelet musiikkia kuulokkeilla, lopeta toisto, kaksoisnapauta kosketustunnistinta kevyesti ja puhu.

[56] Vianmääritys | Vianmääritys | Puhelut

Soittajien ääni on hiljainen

- Lisää kuulokkeiden ja yhdistetyn laitteen äänenvoimakkuutta.

[57] Vianmääritys | Vianmääritys | Kuulokkeiden asetusten palauttaminen tai alustaminen

Kuulokkeiden asetusten palauttaminen

Jos kuulokkeiden virtaa ei voi kytkeä tai kuulokkeita ei voi käyttää, vaikka niiden virta on kytkettynä, paina RESET-painiketta teräväkärkisellä esineellä. Kuulokkeiden asetukset palautetaan ja kuulokkeiden virta katkaistaan.

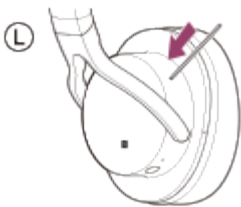

Jos kuulokkeet eivät toimi oikein edes asetusten palauttamisen jälkeen, alusta kuulokkeet tehdasasetusten palauttamista varten.

[58] Vianmääritys | Vianmääritys | Kuulokkeiden asetusten palauttaminen tai alustaminen

Kuulokkeiden alustaminen tehdasasetusten palauttamista

varten

Katkaise kuulokkeiden virta ja paina sitten RESET-painiketta yli 15 sekunnin ajan.



Merkkivalo (sininen) välähtää neljä kertaa, ja kuulokkeiden tehdasasetukset palautetaan. Kaikki pariliitostiedot poistetaan.

Jos kuulokkeet eivät toimi oikein edes alustamisen jälkeen, ota yhteyttä lähimpään Sony-jälleenmyyjään.