

SONY®

VIRTUAL
DOLBY
SURROUND

VIMA
DIGITAL
HD3D Sound BBE

<http://www.sony.net/>

KDL-40U2000
KDL-32U2000
KDL-26U2000

Sony Corporation Printed in Czech Republic (EU)

2-682-331-43(1)

K

PL



Pozbycie się Zużytego Sprzętu (Stosowane w krajach Unii Europejskiej i w pozostałych krajach europejskich mających własne systemy zbiórki)

Taki symbol na produkcie lub jego opakowaniu oznacza, że produkt nie może być traktowany jako odpad komunalny, lecz powinno się go dostarczyć do odpowiedniego punktu zbiórki sprzętu elektrycznego i elektronicznego, w celu recyklingu. Poprzez upewnij się, że dyspozycja dotycząca produktu jest poprawna, zapobiega się potencjalnym negatywnym wpływom na środowisko oraz zdrowie ludzi, jakie mogłyby wystąpić w przypadku niewłaściwego postępowania. Recykling materiałów pomoże w ochronie naturalnych źródeł. W celu uzyskania bardziej szczegółowych informacji na temat recyklingu tego produktu, należy skontaktować się z naszym lokalnym biurem, ze służbami oczyszczania miasta lub ze sklepem, w którym zakupiony został ten produkt.

SONY®

LCD Digital Colour TV

SONY®

2-682-331-43(1)

K

LCD Digital Colour TV



PL Instrukcja obsługi

⚠ Przed rozpoczęciem eksploatacji telewizora należy zapoznać się z treścią rozdziału „Informacje dotyczące bezpieczeństwa” niniejszej instrukcji.
Zachować instrukcję do wykorzystania w przyszłości.

DVB[®] HD
Digital Video Broadcasting **ready**

KDL-40U2000
KDL-32U2000
KDL-26U2000

BRAVIA

© 2006 Sony Corporation

 Szczegółowe informacje o produktach Sony

<http://www.sony-europe.com/myproduct>

Spis treści

Instrukcja podłączenia i programowania

4

Informacje dotyczące bezpieczeństwa.....	7
Środki ostrożności.....	10
Przegląd przycisków pilota.....	11
Przegląd przycisków i wskaźników telewizora.....	12

Odbiór audycji telewizyjnych

Odbiór audycji telewizyjnych.....	12
Sprawdzanie elektronicznego przewodnika po programach (EPG) DVB	14
Korzystanie z Listy ulubionych kanałów DVB	15

Korzystanie z MENU funkcji

Poruszanie się po menu.....	16
Menu Regulacja obrazu.....	17
Menu Regulacja dźwięku.....	17
Menu Funkcje.....	18
Menu Ustawienia.....	20
Menu Ustawienia cyfrowe DVB	22

Korzystanie z dodatkowego sprzętu

Podłączanie dodatkowego sprzętu.....	23
--------------------------------------	----

Informacje dodatkowe

Dane techniczne.....	25
Rozwiązywanie problemów.....	26

DVB :tylko w przypadku kanałów cyfrowych

Instrukcja podłączenia i programowania

1: Sprawdzenie wyposażenia

Pilot RM-ED007 (1)

Bateria AA (typu R6) (2)

Uchwyt kablowy (1) (tylko w modelu KDL-40U2000)

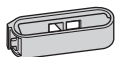

Pasek podtrzymujący (1) i wkręty (2)

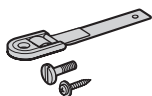

Prześciówka antenowa (tylko w modelu KDL-26U2000)



Wkładanie baterii do pilota

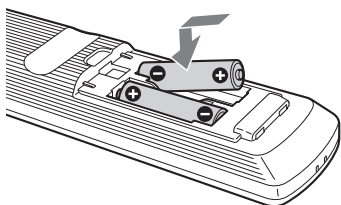

Uwagi

- Przy wkładaniu baterii do pilota zachować właściwą biegunowość.
- Zużyte baterie należy utylizować w sposób nieszkodliwy dla środowiska naturalnego. W niektórych regionach sposób utylizacji zużytych baterii mogą regulować stosowne przepisy. Należy skontaktować się w tej sprawie z lokalnymi władzami.
- Nie należy używać różnych typów baterii jednocześnie ani łączyć starych baterii z nowymi.
- Należy ostrożnie obchodzić się z pilotem. Nie należy nim rzucać, chodzić po nim, ani wylewać na niego żadnych płynów.
- Nie należy kłaść pilota w pobliżu źródeł ciepła lub w miejscach narażonych na bezpośrednie działanie promieni słonecznych. Chronić je przed wilgocią.

2: Podłączenie anteny/magnetowidu

Jeśli odbiornik ma być przyłączony tylko do anteny

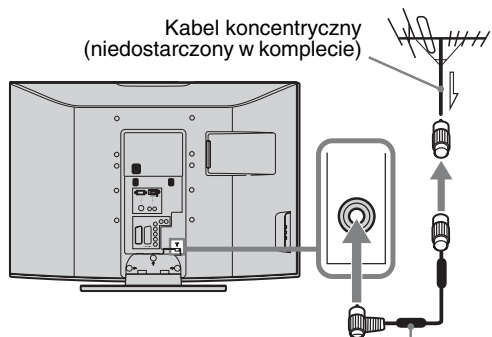

(tylko w modelu KDL-26U2000)

Jeśli odbiornik ma być przyłączony do anteny i magnetowidu

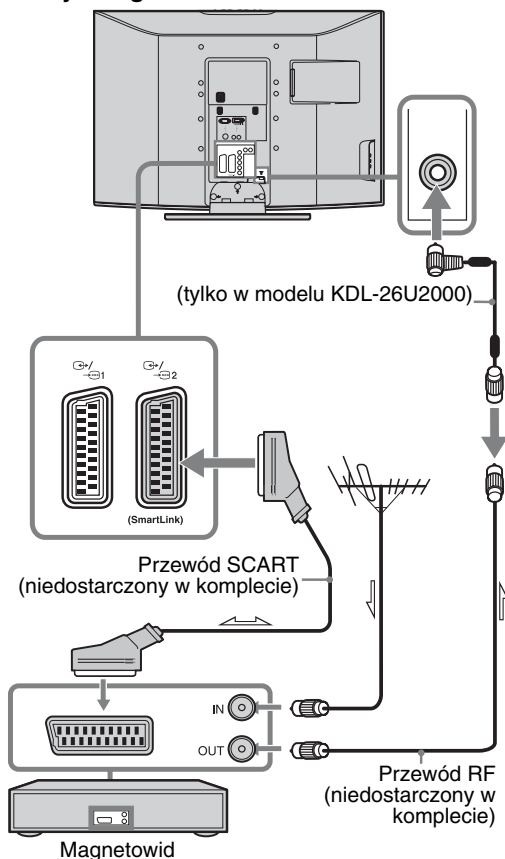

3: Formowanie wiązki przewodów

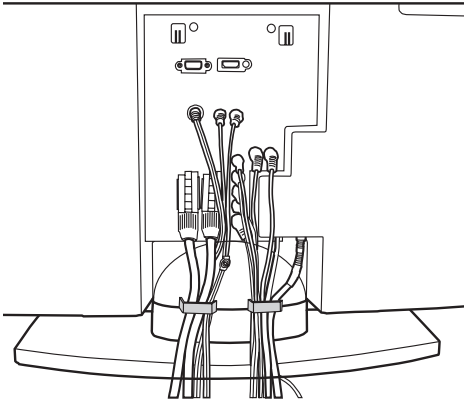

(tylko w modelu KDL-40U2000)

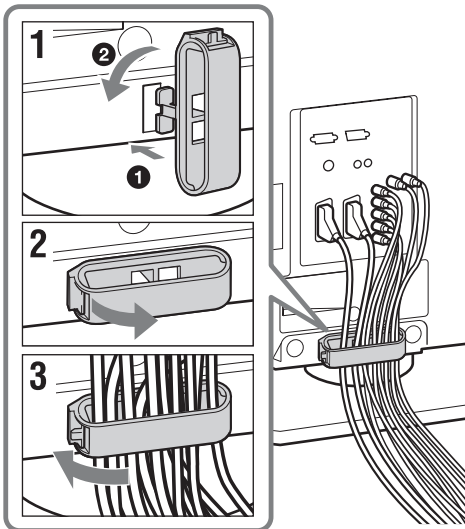



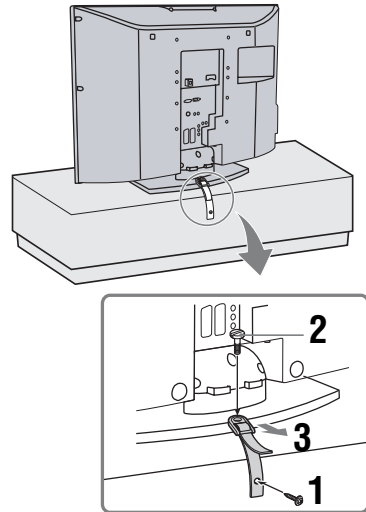

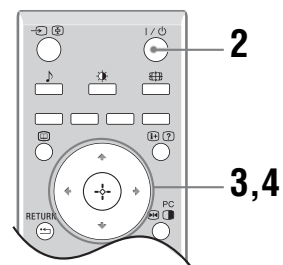
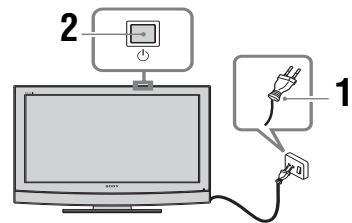

4: Zabezpieczenie telewizora przed przewróceniem







5: Wybór języka i kraju/regionu

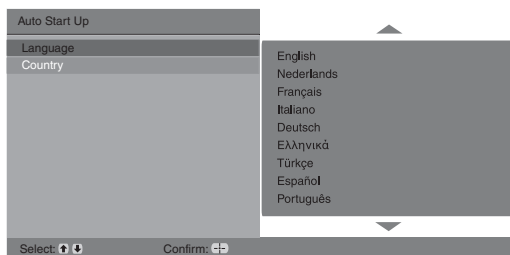

- 1** Podłączyć odbiornik TV do gniazdka sieciowego (220-240V AC, 50Hz).

- Nacisnąć przycisk  znajdujący się na górze telewizora.
Przy pierwszym włączeniu telewizora na ekranie pojawia się menu Język.
Gdy odbiornik TV jest w trybie czuwania (wskaźnik  (tryb czuwania) znajdujący się z przodu telewizora pali się na czerwono), aby włączyć odbiornik TV należy wcisnąć przycisk  na pilocie.
- Aby wybrać język wyświetlanych menu ekranowych, należy nacisnąć przyciski /, a następnie nacisnąć .



- W celu dokonania wyboru kraju/regionu, w którym używany będzie odbiornik TV, nacisnąć /, a następnie .

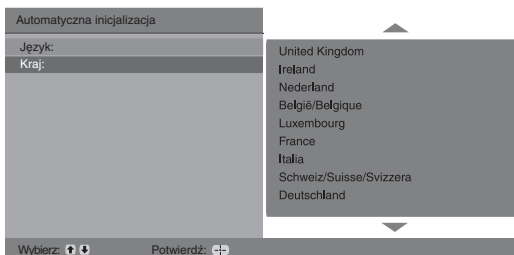

Jeśli kraju/regionu, w którym odbiornik będzie używany nie ma na liście, zamiast nazwy kraju/regionu należy wybrać "-".
Po pojawieniu się na ekranie komunikatu potwierdzającego rozpoczęcie autoprogramowania, przejść do "6: Autoprogramowanie odbiornika".

6: Autoprogramowanie odbiornika

Po wyborze języka i kraju/regionu, na ekranie wyświetla się komunikat potwierdzający rozpoczęcie autoprogramowania.
Odbiornik wyszuka i zapamięta wszystkie dostępne kanały telewizyjne.

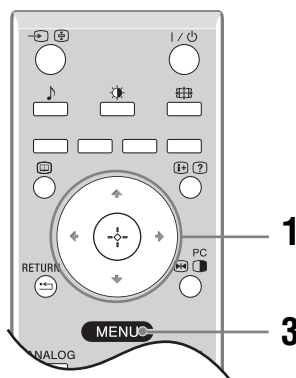

- Nacisnąć .

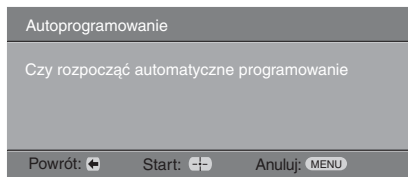

Odbiornik TV rozpoczyna wyszukiwanie wszystkich dostępnych kanałów cyfrowych, a następnie analogowych. Procedura ta zajmuje nieco czasu, proszę więc czekać cierpliwie i nie naciskać żadnych przycisków ani na odbiorniku TV, ani na pilocie.

Jeśli wyświetli się komunikat żądający sprawdzenia podłączenia anteny:

Nie znaleziono żadnych kanałów cyfrowych lub analogowych. Sprawdzić wszystkie połączenia antenowe i nacisnąć , aby ponownie rozpocząć autoprogramowanie.

- Gdy na ekranie zostanie wyświetlone menu Sortowania programów, należy postępować zgodnie z czynnościami opisanymi w rozdziale "Sortowanie programów" (strona 20).
Jeśli kolejność zachowanych w telewizorze kanałów analogowych ma pozostać niezmienną, należy przejść do punktu 3.
- Nacisnąć przycisk MENU, aby wyjść.
Odbiornik TV jest teraz dostrojony do wszystkich dostępnych kanałów.

Informacje dotyczące bezpieczeństwa

Przewód zasilający

- Należy przestrzegać poniższych zaleceń, aby zapobiec uszkodzeniu przewodu zasilającego. Uszkodzenie przewodu może stać się przyczyną pożaru lub porażenia prądem elektrycznym.
 - Odłączając przewód zasilający należy w pierwszej kolejności wyjąć wtyczkę z gniazdka.
 - W celu wyjęcia przewodu zasilającego z gniazda sieciowego należy chwycić przewód za wtyczkę. Nie wolno ciągnąć za sam przewód.
 - Należy uważać, aby nie przycisnąć, nie zgąć ani nie skręcić nadmiernie przewodu zasilającego. Może to spowodować uszkodzenie izolacji lub urwanie żył przewodu.
 - Nie należy przerabiać przewodu zasilającego.
 - Na przewodzie zasilającym nie należy kłaść ciężkich przedmiotów.
 - Należy trzymać przewód zasilający z dala od źródeł ciepła.
- Nie wolno używać uszkodzonego przewodu zasilającego. Należy zwrócić się z prośbą o jego wymianę do punktu sprzedaży lub punktu serwisowego firmy Sony.
- Dostarczonego w zestawie przewodu zasilającego nie należy używać do jakichkolwiek innych urządzeń.
- Należy używać wyłącznie oryginalnych przewodów firmy Sony, a nie innych marek.

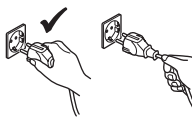
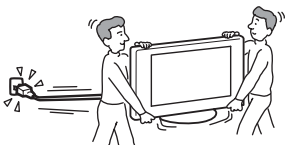

Gniazdo zasilające

Nie należy używać gniazd sieciowych słabo trzymających wtyczkę. Wtyczka powinna być całkowicie włożona do gniazda sieciowego. Niedopasowanie wtyczki do gniazda może być przyczyną iskrzenia i wywołać pożar. W celu wymiany gniazda zasilającego należy skontaktować się z elektrykiem.



Czyszczenie wtyczki przewodu zasilającego

Wtyczkę przewodu zasilającego należy regularnie czyścić. Jeśli wtyczka jest pokryta kurzem i gromadzi wilgoć, jej właściwości izolujące mogą ulec pogorszeniu, co może być przyczyną pożaru.



Przeciążenie

Odbiornik TV jest przystosowany do zasilania wyłącznie napięciem – 220-240 V AC. Nie należy podłączać zbyt wielu urządzeń do tego samego gniazda zasilania, ponieważ może to spowodować pożar lub porażenie prądem elektrycznym.

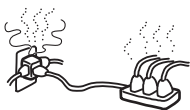

Gdy odbiornik TV nie jest używany

- Mając na uwadze kwestie ochrony środowiska i bezpieczeństwa zaleca się odłączenie odbiornika od źródła zasilania, jeśli nie będzie on używany przez kilka dni.
- Wyłączenie odbiornika telewizyjnego nie powoduje jego odłączenia od sieci elektrycznej. W celu zupełnego odłączenia odbiornika TV należy wyjąć wtyczkę z gniazda sieciowego. Niektóre odbiorniki mogą być jednak wyposażone w funkcje wymagające pozostawienia ich w trybie gotowości. Instrukcje w niniejszym podręczniku nie zawierają informacji na ten temat.



Przenoszenie

- Przed rozpoczęciem przenoszenia odbiornika należy odłączyć od niego wszystkie kable.
- Odbiornik należy przenosić w sposób pokazany na ilustracji po prawej stronie. Podnosząc odbiornik lub przesuwać ekran telewizora, należy mocno chwycić go od dołu. Niezachowanie tych zasad może spowodować upadek odbiornika i jego uszkodzenie lub poważne obrażenia.
- Podczas transportu odbiornik nie powinien być narażony na wstrząsy mechaniczne i nadmierne wibracje. Odbiornik może upaść i ulec uszkodzeniu lub może spowodować poważne obrażenia.
- Jeśli odbiornik został upuszczony lub uległ uszkodzeniu, należy niezwłocznie zlecić jego sprawdzenie wykwalifikowanym pracownikom serwisu.
- Jeśli odbiornik jest przenoszony do naprawy lub podczas przeprowadzki, należy zapakować go w oryginalny karton i elementy opakowania.

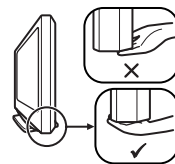
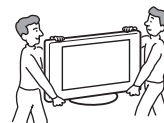

Ustawienie

- Telewizor należy ustawić w pobliżu łatwodostępnego gniazda zasilającego.
- Odbiornik należy ustawić na stabilnej, poziomej powierzchni. Na odbiorniku TV nie należy wieszać żadnych przedmiotów. Odbiornik może spaść ze stojaka, powodując szkody materialne lub obrażenia ciała.
- Nie należy ustawiać odbiornika TV w miejscach narażonych na działanie wysokiej temperatury, na przykład bezpośrednio na słońcu, w pobliżu grzejnika lub nadmuchu ciepłego powietrza. Wystawienie odbiornika na działanie wysokiej temperatury może doprowadzić do jego przegrzania, deformacji obudowy lub niesprawności.
- Nie należy ustawiać odbiornika TV w miejscach narażonych na bezpośrednie działanie klimatyzatora. Montaż telewizora w takim miejscu może powodować skraplanie się wilgoci i nieprawidłową pracę urządzenia.
- Nigdy nie należy umieszczać telewizora w miejscach gorących, wilgotnych lub nadmiernie zapyłonych.
- Nie należy używać odbiornika w miejscach, w których do wnętrza mogą dostawać się owady.



Cd.

- Urządzenia nie należy instalować w miejscach, w których może być narażone na działanie wibracji mechanicznych.
- Nie należy ustawiać telewizora w miejscu, gdzie może on zawadzać, np. na filarze lub za nim ani w miejscu, gdzie można uderzyć w niego głową. W przeciwnym razie może to być przyczyną obrażeń ciała.
- Nie należy pozwalać, aby na odbiornik TV wspinały się dzieci.
- W przypadku użytkowania urządzenia w strefie nadmorskiej, sól zawarta w powietrzu może spowodować korozję metalowych części telewizora i jego uszkodzenie lub pożar.



Wentylacja

- Nie wolno zasłaniać otworów wentylacyjnych ani wkładać żadnych przedmiotów do obudowy. Może to spowodować przegrzanie odbiornika i pożar.
- Jeśli odpowiedni przepływ powietrza nie zostanie zapewniony, urządzenie może zostać zanieczyszczone gromadzącym się kurzem. W celu zapewnienia właściwej wentylacji, należy przestrzegać następujących zasad:
 - Nie należy ustawiać odbiornika TV odwróconego tyłem lub bokiem.
 - Nie należy ustawiać odbiornika do góry nogami.
 - Nie należy ustawiać odbiornika TV na półce lub w szafce.
 - Nie należy stawiać odbiornika na dywanie lub na łóżku.
 - Nie należy przykrywać odbiornika TV materiałami, np. zasłonami lub innymi przedmiotami, jak gazety itp.
- Wokół odbiornika TV należy pozostawić trochę wolnej przestrzeni (jak pokazano poniżej). W przeciwnym wypadku wentylacja może być niewystarczająca wywołując przegrzanie, które może spowodować pożar lub uszkodzenie odbiornika.

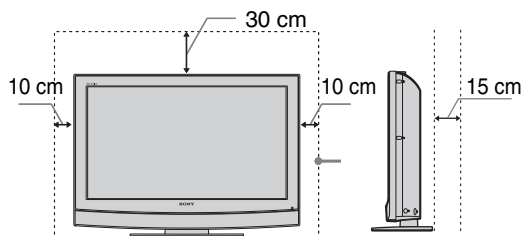

Pozostaw co najmniej tyle miejsca.

- Nie wolno instalować urządzenia w następujący sposób:

Obieg powietrza jest zablokowany.

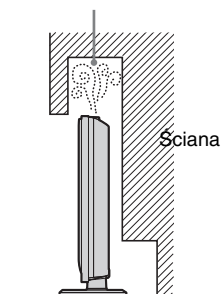

Obieg powietrza jest zablokowany.

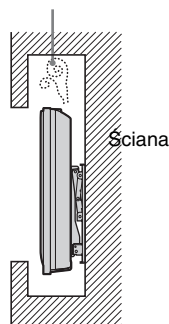

Wyposażenie dodatkowe

Podczas instalowania odbiornika TV na stojaku lub ściennym uchwycie mocującym należy przestrzegać następujących zasad. Niezastosowanie tych zasad może spowodować upadek odbiornika i poważne obrażenia.



- Z powodów bezpieczeństwa zdecydowanie zaleca się stosowanie oryginalnych akcesoriów Sony:
 - **KDL-40U2000:** Ścienny uchwyt mocujący SU-WL51.
 - **KDL-32U2000/KDL-26U2000:** Ścienny uchwyt mocujący SU-WL31.
- Aby zapewnić odpowiednią cyrkulację powietrza i uniknąć osiadania kurzu na telewizorze, należy wykorzystać oryginalny ścienny uchwyt mocujący firmy Sony.
- Montaż odbiornika na ścianie należy zlecić wykwalifikowanemu instalatorowi. W przypadku niewłaściwego montażu telewizor może stanowić zagrożenie.
- Podczas instalowania odbiornika TV należy go odpowiednio zabezpieczyć zgodnie z instrukcjami dołączonymi do stojaka.
- Należy pamiętać o dołączeniu wsporników dostarczanych razem z stojakiem.

Podłączanie przewodów

- W celu zachowania bezpieczeństwa, podczas dokonywania połączeń należy odłączyć przewód zasilający.
- Należy uważać, aby nie nadepnąć na kable. Może to spowodować uszkodzenie urządzenia.

Płacówki medyczne

Nie należy instalować odbiornika w miejscach, gdzie użytkowany jest sprzęt medyczny. Może on spowodować dwulicowe działanie urządzeń medycznych.



Użytkowanie odbiornika na zewnątrz pomieszczeń

- Nie należy instalować odbiornika TV na wolnym powietrzu. Narażenie odbiornika TV na działanie deszczu może być przyczyną pożaru lub porażenia prądem elektrycznym.
- W przypadku narażenia na bezpośrednie działanie promieni słonecznych, odbiornik może się nagrzewać, co może to spowodować jego uszkodzenie.



Instalowanie odbiornika w pojazdach, na statkach i innych jednostkach pływających

- Nie należy instalować odbiornika TV w pojeździe. Ruch pojazdu może spowodować upadek odbiornika TV, a w wyniku tego obrażenia ciała.

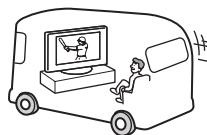

- Nie należy instalować odbiornika TV na statku lub innej jednostce pływającej. Wystawianie odbiornika TV na działanie wody morskiej może być przyczyną pożaru lub uszkodzenia odbiornika.

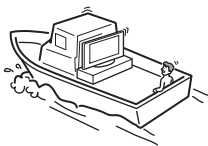

Woda i wilgoć

- Nie należy użytkować odbiornika TV w pobliżu wody, –np. obok wanny lub kabiny prysznicowej. Nie należy także narażać odbiornika na działanie deszczu, wilgoci lub dymu. Może stać się to przyczyną pożaru lub porażenia prądem elektrycznym.



- Nie należy dotykać przewodu zasilającego ani telewizora mokrymi rękoma. Może to spowodować porażenie prądem elektrycznym lub uszkodzenie odbiornika.



Wilgoć i przedmioty palne

- Na odbiorniku TV nie należy kłaść żadnych przedmiotów. Uważać, aby na odbiornik nie kapęły żadne ciecze. Na telewizorze nie należy stawiać żadnych obiektów wypełnionych wodą np. wazonów.
- Aby uniknąć pożaru, przedmioty palne i źródła otwartego płomienia (np. świece) należy trzymać z dala od odbiornika.
- Jeśli do wnętrza odbiornika dostanie się obcy przedmiot lub ciecz, nie wolno włączać odbiornika. Może to spowodować uszkodzenie odbiornika lub porażenie prądem elektrycznym. Należy niezwłocznie oddać telewizor do kontroli przez wykwalifikowanego pracownika serwisu.

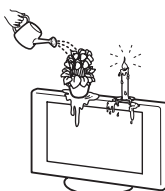

Wyładowania atmosferyczne

Dla własnego bezpieczeństwa podczas burzy z piorunami nie wolno dotykać żadnych części odbiornika TV, przewodu zasilającego ani anteny.



Zapobieganie uszkodzeniu ekranu

- Nie należy rzucać żadnymi przedmiotami w odbiornik TV. Mogą one uszkodzić ekran i spowodować poważne obrażenia.
- Jeśli pęknie powierzchnia odbiornika TV, nie należy jej dotykać, zanim nie zostanie odłączony przewód zasilający. Nieprzestrzeganie powyższego zalecenia może doprowadzić do porażenia prądem elektrycznym.



Naprawy

Wewnątrz odbiornika TV jest obecne niebezpiecznie wysokie napięcie.

Nie należy otwierać obudowy odbiornika. Wykonywanie napraw odbiornika TV należy zlecać wyłącznie osobom wykwalifikowanym.



Usuwanie małych akcesoriów

Małe akcesoria należy przechowywać z dala od dzieci.

Środki ostrożności

Oglądanie telewizji

- W celu zapewnienia wygodnego oglądania programu telewizyjnego zaleca się zachowanie odległości od odbiornika równej czterokrotnej do siedmiokrotnej wysokości ekranu.
- Aby obraz był czysty, oświetlenie lub światło słoneczne nie może padać bezpośrednio na ekran. W miarę możliwości należy stosować oświetlenie punktowe skierowane z sufitu.
- Program telewizyjny powinien być oglądany w pomieszczeniu o umiarkowanym oświetleniu, ponieważ oglądanie go w słabym świetle lub przez dłuższy czas jest męczące dla oczu.

Regulacja głośności

- Należy ustawić taki poziom głośności, aby nie przeszkadzać sąsiadom. W nocy dźwięk jest bardzo dobrze słyszalny. Z tego powodu zaleca się zamykanie okien lub korzystanie ze słuchawek.
- Podczas korzystania ze słuchawek należy unikać nadmiernego poziomu głośności ze względu na możliwość uszkodzenia słuchu.

Ekran LCD

- Chociaż ekran LCD został wykonany z wykorzystaniem technologii wysokiej precyzji, dzięki której aktywnych jest ponad 99,99% pikseli, na ekranie mogą pojawiać się czarne plamki lub jasne kropki (w kolorze czerwonym, niebieskim lub zielonym). Jest to jednak właściwość wynikająca z konstrukcji ekranu LCD i nie jest objawem usterki.
- Nie wolno naciskać ani drapać przedniego filtra, a także kłaść na odbiorniku TV żadnych przedmiotów. Może to spowodować zakłócenia obrazu lub uszkodzenie ekranu LCD.
- Jeśli odbiornik TV jest używany w zimnym miejscu, na obrazie mogą wystąpić plamy lub obraz może stać się ciemny. Nie jest to objawem uszkodzenia telewizora. Zjawiska te zanikają w miarę wzrostu temperatury.
- Długotrwałe wyświetlanie obrazów nieruchomych może spowodować wystąpienie obrazów wtórnych (tzw. zjawy). Mogą one zniknąć po krótkiej chwili.
- Ekran i obudowa nagrzewają się podczas pracy telewizora. Nie jest to objawem uszkodzenia telewizora.
- Ekran LCD zawiera niewielką ilość ciekłych kryształów i rtęci. Lampa fluorescencyjna umieszczona w urządzeniu także zawiera rtęć. Podczas utylizacji należy przestrzegać lokalnych zaleceń i przepisów.

Obchodzenie się z powierzchnią ekranu odbiornika/szafką TV i jej czyszczenie

Przed przystąpieniem do czyszczenia należy wyjąć wtyczkę przewodu zasilającego z gniazdka.

Aby uniknąć degradacji materiału lub powłoki ekranu odbiornika, postępuj zgodnie z poniższymi środkami ostrożności.

- Nie wolno naciskać ani drapać ekranu twardymi przedmiotami ani nie należy w ekran nieczym rzucać. Ekran może zostać uszkodzony.
- Po dłuższym okresie nieprzerwanej pracy odbiornika TV nie należy dotykać ekranu wyświetlacza, ponieważ jego powierzchnia staje się gorąca.
- Zaleca się ograniczenie do minimum dotykania powierzchni ekranu.

- Aby usunąć kurz z powierzchni ekranu/szafki, należy wytrzeć go delikatnie za pomocą miękkiej ściereczki. Jeśli nie można usunąć kurzu, należy wytrzeć ekran za pomocą miękkiej ściereczki lekko zwilżonej rozcieńczonym roztworem delikatnego detergentu.
- Nie należy używać szorstkich gąbek, środków czyszczących na bazie zasad lub kwasów, proszków do czyszczenia ani lotnych rozpuszczalników, takich jak alkohol, benzyna, rozcieńczalnik czy środek owadobójczy. Używanie takich środków lub długotrwały kontakt z gumą lub winylem może spowodować uszkodzenie powierzchni ekranu lub szafki.
- Z upływem czasu w otworach wentylacyjnych może gromadzić się kurz. Aby zapewnić właściwą wentylację, zalecane jest okresowe usuwanie kurzu (raz w miesiącu) za pomocą odkurzacza.
- Jeśli chcesz wyregulować kąt nachylenia odbiornika, przytrzymaj ręką podstawę stojaka, aby zapobiec odłączeniu się odbiornika od stojaka. Uważaj by nie przytrzasnąć palców między odbiornikiem a stojakiem.

Urządzenia dodatkowe

- Nie należy stawiać urządzeń dodatkowych zbyt blisko odbiornika. Urządzenia dodatkowe powinny być oddalone przynajmniej 30 cm od telewizora. Jeśli magnetowid zostanie ustawiony z przodu lub po prawej stronie urządzenia, obraz może ulec zniekształceniu.
- Jeśli odbiornik telewizyjny znajduje się zbyt blisko urządzeń będących źródłem zakłóceń elektromagnetycznych mogą pojawiać się zakłócenia obrazu i/lub dźwięku.

Utylizacja telewizora



Pozbycie się zużytego sprzętu (stosowane w krajach Unii Europejskiej i w pozostałych krajach europejskich stosujących własne systemy zbiórki)

Ten symbol na produkcie lub jego opakowaniu oznacza, że produkt nie może być traktowany jako odpad komunalny, lecz powinno się go dostarczyć do

odpowiedniego punktu zbiórki sprzętu elektrycznego i elektronicznego, w celu recyklingu. Odpowiednie zadysponowanie zużytego produktu zapobiega potencjalnym negatywnym wpływom na środowisko oraz zdrowie ludzi, jakie mogłyby wystąpić w przypadku niewłaściwego zagospodarowania odpadów. Recykling materiałów pomoże w ochronie środowiska naturalnego. W celu uzyskania bardziej szczegółowych informacji na temat recyklingu tego produktu, należy skontaktować się z lokalną jednostką samorządu terytorialnego, ze służbami zagospodarowywania odpadów lub ze sklepem, w którym zakupiony został ten produkt.

Przegląd przycisków pilota

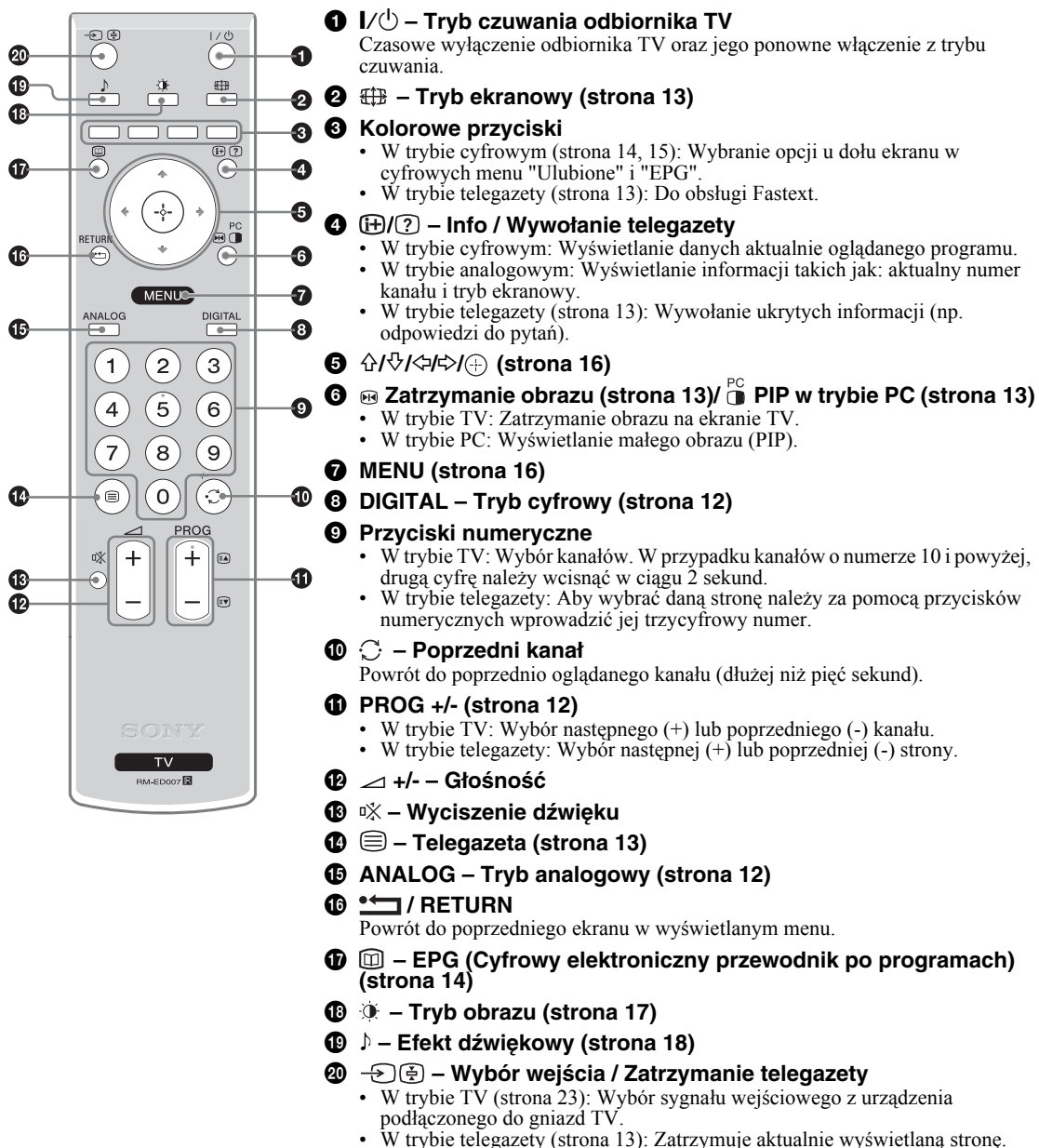

Wskazówka

Przyciski PROG + oraz przycisk nr 5 mają delikatnie wyczuwalne pod palcami wypustki. Ułatwiają one orientację przy obsłudze odbiornika TV.

Przegląd przycisków i wskaźników telewizora

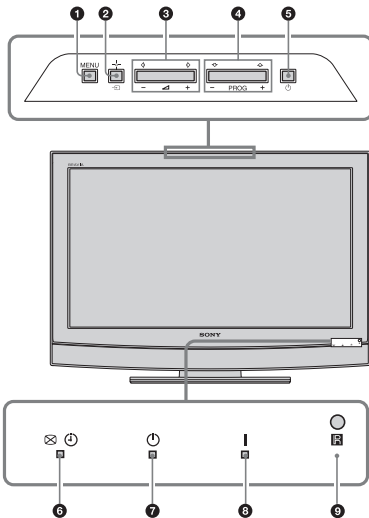

1 MENU (strona 16)

2 / – Wybór wejścia/OK

- W trybie TV (strona 23): Wybór sygnału wejściowego z urządzenia podłączonego do gniazd TV.
- W menu TV: Wybór opcji lub menu oraz potwierdzenie wybranych ustawień.

3

- Zwiększenie (+) lub zmniejszenie (-) głośności.
- W menu TV: Przewinięcie opcji w lewo () lub w prawo ()

4 PROG +/-

- W trybie TV: Wybór następnego (+) lub poprzedniego (-) kanału.
- W menu TV: Przewinięcie opcji w górę () lub w dół ()

5 – Włącznik on/off

Włączenie lub wyłączenie odbiornika TV.

Uwaga:

W celu pełnego odłączenia odbiornika TV należy wyjąć wtyczkę z gniazda sieciowego.

6 – Wskaźnik Bez obrazu/Timer

- Pali się na zielono, gdy telewizor jest wyłączony (strona 19).
- Zapala się na pomarańczowo, gdy ustawiony jest timer (strona 19).
- Zapala się na czerwono w momencie rozpoczęcia nagrywania cyfrowego.

7 – Wskaźnik trybu czuwania

Pali się na czerwono, gdy telewizor jest w trybie czuwania.

8 – Wskaźnik zasilania

Pali się na zielono, gdy telewizor jest włączony.

9 Czujnik zdalnego sterowania

Odbiór audycji telewizyjnych

Odbiór audycji telewizyjnych

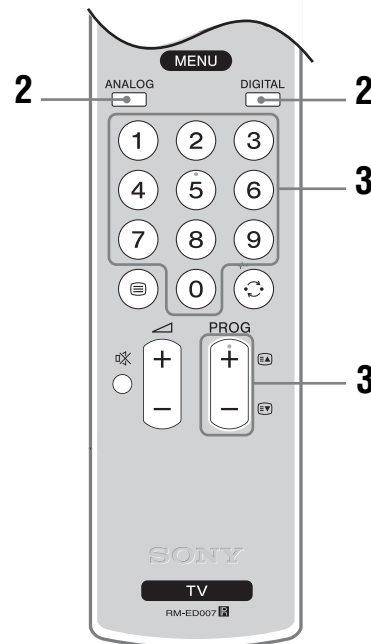
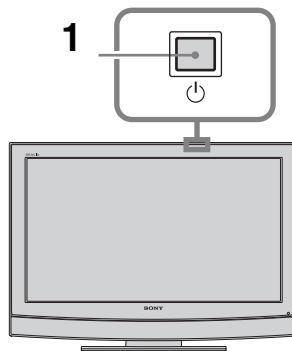

1 Aby włączyć telewizor, naciśnięć przycisk znajdujący się u góry odbiornika.









Gdy odbiornik TV jest w trybie czuwania (wskaźnik (czuwania) z przodu telewizora jest czerwony), aby włączyć odbiornik TV należy wcisnąć przycisk na pilocie.

2 Naciśnięć przycisk DIGITAL, aby uruchomić tryb cyfrowy lub przycisk ANALOG, aby uruchomić tryb analogowy. Dostępność kanałów zależy od trybu, w jakim pracuje telewizor.



3 Naciśnięć przyciski numeryczne lub PROG +/-, aby wybrać kanał telewizyjny.

W trybie cyfrowym



Na chwilę pojawia się baner informacyjny. Mogą się na nim znajdować następujące ikonki:

- : Program radiowy
- : Program zakodowany/dostępny po wykupieniu abonamentu
- : Dostępne różne wersje językowe audio
- : Dostępne napisy u dołu ekranu
- : Dostępne napisy u dołu ekranu dla osób niesłyszących
- : Zalecany minimalny wiek dla oglądania aktualnego programu (od 4 do 18 lat)
- : Blokada zabezpiecz.
- : Aktualny program jest nagrywany



Czynności dodatkowe



Aby	Należy
Uzyskać dostęp do tabeli indeksu programów (tylko w trybie analogowym)	Nacisnąć  . Aby wybrać kanał analogowy, nacisnąć przycisk  , a następnie nacisnąć  .

Aby wejść na strony Teletekstu

Nacisnąć . Po każdorazowym naciśnięciu przycisku , ekran zmienia się w następujący sposób: Telegazeta → Telegazeta na obrazie telewizyjnym (tryb mieszany) → Bez telegazety (wyjście z trybu Telegazeta)







Aby wybrać stronę, nacisnąć przyciski numeryczne lub PROG +/-.

Aby zatrzymać stronę, nacisnąć przycisk /.



Aby pokazać na ekranie ukryte informacje, nacisnąć przycisk /.

Zatrzymanie obrazu:

Opcja umożliwiająca zatrzymanie obrazu na ekranie telewizora (np. aby zanotować numer telefonu lub przepis kulinarny).





- 1 Nacisnąć   na pilocie.
- 2 Nacisnąć przyciski , aby ustawić położenie okna obrazu.
- 3 Aby zamknąć okno nacisnąć  .
- 4 Aby powrócić do normalnego obrazu telewizora, ponownie nacisnąć  .

Wskazówka

Funkcja nie jest dostępna dla  AV3,  AV5 i  AV6.

PIP w trybie PC (Obraz w Obrazie)

W trybie PC powoduje wyświetlenie małego obrazka ostatnio oglądanego kanału.

- 1 Nacisnąć   na pilocie.
- 2 Nacisnąć przyciski , aby ustawić położenie okna obrazu.
- 3 Nacisnąć  , aby anulować.

Wskazówka

Dźwięk pochodzi z małego obrazka.

Aby ręcznie zmienić tryb ekranowy stosownie do transmitowanego programu

Nacisnąć przycisk , aby wybrać format Smart, 4:3, Wide, Zoom, lub 14:9.

Smart*

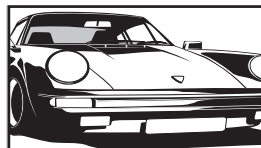

Wyświetla konwencjonalny obraz telewizyjny 4:3 z imitacją efektu szerokoekranowego. Obraz w formacie 4:3 wypełnia cały ekran.

4:3

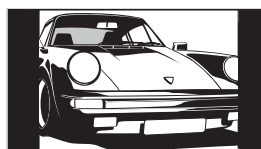

Wyświetla audycje TV w konwencjonalnym formacie 4:3 (np. telewizja nie szerokoekranowa) w prawidłowych proporcjach.

Wide

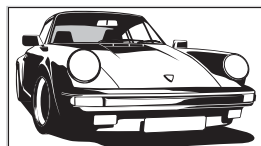

Wyświetla panoramiczny obraz telewizyjny (16:9) w prawidłowych proporcjach.

Zoom*

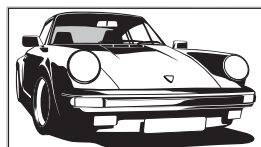

Wyświetla obrazy kinowe w prawidłowych proporcjach.

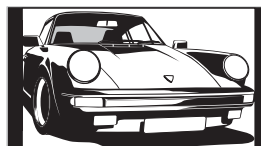

14:9*



Wyświetla audycje TV formatu 14:9 w prawidłowych proporcjach. Wskutek tego, na ekranie widoczne są czarne obszary na brzegach.

* Obraz może być częściowo obcięty od góry i od dołu.

Wskazówki

- Alternatywnie, opcję “Autoformatowanie” można ustawić na “Wł.”. Odbiornik TV automatycznie wybierze tryb najlepiej dostosowany do rodzaju audycji telewizyjnej (strona 19).
- Wybierając opcje Smart, 14:9 lub Zoom, można zmieniać ustawienie części obrazu. Aby przesuwać w górę lub w dół, należy nacisnąć przyciski / (np. by pokazać napisy dialogowe).

Sprawdzanie elektronicznego przewodnika po programach (EPG) DV3

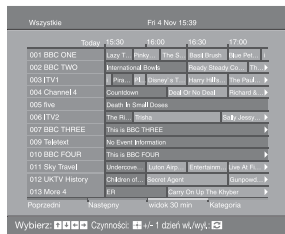



































Cyfrowy elektroniczny przewodnik po programach (EPG).

- 1 W trybie cyfrowym, w celu wyświetlenia cyfrowego elektronicznego przewodnika po programach (EPG), należy nacisnąć .
- 2 Wykonać wybrane operacje zgodnie z opisem w tabeli poniżej.

Uwaga

Informacje na temat programu będą pokazywane tylko jeśli są one nadawane przez daną stację telewizyjną.

Aby	Należy
Obejrzeć bieżący program	Nacisnąć  w czasie, gdy wybrany jest bieżący program.
Wyświetlić informacje o programach wg kategorii – Lista kategorii	<ol style="list-style-type: none"> 1 Nacisnąć niebieski przycisk. 2 Za pomocą przycisków  wybrać żądaną kategorię. Nazwa kategorii jest pokazywana z boku. 3 Nacisnąć . <p>Cyfrowy elektroniczny przewodnik po programach (EPG) wyświetla teraz tylko aktualne programy z wybranej kategorii.</p>
Ustawić program, który ma być nagrywany – Programator nagrywania	<ol style="list-style-type: none"> 1 Za pomocą przycisków  wybrać program, który ma zostać nagrany. 2 Nacisnąć . 3 Nacisnąć , aby wybrać "Programator nagrywania". 4 Nacisnąć , aby ustawić timer TV i magnetowidu. <p>Obok informacji dot. danego programu pojawi się symbol . Zapala się kontrolka  z przodu telewizora.</p>
Ustawić, aby program był wyświetlany na ekranie automatycznie po jego rozpoczęciu – Przypomnienie	<ol style="list-style-type: none"> 1 Za pomocą przycisków  wybrać program, który ma zostać wyświetlony na ekranie. 2 Nacisnąć . 3 Nacisnąć , aby wybrać "Przypomnienie". 4 Nacisnąć , aby wybrany program został automatycznie wyświetlony w momencie jego rozpoczęcia. <p>Obok informacji dot. danego programu pojawi się symbol .</p>
Ustawić czas i datę programu, który ma zostać nagrany – Ręczny programator nagrywania	<ol style="list-style-type: none"> 1 Nacisnąć . 2 Za pomocą przycisków  wybrać "Ręczny programator nagrywania", a następnie nacisnąć . 3 Za pomocą przycisków  wybrać datę, a następnie nacisnąć . 4 Ustawić godzinę rozpoczęcia i zakończenia nagrywania podobnie jak to opisano w kroku 3. 5 Za pomocą przycisków  wybrać program, a następnie nacisnąć , aby ustawić timer TV i magnetowidu. <p>Obok informacji dot. danego programu pojawi się symbol . Zapala się kontrolka  z przodu telewizora.</p>

Uwaga

Jeśli odbiornik został przełączony w stan czuwania, automatycznie włączy się on w momencie rozpoczęcia danego programu.

Aby	Należy
Skasować nagrywanie/przypomnienie – Lista programatora	<ol style="list-style-type: none"> 1 Nacisnąć \oplus. 2 Za pomocą przycisków \uparrow/\downarrow wybrać “Lista programatora”. 3 Za pomocą przycisków \uparrow/\downarrow wybrać program, który ma zostać skasowany, a następnie nacisnąć \oplus. Pojawi się okienko informujące o planowanym skasowaniu programu. 4 Nacisnąć \Rightarrow, aby wybrać “Tak”, a następnie nacisnąć \oplus, aby potwierdzić.

Wskazówka



Cyfrowy elektroniczny przewodnik po programach (EPG) można również wyświetlić wybierając “Cyfrowy EPG” w “MENU”.

Uwagi

- Nagrywanie przy użyciu timera magnetowidu można ustawić w telewizorze tylko jeśli magnetowid obsługuje złącze Smartlink. Jeśli magnetowid nie obsługuje Smartlink, pojawi się komunikat przypominający o konieczności ustawieniu timera magnetowidu.
- Po rozpoczęciu nagrywania, telewizor można przełączyć w tryb czuwania, ale nie należy go wyłączać, gdyż może to spowodować anulowanie nagrywania.
- Jeśli wybrano funkcję ograniczenia wiekowego dla programów, na ekranie pojawi się komunikat z prośbą o podanie kodu pin. Szczegółowe informacje przedstawiono w rozdziale “Blokada zabezpiecz.” na stronie 22.

Korzystanie z Listy ulubionych kanałów DV3

Funkcja Ulubione umożliwia wybranie programów z listy składającej się z maksymalnie 8 ustawionych przez użytkownika kanałów.

Aby	Należy
Po raz pierwszy stworzyć swoją listę ulubionych kanałów	<p>Po naciśnięciu przycisku “Ulubione kanały cyfrowe” w “MENU” po raz pierwszy pojawi się komunikat z pytaniem, czy mają zostać dodane kanały do listy ulubionych kanałów.</p> <ol style="list-style-type: none"> 1 Nacisnąć \oplus, aby wybrać “Tak”. 2 Za pomocą przycisków \uparrow/\downarrow wybrać kanał, który ma zostać dodany. 3 Nacisnąć \oplus. Kanały zapisane w liście ulubionych kanałów są oznaczone symbolem .
Dodać lub usunąć kanały z Listy ulubionych kanałów	<ol style="list-style-type: none"> 1 Nacisnąć niebieski przycisk. Kanały zapisane w liście ulubionych kanałów są oznaczone symbolem . 2 Za pomocą przycisków \uparrow/\downarrow wybrać kanał, który ma być dodany lub usunięty. 3 Nacisnąć \oplus. 4 Nacisnąć niebieski przycisk, aby powrócić do listy ulubionych kanałów.
Usunąć wszystkie kanały z Listy ulubionych kanałów	<ol style="list-style-type: none"> 1 Nacisnąć niebieski przycisk. 2 Nacisnąć żółty przycisk. Pojawi się okienko informujące o planowanym skasowaniu kanałów z listy. 3 Nacisnąć \Leftarrow, aby wybrać “Tak”, a następnie nacisnąć \oplus, aby potwierdzić.

Poruszanie się po menu



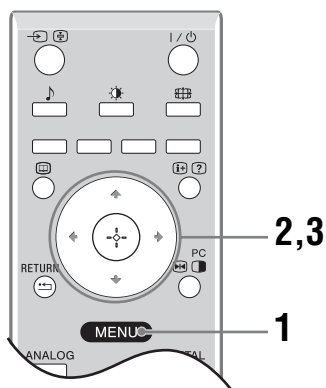



“MENU” umożliwia ustawienie w telewizorze wielu przydatnych funkcji. Kanały lub źródła sygnałów z wejść zewnętrznych można łatwo wybrać przy użyciu pilota. Ustawienia telewizora można również zmienić przy pomocy “MENU”.



- 1 Aby wyświetlić menu, należy nacisnąć przycisk MENU.



- 2 Za pomocą przycisków \uparrow/\downarrow wybrać żądaną opcję.
- 3 Nacisnąć \oplus , aby potwierdzić wybraną opcję. Aby wyjść z menu należy nacisnąć MENU.

Menu	Opis
 Ulubione (tylko w trybie cyfrowym)	Uruchamia Listę ulubionych. Szczegółowe informacje na temat ustawień, patrz strona 15.
 Lista programów (tylko w trybie analogowym)	Pozwala wybrać programy telewizyjne z listy kanałów. • Aby obejrzeć żądany kanał, wybrać kanał, a następnie nacisnąć \oplus . • Aby przypisać nazwę danemu programowi, patrz strona 21.
 Analogowe (tylko w trybie cyfrowym)	Powraca do ostatnio oglądanego kanału analogowego.
 Cyfrowe (tylko w trybie cyfrowym)	Powraca do ostatnio oglądanego kanału cyfrowego.
 Cyfrowy EPG (tylko w trybie cyfrowym)	Uruchamia elektroniczny przewodnik po programach (EPG). Szczegółowe informacje na temat ustawień, patrz strona 14.
 Wejścia zewn.	Służy do wyboru urządzeń podłączonych do telewizora. • Aby obejrzeć program/nagranie z urządzenia zewnętrznego, wybrać źródło sygnału wejściowego, a następnie nacisnąć \oplus . • Aby przypisać nazwę zewnętrznemu sygnałowi wejściowemu, patrz strona 20.
 Ustawienia	Otwiera ekran menu Ustawienia, w którym dokonuje się większości zaawansowanych ustawień i regulacji. Wybrać ikonę menu, wybrać opcję i wprowadzić żądane zmiany lub dokonać regulacji za pomocą przycisków $\uparrow/\downarrow/\leftarrow/\rightarrow$. Szczegółowe informacje na temat ustawień, patrz strony 16 do 22.

Menu Regulacja obrazu

Regulacja obrazu	
Tryb obrazu	Własny
Światło	5
Kontrast	Max.
Jasność	50
Kolor	50
Odcień	0
Ostrość	15
Odcienie koloru	Ciepłe
Zerowanie	
Red. zakłóceń	Auto

Powrót: ← Wybierz: ↑ ↓ Wprowadź: + = Koniec: MENU

Podane niżej opcje można wybrać w menu Regulacja obrazu. Wybór opcji w "Ustawienia", patrz "Poruszanie się po menu" (strona 16).

Tryb obrazu

Wybiera tryb obrazu.

- "Żywy": Dla lepszego kontrastu i ostrości obrazu.
- "Standardowy": Dla standardowego obrazu. Ustawienie zalecane dla celów kina domowego.
- "Własny": Umożliwia zapisanie własnych ustawień.

Światło Kontrast Jasność Kolor Odcień

Regulacja jasności podświetlenia ekranu.

Zwiększenie lub zmniejszenie kontrastu obrazu.

Zwiększenie lub zmniejszenie jasności obrazu.

Zwiększenie lub zmniejszenie intensywności kolorów.

Zwiększenie lub zmniejszenie odcieni zielonych.

Wskazówka

"Odcień" można zmieniać tylko w przypadku kolorowego sygnału NTSC (np. amerykańskie taśmy wideo).

Zwiększenie lub zmniejszenie ostrości obrazu.

Regulacja białości obrazu.

- "Zimne": Nadaje jasnym kolorom niebieski odcień.
- "Neutralne": Nadaje jasnym kolorom neutralny odcień.
- "Ciepłe": Nadaje jasnym kolorom czerwony odcień.

Ostrość Odcienie koloru

Wskazówka

"Ciepłe" można wybrać, gdy "Tryb obrazu" ustawiono na "Własny".

Przywraca wszystkie fabryczne ustawienia obrazu za wyjątkiem "Tryb obrazu".

Zmniejsza zakłócenia obrazu (obraz zaśniewiony) w przypadku słabego sygnału nadajnika TV.

- "Auto": Automatycznie zmniejsza zakłócenia obrazu.
- "Duża/Średnia/Mała": Zmienia efekt redukcji zakłóceń.

Zerowanie Red. zakłóceń

Menu Regulacja dźwięku

Regulacja dźwięku	
Efekt	Standardowy
Tony wys.	50
Tony niskie	50
Balans	0
Zerowanie	
Podwójny dźwięk	Mono
Aut. głośność	Wi.
Głośniki TV	Wi.

Powrót: ← Wybierz: ↑ ↓ Wprowadź: + = Koniec: MENU

Wymienione niżej opcje można wybrać w menu Regulacja dźwięku. Wybór opcji w "Ustawienia", patrz "Poruszanie się po menu" (strona 16).

Efekt

Służy do wyboru trybu dźwięku.

- "Standardowy": Wzmacnia czystość, wyrazistość szczegółów i wrażenie obecności dźwięku dzięki zastosowaniu systemu "BBE High definition Sound System."
- "Dynamiczny": Wzmacnia czystość i wrażenie obecności dźwięku, zapewniając lepszą czystość i naturalność dźwięku dzięki zastosowaniu systemu "BBE High definition Sound System."

- “BBE ViVA”: BBE ViVA Sound dodaje precyzyjnemu muzycznie dźwiękowi przestrzennemu 3D efektu Hi-Fi. BBE podnosi czystość dźwięku, a głębia i wysokość dźwięku są poprawiane dzięki opracowanej przez BBE technologii 3D. Efekt BBE ViVA działa we wszystkich programach, łącznie z wiadomościami, muzyką, sztukami teatralnymi, filmami, sportem i grami elektronicznymi.
- “Dolby Virtual”: Wykorzystuje głośniki telewizora do symulacji efektu przestrzennego uzyskiwanego w systemie wielokanałowym.
- “Wył.”: Płaski dźwięk.

Wskazówki

- Efekt dźwiękowy można zmienić naciskając kilkakrotnie przycisk J.
- Po ustawieniu opcji “Aut. głośność” na “Wł.”, “Dolby Virtual” zmienia się na “Standardowy”.

Służy do regulacji tonów wysokich.

Służy do regulacji tonów niskich.

Zwiększa natężenie dźwięku z lewego lub prawego głośnika.

Przywraca fabryczne ustawienia dźwięku.

Wybiera dźwięk z głośnika dla programu stereofonicznego lub dwujęzycznego.

- “Stereo”, “Mono”: Dla programu stereofonicznego.
- “A”/“B”/“Mono”: W przypadku programu dwujęzycznego należy wybrać ustawienie “A” dla kanału dźwiękowego 1, “B” dla kanału dźwiękowego 2 lub “Mono” dla kanału monofonicznego, o ile jest dostępny.

Wskazówka

Wybierając inne urządzenie podłączone do odbiornika TV, należy ustawić “Podwójny dźwięk” na “Stereo”, “A” lub “B”.

Utrzymuje stały poziom głośności, nawet gdy występują zmiany głośności poziomu nadawanego sygnału (np. reklamy są zazwyczaj głośniejsze od programów).

Włącza/wyłącza głośniki telewizyjne np. aby słuchać dźwięku przez zewnętrzny sprzęt audio podłączony do telewizora.

- “Wł.”: dźwięk z odbiornika jest odtwarzany przez wbudowane głośniki telewizora.
- “Wył. jeden raz”: głośniki TV są chwilowo wyłączane, a dźwięk z odbiornika jest odtwarzany przez zewnętrzne urządzenie audio.
- “Wył. na stałe”: głośniki TV są na stałe wyłączane, a dźwięk z odbiornika jest odtwarzany przez zewnętrzne urządzenie audio.

Wskazówki

- Aby ponownie włączyć głośniki TV, wybrać opcję “Wł.”.
- Opcja “Wył. jeden raz” automatycznie ustawiana jest w stanie “Wł.” w momencie wyłączenia telewizora.
- Opcje “Regulacja dźwięku” nie są dostępne, jeśli wybrano “Wył. jeden raz” lub “Wył. na stałe”.

Tony wys. Tony niskie Balans Zerowanie Podwójny dźwięk

Aut. głośność Głośniki TV

Menu Funkcje

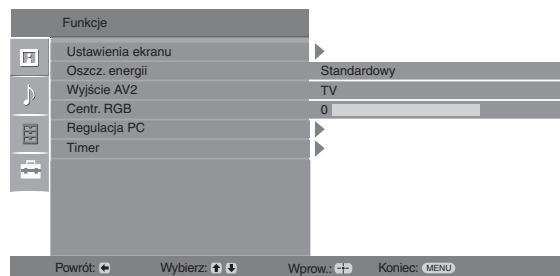

Wymienione niżej opcje można wybrać w menu Funkcje. Wybór opcji w “Ustawienia”, patrz “Poruszanie się po menu” (strona 16).

Ustawienia Ekranu

Zmienia format ekranu.

- “Autoformatowanie”: Automatycznie zmienia format ekranu zgodnie z sygnałem programu.
- “Format obrazu”: Szczegółowe informacje na temat formatu obrazu przedstawiono na stronie 13
- “Rozmiar V””: Ustawia położenie obrazu w pionie, gdy format ekranu ustawiono na Smart.





Wskazówki

- Nawet jeśli w opcji "Autoformatowanie" wybrano "Wł." lub "Wył.", zawsze można zmienić format ekranu naciskając przycisk .
- Opcja "Autoformatowanie" jest dostępna tylko w przypadku systemów PAL i SECAM. Pozwala wybrać tryb oszczędzania energii tak, aby zmniejszyć zużycie energii przez telewizor.



Oszcz. energii

- “Standardowy”: Ustawienie domyślne.
- “Oszczędzanie”: Zmniejszenie zużycia energii przez telewizor.
- “Bez obrazu”: Wyłączenie obrazu. Mimo wyłączonego obrazu można słuchać dźwięków.

Wyjście AV2

Ustawia wysyłanie sygnału przez gniazdo oznaczone  /  2 znajdujące się z tyłu odbiornika TV. Po podłączeniu magnetowidu do gniazda  /  2, można nagrywać z urządzenia podłączonego do innych gniazd odbiornika TV.

- “TV”: Udostępnia sygnał.





“Auto”: Udostępnia sygnał obrazu wyświetlanego w danym momencie na ekranie telewizora. Funkcja nie jest dostępna dla  AV3,  AV5 i  AV6.

Ustawia położenie obrazu w poziomie tak, aby obraz znajdował się w środku ekranu.

Centr. RGB

Wskazówka

Opcja ta jest dostępna tylko jeśli do znajdujących się z tyłu odbiornika gniazd SCART

 1 /  1 lub  2 /  2 przyłączono źródło sygnałów RGB.

Pozwala indywidualnie ustawić nastawy odbiornika TV i PC.

Regulacja PC

Wskazówka

- Opcja ta jest dostępna tylko podczas pracy w trybie PC.
- “Faza”: Regulacja obrazu, gdy część wyświetlanego tekstu lub obrazu jest niewyraźna.
- “Wielkość piksela”: Powiększa lub zmniejsza obraz w płaszczyźnie poziomej.
- “Centrowanie H””: Przesunięcie obrazu w lewo lub w prawo.
- “Linie pionowe””: Koryguje linie obrazu podczas oglądania sygnału wejściowego RGB ze złącza PC .
- “Oszcz. energii””: Przelączenie telewizora w tryb czuwania jeśli nie dochodzi sygnał PC.
- “Zerowanie””: Przywrócenie ustawień fabrycznych.

Timer

Służy do ustawienia czasu włączenia i wyłączenia telewizora za pomocą timera.

• Timer wyłączenia

Ustawia okres czasu, po upływie którego odbiornik TV automatycznie przelącza się w tryb czuwania.

Po uruchomieniu Timer wyłączenia, wskaźnik  (Timer) z przodu telewizora pali się na pomarańczowo.

Wskazówki

- Jeśli telewizor zostanie wyłączony i ponownie włączony, ustawienia “Timer wyłączenia” zostaną skasowane “Wył.”.
- Na jedną minutę przed wyłączeniem telewizora i przejściem w stan czuwania, wyświetlony zostanie komunikat “Timer wkrótce wyłączy zasilanie”.

• Nast. zegara

Umożliwia ręczne ustawienie zegara. Gdy telewizor odbiera sygnały kanałów cyfrowych, zegara nie można ustawić ręcznie ponieważ dostosowuje się on do czasu nadawanego sygnału.

• Timer

Służy do ustawienia czasu włączenia i wyłączenia telewizora za pomocą timera.

“Tryb timera”: Wybiera żądany czas.

“Czas wł””: Czas włączenia telewizora.

“Czas wył””: Czas wyłączenia telewizora

Menu Ustawienia



Podane niżej opcje można wybrać w menu Ustawienia. Wybór opcji w “Ustawienia”, patrz “Poruszanie się po menu” (strona 16).

Automatyczna inicjalizacja

Uruchamia “menu pierwszego uruchomienia” w celu wyboru języka oraz kraju/regionu, a także dostrojenia wszystkich dostępnych kanałów cyfrowych i analogowych.

Język

Wybiera język, w którym wyświetlane są menu.

Kraj

Wybiera kraj/region, w którym użytkowany jest odbiornik TV.

Wskazówka

Jeśli kraju/regionu, w którym odbiornik będzie używany nie ma na liście, zamiast nazwy kraju/regionu należy wybrać “-”.

Autoprogramowanie

Wykonuje strojenie wszystkich dostępnych kanałów.

Sortowanie programów

Zmienia kolejność, w jakiej kanały są zapisane w odbiorniku TV.

- 1 Za pomocą przycisków \uparrow/\downarrow wybrać kanał, który ma być przeniesiony w nowe miejsce, a następnie nacisnąć \rightleftarrows .
- 2 Za pomocą przycisków \uparrow/\downarrow wybrać nowe miejsce dla wybranego kanału, a następnie nacisnąć \oplus .

Ustawienia A/V

Przypisuje nazwę każdemu urządzeniu podłączonemu do bocznych i tylnych gniazd.

- 1 Za pomocą przycisków \uparrow/\downarrow wybrać żądane źródło sygnału wejściowego, a następnie nacisnąć \oplus .
- 2 Za pomocą przycisków \uparrow/\downarrow wybrać żądaną opcję spośród podanych poniżej, a następnie nacisnąć \oplus .
 - AV1 (lub AV2/ AV3/ AV4/ PC/ HDMI), VIDEO, DVD, CABLE, GAME, CAM, SAT: Przypisuje jedną z fabrycznie zaprogramowanych nazw do każdego z podłączanych urządzeń.
 - “Edycja”: Tworzy własną nazwę.
 - “Pomiń”: Pomija źródło sygnału wejściowego, które nie jest podłączone do żadnego z urządzeń w momencie naciskania \uparrow/\downarrow , aby wybrać źródło sygnału wejściowego.

Korekta dźwięku

Pozwala wybrać indywidualny poziom głośności dla każdego urządzenia podłączonego do odbiornika TV.

Programowanie ręczne

Przed wybraniem “Nazwa”/“ARC”/“Filtracja dźwięku”/“Pomiń”/“Dekoder”, nacisnąć \uparrow/\downarrow , aby wybrać numer programu, który ma zostać zmieniony. Następnie nacisnąć \oplus .

System

Programuje ręcznie kanały programów.

- 1 Za pomocą przycisków \uparrow/\downarrow wybrać “System”, a następnie nacisnąć \oplus .
- 2 Aby wybrać jeden z następujących systemów telewizji, nacisnąć przyciski \uparrow/\downarrow , a następnie \leftarrow .
 - B/G: dla krajów/regionów zachodnioeuropejskich
 - D/K: dla krajów/regionów wschodniej Europy
 - L: dla Francji
 - I: dla Wielkiej Brytanii

Uwaga

Zależnie od wybranego kraju/regionu, zaznaczonego w opcji “Kraj ” (strona 5), opcja ta może nie być dostępna.

Kanał

- 1 Za pomocą przycisków / wybrać “Kanał”, a następnie nacisnąć .
- 2 Za pomocą przycisków / wybrać “S” (dla kanałów telewizji kablowej) lub “C” (dla kanałów telewizji naziemnej), a następnie nacisnąć .
- 3 Aby wykonać strojenie kanałów należy postępować w następujący sposób:

Jeśli numer kanału (częstotliwość) jest nieznan

Naciskać przyciski /, aby znaleźć następny dostępny kanał. Z chwilą znalezienia kanału, przeszukiwanie zatrzyma się. Aby kontynuować przeszukiwanie, nacisnąć /.

Jeśli numer kanału (częstotliwość) jest znany

Przyciskami numerycznymi wpisać numer żadanego kanału stacji telewizyjnej lub numer kanału magnetowidu.

- 4 Nacisnąć , aby przejść do “Potwierdź”, a następnie nacisnąć .
- 5 Nacisnąć , aby wybrać “OK”, a następnie nacisnąć .

Powtórzyć powyższą procedurę, aby ręcznie zaprogramować inne kanały.

Nazwa

Nadaje wybranemu kanałowi nazwę wybraną przez użytkownika i zawierającą do 5 liter lub cyfr.

ARC

Pozwala wykonać ręczne strojenie precyzyjnie wybranego programu, jeśli użytkownik uzna, że nieznaczna korekta dostrojenia poprawi jakość obrazu.

Filtracja dźwięku

Polepsza jakość dźwięku na poszczególnych kanałach w przypadku zniekształceń transmisji monofonicznej. W pewnych przypadkach, niestandardowy sygnał telewizyjny może powodować zniekształcenie dźwięku lub przejściowy zanik dźwięku podczas oglądania programów emitowanych w mono.

Jeśli nie występują żadne zniekształcenia dźwięku, zalecamy pozostawienie ustawienia fabrycznego “Wył.”.

Uwagi

- Po wybraniu opcji “Mała” lub “Duża” nie można odbierać dźwięku stereo lub podwójnego dźwięku.
- Funkcja “Filtracja dźwięku” nie jest dostępna, gdy “System” ustawiono na “L”.

Pomiń

Pomija nieużywane kanały analogowe, gdy podczas wyboru kanałów naciśnie się PROG +/- (Można wciąż wybrać pominięty kanał przyciskami numerycznymi).

Dekoder

Wyświetla i nagrywa kodowane kanały telewizyjne przy użyciu dekodera podłączonego do złącza SCART 1, albo do złącza SCART 2 za pośrednictwem magnetowidu.

Uwaga

Zależnie od wybranego kraju/regionu, wybranego w opcji “Kraj ” (strona 5), opcja ta może nie być dostępna.

Potwierdź

Zachowuje zmiany dokonane w ustawieniach “Programowanie ręczne”.

Menu Ustawienia cyfrowe DV3



Menu Ustawienia cyfrowe pozwala na zmianę/konfigurację nastaw kanałów cyfrowych. Wybór opcji w “Ustawienia”, patrz “Poruszanie się po menu” (strona 16).

Strojenie cyfrowe Wyświetla menu “Strojenie cyfrowe”.

Autoprogramowanie

Dostraja wszystkie kanały cyfrowe.

Edycja listy programów

Usuwa wszystkie niechciane kanały cyfrowe zapisane w pamięci telewizora oraz zmienia kolejność, w jakiej zapisane są kanały.

Programowanie ręczne

Umożliwia manualne strojenie kanałów cyfrowych.

Wyświetla menu “Ustawienia cyfrowe”.

Ustawienia napisów

Wyświetla na ekranie cyfrowe napisy u dołu ekranu.

Język napisów

Wybiera język, w którym wyświetlane są napisy u dołu ekranu.

Język audio

Wybiera język stosowany dla programu.

Typ audio

Po wybraniu “Słaby słuch” zwiększa poziom głośności.

Blokada zabezpiecz.

Pozwala ograniczyć wiekowo dostęp do programów.

Kod PIN

Do ustawienia kodu PIN po raz pierwszy lub do zmiany istniejącego kodu.

Wskazówka

Kod PIN 9999 jest zawsze akceptowany.

Ustawienia techniczne

Wyświetla menu "Konfiguracja techniczna".

“Auto. info. dot. usług”: Opcja ta pozwala na wyszukanie i zapisanie nowoudostępnionych usług cyfrowych.

“Pobier. oprogramowania”: Opcja ta pozwala na automatyczne i bezpłatne pobranie aktualizacji oprogramowania przez antenę (po opublikowaniu takich aktualizacji). Sony zaleca, aby funkcja ta była stale włączona (ustawiona na “Wł.”). Jeśli oprogramowanie nie ma być aktualizowane, opcję tę należy ustawić na “Wył.”.

“Informacje o systemie”: Wyświetla aktualną wersję oprogramowania oraz poziom sygnału.

“Strefa czasu”: Pozwala ustawić strefę czasową w kraju użytkownika.

Ustawienia modułu CA

Po uzyskaniu Modułu Dostępu Warunkowego (CAM) i specjalnej karty, opcja ta umożliwia uzyskanie dostępu do usługi płatnej telewizji Pay Per View. Patrz strona 23 w celu uzyskania informacji na temat położenia gniazda  (PCMCIA).

Ustawienia cyfrowe

Podłączanie dodatkowego sprzętu

Do odbiornika TV można podłączyć cały szereg dodatkowych urządzeń. Przewody łączące nie zostały dostarczone w komplecie.

Podłączenie do gniazd z boku odbiornika TV

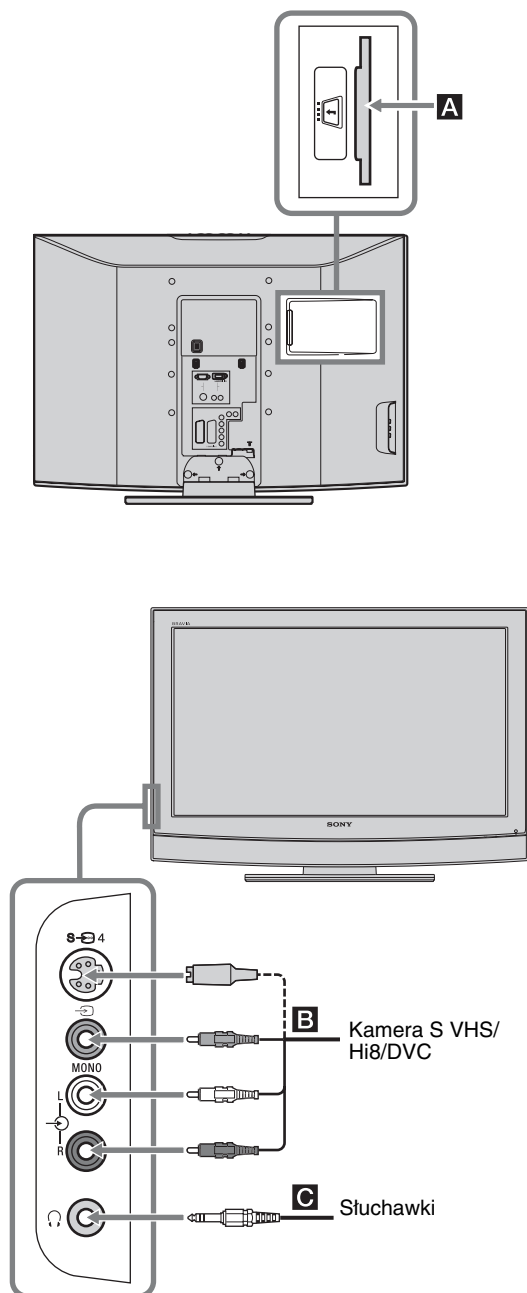

Aby podłączyć Należy

Moduł Dostępu Warunkowego (CAM) **A**

Opcja umożliwiająca korzystanie z usług Pay Per View. Więcej informacji można znaleźć w instrukcji obsługi modułu CAM. Aby użyć Modułu Dostępu Warunkowego (CAM) należy usunąć gumową zaślepkę z gniazda CAM. Przed włożeniem modułu CAM do gniazda CAM należy wyłączyć odbiornik TV. Jeśli moduł CAM nie jest używany, zaleca się nałożenie zaśleпки na gniazdo CAM.

Kamerę S VHS/ Hi8/DVC **B**

Podłączyć do gniazda S-video S-4 lub gniazda video 4 oraz gniazd audio 4. Aby uniknąć zakłóceń obrazu, nie podłączać równocześnie kamery do gniazda video 4 i gniazda S-video S-4. Sprzęt monofoniczny należy podłączyć do gniazda L 4, a "Podwójny dźwięk" ustawić na "A" (strona 18).

Słuchawki **C**

Aby w słuchawkach odbierać dźwięk z odbiornika TV należy je podłączyć do gniazda 4.

Czynności dodatkowe

Aby Należy

Wejść do Tabeli indeksu sygnałów wejściowych.

Nacisnąć (+), aby wejść do Tabeli indeksu sygnałów wejściowych. (Następnie, tylko w trybie analogowym, nacisnąć ⇨.) W celu wybrania źródła sygnału wejściowego nacisnąć ⇩/⇧, a następnie (+).

Podłączanie do gniazd znajdujących się z tyłu telewizora

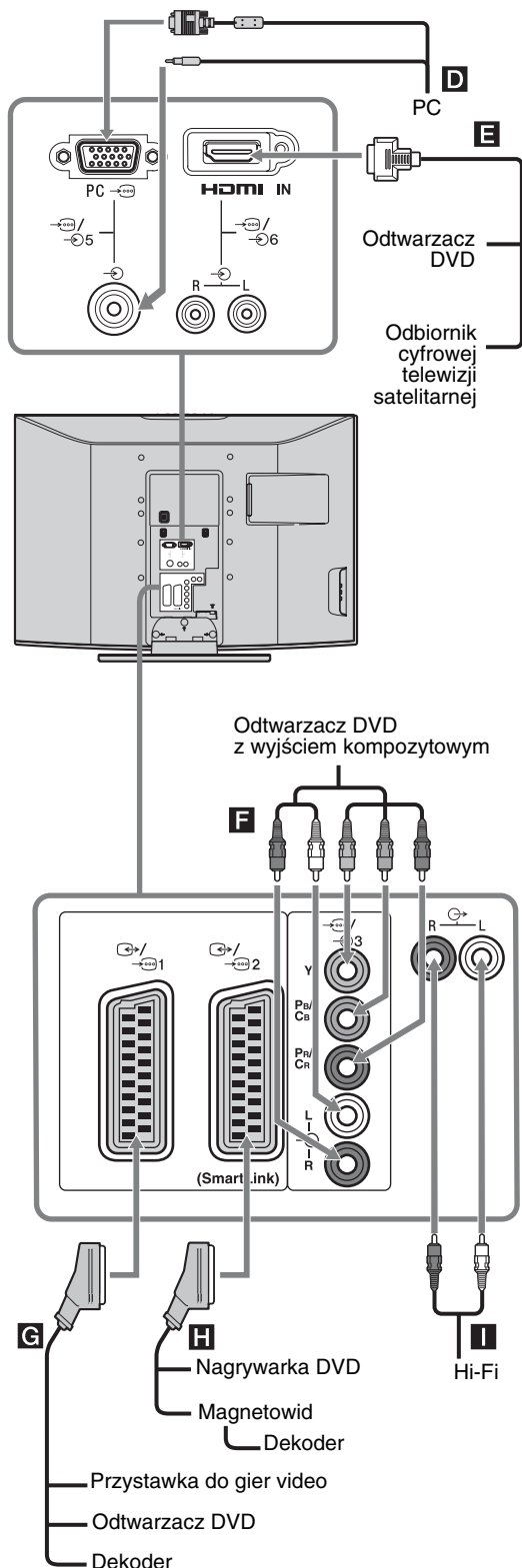

Aby podłączyć Należy

PC **D** Podłączyć do gniazd PC
 . Zaleca się stosowanie przewodów komputerowych z rdzeniem ferrytowym.

Odbiornik cyfrowej telewizji satelitarnej lub odtwarzacz DVD **E** Jeśli urządzenie jest wyposażone w gniazdo HDMI, podłączyć do gniazda HDMI IN 6. Cyfrowe sygnały video i audio pochodzą z podłączonego urządzenia. Jeśli urządzenie jest wyposażone w gniazdo DVI, gniazdo DVI należy podłączyć do gniazda HDMI IN 6 za pomocą łączówki DVI - HDMI (nie dostarczona w komplecie), a gniazdo audio podłączonego urządzenia połączyć z gniazdami audio w HDMI IN 6.

Uwagi

- Gniazda HDMI obsługują tylko następujące sygnały wejściowe video: 480i, 480p, 576i, 576p, 720p i 1080i. Do podłączenia komputera PC należy użyć gniazda wejściowego PC.
- Należy stosować wyłącznie oryginalne kable HDMI z logo HDMI.

Odtwarzacz DVD z wyjściem kompozytowym **F** Podłączyć do gniazd kompozytowych oraz gniazd audio kompozytowym **F** 3.

Przystawkę do gier video, odtwarzacz DVD lub dekodery **G** Przyłączyć do złącza SCART 1. Przy podłączeniu dekodera, kodowany sygnał z tunera TV jest wysyłany do dekodera, a następnie dekodery wysyła sygnał dekodowany.

Nagrywarkę DVD lub magnetowid z obsługą SmartLink **H** Przyłączyć do złącza SCART 2. Smartlink stanowi bezpośrednie łącze między odbiornikiem TV, a magnetowidem/nagrywarką DVD.

Sprzęt audio Hi-Fi **I** Aby odsłuchiwać dźwięk z odbiornika TV na sprzęcie audio Hi-Fi, połączyć z gniazdami wyjściowymi audio .

Dane techniczne

Panel LCD

Wymagania dotyczące zasilania:

220–240 V AC, 50 Hz

Wielkość ekranu:

KDL-40U2000: 40 cali

KDL-32U2000: 32 cale

KDL-26U2000: 26 cali

Rozdzielczość ekranu:

1,366 punktów (w poziomie) × 768 linii (w pionie)

Pobór mocy:

KDL-40U2000: 190 W lub mniej

KDL-32U2000: 135 W lub mniej

KDL-26U2000: 100 W lub mniej

Pobór mocy w stanie czuwania*:

KDL-40U2000: 0.8W lub mniej

KDL-32U2000: 1 W lub mniej

KDL-26U2000: 1 W lub mniej

* Podana moc pobierana w trybie czuwania jest osiągnięta, gdy odbiornik TV zakończy wymagane procesy wewnętrzne.

Wymiary (szer. × wys. × gł.):

KDL-40U2000:

Ok. 988 × 687 × 270 mm (z podstawą)

Ok. 988 × 653 × 128 mm (bez podstawy)

KDL-32U2000:

Ok. 797 × 580 × 220 mm (z podstawą)

Ok. 797 × 548 × 125 mm (bez podstawy)

KDL-26U2000:

Ok. 663 × 503 × 220 mm (z podstawą)

Ok. 663 × 472 × 128 mm (bez podstawy)

Waga:

KDL-40U2000:

Ok. 24 kg (z podstawą)

Ok. 21 kg (bez podstawy)

KDL-32U2000:

Ok. 16 kg (z podstawą)

Ok. 14 kg (bez podstawy)

KDL-26U2000:

Ok. 12 kg (z podstawą)

Ok. 10 kg (bez podstawy)

System panelu:

Panel z wyświetlaczem ciekłokrystalicznym

System TV

Analogowy: Zależnie od wybranego kraju/regionu:

B/G/H, D/K, L, I

Cyfrowy: DVB-T

System kodowania kolorów

Analogowy: PAL, SECAM

NTSC 3.58, 4.43 (tylko wejście Video In)

Cyfrowy: MPEG-2 MP@ML

Antena

75-omowa antena zewnętrzna VHF/UHF

Zakres kanałów

Analogowych: VHF: E2–E12

UHF: E21–E69

CATV: S1–S20

HYPER: S21–S41

D/K: R1–R12, R21–R69

L: F2–F10, B–Q, F21–F69

I: UHF B21–B69

Cyfrowych: VHF/UHF

Złącza

 1

21-wtykowe złącze SCART (standard CENELEC), w tym wejście audio/video, wejście RGB, wyjście audio/video TV.

 2 (SmartLink)

21-wtykowe złącze SCART (standard CENELEC), w tym wejście audio-video, wejście RGB, wybieralne wyjście audio/video oraz interfejs Smartlink

 3

Obsługiwane formaty: 1080i, 720p, 576p, 576i, 480p, 480i

Y: 1 Vp-p, 75 omów, 0.3V synchronizacja ujemna

P_B/C_B: 0.7 Vp-p, 75 omów

P_R/C_R: 0.7 Vp-p, 75 omów

 3

Wejście audio (gniazda foniczne typu "jack")

500 mVrms

Impedancja: 47 kiloomów

 4 Wejście S video (4-wtykowe mini DIN)

 4 Wejście video (gniazda foniczne typu "jack")

 4 Wejście audio (gniazda foniczne typu "jack")

 Wyjście audio (lewy/prawy) (gniazda foniczne typu "jack")

PC  Wejście PC Input (15 Dsub) (patrz strona 24)

G: 0.7 Vp-p, 75 omów, bez Sync on Green

B: 0.7 Vp-p, 75 omów, bez Sync on Green

R: 0.7 Vp-p, 75 omów, bez Sync on Green

HD: 1-5 Vp-p

VD: 1-5 Vp-p

 Wejście PC (minijack)

HDMI IN 6

Video: 1080i, 720p, 576p, 576i, 480p, 480i

Audio: Dwukanałowe liniowe PCM

32, 44.1 i 48 kHz, 16, 20 i 24 bitowe,

lub analogowe wejście audio (gniazda foniczne typu "jack")

 Gniazdo słuchawkowe

 Gniazdo CAM (Moduł Warunkowego Dostępu)

Moc dźwięku

KDL-40U2000: 10 W + 10 W (RMS)

KDL-32U2000: 10 W + 10 W (RMS)

KDL-26U2000: 10 W + 10 W (RMS)

Dostarczone wyposażenie

Patrz "1: Sprawdzenie wyposażenia" na stronie 4.

Wyposażenie dodatkowe

- Ścienny uchwyt mocujący
SU-WL51 (dla KDL-40U2000)
SU-WL31 (dla KDL-32U2000 / KDL-26U2000)

Dane techniczne oraz konstrukcja monitora mogą ulec zmianie bez uprzedzenia.

Tabela sygnałów wejściowych PC

Sygnały	W poziomie (piksele)	W pionie (linie)	Częstotliwość pozioma (kHz)	Częstotliwość pionowa (Hz)	Norma
VGA	640	480	31.5	60	VGA
SVGA	800	600	37.9	60	Wytyczne VESA
XGA	1024	768	48.4	60	Wytyczne VESA
WXGA	1280	768	47.4	60	VESA
	1280	768	47.8	60	VESA



- Niniejszy odbiornik TV nie obsługuje Sync on Green ani Composite Sync.
- Wejście PC niniejszego odbiornika nie obsługuje sygnałów z przeplotem.
- Wejście PC niniejszego odbiornika obsługuje sygnały opisane w powyższej tabeli o częstotliwości poziomej 60 Hz. W przypadku innych sygnałów pojawi się komunikat "BRAK SYNCHR."

Rozwiązywanie problemów

Sprawdzić, czy wskaźnik  (czuwanie) nie miga w kolorze czerwonym.

Jeśli miga





Uruchomiona została funkcja autodiagnostyki.

- 1 Zmierzyć czas, w którym wskaźnik  (czuwanie) miga i przestaje migać.
Na przykład, wskaźnik miga przez dwie sekundy, przestaje migać na jedną sekundę, a następnie ponownie miga przez dwie sekundy.
- 2 Nacisnąć  na odbiorniku TV (u góry), aby wyłączyć telewizor, odłączyć go od gniazdka oraz poinformować sprzedawcę lub punkt serwisowy firmy Sony o sposobie migania wskaźnika (podać czas trwania i długość przerw między miganiem).

Jeśli nie miga

- 1 Sprawdzić problemy przedstawione w tabeli poniżej.
- 2 Jeśli nie uda się wyeliminować problemu, oddać odbiornik TV do naprawy.

Obraz

Problem	Przyczyna/Sposób usunięcia
Brak obrazu (ekran jest ciemny), brak dźwięku.	<ul style="list-style-type: none"> • Sprawdzić podłączenie anteny. • Podłączyć odbiornik do sieci i nacisnąć przycisk  (u góry odbiornika TV). • Jeśli wskaźnik  (czuwania) zapali się na czerwono, należy nacisnąć przycisk .
Brak obrazu lub brak w menu informacji pochodzących z urządzenia podłączonego do gniazd SCART lub gniazda HDMI IN	<ul style="list-style-type: none"> • Sprawdzić, czy dodatkowe urządzenie jest włączone i kilkakrotnie nacisnąć / aż na ekranie zostanie wyświetlony odpowiedni symbol urządzenia. • Sprawdzić połączenie między urządzeniem dodatkowym i telewizorem. • Podczas podłączania urządzeń do gniazda HDMI IN 6 lub podczas zmiany rozdzielczości na ekranie przez kilka sekund mogą migać niektóre punkty. Trwa dekodowanie sygnału HDMI i nie jest to objawem wadliwego działania odbiornika.
Podwójne obrazy lub zakłócenia	<ul style="list-style-type: none"> • Sprawdzić połączenia antenowe/kablowe. • Sprawdzić antenę i jej ustawienie.
Na ekranie widać tylko śnieżenie i zakłócenia	<ul style="list-style-type: none"> • Sprawdzić, czy antena nie złamała się lub czy nie jest ona zgięta. • Sprawdzić, czy nie upłynął okres żywotności anteny (3-5 lat w zwykłych warunkach, 1-2 lat w środowisku nadmorskim).
Zniekształcony obraz (kropkowane linie lub pasy)	<ul style="list-style-type: none"> • Przechowywać telewizor z dala od źródeł zakłóceń elektrycznych takich jak pojazdy, motocykle, suszarki do włosów lub innych urządzeń optycznych. • Podczas podłączania dodatkowych urządzeń należy zachować odpowiedni dystans od telewizora. • Sprawdzić, czy antena jest podłączona za pomocą dostarczonego w zestawie kabla koncentrycznego. • Kabel antenowy powinien znajdować się z dala od innych kabli przyłączeniowych.

Problem	Przyczyna/Sposób usunięcia
Zakłócenia obrazu podczas oglądania kanału telewizyjnego	<ul style="list-style-type: none"> Wybrać opcję “ Programowanie ręczne” w menu “Ustawienia” i dobrać “ARC” (Automatyczne Strojenie Precyzyjne) tak, aby uzyskać lepszy odbiór obrazu (strona 20).
Czarne i (lub) jasne punkciki na ekranie	<ul style="list-style-type: none"> Obraz na ekranie składa się z pikseli. Niewielkie czarne plamki i/lub białe punkciki (piksele) występujące na ekranie nie oznaczają defektu odbiornika.
Brak koloru w programach	<ul style="list-style-type: none"> Wybrać opcję “Zerowanie” w menu “Tryb Obrazo”, aby przywrócić ustawienia fabryczne (strona 17).
Brak koloru lub nieprawidłowy kolor przy sygnale pochodzącym z gniazd Y, P _B /C _B , P _R /C _R wyjścia 3	<ul style="list-style-type: none"> Sprawdzić podłączenie gniazd Y, P_B/C_B, P_R/C_R złącza 3. Sprawdzić, czy wtyczki Y, P_B/C_B, P_R/C_R złącza 3 są dobrze włożone do swoich gniazd.
Zakłócenia w odbiorze obrazu, gdy sygnał pochodzi z komputera	<ul style="list-style-type: none"> Sprawdzić podłączenie w gniazdku wejściowym komputera. Podłączyć do gniazdka wejściowego komputera zamiast do gniazdka HDMI IN 6. Jeśli podłączenie dostępne jest jedynie przez gniazdo HDMI, zmienić rozdzielczość ekranu na 720p i wyregulować wielkość ekranu w pionie i poziomie w ustawieniach właściwości wyświetlania w komputerze.

Dźwięk

Problem	Przyczyna/Sposób usunięcia
Brak dźwięku, ale obraz jest dobry	<ul style="list-style-type: none"> Nacisnąć \triangleleft +/- lub \times (Wyłączenie dźwięku). Sprawdzić, czy opcja “Głośniki TV” jest ustawiona na “Wł.” w menu “Regulacja dźwięku” (strona 18).
Dźwięk z zakłóceniami	<ul style="list-style-type: none"> Patrz informacje na temat przyczyn/sposobów usuwania "Zakłóceń obrazu" na stronie 26.

Kanały

Problem	Przyczyna/Sposób usunięcia
Nie można wybrać danego kanału	<ul style="list-style-type: none"> Przełączyć między trybem cyfrowym i analogowym oraz wybrać żądany kanał cyfrowy/analogowy.
Niektóre kanały są puste	<ul style="list-style-type: none"> Kanał jest kodowany lub dostępny po wykupieniu abonamentu. Wykupić abonament na usługi płatnej telewizji Pay Per View. Na kanale pojawiają się tylko dane (brak obrazu lub dźwięku). Skontaktować się z nadawcą audycji, aby uzyskać informacje na temat transmisji.
Brak kanału cyfrowego	<ul style="list-style-type: none"> Sprawdzić, czy antena została bezpośrednio podłączona do odbiornika (nie za pośrednictwem innych urządzeń). Skontaktować się z instalatorem, aby ustalić, czy na danym terenie dostępna jest transmisja cyfrowa. Kupić antenę o większym zysku.

Ogólne

Problem	Przyczyna/Sposób usunięcia
Odbiornik TV automatycznie wyłącza się (przełącza się w tryb czuwania)	<ul style="list-style-type: none"> Sprawdzić, czy uruchomiono “Timer wyłączenia” lub potwierdzić ustawienia “Czas wyl” (strona 19). Po 10 minutach bez odebrania sygnału i wykonania dowolnej czynności telewizor automatycznie przechodzi do trybu czuwania.
Odbiornik TV automatycznie włącza się	<ul style="list-style-type: none"> Sprawdzić, czy nie ustawiono funkcji “Czas wyl” (strona 19).
Nie można wybrać pewnych sygnałów wejściowych	<ul style="list-style-type: none"> Wybrać opcję “Ustawienia A/V” w menu “Ustawienia” i anulować opcję “Pomiń” źródła sygnału wejściowego (strona 20).
Pilot nie działa	<ul style="list-style-type: none"> Wymienić baterie.