

# SONY®



## ***Barvni televizor LCD***

---

Navodila za uporabo

Pred uporabo televizorja vas prosimo, da temeljito preberete poglavje »Za vašo varnost«. Shranite navodila za nadaljnjo uporabo.

**KDL-70X3500**

**KDL-52X3500**

**KDL-46X3500/ KDL-46X3000**

**KDL-40X3500/ KDL-40X3000**

# BRAVIA

## Uvod

Zahvaljujemo se vam za nakup izdelka Sony. Pred uporabo televizorja vas prosimo, da temeljito preberete navodila in jih shranite za nadaljnjo uporabo.

### Za uporabnike modela KDL-70X3500

Podrobnosti o namestitvi si oglejte v navodilih "KDL-70X3500 Start-up Guide".



**Oddaja stare električne in elektronske opreme (veljavno v Evropski uniji in ostalih evropskih državah s sistemom ločenega zbiranja odpadkov)**

Če se na izdelku ali na njegovi embalaži nahaja ta simbol, pomeni, naj z izdelkom ne ravnamo enako kot z gospodinjskimi odpadki. Odložiti ga morate na ustreznem zbirnem mestu za električno in elektronsko opremo. S tem ko izdelek pravilno odvržete, pripomorete k preprečevanju potencialnih negativnih posledic za okolje in naše zdravje, ki bi ga povzročilo nepravilna odstranitev tega izdelka. Z recikliranjem materialov bomo ohranili naravne vire. O podrobnostih glede recikliranja tega izdelka lahko povprašate na upravni enoti ali v trgovini, kjer ste izdelek kupili.

Proizvajalec tega izdelka je Sony Corporation, 1-7-1 Konan Minato-ku Tokyo, 109-0075 Japan. Pooblaščen zastopnik za EMC in varnost izdelkov je Sony Deutschland GmbH, Hedelfinger Strasse 61, 70327 Stuttgart, Nemčija. Za vse, kar zadeva servis ali garancijo, se prosimo obrnite na naslove, navedene v ločeni servisni ali garancijski dokumentaciji.

## Opombe o funkcijah digitalnega televizorja

- Funkcije, ki se nanašajo na digitalni TV **DVB** delujejo le v državah in na področjih, ki oddajajo digitalne zemeljske signale DVB-T (MPEG2 in MPEG4 AVC) in kjer imate dostop do združljivih kabelskih storitev DVB-C (MPEG2 in MPEG4 AVC).
- Čeprav ta televizor ustreza določilom DVB-T in DVB-C, združljivost z digitalnimi zemeljskimi oddajami DVB-T in digitalnimi kabelskimi oddajami DVB-C v prihodnosti ni zagotovljena.
- Nekatere funkcije digitalnega televizorja v določenih državah niso na voljo in kabel DVB-C pri nekaterih ponudnikih morda ne bo pravilno deloval.

Seznam združljivih kabelskih ponudnikov si oglejte na spletni strani:

<http://support.sony-europe.com/TV/DVBC>

## Blagovne znamke

- **DVB** je registrirana blagovna znamka DVB Project.
- HDMI, logotip HDMI in High-Definition Multimedia Interface so blagovne znamke ali registrirane blagovne znamke HDMI Licensing LLC.
- Adobe je registrirana blagovna znamka ali blagovna znamka družbe Adobe Systems Incorporated v ZDA in/ali drugih državah.
- Izdelano pod licenco Dolby Laboratories. "Dolby" in simbol z dvojnimi D sta blagovni znamki družbe Dolby Laboratories.

**HDMI**™  
HIGH-DEFINITION MULTIMEDIA INTERFACE

**DOLBY**®  
DIGITAL • PLUS

Na slikah v tem priročniku se pojavlja model KDL-40X3500, razen če je navedeno drugače.

# Vsebina

## Uvod

4

Za vašo varnost .....	9
Varnostni ukrepi.....	11
<b>Opis daljinskega upravljalnika.....</b>	<b>12</b>
<b>Pregled tipk in indikatorjev na televizorju .....</b>	<b>14</b>

## Gledanje televizije

Gledanje televizije .....	15
Uporaba vodiča po digitalnih elektronskih programih (EPG) <b>DVB</b> .....	17
Uporaba seznama »Favourite« (priljubljeni) <b>DVB</b> .....	19

## Uporaba dodatne opreme

Priključitev dodatne opreme.....	20
Ogled slik iz priključene opreme.....	22
Uporaba daljinskega upravljalnika .....	23
Uporaba USB predvajalnika fotografij .....	26
Uporaba HDMI nadzora .....	26

## Uporaba funkcij menijev (MENU)

Uporaba menijev .....	27
Meni za nastavitev slike (Picture menu) .....	28
Meni za nastavitev zvoka (Sound menu) .....	30
Meni za upravljanje zaslona (Screen menu – ne velja za PC vhod) .....	32
Meni za upravljanje zaslona (Screen menu – za PC vhod) .....	33
Meni za video nastavitve.....	34
Meni za avdio nastavitve .....	36
Nastavitveni meni (Set-Up menu) .....	37
Meni za analogne nastavitve (Analogue Set-up menu).....	40
Meni za digitalne nastavitve <b>DVB</b> .....	43

## Dodatne informacije

Tehnični podatki .....	46
Čiščenje.....	48
Odpravljanje težav.....	48

**DVB** : samo za digitalne kanale

## 1: Pregled priložene dodatne opreme

Omrežni kabel (vrste C-6)

Koaksialni kabel

PC kabel\*

Pas in vijaka

Stojalo in vijaki (4) (samo za model KDL-46X3500/40X3500/46X3000/40X3000)

Daljinski upravljalnik RM-ED010

Bateriji velikosti AA (vrsta R6)

\* Ne odstranjujte feritnih jeder.

### Vstavljanje baterij v daljinski upravljalnik

Potisnite in dvignite pokrov, da se odpre.

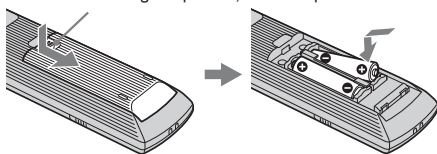

### Opombe

- Prepričajte se, da ste priloženi bateriji vstavili upoštevaajoč njuno polariteto.
- Ne uporabljajte različne vrste baterij skupaj in ne uporabljajte skupaj stare in nove baterije.
- Izrabljeni bateriji odvrzite na okolju prijazen način.
- Previdno ravnejte z daljinskim upravljalnikom. Pazite, da vam ne pade, da ga ne pohodite in da ga ne polijete s tekočino.
- Ne izpostavljajte daljinskega upravljalnika izvoru toplote, neposredni sončni svetlobi ali vlagi.

### Zamenjava okvirja

(samo za model KDL-46X3000/46X3000/40X3000)

Okvir lahko zamenjate z drugim, ki se prodaja ločeno. Okvir odstranite samo, če ga želite zamenjati. Podrobnosti si oglejte v navodilih, priloženih okviru.

## 2: Pritrditev stojala (ne velja za model KDL-70X3500/52X3500)

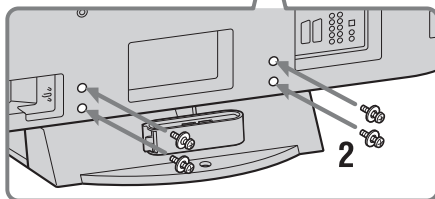
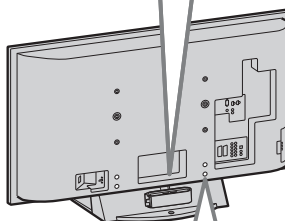
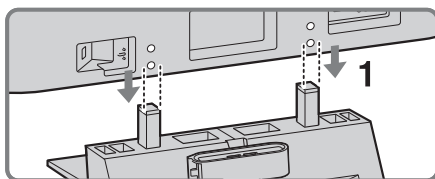

**1** Postavite TV na stojalo, tako da naravnate luknje za vijake s stojalom, kot kaže slika.

**2** Pritrdite TV na stojalo s priloženimi vijaki.

### Opomba

- Televizor je zelo težak, zato naj ga na stojalo postavita najmanj dve osebi.
- Če uporabljate električni izvijač, nastavite moment na približno 1,5 Nm (15 kgf.cm).

### 3: Priklučitev antene / videorekorderja

#### Priklučitev antene/kabla

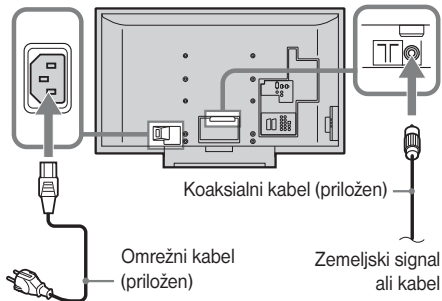

#### Priklučitev antene/kabla in videorekorderja

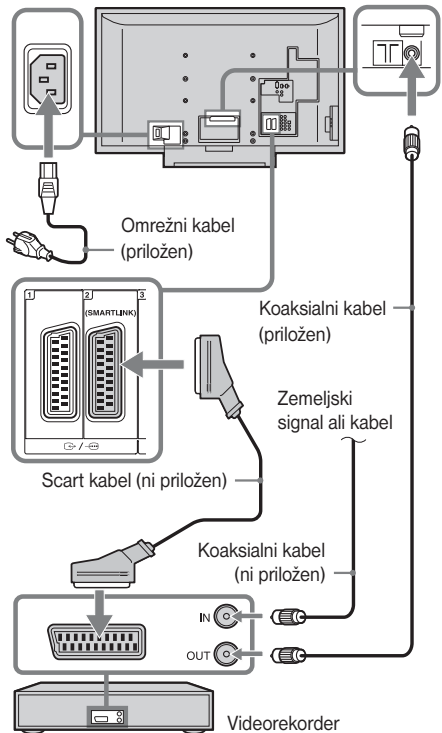

### 4: Kaj storiti, da se televizor ne bi prevrnil?

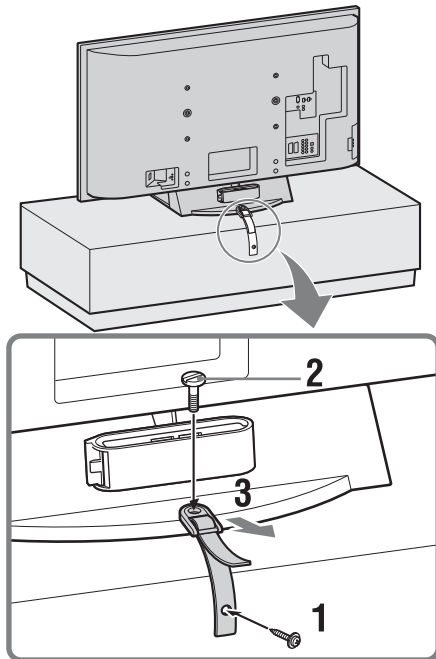

## 5: Povezovanje kablov

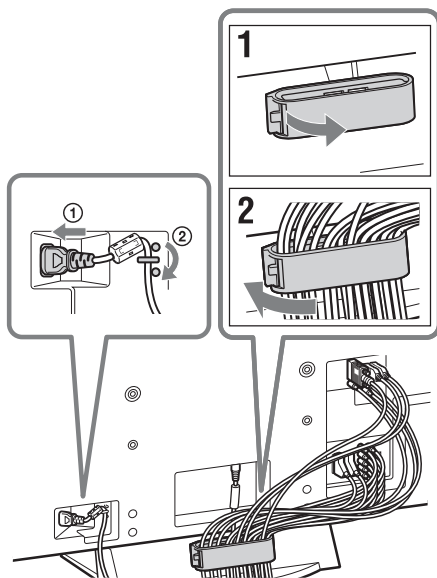

### Opomba

Držalo za kable lahko odprete iz ene ali druge strani, odvisno od položaja pritrditve.

## 6: Opravljanje osnovnih nastavitvev

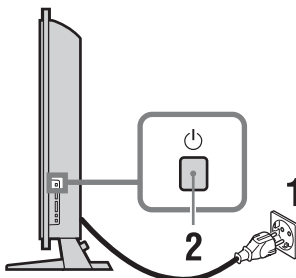

### Izbira jezika/področja

- 1 Priključite televizor v stensko vtičnico (220-240V AC, 50Hz).
- 2 Pritisnite na tipko  na zgornji strani televizorja.  
Pri prvem vklopu televizorja se na zaslonu prikaže meni z jeziki.

- 3** S puščicami  $\uparrow/\downarrow/\leftarrow/\rightarrow$  izberite jezik, prikazan na zaslonih menija, nato pritisnite na  $\oplus$ .

Language	
Select language	
English	Česky
Nederlands	Magyar
Français	Русский
Italiano	Български
Deutsch	Suomi
Ελληνικά	Dansk
Türkçe	Svenska
Español	Norsk
Português	Slovenčina
Polski	Română

- 4** S puščicama  $\uparrow/\downarrow$  izberite državo/področje, v kateri boste upravljali televizor in nato pritisnite na tipko  $\oplus$ .

Country	
Select country	
--	
United Kingdom	
Ireland	
Nederland	
België/Belgique	
Luxembourg	
France	
Italia	
Schweiz/Suisse/Svizzera	

Če se država/področje, v kateri želite uporabljati televizor ne prikaže v seznamu, namesto nje izberite " - ".

## Samodejna nastavev kanalov

- 5** Preden začnete s samodejnim nastavljanjem kanalov, v videorekorder, priključen v televizor (str. 5), vstavite posneto kaseto in jo začnite predvajati. Televizor bo med samodejnim nastavljanjem kanalov poiskal in shranil video kanal.
- 6** S puščicama  $\leftarrow/\rightarrow$  izberite »OK« in pritisnite na  $\oplus$ .

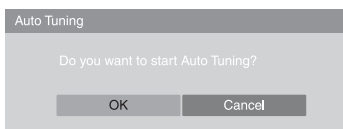

- 7** S puščicama  $\uparrow/\downarrow$  izberite »Antenna« ali »Cable«, nato pritisnite na  $\oplus$ . Če izberete »Cable«, se prikaže zaslon za izbiro vrste skeniranja. Oglejte si poglavje »Nastavev televizorja za priključitev digitalnega kabla« na strani 7.

Televizor začne iskati vse razpoložljive digitalne kanale, ki jim sledijo razpoložljivi analogni kanali. To utegne trajati dlje časa. V tem času ne pritiskejte na tipke na televizorju ali daljinskem upravljalniku.

- 8** Če se na zaslonu prikaže meni »Programme Sorting« (razvrščanje programov), sledite ustreznim korakom na strani 40. Če ne želite spremeniti zaporedja, v katerem so shranjeni analogni kanali, nadaljujte z naslednjim korakom.

- 9** Pritisnite na tipko MENU. Televizor je nastavljal vse razpoložljive kanale.

### Opomba

Če ne morete sprejeti kanala z digitalnim oddajanjem ali če v koraku 4 (str. 7) izberete področje, v katerem ni digitalnih oddaj, morate po koraku 9 nastaviti uro.

## Nastavev televizorja za priključitev digitalnega kabla

- 1** S puščicama  $\uparrow/\downarrow$  izberite »Scan Type«, nato pritisnite na  $\oplus$ .
- 2** S puščicama  $\uparrow/\downarrow$  izberite »Quick Scan« ali »Full Scan« in pritisnite na  $\oplus$ .  
 »Quick Scan«: Kanali se nastavijo v skladu z informacijami kableskega ponudnika, znotraj oddajane signala. Priporočljiva nastavev za možnosti »Frequency«, »Network ID« in »Symbol Rate« je »Auto«, razen če je kabelski ponudnik dal na razpolago dejansko vrednost. »Quick Scan« je priporočljiva nastavev za hitro uglasitev, če kabelski ponudnik to podpira.  
 »Full Scan«: Vsi razpoložljivi kanali se nastavijo in shranijo. Postopek utegne trajati dlje časa. Ta možnost je priporočljiva, če kabelski ponudnik ne podpira možnosti »Quick Scan«. Več informacij o podpori kableskih ponudnikov si oglejte na spletni strani <http://support.sony-europe.com/TV/DVBC>
- 3** S puščicama  $\leftarrow/\rightarrow/\downarrow$  izberite »Start«, nato pritisnite na  $\oplus$ . TV začne iskati kanale. Ne pritiskejte na tipke na televizorju ali daljinskem upravljalniku.

### Opomba

Nekateri kableske storitve ne podpirajo funkcije "Quick Scan". Če s funkcijo "Quick Scan" ni mogoče zaznati nobenih kanalov, opravite postopek "Full Scan".

---

# Odstranjevanje stojala za na mizo s televizorja

## Opomba

Stojalo za na mizo odstranite samo v primeru, da želite televizor nastaviti na steno ali če želite pritrčiti dodatno TV stojalo.

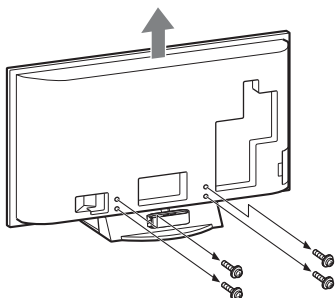



# Za vašo varnost

## Namestitev/postavitev

Namestite in uporabljajte televizor v skladu s spodnjimi navodili, da ne bi prišlo do požara, električnega udara ali poškodb.

## Namestitev

- Namestite televizor v bližino lahko dostopne stenske vtičnice.
- Postavite televizor na stabilno, ravno površino.
- Če želite televizor obesiti na steno, naj to stori usposobljeno oseba.
- Iz varnostnih razlogov vam toplo priporočamo uporabo dodatne opreme Sony, ki vključuje:  
KDL-52X3500/46X3500/40X3500/46X3000/40X3000:  
– konzole za pritrditve televizorja na steno SU-WL500  
KDL-52X3500/46X3500/40X3500/46X3000/40X3000:  
– stojalo SU-FL62

## Nošenje

- Preden ga odnesete, iz televizorja izvlecite vse kable.
- Pri nošenju večjega televizorja naj sodelujeta najmanj dve osebi.
- Če nosite televizor v rokah, ga držite tako, kot kaže slika na desni.
- Ko dvigujete ali premikate televizor, ga vedno držite tudi na dnu. Ne pritiskajte na LCD zaslon in okvir okoli zaslona.
- Pri dvigovanju ali premikanju televizorja, ga trdno držite na spodnji strani.
- Pri prevažanju ne izpostavljajte televizorja udarcem ali prekomernemu tresenju.
- Če želite televizor odnesti v popravilo ali če ga želite prenesti drugam, ga spravite v originalno škatlo.

razen KDL-52X3500

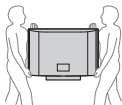

KDL-52X3500

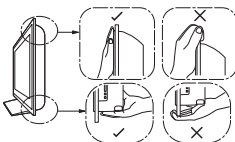

## Zračenje

- Nikoli ne prekrivajte zračnikov in vanje ničesar ne vstavljajte.
- Pustite dovolj prostora okoli televizorja.
- Toplo vam priporočamo uporabo Sonyjevih konzol za namestitev na steno, da bo televizorju zagotovljeno zadostno zračenje.

## Namestitev na steno

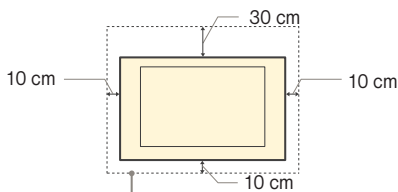

Pustite najmanj toliko prostora okoli televizorja.

## Namestitev s stojalom

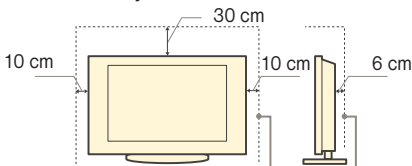

Pustite najmanj toliko prostora okoli televizorja.

- Če televizorju ni omogočeno ustrezno zračenje, se utegneta nakopičiti prah in umazanija. Da boste televizorju omogočili ustrezno zračenje, si preberite naslednje:
  - Ne nameščajte televizorja tako, da bo obrnjen nazaj ali na stran.
  - Ne nameščajte narobe obrnjenega televizorja.
  - Ne nameščajte televizorja na polico, preprogo, posteljo ali v omaro.
  - Ne prekrivajte televizorja s krpami, zavesami, časopisnim papirjem.
  - Ne nameščajte televizorja kot kaže spodnja slika.

Kroženje zraka je ovirano.

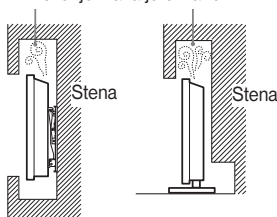

## Omrežni kabel

- Upoštevajte naslednja navodila, da se izognete požaru, električnemu toku in poškodbam.
  - S tri-žičnim ozemljitvenim vtičem priključite televizor v omrežno vtičnico z zaščitno ozemljitveno priključitvijo.
  - Uporabljajte samo Sonyjeve omrežne kable in ne kable drugih znamk.
  - Vstavite vtič do konca v vtičnico.
  - Uporabljajte televizor le pri napetosti 220 – 240 V.
  - Pred priključevanjem izvlecite omrežni kabel iz stenske vtičnice in pazite, da se z nogami ne zapletete med kable.

- Pred premikanjem televizorja izključite omrežni kabel.
- Ne izpostavljajte omrežnega kabla virom toplote.
- Redno izvlecite in očistite omrežni kabel. Če se na kablju nabere prah ali vlaga, utegne to vplivati na izolacijo in lahko pride do požara.

### Opombe

- Ne uporabljajte priloženega omrežnega kabla z drugimi napravami.
- Pazite, da omrežnega kabla preveč ne priščipnete, upognete ali zvijete.
- Ne spreminjajte omrežnega kabla.
- Ne postavljajte ničesar težkega na omrežni kabel.
- Ko želite izvleči omrežni kabel, držite za vtič in ne za kabel.
- Ne priključujte preveč naprav v isto omrežno vtičnico.
- Ne uporabljajte omrežno vtičnico, v katero je težko priključiti kabel.

### Nedovoljena uporaba

Ne postavljajte/uporabljajte televizorja na mestih ali v pogojih, ki so navedena spodaj, ker bi utegnili priti do nepravilnega delovanja, požara, električnega udara ali poškodb.

#### Prostor:

Na prostem (v neposrednem soncu), na obali, na ladji ali drugih plovilih, v vozilu, v zdravstvenih ustanovah, v bližini gorljivih predmetov (sveč, ipd.)

#### Okolje:

Prostori, ki so vroči, vlažni ali zelo prašni; kjer bi v napravo utegnili zaiti insekti; kjer bi bila naprava izpostavljena tresenju; na nestabilna mesta; v bližini vode, dežja, vlage ali dima. Ne izpostavljajte televizorja vodi in ne postavljajte nanj predmetov, napolnjenih z vodo (npr. vaze).

#### Pogoji:

Ne uporabljajte televizorja z mokrimi rokami, z odstranjenim ohišjem ali z dodatki, ki jih proizvajalec ne priporoča. Med nevihto izključite televizor in anteno iz omrežne vtičnice.

#### Polomljeni deli:

- Ne mecite ničesar v televizor, ker bi s tem utegnili razbiti zaslon in povzročiti resne poškodbe.
- Televizor še ni povsem izključen iz omrežja, ko ga izklopite. Če ga želite povsem izključiti, izvlecite omrežni kabel.
- Nekateri televizorji imajo funkcije, pri katerih je za pravilno delovanje potrebno, da je televizor v stanju pripravljenosti.

### Otroci

- Ne pustite otrokom, da plezajo na televizor.
- Hranite majhne dodatke izven dosega otrok, da jih ne bi nehote pogoltnili.

### Če pride do naslednjih težav...

Če pride do naslednjih težav, izklopite televizor in nemudoma izvlecite omrežni kabel. Naj vam televizor pregleda usposobljeno osebje v trgovini ali na Sonyjevem servisu.

#### Če:

- je omrežni kabel poškodovan,
- se vtič slabo prilega vtičnici,
- se je televizor poškodoval, ko je padel ali ko je kaj udarilo vanj,
- je v luknje zašla tekočina ali kak predmet.

---

# Varnostni ukrepi

## Gledanje televizije

- Glejte televizijo pri blagi svetlobi. Če je svetloba preslaba, se oči bolj utrudijo. Oči se utrudijo tudi če gledate televizijo dlje časa.
- Če uporabljate slušalke, ne nastavljajte glasnosti previsoko, ker bi si utegnili poškodovati sluh.

## LCD zaslon

- Čeprav je LCD zaslon narejen z izjemno natančno tehnologijo in je najmanj 99,99% slikovnih točk učinkovitih, se utegnejo na LCD zaslonu pojaviti črne pike ali svetle svetlobne točke (rdeča, modra ali zelena). To je strukturalna lastnost LCD zaslona in ne predstavlja okvare.
- Ne izpostavljajte površine LCD zaslona soncu. S tem bi jo utegnili poškodovati.
- Ne pritiskajte nanj in ne opraskajte sprednjega filtra. Ne odlagajte predmetov na televizor. Prikazana slika bi utegnila biti neenakomerna in lahko bi poškodovali LCD zaslon.
- Če televizor uporabljate v mrzlem prostoru, utegne prikazana slika vsebovati madeže ali postati temna. To ne predstavlja napake. Ta pojav s povišanjem temperature izgine.
- Če prikazujete mirujoče slike neprekinjeno dlje časa, se utegnejo pojaviti obrisi. Po nekaj trenutkih lahko izginejo.
- Zaslon in ohišje se med uporabo segrejeta. To ne predstavlja okvare.
- LCD vsebuje majhno količino tekočih kristalov in živega srebra. Tudi fluorescentna cev, ki se uporablja v tem televizorju, vsebuje živo srebro. Pri odmetu enote upoštevajte pravila in zakone.

## Kako ravnati s površino TV zaslona in čiščenje

Pred čiščenjem ne pozabite izključiti omrežnega kabla, priključenega v televizor, iz omrežja.

Površina zaslona je prekrita s posebnim premazom, ki preprečuje odsev močne svetlobe.

Da se zaslon ne poškoduje, upoštevajte spodnje nasvete.

- Odstranite prah s površine zaslona /ohišja z mehko krpo. Če ga ni mogoče odstraniti, navlažite krpo z razredčenim blagim čistilom.
- Nikoli ne uporabljajte grobih krp ali gob, grobih praškov in topil, kot sta alkohol in bencin. Z njimi bi utegnili poškodovati površino zaslona.
- V zračnikih se utegne sčasoma nabrati prah. Za pravilno zračenje vam priporočamo, da ga občasno (enkrat mesečno) s sesalnikom odstranite.

## Dodatne naprave

Če televizor stoji v bližini naprave, ki oddaja elektromagnetno sevanje, se utegne pojaviti popačenje slike ali zvoka.

# Pregled tipk na daljinskem upravljalniku

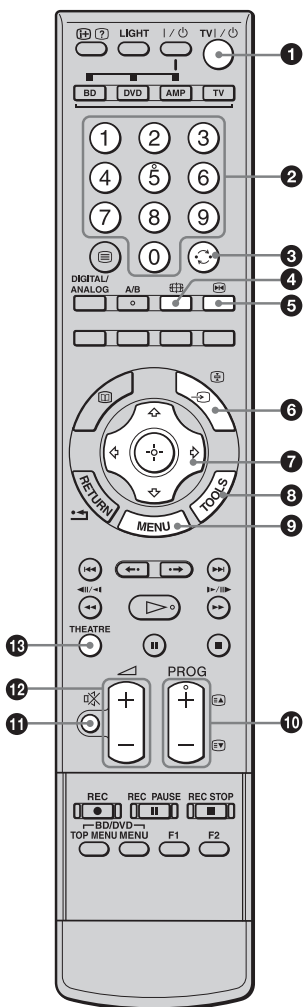

## 1 TV I/⏻ - stanje pripravljenosti

S to tipko lahko televizor začasno izklopite in ga vključite iz stanja pripravljenosti.

## 2 Oštevilčene tipke

- V načinu TV: Izberete lahko kanale. Za številko kanala, ki je višja od 10, vpišete drugo številko v roku 2 sekund.
- V načinu Text: Vpišete lahko trojestno število za izbiro strani.

## 3 ↻ predhodni kanal

Vrnete se lahko na kanal, ki ste ga prej gledali (za več kot pet sekund).

## 4 📺 - Način »Screen« (zaslon) (stran 16)

## 5 ⏸ - Zamrznitev slike (stran 15)

Zamrzne TV sliko.

## 6 📶/📺 - Izbira vhodnega izvora/ zadržanje teksta

- V načinu TV (stran 22): Izberete vhodni izvor med napravami, priključenimi v TV priključek.
- V načinu Text (stran 16): Zadrži trenutno izbrano stran.

## 7 ⬆/⬇/⬅/➡/⬆/⬇/⬅/➡/⬆/⬇/⬅/➡ (strani 15, 27)

## 8 TOOLS (strani 16, 22)

Omogoča dostop do različnih možnosti gledanja in sprememb/določanja nastavitev v skladu z izvorom in načinom zaslona.

## 9 MENU (stran 27)

## 10 PROG +/-/⬆/⬇/⬅/➡/⬆/⬇/⬅/➡

- V načinu TV (stran 15): Izberete lahko naslednji (+) ali predhodni (-) kanal.
- V načinu Text (stran 16): Izberete lahko naslednjo ⬆ ali predhodno ⬇ stran.

## 11 🚫 - Utišanje zvoka (stran 15, 22)

## 12 🔊 +/- Glasnost (stran 22)

## 13 THEATRE

Vklopite in izklopite lahko način »Theatre«. Ko je način »Theatre« vklopljen, se samodejno nastavitva najboljši avdio izhod (če je TV priključen v avdio sistem s kablom HDMI) in kakovost slike za filme.



- Ko izklopite televizor, se izklopi tudi način »Theatre«.

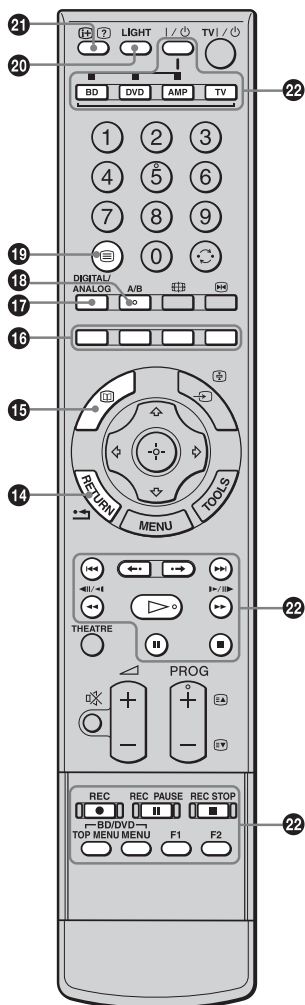

**14** /RETURN

Vrnitev na predhodni zaslon prikazanega menija.

**15** - EPG (Digital Electronic Programme Guide - vodič po digitalnih elektronskih programih) (stran 17)

**16** Barvne tipke (strani 16, 17, 19)

**17** DIGITAL/ ANALOG - TV način (stran 15)

**18** A/B - Dual Sound (dvojni zvok) (stran 31)

**19** - Text (stran 16)

**20** LIGHT

Za osvetlitev tipk na daljinskem upravljalniku, da jih lažje vidite v temnem prostoru.

**21** Info/prikaz teksta

- V digitalnem načinu: Prikaže podatke o trenutno gledanem programu.
- V analognem načinu: Prikaže podatke, kot so številka trenutnega kanala in način zaslona.
- V načinu Text (stran 16): Prikažete lahko skrite podatke (npr. odgovore za kviz).

**22** Tipke za uporabo dodatne opreme

Stran 23.



Na tipkah številka 5, , PROG + in A/B se nahajajo otipljive pike za lažjo uporabo.

# Pregled tipk in indikatorjev na televizorju

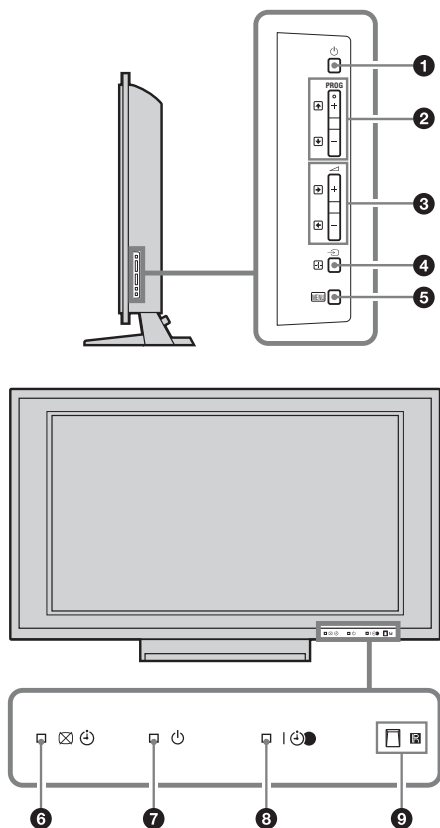

- 1** - **Vklop**  
Vklop in izklop televizorja.  
Če želite povsem izključiti TV, izvlecite kabel iz stenske vtičnice.
- 2** **PROG**   
• V načinu TV: Izberete lahko naslednji (+) ali prejšnji (-) kanal.  
• V TV meniju: Premikate se lahko po možnostih navzgor () in navzdol ()
- 3**   
• Povišate (+) ali znižate (-) lahko glasnost.  
• V TV meniju: Premikate se lahko po možnostih levo () in desno ()
- 4** - **Izbira vhoda/OK**  
• V TV načinu (stran 22): za izbiro vhodnega izvora iz naprav, priključenih v televizor.  
• V TV meniju: za izbiro menija ali možnosti in potrditev nastavitve.
- 5** **MENU** (stran 27)
- 6** - **Izklop televizorja/Indikator za časovnik**  
• Ko izklopite sliko, zasveti zeleno (stran 38).  
• Ko nastavite časovnik, zasveti oranžno (stran 37).
- 7** - **Indikator za stanje pripravljenosti**  
Zasveti rdeče, če se TV nahaja v stanju pripravljenosti.
- 8** - **Indikator za vklop/snemanje s časovnikom**  
• Zasveti zeleno, ko se TV vklopi.  
• Zasveti oranžno, ko je nastavljen snemanje s časovnikom (stran 17).  
• Zasveti rdeče med snemanjem s časovnikom.
- 9** **Senzor za daljinsko upravljanje.**  
• Sprejema IR signale iz daljinskega upravljalnika.  
• Ne prekrivajte senzorja, ker bi to vplivalo na delovanje.

## Opomba

Preden izvlečete omrežni kabel ne pozabite povsem izklopiti televizorja. Če bi kabel izvlekli pri vklopljenem televizorju, bi lučka utegnila ostati prižgana ali pa bi povzročiti okvaro televizorja.

## Gledanje televizije

# Gledanje televizije

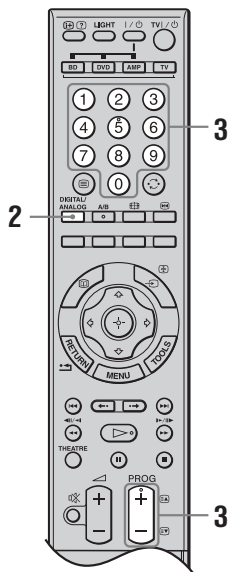
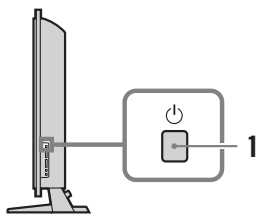

- 1 Pritisnite na tipko na televizorju (desna stran) in vklopite televizor.  
Če se televizor nahaja v stanju pripravljenosti (indikator (stanje pripravljenosti) na sprednji strani televizorja sveti rdeče), pritisnite na tipko na daljinskem upravljalniku in ga vklopite.
- 2 Pritisnite na tipko DIGITAL/ANALOG za preklop med digitalnim in analognim načinom.  
Razpoložljivost kanalov je odvisna od načina.

- 3 Z oštevilčenimi tipkami ali s tipko PROG +/- izberite TV kanal.

Če želite s pomočjo oštevilčenih tipk izbrati številko 10 ali več, hitro vpišite še drugo in tretjo števko.

Če želite digitalni kanal izbrati s pomočjo vodiča po digitalnih elektronskih programih (Digital Electronic Programme Guide (EPG), glej stran 17.

### V digitalnem načinu

Na hitro se prikaže okvir z informacijami. V njem se lahko pojavijo naslednji simboli:

: HD storitve

: Radijske storitve.

: Kodirane storitve / storitve, ki zahtevajo prijavo

: Za zvok je na voljo več jezikov.

: Na voljo so podnapisi.

: Na voljo so podnapisi za slušno prizadete.

: Najnižja priporočljiva starost za trenutni program (od 4 do 18 let).

: Starševski zaklep.



(rdeče) : Trenutni program se snema.

### Dodatne funkcije



Če želite	Storitve naslednje
zamrzniti sliko (Picture freeze),	Pritisnite na . Ponovno pritisnite za vrnitev na običajni TV način.
dostop do indeksne tabele programov (samo v analognem načinu),	Pritisnite na . Za izbiro analognega programa uporabite , nato pritisnite na .
Dostop do možnosti 'Digital Favourites' (samo v digitalnem načinu),	Pritisnite na . Podrobnosti si ogledajte na strani 19.
izklopiti zvok,	Pritisnite na . Za vrnitev zvoka ponovno pritisnite.
vklopiti televizor iz stanja pripravljenosti brez zvoka,	Pritisnite na .

**Se nadaljuje**

## Dostop do funkcije "Text"

Pritisnite na tipko . Z vsakim pritiskom na tipko  se prikaz spremeni na naslednji način:



Text (besedilo) in TV slika  $\rightarrow$  Text (besedilo)  $\rightarrow$  No text (brez besedila) (izhod iz storitev Text)

Za izbiro strani pritisnite na oštevilčene tipke ali / .

Če želite zadržati stran, pritisnite na tipko / .

Za prikaz skritih informacij, pritisnite na tipko / .



- Lahko skočite tudi naravnost na zeleno stran, tako da izberete številko strani, prikazano na zaslonu. S tipko  in puščicami  $\leftarrow$ / $\rightarrow$ / $\leftarrow$ / $\rightarrow$  izberite številko strani, nato pritisnite na .
- Če se na spodnji strani strani »Text« prikažejo štiri obarvane postavke, je na voljo »Fastext«. »Fastext« omogoča hiter in enostaven dostop do strani. Za dostop do strani uporabite obarvane tipke.

## Kako ročno spremeniti način zaslona,

### Žda bo ustrezal oddaji

Večkrat pritisnite na tipko  in izberite zeleni format.

#### Smart\*



Običajne oddaje 4:3 prikaže z učinkom, ki posnema široki zaslon. Slika se raztegne čez ves zaslon.

#### 4:3



Običajne oddaje 4:3 (npr. TV, ki nima širokega zaslona) prikaže v pravem razmerju.

#### Wide



Prikaže širokozazlonske oddaje (16:9) v pravem razmerju.

#### Zoom\*



Prikaz filmov (format letter box) v pravem razmerju.

#### 14:9\*



14:9 oddaje prikaže v pravem razmerju, zato so na zaslonu vidni črni pasovi.

\* Zgornji in spodnji del slike utegneta biti odrezana.

#### Opomba

- V načinu »Smart« nekateri znaki in/ali črke v zgornjem in spodnjem delu slike ne bodo vidni. V tem primeru lahko s pomočjo menija »Screen« izberete možnost »Vertical Size« in nastavite navpično velikost slike.



- Če je možnost »Auto Format« nastavljena na »On«, bo televizor samodejno izbral najboljši način za oddajo (stran 32).
- Pri izbiri načinov Smart (50 Hz), Zoom ali 14:9 lahko del slike nastavite. S pritiskanjem na tipki  $\uparrow$ / $\downarrow$  se lahko premikate gor in dol (npr. za branje podnapisov).
- Izberite »Smart« ali »Zoom« za nastavitve za 720p ali 1080i za odstranitev robov.

## Uporaba menija »Tools«

Pritisnite na tipko TOOLS, da se prikažejo možnosti med gledanjem TV programa.

Možnosti	Opis
Close (zapri)	Zapre meni Tools.
Picture Mode (način slike)	Glej stran 28.
Sound Mode (način zvoka)	Glej stran 30.
Motion Enhancer (izboljšava premikanja)	Glej stran 34.
Speaker (zvočnik)	Glej stran 36.
PAP	Glej stran 22.
Audio Language (jezik za zvok; samo v digitalnem načinu)	Glej stran 44.
Subtitle Setting (nastavitev podnapisov; samo v digitalnem načinu)	Glej stran 43.
Digital Favourites (samo v digitalnem načinu)	Glej stran 19.
 Volume (glasnost)	Nastavite glasnost slušalk.
Sleep Timer (časovnik izklopa)	Glej stran 37.
Power Saving (varčevanje z energijo)	Glej stran 38.
Auto Clock Set (samodejna nastavitve ure; samo v analognem načinu)	Omogoča vam preklon na digitalni način, kjer dobite pravi čas.
System Information (sistemске informacije; samo v digitalnem načinu)	Prikaže se zaslon s sistemskimi informacijami.





































# Uporaba vodiča po digitalnih elektronskih programih (EPG) **DVB\***



























- 1 V digitalnem načinu pritisnite na tipko .
- 2 Opravite ustrezni postopek, naveden v slednji tabeli ali prikazan na zaslonu.

Vodič po digitalnih elektronskih programih (EPG)

\* V nekaterih državah ta funkcija ni na voljo.

Če	Storite naslednje
želite gledati program,	S puščicami  /  /  /  izberite program, nato pritisnite na  .
želite izklopiti funkcijo EPG	Pritisnite na tipko  .
želite razvrstiti podatke o programu po kategorijah - seznam »Category«	<ol style="list-style-type: none"> <li>1 Pritisnite na modro tipko.</li> <li>2 S puščicami /// izberite kategorijo, nato pritisnite na .</li> </ol> <p>Razpoložljive kategorije vključujejo:                      »All Categories«, »Radio«: vsebuje vse razpoložljive kanale.                      Ime kategorije (npr. »News«): Vsebuje vse kanale, ki ustrezajo izbrani kategoriji.</p>
želite nastaviti program za snemanje - Timer REC	<ol style="list-style-type: none"> <li>1 S puščicami /// izberite program, ki ga želite v prihodnosti posneti in pritisnite na  .</li> <li>2 S puščicama / izberite »Timer REC«.</li> <li>4 Pritisnite na  in nastavite časovnika za televizor in videorekorder.                      Poleg podatkov o programu se prikaže rdeč simbol . Indikator  na televizorju (na sprednji strani) zasveti oranžno.</li> </ol> <p> Zgornji postopek lahko izvedete tudi, če se je program, ki ga želite posneti, že začel.</p>
nastaviti program, ki naj se ob njegovem začetku samodejno prikaže na zaslonu - Reminder	<ol style="list-style-type: none"> <li>1 S puščicami /// izberite program, ki ga želite v prihodnosti prikazati in pritisnite na  .</li> <li>2 S puščicama / izberite »Reminder« in pritisnite na .</li> </ol> <p>Poleg podatkov o programu se prikaže simbol . Indikator  na televizorju (na sprednji strani) zasveti oranžno.</p>
<b>Opomba</b> Če nastavite televizor na stanje pripravljenosti, se bo ob začetku programa samodejno vklopil.	

*Se nadaljuje*

Če želite	Storite naslednje
nastaviti uro in datum programa, ki ga želite posneti - Manual timer REC	<ol style="list-style-type: none"> <li>1 Pritisnite na /.</li> <li>2 S puščicama / izberite »Manual timer REC«, nato pritisnite na .</li> <li>3 S puščicama / izberite datum, nato pritisnite na .</li> <li>4 Na enak način kot v koraku 3 nastavite začetni in končni čas.</li> <li>5 S puščicama / izberite program, nato pritisnite na .</li> <li>6 Pritisnite na  in nastavite časovnika za televizor in videorekorder. Oznaka  na televizor (spredaj) zasveti oranžno.</li> </ol>
preklicati snemanje/funkcijo »Reminder« - Timer list	<ol style="list-style-type: none"> <li>1 Pritisnite na /.</li> <li>2 S puščicama / izberite »Timer list« in pritisnite na .</li> <li>3 S puščicama / izberite program, ki ga želite preklicati, nato pritisnite na .</li> <li>4 S puščicama / izberite »Cancel Timer« in pritisnite na .</li> </ol> <p>Pojavi se prikaz za potrditev preklica programa.</p> <ol style="list-style-type: none"> <li>4 S puščico / izberite »Yes«, nato pritisnite na .</li> </ol>

### Opomba

- Snemanje s časovnikom iz videorekorderja na TV lahko nastavite le pri videorekorderjih, združljivih s funkcijo SmartLink. Če videorekorder ni združljiv s funkcijo SmartLink, se bo prikazalo sporočilo, ki vas opozori na nastavitve VCR časovnika.
- Ko se snemanje začne, lahko TV preklopite na stanje pripravljenosti, a ne izklaplajte ga povsem, ker bi se tako snemanje preklicalo.
- Če ste izbrali program s starostno omejitvijo, se na zaslonu prikaže sporočilo, ki vas vpraša po PIN kodi. Podrobnosti si oglejte v poglavju »Parental Lock« na strani 44.

# Uporaba seznama »Favourite« (priljubljeni) DV3\*



Seznam »Favourite«

\* Ta funkcija v nekaterih državah ni na voljo.

Funkcija »Favourite« vam omogoča, da določite vse do štiri sezname z najljubšimi programi.

- 1 Pritisnite na MENU.
- 2 S puščicama  $\uparrow/\downarrow$  izberite »Digital Favourites«, nato pritisnite na  $\oplus$ .
- 3 Opravite ustrezni postopek, naveden v slodnji tabeli ali prikazan na zaslону.









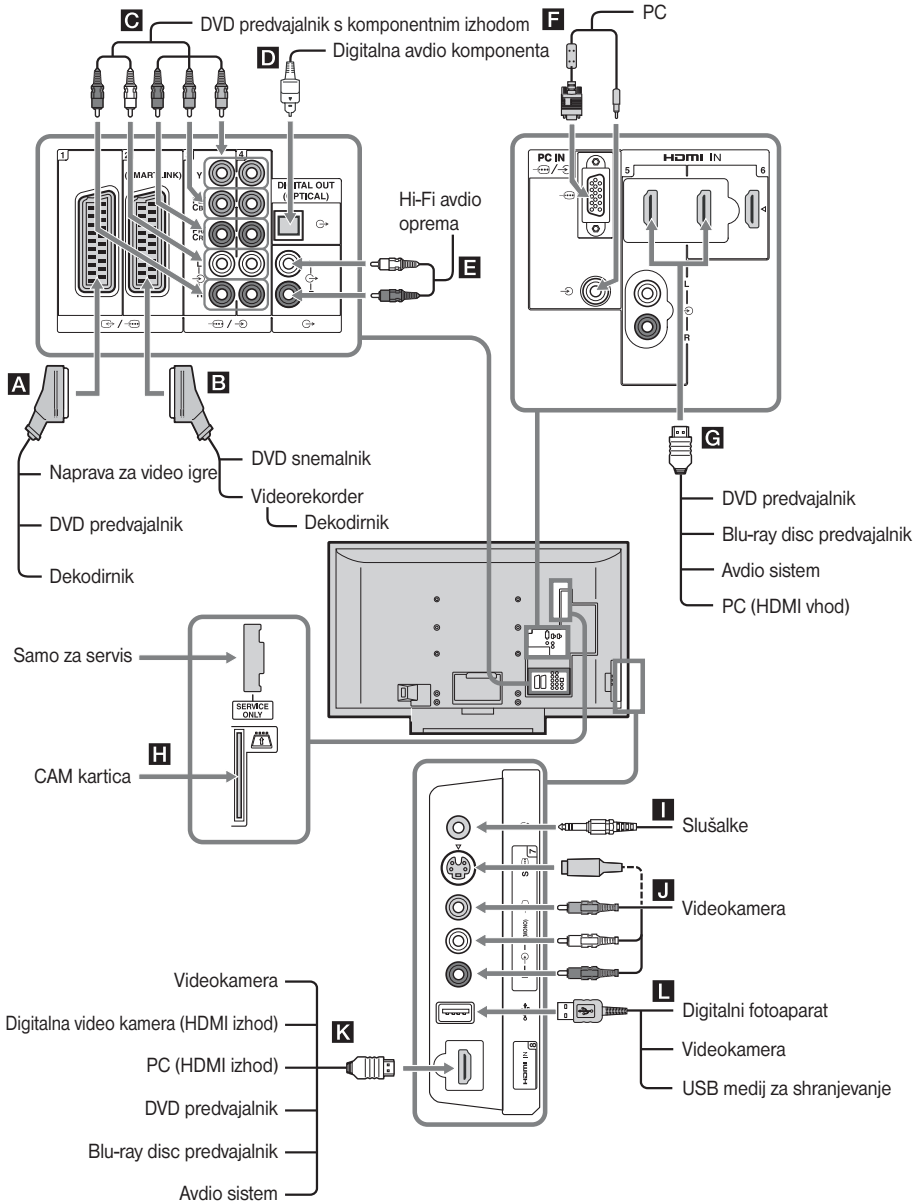

















Če želite	storite naslednje
prvič ustvariti seznam »Favourite« (priljubljeni),	<ol style="list-style-type: none"><li>1 Pritisnite na <math>\oplus</math> in izberite »Yes«.</li><li>2 Z rumeno tipko izberite seznam »Favourite«.</li><li>3 S puščicama <math>\uparrow/\downarrow</math> izberite kanal, ki ga želite dodati in pritisnite na <math>\oplus</math>. Kanali, shranjeni v seznamu, so označeni s simbolom <math>\heartsuit</math>.</li></ol>
gledati kanal,	<ol style="list-style-type: none"><li>1 Z rumeno tipko lahko upravljate seznam »Favourite«.</li><li>2 Pritisnite na <math>\oplus</math> med izbiranjem kanala.</li></ol>
izklopiti seznam »Favourite« (priljubljeni),	Pritisnite na RETURN.
dodati ali odstraniti kanale iz seznama »Favourite« (priljubljeni),	<ol style="list-style-type: none"><li>1 Pritisnite na modro tipko.</li><li>2 Z rumeno tipko izberite seznam »Favourite«, ki ga želite urediti.</li><li>3 S puščicama <math>\uparrow/\downarrow</math> izberite kanal, ki ga želite dodati ali odstraniti in pritisnite na <math>\oplus</math>.</li></ol>
odstraniti vse kanale iz seznama »Favourite« (priljubljeni),	<ol style="list-style-type: none"><li>1 Pritisnite na modro tipko.</li><li>2 Z rumeno tipko izberite seznam »Favourite«, ki ga želite urediti.</li><li>3 pritisnite na modro tipko.</li><li>4 S puščicama <math>\leftarrow/\rightarrow</math> izberite »Yes«, nato pritisnite na <math>\oplus</math>, da potrdite zahtevo po izbrisu.</li></ol>

## Uporaba dodatne opreme

# Priključitev dodatne opreme

V televizor lahko priključite širok niz dodatne opreme.



Priključki	Simbol na zaslonu za vhod	Opis
<b>A</b>  1	 AV1 ali  AV1	Če priključite dekodirnik, bo kodirani signal iz TV sprejemnika potoval v dekodirnik, nato pa bo iz dekodirnika potoval nekodirani signal.
<b>B</b>  2	 AV2 ali  AV2	SmartLink je neposredna povezava med televizorjem in videorekorderjem/DVD snemalnikom.
<b>C</b>  /  3 ali  /  4	 AV3 ali  AV4	
<b>D</b> DIGITAL OUT (OPTICAL)		Uporabite optični avdio kabel.
<b>E</b> 		Zvok iz televizorja lahko poslušate prek Hi-Fi avdio naprave.
<b>F</b> PC IN  / 	PC	Priporočamo uporabo priloženega PC kabla s feritnimi jedri.
<b>G</b> HDMI IN 5 ali 6 <b>K</b> HDMI IN 8	 AV5,  AV6 ali  AV8	<p>Iz naprave potujejo digitalni video in avdio signali.</p> <p>Poleg tega, če je priključena naprava, združljiva s funkcijo HDMI nadzora, je mogoča komunikacija s priključeno opremo. Za izvedbo te povezave si oglejte stran 38.</p> <p>Če ima naprava priključek DVI, ga povežite s priključkom HDMI IN 5 prek vmesnika DVI - HDMI (ni priložen) in priključite avdio izhodne priključke na napravi v avdio vhodne priključke HDMI IN 5.</p> <p><b>Opomba</b></p> <ul style="list-style-type: none"> <li>Priključki HDMI podpirajo samo naslednje video vhode: 480i, 480p, 576i, 576p, 720p, 1080i, 1080p in 1080/24p. Več o PC video vhodih si oglejte na strani 47.</li> <li>Uporabite samo kabel HDMI z logotipom HDMI.</li> <li>Če priključite avdio sistem s priključkom HDMI, ga ne pozabite priključiti tudi v priključek DIGITAL OUT (OPTICAL).</li> </ul>
<b>H</b>  CAM (Conditional Access Module)		<p>Za uporabo 'Pay TV' storitev. Podrobnosti si oglejte v navodilih, priloženih modulu CAM.</p> <p>Za uporabo modula odstranite gumijasti pokrov z reže za CAM. Ko vstavljate modul v režo, izključite televizor. Ko modula ne uporabljate, vam priporočamo, da režo CAM zopet zaprete s pokrovom.</p> <p><b>Opomba</b></p> <p>CAM ne podpirajo v vseh državah. Pozanimajte se o tem pri pooblaščenem trgovcu.</p>
<b>I</b> Slušalke		Zvok iz televizorja lahko poslušate prek slušalk.
<b>J</b>  7 ali  7, in  7	 AV7 ali  AV7	Da slika ne bi vsebovala šuma, ne priključujte videokamere v video  7 priključek in S video 7 priključek hkrati. Če priključite mono napravo, uporabite priključek  7 L.
<b>L</b>  USB		Lahko si ogledate slike na Sonyjevem digitalnem fotoaparatu, videokameri ali na USB mediju za shranjevanje, priključenem v TV. Podrobnosti si oglejte na strani 26.

# Ogled slik iz priključene opreme

Vklopite priključeno napravo, nato pa opravite eno od naslednjih postopkov.







## Za napravo, ki je priključena v priključke Scart z 21 pinskim Scart kablom (stran 20)

Začnite s predvajanjem na priključeni napravi. Na zaslonu se prikaže slika iz priključene naprave.







## Za videorekorder, ki se samodejno nastavi (stran 7)

V analognem napinu s tipko PROG +/- ali z oštevilčenimi tipkami izberite video kanal.

## Za druge priključene naprave

Pritisnite na tipko /, da se prikaže seznam priključenih naprav. S puščicama / izberite zeleni vhodni vir, nato pritisnite na . (Če po pritisku na puščici / mineta dve sekundi, ne da bi upravljali enoto, se izbere označena postavka.) Če je vhodni vir v meniju »AV Preset« pod »AV Set-up« (stran 37) nastavljen na »Skip«, se ta vhod ne prikaže na seznamu.

## Dodatne funkcije

Za	Storite naslednje
vrnitev na običajno delovanje televizorja,	pritisnite na tipko DIGITAL ali ANALOG.
dostop do indeksne tabele vhodnih signalov (z izjemo analognega načina),	pritisnite na tipko  za dostop do indeksne tabele. Za izbiro vhodnega izvora, pritisnite na  /  in nato na  .
spremembo glasnosti priključ. avdio sistema, združljivega s funkcijo HDMI nadzora,	pritisnite na  +/-.
utišanje zvoka priključenega avdio sistema, združljivega s funkcijo HDMI nadzora,	pritisnite na  . Ponovno pritisnite za vrnitev.

## Uporaba menija »Tools«

Pritisnite na tipko TOOLS, da se prikažejo možnosti med gledanjem slik iz priključene opreme.





Možnosti	Opis
Close (zapri)	Zapre meni Tools.
Picture Mode (način slike)	Glej stran 28.
Sound Mode (način zvoka)	Glej stran 30.
Motion Enhancer (izboljšava premikanja)	Glej stran 34.
Speaker (zvočnik)	Glej stran 36.
PAP (razen načina PC vhoda)	Glej stran 22.
PIP (samo v načinu PC vhoda)	Glej stran 23.
Auto Adjustment (samodejna nastavitvev; samo v načinu PC vhoda)	Glej stran 33.
Horizontal Shift (samo v načinu PC vhoda)	Glej stran 33.
XX Volume (glasnost)	Glej stran 36.
Sleep Timer (časovnik izklopa; razen načina PC vhoda)	Glej stran 37.
Power Saving (varčevanje z energijo)	Glej stran 38.
Auto Clock Set (samodejna nastavitvev ure)	Omogoča vam preklon na digitalni način, kjer dobite pravi čas.

## Gledanje dveh slik hkrati - PAP (Picture and Picture)



Na zaslonu lahko gledate dve sliki hkrati (zunanji vhod in TV program). Priključite dodatno napravo (stran 20) in preverite, če se slika iz naprave prikaže na zaslonu (stran 22).

### Opomba

- Ta funkcija ni na voljo za izvor PC vhoda.
- Velikosti slike ne morete spremeniti.

- 1 Pritisnite na tipko TOOLS, da se prikaže meni Tools.
- 2 S puščicama / izberite »PIP« in pritisnite na .  
Slika iz priključene naprave se prikaže na levi strani, TV program pa na desni.
- 3 Z oštevilčenimi tipkami ali s tipkama PROG +/- izberite TV kanal.  
**Vrnitev na način ene slike**  
Pritisnite na  ali RETURN.



Slika v zelenem okviru ima zvok. Sliko z zvokom lahko preklapljate s puščicama /.

## Gledanje dveh slik hkrati – PIP (Picture in Picture)

Na zaslonu lahko gledate dve sliki hkrati (PC vhod in TV program).

Priključite računalnik (stran 20) in preverite, če se slika iz računalnika prikaže na zaslonu.

- 1 Pritisnite na tipko TOOLS, da se prikaže meni Tools.
- 2 S puščicama  $\uparrow/\downarrow$  izberite »PIP« in pritisnite na  $\oplus$ .  
Slika iz računalnika se prikaže v polni velikosti, TV program pa v desnem kotu.  
S puščicami  $\uparrow/\downarrow/\leftarrow/\rightarrow$  lahko premikate položaj slike TV programa.
- 3 Z oštevilčenimi tipkami ali s tipkama PROG +/- izberite TV kanal.

### Vrnitev na način ene slike

Pritisnite na  $\oplus$  ali RETURN.



Slika z zvokom lahko preklopite tako, da v meniju Tools izberete »Audio Swap«.

## Uporaba daljinskega upravljalnika

### Tipke za uporabo dodatne opreme

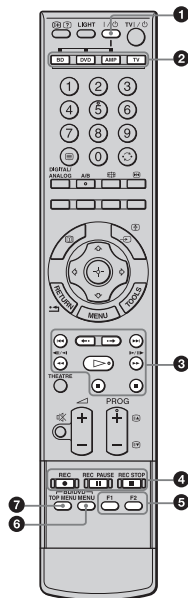

#### 1 I/⏻

Vklop in izklop dodatne opreme, izbrane s funkcijskimi tipkami.

#### 2 Funkcijske tipke

Omogočajo vam upravljanje ustrezne naprave. Podrobnosti si oglejte v poglavju "Programiranje daljinskega upravljalnika" (stran 24).

#### 3 BD/DVD upravljalne tipke

- $\lll$ : ponovi predvajanje trenutnega programa od oznake predhodnega poglavja (če obstaja).
- $\ggg$ : se pomakne naprej na oznako naslednjega poglavja (če obstaja).
- $\bullet \bullet$ : ponovi trenutni program za nastavljeno časovno dobo.
- $\bullet \rightarrow$ : se pomakne naprej za nastavljeno dobo.
- $\lll$ : predvaja program v načinu hitrega vrtenja nazaj.
- $\ggg$ : predvaja program v načinu hitrega vrtenje naprej.
- $\triangleright$ : predvaja program v običajni hitrosti.
- $\blacksquare$ : začasna ustavitev predvajanja.
- $\blacksquare$ : ustavitev predvajanja.

#### 4 DVD snemalne tipke

- : za začetek snemanja.
- II: za začasno ustavitev snemanja.
- : za ustavitev snemanja.

#### 5 F1/F2

- Če uporabljate DVD menjalnik, lahko izberete disk.
- Če uporabljate kombinirano enoto (npr. BD/DVD), lahko izberete funkcijo. Podrobnosti si oglejte v navodilih za uporabo, priloženih DVD menjalniku ali kombinirani enoti.

#### 6 BD/DVD MENU

Prikažete lahko meni za DVD. Podrobnosti si oglejte v navodilih za uporabo, priloženih priključni napravi.

#### 7 BD/DVD TOP MENU

Prikažete lahko glavni meni za DVD. Podrobnosti si oglejte v navodilih za uporabo, priloženih priključni napravi.



Na tipki ▷ se nahaja otipljiva pika za lažjo uporabo.

## Programiranje daljinskega upravljalnika

Daljinski upravljalnik je nastavljen na upravljanje Sonyjevega televizorja, večine Sonyjevih enot BD, DVD in AMP (Home Theatre, itd.).

Če želite upravljati enote BD in DVD drugega proizvajalca (in nekatere druge Sonyjeve modele BD, DVD in AMP), opravite spodnji postopek in programirajte daljinski upravljalnik.

#### Opomba

Preden začnete poiščite tromestno kodo za znamko vaše enote BD, DVD ali AMP med kodami na strani 24.

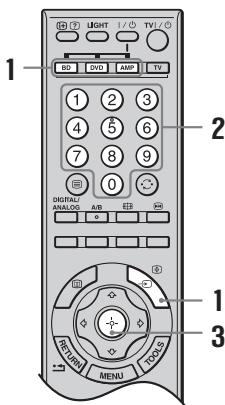

1 Pritisnite in držite funkcijsko tipko za BD, DVD ali AMP, odvisno od tega, kaj želite programirati v daljinski upravljalnik, nato med držanjem funkcijske tipke pritisnite na tipko →/↵.

Izbrana funkcijska tipka (BD, DVD ali AMP) začne utripati.

2 Ko začne tipka utripati, z oštevilčenimi tipkami vpišite tromestno kodo proizvajalca. Če ne vpišete kode v roku 10-ih sekund, ponovno začnite od koraka 1.

3 Pritisnite na ⊕.

Če je programiranje pravilno, bo funkcijska tipka 2x utripnila, če pa ne, bo utripnila 5x.

4 Vklopite napravo in preverite, če naslednje glavne funkcije delujejo.

▷ (predvajanje), ■ (stop), ◀◀ (vrtenje nazaj), ▶▶ (vrtenje naprej), izbira kanalov za BD in DVD, TOP MENU/MENU in ↕/↔/↔/↔ za DVD.

**Če naprava ne deluje ali če ne deluje nekaj funkcij**

Vpišite pravilno kodo ali poskusite naslednjo kodo za to znamko v seznamu. V seznamu morda ni vseh modelov.

**Za vrnitev na običajno upravljanje televizorja**

Pritisnite na funkcijsko tipko TV.

## Kode proizvajalcev

### Seznam znamk DVD-jev

#### DVD predvajalnik

Znamka	Koda
SONY	001, 029, 030, 036 – 044, 053 – 055
AIWA	021
AKAI	032
DENON	018, 027, 020, 002
GRUNDIG	009, 028, 023, 024, 016, 003
HITACHI	025, 026, 015, 004, 035
JVC	006, 017
KENWOOD	008
LG	015, 014, 034
LOEWE	009, 028, 023, 024, 016, 003
MATSUI	013, 016
ONKYO	022, 033
PANASONIC	018, 027, 020, 002, 045 – 047



<b>Znamka</b>	<b>Koda</b>
PHILIPS	009, 028, 023, 024, 016, 003, 031
PIONEER	004, 050, 051, 052
SAMSUNG	011, 014
SANYO	007
SHARP	019, 027
THOMSON	012
TOSHIBA	003, 048, 049
YAMAHA	018, 027, 020, 002

#### BD (Blu-ray Disc) predvajalnik

<b>Znamka</b>	<b>Koda</b>
SONY	101 – 103

#### DVD predvajalnik/ Videorekorder

<b>Znamka</b>	<b>Koda</b>
SONY	251

#### DVD snemalnik

<b>Znamka</b>	<b>Koda</b>
SONY	201 – 203

#### Seznam znamk videorekorderjev

<b>Znamka</b>	<b>Koda</b>
SONY	301 – 310, 362
AIWA	325, 331, 351
AKAI	326, 329, 330
DAEWOO	342, 343
GRUNDIG	358, 355, 360, 361, 320, 351, 366
HITACHI	327, 333, 334
JVC	314, 315, 322, 344, 352 – 354, 348, 349
LG	332, 338
LOEWE	358, 355, 360, 361, 320, 351
MATSUI	356, 357
ORION	328
PANASONIC	321, 323
PHILIPS	311 – 313, 316 – 318, 358, 359, 363, 364
SAMSUNG	339 – 341, 345
SANYO	335, 336

<b>Znamka</b>	<b>Koda</b>
SHARP	324
THOMSON	319, 350, 365
TOSHIBA	337

#### Seznam znamk Sonyjevih sistemov AUX

##### DAV Home Theatre System

<b>Znamka</b>	<b>Koda</b>
SONY (DAV)	401 – 404

#### AV sprejemnik

<b>Znamka</b>	<b>Koda</b>
SONY	451 – 454

#### Digitalni zemeljski sprejemnik

<b>Znamka</b>	<b>Koda</b>
SONY	501 – 503

## Uporaba USB predvajalnika fotografij

Lahko si ogledate fotografije (v formatu JPEG), shranjene v Sonyjevem digitalnem fotoaparatu, videokameri ali na USB mediju za shranjevanje.

- 1 Priključite USB napravo, ki jo TV podpira, v TV.
- 2 Pritisnite na MENU.
- 3 S puščicama  $\leftarrow/\rightarrow$  izberite "Photo", nato pritisnite na  $\oplus$ .  
Prikaže se zaslon s sličicami.
- 4 S puščicami  $\leftarrow/\rightarrow/\leftarrow/\rightarrow$  izberite fotografijo ali mapo s fotografijami, ki si jih želite ogledati, nato pritisnite na  $\oplus$ .  
Če si želite ogledati zaporedni prikaz slik, s puščicama XX izberite "Slide Show" in pritisnite na  $\oplus$ .

### Napredne funkcije

S puščicama  $\leftarrow/\rightarrow$  izberite možnost, nato pritisnite na  $\oplus$ .

Možnosti	Opis
Izbira naprave	Izberite napravo, če jih je priključenih več.
Nastavitev slike	Opravite lahko naslednje nastavitve: "Backlight" (osvetlitev ozadja) (stran 28), "Contrast" (kontrast) (stran 28) in "Colour Temperature" (temperatura barve).
Nastavitev (Set-up)	Opravite lahko naprednejše nastavitve za zaporedni prikaz slik in nastavite zaporedje vzorčnih sličic.

- USB predvajalnik fotografij podpira le fotografije JPEG, združljive s standardom DCF.
- Če želite priključiti Sonyjev digitalni fotoaparati, nastavite način USB povezave za fotoaparati na način "Auto" ali "Mass Storage". Podrobnosti o načinu USB povezave si oglejte v navodilih za uporabo naprave, ki jo uporabljate.
- Ne izključujte televizorja ali priključene USB naprave, ne izključujte USB kabla in ne odstranjajte snemalnega medija, medtem ko enota bere podatke na snemalnem mediju. S tem bi se podatki utegnili poškodovati.
- Možnost uporabe USB naprave, ki jo TV ne podpira, ni zagotovljena in lahko pride do okvare.
- Sony ni odgovoren za poškodbe ali izgubo podatkov na snemalnem mediju zaradi nepravilnega delovanja priključenih naprav ali televizorja.
- Na spodnji spletni strani lahko preverite najnovejše informacije o združljivih USB napravah.  
<http://support.sony-europe.com/TV/compatibility/>

## Uporaba HDMI nadzora

Funkcija HDMI nadzora omogoča napravam medsebojno nadziranje s pomočjo povezave HDMI CEC (Consumer Electronics Control), ki ga določa vmesnik HDMI.

Naprave, združljive s Sonyjevo funkcijo HDMI nadzora, kot so TV, DVD snemalnik s trdim diskom in avdio sistem, lahko sinhrono nadzirate, če za priključitev uporabite HDMI kabel.

Če želite uporabiti funkcijo HDMI nadzora, pravilno priključite in nastavite združljivo napravo.

### Priključitev naprave, združljive s funkcijo HDMI nadzora

Priključite združljivo napravo in TV s kablom HDMI. Če priključite avdio sistem, poleg kabla HDMI za povezavo priključka DIGITAL OUT (OPTICAL) na televizorju in avdio sistema uporabite optični avdio kabel. Podrobnosti si oglejte na strani 20.

### Nastavitve za HDMI nadzor

Funkcija HDMI nadzora morate nastaviti na strani televizorja in na strani priključene naprave. Več o nastavitvah na strani televizorja si oglejte v poglavju »HDMI Set-up« na strani 38. Podrobnosti o nastavitvah si oglejte v navodilih za uporabo priključene naprave.

### Funkcije HDMI nadzora

- Naprave izklopi hkrati s televizorjem.
- Vklopi televizor hkrati s priključenimi napravami in samodejno preklopi vhod na napravo, ko naprava začne s predvajanjem.
- Če vklopite priključeni avdio sistem, medtem ko je TV priključen, vhod preklopi na zvok iz avdio sistema.
- Nastavi glasnost in utiša zvok priključenega avdio sistema.

## Uporaba funkcij menijev (MENU)

### Uporaba menijev

“MENU” vam omogoča uporabo raznih priročnih funkcij televizorja. Na enostaven način lahko izbirate kanale ali vhodne vire in spreminjate nastavitve televizorja.

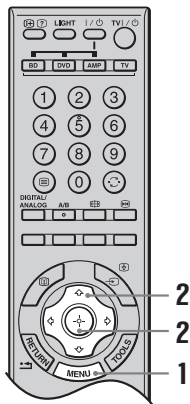

- 1 Pritisnite na tipko MENU.
- 2 S puščicama  $\leftarrow/\rightarrow$  izberite možnost, nato pritisnite na  $\oplus$ .  
Za izhod iz menija pritisnite na MENU.

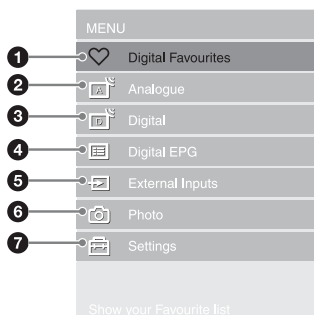

- 1 **Digital Favourites (digitalni seznam “priljubljenih”)\***  
Prikaže se seznam “Favourite” (priljubljeni) (stran 19).
- 2 **Analogue (analogno)**  
Vrne se na zadnji gledani analogni kanal.

- 3 **Digital (digitalno)\***

Vrne se na zadnji gledani digitalni kanal.

- 4 **Digital EPG**

Prikaže se vodič po digitalnih elektronskih postajah (EPG) (stran 17).

- 5 **External Inputs (zunanji vhodi)**

Izbere napravo, priključeno v televizor.

- Za gledanje zelenega zunanjega vhoda izberite vhodni vir, nato pritisnite na  $\oplus$ .
- Za dodelitev oznake zunanjemu vhodu izberite “Edit AV Labels” in si oglejte stran 37.
- Za ogled seznama priključene opreme, združljive s funkcijo HDMI nadzora, izberite “HDMI Device Selection”.

- 6 **Photo**

Prikažejo se vzorčne sličice (stran 26).

- 7 **Settings (nastavitve)**

Odpre se meni za nastavitve, kjer lahko opravite večino natančnejših nastavitvev.

- 1 S puščicama  $\uparrow/\downarrow$  izberite simbol za meni, nato pritisnite na  $\oplus$ .
- 2 S puščicami  $\uparrow/\downarrow/\leftarrow/\rightarrow$  izberite možnost ali nastavev, nato pritisnite na  $\oplus$ .

Podrobnosti o nastavitvah si oglejte na straneh 28 do 45.

**Opomba**

Možnosti, ki jih lahko izberete, so odvisne od situacije. Nerazpoložljive možnosti so označene s sivo ali pa se sploh ne prikažejo.

\* Funkcija v nekaterih državah/področjih ni na voljo.

# Meni "Picture" (nastavitve slike)

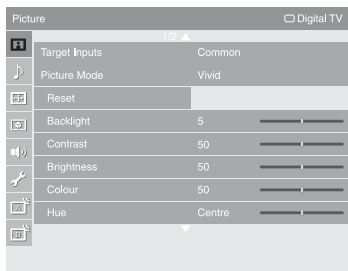

V meniju "Picture" lahko izberete spodaj navedene možnosti. Več o izbiri možnosti si oglejte v poglavju "Uporaba menijev" (stran 27).

## Target Inputs (določeni vhodi)

Za vhod, ki ga trenutno gledate, lahko izberete običajne nastavitve ali pa opravite vsako nastavitve posebej.

**"Common"**: dodeli običajne nastavitve, katere si deli z drugimi vhodi, v katerih je možnost "Target Inputs" nastavljena na "Common".

**Ime trenutnega vhoda** (npr. AV1): omogoča nastavitve posameznih možnosti ločeno, za trenutni vhod.

## Picture Mode (način slike)

Izbere način slike. Možnosti za način "Picture Mode" so odvisne od nastavitve "Video/Photo" (stran 34).

Vivid: za poudarjen slikovni kontrast in ostrino.

Standard: za običajno sliko, priporočljivo za domačo zabavo.

Cinema: za gledanje vsebine, osnovane na filmu. Najprimernejša za gledanje v kinodvoranskem vzdušju.

Photo: Nastavi najboljšo kakovost slike za fotografije.

Custom: omogoči vam, da shranite najljubše nastavitve.

## Reset (ponastavitev)

Vse nastavitve slike, razen "Target Inputs", "Picture Mode" in "Advanced Settings", se vrnejo na tovarniško nastavitve.

## Backlight (osvetlitev ozadja)

Nastavi osvetlitev ozadja.

## Contrast (kontrast)

Poveča ali zmanjša kontrast slike.

## Brightness (osvetlitev)

Osvetli ali zatemni sliko.

## Colour (barva)

Poveča ali zmanjša intenzivnost barv.

## Hue (barvni odtenek)

Poveča ali zmanjša odtenek zelene barve.

### Opomba

Postavko "Hue" lahko nastavite le za barvni signal NTSC (npr. na ameriških video kasetah).

---

**Colour Temperature  
(temperatura barve)**

Nastavi belino slike.

**Cool:** belim barvam daje moder odtenek.

**Neutral:** belim barvam daje naravni odtenek.

**Warm1/Warm2:** belim barvam daje rdeči odtenek. "Warm2" daje več rdečega odtenka kot "Warm1".



Možnosti "Warm1" in "Warm2" lahko izberete samo, če je "Picture Mode" nastavljen na "Vivid".

---

**Sharpness (ostrina)**

Izostrni ali omehča sliko.

---

**Noise Reduction  
(zmanjševanje šuma)**

Zmanjša slikovni šum (zasnežena slika) pri slabem signalu.

**Auto:** samodejno zmanjša slikovni šum (v analognem TV načinu ali samo kompozitne signale).

**High/Medium/Low:** nastavi učinek zmanjševanja šuma.

**Off:** izklopi funkcijo zmanjševanja šuma.

---

**MPEG Noise Reduction  
(zmanjševanje šuma)**

Zmanjša slikovni šum v sliki, kompresirani z MPEG.

---

**DRC način**

Ustvari visoko-ločljive slike za izvore (npr. Blu-ray disc predvajalnik, DVD predvajalnik, satelitski sprejemnik).

**Mode1:** priporočljiv način.

**Mode2:** na voljo samo za format 1080i. "Mode2" je posebej učinkovit, če so signali standardne ločljivosti pretvorjeni navzgor na format 1080i.

**Off:** izklop funkcije "DRC Mode".

---

**Advanced Settings  
(natančnejše nastavitve)**

Funkcijo "Picture" (slika) natančneje nastavi. Te nastavitve ni mogoče nastaviti/spremeniti, če je "Picture Mode" nastavljen na "Vivid".

**Reset:** vse natančnejše nastavitve slike se vrnejo na tovarniško nastavitve.

**Black Corrector:** na sliki poudari dele s črno barvo, za večji kontrast.

**Adv. Contrast Enhancer:** samodejno nastavi možnosti "Backlight" in "Contrast" na najbolj primerno nastavitve, v skladu z osvetlitvijo zaslona. Ta nastavitve je še posebej učinkovita za temne slike, ker poveča jasnost slike.

**Gamma:** nastavi razmerje med svetlimi in temnimi deli slike.

**Clear White:** poudari bele barve.

**Colour Space:** spremeni obseg barv. Način "Wide" reproducira jasne barv, "Normal" pa standardne barve.

**Live Colour:** barve so bolj jasne.

**White Balance:** nastavi barvno temperaturo za posamezne barve.

**Detail Enhancer:** poudari podrobnosti v sliki.

**Edge Enhancer:** poudari obris slike.

---

# Meni Sound (nastavitve zvoka)

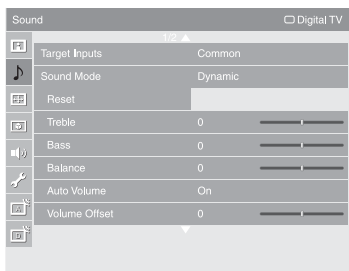

V meniju "Sound" lahko izberete spodaj navedene možnosti. Več o izbiri možnosti si oglejte v poglavju "Uporaba menijev" (stran 27).

## Target Inputs (določeni vhodi)

Za vhod, ki ga trenutno gledate, lahko izberete običajne nastavitve ali pa opravite vsako nastavitve posebej.

**"Common"**: dodeli običajne nastavitve, katere si deli z drugimi vhodi, v katerih je možnost "Target Inputs" nastavljena na "Common".

**Ime trenutnega vhoda** (npr. AV1): omogoča nastavitve posameznih možnosti ločeno, za trenutni vhod.



Če želite isto nastavitve dodeliti vsakemu vhodu, nastavite vsak vhod na "Common".

## Sound Mode (način zvoka)

**Dynamic**: poudari visoke in nizke tone.

**Standard**: za običajen zvok, priporočljivo za domačo zabavo.

**Custom**: nepoudarjen. Omogoča vam shranitev vaših najljubših nastavitvev.

## Reset (ponastavitev)

Vse nastavitve zvoka, razen načinov "Target Inputs", "Sound Mode" in "Dual Sound" se vrnejo na tovarniško nastavitvev.

## Treble (visoki toni)

Nastavi visoke tone.

## Bass (nizki toni)

Nastavi nizke tone.

## Balance (razmerje)

Poudari razmerje med levim in desnim zvočnikom.

## Auto Volume (samodejna nastavitve glasnosti)

Ohrani nespremenljivo glasnost, tudi če se pojavijo razlike v jakosti (npr. v reklamah).

## Volume Offset

Nastavi glasnost trenutnega vhoda, ki je pomembna za ostale vhode, če je možnost "Target Inputs" nastavljena na ime trenutnega vhoda (npr. AV1).

## Surround

**S-FORCE Front Surround**: Na voljo za običajne stereo oddaje, 5.1 kanalni digitalni prostorski zvok in avdio vhod iz priključene naprave.

**Off**: pretvori in reproducira 5.1 kanalni in drug digitalni prostorski zvok v običajni stereo zvok (2-kanalni). Reproducira originalni zvok drugih oddaj tak kot je.

---

**Voice Zoom**

Nastavi jasnost človeških glasov. Na primer, če je glas napovedovalca nejasen, lahko povišate to nastavitev, da bo glas bolj jasen. Če pa, na primer, gledate športni program, lahko nastavitev zmanjšate, da bo glas komentatorja mehkejši.

---

**Sound Booster**

Zvoku daje večji poudarek, tako da kompenzira fazni efekt zvočnikov.

---

**Dual Sound (dvojni zvok)**

Izbere zvok iz zvočnika za stereo ali dvojezične programe.

**Stereo, Mono:** za stereo oddajo.

**A/B/Mono:** za dvojezični program: izberite "A" za zvok kanala 1, "B" za zvok kanala 2 ali "Mono" za mono kanal.

**Opomba**

Če izberete drugo napravo, ki je priključena v TV, nastavite "Dual Sound" na "Stereo", "A" ali "B".

Če izberete zunanjo napravo, priključeno v HDMI priključek, je ta nastavljen na "Stereo" (razen če uporabljate zvok v priključkih).

---

# Screen menu (zaslon) (ne velja za PC vhod)

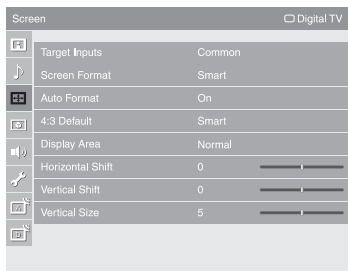

V meniju "Screen" lahko izberete spodaj navedene možnosti. Več o izbiri možnosti si oglejte v poglavju "Uporaba menijev" (stran 27).

## Target Inputs (določeni vhodi)

Za vhod, ki ga trenutno gledate, lahko izberete običajne nastavitve ali pa opravite vsako nastavitve posebej.

**"Common"**: dodeli običajne nastavitve, katere si deli z drugimi vhodi, v katerih je možnost "Target Inputs" nastavljena na "Common".

**Ime trenutnega vhoda** (npr. AV1): omogoča nastavitve posameznih možnosti ločeno, za trenutni vhod.

### Opomba

Razpoložljive postavke so "Screen Format", "Display Area", "Vertical Shift" in "Vertical Size".



Če želite isto nastavitve dodeliti vsakemu vhodu, nastavite vsak vhod na "Common".

## Screen Format (format zaslona)

Podrobnosti o formatu zaslona si oglejte v poglavju "Kako ročno spremeniti način zaslona, da bo ustrezal oddaji" (stran 16).

## Auto Format (samodejna nastavitve formata)

Format zaslona se samodejno spremeni v skladu s signalom. Za ohranitev nastavitve izberite "Off".

## 4:3 Default

Izbere tovarniško nastavljeni način zaslona in uporabi za oddaje 4:3.

**Smart**: oddaje, posnete v običajnem razmerju 4:3, prikaže z učinkom širokega zaslona.

**4:3**: oddaje v običajnem razmerju 4:3 prikaže v pravem razmerju.

**Off**: če se kanal ali vhod spremeni, se ohrani trenutna nastavitve formata (Screen Format).

## Display Area (področje prikaza)

Nastavi področje zaslona, ki prikazuje sliko.

**Full Pixel**: Prikaže slike za izvore formata 1080i ali 1080p v originalni velikosti, če so deli slike izrezani.

**+1**: prikaže področje originalne slike. To nastavitve lahko izberete za video vhodne signale HDMI, razen za signale 1080i ali 1080p.

**Normal**: slika se prikaže v originalni velikosti.

**-1/-2**: poveča sliko in skriva njene robove.

## Horizontal Shift

Nastavi vodoravni položaj slike.

## Vertical Shift (navpični premik)

Nastavi navpični položaj slike, če je format zaslona nastavljen na Smart, Zoom ali 14:9.

## Vertical Size

Nastavi navpično velikost slike, če je format zaslona nastavljen na Smart.



## Screen menu (zaslon) (za PC vhod)

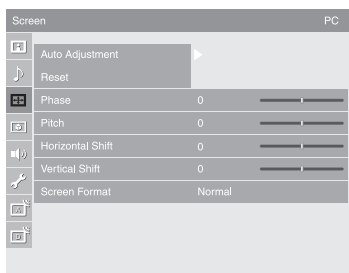

Če izberete PC vhod, lahko možnosti, ki so navedene spodaj, izberete v meniju "Screen" lahko izberete spodaj navedene možnosti. Več o izbiri možnosti si oglejte v poglavju "Uporaba menjijev" (stran 27).

---

### Auto Adjustment (samodejna nastavitvev)

Samodejno nastavi položaj, fazo in raster prikazane slike, ko TV sprejema vhodne signale iz priključenega računalnika.



Funkcija samodejne nastavitve pri nekaterih vhodnih signalih morda ne bo delovala. V tem primeru ročno nastavite funkcije "Phase", "Pitch", "Horizontal Shift" in "Vertical Shift".

---

### Reset (ponastavitvev)

Nastavitve PC zaslona vrne na tovarniško nastavitvev.

---

### Phase (faza)

Nastavi fazo, če zaslon utripa.

---

### Pitch (raster)

Nastavi raster, če se na sliki pojavijo neželeni navpični pasovi.

---

### Horizontal Shift (vodoravni premik)

Nastavi vodoravni položaj slike.

---

### Vertical Shift (navpični premik)

Nastavi navpični položaj slike.

---

### Screen Format (format zaslona)

Izbere način zaslona za prikaz slike iz računalnika.

**Normal:** prikaže sliko v originalni velikosti.

**Full1:** poveča sliko tako, da se prikaže čez ves zaslon in ohrani originalno vodoravno-navpično razmerje.

**Full2:** poveča sliko tako, da se prikaže čez ves zaslon.

---

---

# Meni "Video Settings" (nastavitve slike)

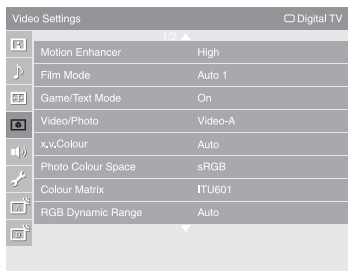

Možnosti, navedene spodaj, lahko izberete v meniju "Video Settings". Za izbiro možnosti pod "Settings" si oglejte poglavje "Uporaba menijev" (stran 27).

---

## Motion Enhancer (izboljšava premikanja)

Omogoča bolj gladko premikanje slike in zmanjšuje slikovne motnje.  
**High:** omogoča bolj gladko premikanje slike, na primer za filme.  
**Standard:** omogoča bolj gladko premikanje slike. Uporabite to nastavitve za standardno uporabo.  
**Off:** uporabite to nastavitve, če se pri možnostih »High« in »Standard« pojavlja šum.  
**Opomba**  
Pri nekaterih slikah učinek ne bo razviden, tudi če spremenite nastavitve.

---

## Film Mode (način filma)

Omogoča bolj gladko premikanje slike med predvajanjem DVD-ja ali slik, posnetih z videorekorderjem na trak in zmanjšuje slikovne motnje in zrnatost slike.  
**Auto 1:** omogoča bolj gladko premikanje slike kot v originalnem filmu. Uporabite to nastavitve za standardno uporabo.  
**Auto 2:** omogoča originalno sliko filma, tako kot je.  
**Off:** izklopi funkcijo »Film Mode«.  
**Opomba**  
Če slika vsebuje neobičajne signale ali preveč šuma, se bo način »Film Mode« samodejno izklopil, tudi če ste izbrali »Auto 1« ali »Auto 2«.

---

## Game/Text Mode (način za igre/tekst)

Nudi najboljši zaslon za gledanje slik s finimi črtami in znaki, ki jih pošilja naprava za video igre in računalnik. Izberite nastavitve "On" za ostro sliko s finimi črtami in znaki.

---

## Video/Photo

Nudi ustrezno kakovost slike, tako da izbere možnost v skladu z vhodnim virom (podatki o video posnetku ali fotografiji).  
**Video-A:** nastavi ustrezno kakovost slike v skladu z vhodnim izvorom, video podatki ali podatki o fotografiji, če je neposredno priključena Sonyjeva naprava, ki zmore HDMI izhod, in podpira način "Video-A".  
**Video:** ustvari primerno kakovost slike za slike v gibanju.  
**Photo:** ustvari ustrezno kakovost za mirujoče slike.  
**Opomba**  
Če priključena naprava ne podpira načina Video-A, bo nastavitve nespremenljivo nastavljeni na "Video", tudi če ste sami izbrali "Video-A".

---

## x.v.Colour

Slike v gibanju prikaže bolj zveste originalnemu izvoru, s tem da uskladi barvni prostor izvora.  
**Opomba**  
Če je vhodni signal HDMI (RGB), bo nespremenljivo izbrana nastavitve "Normal", tudi če ste sami izbrali "x.v.Colour".

---

---

**Photo Colour Space** Izbere možnost (sRGB, sYCC, Adobe RGB), ki ustreza oddajanemu barvnemu prostoru v izhodnem signalu iz naprave, priključene v HDMI ali komponentni vhod.

**Opomba**

- Izberite "sYCC", če uporabljate napravo, ki podpira način "x.v.Colour".
- Nastavitev se nespremenljivo nastavi na "sRGB", če je vhodni signal HDMI (RGB), tudi če ste izbrali možnost "sYCC".

---

**Colour Matrix** Običajno se uporablja v tovarniški nastavitvi (AV1/2/7 (kompozitni in S video vhodni signal) je nastavljen na "ITU601" in AV3/4/5/6/8 (komponentni vhodni signal) je nastavljen na "Auto"). Če se barvni ton slike iz vhodnega vira ne ujema z barvnim standardom in izgleda nenaravno, izberite "ITU601" ali "ITU709", ki barvni ton normalizira.

---

**RGB Dynamic Range** Ustvari naravno barvo, tako da spremeni reprodukcijo barvnega tona za HDMI vhodne barvne signale (RGB). Za običajno uporabo izberite možnost "Auto". Spremenite nastavitev le, če je barvni ton zaslona nenaraven.

---

**Colour System** Izbere barvni sistem (Auto, PAL, SECAM, NTSC3.58 ali NTSC4.43) v skladu z vhodnim signalom iz vhodnega izvora.

---

---

## Meni "Audio Settings" (nastavitev zvoka)

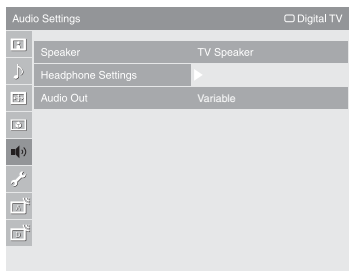

Možnosti, navedene spodaj, lahko izberete v meniju "Audio Settings". Za izbiro možnosti pod "Settings" si oglejte poglavje "Uporaba menijev" (stran 27).

---

### Speaker (zvočnik)

Vklopi/izklopi vgrajena zvočnika televizorja.

**TV Speaker:** TV zvočnika se vklopita in zvok lahko poslušate prek TV zvočnikov.

**Audio System:** TV zvočnika se izklopita in zvok lahko poslušate samo prek zunanje avdio opreme, priključene v avdio izhodne priključke. Če priključite napravo, združljivo s funkcijo HDMI, lahko vklopite priključeno napravo skupaj s televizorjem. To nastavitev morate opraviti po priključitvi naprave.

---

### Headphone Settings

 **Speaker Link**

Vklopi/izklopi notranje zvočnike televizorja, ko so priključene slušalke.

**On:** zvok oddajajo samo slušalke.

**Off:** zvok oddajajo slušalke in TV zvočniki.

 **Volume**

Nastavite lahko glasnost slušalk, če je možnost " Speaker Link" nastavljena na "Off".

 **Dual Sound**

Za stereo ali dvojezične oddaje izbere zvok iz slušalk.

---

### Audio Out

**Variable:** izhod zvoka iz avdio sistema lahko nadzirate z daljinskim upravljalnikom televizorja.

**Fixed:** izhod zvoka televizorja je nespremenljiv. Uporabite gumb za upravljanje glasnosti na sprejemniku in nastavite glasnost (in druge nastavitve zvoka) prek avdio sistema.

---

# Meni Set-Up (nastavitveni meni)

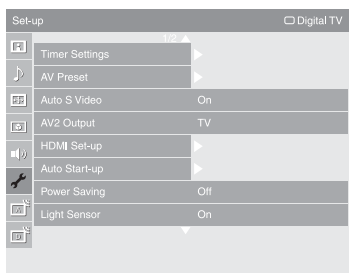

V meniju "Set Up" lahko izberete spodaj navedene možnosti. Več o izbiri možnosti si oglejte v poglavju "Uporaba menijev" (stran 27).

## Timer Settings (nastavitve časovnika)

Nastavi časovnik za vklop/izklop televizorja.

### Sleep Timer

Nastavi časovno dobo, po kateri se televizor samodejno izklopi in vzpostavi stanje pripravljenosti.

Če je vklopljen časovnik izklopa, indikator (časovnik) na televizorju (na sprednji strani) zasveti oranžno.



- Če televizor izklopite in ga nato ponovno vklopite, se bo časovnik izklopa nastavljal na "Off".
- Minuto preden televizor vzpostavi stanje pripravljenosti, se na zaslonu prikaže napis "TV will soon turn off by sleep timer." (časovnik bo kmalu izklopil televizor).

### On Timer

Nastavi časovnik za vklop televizorja.

**Day:** izberete lahko dan, ko naj se časovnik "On Timer" vklopi.

**Time:** izberete lahko časovno dobo, po kateri naj se televizor samodejno vklopi in ponovno vzpostavi stanje pripravljenosti.

**Volume Set-up:** nastavi glasnost pri vklopu televizorja s časovnikom.

### Clock Set (nastavitve ure)

Omogoča vam ročno nastavitve ure. Če televizor sprejema digitalne kanale, ure ni mogoče nastaviti ročno, ker je nastavljena na časovno kodo oddajnega signala.

## AV Preset (AV prednastavitve)

Dodeli ime napravam, priključenim v priključke na strani in na hrbtni strani televizorja. Ko priključite napravo, se bo na zaslonu na hitro prikazalo ime. Vhodni vir, ki ni priključen v nobeno napravo, lahko preskočite.

**1** S puščicama  $\uparrow/\downarrow$  izberite želeni vhodni vir, nato pritisnite na  $\oplus$ .

**2** S puščicama  $\uparrow/\downarrow$  izberite želeno spodnjo možnost, nato pritisnite na  $\oplus$ .

**Oznake za opremo:** za dodelitev imena priključeni napravi se uporabi ena od že nastavljenih oznak.

"**Edit**": ustvarite lahko novo oznako. Sledite korakom 2 do 4 v poglavju "Oznake programov" (stran 40).





"**Skip**": preskoči nepotreben vhodni vir.

## Avto S Video

Izbere vhodni signal iz S video priključka S  $\rightarrow$  7, če sta priključena oba priključka S  $\rightarrow$  7.

---





## AV2 Output (izhod AV2)

Nastavi signal, ki potuje iz priključka z oznako /  2 na zadnji strani televizorja. Če priključite videorekorder ali drugo snemalno napravo v priključek /  2, lahko snemate iz naprav, priključenih v druge priključke na televizorju.

**TV:** oddaja program.

**AV1:** oddaja signal iz naprave, priključene v priključek /  1.

**AV7:** oddaja signal iz naprave, priključene v priključek /  7.

**Auto:** oddaja karkoli gledate na zaslonu (razen signalov iz priključkov /  3, /  4, HDMI IN 5, HDMI IN 6, HDMI IN 8 in PC).

---

## HDMI Set-up

Uporablja se za nastavitve opreme, združljive s funkcijo HDMI nadzora, priključene v priključke HDMI. Sinhrona nastavitve mora biti opravljena tudi na priključeni opremi, združljivi s funkcijo HDMI nadzora.

### HDMI Control

Nastavi možnost, da sinhronizira opremo, združljivo s funkcijo HDMI nadzora, s televizorjem. Če izberete nastavitve "On", lahko upravljate naslednje postavke menija.

### Auto Device Off

Če izberete nastavitve "On", se oprema, združljiva s funkcijo HDMI, izklopi skupaj s televizorjem.

### Auto TV On

Če izberete nastavitve "On", se TV vklopi skupaj z opremo, združljivo s funkcijo HDMI.

### HDMI Device List

Prikaže priključeno opremo, združljivo s funkcijo HDMI nadzora.

### Opomba

Funkcije "HDMI Control" ne morete uporabiti, če je avdio sistem, združljiv s funkcijo HDMI nadzora, sinhroniziran s televizorjem.

---

## Auto Start Up (samodejni začetek nastavljanja kanalov)

Odpri se meni za "prvo uporabo", v katerem lahko izberete jezik in državo/ področje ter nastavite vse razpoložljive digitalne in analogne kanale. Običajno ta postopek ni potreben, ker sta jezik in država/področje že izbrana, kanali pa se nastavijo, že ko televizor prvič namestite (strani 6). Vendar pa vam ta možnost omogoča ponovitev postopka (npr. za ponovno nastavitve kanala, v primeru, da se preselite).

---

## Power Saving (varčevanje z energijo)

Izbere način varčevanja z energijo. Če izberete "Picture Off" se slika izklopi in na televizorju (na sprednji strani) indikator  (Picture Off) zasveti zeleno. Zvok ostane nespremenjen.

---

## Light Sensor (svetlobni senzor)

**On:** Samodejno izboljša nastavitve slike v skladu z osvetlitvijo v sobi.

**Off:** izklopi funkcijo.

### Opomba

Ne prekrivajte senzorja, ker funkcija ne bi pravilno delovala. Podrobnosti o senzorju si oglejte na strani 10.

---

## PC Power Management

Če PC vhod ne sprejme nobenega signala približno 30 sekund, se TV preklopi na stanje pripravljenosti.

---

---

<b>Language (jezik)</b>	Izberete lahko jezik za prikaz menijev.
<b>Product Information (informacije)</b>	Prikažejo se informacije o TV sistemu.
<b>All Reset (ponastavitev)</b>	<p>Vse nastavitve "Set-up" se vrnejo na tovarniško nastavitvev, nato se vklopi zaslon "Auto Start-up".</p> <p><b>Opomba</b></p> <ul style="list-style-type: none"><li>• V tem času ne izklaplajte televizorja (približno 30 sekund) in ne pritiskajte na nobeno tipko.</li><li>• Vse nastavitve, vključno s seznamom "Digital Favourite", državo, jezikom, nastavljenimi kanali, itd. se vrnejo na tovarniško nastavitvev.</li></ul>

---

# Meni »Analogue Set-up« (samo v analognem načinu)

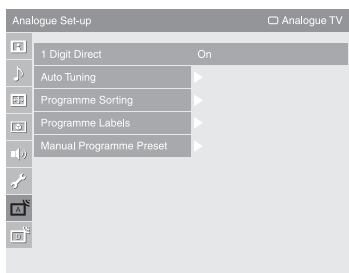

V meniju "Analogue Set-up" lahko spremenite/izberete analogne nastavitve. Več o izbiri možnosti si oglejte v poglavju "Uporaba menijev" (stran 27).

## 1 Digit Direct

Če je možnost "1 Digit Direct" nastavljena na "On", lahko s pomočjo oštevilčene tipke (0-9) na daljinskem upravljalniku izberete analogni kanal.

### Opomba

Če je možnost "1 Digit Direct" nastavljena na "On", ne morete izbrati številke kanala 10 ali več kot 10 z vpisom obeh števk s pomočjo daljinskega upravljalnika.

## Auto Tuning (samodejna nastavitev kanalov)

Nastavi vse razpoložljive analogne kanale.

Ta možnost vam omogoča ponovitev postopka (npr. če ste se preselili in morate ponovno nastaviti televizor ali če iščete nove kanale).

## Programme Sorting (razvrstitev programov)

Spremeni vrstni red analognih kanalov, shranjenih v televizorju.

**1** S puščicama  $\updownarrow$  izberite kanal, ki ga želite premakniti na novo mesto, nato pritisnite na  $\oplus$ .

**2** S puščicama  $\updownarrow$  izberite novo mesto za kanal, nato pritisnite na  $\oplus$ .

## Programme Labels (oznake programov)

Dodeli ime kanala po vaši izbiri, z vse do petimi črkami ali števkami. Ime se bo na hitro prikazalo na zaslonu, ko izberete kanal. (Imena kanalov televizor so običajno samodejno vzeta iz analognega teksta (če je na voljo)).

**1** S puščicama  $\updownarrow$  izberite kanal, ki ga želite poimenovati, nato pritisnite na  $\oplus$ .

**2** S puščicama  $\updownarrow$  izberite zeleno črko ali številko ("\_" za prazno mesto), nato pritisnite na  $\oplus$ .

### Če vpišete nepravilen znak

S puščicama  $\updownarrow$  izberite nepravilni znak, nato s puščicama  $\updownarrow$  izberite pravi.

### Izbris vseh znakov

Izberite "Reset", nato pritisnite na  $\oplus$ .

**3** Ponavljajte postopek v koraku 2, dokler ime ni končano.

**4** Izberite "OK", nato pritisnite na  $\oplus$ .



---

## Manual Programme Preset (ročna nastavitev programov)

Pred izbiro »Label«/»AFT«/»Audio Filter«/»Skip«, pritisnite na tipko PROG +/- in s kanalom izberite številko programa. Številke programa, ki je nastavljeno za preskok (stran 41), ne morete izbrati.

### Programme/System/Channel

Za ročno nastavitev kanalov.

- 1 S puščicama ⇄/⇅ izberite "Programme" in pritisnite na ⊕.
  - 2 S puščicama ⇄/⇅ izberite številko programa, ki ga želite ročno nastaviti (če želite nastaviti videorekorder, izberite kanal 00), nato pa pritisnite na RETURN.
  - 3 S puščicama ⇄/⇅ izberite "System" in pritisnite na ⊕.
  - 4 S puščicama ⇄/⇅ izberite eno od naslednjih sistemov TV oddajanja, nato pritisnite na RETURN.  
B/G: za države zahodne Evrope  
D/K: za države vzhodne Evrope  
L: Za Francijo
  - 5 S puščicama ⇄/⇅ izberite "Channel" in pritisnite na ⊕.
  - 6 S puščicama ⇄/⇅ izberite "S" (za kabelske kanale) ali "C" (za zemeljske kanale), nato pritisnite na ⇄.
  - 7 Nastavite kanale:  
**Če ne poznate številke kanala (frekvence)**  
S puščicama ⇄/⇅ poiščite naslednji razpoložljivi kanal. Ko ste našli kanal, se iskanje ustavi. Za nadaljevanje iskanja pritisnite na tipko ⇄/⇅.  
**Če poznate številko kanala (frekvenco)**  
Z oštevilčenimi tipkmi vpišite številko zelenega kanala.
  - 8 Pritisnite na ⊕ in skočite na "Confirm", nato pritisnite na ⊕.
  - 9 S puščico ⇅ izberite "OK" in pritisnite na ⊕.
- Za ročno nastavitev ostalih kanalov ponovite zgornji postopek.

### Label

Izbranemu kanalu dodeli ime po vaši izbiri, z vse do petimi črkami ali številkami. To ime se bo na hitro prikazalo, ko boste izbrali kanal. Za vpis znakov sledite korakom 2 do 4 v poglavju "Poimenovanje programov" (stran 40).

### AFT

Če imate občutek, da bo manjša nastavitev izboljšala kakovost slike, lahko ročno natančno nastavite izbrano številko programa. (Običajno se natančna nastavitev izvede samodejno). Natančno nastavitev lahko opravite v obsegu od -15 do +15. Če izberete "On", se fina nastavitev opravi samodejno.

### Audio Filter

Izboljša zvok posameznih kanalov v primeru motenj pri mono oddajanju. Pri gledanju mono programov utegne nestandardni oddajni signal povzročati motnje v zvoku ali občasne prekinitve zvoka. Če se v zvoku ne pojavijo motnje, vam priporočamo, da pustite to možnost nastavljeno na "Off" (tovarniška nastavitev).

### Opomba

Če je izbrana možnost "Low" ali "High", sprejemanje v načinu stereo ali z dvojnimi zvokom ni mogoča.

---



***Se nadaljuje***

---

**Skip**

Preskoči neuporabljene kanale, kadar izbirate kanale s tipko **PROG +/-**. (Preskočen kanal lahko še vedno izberete z oštevilčenimi tipkami).

**Decoder**

Za ogled in snemanje kodiranih kanalov, izbranih pri uporabi dekodirnika, priključenega neposredno v priključek Scart  1, ali v priključek Scart  2 prek videorekorderja.

**Opomba**

Za nekatere države/področja, ki so izbrana pod "Country"(stran 7), ta možnost ni na voljo.

**LNA**

Če je oddajni signal zelo šibak, izboljša kakovost slike .

**Confirm**

Shrani spremembe nastavitvev "Manual Programme Preset".

---

# Meni »Digital Set-up« DV3

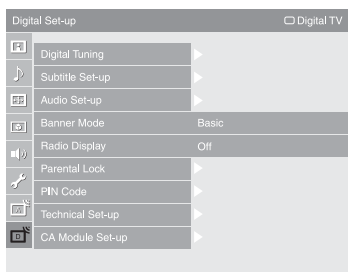

Možnosti, ki so navedene spodaj, lahko izbirate s pomočjo menija »Digital Set-up«. Za izbiro možnosti pod »Settings« si oglejte poglavje »Uporaba menijev« (stran 27).

## Opomba

Nekatere funkcije niso na voljo v vseh državah/področjih.

## Digital Tuning (digitalna nastavitvev kanalov)

### Digital Auto Tuning (digitalna samodejna nastavitvev kanalov)

Uglasi vse razpoložljive digitalne kanale.

Ta funkcija vam omogoča ponovitev postopka nastavitve (npr. v primeru, da se preselite ali če želite poiskati nove kanale). Podrobnosti si oglejte v poglavju »Samodejna nastavitvev kanalov« na strani 7.

### Programme List Edit (urejanje seznama programov)

- 1 S puščicama  $\leftarrow/\rightarrow$  izberite kanal, ki ga želite odstraniti ali premakniti na novo mesto.  
Z oštevilčenimi tipkami vpišite tromestno številko programa zelene oddaje.
- 2 Odstranite ali spremenite zaporedje digitalnih kanalov na naslednji način:

#### Odstranitev digitalnih kanalov

Pritisnite na  $\oplus$ . Prikaže se sporočilo, ki potrjuje izbris izbranega digitalnega kanala. S puščico  $\leftarrow$  izberite »Yes«, nato pritisnite na  $\oplus$ .

#### Če želite spremeniti zaporedje digitalnih kanalov

Pritisnite na  $\rightleftarrows$ , nato s puščicama  $\leftarrow/\rightarrow$  izberite novi položaj za kanal in pritisnite na  $\leftarrow$ . Ponovite korake 1 do 2 in po želji premaknite še ostale kanale.

- 3 Pritisnite na RETURN.

### Digital Manual Tuning (digitalna ročna nastavitvev kanalov)

Digitalne kanale lahko nastavite ročno.

- 1 Z oštevilčenimi tipkami izberite številko kanal, ki ga želite ročno nastaviti, nato ga s puščicama  $\leftarrow/\rightarrow$  nastavite.
- 2 Ko najdete rapoložljive kanale, s puščicama  $\leftarrow/\rightarrow$  izberite kanal, ki ga želite shraniti in pritisnite na  $\oplus$ .
- 3 S puščicama  $\leftarrow/\rightarrow$  izberite številko programa, kamor želite shraniti novi kanal in pritisnite na  $\oplus$ .

Za nastavitve ostalih kanalov ponovite postopek.

## Subtitle Set-up

**Subtitle Settings (nastavitvev podnapisov):** Če izberete možnost »For Hard of Hearing« (za slabši sluh), se s podnapisi prikažejo še vizualni dodatki (če TV kanal ima take podatke).

**Subtitle Language (jezik za podnapise):** izberete lahko jezik, v katerem se prikažejo podnapisi.

---

## Audio Set-up (nastavitev zvoka)

**Audio Type** (vrsta zvoka): Če izberete možnost »For Hard of Hearing« (za slabši sluh), se nivo zvoka poveča.

**Audio Language** (jezik za zvok): Izbere jezik, ki se uporablja za program. Nekateri digitalni kanali program oddajajo v večih jezikih.

**Audio Description** (zvočni opis): nudi zvočni opis vizualnih informacij, če jih TV kanal oddaja.

**Mixing Level**: nastavi glavni zvok televizorja in izhodni nivo zvočnega opisa.

**Dynamic Range**: kompenzira razlike v nivoju zvoka med različnimi kanali. Ta funkcija pri nekaterih kanalih ne bo imela učinka.

**Optical Out**: izbere avdio signal, ki potuje iz priključka DIGITAL OUT (OPTICAL) na zadnji strani televizorja. Če priključite napravo, ki je združljiva z Dolby Digital, izberite nastavitev "Auto", če pa priključite napravo, ki ni združljiva, izberite "PCM".

---

## Banner Mode

**Basic**: prikaže informacije o programu z digitalnim okvirom (banner).

**Full**: prikaže informacije o programu z digitalnim okvirom (banner) in podrobne informacije pod tem okvirom.

---

## Radio Display (radijski prikaz)

Med poslušanjem radia se na zaslonu prikaže ozadje. Zanj lahko izbirate barvo ali naključno menjavanje barv. Za začasni izklop ozadja, pritisnite na katerokoli tipko.

---

## Starševski zaklep\*

Programu nastavi starostno omejitev. Program, ki presega to omejitev lahko gledate le, če pravilno vpišete PIN kodo.

**1** Z oštevilčenimi tipkami vpišete PIN kodo.

Če kode niste vnaprej nastavili, se prikaže zaslon za vpis PIN kode. Sledite navodilom spodaj.

**2** S puščicama  $\leftarrow/\rightarrow$  izberite starostno omejitev ali »None« (za neomejeno gledanje) in pritisnite na  $\oplus$ .

**3** Pritisnite na RETURN.

---

## PIN koda

**Ko prvič nastavite PIN kodo.**

**1** Z oštevilčenimi tipkami vpišete novo PIN kodo.

**2** Pritisnite na RETURN.

**Sprememba PIN kode.**

**1** Z oštevilčenimi tipkami vpišete obstoječo PIN kodo.

**2** Z oštevilčenimi tipkami vpišete novo PIN kodo.

**3** Pritisnite na RETURN.

 PIN koda 9999 je vedno sprejeta.

---

---

## Tehnične nastavitve

**Auto Service Update:** televizorju omogoči zaznavanje in shranjevanje novih digitalnih storitev (ko so na razpolago).

**Software Download:** televizorju omogoči samodejno sprejemanje programskih novosti, brezplačno, prek obstoječe antene (če je na voljo). Sony priporoča, da je ta možnost vedno nastavljena na »On«. Če svojega programa ne želite osvežiti, jo nastavite na »Off«.

**System Information:** prikaže verzijo trenutnega programa in nivo signala.

**Time Zone:** omogoča vam ročno izbiranje časovnega pasu v katerem se nahajate, če je drugačen od tovarniško nastavljenega časovnega pasu za vašo državo.

**Auto DST:** nastavi možnost za samodejni preklon med poletnim in zimskim časom.

- Off: ura se prikaže v skladu s časovno razliko, ki jo nastavi funkcija »Time Zone«.
- On: samodejno preklopi med poletnim in zimskim časom, v skladu s koledarjem.

---











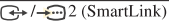



## Nastavitev modula CAM (CA Module Set-up)

Omogoča vam dostop do storitev Pay TV, ko dobite modul CAM (Condition Access Module) in kartico. Več o lokaciji priključka PCMCIA si oglejte na strani 20.

---

## Dodatne informacije

# Tehnični podatki

Ime modela	KDL-40X3500/ 40X3000	KDL-46X3500/ 46X3000	KDL-52X3500	KDL-70X3500	
<b>Sistem</b>					
Zaslon	LCD (Liquid Crystal Display) zaslon.				
TV sistem	Analogno: Odvisno od izbire države: B/G/H, D/K, L, I Digitalno: DVB-T/DVB-C				
Barvni/video sistem	Analogno: PAL, SECAM, NTSC 3.58, 4.43 (samo Video In) Digitalno: MPEG-2 MP@ML/HL, MPEG-4 HP@L3/L4				
Pokrivanje kanalov	Analogni: VHF: E2-E12/UHF: E21-E69/CATV: S1-S20/HYPER: S21-S41 DK: R1-R12, R21-R69/L: F2-F10, B-Q, F21-F69/I: UHF B21-B69 Digitalni: VHF/UHF				
Izhod zvoka	11 W + 11 W				
<b>Vhodni/izhodni priključki</b>					
Antena	75 omski zunanji priključek za VHF/UHF				
 1	21-pinski Scart priključek (standard CENELEC) z avdio/video vhodom, RGB vhodom in TV avdio/video izhodom.				
 2 (SmartLink)	21-pinski Scart priključek (standard CENELEC) z avdio/video vhodom, RGB vhodom, izbirnim avdio/video izhodom in vmesnikom SmartLink.				
 3 /  4	Formati, ki jih enota podpira: 1080p, 1080i, 720p, 576p, 576i, 480p, 480i Y: 1 Vp/p, 75 omov, 0,3 V negativna sinhronizacija, Pb/Cb: 0,7 Vp-p, 75 omov/Pr/Cr: 0,7 Vp-p, 75 omov				
 3 /  4	Avdio izhod (fono vtič): 500 m Vrms, impedanca: 47 kiloomov				
HDMI IN 5, 6, 8	Video: 1080/24p, 1080p, 1080i, 720p, 576p, 576i, 480p, 480i Avdio: dvokanalni linearni PCM 32, 44.1 in 48 kHz, 16, 20 in 24 bitni Analogni avdio VHOD (fono priključki): 500 mVrms, impedanca 47 kiloomov (samo HDMI IN 5) PC vhod (glej stran 47)				
 7	S video vhod (4-pinski mini DIN)				
 7	Video vhod (fono vtič)				
 7	Avdio vhod (fono vtič)				
 7	DIGITAL OUT (OPTICAL) (digitalni optični priključek/avdio izhod (phono vtičnice)				
PC IN 	PC vhod (D-sub 15-pinski) (glej stran 47) G: 0,7 Vp-p, 75 omov, brez Sync na zeleni/B: 0,7 Vp-p, 75 omov/R: 0,7 Vp-p, 75 omov/HD: 1-5 Vp-p/VD: 1-5 Vp-p  PC avdio vhod: mini vtič.				
	Priključek za slušalke				
	Reža za modul CAM (Condition Access Module)				
	USB vrata				
<b>Napajanje in ostalo</b>					
Zahteve napajanja	220-240 V AC, 50 Hz				
Velikost zaslona	prbl. 101,6 cm (merjeno diagonalno)	prbl. 116,8 cm (merjeno diagonalno)	prbl. 132,2 cm (merjeno diagonalno)	177,8 cm (merjeno diagonalno)	
Ločljivost	1 920 slikovnih točk (vodoravno) x 1080 črt (navpično)				
Poraba	240 W	285 W	320 W	630 W	
Poraba energije v pripravljenosti	0,3 W				
Mere (š / v / g)	(s stojalom)	prbl. 1111 x 717 x 322 mm	prbl. 1262 x 795 x 322 mm	prbl. 1415 x 890 x 384 mm	prbl. 1842 x 1131 x 422 mm
	(brez stojala)	KDL-40X3500: prbl. 1111 x 657 x 123 KDL-40X3000: prbl. 1111 x 657 x 121	KDL-46X3500: prbl. 1262 x 734 x 123 KDL-46X3000: prbl. 1262 x 734 x 121	prbl. 1415 x 827 x 125 mm	prbl. 1842 x 1073 x 150 mm
Masa	(s stojalom)	prbl. 31 kg	prbl. 38 kg	prbl. 49 kg	prbl. 93,5 kg
	(brez stojala)	prbl. 26 kg	prbl. 33 kg	prbl. 42 kg	prbl. 80,5 kg
Priložena oprema	Glej poglavje »1: Pregled priložene dodatne opreme« na strani 4.			Glejte navodila "KDL-70X3500 Guide".	

Ime modela	KDL-40X3500/ 40X3000	KDL-46X3500/ 46X3000	KDL-52X3500	KDL-70X3500
Dodatna oprema	Konzole za na steno SU-WL500			
	Stojalo SU-FL62			
	barvna enota CRU-40X1 (samo KDL-40X3000)	barvna enota CRU-46X1 (samo KDL-46X3000)		

Pridržujemo si pravico do sprememb oblike in tehničnih podatkov brez predhodnega obvestila.

### Podatki za PC vhod

Signali	Vodoravno (slikovne točke)	Navpično (črte)	Vodoravna frekvenca (kHz)	Vertikalna frekvenca (Hz)	Standard
VGA	<b>640</b>	<b>480</b>	<b>31.5</b>	<b>60</b>	<b>VGA</b>
	640	480	37.5	75	VESA
	720	400	31.5	70	VGA-T
SVGA	<b>800</b>	<b>600</b>	<b>37.9</b>	<b>60</b>	<b>VESA Guidelines</b>
	800	600	46.9	75	VESA
XGA	<b>1024</b>	<b>768</b>	<b>48.4</b>	<b>60</b>	<b>VESA Guidelines</b>
	1024	768	56.5	70	VESA
	1024	768	60.0	75	VESA
WXGA	<b>1280</b>	<b>768</b>	<b>47.4</b>	<b>60</b>	<b>VESA</b>
	<b>1280</b>	<b>768</b>	<b>47.8</b>	<b>60</b>	<b>VESA</b>
	1280	768	60.3	75	
	<b>1360</b>	<b>768</b>	<b>47.7</b>	<b>60</b>	<b>VESA</b>
SXGA	<b>1280</b>	<b>1024</b>	<b>64.0</b>	<b>60</b>	<b>VESA</b>
	1280	1024	80.0	75	VESA
HDTV	<b>1920</b>	<b>1080</b>	<b>67.5</b>	<b>60</b>	

- PC vhod tega televizorja ne podpira »Sync on Green« ali »Composite Sync«.
- PC vhod tega televizorja ne podpira prepletenih signalov.
- Za najboljšo kakovost slike priporočamo uporabo signalov z vertikalno frekvenco 60 Hz iz osebnega računalnika. V načinu »plug and play« se bodo samodejno izbrali signali z vertikalno frekvenco 60 Hz.

## Čiščenje

Redno (najmanj 1x na mesec) čistite zračnike.  
Če se tam zadržuje prah, ventilator ne bo pravilno deloval.

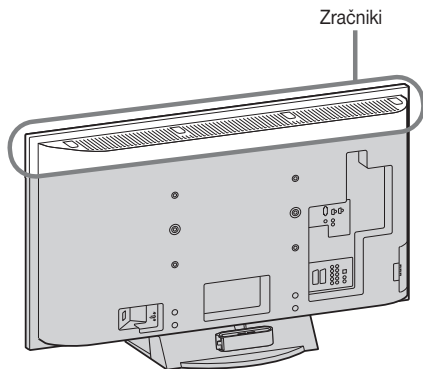

## Odpravljanje težav

Preverite, če indikator  (stanje pripravljenosti) utripa rdeče.

### Če indikator utripa

Vključena je funkcija samodijagnoze.

**1** Preštejte, kolikokrat indikator  (stanje pripravljenosti) utripne na vsaki dve sekundi.

Na primer, indikator utripne trikrat, nato je dvosekundni premor, nato zopet utripne trikrat, itd.

**2** Pritisnite na  na televizorju (na zgornji strani strani) in indikator izklopite, izklopite omrežni kabel in o tem obvestite prodajalca ali Sonyjev servisni center.



### Če indikator ne utripa

**1** Pomagajte si s spodnjo tabelo.



**2** Če se težava nadaljuje, naj vaš televizor pregleda usposobljeno osebje.

## Slika

**Ni slike (zaslon je temen) in ni zvoka**

- Preverite priključitev antene/kabla.
- Priključite televizor v omrežno vtičnico in ga s stikalom  na zgornji strani televizorja vklopite.
- Če indikator  (stanje pripravljenosti) zasveti rdeče, pritisnite na tipko .

**Ni slike ali ni informacij o meniju iz naprave, priključene v priključek Scart**

- Pritisnite na  / , da se prikaže seznam priključene opreme, nato izberite zeleni vhod.
- Preverite povezavo med dodatno opremo in televizorjem.

**Dvojna slika ali obrisi.**

- Preverite priključitev antene/kablov.
- Preverite položaj in smer antene.

**Na zaslonu se pojavita le sneg in šum.**

- Preverite, če je antena zlomljena ali upognjena.
- Preverite, če je antena dotrajana (3 - 5 let običajne uporabe, 1 - 2 leti ob morju).

**Popačena slika (pikčaste črte ali pasovi)**

- Odmaknite televizor od izvorov električnega šuma, npr. avtomobilov, motorjev ali sušilnikov za lase.
- Pri nameščanju dodatnih naprav pustite nekaj prostora med dodatno napravo in televizorjem.
- Prepričajte se, da je antena priključena s priloženim koaksialnim kablom.
- Oddaljite antenski kabel od drugih priključnih kablov.

**Med gledanjem TV kanalov se pojavi slikovni ali zvočni šum**

- Nastavite »AFT« (Automatic Fine Tuning – samodejna natančna nastavitve kanalov) tako, da dobite boljši sprejem slike (str. 41).



**Na zaslonu se pojavijo majhne črne pike in/ali svetle pike.**

- Slika na zaslonu je sestavljena iz slikovnih točk. Majhne črne pike in/ali svetle pike (slikovne točke) na zaslonu ne pomenijo okvare.

**Ni barv v barvnih programih.**



- Izberite "Reset" (stran 28).

**Ni barv / barve niso pravilne, kadar gledate signal iz priključkov  ali .**

- Prepričajte se, da so priključki  trdno priključeni.

## Zvok

**Dobra slika, ni zvoka**

- Pritisnite tipko  ali .
- Preverite, če je možnost »Speaker« v meniju »Set-up« nastavljena na »On« (str. 36).
- Če uporabljate HDMI vhod s Super Audio CD ali DVD-Audio, DIGITAL OUT (Optical) morda ne bo poslal zvočnega signala.

**Slišati je zavijajoči zvok**

- To je zvok notranjih ventilatorjev televizorja (ne velja za model KDL-52X3500). To ne pomeni okvare.

## Kanali

**Želenega kanala ni mogoče izbrati.**

- Preklopite med digitalnim in analognim načinom in izberite želeni digitalni/analogni kanal.

**Nekateri kanali so prazni.**

- To je kodiran kanal ali kanal, za katerega se morate prijaviti. Prijavite se na storitve Pay Per View.
- Kanal se uporablja samo za podatke (brez slike in zvoka).

**Digitalni kanal se ne prikaže.**

- Pozanimajte se, če na vašem področju nudijo digitalne oddaje.
- Nadgradite anteno.

## Splošno

**TV se samodejno izklopi (vzpostavi način stanja pripravljenosti).**

- Preverite, če je vklopljen časovnik izklopa ali se prepričajte, da je možnost "Duration" nastavljena na "On Timer" (str. 37).
- Če TV več kot 10 minut ne sprejema nobenega signala ali ga ne uporabljate, se samodejno izklopi.

**TV se samodejno izklopi.**

- Preverite, če je vključen časovnik "On Timer" (str. 37).

**Nekaterih vhodnih izvorov ni mogoče izbrati.**

- V meniju "Set Up" izberite "AV Preset" in prekličite "Skip" za vhodni izvor (stran 37).

**Daljinski upravljalnik ne deluje.**

- Zamenjajte bateriji.

**V seznam "Favourite" ni mogoče dodati kanala.**

- V seznam lahko shranite vse do 999 kanalov.

**Na zaslonu se prikaže napis "Store Display Mode: On".**

- V meniju "Set-up" izberite "All Reset" (str. 39).

**Vsi kanali niso nastavljeni.**

- Preverite informacije o razpoložljivosti kabelskih kanalov na spletni strani <http://support.sony-europe.com/TV/DVBC>.

**Obrisi slike so prekinjeni**

- V meniju "Motion Enhancer" izberite "Standard" ali "Off" (str. 34).





