

SONY[®]

3-288-145-42(1)

K

TV color digital cu LCD

Instrucțiuni de utilizare **RO**



Înainte de a utiliza televizorul, citiți secțiunea „Informații referitoare la siguranță” din prezentul manual. Păstrați acest manual pentru consultare ulterioară.

KDL-23B40xx
KDL-20B40xx

BRAVIA

© 2007 Sony Corporation



Pentru informații utile despre produsele Sony
<http://www.sony-europe.com/myproduct/>

Introducere

Vă mulțumim pentru că ați ales acest produs Sony. Înainte de a utiliza acest televizor, citiți cu atenție acest manual și păstrați-l pentru viitor.

Debarasarea televizorului



Reciclarea echipamentelor electrice și electronice uzate (aplicabil în țările Uniunii Europene și în alte țări din Europa de Est cu sisteme de colectare diferențiate)

Acest simbol prezent pe produs sau pe ambalaj indică faptul că produsul respectiv nu trebuie tratat ca un deșeu menajer. Acest produs trebuie predat la punctele de colectare pentru

reciclarea echipamentelor electrice și electronice.

Asigurându-vă că debarasarea de acest produs se realizează în mod corect, puteți împiedica eventualele consecințe negative asupra mediului și sănătății umane. Reciclarea materialelor contribuie la conservarea resurselor naturale. Pentru detalii suplimentare referitoare la reciclarea acestui produs, contactați autoritățile locale, serviciul local de evacuare a deșeurilor menajere sau magazinul de la care ați cumpărat produsul.

Note cu privire la funcția de TV digital

- Orice funcție referitoare la TV digital (DB) va fi operabilă doar în țările sau în zonele în care sunt emise semnale terestre digitale DVB-T (MPEG2). Întrebați distribuitorul local dacă puteți recepționa un semnal DVB-T în zona în care locuiți.
- Deși acest televizor respectă specificațiile DVB-T, nu se poate garanta compatibilitatea cu viitoarele emisii terestre digitale DVB-T.
- Este posibil ca unele funcții de televiziune digitală să nu fie disponibile în unele țări.

Acest produs este fabricat de Sony Corporation, 1-7-1 Konan Minato-ku Tokyo, 108-0075, Japonia. Reprezentantul Autorizat pentru EMC și siguranța produsului este Sony Deutschland GmbH, Hedelfinger Strasse 61, 70327 Stuttgart, Germania. Pentru reparații sau garanție, vă rugăm să comunicați aceste probleme la adresele prevăzute în documentele separate de service sau garanție.

Informații referitoare la marcă

- **DB** este o marcă înregistrată a Proiectului DVB.
- Fabricat sub licență BBE Sound, Inc. Licențiat de BBE Sound, Inc. sub unul sau mai multe din următoarele brevete: 5510752, 5736897. BBE și simbolul BBE sunt mărci înregistrate ale BBE Sound, Inc.
- Fabricat sub licență Dolby Laboratories. „Dolby”, și simbolul dublu-D  sunt mărci înregistrate ale Dolby Laboratories.
- HDMI, logo-ul HDMI și Interfața Multimedia de Înaltă Definiție sunt mărci comerciale sau mărci înregistrate ale HDMI Licensing LLC.



Simbolul „xx” din numele modelului corespunde unui număr de două cifre, ce exprimă culoarea.

Cuprins

Ghid de pornire

4

Informații referitoare la siguranță	7
Precauții.....	8
Prezentarea generală a telecomenzii	9
Prezentarea generală a butoanelor și indicatoarelor televizorului	10

Utilizarea televizorului

Utilizarea televizorului	11
Verificarea Ghidului Digital Electronic de Programe (EPG) DVB	13
Utilizarea Listei Digitale de Favorite DVB	15

Utilizarea de echipamente opționale

Conectarea echipamentelor opționale	16
Vizualizarea imaginilor de la echipamentele conectate.....	17
Utilizarea comenzilor HDMI.....	18

Utilizarea funcțiilor din meniu

Navigarea prin meniuri.....	19
Meniul Reglare imagine	20
Meniul Reglare sunet	22
Meniul Caracteristici	24
Meniul Configurare.....	26
Meniul Configurare digitală DVB	29

Informații suplimentare

Specificații.....	31
Remediarea defecțiunilor	33

DVB: doar pentru canale digitale

1: Verificarea accesoriilor

Telecomandă RM-ED009 (1)
Baterii R6 (mărime AA) (2)

Pentru a introduce bateriile în telecomandă

Împingeți și deschideți capacul prin ridicare.

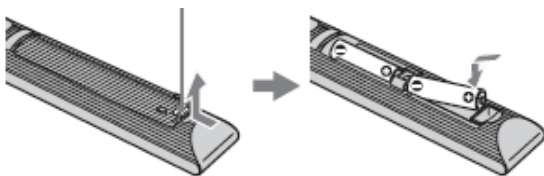

- La introducerea bateriilor respectați polaritatea.
- Nu combinați o baterie veche cu una nouă și nu combinați tipuri diferite de baterii.
- Debarasați-vă de baterii în mod ecologic. Este posibil ca în anumite regiuni debarasarea de baterii să fie reglementată. Consultați autoritatea locală.
- Manevrați cu grijă telecomanda. Nu aruncați telecomanda, nu călcați pe ea și nu vărsați lichide în ea.
- Nu amplasați telecomanda în apropierea unor surse de căldură, ori în locuri expuse direct în lumina soarelui, sau în camere umede.

2: Conectarea unei antene / VCR / DVD recorder

Conectarea unei singure antene

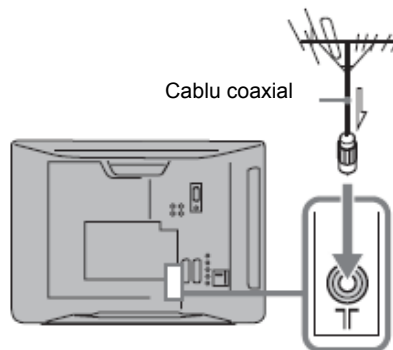

Conectarea unei antene / VCR / DVD recorder

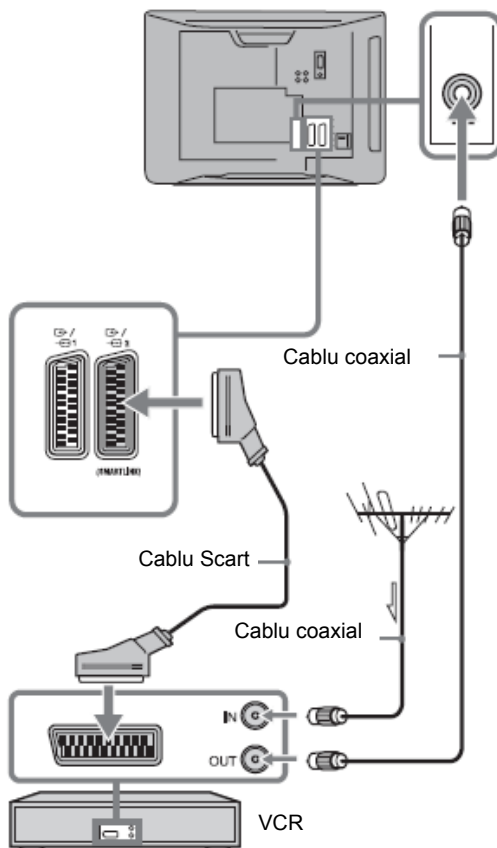

3: Prevenirea răsturnării televizorului

Pentru stabilitate suplimentară, orificiul din spatele televizorului se poate folosi pentru a prinde televizorul de perete.

- 1 Scoateți din priză televizorul.
- 2 Treceți cablul corespunzător (nefurnizat) prin orificiul din spatele televizorului.

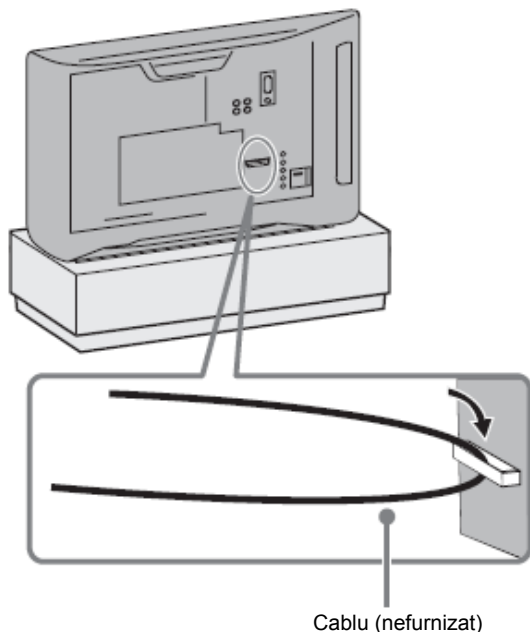

- 3 Fixați cablul pe o suprafață stabilă, precum un perete sau un pilon.

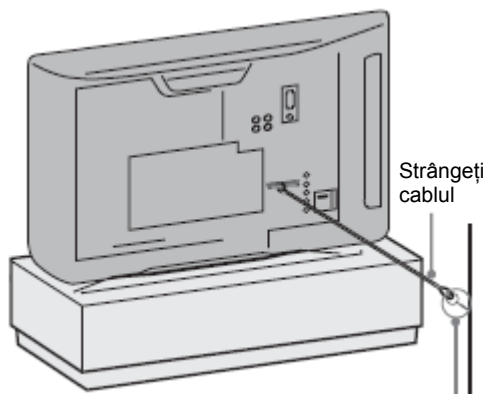

Consolă de fixare pe perete (nefurnizată)

4: Selectarea limbii, țării/regiunii și a locației

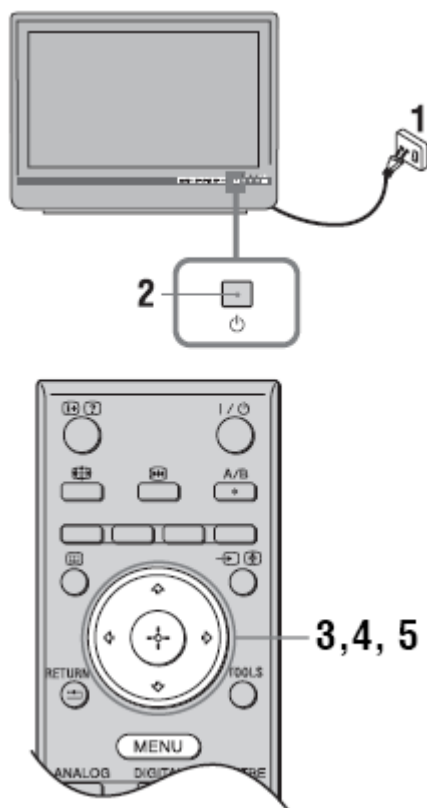

- 1 Conectați televizorul la sursa de alimentare (220-240 V c.a., 50 Hz).
- 2 Apăsați butonul de pe televizor. Când porniți televizorul pentru prima dată, pe ecran apare meniul „Language” (Limbă).
- 3 Apăsați pentru a selecta limba afișată în ecranele meniului, apoi apăsați .

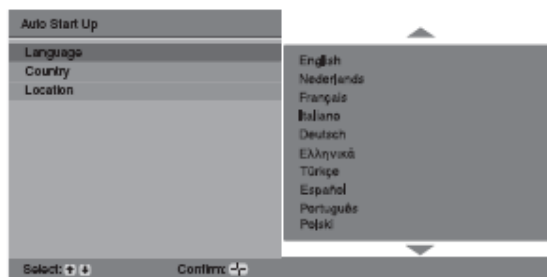

Continuare

- 4 Apăsați \uparrow/\downarrow pentru a selecta țara/regiunea în care veți utiliza televizorul, apoi apăsați \oplus .



Dacă țara/regiunea în care doriți să folosiți televizorul nu apare în listă, selectați „-” în loc de o țară/regiune.

- 5 Apăsați \uparrow/\downarrow pentru a selecta tipul de locație în care veți utiliza televizorul, apoi apăsați \oplus .



Această opțiune selectează modul inițial de imagine corespunzător pentru condiția tipică de iluminare în aceste medii.

Dacă apare un mesaj ce vă cere să confirmați conectarea antenei

Nu s-au găsit canale digitale sau analogice. Verificați toate conexiunile antenelor și apăsați \oplus pentru a reîncepe acordarea automată.

- 3 Când pe ecran apare meniul „Programme Sorting” (Sortare programe), urmați pașii de la „Sortarea programelor” (pagina 26).

Dacă nu modificați ordinea în care sunt memorate pe televizor canalele analogice, mergeți la pasul 4.

- 4 Apăsați „MENU” (*Meniu*) pentru a ieși. Acum televizorul a acordat toate canalele analogice disponibile.



Dacă nu se poate recepționa un canal cu emisie digitală, sau dacă ați selectat o regiune în care nu există emisii digitale la pasul 4 (pagina 6), se va regla ora după efectuarea pasului 4.

5: Acordarea automată a televizorului

- 1 Înainte de a începe acordarea automată a televizorului, introduceți o casetă înregistrată în aparatul VCR conectat la televizor (pagina 4) și începeți redarea.

În timpul acordării automate, canalul video va fi localizat și memorat pe televizor.

Dacă la televizor nu este conectat un aparat VCR, săriți peste acest pas.

- 2 Apăsați \oplus .

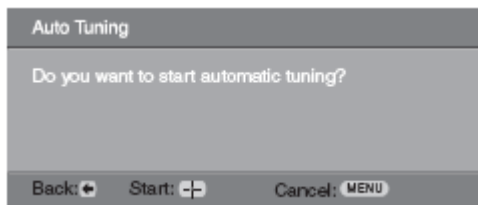

Televizorul începe să caute toate canalele digitale disponibile, urmate de toate canalele analogice disponibile. Acest lucru poate dura, deci nu apăsați în acest timp niciun buton al televizorului sau telecomenzii.

Informații referitoare la siguranță

Instalare / Configurare

Instalați și folosiți televizorul conform instrucțiunilor de mai jos, pentru a evita eventualele incendii, șocuri electrice, daune și/sau leziuni.

Instalarea

- Televizorul trebuie instalat lângă o priză de perete ușor accesibilă.
- Amplasați televizorul pe o suprafață stabilă, plată.
- Televizorul nu poate fi instalat pe perete.

Transportul

- Deconectați toate cablurile înainte de a transporta televizorul.
- La transportarea manuală a televizorului, țineți-l conform ilustrației din dreapta. Nu exercitați presiune asupra panoului LCD și asupra cadrului din jurul ecranului.
- La transportarea televizorului, nu îl supuneți la zguduituri sau vibrații excesive.
- La transportarea televizorului pentru reparații sau la mutarea acestuia, ambalați-l în cartonul și ambalajele originale.



Ventilarea

- Nu acoperiți gurile de aerisire și nu introduceți nimic în dulap.
- Lăsați spațiu în jurul televizorului conform indicațiilor de mai jos.

Instalat cu suport

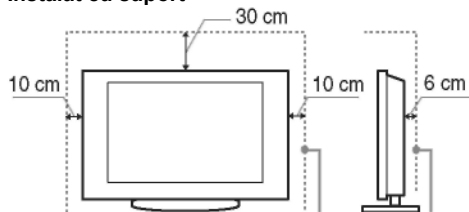

Lăsați cel puțin acest spațiu în jurul televizorului.

- Pentru a asigura o ventilare corespunzătoare și a preveni acumularea de murdărie sau praf:
 - Nu așezați televizorul în poziția orizontală, cu fundul în sus, invers sau pe lateral.
 - Nu amplasați televizorul pe rafturi, pături, paturi sau într-un dulap.
 - Nu acoperiți televizorul cu pânze, draperii sau ziare, etc.

- Nu instalați televizorul după cum se arată mai jos.

Circulația aerului este blocată.

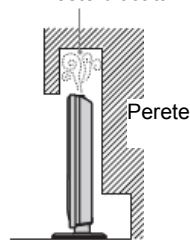

Cablul de alimentare

Manevrați cablul de alimentare și mufa după cum urmează, pentru a evita incendiile, electroșocurile, daunele și/sau leziunile:

- Folosiți doar cabluri de alimentare Sony, nu alte mărci.
- Introduceți complet ștecherul în priză.
- Utilizați televizorul doar la alimentare 220-240 V c.a.
- La desfășurarea cablurilor, scoateți din priză cablul de alimentare, pentru siguranță, și aveți grijă să nu vă împiedicați în cabluri.
- Deconectați cablul de alimentare de la priză, înainte de a efectua lucrări sau de a muta televizorul.
- Țineți cablul de alimentare la distanță de surse de căldură.
- Scoateți ștecărul și curățați-l regulat. Dacă ștecărul este acoperit cu praf și se depune umezeală, se poate deteriora izolația, ceea ce poate provoca incendii.

Note

- Nu folosiți cablul de alimentare furnizat la niciun alt aparat.
- Nu înțepați, îndoiți sau răsuciți excesiv cablul de alimentare. Inimile de cablu pot fi expuse sau rupte.
- Nu modificați cablul de alimentare.
- Nu puneți obiecte grele pe cablul de alimentare.
- Atunci când deconectați cablul de alimentare, nu trageți de cablu.
- Nu conectați prea multe aparate la aceeași priză.
- Nu folosiți o priză defectă.

Utilizarea interzisă

Nu instalați/utilizați televizorul în spații, medii sau situații precum cele menționate mai jos, deoarece acesta se poate defecta, provocând incendii, șocuri electrice, daune și/sau leziuni.

Amplasarea:

În aer liber (în bătaia soarelui), pe malul mării, pe o navă sau pe un alt vas, în interiorul unui vehicul, în instituții medicale, în locații instabile, în apropierea apei, ploii, umezelii sau fumului.

Mediul:

Spații fierbinți, umezi sau foarte prăfuite, unde pot pătrunde insecte; unde poate fi expus la vibrații mecanice, în apropierea obiectelor inflamabile, lumânări, etc.) Televizorul nu va fi expus la scurgeri sau stropiri și pe el nu se vor așeza obiecte pline cu lichide, precum vasele.

Continuare

Situația:

A nu se folosi cu mâinile ude, cu carcasa scoasă, sau cu anexe nerecomandate de producător. Deconectați televizorul de la priză și de la antenă în timpul furtunilor cu fulgere.

Piese deteriorate:

- Nu aruncați cu nimic în televizor. Geamul ecranului se poate sparge, provocând leziuni.
- Dacă se crapă suprafața televizorului, nu îl atingeți până nu l-ați scos din priză. În caz contrar, se pot produce șocuri electrice.

Când nu utilizați aparatul

- Dacă nu veți utiliza televizorul câteva zile, acesta trebuie deconectat de la priză, din rațiuni de mediu și de siguranță.
- Televizorul nu este deconectat de la priză dacă este doar oprit. Scoateți ștecărul din priză pentru a deconecta complet televizorul.
- Unele televizoare pot avea proprietăți ce necesită lăsarea televizorului în standby pentru ca acesta să funcționeze corect.

Pentru copii

- Nu lăsați copiii să se urce pe televizor.
- Nu lăsați accesoriile mici la îndemâna copiilor, pentru a nu fi înghițite din greșeală.

Dacă apar următoarele probleme...

Oprii televizorul și scoateți-l imediat din priză dacă se produce una dintre următoarele probleme. Contactați distribuitorul sau centrul de service Sony pentru ca televizorul să fie verificat de personal calificat.

Atunci când:

- Este deteriorat cablul de alimentare.
- Mufa de alimentare nu este bine montată.
- Televizorul este deteriorat prin cădere, lovire sau dacă în el s-a aruncat cu un obiect.
- Cade un lichid sau un obiect solid prin deschizăturile carcasei.

Precauții

Vizualizarea imaginilor pe televizor

- Uitați-vă la televizor la lumină moderată; ochii vă vor obosi dacă priviți la televizor cu lumină slabă sau o perioadă îndelungată.
- Dacă folosiți căști, reglați volumul astfel încât să evitați nivelurile excesive, deoarece auzul vă poate fi afectat.

Ecranul LCD

- Deși ecranul LCD este realizat cu tehnologie de înaltă precizie și funcționează cel puțin 99,99% dintre pixeli, pot apărea puncte negre sau puncte strălucitoare de lumină (roșii, albastre sau verzi). Aceasta este o proprietate structurală a LCD-ului, nu un defect.

- Nu împingeți și nu zgâriați filtrul frontal și nu puneți obiecte pe acest televizor. Imaginea poate fi neregulată sau poate fi afectat ecranul LCD.
- Dacă televizorul este folosit într-un spațiu rece, imaginea poate prezenta pete, sau poate deveni întunecată. Acest lucru nu indică un defect. Aceste fenomene dispar o dată cu creșterea temperaturii.
- La afișarea continuă a unor imagini fixe se poate produce fenomenul de „ghosting” (imagini-fantomă). Acesta poate dispărea după câteva clipe.
- Ecranul și carcasa se încălzesc în timpul funcționării televizorului. Aceasta nu reprezintă o defecțiune.
- Ecranul LCD conține o cantitate redusă de cristale lichide și mercur. Și tuburile fluorescente folosite la acest televizor conțin și mercur. Pentru debarasarea acestora urmați ordonanțele și reglementările locale.

Manevrarea și curățarea suprafeței ecranului / carcasei televizorului

Înainte de curățare scoateți din priză cablul de alimentare al televizorului.

Pentru a evita degradarea materialelor sau a învelișului ecranului, luați-vă următoarele precauții.

- Pentru a îndepărta praful de pe suprafața ecranului / carcasă, ștergeți ușor cu o cârpă moale. Dacă praful persistă, ștergeți cu o cârpă moale, umezită ușor cu o soluție diluată de detergent.
- Nu utilizați nici un fel de burete abraziv, agenți de curățat acizi/alkalini, praf de curățat, sau solvenți volatili precum alcoolul, neofalina, diluanții sau insecticidele. Folosirea acestor produse sau menținerea unui contact prelungit cu produse din cauciuc sau vinil poate provoca deteriorarea suprafeței ecranului și a materialului carcasei.
- La reglarea unghiului televizorului, deplasați-l încet, astfel încât televizorul să nu se miște sau să alunece de pe suportul său de masă.

Echipeamente opționale

Păstrați distanța între televizor și componentele opționale sau orice echipamente ce emit radiații electromagnetice.

Altfel, se pot produce distorsiuni de imagine și/sau de sunet.

Prezentarea generală a telecomenzii

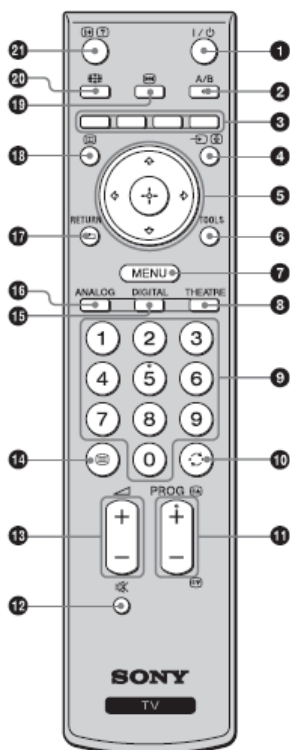

1 - standby TV

Pornește și oprește televizorul din modul standby.

2 A/B – Sunet dual (pagina 22)

3 Butoane colorate (pagina 12, 13, 15)

4 - Selectare intrare / Menținere text

- În modul TV: Selectează sursa de intrare de la echipamentele conectate la mufele televizorului (pagina 17).

- În modul Text (pagina 12): Menține pagina curentă.

5

6 „TOOLS” (Instrumente) (pagina 12, 18)

Vă permite să accesați diferite opțiuni de vizualizare și să efectuați modificări/ajustări, în funcție de sursă și de formatul ecranului.

7 „MENU” (Meniu) (pagina 19)

8 „THEATRE” (Teatru)

Puteți activa sau dezactiva modul Teatru. Când modul Teatru este activat, se setează automat ieșirea audio optimă (dacă televizorul este conectat la un sistem audio printr-un cablu HDMI) și calitatea imaginii pentru fișierele de film.

9 Butoanele numerice

- În modul TV: Selectează canalele. Pentru canalele cu numere începând de la 10, apăsați rapid a doua și a treia cifră.

- În modul Text: Introduce numărul paginii, format din trei cifre, pentru a selecta pagina.

10 - Canalul anterior

Revine la ultimul canal vizualizat (pentru mai mult de cinci secunde).

11 PROG +/-/EA/EB

- În modul TV: Selectează canalul următor (+) sau anterior (-).

- În modul Text (pagina 12): Selectează pagina următoare () sau anterioară ()

12 - Reduce la zero volumul

13 +/- - Volum

14 - Text (pagina 12)

15 DIGITAL – Mod digital (pagina 11)

16 ANALOG – Mod analogic (pagina 11)

17 „RETURN” (Revenire) /

Revine la ecranul anterior al oricărui meniu afișat.

18 - EPG (Ghid digital electronic pentru programe) (pagina 13)

19 - Menținere imagine (pagina 12)

Menține imaginea de pe TV.

20 - Mod ecran (pagina 12)

21 - dezvăluire Info / Text

- În modul digital: Afișează câteva detalii despre programul vizualizat.

- În modul analogic: Afișează informații precum numărul canalului curent și formatul ecranului.

- În modul Text (pagina 12): Afișează informații ascunse (de ex. răspunsurile la un chestionar).



- Butoanele 5, PROG + și A/B au puncte tactile. Folosiți punctele tactile ca referințe pentru utilizarea televizorului.

- Dacă opriți televizorul, se oprește și modul Teatru.

Prezentarea generală a butoanelor și indicatoarelor televizorului

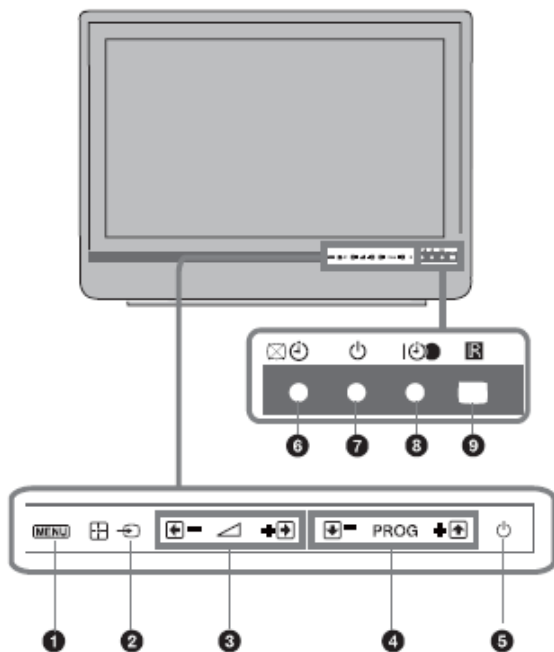

1 **MENU** (pagina 19)

2 **Selectare intrare / OK**

- În modul TV: Selectează sursa de intrare de la echipamentul conectat la mufele TV (pagina 17).
- În meniul TV: Selectează meniul sau opțiunea și confirmă configurarea.

3 **+/-/ (Volume)**

- În modul TV: Mărește (+) sau reduce (-) volumul.
- În meniul TV: Se deplasează printre opțiuni la dreapta (→) sau stânga (←).

4 **PROG +/- (Channel)**

- În modul TV: Selectează canalul următor (+) sau anterior (-).
- În meniul TV: Se deplasează printre opțiuni în sus (↑) sau în jos (↓).

5 **Alimentare**

Pornește sau oprește televizorul.



Pentru a deconecta complet televizorul, scoateți cablul din priză.

6 **Deactivare imagine / Cronometru**

- Se aprinde în culoarea verde când este dezactivată imaginea (pagina 24).
- Se aprinde în culoarea portocaliu când configurați cronometrul (pagina 25).

7 **indicator Standby**

Se aprinde în culoarea roșie când televizorul se află în modul standby.

8 **Alimentare / Înregistrare programată**

- Se aprinde în culoarea verde când este aprins televizorul.
- Se aprinde în culoarea portocaliu când este configurat cronometrul (pagina 13).
- Se aprinde în culoarea roșie în timpul înregistrării programate.

9 **Senzorul de infraroșu**



- Primește semnale IR de la telecomandă.
- Nu puneți nimic peste senzor, deoarece îi poate fi afectată funcționalitatea.

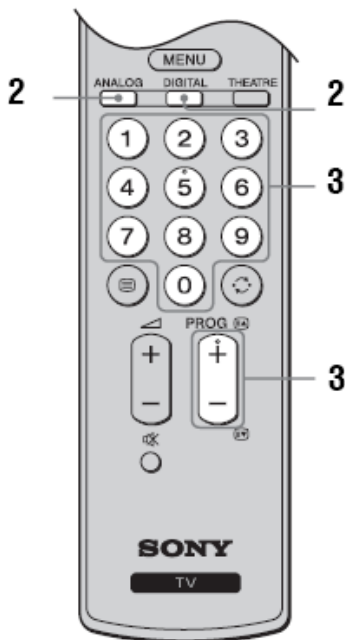
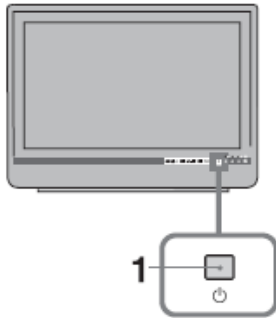

Asigurați-vă că televizorul este complet oprit înainte de a-l scoate din priză. Dacă scoateți televizorul din priză când este pornit, indicatorul poate rămâne aprins sau televizorul se poate defecta.

Utilizarea televizorului















- 1 Apăsați  de pe televizor pentru a porni televizorul. Când televizorul se află în modul standby (indicatorul  (standby) de pe panoul frontal al televizorului este roșu), apăsați butonul  de pe telecomandă pentru a porni televizorul.
- 2 Apăsați **DIGITAL** pentru a trece la modul digital sau apăsați **ANALOG** pentru a trece la modul analogic. Canalele disponibile variază în funcție de mod.

- 3 Apăsați butoanele numerice sau **PROG +/-** pentru a selecta un canal TV. Pentru a selecta canalele cu numere începând de la 10 folosind butoanele numerice, apăsați a doua și a treia cifră, în maxim două secunde. Pentru a selecta un canal digital folosind Ghidul Digital Electronic de Programe, consultați pagina 13.

În modul digital:

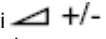
Apare pentru scurt timp un afiș de informare. Pe manșetă pot fi indicate următoarele pictograme:

-  Serviciu radio
-  Serviciu codat/cu abonament
-  Mai multe limbi audio disponibile
-  Subtitrări disponibile
-  Subtitrări disponibile pentru persoanele cu handicap auditiv
-  18+ : Vârsta minimă recomandată pentru programul actual (de la 4 la 18 ani)
-  Blocare parentală
-  Se înregistrează programul curent

Pentru	Faceți acest lucru
A porni televizorul din modul Standby, fără sunet	Apăsați  . Apăsați  +/- pentru a regla volumul.
A regla volumul	Apăsați  + (mărire) / - (reducere).
A accesa tabelul de Programe (doar în modul analogic)	Apăsați  . Pentru a selecta un canal analogic, apăsați  , apoi apăsați  .

Pentru a accesa Textul

Apăsați . De fiecare dată când apăsați , afișajul se modifică în mod ciclic, astfel:
Text → Text și imagine TV (mod mixt) → Fără Text (ieșire serviciu Text)

Pentru a selecta o pagină, apăsați butoanele numerice sau PROG +/-.

Pentru a menține o pagină, apăsați / .

Pentru a dezvălui informații ascunse, apăsați / .



Când în partea inferioară a paginii de Text apar patru elemente colorate, este disponibilă funcția Fastext. Fastext vă permite să accesați paginile rapid și simplu. Apăsați butonul colorat corespunzător pentru a accesa pagina.

Funcția „Picture Freeze” (Blocare imagine)

Blochează imaginea TV (de ex. pentru a nota un număr de telefon sau o rețetă).

1 Apăsați butonul de pe telecomandă.

2 Apăsați / / / pentru a regla poziția ferestrei.

3 Apăsați pentru a elimina fereastra.

4 Apăsați din nou pentru a reveni la modul TV normal.



Nu este disponibilă pentru intrările AV3, AV4 și PC.

Pentru a schimba manual formatul ecranului, în funcție de emisie

Apăsați în mod repetat pentru a selecta formatul dorit al ecranului.

„Smart”* (Inteligent)



Afișează imagini în format convențional 4:3, imitând efectul de ecran lat. Imaginea 4:3 este mărită pentru a umple ecranul.

4:3



Afișează imagini în format convențional 4:3 (de exemplu pe un televizor fără ecran lat), la proporțiile corecte.

„Wide” (Lat)



Afișează imagini în format lat (16:9), la proporțiile corecte.

„Zoom”* (Mărire)



Afișează imagini în format cinematic (casetă de text), la proporțiile corecte.

14:9*



Afișează imagini în format 14:9 la proporțiile corecte. Prin urmare, pe ecran vor apărea margini negre.

* Este posibil să se taie bucăți din partea de sus și de jos a imaginii.



- Imaginile cu sursă de semnal HD pot fi afișate doar în modul „Wide” (Lat).
- Nu puteți folosi această funcție în timp ce este afișată manșeta digitală.
- Este posibil ca unele caractere și/sau litere din partea de sus și de jos a imaginii să nu fie vizibile în modul „Smart” (Inteligent). În acest caz, puteți selecta „V-Size” folosind meniul „Screen” (Ecran) și puteți regla mărimea verticală pentru a le face vizibile.



- Când opțiunea „Auto Format” este setată pe „On” (Activat), televizorul va selecta automat modul optim pentru imagine (pagina 24).
- Puteți regla poziția imaginii când selectați opțiunea „Smart” (Inteligent) (50 Hz), „14:9” sau „Zoom” (Mărire). Apăsați / pentru a vă deplasa în sus sau în jos (de ex. pentru a citi subtitrări).



Utilizarea meniului „Tools” (Instrumente)

Apăsați „TOOLS” pentru a afișa următoarele opțiuni în timpul vizualizării unui program TV.

Opțiuni	Descriere
„Close” (Închidere)	Închide meniul „Tools” (Instrumente).
„Picture Mode” (Modul imagine)	Vezi pagina 20.
„Sound Effect” (Efect sonor)	Vezi pagina 22.
„Speaker” (Difuzor)	Vezi pagina 23.
„Audio Language” (Limba audio) (doar în modul digital)	Vezi pagina 30.
„Subtitle Setting” (Setare subtitrare) (doar în modul digital)	Vezi pagina 30.
„Sleep Timer”	Vezi pagina 25.
„Power Saving” (Mod economie de energie)	Vezi pagina 24.
„System Information” (Informații despre sistem) (doar în modul digital)	Afișează ecranul cu informații despre sistem.





















Verificarea Ghidului Digital Electronic de Programe (EPG) **DVB***



- 1 În modul digital, apăsați .
 - 2 Efectuați operația dorită conform următorului tabel sau afișajului de pe ecran.
-  Informațiile despre program vor fi afișate doar dacă sunt transmise de stația TV.

Ghidul Digital Electronic de Programe (EPG)

* Este posibil ca această funcție să nu fie disponibilă în unele țări/regiuni.







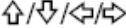

Vizualizarea unui program	Apăsați  pentru a selecta programul, apoi apăsați  .
Dezactivarea EPG	Apăsați  .
Sortarea informațiilor referitoare la program după categorii – Listă categorii	<ol style="list-style-type: none"> 1 Apăsați butonul albastru. 2 Apăsați  pentru a selecta o categorie, apoi apăsați . <p>Categoriile disponibile includ: „All Categories” (Toate categoriile): Conține toate canalele disponibile. Numele categoriei (de ex. „News” – Știri): Conține toate canalele corespunzătoare categoriei selectate.</p>
Configurarea unui program de înregistrat – „Timer REC”	<ol style="list-style-type: none"> 1 Apăsați  pentru a selecta programul pe care doriți să îl înregistrați, apoi apăsați . 2 Apăsați  pentru a selecta „Timer REC” (Înregistrare programată). 3 Apăsați  pentru a configura cronometrele de pe televizor și video recorder. <p>Lângă informațiile referitoare la program va apărea un simbol roșu .</p> <p>Indicatorul  de pe panoul frontal al televizorului se aprinde în culoarea portocalie.</p> <p></p> <p>Pentru a înregistra programul vizualizat, apăsați .</p>
Configurarea unui program care să fie afișat automat pe ecran la pornire – Alarmă	<ol style="list-style-type: none"> 1 Apăsați  pentru a selecta programul pe care doriți să îl afișați, apoi apăsați . 2 Apăsați  pentru a selecta „Reminder” (Alarmă), apoi apăsați . <p>Lângă informațiile referitoare la program va apărea un simbol .</p> <p>Indicatorul  de pe panoul frontal al televizorului se aprinde în culoarea portocalie.</p> <p></p> <p>Dacă treceți televizorul în modul standby, televizorul se va porni automat la pornirea programului.</p>

Continuare



Pentru

A configura ora și data unui program de înregistrat
– Înregistrare cu programare manuală

Faceți acest lucru









- 1 Apăsați  pentru a selecta programul pe care doriți să îl înregistrați, apoi apăsați .
- 2 Apăsați  pentru a selecta „Manual Timer REC” (Înregistrare cu programare manuală), apoi apăsați .
- 3 Apăsați  pentru a selecta data, apoi apăsați .
- 4 Setati durata de pornire și oprire la fel ca la pasul 3.
- 5 Apăsați  pentru a selecta programul, apoi apăsați .
- 6 Apăsați  pentru a configura cronometrele de pe televizor și recorder.



Lângă informațiile referitoare la program va apărea un simbol roșu . Indicatorul  de pe panoul frontal al televizorului se aprinde în culoarea portocalie.

Pentru a înregistra programul vizualizat, apăsați .

A anula o înregistrare / alarmă
– Listă programare

- 1 Apăsați .
- 2 Apăsați  pentru a selecta „Timer list” (Listă programare), apoi apăsați .
- 3 Apăsați  pentru a selecta programul pe care doriți să îl anulați, apoi apăsați .
- 4 Apăsați  pentru a selecta „Cancel Timer” (Anulare programare), apoi apăsați . Va apărea un ecran pentru a confirma că doriți să anulați programul.
- 5 Apăsați  pentru a selecta „Yes” (Da) și apoi apăsați  pentru a confirma.



- Puteți configura înregistrări programate pe televizor, doar dacă video recorder-ul este compatibil cu sistemul SmartLink. Dacă video recorder-ul nu este compatibil cu sistemul SmartLink, se va afișa un mesaj ce vă va reaminti să configurați cronometrul video recorder-ului.
- Odată ce a început o înregistrare, puteți trece televizorul în modul standby, dar nu îl opriți complet, altfel se va anula înregistrarea.
- Dacă programele au o restricție de vârstă, pe ecran va apărea un mesaj ce va cere un cod PIN. Pentru mai multe detalii, consultați secțiunea „Parental Lock” (Blocare parentală) la pagina 30.

Utilizarea Listei Digitale de Favorite **DVB***



Această proprietate vă permite să specificați maxim patru din listele de canale preferate.

- 1** Apăsați „MENU” (*Meniu*).
- 2** Apăsați pentru a selecta „Digital Favourites” (Favorite digitale), apoi apăsați .
- 3** Efectuați operația dorită conform următorului tabel sau afișajului de pe ecran.

Lista digitală de favorite

* Este posibil ca această funcție să nu fie disponibilă în unele țări/regiuni.

Pentru	Faceți acest lucru
A crea o listă de favorite pentru prima dată	<ol style="list-style-type: none"> 1 Apăsați pentru a selecta „Yes” (Da). 2 Apăsați butonul galben pentru a selecta o listă de favorite. 3 Apăsați pentru a selecta canalul pe care doriți să îl adăugați, apoi apăsați . <p>Canalele memorate în lista de Favorite sunt indicate prin simbolul .</p>
A vizualiza un canal	<ol style="list-style-type: none"> 1 Apăsați butonul galben pentru a naviga prin listele de favorite. 2 Apăsați pentru a selecta canalul și apoi apăsați .
A dezactiva lista de favorite	Apăsați „RETURN” (Revenire) .
A adăuga sau scoate canale din lista de favorite editată în prezent	<ol style="list-style-type: none"> 1 Apăsați butonul albastru. 2 Apăsați butonul galben pentru a alege lista de favorite de editat. 3 Apăsați pentru a selecta canalul pe care doriți să îl adăugați sau să îl ștergeți, apoi apăsați .
A șterge toate canalele din lista actuală de favorite	<ol style="list-style-type: none"> 1 Apăsați butonul albastru. 2 Apăsați butonul galben pentru a selecta lista de favorite de editat. 3 Apăsați butonul albastru. 4 Apăsați pentru a selecta „Yes” (Da) și apoi apăsați pentru a confirma.

Conectarea echipamentelor opționale

Puteți conecta o gamă largă de echipamente opționale la televizor. Nu se livrează cablurile de legătură.

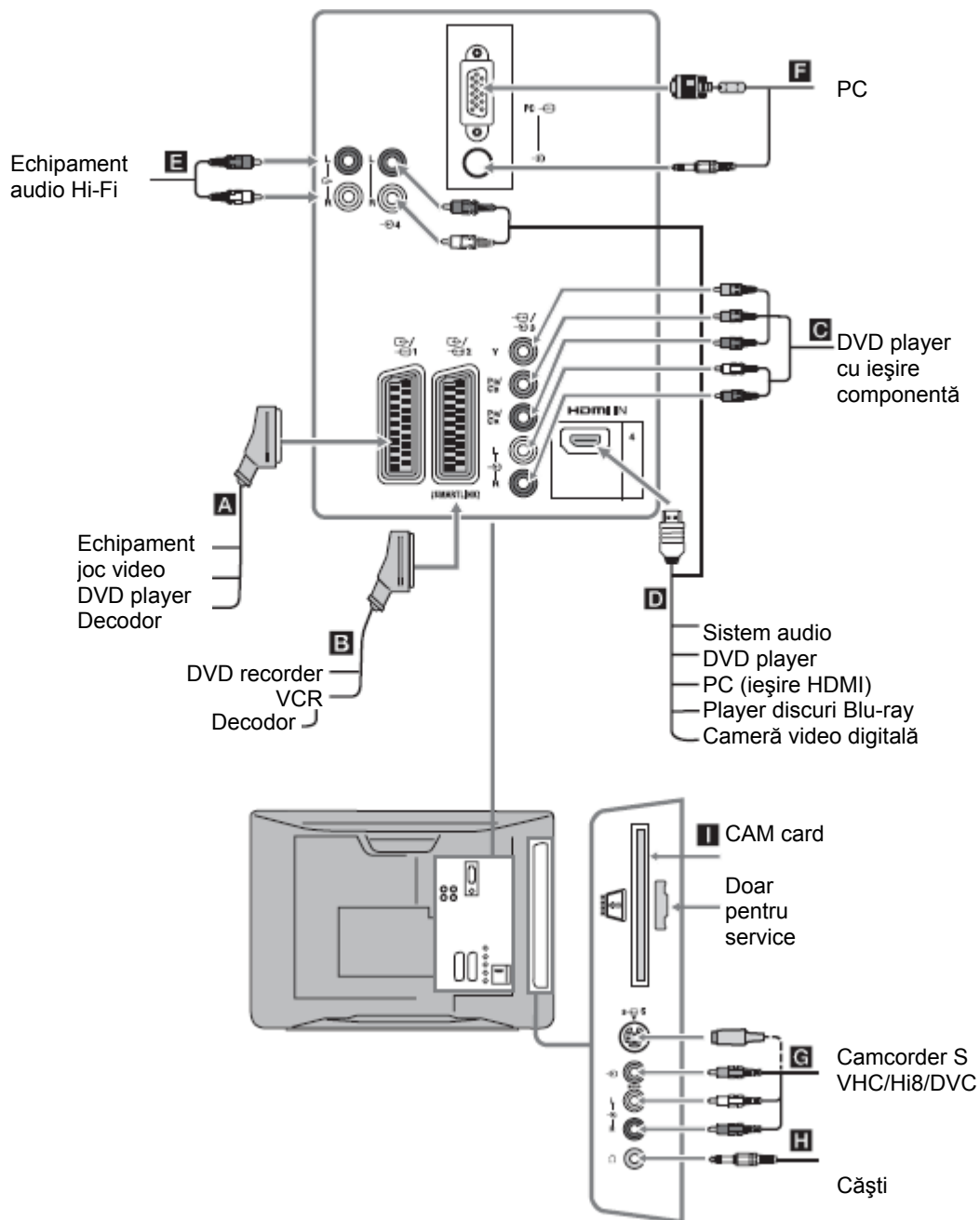

Vizualizarea imaginilor de la echipamentele conectate

Porniți echipamentele conectate și realizați una din următoarele operații.

Pentru echipamentele conectate la mufele scart cu un cablu scart cu 21 de pini

Începeți redarea pe componenta conectată.

Pe ecran va apărea imaginea de la echipamentul conectat.

Pentru un VCR acordat automat (pagina 6)

În modul analogic, apăsați butoanele numerice sau **PROG +/-** pentru a selecta canalul video.

Pentru alte echipamente conectate

Apăsați / pentru a afișa o listă a echipamentelor conectate.

Apăsați pentru a selecta sursa de intrare dorită, apoi apăsați . (Elementul evidențiat este selectat dacă trec 2 secunde fără nicio operație după ce ați apăsat). Dacă sursa de intrare este setată pe „Skip” (Salt) în meniul „AV Preset” (Presetare AV) din meniul „Set-up” (Configurare) (pagina 26), acea sursă de intrare nu va apărea pe listă.

Simbolul de pe ecran	Descriere
AV1 / AV2	Pentru a vedea echipamentul conectat la A .
AV2 / AV1	Pentru a vedea echipamentul conectat la B . Sistemul SmartLink realizează o legătură directă între televizor și un VCR/DVD recorder.
AV3	Pentru a vedea echipamentul conectat la C .
AV4	„HDMI IN” (Intrare HDMI) 4*. Pentru a vedea echipamentul conectat la D . Dacă echipamentul are o mufă DVI, conectați mufa DVI la mufa „HDMI IN” (Intrare HDMI) printr-o interfață de adaptor DVI/HDMI (nefurnizată) și conectați mufele de ieșire audio ale echipamentului la sunetul de la mufele „HDMI IN” (Intrare HDMI).

*

- Folosiți doar un cablu HDMI cu logo-ul HDMI.
- Când se conectează echipamente compatibile cu comanda HDMI, este suportată comunicarea cu echipamentul conectat. Consultați pagina 18 pentru a configura această comunicare.

Simbolul de pe ecran	Descriere
AV5 sau AV5	Pentru a vedea echipamentul conectat la G . Pentru a evita distorsionarea imaginii, nu conectați camcorder-ul la mufa video și mufa S-video simultan. Dacă conectați echipamente monofonice, conectați la mufa L.
PC	Pentru a vedea echipamentul conectat la F . Se recomandă utilizarea unui cablu de PC cu ferită.

Pentru conectare	Faceți acest lucru
Căști H	Conectați la mufa pentru a asculta sunetul de la TV sau căști
CAM (Modul de acces condiționat) I	Pentru utilizarea serviciilor „Pay Per View” (Vizualizare cu plată). Pentru mai multe detalii, consultați instrucțiunile de utilizare ale CAM-ului. Pentru a folosi CAM, scoateți capacul de cauciuc din fanta CAM. Opriti televizorul atunci când introduceți CAM-ul în fanta pentru CAM. Vă recomandăm să înlocuiți capacul în fantă, atunci când nu folosiți CAM-ul. Dispozitivul CAM nu este suportat în toate țările. Consultați distribuitorul autorizat.
Echipament audio Hi-Fi E	Conectați la mufele de ieșire audio pentru a asculta sunetul de la televizor pe echipamentul audio Hi-Fi.

Operații suplimentare

Pentru	Faceți acest lucru
A reveni în modul normal TV	Apăsați mod DIGITAL sau ANALOG.
A accesa Favoritele digitale (doar în modul digital).	Apăsați . Consultați pagina 16 pentru mai multe detalii.
A schimba volumul sistemului audio conectat compatibil cu comanda HDMI	Apăsați +/-.
A reduce la zero volumul sistemului audio conectat compatibil cu comanda HDMI	Apăsați . Apăsați din nou pentru a reveni.

Utilizarea meniului „Tools” (Instrumente)

Apăsați „TOOLS” pentru a afișa următoarele opțiuni în timpul vizualizării imaginilor de la echipamentul conectat.

Opțiuni	Descriere
„Close” (Închidere)	Închide meniul „Tools” (Instrumente).
„Picture Mode” (Modul imagine) (cu excepția modului de intrare PC)	Vezi pagina 20.
„Display Mode” (Mod afișare) (doar în modul de intrare PC)	Vezi pagina 20.
„Sound Effect” (Efect sonor)	Vezi pagina 22.
„Speaker” (Difuzor)	Vezi pagina 23.
PIP (doar în modul de intrare PC)	Vezi pagina 18.
„H Centre” (Centru H) (doar în modul de intrare PC)	Vezi pagina 25.
„V Lines” (Linii V) (doar în modul de intrare PC)	Vezi pagina 25.
„Sleep Timer” (cu excepția modului de intrare PC)	Vezi pagina 25.
„Power Saving” (Mod economie de energie)	Vezi pagina 24.



Pentru a vizualiza simultan două imagini – PIP (Imagine în imagine)

Puteți vizualiza simultan pe ecran două imagini (intrare PC și program TV). Conectați un PC (pagina 16) și asigurați-vă că imaginile de la PC apar pe ecran.



Nu puteți afișa rezoluții mai mari de WXGA (1280 x 768 pixeli).

1 Apăsați „TOOLS” (*Instrumente*) pentru a afișa meniul „Tools”.

2 Apăsați  pentru a selecta „PIP”, apoi apăsați . Imaginea de la PC-ul conectat se afișează la mărime completă, iar programul TV se afișează în colțul din dreapta.

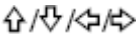
Puteți folosi tasta  pentru a deplasa poziția de pe ecran a programului TV.

3 Apăsați butoanele numerice sau PROG+/- pentru a selecta canalul TV.

Pentru a reveni la modul de imagine unică

Apăsați „RETURN” (*Revenire*).



Puteți comuta imaginea cu sunet selectând „PC Sound/TV Sound” (*Sunet PC/Sunet TV*) din meniul „Tools” (*Instrumente*).

Utilizarea comenzii HDMI

Funcția de comandă HDMI permite echipamentelor să se controleze reciproc folosind HDMI CEC (Comandă electronice consumatori) conform specificațiilor HDMI.

Puteți efectua operațiuni de comandă cuplată între echipamentele Sony compatibile cu comanda HDMI, precum televizoarele, DVD recorderele cu hard disc și sistem audio, conectând echipamentele cu cabluri HDMI.

Conectați și configurați corect echipamentul compatibil pentru a folosi funcția de comandă HDMI.

Pentru a conecta echipamentul compatibil cu comanda HDMI

Conectați echipamentul compatibil și televizorul cu un cablu HDMI. La conectarea unui sistem audio, pe lângă cablul HDMI, conectați și mufa de ieșire audio  a televizorului și a sistemului audio. Pentru detalii, consultați pagina 16.

Pentru a efectua setările de comandă HDMI

Comanda HDMI trebuie setată atât pe televizor cât și pe echipamentul conectat. Consultați secțiunea Configurare HDMI (pagina 27) pentru setările televizorului. Pentru detalii privind configurarea, consultați instrucțiunile de funcționare ale echipamentului conectat.

Funcțiile de comandă HDMI

- Oprește echipamentul conectat cuplat cu televizorul.
- Pornește televizorul cuplat cu echipamentul conectat și trece automat intrarea pe echipament atunci când începe redarea echipamentului.
- Dacă porniți un sistem audio conectat în timp ce este pornit televizorul, intrarea trece de la sistemul audio la audio.
- Reglează volumul și reduce la zero sunetul unui sistem audio conectat.

Navigarea prin meniuri

Funcția „MENU” (*Meniu*) vă permite să utilizați diferite proprietăți ale acestui televizor. Puteți selecta cu ușurință canale sau surse de intrare și modifica setările televizorului.

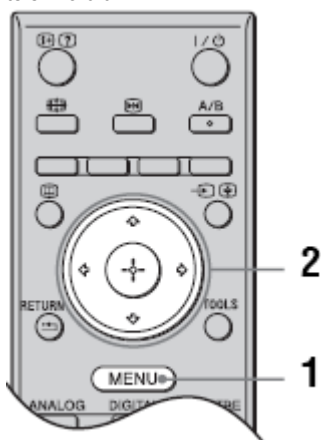

1 Apăsați „MENU” (*Meniu*).

2 Apăsați \uparrow/\downarrow pentru a selecta o opțiune, apoi apăsați \oplus .

Pentru a ieși din meniu, apăsați „MENU” (*Meniu*).

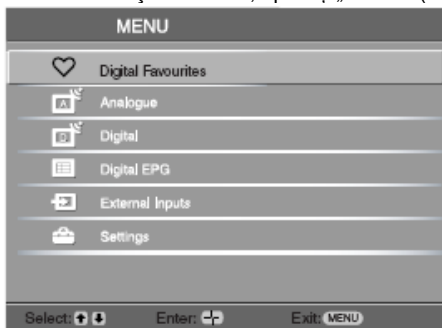

1 Digital Favourites* (*Favorite digitale*)

Afișează lista de favorite. Consultați pagina 15 pentru mai multe detalii cu privire la setări.

2 Analogue (*Analogic*)

Revine la ultimul canal analogic vizualizat.

3 Digital*

Revine la ultimul canal digital vizualizat.

4 Digital EPG*

Afișează Ghidul Digital Electronic de Programe (EPG). Consultați pagina 13 pentru mai multe detalii cu privire la setări.

5 External Inputs (*Intrări externe*)

Selectează echipamentul conectat la televizor.

- Pentru a vizualiza imagini dintr-o sursă externă, selectați sursa de intrare, apoi apăsați \oplus .

6 Settings (*Setări*)

Afișează meniul „Settings” (*Setări*) unde se realizează majoritatea setărilor și reglajelor avansate.

1 Apăsați \uparrow/\downarrow pentru a selecta o pictogramă din meniu, apoi apăsați \oplus

2 Apăsați $\uparrow/\downarrow/\leftarrow/\rightarrow$ pentru a selecta o opțiune sau a regla o setare, apoi apăsați \oplus .

Consultați paginile 20-30 pentru mai multe detalii cu privire la configurări.



Opțiunile pe care le puteți regla variază în funcție de situație. Opțiunile nedisponibile sunt evidențiate sau nu sunt afișate.

* Este posibil ca această funcție să nu fie disponibilă în unele țări/regiuni.

Meniul Reglare imagine



Puteți selecta opțiunile menționate mai jos în meniul „Picture” (Imagine). Pentru a selecta opțiunile de la „Settings” (Setări), consultați „Navigarea prin meniuri” (pagina 19).

„Picture Mode” (Modul imagine)

Selectează modul de imagine.

„Vivid” (Viu): Mărește contrastul și claritatea imaginii.

„Standard”: Pentru imagine standard. Recomandat pentru utilizarea acasă.

„Cinema”: Pentru vizualizarea unor conținuturi pe bază de film. Adecvat pentru vizualizarea într-un mediu asemănător unui teatru. Această configurare de imagine a fost dezvoltată în colaborare cu Sony Pictures Entertainment pentru a reproduce în mod fidel filmele conform intențiilor creatorilor lor.

„Display Mode” (Mod afișare) (doar în modul PC)

Selectează modul de afișare pentru sursa de intrare PC.

„Video”: Pentru imagini video.

„Text”: Pentru texte, grafice sau tabele.

„Backlight” (Lumina de fundal)

Reglează strălucirea luminii de fundal.

Contrast

Mărește sau reduce contrastul imaginii.

„Brightness” (Strălucire)

Luminează sau întunecă imaginea.

„Colour” (Culoare)

Mărește sau reduce intensitatea culorii.

„Hue” (Nuanțe)

Mărește sau reduce tonurile de verde.



„Hue” (Nuanța) poate fi reglată doar pentru semnalul de culoare NTSC (de exemplu pentru casete video din S.U.A.).

„Sharpness” (Claritate)

Clarifică sau înmoaie imaginea.

„Colour Tone” (Ton de culoare)

Reglează albeața imaginii.



„Cool” (Rece): Oferă culorilor albe o tentă de albastru.

„Neutral” (Neutru): Oferă culorilor albe o tentă neutră.

„Warm” (Cald): Oferă culorilor albe o tentă de roșu.



Nu se poate selecta opțiunea „Warm” (Cald) când „Picture Mode” (Modul de imagine) este setat pe „Vivid” (Viu).

„Noise Reduction” (Reducerea zgomotului)	Reduce distorsiunea imaginilor (imagini neclare) când semnalul de emisie este slab. „Auto” (Automat): Reduce automat distorsiunea imaginii (doar în modul analogic). „High/Mid/Low” (Înalt / mediu / redus) Modifică efectul reducerii distorsiunii. „Off” (Oprit): Dezactivează reducerea distorsiunii.
„Adv. Contrast Enhancer” (Accentuare contrast)	 „Auto” nu este disponibil pentru modurile  AV3,  AV4 și PC.
„Reset” (Resetare)	Resetează toate setările de imagine la setările din fabrică, cu excepția „Picture Mode” (mod imagine) și „Display Mode” (mod afișare) (doar în modul PC).



Opțiunile „Brightness” (Strălucire), „Colour” (Culoare), „Sharpness” (Claritate) și „Adv. Contrast Enhancer” (Accentuare contrast) nu sunt disponibile când „Picture Mode” (Modul de imagine) este setat pe „Vivid” (Viu) sau când „Display Mode” (Modul de afișare) este setat pe „text”.

Meniul Reglare sunet

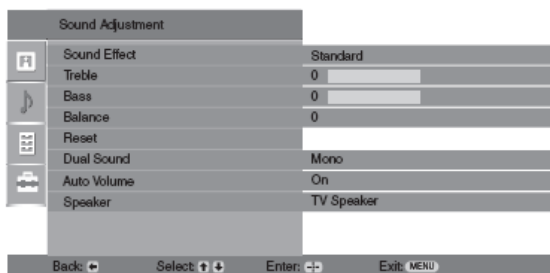

Puteți selecta opțiunile menționate mai jos în meniul „Sound” (Sunet). Pentru a selecta opțiunile de la „Settings” (Setări), consultați „Navigarea prin meniuri” (pagina 19).

„Sound Effect” (Efect sonor)

Selectează modul de sunet.

„**Standard**”: Mărește claritatea, detaliile și prezența sonoră folosind sistemul de sunet de înaltă definiție BBE.

„**Dynamic**” (**Dinamic**): Intensifică claritatea și prezența sonoră pentru o inteligibilitate mai bună și realism muzical, folosind sistemul de sunet de înaltă definiție BBE.

„**BBE ViVA**”: Sunetul BBE ViVA oferă o imagine tridimensională naturală, exactă din punct de vedere muzical, cu sunet Hi-Fi. Claritatea sunetului este îmbunătățită de BBE, iar lățimea, profunzimea și înălțimea imaginii sonore sunt extinse prin procesul sonor tridimensional proprietar al BBE. Sunetul BBE ViVA este compatibil cu toate programele TV, inclusiv știrile, muzica, dramele, filmele, programele sportive și jocurile electronice.

„**Dolby Virtual**”: Folosește difuzoarele televizorului pentru a simula efectul surround produs de un sistem cu canale multiple.

„**Off**” (**Oprit**): Răspuns plat. Vă permite și să memorați setările preferate.



- Dacă „Auto Volume” (Volum auto) este setat pe „On” (Activat), „Dolby Virtual” se schimbă automat pe „Standard”.

- Dacă sunt conectate căștile, „Sound Effect” (Efectul sonor) trece pe „Off” (Oprit).

„Treble”

Reglează sunetele mai înalte.

„Bass” (Bași)

Reglează sunetele mai joase.

„Balance” (Balans)

Accentuează balansul între difuzorul stâng și drept.

„Reset” (Resetare)

Resetează toate setările de sunet la setările din fabrică.

„Dual Sound” (Sunet dual)

Selectează sunetul de la difuzor pentru o emisie stereo sau bilingvă.

„Stereo”, „Mono”: Pentru emisii stereo.

„A”, „B”, „Mono”: Pentru emisiile bilingve, selectați „A” pentru canalul de sunet 1, „B” pentru canalul de sunet 2, sau „Mono” pentru canalul monofonic, dacă este disponibil.



Dacă selectați alte echipamente conectate la televizor, setați „Dual Sound” (Sunet dual) pe „Stereo”, „A” sau „B”.

„Auto Volume” (Volum automat)

Păstrează constant nivelul volumului chiar dacă există diferențe de volum (de ex. reclamele tind să aibă un volum mai ridicat decât programele).

**„Speaker”
(Difuzor)**

Pornește/oprește difuzoarele interne ale televizorului.

„TV Speaker” (Difuzor): Difuzoarele televizorului se pornesc pentru a asculta sunetul de la televizor prin difuzoarele televizorului.

„Audio System” (Sistem audio): Difuzoarele televizorului sunt oprite pentru a asculta sunetul de la televizor doar prin echipamentul audio extern conectat la mufele de ieșire audio. La conectarea cu un echipament compatibil cu comanda HDMI, puteți porni echipamentul conectat cuplat cu televizorul. Această setare trebuie efectuată după conectarea echipamentului.



Funcțiile „Sound Effect” (Efect sonor), „Treble”, „Bass” (Bași), „Balance” (Balans) și „Auto Volume” (Volum automat) nu sunt disponibile când opțiunea „Speaker” (Difuzor) este setată pe „Audio System” (Sistem audio).

Meniul Caracteristici

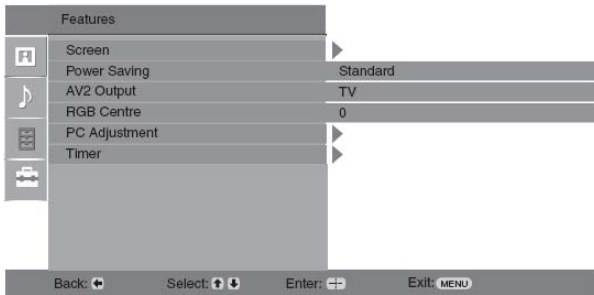

Puteți selecta opțiunile menționate mai jos în meniul „Features” (Caracteristici). Pentru a selecta opțiunile de la „Settings” (Setări), consultați „Navigarea prin meniuri” (pagina 19).

„Screen” (Ecran)

Schimbă formatul ecranului.

„**Auto Format**” (Format automat): Modifică automat formatul ecranului în funcție de semnalul emis.

„**Screen Format**” (Format ecran): Pentru detalii privind formatul ecranului, consultați pagina 12

„**V-Size**” (Mărime V): Reglează mărimea verticală a imaginii când opțiunea „Screen Format” este setată pe „Smart” (Inteligent).



- Chiar dacă ați selectat opțiunea „On” (Activat) sau „Off” (Dezactivat) la „Auto Format”, puteți modifica oricând formatul ecranului apăsând în mod repetat .

- Opțiunea „Auto Format” este disponibilă doar pentru semnalele PAL și SECAM.

„Power Saving” (Mod economie de energie)



Selectează modul economie de energie pentru a reduce consumul televizorului.

„**Standard**”: Setări implicite.



„**Reduce**” (Reducere): Reduce consumul de energie al televizorului.

„**Picture Off**” (Dezactivare imagine): Dezactivează imaginea. Puteți asculta sunetul cu imaginea dezactivată.

„AV2 Output” (leșire AV2)

Setează un semnal care să fie transmis prin mufa etichetată  2 de pe spatele televizorului. În cazul în care conectați un aparat VCR la mufa  2, puteți înregistra de la echipamentul conectat la alte mufe ale televizorului.



„**TV**”: Transmite o emisie.

„**Auto**” (Automat): Transmite ceea ce se vede pe ecran. Funcția nu este disponibilă pentru  AV3,  AV4 și PC.

„RGB Centre” (Centru RGB)

Reglează poziția orizontală a imaginii, astfel încât imaginea să se afle în mijlocul ecranului.



Această opțiune este disponibilă doar dacă s-a conectat o sursă RGB la conectoarele Scart  1 sau  2 din spatele televizorului.

„PC Adjustment” (Reglare PC)

Personalizează ecranul televizorului ca monitor pentru PC.



Această opțiune este disponibilă doar dacă vă aflați în modul PC.

„**Phase**” (**Fază**): Reglează ecranul atunci când o parte din textul sau imaginea afișată nu este clară.

„**Pitch**” (**Adâncime**): Mărește sau micșorează mărimea ecranului la nivel horizontal.

„**H Centre**” (**Centru H**): Deplasează ecranul la stânga sau la dreapta.

„**V Lines**” (**Linii V**): Corectează liniile imaginii la vizualizarea unui semnal de intrare RGB de la conectorul PC .

„**Power saving**” (**Economie de energie**): Trece în modul standby dacă nu se recepționează niciun semnal de la PC.

„**Reset**” (**Resetați**): Resetează la setările din fabrică.

„Timer” (Cronometru)

Setează cronometrul pentru a porni sau a opri televizorul.

„Sleep Timer”

Setează intervalul după care televizorul trece automat în modul standby.

La activarea opțiunii „Sleep Timer”, indicatorul  (Cronometru) de pe panoul frontal al televizorului se aprinde în culoarea portocalie.



- Când opriți televizorul și îl porniți din nou, opțiunea „Sleep Timer” este resetată pe „Off” (Dezactivat).
- Mesajul „Opțiunea Sleep Timer se va opri în curând. Se va opri alimentarea” va apărea pe ecran cu un minut înainte ca televizorul să treacă în modul standby.

„Clock Set” (Configurare ceas)

Vă permite să reglați manual ceasul. Când televizorul recepționează canale digitale, nu puteți regla ceasul manual, deoarece el este setat pe codul de timp al semnalului de emisie.

„Timer” (Cronometru)

Setează cronometrul pentru a porni sau a opri televizorul.

„**Timer Mode**” (**Mod programare**): Selectează perioada dorită.

„**On Time**” (**Oră oprire**): Setează ora de pornire a televizorului.

„**Off Time**” (**Oră oprire**): Setează ora de oprire a televizorului.

Meniul Configurare

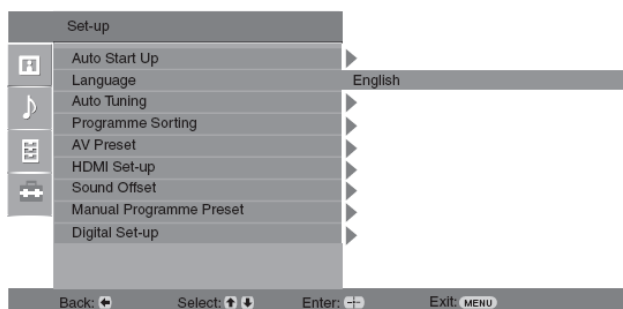

Puteți selecta opțiunile menționate mai jos în meniul „Set-up” (Configurare). Pentru a selecta opțiunile de la „Settings” (Setări), consultați „Navigarea prin meniuri” (pagina 19).

„Auto Start-up” (Pornire automată)

Pornește „Meniul de primă utilizare” pentru a selecta limba, țara/regiunea și locația și a acorda toate canalele digitale și analogice disponibile. De regulă, nu trebuie să realizați această operație, pentru că limba și țara/regiunea vor fi fost selectate, iar canalele vor fi fost deja acordate la prima instalare a televizorului (pagina 6). Această opțiune vă permite însă repetarea procesului (de ex. re acordarea televizorului după ce v-ați mutat, sau căutarea de noi canale lansate de emitenți).

„Language” (Limba)

Selectează limba în care sunt afișate meniurile.

„Auto Tuning” (Acordare automată)

Acordează toate canalele analogice disponibile. De regulă, nu trebuie să realizați această operație, deoarece canalele au fost deja acordate la prima instalare a televizorului (pagina 6). Această opțiune vă permite însă repetarea procesului (de ex. re acordarea televizorului după ce v-ați mutat, sau căutarea de noi canale lansate de emitenți).

„Programme Sorting” (Sortare programe)

Schimbă ordinea canalelor analogice memorate în televizor.

- 1 Apăsați pentru a selecta canalul pe care doriți să îl mutați la o poziție nouă, apoi apăsați .
- 2 Apăsați pentru a selecta noua poziție pentru canal, apoi apăsați .

„AV Preset” (Presetare AV)

Alocă un nume echipamentului conectat la mufele laterale și din spate. Acest nume va apărea pentru puțin timp pe ecran atunci când selectați echipamentul. Puteți sări peste o sursă de intrare ce nu este conectată la niciun echipament.

- 1 Apăsați pentru a selecta sursa de intrare dorită, apoi apăsați .
- 2 Apăsați pentru a selecta opțiunea dorită de mai jos, apoi apăsați .
 - AV1 (sau AV2/ AV3/ AV4), VIDEO, DVD, CABLE, GAME, CAM, SAT: Folosește una dintre etichetele presetate pentru a alocă un nume echipamentelor conectate.
 - „Edit” (Editare): Creează propria etichetă.
 - 1 Apăsați pentru a selecta litera sau numărul dorit („_” pentru spațiu gol), apoi apăsați .

Dacă introduceți un caracter greșit

Apăsați pentru a selecta caracterul greșit. Apoi apăsați pentru a selecta caracterul corect.
 - 2 Repetați procedura de la pasul 2 până ați completat numele.
 - 3 Selectați „OK”, apoi apăsați .
 - „Skip” (Salt) Sare peste o sursă de intrare ce nu este conectată la niciun echipament, când apăsați pentru a selecta sursa de intrare.

„HDMI Set-up” (Configurare HDMI)

Această opțiune se folosește pentru a configura echipamentele compatibile cu comanda HDMI conectate la mufele HDMI. Rețineți că setarea de cuplare trebuie efectuată și pe echipamentul compatibil cu comanda HDMI care este conectat.

„**HDMI Control**” (**Comandă HDMI**): Această opțiune setează dacă se vor cupla echipamentul compatibil cu comanda HDMI și televizorul. Când este setată pe „On” (Activat), se pot efectua următoarele operațiuni din meniu.

„**Auto Devices Off**” (**Oprire automată dispozitive**): Când această opțiune este setată pe „On” (Activat), echipamentul compatibil cu comanda HDMI se pornește și se oprește în cuplaj cu televizorul.

„**Auto TV On**” (**Pornire automată a televizorului**): Când această opțiune este setată pe „On” (Activat), televizorul se pornește în cuplaj cu echipamentul compatibil cu comanda HDMI.

„**Device List Update**” (**Actualizare listă dispozitive**): Creează sau actualizează lista de dispozitive HDMI („HDMI Device List”). Se pot conecta maxim 11 echipamente compatibile cu comanda HDMI, iar la o mufă se pot conecta maxim 5 echipamente. Actualizați lista de dispozitive HDMI când schimbați conexiunile sau setările echipamentului compatibil cu comanda HDMI.

„**HDMI Device List**” (**Lista de dispozitive HDMI**): Afișează echipamentele conectate compatibile cu comanda HDMI.

„Sound Offset” (Compensare sunet)



Setează un nivel independent al volumului pentru fiecare echipament conectat la televizor.



„Manual Programme Preset” (Presetare manuală programe)

Înainte de a selecta „Label” (Etichetă) / „AFT” / „Audio Filter” (Filtru audio) / „Skip” (Salt) / „Decoder” (Decodor), apăsați pentru a selecta numărul programului pe care doriți să îl modificați. Apoi apăsați .

Sistem

Presetează manual canalele de programe.

1 Apăsați  pentru a selecta „System” (Sistem), apoi apăsați .

2 Apăsați  pentru a selecta unul dintre următoarele sisteme de emisie TV, apoi apăsați .

B/G: Pentru țările/regiunile din Europa Occidentală

D/K: Pentru țările/regiunile din Europa de Est



L: Pentru Franța



I: Pentru Regatul Unit



Este posibil ca această opțiune să nu fie disponibilă, în funcție de țara/regiunea selectată la „Country” (Țară) (pagina 5).



Canal

1 Apăsați  pentru a selecta „Channel” (Canal), apoi apăsați .

2 Apăsați  pentru a selecta „S” (pentru canale de cablu) sau „C” (pentru canale terestre), apoi apăsați .



3 Acordați canalele astfel:

Dacă nu cunoașteți numărul (frecvența) canalului

Apăsați  pentru a căuta următorul canal disponibil. Când se găsește un canal, se va opri căutarea. Pentru a continua căutarea, apăsați .

Dacă știți numărul (frecvența) canalului

Apăsați butoanele numerice pentru a introduce numărul canalului pe care doriți să îl acordați sau numărul canalului de pe aparatul VCR.

4 Apăsați  pentru a sări la „Confirm” (Confirmare), apoi apăsați .
Repețiți procedura de mai sus pentru a preseta manual alte canale.

„Label” (Eticheta)

Alocă un nume la alegere, format din maxim cinci litere sau cifre, canalului selectat.

AFT

Vă permite să realizați manual acordul fin al programului selectat dacă aveți impresia că o ușoară ajustare de acord poate îmbunătăți calitatea imaginii.

Continuare

„Audio Filter” (Filtru audio)

Îmbunătățește sunetul canalelor individuale când apar distorsiuni la emisiile monofonice. Câteodată un semnal de emisie non-standard poate provoca distorsionarea sunetului sau reducerea intermitentă la zero a volumului programelor monofonice. Dacă nu apar distorsiuni ale sunetului, vă recomandăm să lăsați această opțiune dezactivată („Off”) (reglaj din fabrică).





Nu puteți recepționa sunet stereo sau dual dacă sunt selectate opțiunile „Low” (Redus) sau „High” (Ridicat). Opțiunea „Audio Filter” (Filtru audio) nu este disponibilă când „System” (Sistemul) este setat pe „L”.

„Skip” (Salt)

Sare peste canalele analogice neutilizate atunci când apăsați **PROG +/-** pentru a selecta canalele. (Puteți selecta un canal peste care se va sări, cu ajutorul butoanelor numerice).

„Decoder” (Decodor)

Vă permite să vizualizați și să înregistrați canalul codat în timp ce folosiți un decodor conectat direct la conectorul scart  1, sau la conectorul scart  2 printr-un VCR.



Este posibil ca această opțiune să nu fie disponibilă, în funcție de țara/regiunea selectată la „Country” (Țară) (pagina 5).

„Confirm” (Confirmare)

Salvează modificările pe care le-ați adus setărilor „Manual Programme Preset” (Presetare manuală programe).

Meniul Configurare digitală DV3

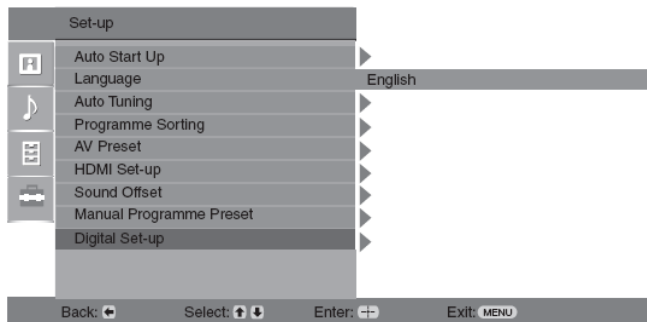

Puteți selecta opțiunile menționate mai jos în meniul „Digital Set-up” (Configurare digitală). Pentru a selecta opțiunile de la „Settings” (Setări), consultați „Navigarea prin meniuri” (pagina 19).



Este posibil ca unele funcții să nu fie disponibile în anumite țări/regiuni.

„Digital Tuning” (Acord digital)

„Digital Auto Tuning” (Acordare digitală automată)

Acordează canalele digitale disponibile.

Această opțiune vă permite reacordarea televizorului după ce v-ați mutat, sau căutarea de noi canale lansate de emitenți. Pentru detalii, consultați secțiunea „Acordare automată a televizorului” (pagina 6).

„Programme List Edit” (Editare listă programe)

Șterge canalele digitale nedorite memorate în televizor și schimbă ordinea canalelor digitale memorate în televizor.

1 Apăsați pentru a selecta canalul pe care doriți să îl ștergeți sau să îl mutați la o poziție nouă.

Apăsați butoanele numerice pentru a introduce numărul cunoscut din trei cifre al programului dorit.

2 Ștergeți sau modificați ordinea canalelor digitale astfel:

Pentru a șterge canalul digital

Apăsați . După ce apare un mesaj de confirmare, apăsați pentru a selecta „Yes” (Da) și apoi apăsați .

Pentru a schimba ordinea canalelor digitale

Apăsați , apoi apăsați pentru a selecta noua poziție pentru canal, apoi apăsați .

3 Apăsați „RETURN” (Revenire).

„Digital Manual Tuning” (Acordare digitală manuală)

Acordează manual canalele digitale.

1 Apăsați butonul numeric pentru a introduce numărul canalului pe care doriți să îl acordați manual, apoi apăsați pentru a acorda canalul.

2 Când se găsesc canalele disponibile, apăsați pentru a selecta canalul pe care doriți să îl memorați, apoi apăsați .

3 Apăsați pentru a selecta numărul unde doriți să memorați noul canal, apoi apăsați .

Repetăți procedura de mai sus pentru a acorda manual alte canale.

Continuare

„Digital Set-up” (Configurare digitală)

„Subtitle Set-up” (Configurare subtitrări)

„Subtitle Setting” (Setare subtitrare): Când este selectată opțiunea „For Hard of Hearing” (Pentru persoanele cu handicap auditiv), este posibil ca unele elemente vizuale să fie afișate și cu subtitrări (în cazul în care canalele TV emit aceste informații).

„Subtitle Language” (Limba subtitrării): Selectează limba în care sunt afișate subtitrările.

„Audio Set-up” (Configurare audio)

„Audio Type” (Tip audio): Comută pe emisia pentru persoanele cu handicap auditiv când este selectată opțiunea „For Hard of Hearing” (Pentru persoanele cu handicap auditiv).

„Audio Language” (Limba audio): Setează limba ce va fi folosită pentru un program. Unele canale digitale pot emite mai multe limbi audio pentru un program.

„Audio Description” (Descriere audio): Oferă descrierea audio (povestirea) a informațiilor vizuale, când canalele transmit aceste informații.

„Mixing Level” (Nivelul de mixare): Reglează nivelurile de ieșire pentru sunetul principal al televizorului și Descrierea audio.



Această opțiune este disponibilă doar când „Audio Description” (Descriere audio) este setată pe „On” (activată).

„Banner Mode” (Modul manșetă):

„Basic” (De bază): Afișează informațiile referitoare la program, cu o manșetă digitală.

„Full” (Complet): Afișează informațiile referitoare la programe cu o manșetă digitală și sub această manșetă afișează informații detaliate.

„Radio Display” (Afișaj radio)

În timpul ascultării unei emisii radio, după 20 de secunde, fără a apăsa niciun buton, se afișează imaginea de fundal a ecranului.

Puteți selecta culoarea imaginii de fundal sau puteți afișa o culoare aleatorie. Pentru a anula temporar afișajul imaginii de fundal, apăsați orice buton.



„Parental Lock” (Blocare parentală)

Setează o restricție de vârstă pentru programe. Orice program ce depășește restricția de vârstă poate fi vizualizat doar după introducerea corectă a unui cod PIN.

1 Apăsați butoanele numerice pentru a introduce codul PIN existent.

Dacă nu ați setat deja un cod PIN, va apărea un ecran de introducere a codului PIN.

Urmați instrucțiunile de la subpunctul „PIN Code” (Codul PIN) de mai jos.

! Apăsați / pentru a selecta o restricție de vârstă sau „None” (Niciuna) (pentru vizualizarea fără restricții), apoi apăsați .

3 Apăsați „RETURN” (Revenire).

„PIN Code” (Codul PIN)

Pentru a seta un cod PIN pentru prima dată

1 Apăsați butoanele numerice pentru a introduce un nou cod PIN.

2 Apăsați „RETURN” (Revenire).

Pentru a schimba codul PIN

1 Apăsați butoanele numerice pentru a introduce codul PIN existent.

2 Apăsați butoanele numerice pentru a introduce un nou cod PIN.

3 Apăsați „RETURN” (Revenire).



Codul PIN 9999 este acceptat întotdeauna.

„Technical Set-up” (Configurare tehnică)

„Auto Service Update” (Actualizare automată serviciu): Permite televizorului să detecteze și să memoreze noi servicii digitale, pe măsură ce acestea devin disponibile.

„Software Download” (Descărcare programe): Permite televizorului să primească automat actualizări gratuite ale programelor prin antena existentă (la emiterea acestora).

Sony vă recomandă să lăsați această setare activată („On”) în permanentă. Dacă nu doriți ca programele să fie actualizate, setați această opțiune pe „Off” (Dezactivat).

„System Information” (Informații despre sistem): Afișează versiunea curentă a software-ului și nivelul de semnal.

„Time Zone” (Fusul orar): Vă permite să selectați manual fusul orar în care vă aflați, dacă nu este același cu setarea implicită pentru țara/regiunea dumneavoastră.

„Auto DST”: Setează dacă se va comuta automat sau nu între ora de vară și cea de iarnă.

- „ON” (Activat): Comută automat între ora de vară și cea de iarnă, conform calendarului.

- „Off” (Dezactivat): Afișează ora conform diferenței de oră de la „Time Zone” (Fusul orar).

„CA Module Setup” (Configurare modul CA):

Oferă accesul la un serviciu de TV cu plată după ce obțineți un Modul cu acces condiționat (CAM) și un card de vizualizare. Consultați pagina 16 pentru a afla locația

mufei  (PCMCIA).

Specificații

Unitatea de afișare

Necesități de alimentare:

220–240 V c.a., 50 Hz

Mărime ecran:

KDL-23B40xx: 23 inci

KDL-20B40xx: 20 inci

Rezoluția afișajului:

1.366 puncte (orizontal) x 768 linii (vertical)

Puterea consumată:

KDL-23B40xx: 74 W sau mai puțin

KDL-20B40xx: 60 W sau mai puțin

Puterea consumată în standby*:

0,7 W sau mai puțin

* Puterea specificată în modul standby este atinsă după ce televizorul își încheie procesele interne.

Dimensiuni (lățime/înălțime/grosime):

KDL-23B40xx: aprox. 585 x 414 x 150 mm

KDL-20B40xx: aprox. 516 x 372 x 134 mm

Masa:

KDL-23B40xx: aprox. 7,5 kg

KDL-20B40xx: aprox. 6,5 kg

Sistem panou

Panou cu LCD (afișaj cu cristale lichide)

Sistem TV

În funcție de selecția pentru țara/zona dvs.

Analogic: B/G/H, D/K, L, I

Digital: DVB-T

Sistem culoare/video

Analogic: PAL, SECAM

NTSC 3.58, 4.43 (doar intrare video)

Digital: MPEG-2 MP@ML

Antena

Bornă externă 75 ohmi pentru VHF/UHF

Acoperire canale

Analogic: 48,25 – 855,25 MHz

Digital: Banda VHF III (177,5 – 226,5 MHz)

UHF E21 - E69 (474 - 858 MHz)

Borne

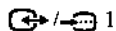

1

Conector scart cu 21 pini (standard CENELEC) inclusiv intrare audio/video, intrare RGB și ieșire TV audio/video.

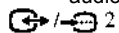

2 (SMARTLINK)

Conector scart cu 21 pini (standard CENELEC) inclusiv intrare audio/video, intrare RGB, intrare S-video, ieșire audio/video selectabilă și interfață SmartLink.



3

Formate compatibile: 1080i, 720p, 576p, 576i, 480p, 480i

Y: 1 Vp-p, 75 ohmi, 0,3V sincronizare negativă

PB/CB: 0,7 Vp-p, 75 ohmi

PR/CR: 0,7 Vp-p, 75 ohmi



3

Intrare audio (mufe phono)

500 mVrms

Impedanța: 47 kilo ohmi

„HDMI IN” (Intrare HDMI) 4

Video: 1080i, 720p, 576p, 576i, 480p, 480i

Audio: PCM linear pe 2 canale

32, 44, 1 și 48 kHz, 16, 20 și 24 biți

PC (vezi tabel)

Audio analogic (mufe phono):

500 mVrms, Impedanța 47 kilohmi



5

Intrare S video (mini DIN cu 4 pini)



5

Intrare video (mufe phono)



5

Intrare audio (mufe phono)



5

Ieșire audio (stânga/dreapta) (mufe phono)



PC

Intrare PC (15 Dsub) (vezi pagina 16)

G: 0,7 Vp-p, 75 ohmi, fără sincronizare la verde

B: 0,7 Vp-p, 75 ohmi, fără sincronizare la verde

R: 0,7 Vp-p, 75 ohmi, fără sincronizare la verde

HD: 1-5 Vp-p

VD: 1-5 Vp-p



5

Intrare audio PC (mini-mufă)



5

Mufă căști



5

Fantă CAM (Modul de acces condiționat)

leșire sunet

3 W + 3 W (RMS)

Producătorul își rezervă dreptul de a modifica designul și caracteristicile, fără notificare prealabilă.

Tabel semnale de intrare pentru PC 

Semnale	Orizontal (pixel)	Vertical (linie)	Frecvență orizontală (kHz)	Frecvență verticală (Hz)	Standard
VGA	640	480	31,5	60	VGA
SVGA	800	600	37,9	60	Normele VESA
XGA	1024	768	48,4	60	Normele VESA
WXGA	1280	768	47,4	60	VESA
	1280	768	47,8	60	VESA

- Intrarea PC a acestui televizor nu este compatibilă cu Sincronizare la verde sau Sincronizare compozit.
- Intrarea PC a acestui televizor nu este compatibilă cu semnale cuplate.
- Intrarea PC a acestui televizor este compatibilă cu semnalele din tabelul de mai sus cu o frecvență verticală de 60 Hz. Pentru alte semnale, veți vedea mesajul „NO SYNC” (*Fără sincronizare*).

Tabel semnale de intrare PC pentru „HDMI IN” (Intrare HDMI) 4



Semnale	Orizontal (pixel)	Vertical (linie)	Frecvență orizontală (kHz)	Frecvență verticală (Hz)	Standard
VGA	640	480	31,5	60	VGA
SVGA	800	600	37,9	60	Normele VESA
XGA	1024	768	48,4	60	Normele VESA
WXGA	1280	768	47,4	60	VESA
WXGA	1280	768	47,8	60	VESA
WXGA	1360	768	47,7	60	VESA

Remedierea defecțiunilor

Verificați dacă indicatorul  (standby) clipește în culoarea roșie.

Când clipește

S-a activat funcția de auto-diagnostic.



- 1 Numărați de câte ori clipește indicatorul  (standby) între fiecare pauză de două secunde. De exemplu indicatorul clipește de trei ori, apoi există o pauză de două secunde, apoi clipește iar de trei ori, etc.
- 2 Apăsăți butonul  de pe televizor pentru a îl opri, scoateți-l din priză și informați distribuitorul sau centrul de service Sony cu privire la felul în care clipește indicatorul (numărul de clipiri).

Când nu clipește

- 1 Verificați elementele din tabelele de mai jos.
- 2 Dacă problema persistă, televizorul trebuie reparat de către personal calificat.

Imaginea

Pe ecranul televizorului nu apare nicio imagine (ecranul este întunecat) și nu se aude sunet

- Verificați conectarea antenei.
- Băgați televizorul în priză și apăsați butonul  de pe televizor.
- Dacă indicatorul  (standby) se aprinde în culoarea roșie, apăsați .

Pe ecran nu apar imagine sau informații de meniu de la echipamentele conectate la mufa scart

- Apăsăți  pentru a afișa o listă a echipamentelor conectate, apoi selectați intrarea dorită.
- Verificați conexiunea dintre echipamentul opțional și televizor.

Imagini duble sau imagini-fantomă

- Verificați conectarea antenei.
- Verificați amplasarea și direcția antenei.

Pe ecran apar doar purici și distorsiuni

- Verificați dacă antena este ruptă sau îndoită.
- Verificați dacă antena a ajuns la finalul ciclului său de viață utilă (trei-cinci ani pentru utilizare normală, unul-doi ani dacă se folosește pe litoral).

Imaginea este distorsionată (linii punctate sau dungii)

- Păstrați televizorul la distanță de surse de distorsiuni electrice, precum mașinile, motocicletele, uscătoarele de păr sau echipamentele optice.
- La instalarea echipamentelor opționale, lăsați spațiu între echipamentul opțional și televizor.
- Verificați conectarea antenei.
- Păstrați distanța între cablul antenei și alte cabluri de legătură.

În timpul vizualizării unui canal TV apar distorsiuni ale imaginii sau sunetului

- Reglați „AFT” (Acord fin automat) pentru a recepționa o imagine mai bună (pagina 27).

Pe ecran apar puncte mici negre și/sau strălucitoare

- Imaginea unei unități de afișare este formată din pixeli. Punctele mici negre și/sau strălucitoare (pixelii) de pe ecran nu indică o defecțiune.

Programele nu au culoare



- Selectați „Reset” (Resetare) (pagina 21).

La vizualizarea unui semnal de la mufele  nu apar culori sau apar culori neregulate

- Verificați conexiunea mufelor  și verificați dacă acestea sunt bine fixate.

Sunetul

Nu se aude sunet, dar imaginea este bună

- Apăsăți  +/- sau  (Reducere volum la zero).
- Verificați dacă opțiunea „Speaker” (Difuzor) este setată pe „TV Speaker” (Difuzor TV) (pagina 23).

Canale

Nu poate fi selectat canalul dorit

- Comutați între modul digital și analogic și selectați canalul digital/analogic dorit.

Unele canale sunt goale

- Canal codat/cu abonament. Abonați-vă la un serviciu de televiziune cu plată.
- Canalul este folosit doar pentru date (fără imagine sau sunet).
- Contactați emitentul pentru detalii cu privire la transmisie.

Nu se afișează canalele digitale

- Contactați un instalator local pentru a afla dacă în zona dvs. se furnizează transmisi digitale.
- Schimbați antena cu una cu acoperire mai bună.

Generalități

Televizorul se oprește automat (televizorul intră în modul standby)

- Verificați dacă este activată funcția „Sleep Timer” sau „Off Time” (Oră oprire) (pagina 25).
- Dacă nu se recepționează semnale și nu se efectuează operațiuni în modul TV timp de 10 minute, televizorul trece automat în modul standby.

Televizorul pornește automat

- Verificați dacă este activată funcția „On Time” (Oră pornire) (pagina 25).

Nu pot fi selectate unele surse de intrare

- Selectați „AV Preset” (Presetare AV) și anulați setarea „Skip” (Salt) pentru sursa de intrare (pagina 26).

Telecomanda nu funcționează

- Înlocuiți bateriile.

Nu puteți adăuga un canal în lista de Favorite

- În lista de Favorite pot fi memorate maxim 999 canale.

Există echipamente HDMI care nu apar în lista de dispozitive HDMI

- Verificați dacă echipamentul dvs. este compatibil cu comanda HDMI.