

Digitalna HD video kamera

Navodila za uporabo

SL



HDR-AS30 / AS30V

Zapis o lastništvu

Ime modela in serijska številka se nahajata na notranji strani pokrova za priključke. Zapišite serijsko številko na črto. Navedite te številke, kadar potrebujete pomoč pri pooblaščenem Sony prodajalcu.

Št. modela: HDR-AS _____
Serijska št.: _____

Najprej preberite naslednje

Ta priročnik pokriva osnovne postopke upravljanja. Podrobnosti si oglejte v priročniku »Handbook«. Priročnik »Handbook« (PDF) v notranjem pomnilniku kamere lahko naložite na naslednji način:

- 1 Vstavite polno baterijo v kamero.
- 2 Priključite kamero v računalnik z mikro USB kablom (priložen).
- 3 Pritisnite na tipko NEXT ali PREV in vklopite kamero.
- 4 Prikažite [Computer] → [PMHOME] → [HANDBOOK] na računalniku, nato namestite priročnik »Handbook« (PDF).

Pregled priložene opreme

Kamera (1)

Kamera je vstavljena v vodoodporno ohišje. Odprite pokrov ohišja kot kaže slika.

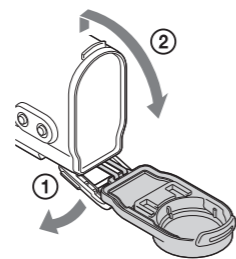

- Mikro USB kabel (1)
- Akumulatorska baterija (NP-BX1) (1)
- Vodoodporno ohišje (1)
- Pritrdilna zaponka (1)
- Ploščat samolepljiv nastavek (1)
- Ukrivljen samolepljiv nastavek (1)
- Priročnik »Handbook«
V notranjem pomnilniku kamere.
- Komplet natisnjene dokumentacije

Deli in tipke

- 1 Lučka REC/Access
- 2 Tipka REC (film/fotografija)/tipka ENTER (potrditev)
- 3 Stikalo ◀ REC HOLD
- 4 N (oznaka N)
NFC: Near Field Communication
- 5 Prikazovalnik
- 6 Zvočnik
- 7 Tipka PREV
- 8 Tipka NEXT
- 9 Mikrofona
- 10 Objektiv
- 11 GPS senzor (samo HDR-AS30V)
- 12 Pokrov za priključke
- 13 Priključek (Mic)
- 14 Priključek za dodatno opremo
- 15 Lučka CHG (polnjenje)
- 16 Priključek HDMI OUT
- 17 Multi/mikro USB priključek
Podpira naprave, združljive z Micro USB.
- 18 Pokrov za baterijo/spominsko kartico
- 19 Reža za spominsko kartico
- 20 Stikalo za nosilec baterije
- 21 Prostor za baterijo

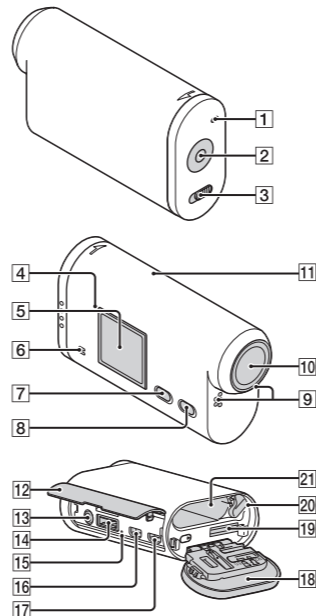

Začetek

Vstavljanje baterije

1 Odprite pokrov.

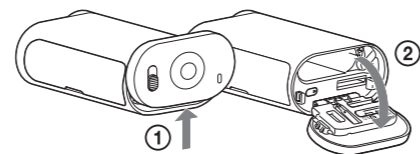

2 Vstavite baterijo.

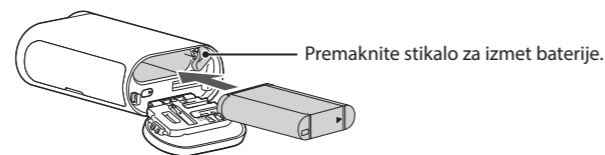

Pokrov zaprite tako, da sledite postopku v koraku 1 v nasprotni smeri.

3 Prepričajte se, ali je kamera izklopljena.

Za izklop kamere večkrat pritisnite na tipko NEXT, da se prikaže [PwOFF], nato ponovno pritisnite na ENTER.

4 Z mikro USB kablom (priložen) povežite multi/mikro USB priključek na kameri z računalnikom.

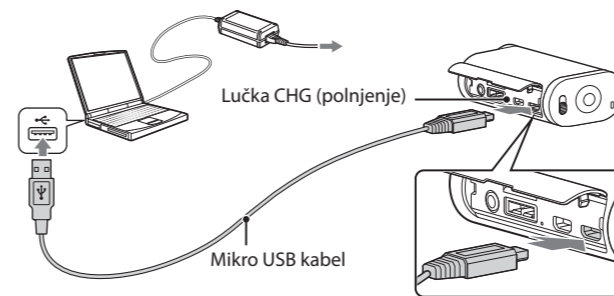

Vstavljanje spominske kartice



Vstavite spominsko kartico v pravi smeri.

Formatiranje spominske kartice

Podrobnosti si oglejte v priročniku »Handbook« (PDF).

Opombe

- Delovanje vseh spominskih kartic ni zagotovljeno.
- Preverite položaj spominske kartice. Če jo vstavite na silo in v nepravo smer, se utegnejo reža ali slikovni podatki poškodovati.
- Pred uporabo spominsko kartico formatirajte.
- Če želite odstraniti spominsko ploščico, na ploščico enkrat nežno pritisnite.

Nastavitev

Funkcije tipk

NEXT: pomik na naslednji meni
PREV: pomik na predhodni meni
ENTER: potrditev

Seznam postavk v meniju

Seznam načinov

Prikaz	Načini
MOVIE	Način filmov
PHOTO	Način fotografij
INTVL	Način snemanja fotografij v intervalih
SETUP	Način nastavitve
PLAY	Način predvajanja
PwOFF	Izklop

Postavke, ki jih lahko nastavite v SETUP (nastavitveni način)

Prikaz	Postavke
VIDEO	Način snemanja
STEDY	SteadyShot
ANGLE	Vidno polje
SCENE	Kader
LAPSE	Snemanje fotografij v intervalih
Wi-Fi	Pametno daljinsko upravljanje
GPS	GPS Log
PLANE	Letalski način
A.OFF	Samodejni izklop
BEEP	Zvočni signal
DATE	Nastavitev datuma in ure
USBPw	USB napajanje
V.SYS	Preklop NTSC/PAL
RESET	Ponastavitev
FORMT	Formatiranje

Opombe

- Z večkratnim pritiskanjem na tipko NEXT ali PREV se lahko pomikate po načinih/nastavitvenih postavkah.
- Za vrnitev na meni [SETUP] iz posameznih postavk, izberite [BACK] in nato pritisnite na tipko ENTER.
- Naslednje funkcije so na voljo, ko je kamera izklopljena:
 - pritisnite na tipko PREV ali NEXT, da vklopite kamero,
 - pritisnite na tipko ENTER, da začnete snemati v načinu snemanja, ki ste ga nastavili pred izklopom kamere.
- Prikaz jezika ni mogoče spremeniti.

Snemanje

Po potrebi pritrдите dodatno opremo na kamero.

1 Pritisnite na tipko NEXT ali PREV in vklopite kamero.

2 Izberite način snemanja med načini [MOVIE], [PHOTO] in [INTVL].

3 S tipko REC začnite snemati.

Ustavitve snemanja

Ponovno pritisnite na REC.

Opombi

- Možnost predvajanja slik, posnetih z drugo kamero, na tej kameri ni zagotovljeno.
- Med daljšim snemanjem se utegne kamera segreti do točke, ko se snemanje samodejno ustavi.
Kaj storiti, če se to zgodi, si oglejte v poglavju »Opombe o dolgotrajnejšem snemanju«.

Uporaba funkcije Wi-Fi

Namestitev programa PlayMemories Mobile na vaš prenosni telefon



Android 2.3 ali kasnejši (za uporabo funkcije One-touch (NFC) je potreben Android 4.0 ali kasnejši)

Poiščite program PlayMemories Mobile v Google Play in ga namestite.



iOS 4.3 ali kasnejši (funkcija One-touch (NFC) ni na voljo)

Poiščite program PlayMemories Mobile v App Store in ga namestite.



Opombe

- Če ste na svoj pametni telefon že naložili program "PlayMemories Mobile", ga posodobite na najnovejšo različico.
- Delovanje aplikacije z vsemi pametnimi telefoni in tablicami ni zagotovljeno.
- Združljivost z različicami OS velja na 1. september 2013.
- Na načine delovanja in prikaze aplikacij lahko vplivajo spremembe v prihodnjih nadgradnjah, na katere se vnaprej ne opozarja.
- Podrobnosti o programu PlayMemories Mobile si lahko ogledate na naslednji spletni strani: (<http://www.sony.net/pmm/>)

Informacije na nalepki (v spodnjem okvirčku) so potrebni, kadar priključujete kamero v pametni telefon. Če nalepke ni, si oglejte angleško različico v priročniku. Če nalepko izgubite, lahko svoj uporabniški ID in geslo ponovno pridobite s pomočjo naslednjega postopka:

- 1 Vstavite polno baterijo v kamero.
- 2 Priključite kamero v računalnik z mikro USB kablom (priložen).
- 3 Pritisnite na tipko NEXT ali PREV in vklopite kamero.
- 4 Prikažite [Computer] → [PMHOME] → [INFO] → [WIFI_INF.TXT] na računalniku, nato potrdite svoj ID in geslo.



Priključitev

Android

- Vstavite spominsko kartico v kamero, vklopite kamero in nato izberite način snemanja: [MOVIE], [PHOTO], [INTVL].
- Zaženite program PlayMemories Mobile na pametnem telefonu.
- Izberite SSID kot je zapisano na nalepki, prilepljeni na priročnik.
- Vpišite geslo, ki je zapisano na tej isti nalepki. (Samo prvič.)
- Na pametnem telefonu izberite način fotoaparata: Smart Remote Control ali Copy.

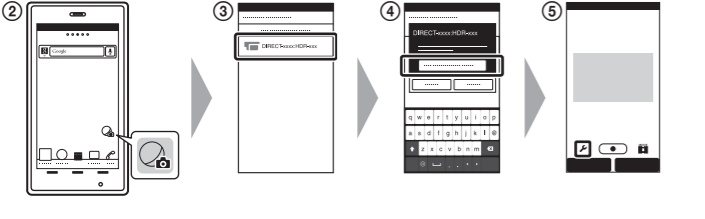

Android (podpira NFC)

Z oznako **N** (oznaka N) na pametnem telefonu se dotaknite oznake **N** (oznaka N) na kameri.

Ko se program PlayMemories Mobile zažene, se nastavitve samodejno uporabijo za vzpostavitev Wi-Fi povezave.

iPhone

- Vstavite spominsko kartico v kamero, vklopite kamero in nato izberite način snemanja: [MOVIE], [PHOTO], [INTVL].
- Odprite nastavitve, [Settings], na pametnem telefonu.
- Izberite [Wi-Fi] na pametnem telefonu.
- Izberite SSID kot je zapisano na nalepki, prilepljeni na priročnik.
- Vpišite geslo, ki je zapisano na tej isti nalepki. (Samo prvič.)
- Prepričajte se, ali je SSID fotoaparata prikazan na pametnem telefonu.
- Vrnite se na zaslon Home, nato zaženite program PlayMemories Mobile.
- Na pametnem telefonu izberite način fotoaparata: Smart Remote Control ali Copy.

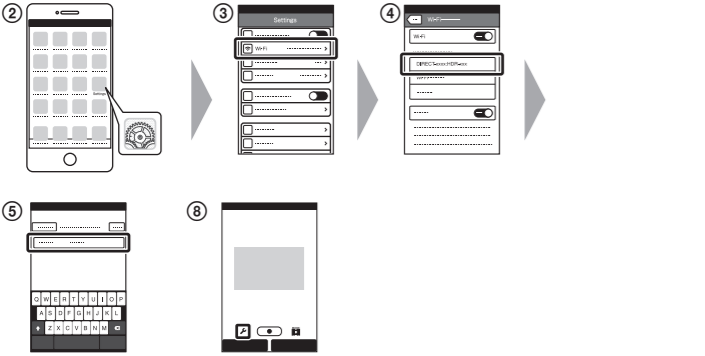

Ostalo

Opombe o dolgotrajnejšem snemanju

- Če se kamera izklopi, jo najmanj 10 minut ne uporabljajte in jo pustite, da se ohladi.
- Pri visoki temperaturi okolja se temperatura kamere hitro dvigne.
- Če se temperatura kamere dvigne, se utegne kakovost slike poslabšati. Priporočamo vam, da pred nadaljnjo uporabo počakate, da se temperatura kamere zniža.
- Površina kamere utegne postati vroča. To ne pomeni okvare.

Opombe o uporabi

- Če se prikaže opozorilo, bo ves zaslon utripal s prikazanim opozorilom. Podrobnosti si oglejte v priročniku Handbook (PDF).

Nekaj o programu

Program za upravljanje slik, PlayMemories Home lahko naložite z naslednje spletne strani:

 PlayMemories Home

http://www.sony.net/pm/

Opombe o funkciji brezžičnega omrežja

- Ne sprejemamo nobenih odgovornosti za okvare, ki so posledica izgube ali kraje, katero je omogočil nepooblaščen dostop do ali nepooblaščena uporaba destinacij, naloženih na kamero.

Tehnični podatki

Format signala: NTSC color, EIA standardi

HDTV 1080/60i, 1080/60p specifikacija
PAL barva, CCIR standard
HDTV 1080/50i, 1080/50p

Zahteve napajanja: akumulatorska baterija, 3,6 V (NP-BX1) USB, 5 V
USB polnjenje (multi/mikro USB priključek): DC 5 V, 500mA/800mA
Akumulatorska baterija NP-BX1:

Največja napetost polnjenja: DC 4,2 V
Največji tok polnjenja: 1,89 A

Več tehničnih podatkov si lahko ogledate v priročniku »Handbook« (PDF) pod »Tehnični podatki«.

Oblika in tehnični podatki se lahko spremenijo brez predhodnega obvestila.

Blagovne znamke

- »Memory Stick«,  »Memory Stick Duo«, **MEMORY STICK DUO**, »Memory Stick PRO Duo«, **MEMORY STICK PRO DUO**, »Memory Stick PRO-HG Duo«, **MEMORY STICK PRO-HG DUO**, »Memory Stick Micro«, »MagicGate«, **MAGICGATE**, »MagicGate Memory Stick« in »MagicGate Memory Stick Duo« so blagovne znamke korporacije Sony.
- HDMI, logotip HDMI in High-Definition Multimedia Interface so blagovne znamke ali registrirane blagovne znamke družbe HDMI Licensing LLC v ZDA in drugih državah.
- Mac, App Store sta blagovni znamki ali registrirani blagovni znamki družbe Apple Inc.
- iOS je registrirana blagovna znamka ali blagovna znamka družbe Cisco Systems, Inc. v ZDA in nekaterih drugih državah.
- Android in Google Play sta blagovni znamki družbe Google Inc.
- iPhone je blagovna znamka ali registrirana blagovna znamka družbe of Apple Inc.
- Wi-Fi, logotip za Wi-Fi, Wi-Fi PROTECTED SET-UP so registrirane blagovne znamke združenja Wi-Fi Alliance.
- Oznaka N je blagovna znamka ali registrirana blagovna znamka družbe NFC Forum, Inc. v ZDA in drugih državah.
-  in »PlayStation« sta registrirani blagovni znamki družbe Sony Computer Entertainment Inc.



- Izboljšajte svojo zabavo z enoto PlayStatio 3, tako da naložite aplikacijo za PlayStation 3 iz trgovine PlayStation Store (kjer je na voljo).
 - Za prenos aplikacije za enoto PlayStation 3 potrebujete račun za PlayStation Network in naloženo aplikacijo. PlayStation Network je na voljo v regijah, kjer je na voljo PlayStation Store.
 - Adobe in Adobe Reader sta registrirani blagovni ali blagovni znamki družbe Adobe Systems Incorporated v ZDA in/ali drugih državah.
 - Logotipa za microSD in microSDHC sta blagovni znamki SD-3D, LLC.
- Vsa druga imena izdelkov, ki so omenjeni v navodilih za uporabo so lahko blagovne znamke ali registrirane blagovne znamke določenih podjetij. Znaka ™ in ® nista prikazana vsakič.

OPOZORILO

Da ne bi prišlo do požara ali električnega udara:
1) ne izpostavljajte enote dežju ali vlagi,
2) ne postavljajte predmetov, napolnjenih z vodo (npr. vaz) na napravo.

Ne izpostavljajte baterije prekomerni vročini, na primer neposrednemu soncu, ognju, ipd.

POZOR

Baterija

Če z baterijo ne ravnate pravilno, lahko eksplodira in povzroči požar ali celo kemične opekline. Upoštevajte naslednja opozorila:

- Ne razstavljajte baterije.
- Ne izpostavljajte baterije udarcem (npr. s kladivom, ipd.), pazite, da vam ne pade na tla in da na baterijo ne stopite.
- Pazite, da ne povzročite kratkega stika in da kovinski predmeti ne pridejo v stik s priključki baterije.
- Ne izpostavljajte baterije visokim temperaturam nad 60 °C, na primer v avtomobilu, parkiranem na soncu.
- Ne mecite baterije v ogenj.
- Ne uporabljajte poškodovane litij-ionske baterije.
- Baterijo polnite s polnilnikom za Sony baterije ali z napravo, ki omogoča polnjenje akumulatorskih baterij.
- Hranite baterijo izven dosega majhnih otrok.
- Pazite, da bo baterija suha.
- Baterijo zamenjajte z baterijo iste ali podobne vrste, ki jo priporoča Sony.
- Če želite odvreči iztrošeno baterijo, upoštevajte navodila.

Zamenjajte baterijo samo z določeno vrsto. V nasprotnem primeru utegne priti do

požara ali poškodbe.

Omrežni napajalnik

Ko uporabljate omrežni napajalnik, uporabite bližnjo stensko vtičnico. Če med uporabo naprave pride do nepravilnega delovanja, nemudoma izvlecite kabel omrežnega napajalnika iz vtičnice.

Opomba kupcem v državah z EU direktivami

Proizvajalec tega izdelka je korporacija Sony, 1-7-1 Konan Minato-ku Tokyo, 108-0075 Japonska. Pooblaščen predstavnik za EMC in varnost izdelka je Sony Deutschland GmbH, Hedelfinger Strasse 61, 70327 Stuttgart, Nemčija.

CE

Podjetje Sony na tem mestu izjavlja, da digitalna HD videokamera HDR-AS30V ustreza osnovnim zahtevam in drugim zadevnim predpisom direktive 1999/5/EC. Podrobnosti si oglejte na spletni strani: http://www.compliance.sony.de/

Opomba

Če zaradi statične elektrike ali elektromagnetizma pride do prekinitve prenosa podatkov, ponovno zaženite aplikacijo ali izključite in ponovno priključite komunikacijski kabel (USB, itd.).

Ta naprava je bila testirana in ustreza omejitvam, ki jih določa EMC direktiva za uporabo priključnih kablov, krajših od 3 metrov.

Elektromagnetna polja na določenih frekvencah utegnejo vplivati na sliko in zvok digitalne videokamere.

Odpadne električna in elektronska oprema (velja za evropsko unijo in druge evropske države s sistemom ločevanja odpadkov)



Če se na izdelku ali na njegovi embalaži nahaja ta simbol, pomeni, naj z izdelkom ne ravnamo enako kot z gospodinjskimi odpadki. Odložiti ga morate na ustreznem zbirnem mestu za električno in elektronsko opremo. S tem ko izdelek pravilno odvržete, pripomorete k preprečevanju potencialnih negativnih posledic za okolje in naše zdravje, ki bi ga povzročilo nepravilna odstranitev tega izdelka. Z recikliranjem materialov bomo ohranili naravne vire. O

podrobnostih glede recikliranja tega izdelka lahko povprašate na upravni enoti ali v trgovini, kjer ste izdelek kupili.

Odpadne baterije (velja za evropsko unijo in druge evropske države s sistemom ločevanja odpadkov)



Če se na bateriji ali na njeni embalaži nahaja ta simbol, pomeni, naj z njo ne ravnamo enako kot z gospodinjskimi odpadki. Pri nekaterih baterijah je ta simbol uporabljen skupaj s kemijskim simbolom. Kemijska simbola za živo srebro (Hg) ali svinec (Pb) se dodata, če baterija vsebuje več kot 0,0005 % živega srebra ali 0,004 % svinca. S tem ko baterijo pravilno odvržete, pripomorete k preprečevanju potencialnih negativnih posledic za okolje in naše zdravje, ki bi ga povzročilo nepravilna odstranitev tega izdelka. Z recikliranjem materialov bomo ohranili naravne vire. Pri izdelkih ki zahtevajo neprekinjeno povezavo z baterijo zaradi varnosti, delovanja ali ohranitve podatkov, naj baterijo zamenja usposobljeno servisno osebje.

Za zagotavljanje pravilnega ravnanja z baterijo jo oddajte na ustreznem zbirnem mestu ob koncu življenjske dobe. Pri vseh ostalih baterijah si preberite poglavje o varnem odstranjevanju baterij.

O podrobnostih glede recikliranja tega izdelka lahko povprašate na upravni enoti ali v trgovini, kjer ste izdelek kupili.