

Σημείωση

Εάν λόγω στατικού ηλεκτρισμού ή ηλεκτρομαγνητικών πεδίων η μετάδοση δεδομένων διακοπεί στη μέση (αποτύχει), επανεκκινήστε την εφαρμογή, ή αποσυνδέστε και συνδέστε ξανά το καλώδιο επικοινωνίας (USB, κλπ.).

Απόρριψη Παλαιών Ηλεκτρικών και Ηλεκτρονικών Συσκευών (Ισχύει στην Ευρωπαϊκή Ένωση και άλλες Ευρωπαϊκές χώρες με ξεχωριστά συστήματα αποκομιδής)

Το σύμβολο αυτό επάνω στο προϊόν ή στη συσκευασία του υποδεικνύει ότι το προϊόν αυτό δεν θα πρέπει να απορρίπτεται μαζί με τα συνηθισμένα οικιακά απορρίμματα. Αντίθετα θα πρέπει να παραδίδεται στο κατάλληλο σημείο αποκομιδής για την ανακύκλωση ηλεκτρικών και ηλεκτρονικών συσκευών. Εξασφαλίζοντας ότι το προϊόν αυτό απορρίπτεται σωστά, βοηθάτε στο να αποτραπούν όποιες αρνητικές επιπτώσεις στην ανθρώπινη υγεία και στο περιβάλλον που θα προέκυπταν από την μη κατάλληλη διαχείριση των αποβλήτων αυτού του προϊόντος. Η ανακύκλωση των υλικών βοηθά στην εξοικονόμηση των φυσικών πόρων. Για περισσότερες πληροφορίες σχετικά με την ανακύκλωση αυτού του προϊόντος, επικοινωνήστε με τις δημοτικές αρχές της περιοχής σας, με την υπηρεσία διάθεσης των οικιακών απορριμμάτων ή το κατάστημα από το οποίο αγοράσατε το προϊόν.

Απόρριψη χρησιμοποιημένων μπαταριών (ισχύει στην Ευρωπαϊκή Ένωση και άλλες Ευρωπαϊκές χώρες με ξεχωριστά συστήματα αποκομιδής)

Το σύμβολο αυτό επάνω στη μπαταρία ή στη συσκευασία δείχνει ότι η μπαταρία που παρέχεται με αυτό το προϊόν δεν πρέπει να αντιμετωπίζεται όπως τα οικιακά απορρίμματα. Σε μερικές μπαταρίες αυτό το σύμβολο ενδέχεται να χρησιμοποιείται σε συνδυασμό με ένα χημικό σύμβολο. Τα χημικά σύμβολα του υδραργύρου (Hg) ή του μολύβδου (Pb) προστίθενται αν η μπαταρία περιέχει περισσότερο από 0,0005% υδράργυρο ή 0,004% μολύβδο. Εξασφαλίζοντας τη σωστή απόρριψη αυτών των μπαταριών, βοηθάτε στην πρόληψη πιθανών αρνητικών συνεπειών στο περιβάλλον και την ανθρώπινη υγεία, οι οποίες θα μπορούσαν διαφορετικά να προκληθούν από τη μη ενδεδειγμένη διάθεση της μπαταρίας. Η ανακύκλωση των υλικών βοηθάει στη διαφύλαξη των φυσικών πόρων. Στην περίπτωση προϊόντων που για λόγους ασφαλείας, επιδόσεων, η ακεραιότητας δεδομένων απαιτούν τη μόνιμη σύνδεση με ενσωματωμένη μπαταρία, αυτή η μπαταρία θα πρέπει να αντικαθίσταται μόνο από εξουσιοδοτημένο τεχνικό προσωπικό. Για να εξασφαλίσετε τη σωστή μεταχείριση της μπαταρίας, παραδώστε το προϊόν στο τέλος της διάρκειας ζωής του στο κατάλληλο σημείο συλλογής ηλεκτρικού και ηλεκτρονικού εξοπλισμού για ανακύκλωση. Στην περίπτωση όλων των άλλων μπαταριών, παρακαλούμε δείτε το τμήμα που περιγράφει πώς να αφαιρέσετε με ασφάλεια τη μπαταρία από το προϊόν. Παραδώστε την μπαταρία στο κατάλληλο σημείο συλλογής των χρησιμοποιημένων μπαταριών για ανακύκλωση. Για περισσότερες πληροφορίες σχετικά με την ανακύκλωση αυτού του προϊόντος ή της μπαταρίας, παρακαλούμε επικοινωνήστε με τις τοπικές Δημοτικές Αρχές, την τοπική υπηρεσία αποκομιδής οικιακών απορριμμάτων, ή το κατάστημα από το οποίο αγοράσατε το προϊόν.

Ευρωπαϊκή Εγγύηση Sony

Αγαπητέ πελάτη,
Σας ευχαριστούμε που αγοράσατε αυτό το προϊόν της Sony. Ελπίζουμε να μείνετε ικανοποιημένοι από τη χρήση του. Στην παρούσα περίπτωση που το προϊόν σας χρειαστεί αμέσως (εποικική) κατά τη διάρκεια της εγγύησης, παρακαλούμε να επικοινωνήσετε με το κατάστημα αγοράς ή με ένα μέλος του δικτύου εξουσιοδοτημένων Σέρβις Ασν της Ευρωπαϊκής Οικονομικής Ζώνης (ΕΟΖ) ή και άλλων χωρών που αναφέρονται σ' αυτή την εγγύηση ή στο συνδεδεμένο αυτή φυλλάδιο (Περιοχή Κάλυψης της Εγγύησης). Μπορείτε να βρείτε λεπτομέρειες για τα μέλη του δικτύου μας ASN, στους τηλεφωνικούς καταλόγους, στους καταλόγους προϊόντων μας και στις ιστοσελίδες μας.
Για να αποκτήσετε κάθε παρήχθη ταλαιπωρία, σας συνιστούμε να διαβάσετε προσεκτικά το εγχειρίδιο χρήσης προτού να έρθετε σε επαφή με τον προμηθευτή σας ή το δίκτυο εξουσιοδοτημένων αμέρβις μας.
Η Εγγύηση Σας
Η παρούσα εγγύηση ισχύει για το προϊόν της Sony που αγοράσατε, εσ' όσον κάτι τέτοιο αναφέρεται στα φυλλάδια που συνοδεύουν το προϊόν σας, υπό την προϋπόθεση ότι αγοράσατε εντός της Περιοχής Κάλυψης της Εγγύησης. Με την παρούσα, η Sony εγγυάται ότι το προϊόν είναι απαλλαγμένο από κάθε ελάττωμα σχετιζόμενο με τα υλικά ή την κατασκευή, για μια περίοδο ΕΝΟΞ ΕΤΟΣ¹ από την ημερομηνία της αρχικής αγοράς. Η αρμόδια για να προσφέρει και εκπληρώσει την παρούσα εγγύηση εταιρεία Sony, είναι αυτή που αναφέρεται σ' αυτήν την Εγγύηση ή στο συνδεδεμένο αυτή φυλλάδιο στη χώρα όπου επιδιώκεται η εποικική κατά τη διάρκεια της εγγύησης.
Εάν, εντός της περιόδου εγγύησης, αποδειχθεί ελαττωματικό το προϊόν (κατά την ημερομηνία της αρχικής αγοράς) λόγω απεργιών, υλικών ή κατασκευής, η Sony ή ένα μέλος του δικτύου εξουσιοδοτημένων Σέρβις Ασν της Περιοχής Κάλυψης της Εγγύησης θα επισκευάσει ή θα αντικαταστήσει (κατ' επιλογή της Sony χωρίς επιβάρυνση για εργασία ή ανταλλακτικά) το προϊόν ή τα ελαττωματικά εξαρτήματα του, εντός εύλογου χρόνου, βάσει των όρων και ανεναντίων που εκτίθενται παρακάτω. Η Sony και τα μέλη του δικτύου εξουσιοδοτημένων Σέρβις Ασν μπορούν να αντικαταστήσουν ελαττωματικά προϊόντα ή εξαρτήματα με νέα ή ανακυκλωμένα προϊόντα ή εξαρτήματα. Όλα τα προϊόντα και εξαρτήματα που έχουν αντικατασταθεί γίνονται ιδιοκτησία της Sony.

Όροι
1. Εποικικές δυνάμεις της παρούσας εγγύησης θα παρέχονται μόνο εάν προσκομισθεί το πρωτότυπο τιμολόγιο ή η απόδειξη πώλησης (με την ένδειξη της ημερομηνίας αγοράς, του μοντέλου του προϊόντος και του ονόματος του εμπόρου) μαζί με το ελαττωματικό προϊόν εντός της περιόδου εγγύησης. Η Sony και τα μέλη του δικτύου εξουσιοδοτημένων Σέρβις Ασν μπορούν να αρνηθούν τη δωρεάν εποικική κατά την περίοδο εγγύησης εάν δεν προσκομισθούν τα παραπάνω έγγραφα ή εάν δεν προκύπτουν από αυτά η ημερομηνία αγοράς, το προϊόν ή το μοντέλο του προϊόντος ή το όνομα του εμπόρου. Η παρούσα εγγύηση δεν ισχύει εάν ο τύπος του μοντέλου ή ο σειριακός αριθμός του προϊόντος έχει αλλοιωθεί, διαγραφεί, αφαιρεθεί ή καταστεί δυσανάγνωστος.
2. Για να αποφευχθεί βλάβη ή απώλεια / διαγραφή σε αφαιρούμενα ή αποσπώμενα μέσα ή εξαρτήματα αποθήκευσης δεδομένων, οφείλετε να τα ασφαρίσετε πριν παραδώσετε το προϊόν σας για εποικική κατά την περίοδο εγγύησης.
3. Η παρούσα εγγύηση δεν καλύπτει τα έξωδα και τους κινδύνους μεταφοράς που συνδέονται με τη μεταφορά του προϊόντος σας προς και από τη Sony ή μέλος του δικτύου ASN.
4. Η παρούσα εγγύηση δεν καλύπτει τα εξής:
■ Περιοδική συντήρηση και εποικική ή αντικατάσταση εξαρτημάτων ως αποτέλεσμα φυσιολογικής φθοράς.
■ Ανεπιθύμητα (ατυχήματα) μέσα για τα οποία προβλέπεται περιοδική αντικατάσταση κατά τη διάρκεια ζωής ενός προϊόντος όπως μη επαναφορτιζόμενες μπαταρίες, φυσιολογική επιβάρυνση, γραφίδες, λάμπες, κλπ.).
■ Ζημιά ή ελαττώματα που προκλήθηκαν λόγω χρήσης, λειτουργίας ή χειρισμού ασυμβατών με την κανονική χρήση ή οικιακή χρήση.
■ Ζημιά ή αλλαγές στο προϊόν που προκλήθηκαν από:
□ Κακή χρήση, συμπεριλαμβανομένου:
> του χειρισμού που επιφέρει φυσική, αισθητική ή επαναπώληση ζημιά ή αλλαγές στο προϊόν ή βλάβη σε οθόνες υγρών κρυστάλλων
=> μη κανονική ή μη σύμφωνα με τις οδηγίες της Sony εγκατάσταση ή χρήση του προϊόντος
=> μη συντήρηση του προϊόντος σύμφωνα με τις οδηγίες σωστής συντήρησης της Sony
=> εγκατάσταση ή χρήση του προϊόντος με τρόπο μη σύμφωνο με τις τεχνικές προδιαγραφές και τα πρότυπα ασφαλείας που ισχύουν στη χώρα όπου έχει εγκατασταθεί και χρησιμοποιείται το προϊόν
□ Μολύνσεις από ιούς ή χρήση του προϊόντος με λογισμικό που δεν παρέχεται με το προϊόν ή κανονισμένη εγκατάσταση του λογισμικού.
□ Την κατάσταση ή τα ελαττώματα των συστημάτων με τα οποία χρησιμοποιείται ή στο οποία ενσωματώνεται το προϊόν εκτός από άλλα προϊόντα της Sony ειδικά σχεδιασμένα για να χρησιμοποιούνται με το εν λόγω προϊόν.
□ Χρήση του προϊόντος με εξαρτήματα, περιφερειακά εξοπλισμό και άλλα προϊόντα των οποίων ο τύπος, η κατάσταση και το πρότυπο δεν συνιστούν από τη Sony, η κατάσταση και το πρότυπο δεν είναι σύμφωνα με τα υλικά ή την κατασκευή της Sony.
□ Εποικική ή επαναρρύθμιση εποικική από άτομα που δεν είναι μέλη της Sony ή του δικτύου ASN.
□ Ρυθμίσεις ή προσαρμογές χωρίς την προηγούμενη γραπτή συναίνεση της Sony, στις οποίες συμπεριλαμβάνονται:
=> η αναβάθμιση του προϊόντος πέρα από τις προδιαγραφές ή τα χαρακτηριστικά που περιγράφονται στο εγχειρίδιο χρήσης.
=> οι τροποποιήσεις του προϊόντος με σκοπό να συμμορφωθεί προς εθνικές ή τοπικές τεχνικές προδιαγραφές και πρότυπα ασφαλείας που ισχύουν σε χώρες για τις οποίες το προϊόν δεν είχε σχεδιαστεί και κατασκευαστεί ειδικά.
□ Αιμέλια.
□ Ατυχήματα, πυρκαγιά, υγρό, χημικά και άλλες ουσίες, πλημμύρα, δονήσεις, υπερβολική θερμότητα, ακατάλληλο εξοπλισμό, υπέρταση, υπερβολική ή εσφαλμένη τροφοδοσία ή τάση εισόδου, ακτινοβολία, ηλεκτροστατικές εκκενώσεις συμπεριλαμβανομένου του κεραυνού, άλλων εξωτερικών δυνάμεων και επιβροσών.
5. Η παρούσα εγγύηση καλύπτει μόνο τα υλικά μέρη του προϊόντος. Δεν καλύπτει το λογισμικό (είτε της Sony, είτε τρίτων κατασκευαστών) για το οποίο παρέχεται ή προκρίνεται να ισχύει μια όδεια χρήσης από τον τελικό χρήστη ή αμερικανικές δημόσιες εγγυήσεις ή εξαιρέσεις από την εγγύηση.

Εξαιρέσεις και περιορισμοί
Με εξαίρεση των όσων αναφέρονται ανωτέρω, η Sony δεν παρέχει καμία εγγύηση (δηλ. σιωπηρή, εκ του νόμου ή άλλη) όσον αφορά την ποιότητα, την απόδοση, την ακρίβεια, την αξιοπιστία, την καταλληλότητα του προϊόντος ή του λογισμικού που παρέχεται ή συνοδεύει το προϊόν, αν συγκριμένο αποκτά. Εάν η ισχύουσα νομοθεσία απαγορεύει πλήρως ή μερικώς την παρούσα εξαιρέση, η Sony εξαιρεί ή περιορίζει την εγγύηση της μόνο στη μέγιστη έκταση που επιτρέπει η ισχύουσα νομοθεσία. Οποιαδήποτε εγγύηση ή οποία δεν εξαιρείται πλήρως (στο μέτρο που το επιτρέπει ο ισχύων νόμος) θα περιορίζεται στη διάρκεια ισχύος της παρούσας εγγύησης.
Η μοναδική υπερέκταση της Sony σύμφωνα με την παρούσα εγγύηση είναι η εποικική ή η αντικατάσταση προϊόντων που υπέστησαν στους όρους και συνθήκες της εγγύησης. Η Sony δεν ευθύνεται για οποιαδήποτε απώλεια ή ζημιά που σχετίζεται με τα προϊόντα, το εφόδε, την παρούσα εγγύηση, συμπεριλαμβανομένων των οικονομικών και άλλων απωλειών - του τιμήματος που καταβλήθηκε για την αγορά του προϊόντος - της απώλειας κερδών, εισοδημάτων, δεδομένων, απώλειες ή ζημιές του προϊόντος ή απομνημονεύσιμα συνδεδεμένων προϊόντων - της άμεσης, παρεμπιπτούσας ή επεκταμένης απώλειας ή ζημιάς ακόμη και αν αυτή η απώλεια ή ζημιά αφορά σε:
□ Μεσάζοντες λειτουργία ή μη λειτουργία του προϊόντος ή συνδεδεμένων προϊόντων λόγω ελαττωμάτων ή μη διαθεσιμότητας κατά την περίοδο που αυτό βρίσκεται στη Sony ή σε μέλος του δικτύου ASN, η οποία προκαλείται διαθεσιμότητας του προϊόντος, απώλεια χρόνου χρήστη ή διακοπή της εργασίας.
□ Παράκληση αναρτήσεων πληροφοριών που ζητούνται από το προϊόν ή από συνδεδεμένα προϊόντα.
□ Ζημιά ή απώλεια λογισμικών προγραμμάτων ή αφαιρούμενων μέσων αποθήκευσης δεδομένων ή

□ Μολύνσεις από ιούς ή άλλες αιτίες.
Το ανωτέρω ισχύει για απώλειες και ζημιές, που υπέστησαν σε οποιαδήποτε γενικές αρχές δικαίου, συμπεριλαμβανομένης της αμελείας ή άλλων αδικημάτων, αθέτησης σύμβασης, ρητής ή σιωπηρής εγγύησης, και απώλειες ευθύνης (ακόμα και για βλάβες για τα οποία η Sony ή μέλος του δικτύου ASN έχει ενοχοποιηθεί για τη δυνατότητα πρόληψης τέτοιων ζημιών).

Στο μέτρο που η ισχύουσα νομοθεσία απαγορεύει ή περιορίζει αυτές τις εξαιρέσεις ευθύνης, η Sony εξαιρεί ή περιορίζει την ευθύνη της μόνο στη μέγιστη έκταση που της επιτρέπει η ισχύουσα νομοθεσία. Για παράδειγμα, μερικά κράτη απαγορεύουν την εξαιρέση ή τον περιορισμό ζημιών που οφείλονται σε αμέλεια, σε βλάβη αιμέλια, σε εκ προθέσεως παράτυπη, σε άλλα και παρόμοια πράξεις. Σε καμία περίπτωση, η ευθύνη της Sony κατά την παρούσα εγγύηση, δεν υπερβαίνει την τιμή που καταβλήθηκε για την αγορά του προϊόντος, ωστόσο αν η ισχύουσα νομοθεσία επιτρέπει μόνο περιορισμούς ευθύνης υψηλότερου βαθμού, θα ισχύουν οι τελευταίοι.

Το εμπλεκόμενο νόμιμο δικαστήριο
Ο καταναλωτής έχει έναντι της Sony τα δικαιώματα που απορρέουν από την παρούσα εγγύηση σύμφωνα με τους όρους που περιγράφονται σε αυτήν, χωρίς να παραβιάζονται τα δικαιώματά του που προκύπτουν από την ισχύουσα εθνική νομοθεσία σχετικά με την πώληση καταναλωτικών προϊόντων. Η παρούσα εγγύηση δεν δίνει τα νόμιμα δικαιώματα που ενδέχεται να έχετε, ούτε σκεπάζει να δεν μπορούν να εξαιρεθούν ή να περιοριστούν, ούτε δικαιώματά σας εναντίον των προμηθευτών από τα οποία αγοράσατε το προϊόν. Η δικαιοσύνη οποιαδήποτε δικαστηρίου σας εναντίον οποιαδήποτε αποικιστικού σε εσάς.

Sony Europe Ltd. δ.τ. Sony Hellas
Βασ. Σοφίας 1
151 24 Μαρούσι
Τμήμα Εξυπηρέτησης Καταναλωτών Sony
0080 4412 1496 (για κλήσεις από σταθερό τηλέφωνο Ελλάδα)
211 1980 703 (για κλήσεις από κινητό τηλέφωνο Ελλάδα)
800 91150 (για κλήσεις από σταθερό/κινητό τηλέφωνο Κύπρου)
e-mail: cs-greece@eu.sony.com
www.sony.gr

Λίστα Χειρισμών

Για λεπτομέρειες σχετικά με τις ρυθμίσεις και τους χειρισμούς, δείτε το παρακάτω σχήμα.

Πλήκτρα χειρισμών

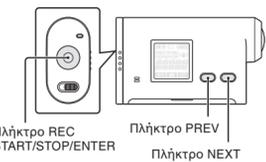

Χειρισμός	Βέλος
ENTER	→
PREV	←
NEXT	→
Αυτόματη εναλλαγή	→
Άλλα	→

Ρύθμιση

Μπορείτε να επανέλθετε στην αρχική οθόνη κάθε στοιχείου των ρυθμίσεων πιέζοντας το πλήκτρο ENTER όταν εμφανίζεται το [BACK] (Πίσω). Πιέστε και κρατήστε το πλήκτρο PREV/NEXT για εναλλαγή μεταξύ των επιλογών του στοιχείου.

*1 Η λειτουργία Wi-Fi είναι διαθέσιμη μόνο με την HDR-AS15.
*2 Θέστε τη συσκευή σε λειτουργία με το πλήκτρο NEXT/PREV.

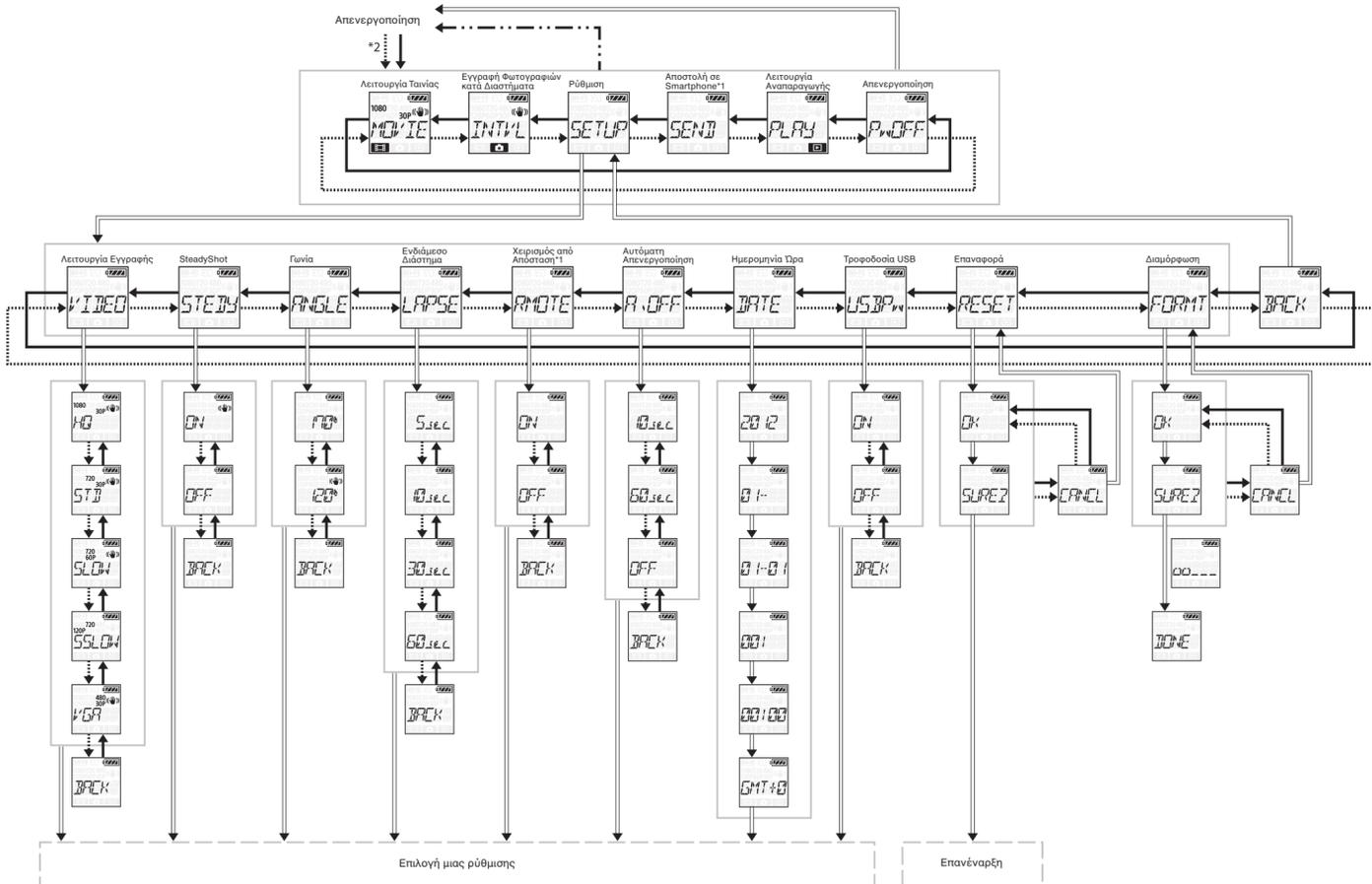

Εγγραφή/Αναπαραγωγή

*3 Όταν η κάμερα είναι απενεργοποιημένη, πιέστε το πλήκτρο ENTER για να αρχίσετε την εγγραφή.

*4 Θέστε τη κάμερα σε λειτουργία με το πλήκτρο NEXT/PREV.

*5 Πιέστε και κρατήστε το πλήκτρο.

*6 Πιέστε ταυτόχρονα τα πλήκτρα PREV και NEXT.

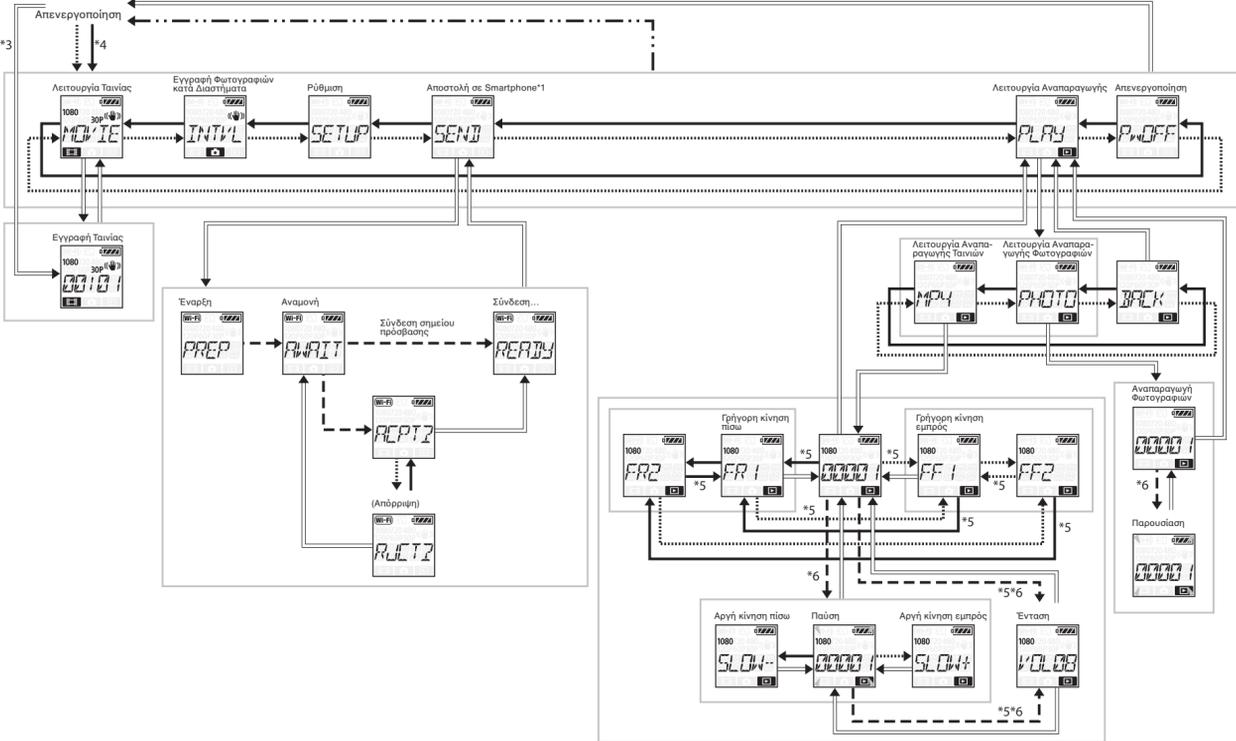

Λειτουργία εγγραφής

Οθόνη	Εγγραφόμενη εικόνα	Ανάλυση	Ρυθμός καρτέ απεικόνισης	Ρυθμός καρτέ αναπαραγωγής
	Υψηλότερη ανάλυση	1920×1080	30p	
	Υψηλή ανάλυση	1280×720	30p	
	Εικόνα αργής κίνησης εγγεγραμμένη με ρυθμό 2x καρτέ	1280×720	60p	30p
	Εικόνα πολύ αργής κίνησης εγγεγραμμένη με ρυθμό 4x καρτέ	1280×720	120p	
	Κανονική ανάλυση	640×480	30p	
	Επιστροφή στο μενού [VIDEO] (Βίντεο).			