

SONY®

4-169-965-11(1)



IX77

Hordozható CD-, DVD- lejátszó

Kezelési útmutató

HU



A Sony készülékekre és szolgáltatásokra vonatkozó hasznos tudnivalókat, ötleteket és egyéb információkat az alábbi honlapon találhat: www.sony-europe.com/myproduct



DVP-FX950

© 2010 Sony Corporation

FIGYELEM!

A tűzveszély és az áramütés elkerülése érdekében ne tegye ki a készüléket csapadék, nedvesség hatásának.

Az áramütés elkerülése érdekében ne bontsa meg a burkolatot. A készülék javítását bizza szakemberre.

A hálózati csatlakozóvezetékét kizárólag szakszervizben cserélhetik.

Az elemeket vagy az elemmel ellátott eszközt ne helyezze el olyan helyen, ahol sugárzó hőnek van kitéve, például a napfény vagy tűz.



Ez a címke a készülék alján található.

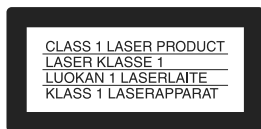

E készülék besorolása CLASS 1 LASER (1. osztályú lézerverenzés). A CLASS 1 LASER PRODUCT jelölés a készülék alján található.

FIGYELEM!

- Ha ezt a berendezést egy másik optikai készülékkel együtt használja, növekszik a szem veszélyeztetettsége. Mivel ez a CD-, DVD-lejátszó olyan lézersugárral működik, amely veszélyes lehet az emberi szemre, soha ne szerelje szét a készüléket.
- A javítást bizza szakemberre.
- A szakszerűtlenül elvégzett elemcseré robbanást okozhat. Csak azonos vagy egyenértékű

csereelemet használjon.



Feleslegessé vált elektromos és elektronikus készülékek hulladékként való eltávolítása (Használható az Európai Unió és egyéb európai országok szelektív hulladékgyűjtési rendszereiben) Ez a szimbólum a készüléken vagy a csomagolásán azt jelzi, hogy a terméket ne kezelje háztartási hulladékként. Kérjük, hogy az elektromos és elektronikai hulladék gyűjtésére kijelölt gyűjtőhelyen adja le. A feleslegessé vált termékének helyes kezelésével segít megelőzni a környezet és az emberi egészség károsodását, mely bekövetkezhet, ha nem követi a hulladékkezelés helyes módját. Az anyagok újrahasznosítása segít a természeti erőforrások megőrzésében. A termék újrahasznosítása érdekében további információért forduljon a lakhelyén az illetékesekhez, a helyi hulladékgyűjtő szolgáltatóhoz vagy ahhoz az üzlethez, ahol a terméket megvásárolta.



Pb

A kimerült elemek hulladékként való eltávolítása (Használható az Európai Unió és egyéb európai országok szelektív hulladékgyűjtési rendszereiben) Ez a jelölés az elemen vagy annak csomagolásán arra figyelmeztet, hogy az elemet ne kezelje háztartási hulladékként.

Vannak olyan elemek, melyeknél

a fenti szimbólummal együtt vegyjelkeket is feltüntetnek. A higany (Hg) vagy az ólom (Pb) vegyjelét akkor tüntetik fel, ha az elem 0,0005%-nál több higanyt vagy 0,004%-nál több ólmot tartalmaz.

Az elemek hulladékként való elhelyezésének szakszerű módjával segít megelőzni a környezet és az emberi egészség károsodását, mely bekövetkezhet, ha nem követi a hulladékkezelés helyes módját. Az anyagok újrahasznosítása segít a természeti erőforrások megőrzésében.

Olyan termékek esetén, ahol biztonsági, hatékonysági és adatkezelési okok miatt állandó kapcsolat szükséges a beépített elemekkel, az elemek eltávolításához szakember szükséges.

Az elemek szakszerű hulladékkezelése érdekében a készülék hasznos élettartamának végén adja le azt a megfelelő hulladékgyűjtő vagy újrahasznosító telepen.

Egyéb elemek esetén olvassa el az elemek biztonságos kicserélésére vonatkozó szakaszt. Az elemet adja le a megfelelő gyűjtőhelyen.

A termék vagy az elem újrahasznosításával kapcsolatos további információkért vegye fel a kapcsolatot a helyi hatósággal, a szakszolgáltató vállalattal vagy a vásárlás helyével.

Óvintézkedések

- Úgy helyezze el a rendszert, hogy probléma esetén a hálózati vezeték azonnal ki tudja húzni a hálózati aljzatból.
- A készülék mindaddig feszültség alatt áll, amíg a hálózati aljzathoz van csatlakoztatva, még akkor is, ha a készülék ki van kapcsolva.
- A tüzeset és az áramütés elkerülése érdekében soha ne tegyen folyadékkal teli edényt,

pl. virágvázát a készülékre.

- A fülhallgató vagy fejhallgató erős hangerővel történő alkalmazása halláskárosodást okozhat.

Ezt a terméket a Sony Corporation (Japán, Tokió, 1-7-1 Konan, Minato-ku) gyártotta. A termékbiztonsággal és az EMC irányelvekkel kapcsolatban a Sony Deutschland GmbH (Németország, 70327 Stuttgart, Hedelfinger Strasse 61.) a jogosult képviselő. Kérjük, bármely szervizeléssel vagy garanciával kapcsolatos ügyben, a különálló szerviz- vagy garanciaadokumentumokban megadott címekhez forduljon.

FONTOS TUDNIVALÓ!

Figyelem! Az Ön által megvásárolt készülék gyakorlatilag korlátlan ideig képes egy állóképet vagy egy menüképernyőt a tv-képernyőn megjeleníteni. Ha egy állóképet vagy egy menüképernyőt hosszabb ideig a tv-képernyőn hagy, a tv-készülék képernyője maradandó károsodást szenvedhet. Ez fokozottan érvényes a plazma- és a kivetítős tv-készülékekre.

Ha a készülékkel kapcsolatban bármilyen kérdése vagy problémája merül fel, keresse fel a vásárlás helyét.



Védjegyek, engedélyek, szerzői jogok

- Ez a készülék olyan másolásvédelmi technológiával van ellátva, amely az Egyesült Államok szabadalmi oltalma alatt áll, illetve egyéb szellemi tulajdon képez. Ezt a másolásvédelmi technológiát csak a Macrovision engedélyével és kizárólag otthoni vagy kisebb csoportos szórakoztatási célokra szabad felhasználni, hacsak a Macrovision másképpen nem rendelkezik. Feltörése és visszafejtése tilos!
- A készülék gyártása a Dolby Laboratories engedélyével történt. A Dolby és a dupla D szimbólum a Dolby Laboratories hivatalos védjegye.
- A „DVD+RW”, a „DVD-RW”, a „DVD+R”, a „DVD+R DL”, a „DVD-R”, a „DVD VIDEO” és a „CD” logo védjegy.
- Az MPEG Layer-3 hangtömörítési technológia és szabadalom felhasználása a Fraunhofer IIS és Thomson engedélyével történt.
- A DivX[®], DivX Certified[®] és az ehhez kapcsolódó logók a DivX Inc. védjegyei, és felhasználásuk a vállalat engedélyével történt.
- A TERMÉKET AZ MPEG-4 VISUAL PATENT PORTFOLIO LICENSE SZEMÉLYES, NEM ÜZLETI CÉLÚ FELHASZNÁLÁSRA ENGEDÉLYEZI OLYAN ADATOK TEKINTETÉBEN, AMELYEKET A VEVŐ MINT MAGÁNSZEMÉLY AZ MPEG-4 KÉPI SZABVÁNYNAK MEGFELELŐEN, NEM ÜZLETI CÉLBÓL KÓDOLT, VALAMINT ENGEDÉLYEZETT VIDEOSZOLGÁLTATÓ ÁLTAL KÍNÁLT MPEG-4 FORMÁTUMÚ VIDEOFILMEKSEL KAPCSOLATOS

FELHASZNÁLÁSRA.

ENGEDÉLY SEMMILYEN MÁS FELHASZNÁLÁSRA, KÖZVETVE SEM ADHATÓ. A REKLÁMCÉLÚ, BELSŐ ÉS ÜZLETI FELHASZNÁLÁSRA VONATKOZÓAN TOVÁBBI INFORMÁCIÓT AZ MPEG LA, LLC ADHAT. LÁSD: [HTTP://WWW.MPEGLA.COM](http://WWW.MPEGLA.COM).

Néhány szó az útmutatóról

- Ebben az útmutatóban a „lemez” a DVD- vagy a CD-lemezek általános megnevezése, amennyiben a szöveg vagy az illusztráció nem határozza meg másképpen.
- Az egyes magyarázatok fölött látható ikonok, pl. **DVD**, azt jelzik, hogy az adott magyarázat milyen adathordozókra vonatkozik. A részleteket lásd a „Lejátszható adathordozók” fejezetben a 30. oldalon.
- A FELTÉTLENŰL elolvasandó információkat (a téves működtetés megelőzése érdekében) a  ikon jelzi. A „JÓ, HA TUDJA” típusú információkat (hasznos tanácsok és egyéb információk) a  ikon jelöli.

Tartalomjegyzék

FIGYELEM!	2
Részegységek és kezelőszervek	5
Az LCD-képernyő elforgatása és lehajtása	9
Kezdeti lépések	10
A mellékelt tartozékok	10
Az akkumulátor feltöltése	10
A készülék használata járműben (a hátsó ülés utasai számára)	12
Csatlakoztatás külső eszközhöz	14
Lejátszás	15
Lemezek lejátszása	15
MP3-, JPEG és video-fájlok lejátszása	18
A képminőség és a képméret beállítása	20
Alapbeállítások	21
Az alapbeállítások menüje	21
További információk	25
Hibaelhárítás	25
Óvintézkedések	27
Lejátszható adathordozók	30
Minőségtanúsítás	32
Tárgymutató	33

Részegységek és kezelőszervek

A részleteket lásd a zárójelben lévő oldalon.

Lejátszó

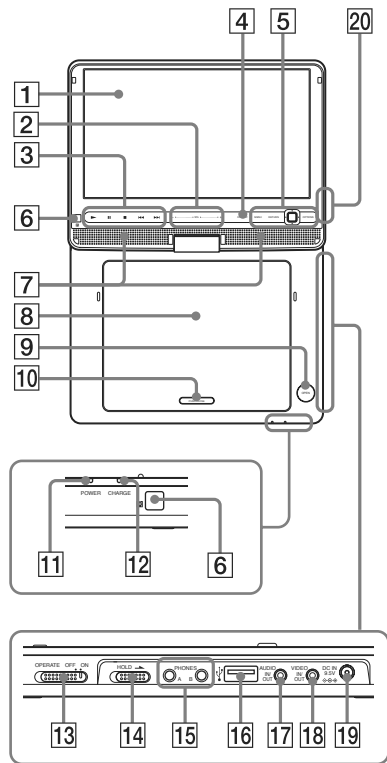

A **2** **3** **4** és **5** gombok érintéssel működtethetők (a **←/↑/↓/→/ENTER** gombok viszont nem).

A VOL+ és **▶** (lejátszás) gombon tapintható jelölés található. A tapintópontot referenciaként használhatja a készülék vezérlése közben.

1 LCD-képernyő (9. oldal)

2 VOL (hangerő) +/- gomb

A hangerő beállítása.

A + vagy – gomb érintéssel működtethető. A hangerő úgy is beállítható, hogy az ujját végighúzza az érintőcsúszkán. Ha középről a + jelölés felé halad, a hangerő növekszik, ha középről a – jelölés felé halad, a hangerő csökken. („LCD Mode” üzemmódban ugyanezzel a művelettel a képminőség szabályozható. Lásd a 20. oldalon.)

3 ▶ (lejátszás) gomb (15. oldal)

A lejátszás elindítása vagy folytatása.

|| (szünet) gomb (15. oldal)

Lejátszás szüneteltetése vagy folytatása.

■ (állj) gomb (15. oldal)

Lejátszás leállítása.

◀◀ (előző) gomb

Ugrás a pillanatnyi fejezet, műsorszám vagy jelenet elejére.

Ha az előző fejezetre, műsorszámra vagy jelenetre szeretne ugrani, nyomja meg kétszer ezt a gombot.

▶▶ (következő) gomb

Ugrás a következő fejezet, műsorszám vagy jelenet elejére.

4 DISPLAY

A lejátszási információk kijelzése.

- DVD-lejátszás esetén: a lejátszási információk kijelzése és a lejátszási mód kiválasztása. Lásd a 17. oldalon.
- CD-lemez vagy videofájl lejátszás esetén: e gomb minden megnyomásakor a kijelzett időinformáció módosul.
- VIDEO CD lejátszás esetén: a lejátszási információk kijelzése.

5 MENU

- DVD-lejátszás esetén: a menü kijelzése.
- CD-lemez vagy VIDEO CD lemez lejátszása esetén: e gomb többszöri megnyomásával ismételt, véletlen sorrendű és normál lejátszási mód közül választhat. (VIDEO PBC lemeznél csak akkor, ha a „PBC” beállítása „Off”.)
- JPEG diavetítés esetén: indexképek megjelenítése és diavetítés indítása. Lásd a 19. oldalon.

RETURN

Visszakapcsolás az előző képernyőre.

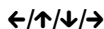

A kurzor mozgatása a kiválasztandó menüpontra.

- DVD-, CD-, vagy VIDEO CD lejátszása esetén: a lejátszó ◀/▶ gombja és a távvezérlő ◀◀/▶▶ gombja azonos funkciót működtet.

Középső gomb (ENTER)

Belépés a kiválasztott menüpontra.

- DVD-, CD-, vagy VIDEO CD lejátszása esetén: a lejátszó ENTER gombja és a ▶ gomb azonos funkciót működtet.

OPTIONS

Az LCD-képernyő beállítására (20. oldal) és az alapbeállítások elvégzésére (21. oldal) szolgáló menüt jelenti meg.

6 (távvezérlés érzékelő)

Ha a távvezérlőt használja, fordítsa azt a készülék  távvezérlés érzékelője irányába.

7 Hangszóró

8 Lemeztartó fedél (15. oldal)

9 OPEN gomb (15. oldal)

A lemeztartó fedél nyitása.

10 PUSH CLOSE (15. oldal)

A lemeztartó fedél zárása.

11 POWER jelző (15. oldal)

12 CHARGE jelző (11. oldal)

13 OPERATE kapcsoló (15. oldal)

A lejátszó be- és kikapcsolása.

14 HOLD kapcsoló

A lejátszó véletlen működtetésének megakadályozása érdekében tolja a HOLD kapcsolót a nyíl irányába. A lejátszó gombjai nem használhatók, de a távvezérlő gombjai funkcióképesek maradnak.

15 PHONES (fejhallgató) aljzat A, B

16 USB aljzat („A” típus) (19. oldal)

USB-eszköz csatlakoztatásához.

17 AUDIO IN/OUT aljzat (14. oldal)

18 VIDEO IN/OUT aljzat (14. oldal)

19 DC IN 9,5 V aljzat (11., 12. oldal)

Hálózati tápegység vagy jármű akkumulátor illesztő csatlakoztatása.

20 INPUT SELECT gomb (14. oldal)

E gomb többszöri megnyomásakor az LCD-kép az alábbiak szerint változik:

- Lemez mód (alapbeállítás): a behelyezett lemez lejátszásakor.
- USB-mód: a csatlakoztatott USB-eszköz adatfájljainak lejátszásakor. Ha ezt az üzemmódot választja, az „USB” megjelenik az LCD-képernyőn.
- Vonalbemeneti mód: a csatlakoztatott külső eszközön lejátszott műsor fogadásakor. Ha ezt az üzemmódot választja, a „Line In” megjelenik az LCD-képernyőn.

Távvezérlő

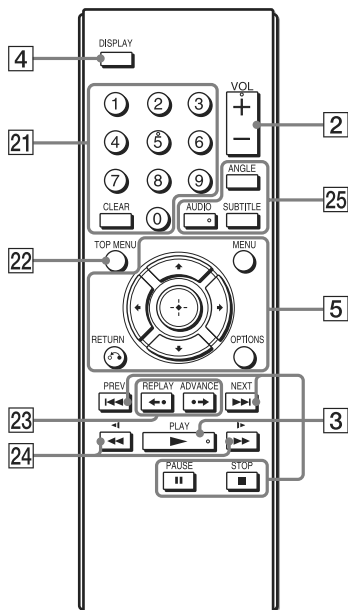

A VOL + gombon, az 5-ös számgombon, a és az AUDIO gombon tapintható jelölés található. A tapintópontot referenciaként használhatja a készülék vezérlése közben.

21 Számgombok

- A tétel-, fejezetszám stb. beírása.
- DVD VIDEO, CD-, vagy VIDEO CD lejátszás közben keresés a tétel, fejezet, műsorszám számának beírásával (számgombok) és az ENTER gomb megnyomásával. (VIDEO PBC lemeznél csak akkor, ha a „PBC” beállítása „Off”). Ha egy másik tételre vagy fejezetre kíván ugrani, nyomja meg a \leftarrow/\rightarrow gombot.

CLEAR gomb

A beviteli mező tartalmának törlése.

22 TOP MENU gomb

- DVD VIDEO lejátszás közben a főmenü megjelenítése.
- DVD VR lejátszás közben váltás az „eredeti lista” és a „lejátszási lista” között, ha a lemezen van lejátszási lista. Lejátszás közben a váltás nem lehetséges. Nyomja meg kétszer a  gombot, majd nyomja meg a TOP MENU gombot.

23 ◀•REPLAY/•▶ ADVANCE gomb

Visszajátszás, gyorskeresés előre a pillanatnyi jeleneten belül (csak DVD).

24 ◀◀◀/▶▶▶▶▶ (pásztázás, lassítás) gomb

Gyorsított lejátszás hátra, előre normál lejátszás közben.

A sebesség módosításához nyomja meg többször.

- DVD-lejátszás közben szünet üzemmódban lassított lejátszás hátra vagy előre. A sebesség módosításához nyomja meg többször.
- VIDEO CD vagy videófájl lejátszás közben szünet üzemmódban lassított lejátszás előre. A sebesség módosításához nyomja meg többször.

25 ANGLE gomb

A kameraállás kiválasztása. Ha a „” (kameraállás) ikon megjelenik, a kameraállás kiválasztható. Lehetnek olyan lemezek, melyeknél a kameraállás nem módosítható (csak DVD VIDEO).

AUDIO gomb

Az audio jelformátum kiválasztása.

- DVD VIDEO lejátszás közben e gomb minden megnyomásakor megváltozik a műsor nyelve. A lemeztől függően a nyelvek választéka eltérhet.

- DVD VR lejátszás közben e gomb többszöri megnyomásával a fő-, és a mellék hangsáv közül választhat.
- CD vagy VIDEO CD lejátszás közben e gomb többszöri megnyomásával sztereó és mono (bal, jobb) hangzás közül választhat.
- DivX videófájl lejátszás közben e gomb minden megnyomásakor megváltozik az audiojel. Ha a „No Audio” jelenik meg, a lejátszó az adott jelformátumot nem támogatja.

SUBTITLE gomb

A szinkronfelirat kiválasztása.

- DVD-lejátszás közben e gomb minden megnyomásakor megváltozik a szinkronfelirat nyelve. A lemeztől függően a nyelvek választéka eltérhet.
- DivX videófájl lejátszás közben lejátszás közben nyomja meg ezt a gombot. Amíg a szinkronfelirat információk láthatóak, nyomja meg a / és az ENTER gombot.

Az LCD-képernyő elforgatása és lehajtása

Hajtsa fel az LCD-képernyőt függőleges állásba és lassan forgassa el az óramutató járásával megegyező irányban (lásd a nyilat) 180°-kal.

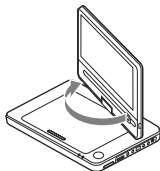

Miután az LCD-képernyőt 180°-kal elforgatta (az óramutató járásával megegyező irányban), hajtsa vissza azt a készülékhez. Ebben az állapotban az LCD-képernyő felfelé néz.

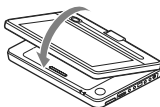

Az LCD-képernyő visszaállítása az eredeti állásba.

Hajtsa fel az LCD-képernyőt függőleges állásba és lassan forgassa az óramutató járásával ellentétes irányba.



- Ne forgassa el az LCD-képernyőt 180°-nál nagyobb szögben. Ezen kívül, ne próbálja meg ellentétes irányba forgatni. Az LCD-képernyő eltörhet.
- Használat után mindig állítsa vissza az LCD-képernyőt az eredeti állásba. Az LCD-képernyő megsérülhet, ha hirtelen ütés vagy hasonló hatás éri.
- A bezárt vagy félig nyitott LCD-képernyőt ne próbálja meg elfordítani. Az LCD-képernyő megsérülhet.

A mellékelt tartozékok

Ellenőrizze, hogy a készülékkel együtt megkapta-e a következő tartozékokat:

- Akkumulátor (NP-FX110) (1 db)
- Hálózati tápegység (1 db)
- Jármű akkumulátor illesztő (1 db)
- Audio-, videovezeték (minijack × 2 ↔ RCA × 3) (1 db)
- Távvezérlő (1 db)
- Rögzítőkonzol fejtámlához (1 db)

A távvezérlő előkészítése

Helyezzen be két AA (R6) típusú elemet az elemtartó rekeszbe, ügyelve a helyes ⊕ és ⊖ polarításra.

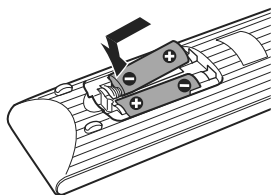

Az akkumulátor feltöltése

A készülék használatba vétele előtt, illetve ha kimerül, töltsse fel az akkumulátort.

1 Szerelje fel az akkumulátort a lejátszóra.

Illessze az akkumulátort a készülék alján lévő jelzésekhez.

Helyezze az akkumulátoron lévő kampókat a lejátszó alján lévő furatokba.

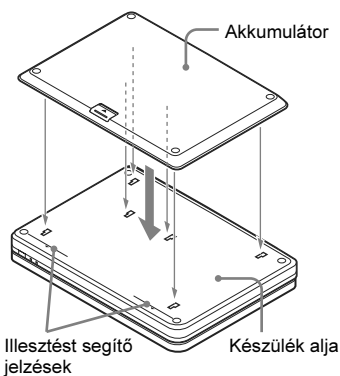

Csúsztassa az akkumulátort a nyíl irányába, ütközésig.

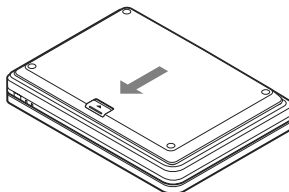

2 Csatlakoztassa a hálózati tápegységet.

Amikor a feltöltés megkezdődik, a CHARGE jelző narancssárgán világít.

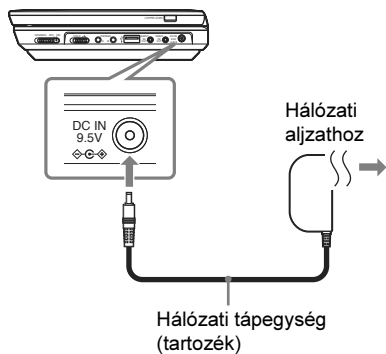

Amikor a feltöltés véget ér, a CHARGE jelző kialszik.
Húzza ki a hálózati tápegységet.

Ha a CHARGE helyett a POWER jelző világít, a készülék OPERATE kapcsolója „ON” állásban van. Kapcsolja „OFF” állásba és ellenőrizze, hogy a CHARGE jelző világít-e.

Javasoljuk, hogy az akkumulátort 5–35°C hőmérsékleten töltsse.

Feltöltés idő és lehetséges lejátszási idő

Feltöltési idő: kb. 6 óra

Lehetséges lejátszási idő: kb. 7,5 óra

A fenti időtartamok az alábbi körülmények között érvényesek:

- Átlagos környezeti hőmérséklet (20°C).
- Fejhallgató használata.
- A háttérvilágítás a legalacsonyabb szinten.

A környezeti hőmérséklettől vagy az akkumulátor állapotától függően a feltöltési idő növekedhet, illetve a lejátszási idő csökkenhet.

Az akkumulátor állapotának ellenőrzése

Amikor a lejátszást leállítja, megjelenik az akkumulátor jelző. Ha az akkumulátor kimerült, a  jelenik meg, vagy a CHARGE jelző villog. Kapcsolja az OPERATE kapcsolót „OFF” állásba, csatlakoztassa a hálózati tápegységet és töltsse fel az akkumulátort.



Az akkumulátor leválasztása

Nyomja meg a kioldó gombot és csúsztassa az akkumulátort a nyíl irányába.

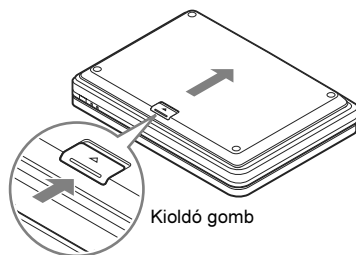

A készülék használata járműben (a hátsó ülés utasai számára)

Ha a hátsó ülésen utazók számára szeretné felszerelni a készüléket, szüksége lesz a fejtámla rögzítőkonzolra és a jármű akkumulátor illesztőre (mindkettő tartozék).

- A felszerelést álló járműben hajtsa végre.
- Az illesztőt 12 V-os jármű akkumulátorokhoz tervezték. Ne használja 24 V-os akkumulátorhoz.
- Az illesztőt negatív földelési rendszerű járművekhez tervezték. Ne használja pozitív földelésű járművekhez.
- Lehetnek olyan típusú ülések, melyekre a készülék nem szerelhető fel.



A lejátszó felszerelése az első ülés hátuljára

Az akkumulátorra járműben történő használat esetén nincs szükség. Kapcsolja ki a lejátszót és válassza le az akkumulátort (11. oldal).

1 Szerelje a rögzítőkonzolt a fejtámlára.

Állítsa be a fejtámlát úgy, hogy kb. 3 cm távolságra legyen az üléstől (1). Kapcsolja össze a rögzítőkonzolt csatját (2), majd húzza meg biztonságosan a szíjat (3).

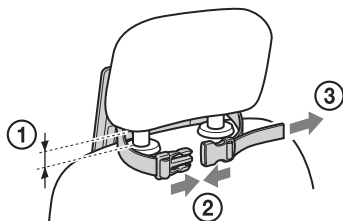

Ha a fejtámla túl magasan van, a szíj meglazulhat, ami balesetet vagy sérülést okozhat.

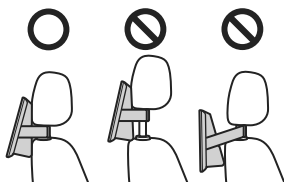

2 Fordítsa el és hajtsa le az LCD-képernyőt (9. oldal).

3 Erősítse a lejátszót a rögzítőkonzolhoz.

Fogja meg két kézzel, biztonságosan a lejátszót.

Helyezze a konzolon lévő kampókat a lejátszó alján lévő furatokba.

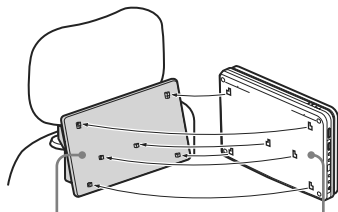

Konzol

Lejátszó alja

Csúsztassa a lejátszót a nyíl irányába, ütközésig.

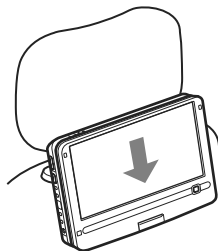

4 Csatlakoztassa a jármű akkumulátor illesztőt.

A szivargyújtó aljzathoz

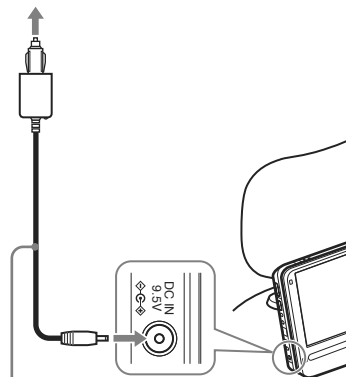

Jármű akkumulátor illesztő (tartozék)

- A járművezető ne csatlakoztassa és ne húzza ki a jármű akkumulátor illesztőt vezetés közben.
- Úgy helyezze el a vezetéket, hogy az ne akadályozza a vezetést. Úgy helyezze el az LCD-képernyőt, hogy a járművezető ne nézhesse azt.
- Tisztítsa meg a szivargyújtó aljzatot. Ha az aljzat szennyezett, érintkezési vagy egyéb hiba fordulhat elő.
- A jármű akkumulátor illesztőt járó motornál használja. Ha kikapcsolt motornál használja, a jármű akkumulátora kimerülhet.
- Ha a fejtámla rögzítőkonzol vagy a jármű akkumulátor illesztő leesett vagy megsérült, ne használja azt.
- Ha a lejátszót járműben használja, ne csatlakoztasson hozzá USB-eszközt. Ellenkező esetben az USB-eszköz leválhat és balesetet vagy sérülést okozhat.

Ha befejezte a lejátszó használatát

- 1 Kapcsolja ki a lejátszót.
- 2 Húzza ki a jármű akkumulátor illesztőt.
- 3 Válassza le a lejátszót. Nyomja be ütközésig a kioldó gombot (1). Fogja meg két kézzel, rögzítve a készüléket és húzza maga felé (2).

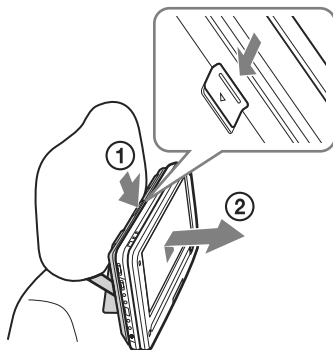

4 Szerelje le a konzolt.

- Ne húzza ki a jármű akkumulátor illesztőt és ne állítsa le a jármű motorját mindaddig, míg a lejátszót ki nem kapcsolta. Ellenkező esetben a lejátszó megsérülhet. Ilyen esetben a folytatólagos lejátszás sem fog működni (16. oldal). Ha a jármű önműködő leállítási funkcióval rendelkezik, kapcsolja ki azt, mielőtt használni kezdené a lejátszót.
- Használat után húzza ki a jármű akkumulátor illesztőt. Ha csatlakoztatva hagyja, a jármű akkumulátora kimerülhet.
- Használat után szerelje le a konzolt. Ha felszerelve marad, balesetet vagy sérülést okozhat.
- Ne hagyja a lejátszót vagy annak tartozékait a járműben.
- Ne hagyja az akkumulátort a járműben.

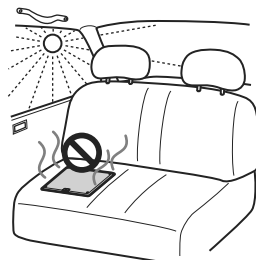

FONTOS TUDNIVALÓ

Bármilyen kifejezett vagy vélelmezett garancia érvényét veszíti, ha Ön nem a fenti eljárás szerint szereli fel a készüléket és Önt terheli minden, a szakszerűtlen felszerelésből adódó probléma vagy kár felelőssége is.

Csatlakoztatás külső eszközökhöz

Ha a lejátszót tv-készülékhez vagy egyéb külső eszközökhöz csatlakoztatja, a készülék felhasználási lehetőségei kibővülnek.

- Olvassa el a csatlakoztatni kívánt készülékek kezelési útmutatóját is.
- Csatlakoztatás előtt kapcsolja ki a lejátszót és a külső készüléket és húzza ki a hálózati vezetékeket a hálózati aljzatból.

Lejátszás a csatlakoztatott tv-készülék képernyőjén

- 1 Csatlakoztassa a lejátszót a tv-készülékhez vagy monitorhoz a mellékelt audio-, videovezetékekkel.

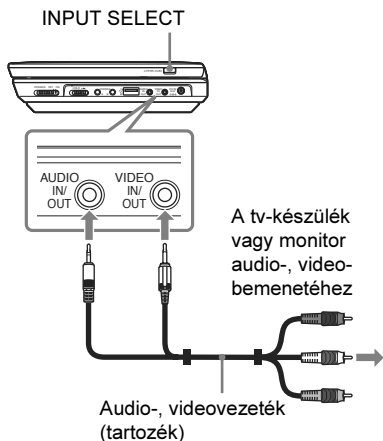

- Ha „USB” vagy „Line In” üzemmódban történő képnézegetés után lemezlejátszásra szeretne kapcsolni, az INPUT gombbal kapcsoljon „lemez” üzemmódba. Lásd a 7. oldalon.
- A lejátszóhoz AV-erősítő is csatlakoztatható, a tv-készülékhez hasonló módon. A csatlakoztatás lépései megegyeznek, azonban az audio-, videovezeték sárga dugaszát nem kell csatlakoztatni.

Egyéb eszköz csatlakoztatása

- 1 A mellékelt audio-, videovezetékekkel csatlakoztassa a videomagnót vagy a karkordert a lejátszóhoz.

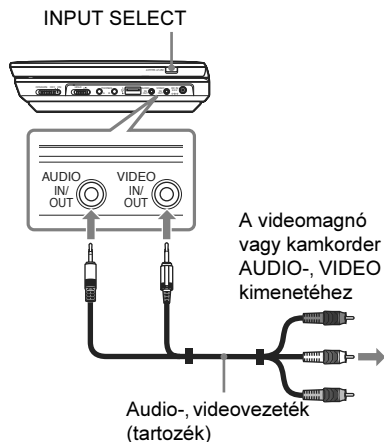

- 2 Kapcsolja be a lejátszót és az INPUT SELECT gombbal kapcsoljon „Line In” üzemmódba.

Lemezek lejátszása

DVD Video DVD VR VCD CD

DATA

A lejátszani kívánt lemeztől függően egyes funkciók működése korlátozott, vagy a megszokottól eltérő lehet. Olvassa el a lemezhez mellékelt tájékoztatót. Csatlakoztassa a hálózati tápegységet vagy az akkumulátort.

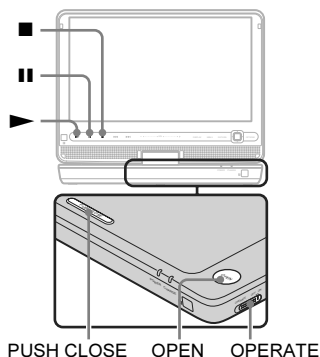

1 Nyissa ki az LCD-képernyőt.

2 Kapcsolja az OPERATE kapcsolót „ON” állásba.

A lejátszó bekapcsol és a POWER jelző zölden világít.

3 Nyissa ki a lemeztartót az OPEN gombbal.

4 Helyezze be a kívánt lemezt.

A lejátszható oldallal lefelé nyomja a helyére a lemezt (amíg egy határozott kattanást nem hall).

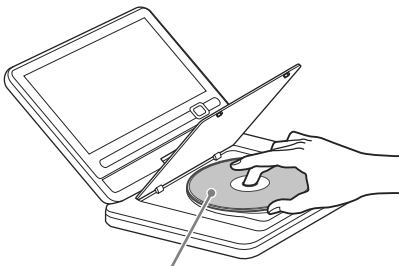

Lejátszható oldallal lefelé.

5 A PUSH CLOSE feliratú részt megnyomva zárja be a lemeztartót.

6 Nyomja meg a ► gombot.

A készülék megkezdte a lejátszást. A lejátszott lemez típusától függően a képernyőn egy menü jelenhet meg. A ←/↑/↓/→ gombokkal válasszon menüpontot és nyomja meg az ENTER gombot.

A lejátszás leállítás

Nyomja meg a ■ gombot.

A lejátszás szüneteltetése

Nyomja meg a || gombot.

Ha „USB” vagy „Line In” üzemmódban történt a képnézegetés után lemezlejátszásra szeretne kapcsolni, az INPUT SELECT gombbal kapcsoljon „lemez” üzemmódba. Lásd a 7. oldalon.

- A DVD-felvevővel felvett lemezeknek megfelelően lezártnak kell lenni, ahhoz, hogy tökéletesen lejátszhatók legyenek. A lemezek lezárásával kapcsolatban olvassa el a további információkat a DVD-felvevőhöz mellékelt kezelési útmutatóban.
- Amikor kinyitja a lemeztartó fedelét, várja meg, amíg a lemez forgása megáll. A lemezt csak akkor vegye ki, ha már nem forog.

→ folytatódik

A képernyővédő funkcióról

- Ha a lejátszót több mint 15 percig szünet vagy állj üzemmódban hagyja, a képernyővédő önműködően bekapcsol. A képernyővédő kikapcsolásához nyomja meg a ► gombot. A képernyővédő beállítását lásd a 22. oldalon.
- A képernyővédő bekapcsolása után 15 perccel a lejátszó önműködően kikapcsol. A bekapcsoláshoz nyomja meg a ► gombot.

A lejátszás folytatása a leállítási ponttól (folytatólagos lejátszás) **DVDVideo** **DVDVR**

VCD **CD**

Ha megállítja a lejátszást, majd újra megnyomja a ► gombot, a lejátszó a ■ gomb megnyomásának helyétől folytatja a lejátszást.

- Ha a lejátszást a lemez elején kívánja kezdeni, nyomja meg kétszer a ■ gombot, majd nyomja meg a ► gombot.
- Ha kikapcsolás után újból bekapcsolja a készüléket, a folytatólagos lejátszás önműködően aktivizálódik.
- A leállítási pont helyétől függően előfordulhat, hogy a lejátszás nem pontosan a megszakítási ponttól folytatódik.
- A pont, ahol megállította a lemezt, törölődik, ha:
 - kinyitja a lemeztartót,
 - megnyomja az INPUT SELECT gombot,
 - kikapcsolás előtt leválasztja az illesztőt vagy az akkumulátort.

PBC funkcióval rendelkező VIDEO CD lemezek lejátszása **VCD**

A PBC lejátszás lehetővé teszi a VIDEO CD műsorának interaktív módon, egy képernyőmenün keresztül történő lejátszását. Ha PBC funkcióval rendelkező VIDEO CD lemezt játszik le, a menü megjelenik a tv-képernyőn. Válassza ki a kívánt funkció számát a távvezérlő számgombjaival és nyomja meg az ENTER gombot. Kövesse az interaktív menüben megjelenő utasításokat (ha a „Press SELECT” felirat jelenik meg, nyomja meg a ► gombot).

További lejátszási funkciók

Funkció	Teendő
A képméret beállítása az LCD-képernyőn.	Az OPTIONS gombbal válassza ki az „LCD Mode” opciót (20. oldal).
A DVD-menü megjelenítése.	Nyomja meg a MENU (6. oldal) vagy a TOP MENU gombot (8. oldal).
A DVD lejátszási információinak ellenőrzése.	Nyomja meg a DISPLAY gombot (17. oldal).
A DVD* ¹ ismételt lejátszása (ismétléses lejátszás).	A DISPLAY gombbal válassza ki a „Repeat” funkciót (17. oldal).
A DVD gyorsított lejátszása előre vagy hátra (pásztázás).	A ◀/▶ többszöri megnyomásával válassza ki a kívánt sebességet (6. oldal).
Váltás a lejátszási lista és az eredeti tételista között DVD-lemezen (VR formátum).	Nyomja meg többször a TOP MENU gombot (8. oldal).
A CD vagy VIDEO CD lejátszási információinak ellenőrzése.	Nyomja meg a DISPLAY gombot (6. oldal).
CD vagy VIDEO CD* ² ismételt lejátszása (ismétléses lejátszás).	Nyomja meg többször a MENU gombot (6. oldal).
CD vagy VIDEO CD* ² véletlen sorrendű lejátszása (véletlen sorrendű lejátszás).	Nyomja meg többször a MENU gombot (6. oldal).
CD vagy VIDEO CD gyorsított lejátszása hátra vagy előre (pásztázás).	A készülék ◀/▶ gombjával módosíthatja a keresési sebességet (6. oldal).

*¹ Csak DVD VIDEO lemeznél.

*² Csak a „PBC” funkció „Off” beállítása esetén.

A lejátszási információk ellenőrzése

DVDVideo DVDVR

DVD-lejátszás közben a képernyőn ellenőrizheti a pillanatnyi lejátszási információkat. Az információs képernyőn keresztül kiválaszthatja a kívánt tételt vagy fejezetet, beállíthatja a nyelvet vagy a szinkronfeliratot stb.

A számok beírásához használja a távvezérlő számgombjait.

1 DVD-lejátszás közben nyomja meg a DISPLAY gombot.

Megjelennek a lejátszási információk. Példa: DVD VIDEO lejátszás esetén

Menüelemek Pillanatnyi lejátszási információk*

Menu	
Title	02/07
Chapter	03/20
Audio	01 5.1CH <input type="checkbox"/> English
Subtitle	01 English
▶ Title Elapsed 00:12:01	

Lejátszásból eltelt vagy hátralévő idő

* DVD (VR formátumú) lemez lejátszásakor a „PL” (lejátszási lista) vagy az „ORG” (eredeti) jelzés látható a tétel száma mellett.

2 A ↑/↓ gombbal válassza ki a kívánt menüpontot és nyomja meg az ENTER gombot.

- Title: válassza ki a tétel számát a ↑/↓ gombbal vagy a számgombokkal.
- Chapter: válassza ki a fejezet számát a ↑/↓ gombbal vagy a számgombokkal.
- Audio: válassza ki a műsor nyelvét a ↑/↓ gombbal.
- Subtitle: válassza ki a szinkronfelirat nyelvét a ↑/↓ gombbal.
- Angle: válassza ki a kameraállást a ↑/↓ gombbal.

- T.Time: tétel lejátszása közben látható az idő információ. Az „ENTER” megnyomásakor a „00:00:00” jelenik meg. A számgombokkal írja be a kívánt időködot.
- C.Time: fejezet lejátszása közben látható az idő információ. Az „ENTER” megnyomásakor a „00:00:00” jelenik meg. A számgombokkal írja be a kívánt időködot.
- Repeat: a ↑/↓ gombbal válasszon a „↶ Chapter” (fejezet), „↶ Title” (tétel), „↶ All” (összes) vagy „Off” (kikapcsolva) ismétlési mód közül.
- A-B Repeat: a ↑/↓ gombbal válassza a „Set” opciót, majd nyomja meg az ENTER gombot. Válassza ki az A és B pont helyét az ENTER gombbal.
- Time Disp.: a „Title Elapsed” (tételtől eltelt idő) jelenik meg. A ↑/↓ gombbal válasszon a „Title Elapsed” (tételtől eltelt idő), „Title Remain” (tételtől hátralévő idő), „Chapter Elapsed” (fejezetből eltelt idő) vagy a „Chapter Remain” (fejezetből hátralévő idő) kijelzések közül.

3 Nyomja meg az ENTER gombot.

Kilépés a menüből

Nyomja meg a RETURN vagy a DISPLAY gombot.

A lejátszott lemeztől függően előfordulhat, hogy egyes elemek nem választhatók ki.

MP3-, JPEG és video-fájlok lejátszása

DATA

Ezzel a készülékkel lejátszhatja az MP3-, JPEG és videofájlokat is. A lejátszható fájltypusokról bővebben a „Lejátszható adathordozók” című részben (30. oldal) olvashat.

Ha adatlemez helyez be, az albumok listája megjelenik.

A KODAK Picture CD formátumú fénykép DATA CD lemezt a készülék a behelyezés után önműködően lejátszza.

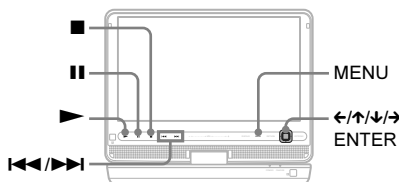

1 A ↑/↓ gombbal válasszon egy albumot és nyomja meg az ENTER gombot.

Megjelenik az albumban lévő fájlok listája.

Példa: az MP3 fájlok listája

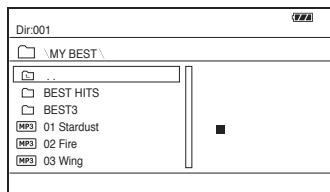

- A következő vagy az előző oldalra ►► vagy ◀◀ gombbal ugorhat.
- Ha az albumlistára szeretne visszakapcsolni, a ↑/↓ gombbal válassza ki a [] ikont és nyomja meg az ENTER gombot.

2 A ↑/↓ gombbal válassza ki a lejátszani kívánt fájlt és nyomja meg az ENTER vagy ► gombot.

A lejátszás a kiválasztott fájlal kezdődik.

A következő vagy az előző fájl lejátszása

Nyomja meg a ►► vagy ◀◀ gombot.

A lejátszás leállítás

Nyomja meg a ■ gombot.

Ha a lejátszási szám korlátozott, a DivX videofájl csak meghatározott számú alkalommal lehet lejátszani. Az alábbi események egy-egy lejátszási alkalomnak számítanak:

- ha megnyomja a ■ gombot,
- ha a lejátszót kikapcsolja (beleértve a készenléti állapotot is),
- ha kinyitja a lemeztartót,
- ha egy másik fájlt lejátszik,
- ha megnyomja az INPUT SELECT gombot,
- ha az USB-eszközt leválasztja.

Fájltípustól függően előfordulhat, hogy a lejátszás nem lehetséges, vagy elindítása hosszabb időt vesz igénybe. A lejátszható fájltypusokról bővebben a „Lejátszható adathordozók” című részben (30. oldal) olvashat.

JPEG fájl kiválasztása

A JPEG kép elforgatása

Amíg a kép a képernyőn látható, nyomja meg a ←/↑/↓/→ gombot. Minden fájl külön el kell forgatni

→: a kép elforgatása 90°-kal jobbra.

←: a kép elforgatása 90°-kal balra.

↑: a kép függőleges irányú megfordítása (fel és le).

↓: a kép vízszintes irányú megfordítása (balra és jobbra).

A képek megjelenítése indexképek formájában

Nyomja meg a MENU gombot. Az album képei közül 12 indexkép formájában jelenik meg.

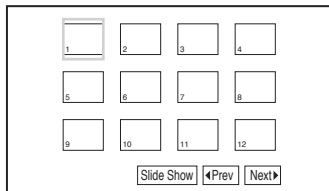

- Ha az előző vagy a következő indexkép-oldalra kíván lépni, válassza ki a képernyő alján lévő „◀Prev” vagy „Next▶” ikont és nyomja meg az ENTER gombot.
- Az indexképernyő kikapcsolásához nyomja meg a MENU gombot.

A képek lejátszása diavetítésként

1 Nyomja meg a MENU gombot.

Az indexképernyő megjelenik.

2 A ←/↑/↓/→ gombbal válassza ki a képernyő alján látható „Slide Show” ikont és nyomja meg az ENTER gombot.

A diavetítés megkezdődik.

A diavetítés leállítása

Nyomja meg a ■ gombot, ha a fájllista képernyőre kíván visszakapcsolni. Nyomja meg a MENU gombot, ha az indexképernyőre kíván visszakapcsolni.

A diavetítés szüneteltetése

Nyomja meg a ■■ gombot.

Az USB-eszközön tárolt fájlok lejátszása

Lejátszhatja az USB-eszközön tárolt adatfájlokat is.

1 Az INPUT SELECT gombbal kapcsoljon „USB” üzemmódba.

2 Csatlakoztassa az USB-eszközt az USB aljzathoz.

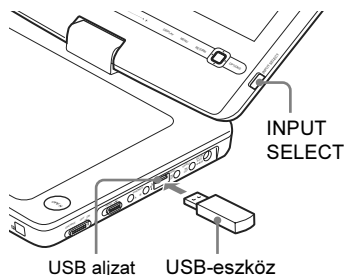

Az USB-eszköz eltávolítása

1 Az INPUT SELECT gombbal lépjen ki az „USB” üzemmódból.

2 Húzza ki az USB-eszközt.

A támogatott Sony USB-eszközökről

Ez a készülék az alábbi Sony USB Memory Stick olvasó és író eszközöket, illetve „Micro Vault” USB-háttértárat támogatja: MSAC-US40, USM-J sorozat, USM-JX sorozat, USM-J/B sorozat, USM-L sorozat és USM-LX sorozat.



- Amíg a memóriaműködés jelző villog, ne húzza ki az USB-eszközt. Ha mégis így tesz, adatsérülés vagy adatvesztés léphet fel.
- Ehhez a lejátszóhoz háttértár típusú és memóriakártya olvasó USB-eszközök csatlakoztathatók. Más típusú eszközt (digitális fényképezőgépet, USB-elosztót stb.) ne csatlakoztasson. Nem támogatott eszköz csatlakoztatása esetén hibaüzenet jelenik meg.

A képminőség és a képméret beállítása

DVD Video DVD VR VCD DATA

Beállíthatja az LCD-képernyőn megjelenő kép egyes jellemzőit.

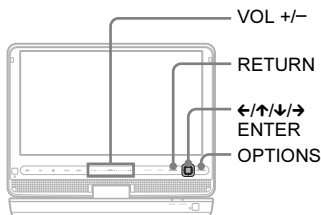

1 Nyomja meg az **OPTIONS** gombot.

A beállítómény megjelenik.

2 A \uparrow/\downarrow gombbal válassza ki az „LCD Mode” menüpontot és nyomja meg az **ENTER** gombot.

Megjelenik az „LCD Mode” menüpont tartalma.

Funkciók

LCD Mode	
LCD Aspect :	Full
Backlight :	10
Contrast :	10
Hue :	0
Color :	10
Default	

3 A \uparrow/\downarrow gombbal válasszon az alábbi funkciók közül és nyomja meg az **ENTER** gombot.

- LCD Aspect: a képméret módosítása. A \uparrow/\downarrow gombbal a „Normal”, a „Full” vagy a „Zoom” beállítás közül választhat.*¹

- Backlight: a \leftarrow/\rightarrow vagy a VOL +/- gombbal módosíthatja az LCD-képernyő fényerejét.*²
- Contrast: a \leftarrow/\rightarrow vagy a VOL +/- gombbal beállíthatja a sötét és a világos részek közötti különbséget.*²
- Hue: a \leftarrow/\rightarrow vagy a VOL +/- gombbal módosíthatja a vörös és a zöld színegyensúlyt.*²
- Color: a \leftarrow/\rightarrow vagy a VOL +/- gombbal beállíthatja a színtelítettséget.*²
- Default: a paraméterek visszaállítása a gyári értékre.

4 Nyomja meg az **ENTER** gombot.

*¹ „Normal” beállítás esetén a képek megőrzik eredeti formátumukat, képarányukat. 4:3 képarányú műsor megjelenítésekor a képernyő két oldalán fekete sáv látható. A „letterbox” formátumú 4:3 képarányú műsornál a képernyő minden oldalán fekete sáv jelenik meg.

„Full” beállítás esetén a 16:9 képarányú műsor a teljes képernyőt kitölti. A 16:9 képarányú felvétel az eredeti elrendezés szerint jelenik meg. (A 16:9 képarányú műsorból látható fekete sáv nem tüntethető el.) A 4:3 képarányú műsor megnyújtva jelenik meg.

„Zoom” beállítás esetén a 4:3 arányú képet teljes szélességben jeleníti meg a készülék. A kép felső és alsó területeit kismértékben levágásra kerülnek.

*² Egyszer vagy többször röviden kell megérinteni a lejtásvó + vagy - gombját. A beállítás úgy is lehetséges, hogy az érintőcsúszkán végighúzza az ujját. A VOL +/- gomb használatát lásd az 5. oldalon.

A választómény kikapcsolása

Nyomja meg az **OPTIONS** vagy kétszer a **RETURN** gombot.



A választható képernyőmódok a pillanatnyi lemeztől függően eltérhetnek.

Alapbeállítások

Az alapbeállítások menüje

Az alapbeállítások menüjében változatos beállításokat végezhet el, pl. a kép- és hangminőség beállítását stb.

A lemezen tárolt beállítások elsőbbséget élvezhetnek a felhasználói beállításokkal szemben.

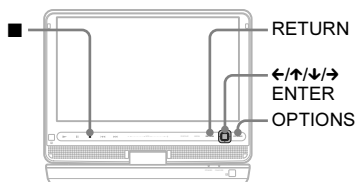

1 Állj üzemmódban nyomja meg az OPTIONS gombot.

Megjelenik a főmenü.

A menü nem jelenik meg, ha a folytatólagos lejátszás be van kapcsolva. A folytatólagos lejátszás kikapcsolásához nyomja meg kétszer a ■ gombot, majd nyomja meg az OPTIONS gombot.

2 A ↑/↓ gombbal válassza ki a „Setup” menüt és nyomja meg az ENTER gombot.

Az alapbeállítási menü megjelenik.

Kategória	Beállítások
General Setup	TV Display : 16 : 9
	Angle Mark : On
	Screen Saver : On
	PBC : On
	DivX® VOD : Deactivated
	Default

3 A ↑/↓ gombbal válasszon kategóriát és nyomja meg az ENTER gombot.

- : General Setup (21. oldal)
A lejátszóra vonatkozó beállítások.
- : Audio Setup (22. oldal)
A hang beállítása a lejátszási körülményeknek megfelelően.
- : Language Setup (22. oldal)
A képernyőmenü és a műsorok nyelvének beállítása.
- : Parental Control (23. oldal)
A szülői felügyelet beállítása.

4 A ↑/↓ gombbal válasszon egy beállítást és nyomja meg az ENTER gombot.

Az alapbeállítási menü kikapcsolása

Nyomja meg az OPTIONS vagy kétszer a RETURN gombot.

General Setup

Az alapértelmezett beállítást aláhúzás jelzi.

◆ TV Display (csak DVD)

A csatlakoztatott tv-készülék képernyőtípusának kiválasztása.

4:3 Pan Scan	Válassza ezt a beállítást, ha 4:3 képarányú tv-készüléket csatlakoztatott. Önműködően szélesképernyős kép jelenik meg, ami az egész képernyőt kitölti. A kép szélei levágásra kerülnek.
4:3 Letter Box	Válassza ki ezt a beállítást, ha 4:3 képernyős tv-készüléket csatlakoztatott. Szélesképernyős műsor lejátszásakor fekete csík jelenik meg a képernyő alsó és felső részén.

→ folytatódik

16:9	Válassza ki ezt a beállítást, ha szélesképernyős tv-készülékét vagy szélesképernyős üzemmóddal ellátott készülékét csatlakoztatott.
------	---

4:3 Pan Scan

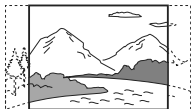

4:3 Letter Box



16:9

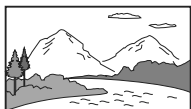

A lejátszott lemeztől függően előfordulhat, hogy a készülék a „4:3 Pan Scan” üzemmód helyett önműködően „4:3 Letter Box” üzemmódba kapcsol és fordítva.

◆ Angle Mark (csak DVD VIDEO)

Ha olyan DVD-lemezt játszik le, melyen egyes jeleneteket több kameraállásból is rögzítettek, egy képernyőiken megjelenik, amikor a kameraállás kiválasztható.

On	A képernyőiken megjelenítése.
Off	A képernyőiken elrejtése.

◆ Screen Saver

Ha a lejátszót több mint 15 percig szünet vagy állj üzemmódban hagyja, a képernyővédő önműködően bekapcsol. A képernyővédő segítségével a képernyő károsodása (beégés) megelőzhető. A képernyővédő kikapcsolásához nyomja meg a ► gombot.

On	A képernyővédő bekapcsolása.
Off	A képernyővédő kikapcsolása.

◆ PBC

A PBC (lejátszásvezérlő) funkció használatával a VIDEO CD-re felvett műsorokat interaktív módon játszhatja le (ha elérhető) (16. oldal).

On	A PBC funkció segítségével a VIDEO CD a menüképernyő használatával játszható le.
Off	A PBC funkció kikapcsolása.

◆ DivX® VOD

A készülékre érvényes regisztrációs kódot jeleníti meg.

További információkat a <http://www.divx.com> honlapon olvashat.

◆ Default

Minden menüpontot az alapértelmezett értékre állít vissza. Az egyéni beállítások törlődnek.

▶) Audio Setup

Az alapértelmezett beállítást aláhúzás jelzi.

◆ Audio DRC (dinamika szabályozás) (csak DVD)

Ha az „Audio DRC” funkcióval ellátott DVD-lemezt alacsony hangerőn hallgatja, ez a funkció tisztán érthetővé teszi a műsort.

Standard	Általában ezt a beállítást használja.
TV Mode	Alacsony hangerőnél is tisztán érthetővé teszi a műsort.
Wide Range	Az élő előadás érzetét kelti a nézőben.

▶) Language Setup

◆ OSD (képernyőkijelzés)

Beállíthatja a képernyőmenü nyelvét.

◆ Disc Menu (csak DVD VIDEO)

A lemezmenü nyelvének kiválasztása. Az „Original” beállítás esetén a lemezen főnyelvként kijelölt nyelv élvez elsőbbséget.

◆ Subtitle (csak DVD VIDEO)

A szinkronfelirat nyelvének kiválasztására szolgál.

Ha az „Off” beállítást választja, a szinkronfelirat nem jelenik meg.

◆ Audio (csak DVD VIDEO)

A műsor nyelvét állíthatja be.

Az „Original” beállítást esetén a lemezen főnyelvként kijelölt nyelv élvez elsőbbséget.

Ha olyan nyelvet választ ki a „Disc Menu”, „Subtitle” vagy „Audio” menüben, amelyik a lemezen nem található meg, a készülék önműködően kiválaszt egyet a lemezen rendelkezésre álló nyelvek közül.

Parental Control

A szülői felügyelet funkcióval korlátozhatja egyes DVD-lemezek lejátszását. Ehhez a funkcióhoz a távvezérlőt kell használni.

◆ Password (csak DVD VIDEO)

Beállíthatja vagy megváltoztathatja a jelszót. Jelszó beállításával korlátozhatja a nemkívánatos lemezek lejátszását. A 4 számjegyű jelszó beírásához használja a távvezérlő számgombjait.

A jelszó megváltoztatása

- 1 A **↑/↓** gombbal válassza ki a „Password” opciót és nyomja meg az ENTER gombot.
- 2 Válassza ki a „Change” funkciót és nyomja meg az ENTER gombot. A készülék kéri a jelszó megadását.

- 3 Az „Old Password” mezőbe írja be az érvényes jelszót, a „New Password” és a „Verify Password” mezőbe az új jelszót, majd nyomja meg az ENTER gombot.

Ha téves számjegyet ír be a jelszó beírása közben

Az ENTER gomb megnyomása előtt (3. lépés) nyomja meg a CLEAR gombot, vagy a **←** gombbal egyesével lépdeljen visszafelé, majd írja be újból a jelszót.

Ha elfelejtette a jelszót

Az „Old Password” mezőbe írja be az „1369” jelszót, a „New Password” és a „Verify Password” mezőbe az új jelszót.

◆ Parental Control (csak DVD VIDEO)

Állítsa be a korlátozási szintet. Minél alacsonyabb értéket állít be, annál szigorúbb a korlátozás.

A szülői felügyelet bekapcsolásához először meg kell adnia egy jelszót.

A szülői felügyelet bekapcsolása (korlátozott lejátszás)

- 1 A **↑/↓** gombbal válassza ki a „Parental Control” opciót és nyomja meg az ENTER gombot.
- 2 A **↑/↓** gombbal állítsa be a korlátozási szintet és nyomja meg az ENTER gombot. Minél alacsonyabb értéket állít be, annál szigorúbb a korlátozás. A készülék kéri a jelszó megadását.

- 3 Írja be a jelszót és nyomja meg az ENTER gombot.

A szülői felügyelet funkcióval ellátott lemez lejátszása

Helyezze be a lemezt és nyomja meg a gombot. Megjelenik a jelszó beírására szolgáló képernyő. A távvezérlő számgombjaival írja be a jelszót, majd nyomja meg az ENTER gombot.

- Ha olyan lemezt játszik le, amelyik nem rendelkezik „Parental Control” (szülői felügyelet) funkcióval, a lejátszás ezzel a készülékkel nem korlátozható.
- Bizonyos típusú lemezek lejátszása közben előfordulhat, hogy a lemez kéri a korlátozási szint módosítását. Ilyen esetben írja be a jelszót és módosítsa a korlátozási szintet. Ha a folytonos lejátszási funkció ki van kapcsolva, az előző korlátozási szint lép érvénybe.

Hibaelhárítás

Ha a lejátszó használata során az alábbi jelenségek valamelyikét észleli, hajtja végre a hibaelhárítás előírt műveletét, mielőtt szakszervizhez fordulna. Ha az alábbi ellenőrzések végrehajtása után is fennáll az adott hibajelenség, forduljon a legközelebbi Sony márkaszervizhez.

Energiaellátás

A készülék nem kapcsol be.

- ➔ Ellenőrizze, hogy a hálózati tápegységet megfelelően csatlakoztatta-e (10. oldal).
- ➔ Ellenőrizze, hogy az akkumulátort megfelelően szerelte-e fel a készülékre (10. oldal).
- ➔ Ellenőrizze, hogy az akkumulátor megfelelően fel van-e töltve (11. oldal).

Az akkumulátort nem lehet feltölteni.

- ➔ A készülék bekapcsolt állapotában az akkumulátort nem lehet feltölteni. Kapcsolja az OPERATE kapcsolót „OFF” állásba (10. oldal).

Kép

Nincs kép, képzaj jelenik meg.

- ➔ A lemez foltos vagy szennyezett (29. oldal).
- ➔ A fényerőszintet a legkisebb értékre állította. Állítsa be a fényerőt az „LCD Mode” menüben (20. oldal).
- ➔ Ha az „USB” vagy a „Line In” kijelzés látható, nyomja meg az INPUT SELECT gombot (7. oldal).

Fekete pontok jelennek meg, illetve piros, kék és zöld pontok maradnak az LCD-képernyőn.

- ➔ Ez az LCD-képernyő szerkezeti sajátossága, nem hibajelenség.

Hang

Nincs hang.

- ➔ A lejátszót szünet vagy lassított lejátszás üzemmódba kapcsolta.
- ➔ A lejátszó gyorskeresést végez előre vagy hátra.

A hangerő túl alacsony.

- ➔ Vannak olyan DVD-lemezek, melyeken a hangerő az átlagosnál alacsonyabb. A hangerőszint javulhat, ha az „Audio DRC” menüpont „TV Mode” beállítását kiválasztja az „Audio Setup” menüben (22. oldal).

Működés

A gombok megnyomásakor semmi sem történik.

- ➔ A HOLD kapcsoló nem a nyíllal jelzett helyzetben áll (6. oldal).

A lemezt nem lehet lejátszani.

- ➔ Ha fordítva tette be a lemezt, a „No Disc” vagy a „Cannot play this disc” üzenet jelenik meg. A lejátszható oldallal lefelé helyezze be a lemezt (15. oldal).
- ➔ Nem megfelelően helyezte be a lemezt (15. oldal).
- ➔ Olyan lemezt helyezett be, melyet ez a készülék nem tud lejátszani. Ellenőrizze, hogy a lemez régiókódja azonos-e a lejátszóéval, és le van-e zárva (30. oldal).
- ➔ Ha az „USB” vagy a „Line In” kijelzés látható, nyomja meg az INPUT SELECT gombot (7. oldal).
- ➔ A szülői felügyeleti funkciót bekapcsolta. Módosítsa a beállítást (23. oldal).
- ➔ Páralecsapódás képződött a lejátszó belsejében (27. oldal).

A lemez lejátszása önműködően megkezdődik és leáll.

- ➔ A lemez önműködő lejátszási funkcióval rendelkezik.

- ➔ Egyes lemezre gyárilag önműködő szünetjelet vesznek fel. Az ilyen lemezek lejátszása közben a szünetjelnél a lejátszás leáll.

A készülék nem az elejétől játssza le a másort.

- ➔ A véletlen sorrendű vagy az ismételt lejátszási mód aktív (16. oldal).
- ➔ A lejátszót folytonos lejátszási üzemmódba kapcsolta (16. oldal).
- ➔ Önműködően elindult a lemezen létrehozott lejátszási lista lejátszása. Az eredeti tételek lejátszásához nyomja meg a TOP MENU gombot vagy válassza az „Original” beállítást (8. oldal).

A lejátszás megkezdése hosszabb időt vesz igénybe.

- ➔ VR formátumú DVD lemezeknél a lejátszás megkezdése hosszabb ideig tarthat.

A lejátszás rövid időre megszakad.

- ➔ Amikor rétegváltás történik a DVD+R DL/-R DL lemez lejátszása közben, a lejátszás rövid időre megszakadhat.

A szinkronfelirat eltűnik.

- ➔ Ha módosítja a lejátszási sebességet vagy egyes jeleneteket átugrik lejátszás közben, a felirat rövid időre eltűnhet.

A „⊙” jelenik meg és a lejátszó nem megfelelően reagál a gombnyomásokra.

- ➔ A lejátszott lemeztől függően előfordulhat, hogy bizonyos műveleteket nem lehet végrehajtani. Lásd a lemezhez mellékelt útmutatót.

VR formátumú DVD-lemez lejátszása közben a „Copyright Lock” felirat és kék háttérszín jelenik meg.

- ➔ A digitális másorsugárzásból származó

képek másolásvédelmi jeleket (pl. teljes másolásvédelem, egyszer másolható, szabadon másolható stb.) tartalmazhatnak. Másolásvédelmi jeleket tartalmazó másor lejátszásakor kék háttér jelenik meg a jelenet helyett. Időbe telhet, amíg a lejátszható másort megtalálja a készülék. (Csak az olyan lejátszóknál, melyek nem képesek lejátszani a másolásvédelemmel ellátott másort.)

A </> gomb nem működik a menüképernyőn.

- ➔ Lehetnek olyan lemezek, melynek lemezmenüjében a készülék </> gombja nem működik. Ilyen esetben használja a távvezérlő </> gombját.

A távvezérlő nem működik.

- ➔ A távvezérlő elemei lemerültek.
- ➔ Távolítsa el az akadályt a lejátszó és a távvezérlő útjából.
- ➔ Vigye közelebb a távvezérlőt a lejátszóhoz.
- ➔ A távvezérlőt irányítsa a lejátszó távvezérlés érzékelője felé.
- ➔ Közvetlen napfény vagy erős fény éri a távvezérlés érzékelőt.
- ➔ Ha az AUDIO, SUBTITLE, ANGLE gombok nem működnek, használja helyettük a DVD-menüt.

Az MP3-, JPEG vagy videofájlok nem játszhatók le (31. oldal).

- ➔ A fájlformátum nem megfelelő.
- ➔ A fájlkiterjesztés nem megfelelő.
- ➔ A fájl sérült.
- ➔ A fájl mérete túl nagy.
- ➔ Ha a kiválasztott fájl a készülék nem támogatja, a „Data Error” jelenik meg, és a fájl nem játssza le a készülék.
- ➔ A DivX, MPEG-4 videofájlokhoz használt tömörítési technológia miatt a lejátszás megkezdése hosszabb időt vehet igénybe.

Az album vagy a fájl címének kijelzése nem megfelelő.

- ➔ A lejátszó csak az ábécé betűit és számokat képes megjeleníteni. Az ettől eltérő karakterek helyén egy „*” szimbólum jelenik meg (31. oldal).

A lejátszó nem működik megfelelően vagy nem kapcsol ki.

- ➔ Ha a lejátszó működését statikus elektromosság stb. zavarja, kapcsolja az OPERATE kapcsolót „OFF” állásba, húzza ki a hálózati tápegységet és válassza le az akkumulátort.

Csatlakoztatás

Nincs kép vagy hang a csatlakoztatott készüléken.

- ➔ Ismétlje meg a csatlakoztatást, és ellenőrizze, a csatlakoztatás megfelelően biztos-e (14. oldal).
- ➔ A csatlakozóvezeték megsérült.
- ➔ Ellenőrizze a csatlakoztatott tv-készülék vagy erősítő beállításait.
- ➔ Ha az „USB” vagy a „Line In” kijelzés látható, nyomja meg az INPUT SELECT gombot (14. oldal).

A csatlakoztatott készülék képe vagy hangja nem jelenik meg.

- ➔ Az INPUT SELECT gombbal kapcsoljon „Line In” üzemmódba (14. oldal).

USB

A lejátszó nem érzékeli a csatlakoztatott USB-eszközt.

- ➔ Ismétlje meg a csatlakoztatást, és ellenőrizze, az USB csatlakoztatás megfelelően biztos-e (19. oldal).
- ➔ Az USB-eszköz sérült.
- ➔ Az INPUT gombbal kapcsoljon USB-üzemmódba (19. oldal).

Övintézkedések

Közúti biztonság

Járművezetés vagy kerékpározás közben ne használja a fejhallgatót. Ez közlekedési balesetet okozhat, és egyes területeken törvénybe ütközik. Potenciális veszélyt jelenthet a készülék túl magas hangerőn történő hallgatása sétálás közben is, különösen gyalogátkelőhelyek közelében. Veszélyes helyeken ezért különös körültekintéssel kell közlekedni, illetve ilyen esetekben a készüléket ki kell kapcsolni.

Néhány szó a biztonságról

Ha bármilyen szilárd anyag vagy folyadék kerül a készülék belsejébe, húzza ki a hálózati csatlakozóvezetékét, és a további használat előtt forduljon szakemberhez.

Néhány szó a tápfeszültségről

- Ha hosszú ideig nem használja készülékét, húzza ki a hálózati tápegységet a hálózati aljzatból. Mindig a csatlakozódugaszt, és soha ne a vezetékét fogja meg.
- Soha ne érintse meg nedves kézzel a hálózati tápegységet. Ellenkező esetben áramütést szenvedhet.
- Ne csatlakoztassa a hálózati tápegységet elektromos feszültségátalakítóhoz, mert erős hőfejlődés léphet fel, ami üzemzavart okozhat.

Néhány szó a felmelegedésről

Hosszabb folyamatos használat vagy feltöltés közben a készülék felmelegedhet. Ez nem hibajelenség.

Néhány szó az elhelyezésről

- Ne üzemeltesse a készüléket szűk térben, pl. könyvespolcon vagy hasonló helyen.

- Ne takarja el a készülék szellőzőnyílásait újságpapírral, asztalterítővel, függőnnyel stb. Ne helyezze a lejátszót puha felületre, pl. takaróra.
- Ne hagyja a lejátszót és az illesztőket fűtőtest közelében, illetve közvetlen napfénynek, por, homok hatásának, nedvességnek, esőnek vagy mechanikai hatásoknak kitett helyen, továbbá zárt ablakokkal parkoló járműben.
- A készüléket ne helyezze döntött állásba. A készülék kizárólag vízszintes helyzetben üzemeltethető.
- A készüléket és a lemezeket tartsa távol az erős mágnessel rendelkező berendezésektől, (pl. mikrohullámú sütő, nagyméretű hangsugárzók stb.).
- A készüléket ne ejtse le, és óvja az erős ütésektől. Ne helyezzen nehéz tárgyakat a készülékre és a tartozékokra.

Néhány szó az üzemeltetésről

- Ha a készüléket hideg helyről meleg helyre viszi, vagy rendkívül nyirkos helyen tárolja, pára csapódhat le a lencsére, a lejátszó belsejében. A készülék megfelelő működése ilyenkor nem garantált. Ha páralecsapódás fordul elő, vegye ki a lemezt és hagyja bekapcsolva a lejátszót kb. fél óráig, amíg a nedvesség elpárolog. Az LCD-képernyőről puha textíliával törölje le a nedvességet. Kapcsolja be újra a készüléket.
- Ügyeljen a lejátszó lencséjének tisztaságára, és ne érintse meg azt. Ha a lencsét megérinti, a lejátszóban üzemzavar keletkezhet. A lemez kivételét és behelyezését kivéve mindig tartsa zárva a lemeztartó fedelét.
- Mielőtt kihúzná a hálózati tápegységet, kapcsolja ki a lejátszót. Ellenkező esetben üzemzavar keletkezhet.

Az LCD-képernyő helyes kezelése

- Habár az LCD-képernyő korszerű gyártástechnológiával készült, esetenként

- változatos színű fénypontok jelenhetnek meg a képernyőn. Ez nem hibajelenség.
- Ne tegyen vagy ejtsen semmit az LCD-képernyőre. Ne nehezedjen rá a könyökével vagy egyéb testrészével a képernyőre.
- Ügyeljen arra, nehogy egy éles vagy hegyes eszközzel megsértse az LCD-képernyő felületét.

Az akkumulátor helyes kezelése

- Egyes országok szabályozhatják a készülék áramellátásához használt akkumulátor hulladékként történő elhelyezésének módját. Érdeklődjön a helyi hatóságoknál.
- Mivel az akkumulátor élettartama véges, kapacitása az eltelt idővel és a használat gyakoriságával arányosan, fokozatosan csökken. Ha az akkumulátor legnagyobb kapacitása a normál kapacitás felére csökken, vásároljon egy új akkumulátort.
- Az akkumulátor legelső, vagy hosszú üzemszünet utáni feltöltése alkalmával a teljes kapacitás nem érhető el. Többszörői teljes feltöltés után azonban az eredeti kapacitás visszanyerhető.
- Ne hagyja az akkumulátort túlmelegedett járműben, a tűző napon vagy bárhol, ahol a hőmérséklet meghaladhatja a 60°C-ot.
- Az akkumulátort óvja a víztől.
- A lejátszó akkumulátorcsatlakozója soha ne érintkezzen fémtárggyal (pl. nyakláncsal), mert rövidzárlat keletkezhet.
- Ügyeljen arra, nehogy homok vagy por kerüljön a lejátszón lévő akkumulátorcsatlakozóba és a furatokba.

A hálózati tápegységről és a jármű akkumulátor illesztőről

- Kizárólag a lejátszóhoz mellékelt illesztőt használja. Más típusú illesztők használata esetén meghibásodás keletkezhet.
- Az illesztőt tilos szétszerelni vagy átalakítani.
- Ne érintse meg az illesztő fém egységeit, mert rövidzárlat keletkezhet, különösen, ha fémtárggyal érinti meg azokat.

Hangerőbeállítás

- A nagyon halk, vagy másor nélküli részen ne hangosítsa fel túlságosan a készüléket. Ellenkező esetben a túl hangos részleteknél a hangsugárzók károsodhatnak.

A fejhallgató használata

- Halláskárosodás megelőzése: ne hallgassa túl nagy hangerőn a készüléket. A szakorvosok véleménye szerint a folyamatos, magas hangerőn történő zenehallgatás halláskárosodást okozhat. Ha zenehallgatás közben fülcengést észlel, csökkentse a hangerőt vagy kapcsolja ki a készüléket.
- Mások zavarása: közepes hangerőn hallgassa a készüléket. Így a szükséges külső környezeti hangokat is hallani fogja, és a kiszűrődő zajok másokat nem fognak zavarni.

Tisztítás

- Kímélő tisztítószerrel enyhén megnedvesített puha ruhával törölje le a burkolatot és a kezelőszerveket. A tisztításhoz soha ne használjon súrolószert, súrolószivacsot, benzint vagy alkoholt.
- Óvatosan törölje le az LCD-képernyőt egy puha, száraz ruhával. A szennyeződés tartós lerakódása érdekében ismételve meg gyakran a tisztítást.

Ne törölje le az LCD-képernyőt nedves ruhával. Ha a készülék belsejébe víz kerül, meghibásodás fordulhat elő.

- Ha kép- vagy hangtorzulás lép fel, a kiolvasófejre por rakódhatott. Ilyen esetben használjon a kamerához tervezett kézi porfűvőt a tisztításhoz. Tisztítás közben soha ne érintse meg kézzel a kiolvasófejet.

A lemezek tisztítása, lemez-, lencsetisztítók

Ne használjon tisztítólemezeket vagy lemez-, lencsetisztítókat (száraz vagy szóró típust). A készülék meghibásodhat.

Megjegyzések a lemezekhez

- A lemez tisztán tartása érdekében, mindig a szélénél fogja meg azt. Soha ne érintse meg a felületét.















- Ne tegye ki a lemezeket közvetlen napsugárzásnak vagy hőnek (mint például hőlégfűvő), és ne hagyja napon parkoló járműben, mert a jármű belső terének hőmérséklete jelentősen megnövekedhet.
- Használat után helyezze a lemezt a tokjába.
- Lejátszás előtt egy tisztítókendővel tisztítsa meg a lemezt. A törlést középről kifelé haladva hajtsa végre.



- A tisztításhoz ne használjon oldószert, például benzint, hígítót, lemez-, lencsetisztítót vagy vinil lemezekhez használt antisztatizáló szert.
- Ha a lemez feliratát nyomtatóval készítette el, várja meg, amíg a tinta megszárad.
- Ne használja a következő lemezeket:
 - szabálytalan alakú (pl. kártya, szív stb.) lemezek,
 - olyan lemezt, amelyen matrica vagy címke van,
 - olyan lemezt, amelyen ragasztószalag vagy ragasztómaradvány van.

Lejátszható adathordozók

Adathordozó	Szimbólum	Ikon	Jellemzők
DVD	     <small>DVD+ReWritable</small> <small>DVD+R</small>		<ul style="list-style-type: none"> • Műsoros DVD lemezek. • DVD+RW, DVD+R lemezek, VR formátumú DVD+R DL lemezek. • DVD-RW, DVD-R lemezek, videó formátumú DVD-R DL lemezek.
	 <small>DVD+R DL</small>		VR formátumú DVD-RW, DVD-R, DVD-R DL lemezek.
CD			<ul style="list-style-type: none"> • Zenei CD-k. • Zenei CD formátumú CD-R, CD-RW lemezek.
			<ul style="list-style-type: none"> • VIDEO CD lemezek (beleértve a Super VIDEO CD lemezeket is). • Videó vagy Super VCD formátumú CD-R, CD-RW lemezek.
DATA disc vagy USB	—		MP3-, JPEG vagy videó-fájlokat tartalmazó DATA CD, DATA DVD lemezek vagy USB-eszközök.



• Megjegyzések az írható adathordozók használatához

Lehetnek olyan adathordozók, melyek – a lemez állapotától, a felvétel minőségétől, illetve a felvevő berendezés sajátosságaitól függően – nem játszhatók le ezzel a lejátszóval.

Nem játszhatók le azok a lemezek, melyeken a lezárás nem történt meg megfelelően.

További információkért olvassa el a felvevő berendezés kezelési utasítását. Lehetnek olyan, megfelelően lezárt DVD+RW, DVD+R, DVD+R DL lemezek, melyeknél egyes lejátszási funkciók nem működnek. Ilyen esetben a lemezt normál üzemmódban kell lejátszani.

• Csak a másolásvédelmi jeleket tartalmazó műsort lejátszani nem képes készülékek esetén

A CPRM* védelemmel ellátott DVD (VR formátumú) lemezek nem játszhatók le, ha másolásvédelmi jelet tartalmaznak. A „Copyright Lock” felirat jelenik meg.

* A CPRM (Content Protection for Recordable Media) egy kódolási technológia, mely a képekhez fűződő szerzői jogokat védi.

Megjegyzések az MP3-, JPEG és videofájlok használatához

A lejátszó az alábbi fájlokat tudja lejátszani:

- „.mp3” kiterjesztéssel rendelkező MP3 fájlok.*¹
 - „.jpg” kiterjesztéssel rendelkező JPEG fájlok.*²
 - A DCF (Design rule for Camera File system) szabványnak megfelelő JPEG képfájlok.
 - „.avi” vagy „.divx” kiterjesztéssel rendelkező DivX videofájlok.
 - „.mp4” kiterjesztéssel rendelkező MPEG-4 videofájlok (egyszerű profil).*³
 - A készülék csak az ISO 9660 1-es szintű vagy Joliet logikai formátumú DATA CD-ket képes lejátszani.
 - A készülék csak az általános lemezformátum (UDF) szabványnak megfelelő DATA DVD-ket képes lejátszani.
- *¹ Nem lehet lejátszani az mp3PRO formátumú fájlokat.
- *² A „.jpe” vagy „.jpeg” fájlok kiterjesztését módosítsa „.jpg”-re.
- *³ A másolásvédelemmel (digitális szerzői jogvédelemmel) ellátott zeneszámok nem játszhatóak le. Az MPEG-4 AVC formátumú fájlok nem játszhatóak le.



- A bonyolult könyvtárszerkezettel rendelkező lemezek lejátszásának megkezdése hosszabb időt vesz igénybe. Az alábbi szempontok szerint hozzon létre új albumokat:
 - Az adathordozón ne legyen kettőnél több adatstruktúra.
 - Az adathordozón ne legyen 50-nél több album.
 - Egy albumban ne legyen 100-nál több fájl.
 - Az albumok és fájlok teljes száma ne haladjon meg a 600-at az adathordozón.
- A készülék az albumban lévő fájlokat az eredeti (felvétel szerinti) sorrendben játssza le.



- A lejátszó bármilyen, a fenti táblázatban szereplő adatot lejátszik, még akkor is, ha azok nem megfelelő formátumúak. Az ilyen adatok lejátszása hangos zajt eredményezhet, mely károsíthatja a hangszugárzót.
- A Packet Write formátumban megírt adatlemezeket ez a készülék nem képes olvasni.
- A többmenetes adatlemezeket a készülék nem minden esetben képes lejátszani.
- Lehetnek olyan JPEG fájlok, melyeket ezzel a lejátszóval nem lehet lejátszani.
- A készülék nem tudja lejátszani a JPEG képet, ha a fájl mérete nagyobb mint 3078 (szélesség) × 2048 (magasság) normál formátumban, vagy 2000 (szélesség) × 1200 (magasság) progresszív JPEG formátumban. (Lehetnek olyan progresszív tömörítésű JPEG fájlok, melyeket a készülék akkor sem tud lejátszani, ha mérete a megadott tartományon belül van.)
- Előfordulhat, hogy a készülék a két vagy több különböző DivX-, MPEG-4 videofájlból létrehozott fájlt nem tudja lejátszani.
- A lejátszó nem képes a 720 (szélesség) × 576 (magasság) képméretnél vagy 2 GB fájl méretnél nagyobb DivX-, MPEG-4 videofájlok lejátszására.
- A lejátszó nem képes egyes, 3 óránál hosszabb időtartamú DivX-, MPEG-4 videofájlok lejátszására.
- A DivX-, MPEG-4 videofájltól függően előfordulhat, hogy a normál lejátszás nem lehetséges. A kép megakadhat vagy zavarossá válhat, hangkiesések fordulhatnak elő stb. Ebben az esetben javasolt a fájl újbóli rögzítése, ezúttal kisebb bitsűrűséggel. Ha a hang zajos, ellenőrizze a hangformátumot. (DivX videofájlokhoz az MP3 hangformátum, MPEG-4 videofájlokhoz az AAC LC hangformátum ajánlott.) Vegye figyelembe, hogy a készülék nem tudja értelmezni a WMA (Windows Media Audio) formátumot.
- Előfordulhat, hogy a készülék a DATA CD-re felvett nagy bitsűrűségű videofájlt nem tudja lejátszani. Javasoljuk DATA DVD használatát.
- A készülék a fájl- és az albumnév első 14 karakterét képes megjeleníteni. A különleges karakterek helyén a „.” jelenik meg.
- A készülék csak az éppen lejátszott album nevével képes megjeleníteni. A felsőbb szinteken lévő albumok helyett a „.” jelenik meg.
- Elképzelhető, hogy egyes fájl típusoknál a lejátszási információ nem megfelelően jelenik meg.

Megjegyzések a műsoros lemezekről

Régi kód

A régi kód a szerzői jogok védelmét szolgálja. A régi kód a DVD VIDEO lemez csomagolásán van feltüntetve, az értékesítés helyének megfelelően. Ezzel a készülékkel az „ALL” és a „2” jelölésű DVD VIDEO lemezeket lehet lejátszani.



Megjegyzés a DVD- és VIDEO CD lemezek lejátszásához

Bizonyos DVD- és VIDEO CD lemezek esetében előfordulhat, hogy a műsor gyártója néhány lejátszási műveletet rögzített a lemezen. Mivel ez a készülék a DVD- és VIDEO CD lemezeket a gyártó eredeti, lemezen elhelyezett utasításai alapján játssza le, előfordulhat, hogy egyes funkciók nem állnak rendelkezésre. Lásd a DVD- vagy VIDEO CD lemezekhez mellékelt utasítást.

Megjegyzés a lemezekhez

Ez a készülék olyan lemezek lejátszására alkalmas, melyek megfelelnek a Compact Disc-re (CD) vonatkozó szabvány előírásainak.

A DualDisc (kettős formátumú) és egyes zenei lemezek olyan másolásvédelmi technológiával rendelkezhetnek, melyek nem felelnek meg a Compact Disc (CD) szabványnak. Ezzel a készülékkel nem lehet lejátszani az ilyen lemezeket.

Minőségtanúsítás

A forgalomba hozó tanúsítja, hogy a DVP-FX950 típusú készülék a 2/1984. (III. 10.) számú BkM-IpM. együttes rendeletben előírtak szerint megfelel a következő műszaki jellemzőknek.

Rendszer

Lézer: félvezető lézer
Jelszabvány: PAL (NTSC)

Bemenetek, kimenetek

VIDEO (videobemenet, kimenet):

minijack aljzat

AUDIO (audiobemenet, kimenet)

sztereó minijack aljzat

PHONES (fejhallgató) A/B:

sztereó minijack aljzat

USB:

USB aljzat, „A” típus (USB háttértár csatlakoztatásához)

Folyadékkristályos képernyő

Képernyőméret: 23 cm (9”) képpátló

Képernyőrendszer: TFT aktív mátrix

Felbontás: 800 × 480 (hasznos képpont-arány: több mint 99,99%)

Általános

Energiaellátás:

9,5 V, egyenáram (hálózati tápegység vagy jármű akkumulátor illesztő)

7,4 V, egyenáram (akkumulátor)

Teljesítményfelvétel (DVD VIDEO lejátszás):

6,5 W (fejhallgató használatával)

Méret (kb.):

227 × 34,4 × 170,8 mm (szé × ma × mé) a kinyúló részekkel

Tömeg (kb.): 880 g

Üzemi hőmérséklet: 5–35°C

Üzemi légnedvesség: 25–80%

Hálózati tápegység: 110–240 V, 50/60 Hz-es hálózati váltóáram

Jármű akkumulátor illesztő: 12 V, egyenáram

Mellékelt tartozékok

Lásd a 10. oldalon.

A modell és a műszaki adatok előzetes bejelentés nélkül változhatnak.

Tárgymutató

Számok

16:9 21
4:3 Letter Box 21
4:3 Pan Scan 21

A

Alapbeállítások 21
Audio DRC 22
Audio Setup 22

C

CD 15, 30

D

DATA 18, 30
Diavetítés 19
DivX (videófájl) 18, 31
DVD 15, 30

F

Feltöltési idő és lehetséges lejátszási idő 11
Folytatólagos lejátszás 16

G

General Setup 21

H

Hang 8, 23
Hibaelhárítás 25

I

Ismétléses lejátszás 16

J

JPEG 18, 31

K

Kameraállás jelző 8, 22
Képernyővédő 16, 22

L

Language Setup 22
LCD Aspect 20
LCD Mode 20
Lejátszási információk ellenőrzése 17
Lejátszható adathordozók 30
Lemezmenü 22

M

MP3 18, 31
MPEG-4 (videófájl) 18, 31

O

OSD (képernyőkijelzés) 22

P

Parental Control 23
Password 23
PBC 16, 22

R

Régió kód 32

Sz

Szinkronfeliratok 8, 23

T

TV Display 21

U

USB 19

V

Véletlen sorrendű lejátszás 16
VIDEO CD 15, 30
Videófájl (DivX, MPEG-4) 18, 31



Feleslegessé vált elektromos és elektronikus készülékek hulladékként való eltávolítása (Használható az Európai Unió és egyéb európai országok szelektív hulladékgyűjtési rendszereiben)

Ez a szimbólum a készüléken vagy a csomagolásán azt jelzi, hogy a terméket ne kezelje háztartási hulladékként. Kérjük, hogy az elektromos és elektronikai hulladék gyűjtésére kijelölt gyűjtőhelyen adja le. A feleslegessé vált termékének helyes kezelésével segít megelőzni a környezet és az emberi egészség károsodását, mely bekövetkezhetne, ha nem követi a hulladékkezelés helyes módját. Az anyagok újrahasznosítása segít a természeti erőforrások megőrzésében. A termék újrahasznosítása érdekében további információért forduljon a lakhelyén az illetékesekhez, a helyi hulladékgyűjtő szolgáltatóhoz vagy ahhoz az üzlethez, ahol a terméket megvásárolta.

4-169-965-11(1)



* 1 - 4 1 6 9 9 6 5 1 1 A *