

Drukarka fotograficzna / Ramka cyfrowa

DPP-F800

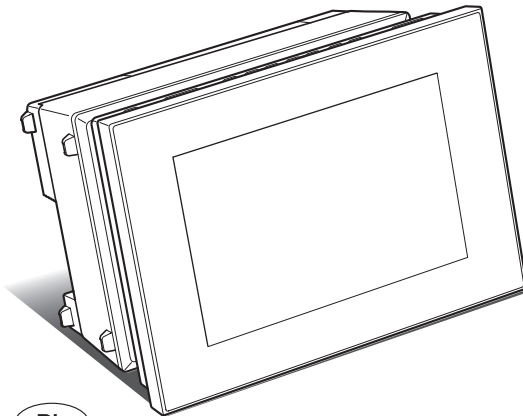

PL

Instrukcja obsługi

Przed rozpoczęciem eksploatacji urządzenia prosimy o dokładne zapoznanie się z instrukcją „Przeczytaj w pierwszej kolejności”, ulotką „Informacja o zestawach do drukowania” i z niniejszą instrukcją obsługi. Prosimy ponadto o pozostawienie instrukcji do wykorzystania w przyszłości.

Zapis użytkownika

Symbol modelu i numer seryjny są podane z tyłu urządzenia. Prosimy o ich zanotowanie we wskazanych miejscach. Dane te mogą być potrzebne w przypadku kontaktowania się z Sony w sprawach dotyczących tego produktu.

Model: DPP-F800

Numer seryjny: _____

Wprowadzenie

Użycie w roli ramki na zdjęcia

Użycie w roli drukarki

Użycie różnych funkcji

Różne sposoby drukowania

Użycie komputera

Rozwiązywanie problemów

Informacje dodatkowe



S-Frame

OSTRZEŻENIE

Aby zmniejszyć ryzyko pożaru lub porażenia prądem, nie wystawiać urządzenia na deszcz i chronić je przed wilgocią.

WAŻNE INFORMACJE DOTYCZĄCE BEZPIECZEŃSTWA

**– ZACHOWAĆ
NINIEJSZĄ
INSTRUKCJĘ**

UWAGA

**ABY OGRANICZYĆ
RYZIKO POŻARU LUB
PORAŻENIA PRĄDEM,
NALEŻY STARANNIE
PRZECZYTAĆ
NINIEJSZĄ
INSTRUKCJĘ**

Nie narażać akumulatorów na zbyt wysoką temperaturę spowodowaną promieniami słonecznymi, ogniem itp.

OSTRZEŻENIE

W przypadku wymiany akumulatora, użyć tylko akumulatora wskazanego typu. W przeciwnym razie istnieje ryzyko pożaru lub obrażeń. Zużyte baterie i akumulatory należy usuwać zgodnie z zaleceniami.

Dla klientów w Europie

Urządzenie zostało przebadane i uznane za zgodne z wymaganiami dyrektywy EMC, o ile długość używanych przewodów połączeniowych nie przekracza 3 metrów.

UWAGA

Na obraz z tego urządzenia mogą wpływać pola elektromagnetyczne o określonej częstotliwości.

Uwaga

Jeśli ładunki statyczne albo pola elektromagnetyczne spowodują przerwanie transmisji danych, należy na nowo uruchomić używany program albo odłączyć i z powrotem podłączyć przewód USB.

Usuwanie zużytego sprzętu elektrycznego i elektronicznego (dotyczy krajów Unii Europejskiej i innych krajów europejskich z wydzielonymi systemami zbierania odpadów)



Ten symbol na produkcie lub jego opakowaniu oznacza, że produkt nie powinien być zaliczany do odpadów domowych. Należy go przekazać do odpowiedniego punktu, który zajmuje się zbieraniem i recyklingiem urządzeń elektrycznych i elektronicznych.

Prawidłowe usunięcie produktu zapobiegnie

potencjalnym negatywnym konsekwencjom dla środowiska naturalnego i zdrowia ludzkiego, których przyczyną mogłoby być niewłaściwe usuwanie produktu. Recykling materiałów pomaga w zachowaniu surowców naturalnych. Aby uzyskać szczegółowe informacje o recyklingu tego produktu, należy się skontaktować z władzami lokalnymi, firmą świadczącą usługi oczyszczania lub sklepem, w którym produkt ten został kupiony.

Usuwanie zużytych baterii i akumulatorów (dotyczy krajów Unii Europejskiej i innych krajów Europejskich z wydzielonymi systemami zbierania odpadów)



Ten symbol na baterii, akumulatorze lub opakowaniu oznacza, że produkt nie powinien być zaliczany do odpadów domowych.

Na pewnych bateriach lub akumulatorach symbol ten może być używany razem z symbolem chemicznym.

Symbole chemiczne rtęci (Hg) lub ołowiu (Pb) dodaje się, gdy bateria lub akumulator zawiera więcej niż 0,0005% rtęci lub 0,004% ołowiu. Prawidłowe usunięcie baterii lub akumulatora zapobiegnie potencjalnym negatywnym konsekwencjom dla środowiska naturalnego i zdrowia ludzkiego, których przyczyną mogłoby być niewłaściwe usuwanie baterii lub akumulatora. Recykling materiałów pomaga w zachowaniu surowców naturalnych. W przypadku produktu, który ze względów bezpieczeństwa, sprawności działania lub spójności danych wymaga stałego podłączenia do wewnętrznej baterii lub akumulatora, wymianę baterii lub akumulatora należy zlecić wykwalifikowanemu technikowi serwisu. Dla zapewnienia prawidłowego przetworzenia baterii lub akumulatora, wyeksploatowany produkt należy przekazać do odpowiedniego punktu, który zajmuje się zbieraniem i recyklingiem urządzeń elektrycznych i elektronicznych. W przypadku pozostałych baterii / akumulatorów należy się zapoznać z odpowiednim podziałem dotyczącym bezpiecznego usuwania baterii lub akumulatora z produktu. Baterię lub akumulator należy przekazać do odpowiedniego punktu, który zajmuje się recyklingiem zużytych baterii.

Aby uzyskać szczegółowe informacje o recyklingu tego produktu, baterii lub akumulatorów, należy się skontaktować z władzami lokalnymi, firmą świadczącą usługi czyszczenia lub sklepem, w którym produkt ten został kupiony.

Uwaga dla klientów z krajów, w których obowiązują Dyrektywy UE

Producentem tego produktu jest Sony Corporation, 1-7-1 Konan Minato-ku Tokio, 108-0075 Japonia. Przedstawicielem producenta w Unii Europejskiej upoważnionym do dokonania i potwierdzenia oceny zgodności z wymaganiami zasadniczymi jest Sony Deutschland GmbH, Hedelfinger Strasse 61, 70327 Stuttgart, Niemcy. Nadzór nad dystrybucją na terytorium Rzeczypospolitej Polskiej sprawuje Sony Poland, 00-876 Warszawa, ul. Ogrodowa 58. W sprawach serwisowych i gwarancyjnych należy kontaktować się z podmiotami, których adresy podano w osobnych dokumentach gwarancyjnych lub serwisowych, albo z najbliższym sprzedawcą produktów Sony.

Kopiowanie, obróbka lub drukowanie materiałów z płyt CD, audycji telewizyjnych, materiałów chronionych prawami autorskimi (np. obrazów i publikacji) i wszelkich innych materiałów innych niż własne nagrania i utwory jest ograniczone tylko do użytku prywatnego i domowego. Brak praw autorskich do takich materiałów lub brak zezwolenia posiadaczy praw autorskich na kopiowanie takich materiałów może być przyczyną naruszenia przepisów o ochronie praw autorskich i spowodować roszczenia o odszkodowanie ze strony posiadaczy tych praw.

Wykorzystując w urządzeniu zdjęcia, należy zwracać szczególną uwagę na przestrzeganie przepisów o ochronie praw autorskich.

Wykorzystywanie lub przetwarzanie wizerunków osób trzecich bez ich zgody może naruszać prawa tych osób.

Wykonywanie zdjęć na pewnych pokazach, wystęпах i wystawach może być zabronione.

Zalecenie dotyczące kopii zapasowych

Aby uniknąć ryzyka utraty danych wskutek przypadkowego użycia albo awarii urządzenia, zaleca się wykonywanie zapasowych kopii danych.

Informacja

SPRZEDAWCA NIE BĘDZIE W ŻADNYM PRZYPADKU PONOSIĆ ODPOWIEDZIALNOŚCI ZA WSZELKIE SZKODY BEZPOŚREDNIE, INCYDENTALNE ANI WTÓRNE DOWOLNEGO RODZAJU, ANI ZA STRATY LUB WYDATKI WYNIKAJĄCE Z WADLIWOŚCI DOWOLNEGO PRODUKTU LUB Z UŻYCIA DOWOLNEGO PRODUKTU.

Sony nie będzie ponosić żadnej odpowiedzialności za wszelkie przypadkowe lub wtórne szkody lub straty ani za utratę zawartości nagrania, których przyczyną może być użytkowanie albo uszkodzenie tego urządzenia lub karty pamięci.

Uwagi o ekranie LCD

- Obraz wyświetlany na ekranie różni się jakością i kolorystyką od obrazu na wydruku. Wynika to z różnic w stosowanych metodach reprodukcji obrazu i profilach barw. Nie świadczy to o uszkodzeniu.
- Nie naciskać ekranu LCD. Grozi to zniekształceniem barw i awarią.
- Długotrwałe wystawianie ekranu LCD na działanie promieni słonecznych grozi powstaniem uszkodzeń.

- Produkcja ekranu LCD odbywa się z użyciem bardzo precyzyjnych technologii, dzięki czemu ponad 99,99% punktów działa normalnie. Mimo to, na ekranie LCD mogą się na stałe pojawiać małe czarne i / lub jasne punkty (białe, czerwone, niebieskie lub zielone). Występowanie tych punktów jest normalnym efektem procesu produkcyjnego i w żaden sposób nie wpływa na nagranie.
- W niskiej temperaturze na ekranie LCD może się utrzymywać ślad po obrazie. Nie świadczy to o uszkodzeniu.

Uwagi dla użytkowników

Program © 2010 Sony Corporation
 Dokumentacja © 2010 Sony Corporation

Wszystkie prawa zastrzeżone. Niniejsza instrukcja ani opisane w niej oprogramowanie nie mogą być, zarówno we fragmentach, jak i w całości, reprodukowane, tłumaczone ani redukowane do dowolnej postaci możliwej do odczytu maszynowego bez uprzedniej pisemnej zgody Sony Corporation.

SONY CORPORATION NIE BĘDZIE W ŻADNYM PRZYPADKU PONOSIĆ ODPOWIEDZIALNOŚCI ZA WSZELKIE SZKODY INCYDENTALNE, WTÓRNE ANI SZCZEGÓLNE, KTÓRYCH PODSTAWĄ BYŁBY DELIKT CYWILNO-PRAWNY, UMOWA I INNE, ZWIĄZANE Z NINIEJSZĄ INSTRUKCJĄ, OPROGRAMOWANIEM LUB INNYMI INFORMACJAMI TU ZAWARTYMI ALBO Z ICH WYKORZYSTANIEM.

Uszkodzenie plomby na opakowaniu dysku CD-ROM oznacza przyjęcie wszystkich warunków i postanowień niniejszej umowy. W przypadku niewyrażenia zgody na te warunki i postanowienia prosimy o bezwzględny zwrot nieotwieranej koperty z dyskiem, jak również reszty pakietu, do miejsca zakupu.

Sony Corporation zastrzega sobie prawo wprowadzenia dowolnych zmian w niniejszej instrukcji i w informacjach tu zawartych, w dowolnym momencie i bez uprzedzenia. Opisane tu oprogramowanie może także podlegać postanowieniom oddzielnej umowy licencyjnej dla użytkownika.

Zabrania się modyfikowania oraz kopiowania wszelkiego rodzaju danych dostarczonych z tym oprogramowaniem, takich jak przykładowe obrazy, w celach innych niż własny użytek. Kopiowanie oprogramowania bez zezwolenia stanowi naruszenie przepisów o ochronie praw autorskich. Zwracamy uwagę, że powielanie lub przetwarzanie bez zezwolenia portretów lub prac chronionych prawami autorskimi może stanowić naruszenie praw zastrzeżonych dla posiadaczy tych praw.

Instrukcja może zawierać odesłania do dalszych informacji znajdujących się w dostarczonych ulotkach „Przeczytaj w pierwszej kolejności” i „Informacja o zestawach do drukowania”.

Spis treści

Uwagi dla użytkowników	4
------------------------------	---

Na początku

Charakterystyka	10
Użycie w roli ramki na zdjęcia	10
Użycie w roli drukarki	11
Dodatkowe możliwości	11
Sprawdzanie dostarczonego wyposażenia	12
Wykaz elementów	13
Wyświetlane informacje	16
Widok jednego obrazu	16
Widok indeksu	16

Zaczynamy (podstawy obsługi)

Użycie w roli ramki na zdjęcia

Przygotowanie pilota	20
Obracanie urządzenia	21
Podłączanie do sieci	22
Włączanie urządzenia	23
Nastawianie daty i godziny	24
Wkładanie karty pamięci	25
Zmianianie trybu wyświetlania	26
Ekran pokazu slajdów	27
Ekran zegara i kalendarza	28
Tryb widoku jednego obrazu	29
Widok indeksu	30

Użycie w roli drukarki

Przygotowanie do pracy	31
Układanie urządzenia w położeniu drukowania (płasko)	31
Wkładanie taśmy barwiącej	32
Wkładanie papieru	33
Drukowanie – podstawy	35
Drukowanie w trybie widoku jednego obrazu	35
Drukowanie w trybie pokazu slajdów	35

Używamy różnych funkcji (czynności dodatkowe)

Wyświetlanie pokazu slajdów	38
Zmianianie ustawień pokazu slajdów	38
Importowanie obrazów z karty pamięci do wewnętrznej pamięci	40
Wybieranie urządzenia odtwarzającego	42
Eksportowanie obrazu z wewnętrznej pamięci na kartę pamięci	42
Kasowanie obrazu	44
Oznaczanie obrazów	45
Sortowanie obrazów (filtr)	47
Zmianianie wielkości i układu obrazu	48
Powiększanie / zmniejszanie obrazu	48
Obracanie obrazu	48
Zmianianie ustawień funkcji automatycznego włączania / wyłączenia	49

Wykonywanie różnych wydruków (zaawansowane sposoby drukowania)

Zmianianie ustawień drukowania (Date Print, Borders, Pages Per Sheet)	52
Różne wydruki (Creative Print) (Calendar/Layout print/ID Photo)	53
Tworzenie kalendarza	53
Wydruk z podziałem na pola	55
Drukowanie zdjęć do dokumentów	55
Edycja obrazu	56
Korygowanie obrazu	57
Zapisywanie obrazu	57
Drukowanie zbiorcze (Index Print / DPOF Print / Print All)	58

Zmianianie ustawień urządzenia

Zmianianie ustawień	59
Procedura wyboru ustawień	59
Parametry, które można regulować	61

Podłączenie do komputera daje jeszcze większe możliwości

Użycie komputera

Możliwości po podłączeniu komputera	66
Wymagania systemowe	66
Przed podłączeniem do komputera ..	67
Podłączanie do komputera	68
Wybieranie funkcji urządzenia	68

Użycie wewnętrznej pamięci urządzenia

Kopiowanie obrazu z komputera do urządzenia	69
Odlączenie od komputera	70

Drukowanie z komputera

Drukowanie obrazu z komputera	71
Instalacja oprogramowania	71
Instalacja sterownika drukarki	71
Instalacja programu PMB (Picture Motion Browser)	73
Drukowanie zdjęć z komputera	75
Drukowanie z programu PMB (Picture Motion Browser)	75
Rejestracja folderu do przeglądania	78
Drukowanie z innych programów ..	79

Rozwiązywanie problemów

Komunikaty o błędach	82
Gdy wystąpi jakiś problem	85
Gdy zatnie się papier	95
Czyszczenie	96

Różne

Karty pamięci	98
„Memory Stick”	98
Karta pamięci SD	99
xD-Picture Card	99
Uwagi dotyczące postępowania się kartą pamięci	100
Dane techniczne	101
Znaki handlowe i prawa autorskie	103
Zalecenia eksploatacyjne	103
Bezpieczeństwo	103
Instalacja	104
Czyszczenie	105
Przy usuwaniu urządzenia	105
Skorowidz	106

Ilustracje w instrukcji mogą nieznacznie odbiegać od faktycznego wyglądu produktu.

notatki

Na początku

Wprowadzenie

Charakterystyka

Drukarka fotograficzna / Cyfrowa ramka na zdjęcia ma wiele zastosowań.

Drukarka fotograficzna / Cyfrowa ramka na zdjęcia Sony DPP-F800 wyświetla zdjęcia z aparatu cyfrowego. Pozwala też na wykonywanie odbitek z wybranych zdjęć – prosto i bez użycia komputera.

Użycie w roli ramki na zdjęcia

- Wyświetlanie pokazów slajdów (strona 38)



Widok jednego obrazu



Widok wielu obrazów



Widok zegara



Widok kalendarza

- Różne sposoby wyświetlania (strona 28 – 30)



Ekran zegara



Ekran kalendarza



Widok jednego obrazu



Widok indeksu

- Sortowanie wyświetlanych fotografii (strona 47)

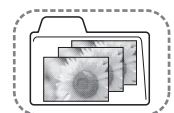

Sortowanie według folderów

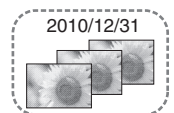

Sortowanie według dat

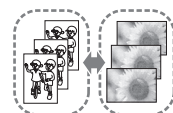

Sortowanie według układu (pionowy / poziomy)

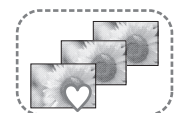

Sortowanie według oznaczeń

- Wyświetlanie zdjęć w układzie pionowym lub poziomym (strona 21)

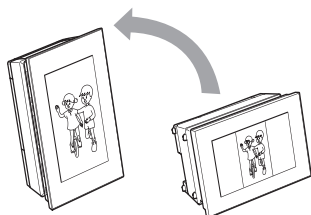

- Wyświetlanie zdjęć przez wybrany czas (strona 49)

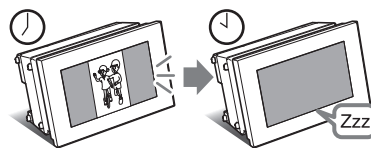

Użycie w roli drukarki

- Drukowanie odbitki zdjęcia (strona 35)

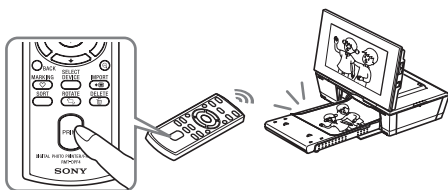

- Różne sposoby drukowania (strona 52)



Nakładanie daty



Drukowanie z ramką / bez ramki



Drukowanie wielu stron na arkuszu

- Drukowanie kalendarza, drukowanie z podziałem na pola i drukowanie zdjęć do dokumentów (strona 53)



Kalendarz



Wydruk z podziałem na pola



Zdjęcia do dokumentów

Dodatkowe możliwości

- Importowanie obrazów do wewnętrznej pamięci (strona 40)

Można importować obrazy z karty pamięci do wewnętrznej pamięci.

- Eksportowanie obrazów (strona 42)

Można eksportować obrazy z wewnętrznej pamięci na kartę pamięci.

- Podłączanie do komputera w celu przesłania lub wydrukowania obrazów (strona 66)

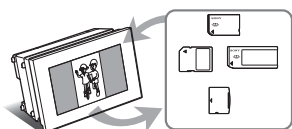
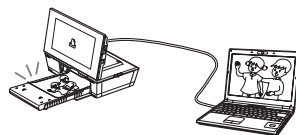

Sprawdzenie dostarczonego wyposażenia

Prosimy o sprawdzenie, czy w opakowaniu znajdują się następujące elementy:

- Drukarka fotograficzna / Cyfrowa ramka na zdjęcia (1 szt.)

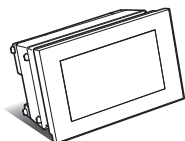

- Pilot (1 szt.)



- Zasilacz sieciowy (1 szt.)

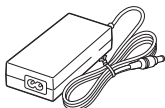

- Przewód zasilający*¹ (1 szt.)

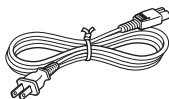

- Taca na papier (1 szt.)

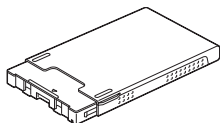

- Kasetka czyszcząca (1 szt.)
- Arkusz czyszczący (1 szt.)

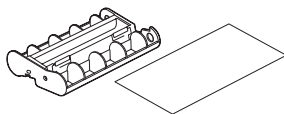

- CD-ROM (programowy sterownik drukarki do Windows 1.0 i program PMB (Picture Motion Browser) 5.2) (1 szt.)

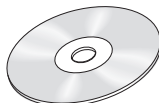

- Instrukcja obsługi (ta broszura) (1 szt.)
- Instrukcja „Przeczytaj w pierwszej kolejności” (1 szt.)
- Instrukcja „Informacja o zestawach do drukowania” (1 szt.)
- Gwarancja (tylko w niektórych regionach) (1 szt.)
- Umowa licencji na oprogramowanie Sony (1 szt.)

*1 Kształt wtyczki i parametry przewodu zasilającego zależą od miejsca zakupu urządzenia.

Informacja o zestawach do drukowania Sony (sprzedawanych oddzielnie)

Prosimy o używanie tylko oferowanych oddzielnie zestawów do drukowania Sony przeznaczonych do tego urządzenia.

Informacja o dostarczonym przewodzie zasilającym

Dostarczony przewód zasilający jest przeznaczony wyłącznie do użytku z tym urządzeniem. Nie można go używać z innymi urządzeniami elektrycznymi.

Wykaz elementów

Szczegóły można znaleźć na stronach, których numery podano w nawiasach.

Przód

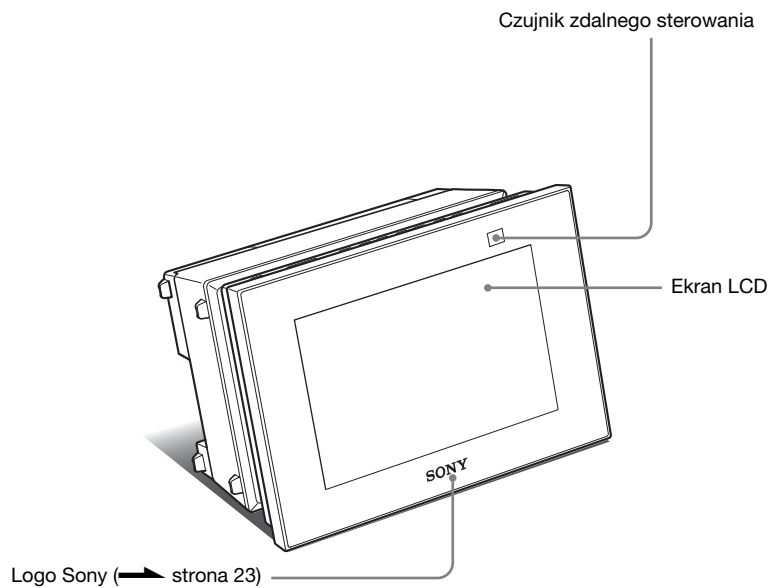

Tył

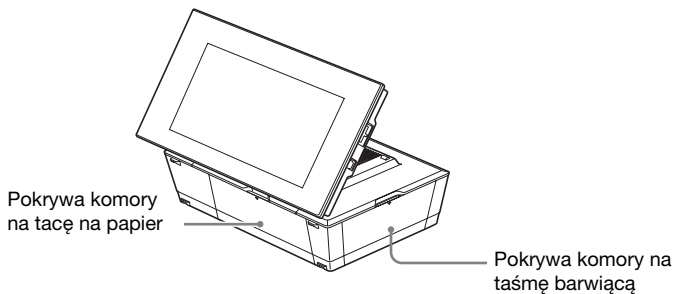
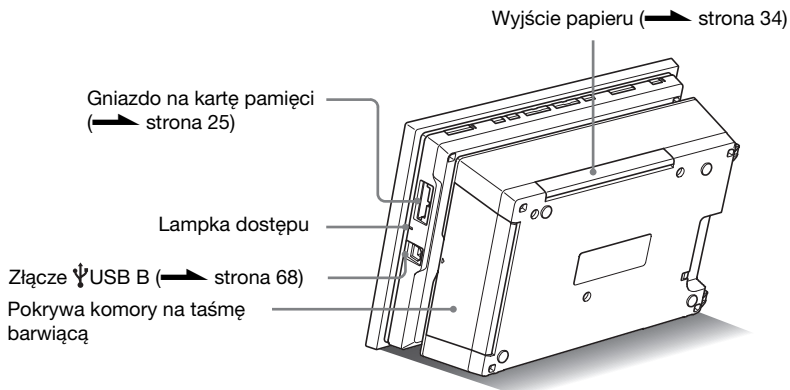
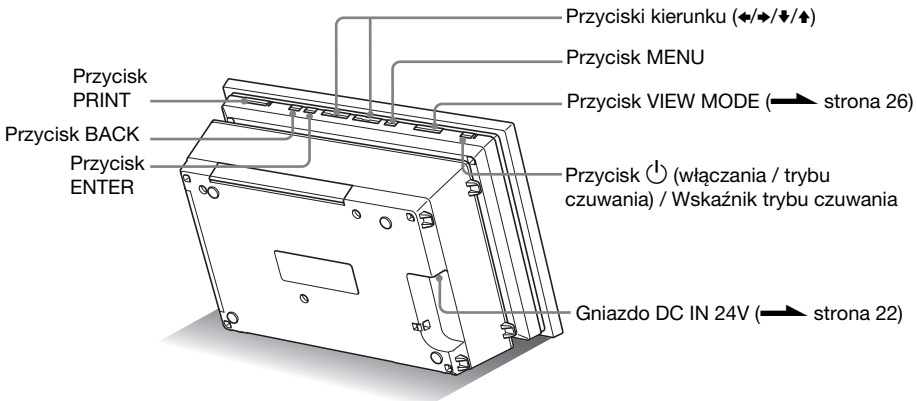

Pilot

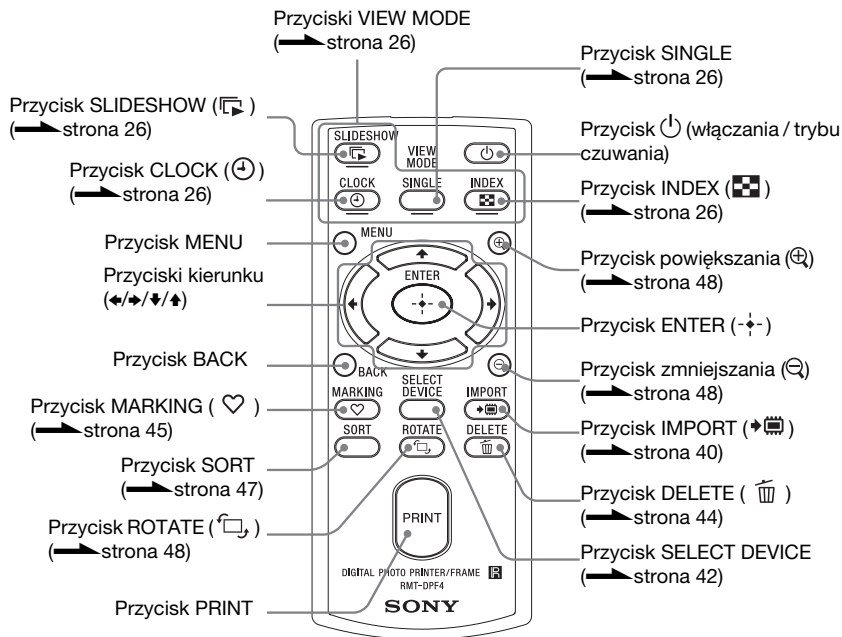

Zawartość instrukcji

W instrukcji opisano obsługę urządzenia przy użyciu pilota. Jeśli wykonanie jakiejś czynności przyciskami na urządzeniu wymaga innego postępowania niż przy użyciu pilota, będzie to opisane we wskazówce.

Wyświetlane informacje



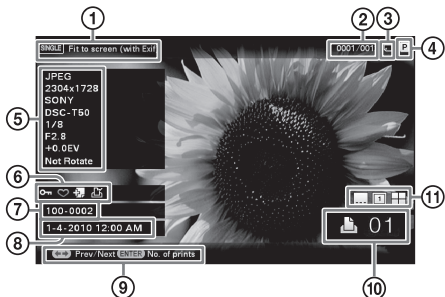

Widok jednego obrazu

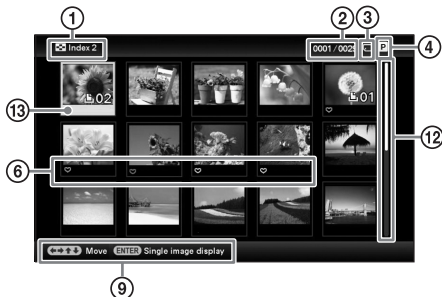















Widok indeksu



Wyświetlane są następujące informacje:

	Element	Opis
①	Sposób wyświetlania	Wyświetlana jest nazwa stylu wyświetlania. Widok jednego obrazu <ul style="list-style-type: none"> • Cały obraz • Wypełnienie ekranu • Cały obraz (z Exif) • Wypełnienie ekranu (z Exif) Widok indeksu <ul style="list-style-type: none"> • Index1 • Index2 • Index3
②	Numer obrazu / Liczba obrazów	Wyświetlany jest numer obecnie wyświetlanego obrazu oraz liczba obrazów.
③	Informacja o urządzeniu	Wyświetlana jest ikona nośnika, na którym znajduje się wyświetlany obraz. <ul style="list-style-type: none"> •  (wewnętrzna pamięć) •  („Memory Stick”) •  (karta SD) •  (xD-Picture Card)
④	Rodzaj taśmy barwiącej	Wyświetlany jest rodzaj zainstalowanej taśmy barwiącej. <ul style="list-style-type: none"> • P (format P) • C (kasetka czyszcząca)

	Element	Opis
⑤	Informacja o obrazie	<p>Wyświetlane są szczegółowe informacje o obrazie.</p> <ul style="list-style-type: none"> • Format pliku (JPEG (4:4:4), JPEG (4:2:2), JPEG (4:2:0), BMP, TIFF) • Liczba pikseli (szerokość × wysokość) • Producent urządzenia będącego źródłem obrazu • Model urządzenia będącego źródłem obrazu • Czas otwarcia migawki (np. 1/8) • Wartość przysłony (np. F2.8) • Kompensacja ekspozycji (np. +0.0EV) • Informacja o obrocie
⑥	Informacja o ustawieniach	<p>Wyświetlane są informacje o ustawieniach:</p> <ul style="list-style-type: none"> •  (informacja o ochronie) •  (informacja o skojarzonym pliku) <p>(Pojawia się w przypadku istnienia skojarzonego pliku, takiego jak plik z małym obrazem do wysłania e-mailem czy klip z filmem.)</p> <ul style="list-style-type: none"> •  (Pojawia się po dodaniu oznaczenia.) •  DPOF <p>(Pojawia się, gdy obraz jest oznaczony zleceniem wydruku w formacie DPOF (Digital Print Order Format).)</p>
⑦	Numer obrazu (numer folderu-pliku)	<p>Pojawia się, gdy obraz jest zgodny ze standardem DCF. W przeciwnym razie pojawia się nazwa pliku. Nazwa pliku może się różnić od nazwy wyświetlanej na komputerze.</p>
⑧	Data / godzina wykonania zdjęcia	<p>Wyświetlana jest data i godzina wykonania obecnego zdjęcia.</p>
⑨	Komunikat pomocniczy	<p>Wyświetlana jest wskazówka dotycząca obsługi.</p>
⑩	Liczba odbitek	<p>Wyświetlana jest wybrana liczba odbitek .</p>
⑪	Informacja o ustawieniach drukowania	<p>Wyświetlane są ustawienia drukowania daty, ramki i układu (tylko w położeniu drukowania (strona 31)).</p> <ul style="list-style-type: none"> •  (włączone drukowanie daty) •  (włączone drukowanie daty i godziny) •  (włączona ramka 1) •  (włączona ramka 2) •  (4 strony na arkusz) •  (9 stron na arkusz) •  (16 stron na arkusz)
⑫	Pasek przewijania	<p>Pasek przewijania wskazuje pozycję wybranego obrazu wśród wszystkich obrazów lub wśród wyników sortowania (strona 47).</p>
⑬	Kursor	<p>Do przemieszczania kursora w celu wyboru obrazu można używać przycisków ///.</p>

notatki

Zaczynamy (podstawy obsługi)

Użycie w roli ramki na zdjęcia



Użycie w roli drukarki



Przygotowanie pilota

W pilocie jest fabrycznie zainstalowana bateria litowa (CR2025). Przed użyciem należy wyjąć arkusz ochronny, jak pokazano na ilustracji.

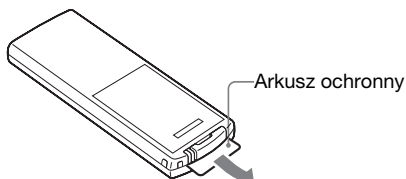

Posługiwanie się pilotem

Kieruj przód pilota w stronę czujnika zdalnego sterowania na urządzeniu.

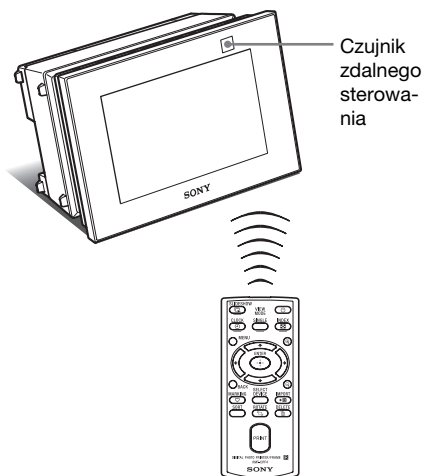

Wymiana baterii w pilocie

Jeśli pilot przestanie działać, należy wymienić baterię (baterię litową CR2025) na nową.

1 Wciśnij wypstę.

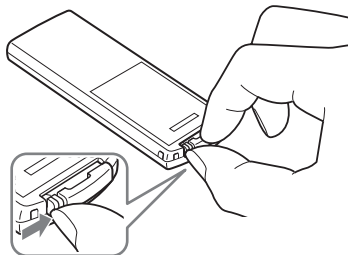

2 Wysuń oprawkę baterii.

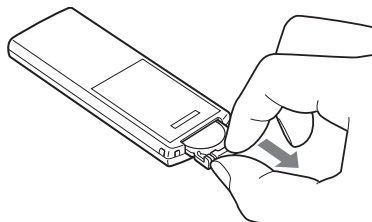

3 Włóż nową baterię i z powrotem wsuń oprawkę do pilota. Włóż baterię biegunem „+” do góry.

OSTRZEŻENIE

Niewłaściwe obchodzenie się z baterią grozi wybuchem. Nie ładować, nie rozbiierać ani nie palić baterii.

Uwagi

- Kiedy bateria litowa jest bliska wyczerpania, może się zmniejszyć zasięg pilota albo pilot będzie działał niewłaściwie. W takim przypadku należy wymienić baterię na baterię litową Sony CR2025. Użycie innej baterii stwarza ryzyko pożaru lub wybuchu.
- Użycie baterii innej niż wskazana stwarza ryzyko jej rozerwania.
- Zużyte baterie należy usuwać zgodnie z lokalnymi przepisami.
- Nie zostawiać pilota w bardzo gorących lub wilgotnych miejscach.

- Uważać, aby przy wymianie baterii itp. do wnętrza pilota nie dostały się obce przedmioty.
- Niewłaściwe użytkowanie baterii grozi wyciekami elektrolitu i korozją.
 - Nie ładować baterii.
 - Jeśli pilot nie będzie używany przez długi czas, należy wyjąć z niego baterię. Pozwoli to na uniknięcie wycieku elektrolitu i korozji.
 - Niewłaściwe wkładanie baterii, zwieranie jej biegunów, rozbiieranie, rozgrzewanie lub wrzucanie jej do ognia grozi rozerwaniem baterii lub wyciekami elektrolitu.

Obracanie urządzenia

Stawianie urządzenia pionowo lub poziomo

Urządzenie może stać pionowo albo poziomo.

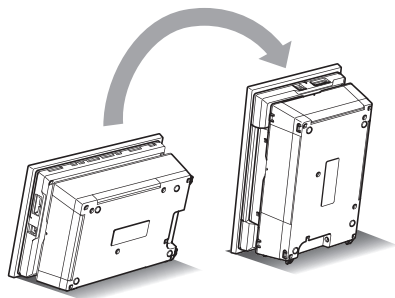

Po obróceniu urządzenia do pionu obraz na wyświetlaczu automatycznie obraca się do układu pionowego.

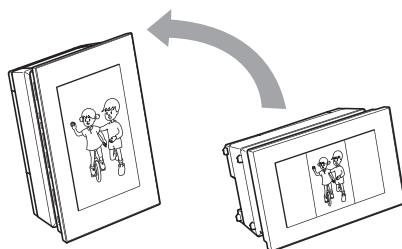

Uwagi

- Sprawdź, czy urządzenie jest stabilne. Niewłaściwie ustawione urządzenie może się przewrócić.
- Kiedy urządzenie stoi pionowo lub jest wyłączone, nie pali się logo Sony.
- Obraz można także obrócić ręcznie. (strona 48)
- Aby wydrukować odbitkę, należy ułożyć urządzenie w położeniu drukowania (płasko) (strona 31).

Podłączanie do sieci

- 1** Włącz wtyk zasilacza sieciowego do gniazda DC IN 24V z tyłu urządzenia.
- 2** Podłącz jeden koniec przewodu zasilającego do zasilacza sieciowego, a drugi koniec do gniazodka sieciowego. Urządzenie automatycznie się włączy.

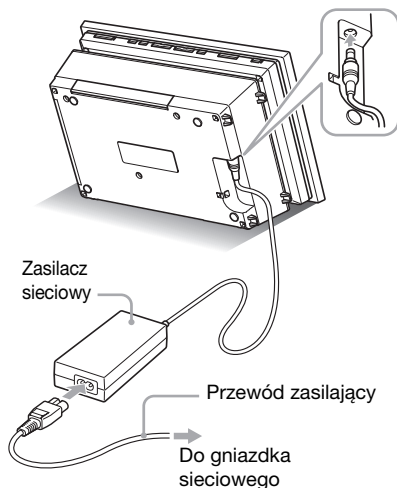

Gniazdko sieciowe powinno się znajdować jak najbliżej urządzenia i pozostawać łatwo dostępne.

Uwagi

- Urządzenia nie należy umieszczać na niestabilnym podłożu, takim jak chwiejny stolik.
- Zasilacz sieciowy należy podłączyć do łatwo dostępnego gniazodka sieciowego. W razie problemów natychmiast odciąć zasilanie, wyłączając wtyczkę z gniazodka sieciowego.
- Nie zwierać styków na wtyku zasilacza metalowymi przedmiotami. Grozi to awarią.
- Nie używać zasilacza sieciowego umieszczonego w ciasnym miejscu, na przykład między ścianą a meblem.
- Kiedy zasilacz sieciowy nie jest używany, należy odłączyć go od gniazda DC IN 24V urządzenia i wyłączyć jego przewód zasilający z gniazodka sieciowego.
- Urządzenie pozostaje pod napięciem zawsze, gdy jest podłączone do gniazodka sieciowego, nawet po wyłączeniu.

Użycie urządzenia za granicą – źródła zasilania

Urządzenia i dostarczonego zasilacza sieciowego można używać w dowolnym kraju lub regionie, w którym napięcie zasilania (przemienne) wynosi od 100 do 240 V, 50/60 Hz.

Nie używać elektrycznych transformatorów (podróżnych), gdyż grożą one niewłaściwą pracą zasilacza.

Włączanie urządzenia

Jeśli urządzenie zostało już włączone podczas wykonywania czynności opisanych w poprzednim podrozdziale, można przejść do następnego podrozdziału.

Włączanie zasilania

Aby włączyć zasilanie, naciśnij przycisk  (włączania / czuwania) na urządzeniu lub pilocie. Kolor wskaźnika trybu czuwania zmieni się z czerwonego na zielony. Włączy się podświetlenie logo Sony z przodu obudowy.

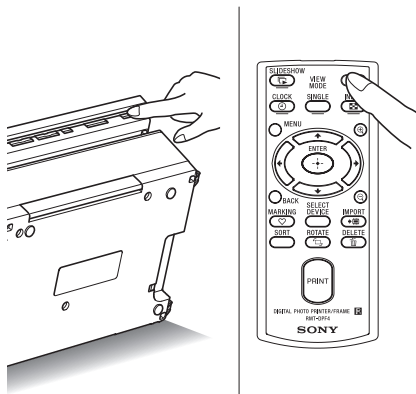

Wyłączanie zasilania

Przytrzymaj wciśnięty przycisk  (włączania / trybu czuwania) na urządzeniu albo pilocie aż do wyłączenia zasilania. Kolor wskaźnika trybu czuwania zmieni się z zielonego na czerwony, a urządzenie przełączy się w tryb czuwania.

Uwagi

Nie wyłączać zasilacza sieciowego z gniazdka sieciowego ani nie odłączać go od gniazda DC IN 24V, zanim kolor wskaźnika trybu czuwania zmieni się na czerwony. Grozi to uszkodzeniem urządzenia.

Działanie w stanie początkowym

Kiedy urządzenie zostanie włączone bez włożonej karty pamięci, pojawi się ekran początkowy.

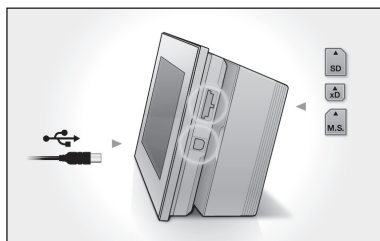

Jeśli przez 10 sekund nie zostanie użyta żadna funkcja, włączy się tryb demonstracyjny. Naciśnięcie dowolnego przycisku z wyjątkiem przycisku zasilania spowoduje powrót do ekranu początkowego.

Podczas wyświetlania ekranu początkowego należy nacisnąć przycisk MENU, a następnie ustawić datę i godzinę. (Patrz następny podrozdział.)

Nastawianie daty i godziny

- 1 Naciśnij przycisk MENU.
- 2 Przyciskami ◀/▶ wskaż zakładkę  (Settings).

Wskazówki

Przycisków ◀/▶ można używać tylko wówczas, gdy nie jest wyróżniony żaden element regulacji daty i godziny (strona 28).

- 3 Przyciskami ▼/▲ wskaż wariant [Date/time Settings], po czym naciśnij przycisk -♦-.

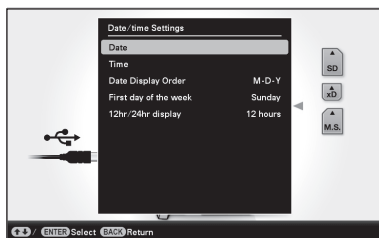

- 4 Nastaw datę.
 - 1 Przyciskami ▼/▲ wskaż wariant [Date], po czym naciśnij przycisk -♦-.
 - 2 Przyciskami ◀/▶ wskaż rok, miesiąc lub dzień. Nastaw odpowiednią wartość przyciskami ▼/▲ i naciśnij przycisk -♦-.

- 5 Nastaw godzinę.
 - 1 Przyciskami ▼/▲ wskaż wariant [Time], po czym naciśnij przycisk -♦-.
 - 2 Przyciskami ◀/▶ wskaż godzinę, minuty lub sekundy. Nastaw odpowiednią wartość przyciskami ▼/▲ i naciśnij przycisk -♦-.

- 6 Wybierz format daty.
 - 1 Przyciskami ▼/▲ wskaż wariant [Date Display Order], po czym naciśnij przycisk -♦-.

- 2 Przyciskami ▼/▲ wskaż żądany format, po czym naciśnij przycisk -♦-.
 - Y-M-D
 - M-D-Y
 - D-M-Y

- 7 Wybierz dzień, od którego będzie się zaczynał tydzień kalendarzowy. Można wybrać dzień tygodnia pojawiający się z lewej strony kalendarza.

- 1 Przyciskami ▼/▲ wskaż wariant [First day of the week], po czym naciśnij przycisk -♦-.
- 2 Przyciskami ▼/▲ wskaż wariant [Sunday] lub [Monday], po czym naciśnij przycisk -♦-.

- 8 Wybierz sposób wyświetlania godziny.

- 1 Przyciskami ▼/▲ wskaż wariant [12hr/24hr display], po czym naciśnij przycisk -♦-.
- 2 Przyciskami ▼/▲ wskaż wariant [12 hours] lub [24 hours], po czym naciśnij przycisk -♦-.

- 9 Naciśnij przycisk MENU. Ekran menu zniknie.

Wkładanie karty pamięci

Starannie włóż kartę pamięci do odpowiedniego gniazda, trzymając ją stroną z opisem do siebie (patrząc od tyłu urządzenia).

Po prawidłowym włożeniu karty pamięci miga lampka dostępu. Jeśli lampka dostępu nie miga, wyjmij kartę, sprawdź jej ułożenie i ponownie włóż.

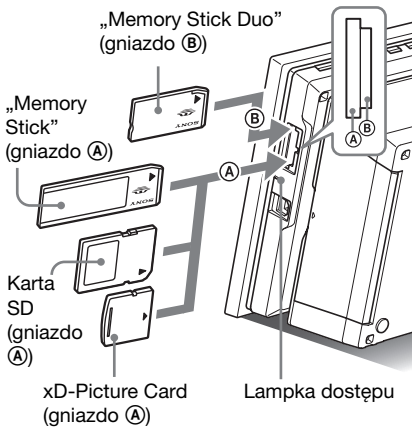

Uwagi

- Chcąc użyć karty miniSD/SDHC **1**, microSD/SDHC **2** lub „Memory Stick Micro” **3**, należy ją włożyć do odpowiedniego adaptera.

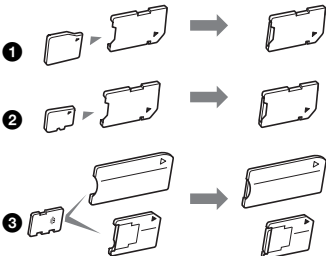

Szczegółowe informacje o obsługiwanych kartach pamięci podano na stronach 98 do 100. Obsługiwane formaty plików – patrz strona 101.

Po włożeniu karty pamięci

Po włożeniu karty pamięci automatycznie wyświetlane są obrazy z tej karty. Wyłączenie zasilania w czasie wyświetlania obrazów i jego ponowne włączenie rozpocznie dalsze wyświetlanie tych samych obrazów.

Uwagi

- Kiedy jest widoczny ekran zegara i kalendarza, należy zmienić tryb na „Slideshow”, „Single image display” lub „Index” (patrz następny podrozdział).

Zmianianie urządzenia odtwarzającego

Naciśnij przycisk SELECT DEVICE (strona 42).

Wyjmowanie karty pamięci

Wyjmij kartę pamięci z gniazda w kierunku przeciwnym do tego, w którym została włożona.

Nie wyjmuj karty pamięci w czasie migania lampki dostępu.

Uwagi

- Gniazdo jest przystosowane do współpracy ze standardowymi kartami „Memory Stick” i kartami Duo, nie wymaga więc użycia adaptera na karty „Memory Stick”.
- Wielofunkcyjne gniazdo na karty „Memory Stick” (standardowa wielkość / Duo) / SD / MMC / xD-Picture Card automatycznie rozpoznaje rodzaj włożonej karty.

Zmianianie trybu wyświetlania

Przyciski VIEW MODE umożliwiają zmienianie stylu wyświetlania.

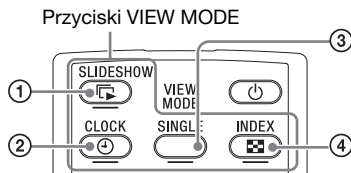

- 1 Naciśnij przycisk odpowiadający żądanemu widokowi.

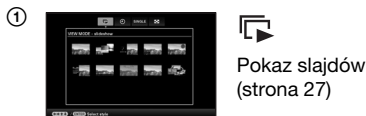

Wyświetlacz przełączy się naabrany widok.





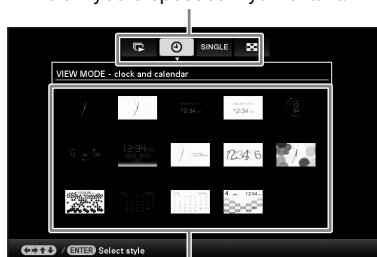

Wskazówki

- W przypadku korzystania z przycisków na urządzeniu, naciśnij przycisk VIEW MODE u góry z tyłu ekranu LCD, przyciskiem  przemieść kursor do pola wyboru sposobu wyświetlania i przyciskami   wskaź żądany sposób wyświetlania.
- Możesz także kilkakrotnie nacisnąć przycisk VIEW MODE na urządzeniu, przemieścić kursor w obrębie pola wyboru sposobu wyświetlania i wybrać dowolny tryb wyświetlania.





Pole wyboru sposobu wyświetlania



Pole wyboru stylu

- 2 Przyciskami     wskaź żądany styl. Naciśnij przycisk . Wyświetlacz przełączy się naabrany styl wyświetlania.







Wskazówki

- Kiedy kursor znajduje się w polu wyboru sposobu wyświetlania, można go przemieścić do pola wyboru stylu przyciskiem .
- Do przemieszczania kursora w polu wyboru stylu można użyć przycisku wyboru obecnie wybranego sposobu wyświetlania (, , **SINGLE** lub ) albo przycisku VIEW MODE na urządzeniu.

Uwagi

- Jeśli urządzenie nie zostanie użyte przez pewien czas, automatycznie zostanieabrany styl, na którym znajdzie się kursor.

Ekran pokazu slajdów

Ekran	Styl	Opis
 Pokaz slajdów	 Single view	Obrazy są wyświetlane po kolei, pojedynczo.
	 Multi image view	Wyświetlanych jest kilka obrazów na raz.
	 Clock view	Obrazy są wyświetlane po kolei, a równocześnie jest widoczna aktualna data i godzina.
	 Calendar view	Obrazy są wyświetlane po kolei, a równocześnie jest widoczny kalendarz. Wyświetlana jest aktualna data i godzina.
	 Time Machine	Obrazy są wyświetlane po kolei, a równocześnie jest widoczna data i godzina wykonania zdjęcia. Aktualna data i godzina nie jest wyświetlana.
	 Random view	Wyświetlanie obrazów z losowym przełączaniem stylów pokazu slajdów i efektów. Przy wyświetlaniu obrazów w przypadkowej kolejności Efekt ten można uzyskać, gdy parametr [Shuffle] z grupy [Slideshow Settings] jest ustawiony na [ON]. (Strona 39)

Wskazówki

- Wybierając tryb wyświetlania pokazu slajdów, można określić częstość zmian obrazu, używany efekt, kolejność wyświetlania i efekt kolorystyczny. Zapoznaj się z punktem „Zmianie ustawień pokazu slajdów” (strona 38).
- Naciśnięcie przycisku  podczas pokazu slajdów przełączy wyświetlacz w tryb wyświetlania jednego obrazu.

- Jeśli podczas wyświetlania pokazu slajdów urządzenie zostanie wyłączone, po jego ponownym włączeniu wyświetlanie zostanie wznowione od ostatnio oglądanego obrazu.

Ekran zegara i kalendarza



Clock1

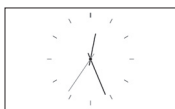

Clock2

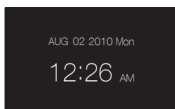

Clock3



Clock4

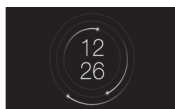

Clock5



Clock6



Clock7



Clock8



Clock9

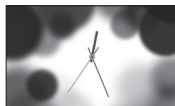

Clock10



Clock11



Calendar1



Calendar2



Calendar3

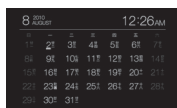

Lunar Calendar
(przy wybranym
ustawieniu
[Simplified
Chinese] z grupy
[Language Setting])



Arabic calendar
(przy wybranym
ustawieniu [Arabic]
z grupy [Language
setting])







Farsi calendar
(przy wybranym
ustawieniu
[Persian] z grupy
[Language setting])





Uwagi

- W trybie wyświetlania zegara i kalendarza można wybrać tylko zakładkę  (Settings).

Tryb widoku jednego obrazu

Ekran	Styl	Opis
SINGLE	 <p>Entire image</p>	<p>Na ekranie widać cały obraz. Do zmieniania wyświetlanych obrazów można używać przycisków ◀/▶.</p>
	 <p>Fit to screen</p>	<p>Obraz wypełnia cały ekran. (Zależnie od współczynnika kształtu zapisanego obrazu, może się częściowo pojawiać jego obramowanie.) Do zmieniania wyświetlanych obrazów można używać przycisków ◀/▶.</p>
	 <p>Entire image (with Exif)</p>	<p>Podczas wyświetlania całego obrazu widać takie informacje o obrazie, jak numer, nazwa pliku i data wykonania zdjęcia. Do zmieniania wyświetlanych obrazów można używać przycisków ◀/▶. Informacje o obrazie omówiono dokładniej w podrozdziale „Wyświetlane informacje” (strona 16).</p>
	 <p>Fit to screen (with Exif)</p>	<p>Podczas wyświetlania obrazu dopasowanego do wielkości ekranu widać takie informacje o obrazie, jak numer, nazwa pliku i data wykonania zdjęcia. (Zależnie od współczynnika kształtu zapisanego obrazu, może się częściowo pojawiać jego obramowanie.) Do zmieniania wyświetlanych obrazów można używać przycisków ◀/▶. Informacje o obrazie omówiono dokładniej w podrozdziale „Wyświetlane informacje” (strona 16).</p>

Widok indeksu

Ekran	Styl	Opis
 Indeks	 Index 1	Wyświetlanie listy z dużymi miniaturami. Żądany obraz można wybrać przyciskami ◀/▶/⬇/⬆.
	 Index 2	Wyświetlanie listy z miniaturami. Żądany obraz można wybrać przyciskami ◀/▶/⬇/⬆.
	 Index 3	Wyświetlanie listy z małymi miniaturami. Żądany obraz można wybrać przyciskami ◀/▶/⬇/⬆.

Wskazówki

- Miniatura to mały obrazek przeznaczony do wyświetlenia na indeksie zdjęć, a zapisywany w zdjęciach wykonywanych aparatem cyfrowym.
- Kiedy podczas wyświetlania ekranu indeksu pojawi się obraz, który chcesz wyświetlić w trybie widoku jednego obrazu, naciśnij przycisk .

Przygotowanie do pracy

Aby używać urządzenia w roli drukarki, wykonaj następujące czynności:

Przygotuj pilot (strona 20).

Podłącz urządzenie do sieci (strona 22).

Ułóż urządzenie w położeniu drukowania (płasko) (patrz następny podrozdział).

Włóż taśmę barwiącą (strona 32).

Włóż papier do drukowania (strona 33).

Włącz urządzenie (strona 23).

- Informacje o pilocie i zasilaniu z sieci podano w rozdziale „Użycie w roli ramki na zdjęcia” (strona 20).

Układanie urządzenia w położeniu drukowania (płasko)

Aby używać urządzenia w roli drukarki, wykonaj następujące czynności:

- 1** Połóż urządzenie płasko (w położeniu drukowania) i otwórz pokrywę komory na tacę na papier.
- 2** Unieś wyświetlacz.

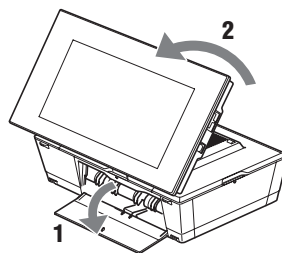

Wkładanie taśmy barwiącej

- 1 Otwórz pokrywę komory na taśmę. W tym celu pociągnij pokrywę.
- 2 Włóż taśmę barwiącą do komory w kierunku wskazywanym przez strzałkę, tak aby wskoczyła ona na miejsce.

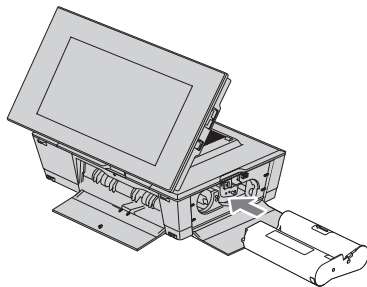

- 3 Zamknij pokrywę komory na taśmę barwiącą.

Wymowanie taśmy barwiącej

Unieś niebieską dźwignię wymowania i wysuń zużytą taśmę.

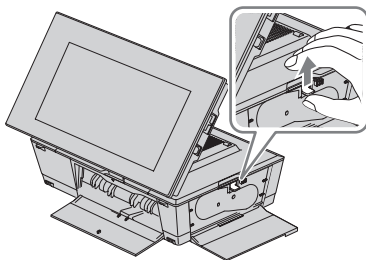

Uwagi

- Nie dotykać taśmy barwiącej i nie przechowywać jej w zapyłonych miejscach. Odciski palców lub kurz na taśmie barwiącej mogą spowodować niedokładności na wydruku.
- Nie cofać taśmy barwiącej i nie wykonywać wydruków przy użyciu cofniętej taśmy. Uniemożliwi to uzyskanie właściwych wydruków i grozi awarią. Jeśli taśma barwiąca nie trafia na swoje miejsce, wyjmij ją i włóż na nowo. Jeśli problem wynika z nadmiernego luzu taśmy barwiącej, przytrzymaj wciśniętą szpulę taśmy i zwij taśmę w kierunku wskazywanym przez strzałkę, aby usunąć luz.

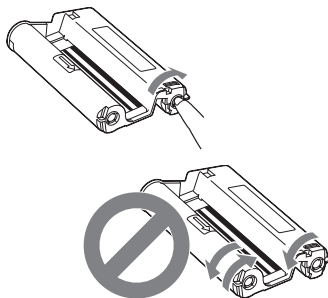

Nie zwiąć taśmy w pokazanych tu kierunkach.

- Nie rozierać taśmy.
- Nie wyciągać taśmy z obudowy.
- Nie wyjmować barwiącej podczas drukowania.
- **Przechowywanie zestawów do drukowania**
Unikać umieszczania zestawu do drukowania w miejscu narażonym na wysoką temperaturę (powyżej 30 °C), dużą wilgotność, nadmierne zapylenie lub bezpośrednie oświetlenie słoneczne. Należy go przechowywać w chłodnym, ciemnym miejscu i zużyć w krótkim czasie od daty produkcji. Niewłaściwe warunki przechowywania mogą spowodować pogorszenie się stanu taśmy barwiącej. Użycie takiej taśmy może wpływać na jakość wydruków, co nie jest objęte gwarancją i nie daje prawa do odszkodowania.

Wkładanie papieru

- 1 Otwórz pokrywę tacy na papier. Chwyć za części z boków tacy na papier (oznaczone strzałkami) i otwórz pokrywę tacy na papier.

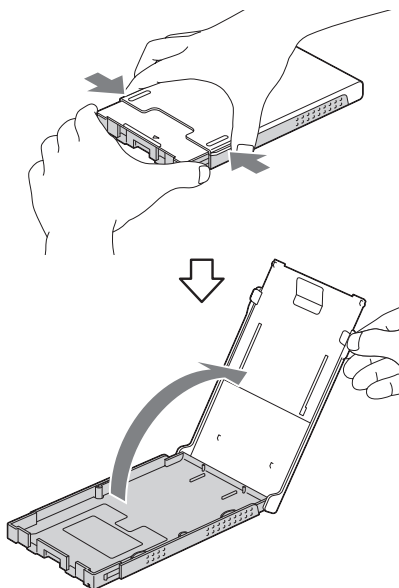

- 2 Włóż papier do tacy na papier tak, aby zadrukowywana powierzchnia znajdowała się u góry.

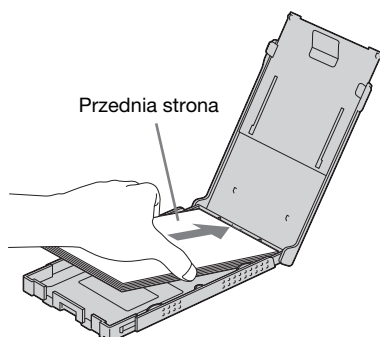

Upewnij się, że papier nie jest obrocony.

Przednia strona

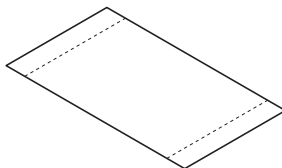

Tylna strona

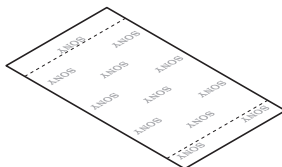

- 3 Zamknij pokrywę tacy na papier.

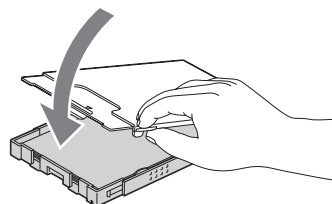

- 4 Otwórz ruchomą osłonę.

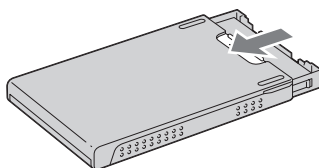

Uwagi

- Możesz włożyć do 20 arkuszy papieru. Starannie przekartkuj papier. Następnie włóż papier tak, aby arkusz ochronny znajdował się u góry. Wyjmij z tacy arkusz ochronny.
- W przypadku braku arkusza ochronnego włóż papier do tacy tak, aby zadrukowywana powierzchnia (bez nadruku) znajdowała się u góry.

- Nie dotykać powierzchni przeznaczonych do zadrukowania. Odciski palców po stronie przeznaczonych do zadrukowania lub jej zanieczyszczenie mogą obniżyć jakość druku.
- Nie zginać papieru przed zadrukowaniem i nie odrywać perforacji.
- Aby uniknąć zacięcia się papieru lub awarii urządzenia, przed drukowaniem przestrzegaj następujących zaleceń:
 - Nie pisać nic ani nie drukować na powierzchni papieru.
 - Nie naklejać na papierze żadnych etykiet samoprzylepnych ani znaczków.
 - Dokładając papier do tacy, należy się upewnić, że liczba arkuszy nie przekracza 20.
 - Nie wkładać do tacy różnych rodzajów papieru do drukowania.
 - Nie drukować ponownie na zadrukowanym papierze. Dwukrotny wydruk obrazu na tym samym arkuszu nie zwiększy nasycenia wydruku.
 - Używać tylko papieru przeznaczonego do tego urządzenia.
 - Nie używać ponownie papieru, który został wysunięty bez zadrukowania.

Przechowywanie papieru

- Jeśli papier ma być przechowywany w tacy na papier, należy wyjąć tacę z urządzenia i zamknąć ruchomą osłonę na tacy na papier.
- Unikać przechowywania papieru w taki sposób, by zadrukowane strony przez długi czas stykały się ze sobą albo miały kontakt z przedmiotami z gumy albo plastiku, w tym chlorkiem winylu i substancjami zmiękczającymi. Grozi to zmianami barw lub pogorszeniem się jakości wydruku.
- Unikać umieszczania papieru w miejscu narażonym na wysoką temperaturę, dużą wilgotność, nadmierne zapylenie lub bezpośrednie oświetlenie słoneczne.
- Częściowo wykorzystany zestaw papieru należy przechowywać w oryginalnej torebce lub do podobnym opakowaniu.

5 Włóż do urządzenia tacę na papier.

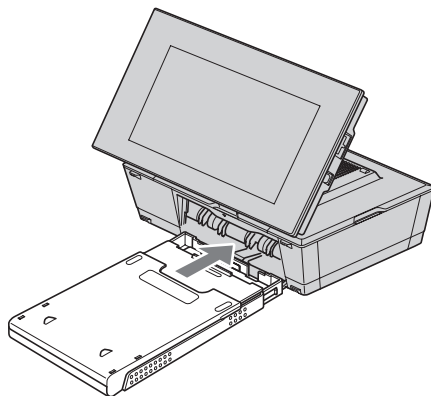

Przed drukowaniem

Po umieszczeniu urządzenia w położeniu drukowania (płasko) automatycznie otwiera się wyjście papieru; przed drukowaniem należy się jednak upewnić, że jest ono całkowicie otwarte.

Wokół urządzenia należy pozostawić odpowiednią ilość miejsca. Podczas drukowania, z tyłu urządzenia kilkakrotnie wysuwa się papier. Za urządzeniem musi być co najmniej 11 cm wolnego miejsca.

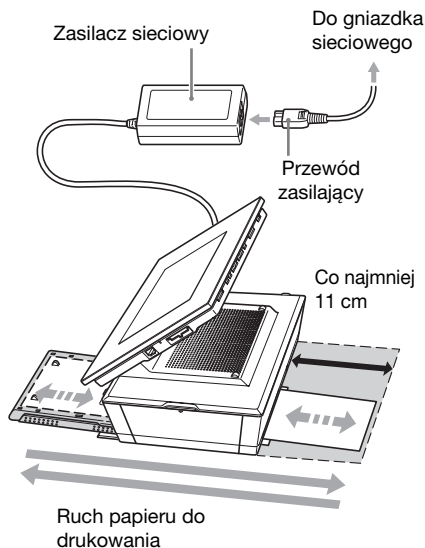





Drukowanie – podstawy



W tym punkcie opisano, jak wyświetlić obrazy z karty pamięci lub wewnętrznej pamięci na ekranie LCD urządzenia i wydrukować wybrane obrazy (drukowanie bezpośrednie).

Drukowanie obrazu z podłączonego komputera opisano w podrozdziale „Drukowanie obrazu z komputera” (strona 71).

Drukowanie w trybie widoku jednego obrazu

- 1 Naciśnij przycisk  (pracy / czuwania), aby włączyć urządzenie.
- 2 Zmień tryb wyświetlania na ekran widoku jednego obrazu. Zmianę zawartości wyświetlacza opisano w podrozdziale „Zmianę trybu wyświetlania” (strona 26).
- 3 Przyciskami   wyświetl obraz, który chcesz wydrukować.
- 4 Wybierz liczbę odbitek. Aby wydrukować jedną odbitkę wyświetlanego obrazu, pomiń tę czynność i przejdź do czynności 5.

Jeżeli w trybie widoku jednego obrazu naciśniesz przycisk , w prawym dolnym rogu ekranu pojawi się wskazanie  01.

Przyciskami   wybierz żadaną liczbę odbitek, po czym naciśnij przycisk . Z powrotem pojawi się ekran widoku jednego obrazu i liczba odbitek.

- 5 Naciśnij przycisk PRINT. Rozpocznie się drukowanie.

Wydrukowana zostanie liczba odbitek wybrana w czynności 4.

Drukowanie wielu obrazów

Powtarzaj czynności 3 i 4.

Zmianianie liczby odbitek



Wyświetl obraz, którego liczbę odbitek chcesz zmienić, po czym naciśnij przycisk , aby nastawić liczbę odbitek. Wybór wartości „0” oznacza rezygnację z wydruku.

Wskazówki

- W przypadku naciśnięcia przycisku PRINT w trybie widoku indeksu (strona 30) wydrukowany zostanie obraz wskazywany przez kursor oraz obrazy ze zdefiniowaną liczbą odbitek.
- Drukowanie strony indeksu opisano w podrozdziale „Drukowanie zbiorcze” (strona 58).

Drukowanie w trybie pokazu slajdów

Można drukować bezpośrednio z wyświetlanego ekranu pokazu slajdów.

- 1 Naciśnij przycisk  (pracy / czuwania), aby włączyć urządzenie.
- 2 Zmień tryb wyświetlania na ekran pokazu slajdów. Zmianę zawartości wyświetlacza opisano w podrozdziale „Zmianę trybu wyświetlania” (strona 26). Przyciskami   wskaż obraz, który chcesz wydrukować.
- 3 Naciśnij przycisk PRINT. Pojawi się ekran podglądu wydruku.



- 4 Wybierz liczbę odbitek. Jeżeli przy wyświetlonym ekranie podglądu wydruku naciśniesz przycisk

↕, w prawym dolnym rogu ekranu pojawi się wskazanie  01.

Przyciskami ↓/↑ wybierz żadaną liczbę odbitek, po czym naciśnij przycisk ↕. Z powrotem pojawi się ekran podglądu wydruku i liczba odbitek.

5 Naciśnij przycisk PRINT.

Rozpocznie się drukowanie.

Wydrukowany zostanie obraz z ekranu podglądu wydruku.

Uwagi

- Nie jest możliwe drukowanie z ekranu zegara i kalendarza.
- W czasie drukowania nigdy nie wyłączać urządzenia ani nim nie poruszać; może to spowodować zacięcie się taśmy barwiącej albo papieru. W przypadku wyłączenia zasilania należy z powrotem włączyć urządzenie, nie wyjmując tacy na papier. Po wysunięciu się papieru można wznowić drukowanie.
- W czasie drukowania nie należy wyjmować tacy na papier. W przeciwnym razie może dojść do awarii.
- Podczas drukowania kilkakrotnie wysuwa się papier. Nie dotykaj ani nie ciągnij wysuwającego się papieru.
- Jeśli papier zatnie się – patrz strona 95.
- Drukowanie daty / marginesów / kilku stron na arkusz jest możliwe tylko w trybie widoku jednego obrazu (strona 52).





Używamy różnych funkcji (czynności dodatkowe)

Użycie różnych funkcji

Wyświetlanie pokazu slajdów

1 Naciśnij przycisk  (Slideshow).



Wskazówki

- W przypadku korzystania z przycisków na urządzeniu naciśnij przycisk VIEW MODE u góry z tyłu ekranu LCD, przyciskiem  przenieść kursor do pola wyboru sposobu wyświetlania i przyciskami  wskaż wariant  (Slideshow).
- Kiedy kursor znajduje się w polu wyboru sposobu wyświetlania, można go przemieścić do pola wyboru stylu przyciskiem .
- Kiedy kursor znajduje się w polu wyboru stylu, można go przemieszczać przyciskiem VIEW MODE.

Pole wyboru sposobu wyświetlania







Pole wyboru stylu

2 Przyciskami / wskaż żądany styl, po czym naciśnij przycisk .





Informacje o stylach pokazu slajdów podano w podrozdziale „Ekran pokazu slajdów” (strona 27).

Zmianianie ustawień pokazu slajdów

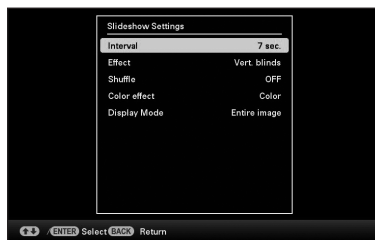
- 1** Naciśnij przycisk MENU.
- 2** Przyciskami  wskaż zakładkę  (Settings).
- 3** Przyciskami  wskaż wariant [Slideshow Settings], po czym naciśnij przycisk .



- 4** Przyciskami  wskaż żądany wariant, po czym naciśnij przycisk . Szczegółowe informacje o parametrach i ich ustawieniach podano w tabeli na następnym stronie.

Uwagi

- W przypadku wyświetlania pokazu slajdów utworzonego z obrazów zapisanych na karcie pamięci, należy zwrócić uwagę na następujące kwestie:
 - Ze względu na właściwości kart pamięci, częsty odczyt może prowadzić do błędów i niewłaściwego wyświetlania obrazów.
 - Nie wyświetlać przez długi czas pokazu slajdów złożonego z małej liczby obrazów. Grozi to błędami w danych.
 - Zalecamy częste wykonywanie kopii zapasowych obrazów z karty pamięci.
- W czasie wyświetlania pokazu slajdów nie można zmieniać ustawień niektórych parametrów. Takie parametry mają szary kolor i nie można ich wybrać.

- Po wyłączeniu lub wyzerowaniu urządzenia pokaz slajdów rozpoczyna się od pierwszego obrazu.
- Zbyt duża jasność ekranu może wywołać odruch wymiotny. Uważać, aby przy korzystaniu z urządzenia nie nastawiać za dużej jasności obrazu.

*: Ustawienia fabryczne

Menu	Parametr	Opis		
Slideshow Settings	Interval	Określa częstość zmian wyświetlanego obrazu: 3 sec., 7 sec.*, 20 sec., 1 min., 5 min., 30 min., 1 hour, 3 hours, 12 hours, 24 hours.		
	<p>Uwagi</p> <ul style="list-style-type: none"> • W zależności od stylu pokazu slajdów i wielkości obrazu obrazy mogą się zmieniać z częstością inną niż wybrana w menu. 			
	Effect	Center cross	Przejdźcie do następnego obrazu z „wypychaniem” poprzedniego obrazu od środka ku rogom ekranu.	
		Vert. blinds	Przejdźcie do następnego obrazu z pionowym „opuszczaniem żaluzji”.	
		Horiz. blinds	Przejdźcie do następnego obrazu z poziomym „odsuwaniem żaluzji”.	
		Fade*	Przejdźcie do następnego obrazu z wygaszeniem obecnego obrazu i wprowadzeniem następnego.	
		Wipe	Przejdźcie do następnego obrazu ze „zsunięciem” obecnego obrazu w celu odsłonięcia następnego.	
		Random	Losowe wykorzystanie powyższych pięciu efektów.	
	Shuffle	ON	Wyświetlanie obrazów w przypadkowej kolejności.	
		OFF*	Wyłączanie wyświetlania w przypadkowej kolejności.	
	Color effect	Color*	Wyświetlanie obrazu w kolorze.	
		Sepia	Wyświetlanie obrazu w sepii.	
		Monochrome	Wyświetlanie obrazu czarno-białego.	
	Display Mode	Można wybrać wielkość wyświetlanego slajdu.		
		<p>Uwagi</p> <ul style="list-style-type: none"> • Źródłowe dane o obrazie nie ulegają zmianie. 		
		Entire image*	Wyświetlanie całego obrazu powiększonego do odpowiednich wymiarów. (Obraz może być wyświetlany z marginesami u góry, u dołu, z lewej lub z prawej strony.)	
		Fit to screen	Powiększanie środka obrazu tak, aby wypełnić nim cały ekran.	
		<p>Uwagi</p> <ul style="list-style-type: none"> • W zależności od stylu pokazu slajdów wielkość wyświetlanego obrazu może być inna niż wybrana w menu. 		

Importowanie obrazów z karty pamięci do wewnętrznej pamięci







Urządzenie może pełnić funkcję albumu cyfrowego, umożliwiającego zapis obrazów w wewnętrznej pamięci.

Wskazówki

- Zapisując obrazy w wewnętrznej pamięci, można skorzystać z parametru [Image import size] w menu. Określa on, czy obrazy mają być skalowane do optymalnego rozmiaru, czy zapisywane w nieprzetworzonej postaci, bez kompresji (strona 61). Kiedy parametr [Image import size] jest ustawiony na [Resize], do pamięci wewnętrznej można zaimportować mniej więcej 500 obrazów. Przy ustawieniu [Original] maksymalna liczba obrazów zależy od wielkości plików ze źródłowymi obrazami.

- 1 Kiedy na ekranie widać obraz z karty pamięci, naciśnij przycisk  (Import).

Wskazówki

- W przypadku korzystania z przycisków na urządzeniu naciśnij przycisk MENU, przyciskami / wskaż zakładkę  (Editing), przyciskami / wskaż wariant [Import] i naciśnij przycisk .

Tryb widoku jednego obrazu





Ekran pokazu slajdów



Ekran indeksu obrazów



- 2 Przyciskami / wskaż wariant [Import this image], [Import multiple images] lub [Import all images], po czym naciśnij przycisk . Po wybraniu wariantu [Import this image] obecnie wyświetlany obraz zostanie zaimportowany do wewnętrznej pamięci. Przejdź do czynności 5. (Wariantu tego nie można wybrać z ekranu pokazu slajdów.) Po wybraniu wariantu [Import multiple images] możesz wybrać obraz, który chcesz zaimportować, z listy obrazów. Przejdź do czynności 3. Po wybraniu wariantu [Import all images] pojawi się lista obrazów. Wszystkie pola zaznaczenia obrazów będą zaznaczone. Przejdź do czynności 4.

- 3** Przyciskami $\leftarrow/\rightarrow/\downarrow/\uparrow$ wskaż na liście obrazów obraz, który chcesz zaimportować, i naciśnij przycisk \rightarrow .
Wybrany obraz zostanie oznaczony symbolem „✓”.
Aby w ramach jednej operacji zaimportować wiele obrazów, powtarzaj tę czynność.



Aby zrezygnować z wyboru, wskaż obraz i naciśnij przycisk \rightarrow . Wskaźnik „✓” zniknie z obrazu.

O sortowaniu obrazów na liście obrazów

Podczas sortowania:

Lista zawiera wszystkie obrazy spełniające kryteria sortowania.

Bez sortowania:

Lista zawiera wszystkie obrazy z urządzenia zawierającego obecnie wyświetlany obraz.

Zapoznaj się z podrozdziałem „Sortowanie obrazów (filtr)” (strona 47).

- 4** Naciśnij przycisk MENU.
Pojawi się ekran potwierdzenia wyboru folderu.

- 5** Przyciskami \downarrow/\uparrow wskaż żądany folder, po czym naciśnij przycisk \rightarrow .
Pojawi się ekran umożliwiający potwierdzenie zamiaru zaimportowania obrazu do wewnętrznej pamięci.



Wskazówki

- Wybór wariantu [New folder] powoduje automatyczne utworzenie nowego folderu.

- 6** Przyciskami \downarrow/\uparrow wskaż wariant [Yes], po czym naciśnij przycisk \rightarrow .
Obraz jest zapisywany we wskazanym folderze w wewnętrznej pamięci.
- 7** Kiedy pojawi się ekran potwierdzenia, naciśnij przycisk \rightarrow .

Uwagi

- Do wewnętrznej pamięci nie można importować obrazów zapisanych w tej pamięci.
- Podczas importowania obrazów do wewnętrznej pamięci należy unikać wykonywania poniższych czynności. Grozi to uszkodzeniem urządzenia, karty pamięci lub danych.
 - Wyłączanie zasilania
 - Wyjmowanie karty pamięci
 - Wkładanie innej karty

Wskazówki

Zmianę wielkości miniatur na liście obrazów umożliwiają ikony $\left[\text{Q}/\text{Q}\right]$.

Wybieranie urządzenia odtwarzającego

Można określić, czy wyświetlanie ma się odbywać z karty pamięci, czy z wewnętrznej pamięci.

1 Naciśnij przycisk SELECT DEVICE.

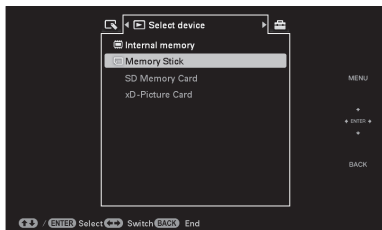

Wskazówki

- W przypadku obsługi urządzenia z poziomu głównego menu naciśnij przycisk MENU i przyciskami \leftarrow/\rightarrow wskaż zakładkę \blacktriangleright (Select device).
- Jeśli karta pamięci, której chcesz użyć, nie jest włożona, włóż ją.

Uwagi

- Zakładki \blacktriangleright (Select device) nie można wybrać w czasie wyświetlania zegara i kalendarza.

2 Przyciskami \downarrow/\uparrow wskaż urządzenie, które ma być używane do wyświetlania, po czym naciśnij przycisk \blacklozenge .

Wyświetlane będą obrazy z wybranego urządzenia.

Eksportowanie obrazu z wewnętrznej pamięci na kartę pamięci

Obrazy z wewnętrznej pamięci można eksportować na kartę pamięci.

- 1 Kiedy na ekranie widać obraz z wewnętrznej pamięci, naciśnij przycisk MENU.
- 2 Przyciskami \leftarrow/\rightarrow wskaż zakładkę \blacklozenge (Editing).
- 3 Przyciskami \downarrow/\uparrow wskaż wariant [Export], po czym naciśnij przycisk \blacklozenge .

Tryb widoku jednego obrazu



- 4 Przyciskami \downarrow/\uparrow wskaż wariant [Export this image], [Export multiple images] lub [Export all images], po czym naciśnij przycisk \blacklozenge .
Po wybraniu wariantu [Export this image] obecnie wyświetlany obraz zostanie wyeksportowany do urządzenia. Przejdź do czynności 7. (Wariantu tego nie można wybrać z ekranu pokazu slajdów.)
Po wybraniu wariantu [Export multiple images] możesz wybrać obraz, który chcesz wyeksportować, z listy obrazów. Przejdź do czynności 5.
Po wybraniu wariantu [Export all images] pojawi się lista obrazów. Wszystkie pola zaznaczenia obrazów będą zaznaczone. Przejdź do czynności 6.

- 5** Przyciskami $\leftarrow/\rightarrow/\downarrow/\uparrow$ wskaż na liście obrazów obraz, który chcesz wyeksportować, i naciśnij przycisk $\rightarrow\leftarrow$.

Wybrany obraz zostanie oznaczony symbolem „✓”.

Aby w ramach jednej operacji wyeksportować wiele obrazów, powtarzaj tę czynność.

Aby zrezygnować z wyboru obrazu, wskaż go i naciśnij przycisk $\rightarrow\leftarrow$. Wskaźnik „✓” zniknie z obrazu.

O sortowaniu obrazów na liście obrazów

Podczas sortowania:

Lista zawiera wszystkie obrazy spełniające kryteria sortowania.

Bez sortowania:

Lista zawiera wszystkie obrazy z wewnętrznej pamięci.

Zapoznaj się z podrozdziałem „Sortowanie obrazów (filtr)” (strona 47).

- 6** Naciśnij przycisk MENU. Pojawi się ekran wyboru karty pamięci, która ma być użyta przy eksportowaniu.

- 7** Przyciskami \downarrow/\uparrow wskaż kartę pamięci, na którą ma być wyeksportowany obraz, po czym naciśnij przycisk $\rightarrow\leftarrow$.



- 8** Przyciskami \downarrow/\uparrow wskaż folder docelowy, po czym naciśnij przycisk $\rightarrow\leftarrow$. Pojawi się ekran potwierdzenia zamiaru eksportowania.



Wskazówki

Wybór wariantu [New folder] spowoduje automatyczne utworzenie nowego folderu.

- 9** Przyciskami \downarrow/\uparrow wskaż wariant [Yes], po czym naciśnij przycisk $\rightarrow\leftarrow$. Eksportowanie zostanie zakończone.

- 10** Kiedy pojawi się ekran potwierdzenia, naciśnij przycisk $\rightarrow\leftarrow$. Obraz będzie skopiowany na wskazaną kartę pamięci.

Uwagi

- Podczas eksportowania obrazu należy unikać wykonywania poniższych czynności. Grozi to uszkodzeniem urządzenia, karty pamięci lub danych.
 - Wyłączanie zasilania
 - Wyjmowanie karty pamięci
 - Wkładanie innej karty







Wskazówki



- Można również użyć przycisku MENU na urządzeniu.
- Zmianę wielkości miniatur na liście obrazów umożliwiają ikony $\left[\oplus/\ominus\right]$.
- Karty pamięci nierozpoznawane przez to urządzenie mają szary kolor i nie można ich wybrać.

Kasowanie obrazu

- 1 Podczas wyświetlania obrazu na ekranie naciśnij przycisk  (Delete).

Wskazówki





- W przypadku korzystania z przycisków na urządzeniu naciśnij przycisk MENU, przyciskami / wskaż zakładkę  (Editing), przyciskami / wskaż wariant [Delete] i naciśnij przycisk .

- 2 Przyciskami / wskaż wariant [Delete this image], [Delete multiple images] lub [Delete all images], po czym naciśnij przycisk .

Po wybraniu wariantu [Delete this image] obecnie wyświetlany obraz zostanie skasowany. Przejdź do czynności 5. (Wariantu tego nie można wybrać z ekranu pokazu slajdów.)

Po wybraniu wariantu [Delete multiple images] możesz wybrać obraz, który chcesz skasować, z listy obrazów. Przejdź do czynności 3.

Po wybraniu wariantu [Delete all images] pojawi się lista obrazów. Wszystkie pola zaznaczenia obrazów będą zaznaczone. Przejdź do czynności 4.

- 3 Przyciskami /// wskaż na liście obrazów obraz, który chcesz skasować, i naciśnij przycisk . Wybrany obraz zostanie oznaczony symbolem „✓”.

Aby w ramach jednej operacji skasować wiele obrazów, powtarzaj tę czynność.

Aby zrezygnować z wyboru, wskaż obraz i naciśnij przycisk . Wskaźnik „✓” zniknie z obrazu.

O sortowaniu obrazów na liście obrazów





Podczas sortowania:

Lista zawiera wszystkie obrazy spełniające kryteria sortowania.













Bez sortowania:

Lista zawiera wszystkie obrazy z karty pamięci zawierającej obecnie wyświetlany obraz.

Zapoznaj się z podrozdziałem „Sortowanie obrazów (filtr)” (strona 47).

- 4 Naciśnij przycisk MENU. Pojawi się ekran potwierdzenia zamiaru kasowania.
- 5 Przyciskami / wskaż wariant [Yes], po czym naciśnij przycisk . Obraz zostanie skasowany.
- 6 Kiedy pojawi się ekran potwierdzenia, naciśnij przycisk .

Formatowanie wewnętrznej pamięci

- 1 Naciśnij przycisk MENU.
- 2 Przyciskami / wskaż zakładkę  (Settings).
- 3 Przyciskami / wskaż wariant [Initialize], po czym naciśnij przycisk .
- 4 Przyciskami / wskaż wariant [Format internal memory], po czym naciśnij przycisk . Pojawi się ekran potwierdzenia zamiaru inicjalizacji wewnętrznej pamięci.
- 5 Przyciskami / wskaż wariant [Yes], po czym naciśnij przycisk .

Uwagi

- Podczas kasowania obrazu należy unikać wykonywania poniższych czynności. Grozi to uszkodzeniem urządzenia, karty pamięci lub danych.
 - Wyłączanie zasilania
 - Wymywanie karty pamięci
 - Wkładanie innej karty
- Jeśli na ekranie pojawi się komunikat [Cannot delete a protected file.], dla pliku z obrazem wybrano w komputerze atrybut „tylko do odczytu”. W takim przypadku należy podłączyć urządzenie do komputera i usunąć obraz przy użyciu komputera.
- Nawet bezpośrednio po inicjalizacji całkowita pojemność wewnętrznej pamięci nie jest równa pozostałej pojemności.
- Kiedy rozpocznie się kasowanie, skasowanych obrazów nie można już odzyskać nawet po zatrzymaniu kasowania. Obrazy należy kasować po ich starannym sprawdzeniu.

Wskazówki







- Zmianę wielkości miniatur na liście obrazów umożliwiają ikony [Q/Q].



Oznaczanie obrazów

Można przygotować pokaz slajdów złożony z uprzednio wybranych i oznaczonych obrazów. Oznaczone obrazy można łatwo sprawdzić na ekranie indeksu obrazów lub w trybie widoku jednego obrazu (z Exif).



- 1 Podczas wyświetlania obrazu na ekranie naciśnij przycisk  (Marking).

Wskazówki

- W przypadku korzystania z przycisków na urządzeniu naciśnij przycisk MENU, przyciskami   wskaż zakładkę  (Editing), przyciskami   wskaż wariant [Marking] i naciśnij przycisk .

- 2 Przyciskami   wskaż żądany znak, po czym naciśnij przycisk .



- 3 Przyciskami   wskaż wariant [Mark this image], [Mark/Unmark multiple images] lub [Mark all images], po czym naciśnij przycisk .

Po wybraniu wariantu [Mark this image] obecnie wyświetlany obraz zostanie oznaczony i będzie wyświetlany w przyszłości. (Wariantu tego nie można wybrać z ekranu pokazu slajdów.)

Po wybraniu wariantu [Mark/Unmark multiple images] możesz wybrać obraz, który chcesz oznaczyć, z listy obrazów. Przejdź do czynności 4.

Po wybraniu wariantu [Mark all images] pojawi się lista obrazów. Wszystkie pola zaznaczenia obrazów będą zaznaczone. Przejdź do czynności 5.

- 4** Przyciskami $\leftarrow/\rightarrow/\downarrow/\uparrow$ wskaż na liście obrazów obraz, który chcesz oznaczyć, i naciśnij przycisk $-\dagger-$. Wybrany obraz zostanie oznaczony symbolem „✓”.

Aby w ramach jednej operacji oznaczyć wiele obrazów, powtarzaj tę czynność.

Aby zrezygnować z wyboru, wskaż obraz i naciśnij przycisk $-\dagger-$. Wskaźnik „✓” zniknie z obrazu.

O sortowaniu obrazów na liście obrazów

Podczas sortowania:

Lista zawiera wszystkie obrazy spełniające kryteria sortowania.

Bez sortowania:

Lista zawiera wszystkie obrazy z karty pamięci zawierającej obecnie wyświetlany obraz.

Zapoznaj się z podrozdziałem „Sortowanie obrazów (filtr)” (strona 47).

- 5** Naciśnij przycisk MENU.
Pojawi się ekran potwierdzenia.

- 6** Przyciskami \downarrow/\uparrow wskaż wariant [Yes], po czym naciśnij przycisk $-\dagger-$.
Wybrany obraz zostanie oznaczony.

Usuwanie oznaczenia obrazu

Podczas wykonywania czynności 3 wskaż wariant [Unmark this image] lub [Unmark all images], po czym naciśnij przycisk $-\dagger-$.

Oznaczenie można też usunąć przez usunięcie znaku zaznaczenia z pola wyboru.

- [Unmark this image]:
Usuwanie oznaczenia z obecnie wyświetlanego obrazu. (Wariantu tego nie można wybrać z ekranu pokazu slajdów.)

- [Unmark all images]:
Podczas sortowania:
Usuwanie oznaczenia ze wszystkich obrazów spełniających kryteria sortowania.
Bez sortowania:
Usuwanie oznaczenia ze wszystkich obrazów znajdujących się na karcie pamięci zawierającej obecnie wyświetlany obraz.

Uwagi

- Zapisywane są tylko oznaczenia obrazów z wewnętrznej pamięci.
Oznaczenia obrazów z karty pamięci zostaną skasowane po wyłączeniu zasilania lub zmianie urządzenia odtwarzającego.

Wskazówki

- Do wyboru są 3 rodzaje oznaczeń.
- Zmianę wielkości miniatur na liście obrazów umożliwiają ikony [Q/Q].

Sortowanie obrazów (filtr)

Istnieje możliwość sortowania obrazów z wewnętrznej pamięci lub karty pamięci na podstawie daty, folderu, układu obrazu lub oznaczeń.

1 Podczas wyświetlania obrazu na ekranie naciśnij przycisk SORT.

Wskazówki

- W przypadku korzystania z przycisków na urządzeniu naciśnij przycisk MENU, przyciskami \leftarrow/\rightarrow wskaż zakładkę  (Editing), przyciskami \uparrow/\downarrow wskaż wariant [Sort] i naciśnij przycisk $\rightarrow\leftarrow$.

2 Przyciskami \uparrow/\downarrow wskaż żądany styl sortowania. Naciśnij przycisk $\rightarrow\leftarrow$.

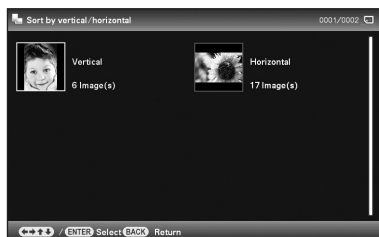

- [Sort by date]: Filtracja na podstawie daty wykonania zdjęcia.
- [Sort by folder]: Filtracja na podstawie folderu.
- [Sort by vertical/horizontal]: Filtracja na podstawie układu obrazu.
- [Sort by mark]: Filtracja na podstawie oznaczenia.

3 Przyciskami $\leftarrow/\rightarrow/\downarrow/\uparrow$ wskaż żądany wariant, po czym naciśnij przycisk $\rightarrow\leftarrow$.

Wyłączenie sortowania

Podczas wyświetlania posortowanych obrazów naciśnij przycisk MENU, wskaż wariant [Exit sort (show all photos)] i naciśnij przycisk $\rightarrow\leftarrow$.

Zmiananie stylu sortowania

Podczas wyświetlania posortowanych obrazów naciśnij przycisk BACK.

Uwagi

- Podczas sortowania nie wyłączać zasilania ani nie wyjmować karty pamięci. Grozi to uszkodzeniem urządzenia lub karty pamięci oraz uszkodzeniem danych.
- Sortowanie jest automatycznie wyłączone w następujących przypadkach:
 - po zmianie urządzenia odtwarzającego,
 - jeśli sortowane są obrazy z karty pamięci i karta ta zostanie wyjęta.
- Zmiana pamięci w czasie sortowania powoduje automatyczne wyłączenie sortowania.

Zmianianie wielkości i układu obrazu

Powiększanie / zmniejszanie obrazu

Można powiększyć albo zmniejszyć obraz wyświetlany w trybie widoku jednego obrazu.

- 1 Aby powiększyć obraz, naciśnij przycisk **Q** (powiększenia) na pilocie. Aby zmniejszyć powiększony obraz, naciśnij przycisk **Q** (zmniejszania). Każde naciśnięcie przycisku **Q** powoduje dalsze powiększenie obrazu. Obraz można wyświetlić w maksymalnie 5-krotnym powiększeniu. Powiększony obraz można przemieszczać w górę, w dół, w lewo i w prawo.

Zapisywanie powiększonego lub zmniejszonego obrazu (kadrowanie i zapis)

- ① Podczas wyświetlania powiększonego lub zmniejszonego obrazu naciśnij przycisk MENU.
- ② Przyciskami **▼/▲** wskaż sposób zapisu. Jeśli wybierzesz wariant [Save as new image], zapisana zostanie kopia obrazu. Przejdź do czynności ③. Jeśli wybierzesz wariant [Overwrite], nowy obraz zastąpi poprzedni. Przejdź do czynności ⑤.
- ③ Przyciskami **▼/▲** wskaż urządzenie, na którym chcesz zapisać obraz. Naciśnij przycisk **◀▶**.
- ④ Przyciskami **▼/▲** wskaż folder docelowy, po czym naciśnij przycisk **◀▶**.
- ⑤ Przyciskami **▼/▲** wskaż wariant „Yes”, po czym naciśnij przycisk **◀▶**. Obraz zostanie zapisany.

- ⑥ Kiedy po zakończeniu zapisu obrazu pojawi się ekran potwierdzenia, naciśnij przycisk **◀▶**.

Wskazówki

- Jeśli podczas wykonywania czynności ① przemieścisz powiększony obraz przyciskami **◀/▶** **▼/▲** i naciśniesz przycisk MENU, obraz zostanie skadrowany do wyświetlanego fragmentu i tak zapisany.

Uwagi

- Zależnie od wielkości obrazu powiększenie go może obniżyć jego jakość.
- Nie można zastępować obrazów w formacie innym niż JPEG (.jpg)

Obracanie obrazu

Można obrócić obraz wyświetlany w trybie widoku jednego obrazu.

- 1 W trybie widoku jednego obrazu naciśnij przycisk MENU.
- 2 Przyciskami **◀/▶** wskaż zakładkę **□** (Editing).
- 3 Przyciskami **▼/▲** wskaż wariant [Rotate], po czym naciśnij przycisk **◀▶**.



- 4 Przyciskami **▼/▲** wskaż kierunek obrotu, po czym naciśnij przycisk **◀▶**.
 - **◀▶**: Obracanie obrazu o 90° zgodnie z ruchem wskazówek zegara.
 - **◀▶**: Obracanie obrazu o 90° przeciwnie do ruchu wskazówek zegara.

- 5** Przyciskami $\blacktriangledown/\blacktriangle$ wskaż wariant [OK], po czym naciśnij przycisk $\blacktriangledown\blacktriangle$.

Uwagi

- Nie można obracać powiększonego obrazu.

Wskazówki

- Obraz można również obracać przyciskiem \square (obrotu) na pilocie. Każde naciśnięcie przycisku powoduje obrót obrazu o 90° przeciwnie do ruchu wskazówek zegara.
- Jeśli wyświetlane są obrazy z wewnętrznej pamięci, to informacja o obrocie obrazu jest zachowywana nawet po wyłączeniu zasilania.
- Można obrócić obraz wyświetlany na ekranie indeksu.

Zmienianie ustawień funkcji automatycznego włączania / wyłączenia

Kiedy urządzenie jest włączone, można użyć wyłącznika czasowego i zaprogramować automatyczne włączanie i wyłączenie urządzenia o żądanej godzinie.

- 1** Naciśnij przycisk MENU.
- 2** Przyciskami $\blacktriangleleft/\blacktriangleright$ wskaż zakładkę  (Settings).
- 3** Przyciskami $\blacktriangledown/\blacktriangle$ wskaż wariant [Auto power ON/OFF], po czym naciśnij przycisk $\blacktriangledown\blacktriangle$.

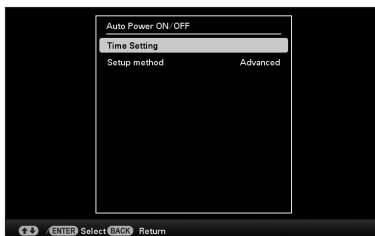

- 4** Przyciskami $\blacktriangledown/\blacktriangle$ wskaż wariant [Setup method], po czym naciśnij przycisk $\blacktriangledown\blacktriangle$. Następnie przyciskami $\blacktriangledown/\blacktriangle$ wskaż wariant [Simple], [Advanced] lub [Auto off] i naciśnij przycisk $\blacktriangledown\blacktriangle$.

Precyzyjne nastawianie funkcji automatycznego włączania / wyłączenia, z dokładnością do jednej minuty.

[Advanced]:

Nastawianie funkcji automatycznego włączania / wyłączenia dla poszczególnych dni tygodnia, z dokładnością do jednej godziny.

[Auto off]:

Nastawianie czasu, po którym ramka automatycznie się wyłączy, jeśli nie zostanie wykonana żadna operacja.

- 5** Przyciskami \downarrow/\uparrow wskaż wariant [Time Setting], po czym naciśnij przycisk $\leftarrow\rightarrow$.

[Simple]

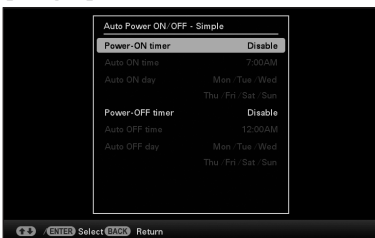

- ① Wskaż element, dla którego chcesz nastawić godzinę. Przyciskami \downarrow/\uparrow wskaż wariant [Power-ON timer] lub [Power-OFF timer]. Naciśnij przycisk $\leftarrow\rightarrow$. Następnie, przyciskami \downarrow/\uparrow wskaż wariant [Enable] i naciśnij przycisk $\leftarrow\rightarrow$.
- ② Nastaw godzinę, o której ma się uaktywnić wybrany układ czasowy. Przyciskami \downarrow/\uparrow wskaż wariant [Auto ON time] lub [Auto OFF time]. Naciśnij przycisk $\leftarrow\rightarrow$. Przyciskami \leftarrow/\rightarrow wskaż godzinę lub minuty, po czym przyciskami \downarrow/\uparrow nastaw godzinę lub minuty. Naciśnij przycisk $\leftarrow\rightarrow$.
- ③ Wybierz dzień tygodnia, w którym ma się uaktywnić wybrany układ czasowy. Przyciskami \downarrow/\uparrow wskaż wariant [Auto ON day] lub [Auto OFF day]. Naciśnij przycisk $\leftarrow\rightarrow$. Przyciskami \downarrow/\uparrow wskaż dzień tygodnia, w którym ma się uaktywnić wybrany układ czasowy, i naciśnij przycisk $\leftarrow\rightarrow$, aby zaznaczyć ten dzień. Przyciskami \downarrow/\uparrow przemieść kursor na wariant [OK] i naciśnij przycisk $\leftarrow\rightarrow$.

[Advanced]

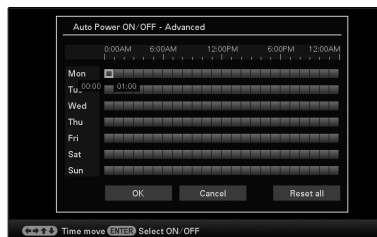

- ① Przyciskami $\leftarrow/\rightarrow/\downarrow/\uparrow$ nastaw godzinę użycia funkcji automatycznego włączania / wyłączenia. Regulacja jest możliwa niezależnie dla każdego dnia tygodnia, z dokładnością do jednej godziny. Po naciśnięciu przycisku $\leftarrow\rightarrow$ kolor wybranego przedziału czasu zmienia się na niebieski. W godzinach z wybranego (niebieskiego) zakresu urządzenie będzie włączone. Po wybraniu niebieskiego przedziału czasowego i naciśnięciu przycisku $\leftarrow\rightarrow$ kolor tego przedziału zmienia się na szary. W godzinach z szarego zakresu urządzenie będzie wyłączone.
- Kiedy nadejdzie nastawiona godzina automatycznego wyłączenia, urządzenie samoczynnie się wyłączy, z wyjątkiem trwającego drukowania. Kiedy w trybie czuwania nadejdzie godzina określona za pomocą parametru [Power-ON timer], urządzenie automatycznie się włączy.
- ② Przyciskami $\leftarrow/\rightarrow/\downarrow/\uparrow$ wskaż wariant [OK], po czym naciśnij przycisk $\leftarrow\rightarrow$.

[Auto off]

- ① Przyciskiem \downarrow wskaż wariant [Time Setting] i naciśnij przycisk $\leftarrow\rightarrow$.
- ② Przyciskami \downarrow/\uparrow wybierz ustawienie [2 hour] (2 godziny) lub [4 hour] (4 godziny) i naciśnij przycisk $\leftarrow\rightarrow$.

- 6** Naciśnij przycisk MENU.

Wykonywanie różnych wydruków (zaawansowane sposoby drukowania)

Różne sposoby drukowania

Zmianie ustawień drukowania

(Date Print, Borders, Pages Per Sheet)

Date Print (nakładanie daty)



Borders (z ramką)







Pages Per Sheet (wiele stron na arkusz)



Wskazówki

- Przy wybranym ustawieniu [Date Print], [Pages Per Sheet] lub [Borders] drukowanie jest możliwe tylko w trybie widoku jednego obrazu (strona 35).
- W tym podrozdziale opisano tylko układy [Date Print], [Borders] i [Pages Per Sheet].
- Można wybrać dowolne obrazy z karty pamięci lub wewnętrznej pamięci i wydrukować je z podziałem na pola (strona 55).

- 1** Naciśnij przycisk MENU.
- 2** Przyciskami ◀/▶ wskaż zakładkę  (Settings).
- 3** Przyciskami ▼/▲ wskaż wariant [Print Settings]. Naciśnij przycisk .
- 4** Przyciskami ▼/▲ wskaż parametr, który chcesz zmienić, po czym naciśnij przycisk .
- 5** Przyciskami ▼/▲ wskaż żądane ustawienie i naciśnij przycisk . Wybrane ustawienie zostanie umieszczone w pamięci (strona 63).

Różne wydruki (Creative Print)

(Calendar/Layout print/ID Photo)

Co to jest „CreativePrint”?

Można poddać edycji obrazy z karty pamięci lub wewnętrznej pamięci i utworzyć z nich kalendarz, wydruk z podziałem na pola lub zdjęcie do dokumentu.

- 1 Naciśnij przycisk MENU.
- 2 Przyciskami \leftarrow/\rightarrow wskaż zakładkę \square (Editing).
- 3 Przyciskami \downarrow/\uparrow wskaż wariant [Creative Print], po czym naciśnij przycisk $\rightarrow\leftarrow$.
Pojawi się menu Creative Print.

Wskazówki

- Podczas korzystania z funkcji menu Creative Print można nacisnąć przycisk MENU i zmienić niektóre ustawienia z menu.

Aby anulować trwającą operację

Naciśnij przycisk BACK. Pojawi się okno z poprzedniej czynności. Niektórych czynności nie można cofać.

Usuwanie menu Creative Print z ekranu

Wykonaj następujące czynności:

- ① Naciśnij przycisk MENU i przyciskami \leftarrow/\rightarrow wskaż zakładkę \square (Editing).
- ② Przyciskami \downarrow/\uparrow wskaż wariant [CreativePrint Complete] i naciśnij przycisk $\rightarrow\leftarrow$.

Wskazówki

- Menu Creative Print można też opuścić, wskazując przyciskami $\leftarrow/\rightarrow/\downarrow/\uparrow$ wariant \times na ekranie podglądu, a następnie naciskając przycisk $\rightarrow\leftarrow$. Może się pojawić okno dialogowe zapisu obrazu.

Tworzenie kalendarza

- 1 Wyświetl menu Creative Print, przyciskami $\leftarrow/\rightarrow/\downarrow/\uparrow$ wskaż ikonę \square (Calendar) i naciśnij przycisk $\rightarrow\leftarrow$.
Pojawi się okno wyboru szablonu kalendarza.
- 2 Przyciskami $\leftarrow/\rightarrow/\downarrow/\uparrow$ wskaż żądany szablon, po czym naciśnij przycisk $\rightarrow\leftarrow$.
Pojawi się podgląd wybranego szablonu.

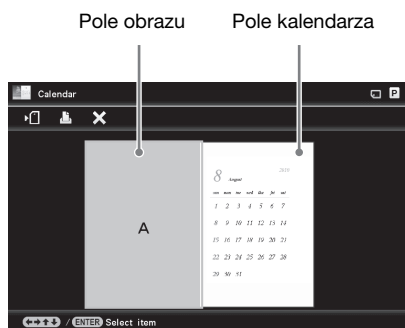

Wskazówki

- Kolejność wybierania i wypełniania pól obrazu i kalendarza jest dowolna.

- 3 Wybierz obraz.
Jeśli wybrany szablon zawiera wiele pól obrazów, wybierz obrazy do umieszczenia w poszczególnych polach.
 - ① Kiedy jest widoczny podgląd szablonu kalendarza, wskaż pole obrazu przyciskami $\leftarrow/\rightarrow/\downarrow/\uparrow$ i naciśnij przycisk $\rightarrow\leftarrow$.
Pojawi się ekran wyboru obrazu.
 - ② Przyciskami $\leftarrow/\rightarrow/\downarrow/\uparrow$ wskaż żądany obraz i naciśnij przycisk $\rightarrow\leftarrow$.
Pojawi się ekran edycji obrazu.
- 4 Poddaj obraz edycji.
Informacje o edycji obrazu podano na stronie 56.

5 Skoryguj obraz.

Informacje o korygowaniu obrazu podano na stronie 57.

6 Wybierz ustawienia kalendarza.

① Kiedy jest widoczny podgląd szablonu kalendarza, przyciskami ◀/▶/▼/▲ wskaż pole kalendarza, po czym naciśnij przycisk -⏏-.

Pojawi się okno ustawień kalendarza.

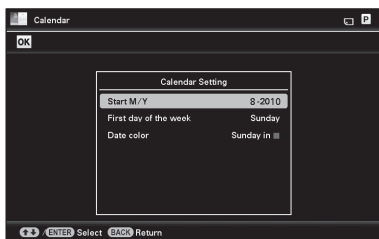

② Przyciskami ▼/▲ wskaż element, którego ustawienie chcesz zmienić, po czym naciśnij przycisk -⏏-.

Wariant	Opis
Start Y/M	Wybierz miesiąc i rok, od którego ma się zaczynać kalendarz. Przyciskami ◀/▶ wskaż miesiąc albo rok, a przyciskami ▼/▲ wybierz żadaną liczbę. Naciśnij przycisk -⏏-.
First day of the week	Wybierz dzień, od którego ma się zaczynać tydzień (dzień umieszczany z lewej strony kalendarza). Naciśnij przycisk ▶, po czym przyciskami ▼/▲ wskaż wariant [Sunday] (niedziela) [Monday] (poniedziałek). Następnie naciśnij przycisk -⏏-.

Wariant	Opis
Date color	Wybierz kolor niedzieli i soboty na kalendarzu. Naciśnij przycisk ▶, po czym przyciskami ▼/▲ wskaż żądany kolor niedzieli i soboty. Następnie naciśnij przycisk -⏏-.

W polu kalendarza na ekranie podglądu obrazu pojawi się kalendarz.

7 Przyciskami ▼/▲ wskaż ikonę **OK** i naciśnij przycisk -⏏-.

Pojawi się ekran podglądu obrazu.

8 Naciśnij przycisk PRINT. Postępuj zgodnie z poleceniami wyświetlanymi na ekranie.

Wskazówki

- Możesz zapisać utworzony kalendarz. Patrz strona 57.

Wydruk z podziałem na pola

Do wyboru są następujące układy:

- 1 / 2 / 4 / 9 / 13 / 16 zdjęć na stronie

- 1 Wyświetl menu Creative Print, przyciskami $\leftarrow/\rightarrow/\downarrow/\uparrow$ wskaż ikonę  (Layout print) i naciśnij przycisk $\rightarrow\leftarrow$. Pojawią się szablony wydruków z podziałem na pola.

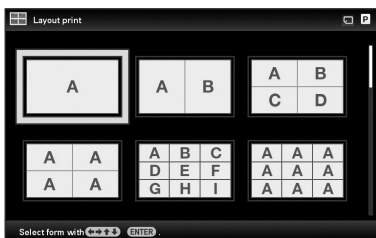

- 2 Przyciskami $\leftarrow/\rightarrow/\downarrow/\uparrow$ wskaż żądany szablon i naciśnij przycisk $\rightarrow\leftarrow$. Pojawi się podgląd wybranego szablonu.
- 3 Wybierz obraz. Jeśli wybrany szablon zawiera wiele pól obrazów, wybierz obrazy do umieszczenia w poszczególnych polach. Wybieranie obrazów opisano w czynności 3 ze strony 53. Po wybraniu obrazów pojawia się ekran korygowania.
- 4 Poddaj obraz edycji. Informacje o edycji obrazu podano na stronie 56.
- 5 Skoryguj obraz. Informacje o korygowaniu obrazu podano na stronie 57.
- 6 Naciśnij przycisk PRINT. Postępuj zgodnie z poleceniami wyświetlanymi na ekranie.

Wskazówki

- Istnieje możliwość zapisania układu. Patrz strona 57.

Drukowanie zdjęć do dokumentów

- 1 Wyświetl menu Creative Print, przyciskami $\leftarrow/\rightarrow/\downarrow/\uparrow$ wskaż ikonę  (ID Photo) i naciśnij przycisk $\rightarrow\leftarrow$. Pojawi się okno wybierania wysokości i szerokości fotografii.

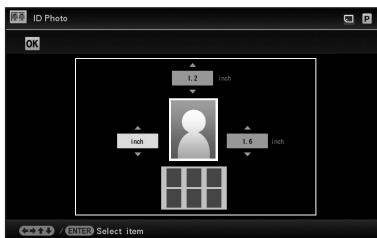

Wskazówki

- Maksymalne wymiary wynoszą 7,0 x 9,0 cm (szerokość x wysokość).
- 2 Przyciskami $\leftarrow/\rightarrow/\downarrow/\uparrow$ wskaż parametr, który chcesz wyregulować, po czym naciśnij przycisk $\rightarrow\leftarrow$.
 - Aby wybrać jednostkę: Wybierz pole tekstowe na lewo od ramki. Do wyboru są ustawienia [cm] i [inch].
 - Aby ustawić wysokość: Wybierz pole liczbowe na prawo od ramki.
 - Aby ustawić szerokość: Wybierz pole liczbowe nad ramką.
 - 3 Przyciskami \downarrow/\uparrow wybierz żądaną wielkość lub jednostkę, po czym naciśnij przycisk $\rightarrow\leftarrow$. Pojawi się układ obrazu o wybranej wielkości.
 - 4 Aby określić inne ustawienia, powtórz czynności 2 i 3.
 - 5 Przyciskami $\leftarrow/\rightarrow/\downarrow/\uparrow$ wskaż ikonę  i naciśnij przycisk $\rightarrow\leftarrow$. Pojawi się okno wybierania obrazu.

- 6** Wybierz obraz.
Wybieranie obrazów opisano w czynności 3 ze strony 53. Po wybraniu obrazów pojawia się ekran korygowania.
- 7** Poddawaj obraz edycji.
Informacje o edycji obrazu podano w następnym podrozdziale.
- 8** Skoryguj obraz.
Informacje o korygowaniu obrazu podano na stronie 57.
- 9** Naciśnij przycisk PRINT.
Postępuj zgodnie z poleceniami wyświetlanymi na ekranie.

Wskazówki

- Istnieje możliwość zapisania przygotowanego zdjęcia do dokumentu. Patrz strona 57.

Uwagi

- Wydruk wykonany z użyciem tej funkcji może się nie nadawać do wykorzystania w paszporcie lub dowodzie osobistym. Prosimy o zapoznanie się z wymaganiami dotyczącymi zdjęć do danego dokumentu.

Edycja obrazu

Można poddać edycji obraz na ekranie edycji obrazu.

Ekran edycji obrazu dla trybu (kalendarz)



- 1** Przyciskami \downarrow/\uparrow wskaż element, który chcesz poddać edycji, i naciśnij przycisk $\rightarrow\leftarrow$.

Warianty	Opis
	Zmniejszanie lub powiększanie obrazu.
	Przemieszczanie obrazu przyciskami $\leftarrow/\rightarrow/\downarrow/\uparrow$. Naciśnięcie przycisku $\rightarrow\leftarrow$ potwierdza wybrane położenie.
	Obracanie obrazu o 90° zgodnie z ruchem wskazówek zegara.
	Przejęcie do trybu korygowania jakości obrazu. Szczegóły podano na stronie 57.
	Zmiana obrazu z kolorowego na czarno-biały.

- 2** Przyciskami \downarrow/\uparrow wskaż wariant [OK], po czym naciśnij przycisk $\rightarrow\leftarrow$. Pojawi się ekran podglądu obrazu.

Korygowanie obrazu

1 Kiedy jest widoczny ekran edycji obrazu, przyciskami \leftarrow/\rightarrow wskaż ikonę $\left[\begin{smallmatrix} \uparrow\uparrow\uparrow \\ \downarrow\downarrow\downarrow \end{smallmatrix} \right]$ i naciśnij przycisk $\rightarrow\leftarrow$.
Pojawi się menu korygowania obrazu.

2 Przyciskami \downarrow/\uparrow wskaż żądane narzędzie do korygowania i naciśnij przycisk $\rightarrow\leftarrow$.
Pojawi się ekran regulacji dla wybranego narzędzia.

Po wybraniu wariantu [Brightness]

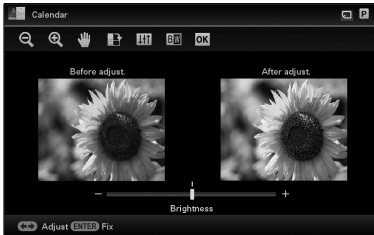

Skoryguj obraz przyciskami \leftarrow/\rightarrow , kontrolując poziom korekty.

Na lewej połowie ekranu będzie widoczny obraz sprzed korekty, a na prawej połowie obraz po korekcie.

Warianty	Opis
Brightness	Naciskanie przycisku \rightarrow rozjaśnia, a przycisku \leftarrow ściemnia obraz.
Tint	Naciskanie przycisku \rightarrow nadaje obrazowi zielonkawą odcień, a przycisku \leftarrow – czerwony.
Saturation	Naciskanie przycisku \rightarrow zwiększa, a przycisku \leftarrow zmniejsza nasycenie barw w obrazie.
Sharpness	Naciskanie przycisku \rightarrow wyostrza, a przycisku \leftarrow zmiękcza kontury.

3 Naciśnij przycisk $\rightarrow\leftarrow$.
Zaczerwienie zostanie skorygowane.

Zapisywanie obrazu

1 Na ekranie podglądu obrazu wskaż przyciskami \leftarrow/\rightarrow ikonę $\left[\begin{smallmatrix} \uparrow \\ \downarrow \end{smallmatrix} \right]$ i naciśnij przycisk $\rightarrow\leftarrow$.

Ekran podglądu kalendarza

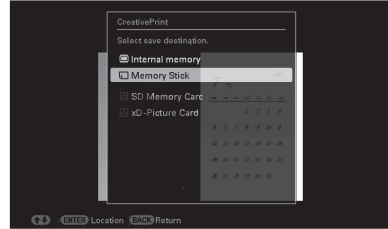

Ponownie pojawi się ekran wyboru miejsca zapisu.

2 Przyciskami \downarrow/\uparrow wskaż urządzenie, na które ma być wyeksportowany obraz, i naciśnij przycisk $\rightarrow\leftarrow$.

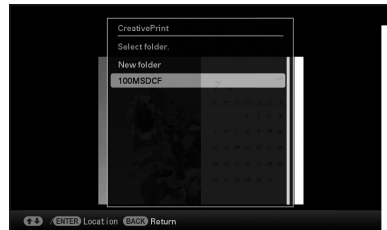

3 Przyciskami \downarrow/\uparrow wskaż folder, w którym chcesz dokonać zapisu, po czym naciśnij przycisk $\rightarrow\leftarrow$.

Wskazówki

- Wybór wariantu [New folder] spowoduje automatyczne utworzenie nowego folderu.

4 Potwierdź zapis przyciskiem $\rightarrow\leftarrow$.

Wskazówki

- Poprzedni obraz nie zostanie zastąpiony.

Uwagi

- Podczas zapisywania obrazu nie wyłączać zasilania ani nie wyjmować karty pamięci. Grozi to uszkodzeniem urządzenia lub karty pamięci oraz uszkodzeniem danych.

Drukowanie zbiorcze

(Index Print / DPOF Print / Print All)

• Index Print

Można wydrukować podzieloną na pola listę (indeks) wszystkich obrazów zapisanych na karcie pamięci lub w wewnętrznej pamięci urządzenia. Dzięki temu można wygodnie sprawdzić zawartość wybranego nośnika. Liczba pól na jednym arkuszu jest wyznaczana automatycznie. Obrazy są drukowane we wszystkich polach arkusza.



• DPOF Print









Obrazy opatrzone znacznikami wydruku DPOF (Digital Print Order Format) są wyróżniane w oknie podglądu obrazu symbolem . Istnieje możliwość jednoczesnego wydrukowania wszystkich takich obrazów. Obrazy są drukowane w wybranej liczbie odbitek, zgodnie z kolejnością ich wyświetlania.

• Print All



Można wydrukować wszystkie obrazy z karty pamięci lub pamięci wewnętrznej.

Uwagi

- Podczas sortowania wyświetlane są tylko wybrane obrazy.
- Informacji o wybieraniu obrazów do wydrukowania należy szukać w instrukcji obsługi aparatu cyfrowego.
- Nie wszystkie aparaty cyfrowe mają funkcję DPOF. Urządzenie może z kolei nie współpracować z niektórymi funkcjami aparatu cyfrowego.

- 1 Naciśnij przycisk MENU.
- 2 Przyciskami   wskaż zakładkę  (Editing).
- 3 Przyciskami   wskaż wariant [Batch Print], po czym naciśnij przycisk  .
Pojawi się menu Batch Print.
- 4 Przyciskami   wskaż wariant [Index Print], [DPOF Print] lub [Print All], po czym naciśnij przycisk  .
Pojawi się okno dialogowe potwierdzenia.

Uwagi

- Jeśli wybrany został wariant [DPOF Print], ale żadne zdjęcie nie jest oznaczone znacznikiem DPOF, pojawi się komunikat o błędzie.
- 5 Przyciskami   wskaż wariant [Yes] (aby rozpocząć drukowanie) lub [No] (aby zrezygnować z drukowania). Naciśnij przycisk  .
Po wybraniu wariantu [Yes] rozpocznie się drukowanie.

Zmianianie ustawień

Można zmieniać następujące ustawienia:

- Slideshow Settings
- Auto Power ON/OFF
- Date/time Settings
- General Settings (Listing Order, Sony logo ON/OFF itd.)
- Print Settings
- Language Setting
- Initialize

Procedura wyboru ustawień

- 1** Naciśnij przycisk MENU.
- 2** Przyciskami \leftarrow/\rightarrow wskaż zakładkę  (Settings).

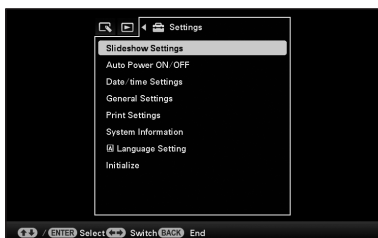

Uwagi

- W trybie wyświetlania zegara i kalendarza można wybrać tylko zakładkę  (Settings).

- 3** Przyciskami \downarrow/\uparrow wskaż parametr, który chcesz zmienić, po czym naciśnij przycisk $\downarrow\leftarrow$.

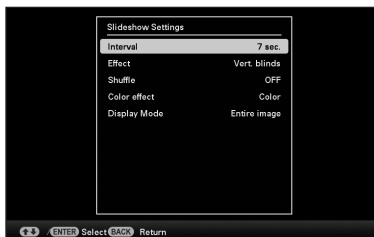

Przykład: po wybraniu parametru [Slideshow Settings].

- 4** Przyciskami \downarrow/\uparrow wskaż parametr, który chcesz zmienić, po czym naciśnij przycisk $\downarrow\leftarrow$. Umożliwia to zmianę ustawień poszczególnych parametrów (strona 61).

Uwagi

- Ustawień niektórych parametrów nie można zmieniać w czasie wyświetlania pokazu slajdów i w innych sytuacjach. Takie parametry mają szary kolor i nie można ich wybrać.

- 5** Przyciskami \downarrow/\uparrow wskaż żądane ustawienie, po czym naciśnij przycisk $\downarrow\leftarrow$.

Każde naciśnięcie przycisku \downarrow/\uparrow powoduje zmianę ustawienia.

W przypadku wartości numerycznych naciskaj przycisk \uparrow , aby zwiększać wartość, lub przycisk \downarrow , aby ją zmniejszać.

Naciśnięcie przycisku $\downarrow\leftarrow$ potwierdza wybór ustawienia.

- 6** Naciśnij przycisk MENU. Menu zniknie.

Przywracanie ustawień fabrycznych

- 1** Naciśnij przycisk MENU, po czym przyciskami ◀/▶ wskaż zakładkę  (Settings).
- 2** Przyciskami ↓/↑ wskaż wariant [Initialize], po czym naciśnij przycisk -⏏-.
- 3** Przyciskami ↓/↑ wskaż wariant [Initialize settings], po czym naciśnij przycisk -⏏-.
Przywrócone zostaną standardowe wartości wszystkich ustawień oprócz daty i godziny.

Wskazówki

Można również użyć przycisku MENU na urządzeniu.

Parametry, które można regulować

Parametr	Ustawienie	Opis	
Slideshow Settings		Patrz punkt „Zmianie ustawień pokazu slajdów” (strona 38).	
Auto Power ON/OFF	Nastawianie programatora automatycznie włączającego i wyłączającego urządzenie. Funkcja ta pozwala na wybór ustawień poniższych parametrów (strona 49).		
	Simple	Precyzyjne nastawianie funkcji automatycznego włączania / wyłączenia, z dokładnością do jednej minuty.	
		Power-ON timer	Nastawianie programatora (godzina / dzień) automatycznego włączenia zasilania.
		Power-OFF timer	Nastawianie programatora (godzina / dzień) automatycznego wyłączenia zasilania.
	Advanced*	Nastawianie funkcji automatycznego włączania / wyłączenia dla poszczególnych dni tygodnia, z dokładnością do jednej godziny. Po nastawieniu godziny lub daty automatycznego włączenia lub wyłączenia urządzenia dostępne stają się następujące funkcje:	
		OK	Potwierdzenie operacji i powrót do poprzedniego ekranu.
		Cancel	Anulowanie operacji i powrót do poprzedniego ekranu.
Reset all		Kasowanie wszystkich wybranych godzin.	
Date/time Settings	Nastawianie daty, godziny, wybór pierwszego dnia tygodnia itp. (strona 24)		
General Settings	Listing Order	Określanie kolejności wyświetlania obrazów. Wybrane ustawienie wpływa na kolejność w grupie [Slideshow Settings].	
		Number Order*	Porządkowanie obrazów według ich numeracji.
		Shoot. Date	Porządkowanie obrazów według daty wykonania zdjęcia.
	Auto display orientation	ON*/OFF: włączanie lub wyłączanie funkcji automatycznego zmieniania układu obrazu w zależności od sposobu ustawienia urządzenia.	
	LCD backlight	Regulacja jasności podświetlenia ekranu LCD w zakresie od 1 do 10*.	
General Settings	Image import size	Resize*	Skalowanie obrazów importowanych z karty pamięci do wewnętrznej pamięci. Można zapisać więcej obrazów, ale w przypadku wyświetlania obrazów na dużym monitorze komputera lub innego urządzenia zauważalne jest pogorszenie jakości.
		Original	Obrazy zapisywane w wewnętrznej pamięci nie są poddawane kompresji. Nie pogarsza się jakość, ale można zapisać mniej obrazów.
	Sony logo ON/OFF	ON* / OFF: określanie, czy ma się palić logo Sony na urządzeniu.	

*: Ustawienia fabryczne

Parametr	Ustawienie	Opis
Language Setting		<p>Określanie języka wyświetlania na ekranie LCD.</p> <p>Japoński / Angielski* / Francuski / Hiszpański / Niemiecki / Włoski / Rosyjski / koreański / Simplified Chinese / Tradycyjny chiński / Holenderski / Portugalski / arabski / perski / węgierski / polski / czeski / tajski / grecki / turecki / malajski / szwedzki / norweski / duński / fiński</p> <p>Uwagi</p> <ul style="list-style-type: none"> • Standardowe ustawienie języka zależy od regionu zakupu.
Initialize	Format internal memory	<p>Można sformatować wewnętrzną pamięć.</p> <p>Uwagi</p> <ul style="list-style-type: none"> • Wszystkie obrazy zaimportowane do wewnętrznej pamięci zostaną skasowane. • Do formatowania wewnętrznej pamięci nie używać podłączonego komputera.
	Initialize settings	<p>Przywracanie ustawień fabrycznych z wyjątkiem ustawienia daty i godziny w grupie [Date/time Settings].</p>

*: Ustawienia fabryczne

Parametr	Ustawienia	Opis	
Print Settings	Date Print	Date/Time Date	Drukowanie daty i godziny wykonania zdjęcia, jeśli zdjęcie jest zgodne ze standardem DCF (wytycznymi projektowania plików dla kamer i aparatów cyfrowych), a data i godzina wykonania zdjęcia stanowią część informacji o zdjęciu. Do wyboru są ustawienia [Date] i [Date/Time].
		OFF*	Drukowanie obrazu bez daty i godziny.
	Borders	Border 1/ Border 2	Drukowanie obrazu z marginesami dookoła. Aby wydrukować obraz w całości, wybierz ustawienie [Border 1]. Aby uzyskać niemal jednakowe marginesy, wybierz ustawienie [Border 2]. Uwagi <ul style="list-style-type: none"> Przy wybranym ustawieniu [Border 2] może dojść do obcięcia brzegów pewnych obrazów (górnego i dolnego lub lewego i prawego).
		Borderless*	Drukowanie obrazu bez marginesów. Uwagi <ul style="list-style-type: none"> Jeśli drukowany jest standardowy obraz 4:3 zarejestrowany przez cyfrowy aparat fotograficzny, góra i dół obrazu są obcinane, a odbitka ma proporcje 3:2.

*: Ustawienia fabryczne

Parametr	Ustawienia	Opis	
Print Settings	Auto Fine Print7	ON*	<p>Automatyczne korygowanie obrazu w taki sposób, aby nadać wydrukowi naturalny i piękny wygląd. Funkcja ta jest szczególnie efektywna w przypadku ciemniejszych, mało kontrastowych obrazów.</p> <p>Funkcji tej nie można użyć w następujących trybach drukowania:</p> <ul style="list-style-type: none"> • drukowanie wielu stron na arkusz (strona 52) • drukowanie indeksu (strona 58) • drukowanie pokazu slajdów w trybie innym niż widok jednego obrazu (strona 35) • CreativePrint (strona 53) <p>Uwagi</p> <ul style="list-style-type: none"> • Dane źródłowe nie ulegają zmianie. • Przy drukowaniu w trybie PC, ustawienie parametru Auto Fine Print 7 w sterowniku drukarki ma wyższy priorytet niż ustawienie w menu.
		OFF	Drukowanie obrazów bez żadnych korekt.
		Pages Per Sheet	4-split / 9-split / 16-split
		OFF*	Drukowanie jednego obrazu na arkusz.
Color Setting		<p>Korygowanie kolorystyki i ostrości odbitki. Przyciskami ◀/▶ wskaż składową koloru ([R] (czerwoną), [G] (zieloną) lub [B] (niebieską)) albo parametr [S] (ostrość), po czym przyciskami ▼/▲ nastaw żądany poziom. Zakres regulacji parametrów R, G, B wynosi od +4 do -4, a parametru S od +7 do 0.</p> <p>R:korekta udziału składowej czerwonej i niebieskiej. Im większy poziom, tym bardziej czerwony będzie obraz, tak jak po oświetleniu go czerwonym światłem. Im mniejszy poziom, tym obraz będzie ciemniejszy i tym wyraźniej będą dominować odcienie jasnoniebieskie.</p> <p>G:korekta udziału składowej zielonej i purpurowej. Im większy poziom, tym bardziej zielony będzie obraz, tak jak po oświetleniu go zielonym światłem. Im mniejszy poziom, tym obraz będzie ciemniejszy i tym wyraźniej będą dominować odcienie czerwono-purpurowe.</p> <p>B:korekta udziału składowej niebieskiej i żółtej. Im większy poziom, tym bardziej niebieskawy będzie obraz, tak jak po oświetleniu go niebieskim światłem. Im mniejszy poziom, tym obraz będzie ciemniejszy i tym wyraźniej będą dominować odcienie żółte.</p> <p>S:Im większa wartość, tym wyraźniejsze będą kontury w obrazie.</p> <p>(*R: 0 / G:0 / B:0 / S:0)</p>	

*: Ustawienia fabryczne

Podłączenie do komputera daje jeszcze większe możliwości

Użycie komputera
Użycie wewnętrznej pamięci
urządzenia
Drukowanie z komputera

Możliwości po podłączeniu komputera

Podłączenie urządzenia do komputera pozwala na użycie dwóch opisanych poniżej funkcji. Informacje o wybieraniu trybu podano na stronie 68.

Użycie wewnętrznej pamięci urządzenia ([Use internal memory])

Można przeglądać wewnętrzną pamięć urządzenia za pomocą komputera. Można także kopiować obrazy z komputera do wewnętrznej pamięci i wyświetlać je w urządzeniu.

Drukowanie z komputera ([Print])

Urządzenie może służyć do drukowania zdjęć z komputera. Przed wykonaniem pierwszego wydruku trzeba zainstalować dostarczone oprogramowanie.

Wymagania systemowe

Użycie jako wewnętrznej pamięci

Aby można było używać urządzenia jako wewnętrznej pamięci, komputer musi spełniać następujące wymagania systemowe:

■ Windows

Zalecany system operacyjny: Microsoft Windows 7 / Windows Vista SP2 / Windows XP SP3

Port: port USB

■ Macintosh

Zalecany system operacyjny: Mac OS X (10.4 lub nowszy)

Port: port USB

Uwagi

- Jeśli do komputera są podłączone różne urządzenia USB albo używany jest koncentrator, mogą wystąpić problemy. W takim przypadku należy uprosić połączenia.
- Nie jest możliwa obsługa tego urządzenia za pośrednictwem innego, równocześnie podłączonego urządzenia USB.
- Nie odłączaj przewodu USB podczas przesyłania danych.
- Nie gwarantuje się współpracy ze wszystkimi komputerami spełniającymi zalecane wymagania systemowe.
- Przeprowadzone badania wykazały współpracę urządzenia z komputerami. W przypadku podłączania do tego urządzenia innych urządzeń, mogą one nie rozpoznawać wewnętrznej pamięci tego urządzenia.

Przy drukowaniu

Aby można było używać dostarczonego sterownika drukarki i programu PMB (PictureMotionBrowser), komputer musi spełniać następujące wymagania:

Zalecany system operacyjny: Microsoft Windows Vista SP2 / Windows XP SP3

^{*1} Nie gwarantuje się działania sterownika drukarki w systemie Windows 2000. Sterownik drukarki nie działa w systemie Windows ME ani na komputerach Macintosh.

^{*2} Program PMB nie działa w systemach Windows 2000 lub wcześniejszych / Windows Vista Starter Edition / Windows XP (wersje 64-bitowe i Starter) ani na komputerach Macintosh. W 64-bitowych wersjach Windows Vista program PMB działa w trybie zgodności z systemami 32-bitowymi.

Procesor: Pentium III 500 MHz lub szybszy (zaleca się Pentium III 800 MHz lub szybszy.)

Pamięć RAM: Co najmniej 256 MB (zaleca się co najmniej 512 MB)

Miejsce na twardym dysku:	Co najmniej 500 MB (w pewnych wersjach Windows może być wymagana większa ilość miejsca. Do przetwarzania danych o obrazie potrzebne jest dodatkowe miejsce na dysku.)
Ustawienia wyświetlania:	Rozdzielczość ekranu: Co najmniej 1024 × 768 punktów Kolor: co najmniej High Color (kolor 16-bitowy)
Złącze:	Złącze USB
Napęd:	Napęd CD-ROM (do instalacji oprogramowania)

Uwagi

- Jeśli do połączenia urządzenia z komputerem używany jest koncentrator albo jeśli do komputera są podłączone co najmniej dwa urządzenia USB, w tym inne drukarki, mogą występować problemy. W takim przypadku należy uprościć połączenia między komputerem a tym urządzeniem.
- Nie jest możliwa obsługa tego urządzenia za pośrednictwem innego, równocześnie podłączonego urządzenia USB.
- Podczas wymiany danych i drukowania nie odłączać ani nie podłączać przewodu USB.
- Urządzenie nie obsługuje trybów gotowości, uśpienia ani hibernacji, jak również wznawiania pracy z tych trybów. Podczas drukowania nie dopuszczać do przełączenia się komputera w jeden z tych trybów. Grozi to błędami w drukowaniu.
- W razie niepowodzenia wydruku należy odłączyć i z powrotem podłączyć przewód USB lub ponownie uruchomić komputer, a następnie ponowić próbę wydruku.
- Nie gwarantuje się współpracy ze wszystkimi komputerami spełniającymi zalecane wymagania.
- Program PMB wykorzystuje technologię DirectX i może wymagać instalacji oprogramowania DirectX. Oprogramowanie DirectX jest dostępne na dysku CD-ROM.
- W przypadku instalacji programu PMB w komputerze, w którym jest już zainstalowany program Cyber-shot Viewer, program Cyber-shot Viewer zostanie zastąpiony programem PMB. Foldery przeglądania zarejestrowane w programie Cyber-shot Viewer zostaną automatycznie zarejestrowane w programie PMB.

Przed podłączeniem do komputera

W zależności od sposobu podłączenia urządzenia do komputera trzeba podjąć odpowiednie przygotowania.

Użycie wewnętrznej pamięci urządzenia

Przed podłączeniem nie są wymagane żadne przygotowania.

Drukowanie (po raz pierwszy)

Przed pierwszym podłączeniem urządzenia do komputera trzeba zainstalować w komputerze dostarczony sterownik drukarki.

Sposób instalacji sterownika drukarki – patrz strona 71.

Drukowanie (drugi raz i dalsze)

Przed podłączeniem nie są wymagane żadne przygotowania.

Podłączanie do komputera

- 1 Podłącz urządzenie do sieci (strona 22).
- 2 Połącz komputer i urządzenie za pomocą dostępnego w handlu przewodu USB.

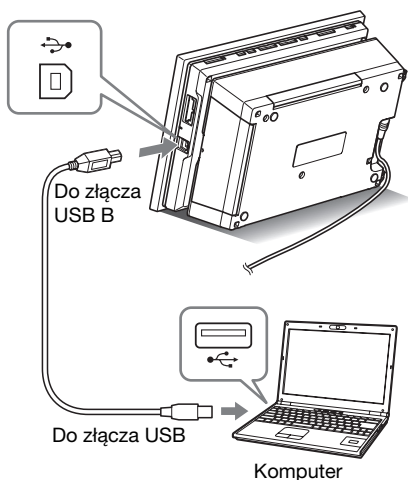

Uwagi

- Użyj przewodu USB z wtykiem typu B (po stronie złącza USB B tego urządzenia) o długości mniejszej niż 3 metry.

- 3 Włącz urządzenie. (strona 23)

Wybieranie funkcji urządzenia

- 1 Uruchom komputer.
Na wyświetlaczu LCD urządzenia pojawi się ekran trybu pracy komputera.

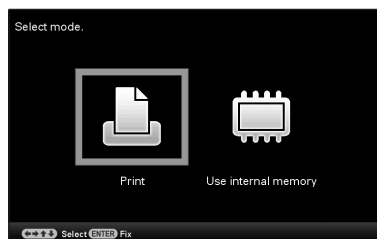

Wskazówki

- Jeśli komputer jest już włączony, ekran wyboru trybu pojawia się w momencie podłączenia urządzenia do komputera.

- 2 Przyciskami ←/→ wskaż wariant [Use internal memory] lub [Print], po czym naciśnij przycisk ->- . Posługiwanie się różnymi funkcjami opisano na kolejnych stronach.

- [Use internal memory] → strona 69
- [Print] → strona 71

Wybierając wariant [Print] po raz pierwszy, przed naciśnięciem przycisku ->- należy zainstalować dostarczony sterownik drukarki. (strona 71)

Wskazówki

- Po odłączeniu urządzenia od komputera i jego ponownym podłączeniu pojawi się ekran wyboru trybu pracy komputera i będzie można zmienić tryb. Informacje o odłączaniu urządzenia do komputera podano na stronie 70.

Uwagi

- O ile nie zaznaczono inaczej, okna dialogowe w tym punkcie pochodzą z systemu Windows Vista. Procedura instalacji i wyświetlane okna dialogowe zależą od używanego systemu operacyjnego.

Kopiowanie obrazu z komputera do urządzenia

Do urządzenia można podłączyć komputer. Po podłączeniu komputera można wyświetlać na nim i kopiować do niego obrazy z wewnętrznej pamięci urządzenia. Można także kopiować obrazy z komputera do urządzenia.

Uwaga

- Obraz kopiowany z komputera do urządzenia nie będzie skalowany i zostanie zapisany w oryginalnym rozmiarze.

Aby zapisać obraz o zmienionych wymiarach, trzeba go zaimportować z karty pamięci.

1 Kiedy jest wyświetlany ekran trybu pracy komputera, przyciskami ←/→ wskaż wariant [Use internal memory] i naciśnij przycisk ↵.

2 Kiedy na ekranie komputera pojawi się okno „Auto Play, kliknij na wariantcie „Open folder to view files (Otwórz folder, aby wyświetlić pliki)”.

Jeśli okno „Auto Play” nie pojawi się, wybierz z menu Start wariant „Computer (My Computer) (Komputer (Mój komputer))”, po czym otwórz nośnik wymienny.

3 Przemieść kursor w tym oknie i kliknij prawym przyciskiem, po czym kliknij na wariantach „New (Nowy)” - „Folder”.

Nadaj nazwę nowemu folderowi. W niniejszej instrukcji używana jest przykładowa nazwa folderu „sony”.

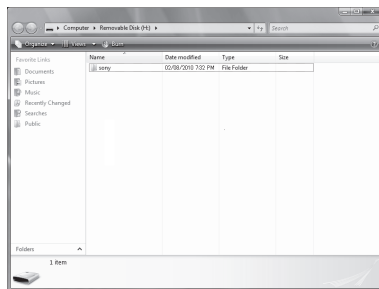

4 Dwukrotnie kliknij, aby otworzyć folder „sony”.



5 Otwórz folder zawierający pliki z obrazami, które chcesz skopiować, a następnie skopiuj je techniką „przeciągnij i upuść”.

Uwagi

- Zapisując obrazy z komputera w wewnętrznej pamięci, należy utworzyć folder w wewnętrznej pamięci i zapisać obrazy w tym folderze. Jeśli folder nie zostanie utworzony, będzie można zapisać tylko 512 obrazów. Maksymalna liczba obrazów może się ponadto zmniejszyć ze względu na długości nazw plików i używane w nich znaki.
- Ze względu na możliwość zmiany lub usunięcia pewnych informacji podczas edycji i zapisywania obrazu w komputerze, pewne obrazy z ekranu indeksu mogą nie pojawiać się pod właściwą datą wykonania zdjęcia.
- Nie gwarantuje się możliwości wyświetlenia obrazów utworzonych lub przetworzonych w komputerze. Urządzenie nie pozwala na kasowanie plików z obrazami, którym w komputerze nadano atrybut „tylko do odczytu”. Przed przesłaniem plików z komputera do urządzenia należy usunąć atrybut „tylko do odczytu”.

Odlączenie od komputera

Po odłączeniu urządzenia od komputera należy odłączyć przewód USB lub wyłączyć urządzenie.

- 1** Dwukrotnie kliknij na ikonie  (odłącz) na pasku zadań.
- 2** Kliknij na wariantach  (urządzenie pamięci masowej USB) → „Stop (Zatrzymaj)”.
- 3** Sprawdź napęd, który chcesz zatrzymać, i kliknij na przycisku „OK”.

Wskazówki

- Czynność tę można pominąć, kiedy urządzenie pracuje w trybie [Print].

Drukowanie obrazu z komputera

Uwagi

- Instalacja oprogramowania jest konieczna tylko przed pierwszym podłączeniem urządzenia do komputera.

Po zainstalowaniu w komputerze dostarczonego oprogramowania i podłączeniu urządzenia można drukować obrazy z komputera.

W tym rozdziale opisano instalację w komputerze dostarczonego oprogramowania i drukowanie obrazu za pomocą programu PMB (Picture Motion Browser).

Informacji o obsłudze komputera należy także szukać w jego dokumentacji.

Dostarczony dysk CD-ROM

Dostarczony dysk CD-ROM zawiera następujące oprogramowanie:

- Sterownik drukarki DPP-F800:
Zawiera opis wymagań drukarki i umożliwia drukowanie z komputera.
- PMB (Picture Motion Browser):
Własny program Sony do obróbki obrazu fotograficznego i filmowego – przechwytywania, zarządzania, przetwarzania i drukowania.

Instalacja oprogramowania

Instalacja sterownika drukarki

Aby zainstalować sterownik, wykonaj poniższą procedurę.

Uwagi

- Do czasu zainstalowania sterownika nie należy podłączać urządzenia do komputera.
- W systemie Windows należy się zalogować na konto użytkownika z uprawnieniami „Computer administrator”.
- Przed instalowaniem programu należy zakończyć pracę wszystkich innych programów.

- 1** Włącz komputer, uruchom system Windows i włóż dostarczony dysk CD-ROM do napędu CD-ROM komputera.
Pojawi się okno instalacji.

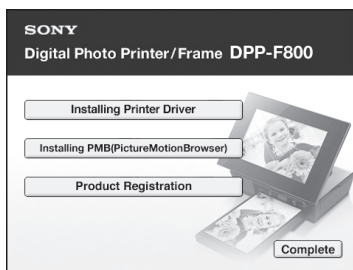

Uwagi

- Jeśli okno instalacji nie pojawi się automatycznie, dwukrotnie kliknij na programie „Setup.exe” na dysku CD-ROM.
- W systemie Windows Vista może się pojawić okno AutoPlay. W takim przypadku należy wybrać wykonanie programu „Setup.exe” i zainstalować sterownik zgodnie z poleceniami na ekranie.

2 Kliknij na wariacie „Installing Printer Driver”.
Pojawi się okno dialogowe „InstallShield Wizard”.

3 Kliknij na wariacie „Next”.
Pojawi się okno dialogowe z licencją na oprogramowanie.

4 Uważnie przeczytaj umowę i jeśli zgadzasz się na jej warunki, zaznacz pole „I accept this agreement” i kliknij na przycisku „Next”.

Wskazówki

- Jeśli w komputerze jest zainstalowana starsza wersja sterownika drukarki, na ekranie może się pojawić komunikat „Older version of the printer driver has been found.”. Kliknij wówczas na przycisku „Yes” i wykonaj wyświetlane polecenia, aby ponownie uruchomić komputer. Następnie ponownie wykonaj procedurę instalacji. Ponowne uruchomienie komputera spowoduje usunięcie starszej wersji sterownika drukarki. Po zainstalowaniu nowej wersji sterownika będzie można używać tej nowej wersji.

5 Kliknij na wariacie „Install”.
Rozpocznie się instalacja.

6 Kiedy pojawi się komunikat „Sony DPP-F800 printer driver has been successfully installed.”, kliknij na przycisku „Finish”.

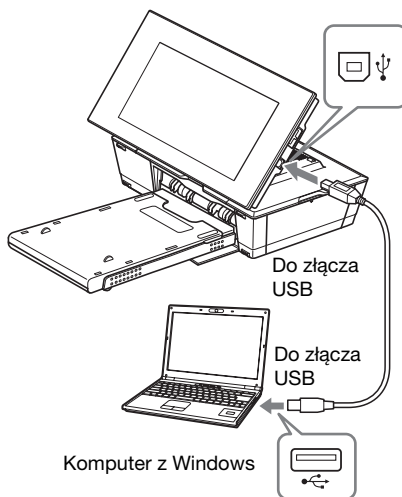

7 Naciśnij przycisk  (pracy / czuwania), aby włączyć urządzenie.

8 Połącz gniazda USB komputera i tego urządzenia przewodem USB.



Uwagi

- Użyj przewodu USB z wtykiem typu B (po stronie złącza USB B tego urządzenia) o długości mniejszej niż 3 metry.

9 Kiedy zostanie wyświetlony ekran trybu pracy, przyciskami   wskaż wariant [Print] i naciśnij przycisk .

10 Zaczekaj chwilę i sprawdź, czy w oknie „Printers (Drukarki)” lub „Printers and Faxes (Drukarki)” pojawiła się drukarka „Sony DPP-F800”.

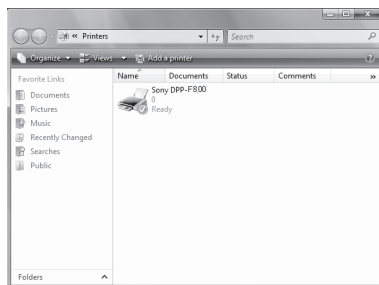

11 Po zakończeniu instalacji wyjmij dysk CD-ROM z komputera i zachowaj go do wykorzystania w przyszłości.
Aby rozpocząć teraz instalację programu PMB, przejdź do czynności 2 ze strony 74.

Uwagi

- W razie niepowodzenia instalacji odłącz urządzenie od komputera, ponownie uruchom komputer i wznów instalację od czynności 1.
- Zainstalowana drukarka „Sony DPP-F800” nie staje się drukarką domyślną. Odpowiednią drukarkę należy wybrać w programie.
- Dostarczony dysk CD-ROM jest potrzebny przy usuwaniu i ponownym instalowaniu sterownika drukarki. Należy go zachować do wykorzystania w przyszłości.
- Przed użyciem urządzenia należy zapoznać się z informacjami z pliku Readme.txt (folder README na dysku CD-ROM → folder English → Readme.txt).

Po zainstalowaniu oprogramowania

Na pulpicie Windows pojawi się ikona  oraz skrót do strony www służącej do rejestracji drukarki. Po dokonaniu rejestracji można korzystać z następującej strony www z informacjami: <http://www.sony.net/registration/di/>

Usuwanie sterownika drukarki

Kiedy sterownik drukarki nie będzie już potrzebny, w celu jego usunięcia wykonaj następujące czynności:

- ① Odłącz przewód USB od urządzenia i od komputera.
- ② Włóż dostarczony dysk CD-ROM do napędu CD-ROM komputera.
Pojawi się okno instalacji.

Uwagi

- Jeśli okno instalacji nie pojawi się automatycznie, dwukrotnie kliknij na programie „Setup.exe” na dysku CD-ROM.
- ③ Kliknij na wariantcie „Installing Printer Driver”.
Pojawi się okno dialogowe „InstallShield Wizard”.
 - ④ Kliknij na wariantcie „Next”.
Pojawi się okno dialogowe z licencją na oprogramowanie.
 - ⑤ Uważnie przeczytaj umowę i jeśli zgadzasz się na jej warunki, zaznacz pole „I accept

this agreement” i kliknij na przycisku „Next”.

Pojawi się okno dialogowe potwierdzania usunięcia oprogramowania.

- ⑥ Kliknij na wariantcie „Yes”.

Pojawi się okno dialogowe potwierdzania ponownego uruchomienia komputera.

- ⑦ Zaznacz pole „Yes, I want to restart my computer now (Tak, chcę teraz ponownie uruchomić komputer)” i kliknij na przycisku „OK”.

Przy ponownym uruchamianiu komputera zostaną usunięte odpowiednie pliki, co zakończy usuwanie instalacji.

Instalacja programu PMB (Picture Motion Browser)

Aby zainstalować program PMB, wykonaj poniższą procedurę.

Uwagi

- W systemie Windows należy się zalogować na konto użytkownika z uprawnieniami „Computer administrator”.
- Przed instalowaniem programu należy zakończyć pracę wszystkich innych programów.

Jeśli w komputerze jest już zainstalowana jedna lub większa liczba wersji programu PMB, sprawdź zainstalowaną wersję programu PMB. (Wybierz menu [Help] na pasku menu programu PMB, a następnie wybierz wariant [About Picture Motion Browser]. Pojawi się informacja o wersji.)

Porównaj numer wersji na dostarczonym dysku CD-ROM z numerem wersji zainstalowanego programu PMB, tak aby zapewnić instalację poszczególnych wersji w kolejności od najstarszej do najnowszej. Jeśli w używanym komputerze zainstalowana jest nowsza wersja programu PMB, odinstaluj tę wersję, po czym zainstaluj obie wersje, zaczynając od starszej. Jeżeli najpierw zostanie zainstalowana nowsza wersja, pewne funkcje programu PMB mogą działać niewłaściwie.

- 1** Włącz komputer, uruchom system Windows i włóż dostarczony dysk CD-ROM do napędu CD-ROM komputera.
Pojawi się okno instalacji (strona 71).
- 2** Kliknij na wariacie „Installing PMB (Picture Motion Browser)” i wykonując polecenia z ekranu, wybierz odpowiedni region i język.
Pojawi się okno dialogowe z licencją na oprogramowanie.
- 3** Uważnie przeczytaj umowę i jeśli zgadzasz się na jej warunki, zaznacz pole „I accept the terms of the license agreement” i kliknij na przycisku „Next”.
Po kliknięciu na przycisku „Next” w oknie dialogowym zgody na umowę licencyjną pojawi się okno dialogowe z informacją o gotowości do instalacji programu.
- 4** Aby zainstalować program, wybierz wariant „Install” i wykonuj polecenia z ekranu.
Jeśli pojawi się propozycja zrestartowania komputera, postępuj zgodnie z wyświetlanymi poleceniami i ponownie uruchom komputer.
- 5** Po zakończeniu instalacji wyjmij dysk CD-ROM z komputera i zachowaj go do wykorzystania w przyszłości.

Uwagi

- W razie niepowodzenia wznów instalację od czynności 2.
- Dostarczony dysk CD-ROM jest potrzebny przy usuwaniu i ponownym instalowaniu programu PMB. Należy go zachować do wykorzystania w przyszłości.

Usuwanie programu PMB

Kiedy program przestanie być potrzebny, można go usunąć z twardego dysku komputera w następujący sposób:

- ① Kliknij kolejno na wariantach „Start” - „Control Panel (Panel sterowania)”.
Pojawi się ekran Control Panel (Panel sterowania).
- ② Kliknij na wariacie „Uninstall a program (Odinstaluj program)”.
W zależności od systemu operacyjnego, może on nosić nazwę „Programs and Features (Programy i funkcje)” lub „Add or Remove Programs (Dodaj lub usuń programy)”.
- ③ Wybierz wariant „PMB” i kliknij na przycisku „Change/Remove (Zmień / usuń)”.
Rozpocznie się usuwanie programu.

Drukowanie zdjęć z komputera

Drukowanie z programu PMB (Picture Motion Browser)

Program PMB pozwala na drukowanie obrazów z komputera.

1 Na wyświetlanym na urządzeniu ekranie wyboru trybu pracy komputera wskaż przyciskami \leftarrow/\rightarrow wariant [Print] i naciśnij przycisk \rightarrow .

2 Wyświetl okno programu PMB. W tym celu wykonaj jedną z czynności:

- Dwukrotnie kliknij na ikonie  (PMB) na pulpicie Windows.
- Kliknij kolejno na wariantach „Start” - „All Programs (Wszystkie programy)” - „PMB”.

Przy pierwszym uruchomieniu programu PMB pojawi się ekran początkowych ustawień.

Aby zarejestrować obrazy z folderu innego niż „Pictures (Obrazy)”, zapoznaj się z punktem „Rejestracja folderu do przeglądania” na stronie 78.

Wskazówki

- W systemie Windows XP folder Pictures (Obrazy) nosi nazwę „My Pictures (Moje obrazy)”.

Jak wyświetlić folder „Pictures (Obrazy)”

Używając paska zadań, wybierz warianty „Start” - „Pictures (Obrazy)”.

Pojawi się główne okno programu PMB.

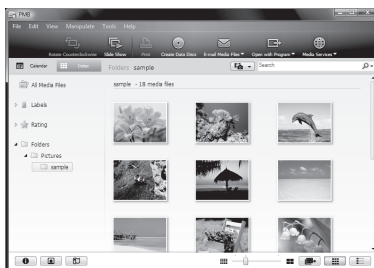

W głównym oknie można wybrać dwa sposoby wyświetlania (widoki). Aby zmienić sposób wyświetlania (widok), kliknij na zakładce „Calendar” lub „Index” w lewej ramce.

• Widok „Calendar”

Obrazy są grupowane na podstawie dat wykonania zdjęć i wyświetlane jako miniatury pod odpowiednimi datami w kalendarzu. W widoku „Calendar” za podstawę wyświetlania można przyjąć rok, miesiąc lub godzinę.

• Widok indeksu

Obrazy są grupowane w istniejących folderach i wyświetlane w postaci miniatur.

W przykładach w tym podrozdziale wykorzystano okna z widoku „Index”.

3 Kliknij na folderze zawierającym zdjęcia, które chcesz wydrukować. W poniższym przykładzie wybrany jest folder „sample”.

4 Wybierz zdjęcia, które chcesz wydrukować, i kliknij na ikonie  (drukowania). Pojawi się okno dialogowe drukowania.

- 5** Z listy rozwijanej „Printer (Drukarka)” wybierz wariant „Sony DPP-F800”. Aby wybrać układ wydruku i inne ustawienia drukowania, przejdź do czynności 6. Aby wykonać wydruk, przejdź do czynności 11.

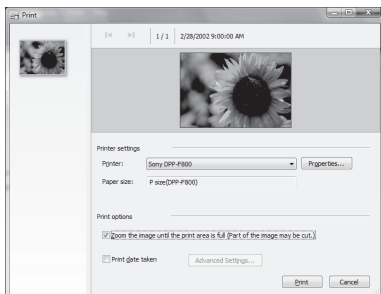

Warianty	Opis
Printer (Drukarka)	Wybieranie używanej drukarki: „Sony DPP-F800”
Paper size (Rozmiar papieru)	Aby zmienić wielkość, kliknij na wariantcie „Properties (Właściwości)”. Uwaga: papier w formacie L nie jest oferowany w pewnych regionach.
Print Options (Opcje drukowania)	<ul style="list-style-type: none"> • Zoom the image until the print area is full: po zaznaczeniu tego pola obraz w całości wypełni miejsce na wydruk na papierze. Brzeg zdjęcia może zostać ucięty. Jeśli pole to nie jest zaznaczone, drukowany obraz nie będzie obcinany. • Print date taken: po zaznaczeniu tego pola zdjęcie jest drukowane razem z datą wykonania (dotyczy plików w formacie DCF (Wytyczne projektowania systemów plików dla aparatów i kamer)).
Properties (Właściwości)	Określa format i układ papieru, jakość obrazu i inne szczegóły.

- 6** Aby wybrać układ wydruku i inne ustawienia drukowania, kliknij na przycisku „Properties (Właściwości)”.

Pojawi się okno dialogowe „Properties (Właściwości)” wybranej drukarki. Sterownik drukarki wykorzystuje uniwersalny sterownik drukarki (UPD) firmy Microsoft. Okna dialogowe zawierają pewne elementy, które nie są wykorzystywane w urządzeniu.

- 7** Korzystając z zakładki „Layout (Układ)”, wybierz orientację papieru i inne ustawienia.

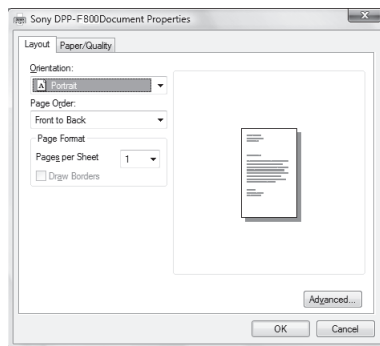

Warianty	Opis
Orientation (Orientacja)	Wybierz orientację drukowanego obrazu: <ul style="list-style-type: none"> • Portrait (Pionowa) • Landscape (Pozioama)
Page Order (Kolejność stron)	Wybierz kolejność drukowanych stron: <ul style="list-style-type: none"> • Front to Back (Od początku do końca) • Back to Front (Od końca do początku)
Pages Per Sheet (Stron na arkusz)	Określ liczbę stron (zdjęć) drukowanych na jednym arkuszu. Wybierz „1”.
Advanced (Zaawansowane)	Określa format papieru i inne ustawienia.

8 Kliknij na wariantcie „Advanced (Zaawansowane)”.

Pojawi się okno dialogowe „Opcje zaawansowane: Sony DPP-F800”.

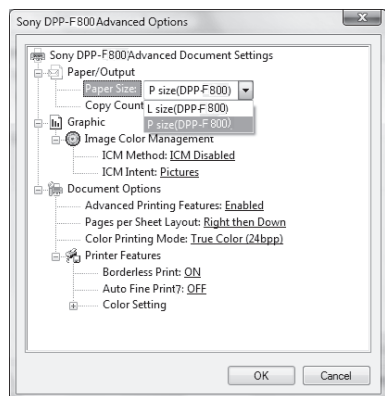

Warianty	Opis
Paper/ Output (Papier/ Wyjście)	<ul style="list-style-type: none"> Paper Size (Rozmiar papieru): z rozwijanej listy wybierz format papieru używanego do drukowania: P / L <p>Uwaga: papier w formacie L nie jest oferowany w pewnych regionach.</p> <ul style="list-style-type: none"> Copy Count (Liczba kopii): określ żądaną liczbę odbitek.
Graphic - Image Color Management (Graficzne - Zarządzanie kolorami obrazu)	<ul style="list-style-type: none"> ICM Method (Metoda ICM): urządzenie nie obsługuje ustawień systemu ICM. Zmiana ustawienia „ICM Disabled (ICM wyłączone)” na inne nie wpłynie na wydruk. Nie zmieniaj tego ustawienia. ICM Intent (Cel ICM): urządzenie nie obsługuje ustawień celu ICM. Nie zmieniaj tego ustawienia.

Warianty	Opis
Document Options (Dokument - opcje)	<ul style="list-style-type: none"> Advanced Printing Features (Zaawansowane funkcje drukowania): wybierz ustawienie „Enabled (Włączona)”, aby włączyć zaawansowane opcje wydruku, takie jak „Page Order (Kolejność stron)”. W razie problemów ze zgodnością, wyłącz tę funkcję. Color Printing Mode (Tryb drukowania w kolorze): aby drukować w kolorze, wybierz ustawienie „True Color (24 b/p)”. Aby drukować obraz czarno-biały, wybierz ustawienie „Monochrome (Monochromatyczny)”.
Printer Features (Możliwości drukarki)	<ul style="list-style-type: none"> Borderless Print: aby drukować odbitki bez marginesów, wybierz ustawienie „ON”. Aby drukować z marginesami, wybierz ustawienie „OFF”. Niektóre programy mogą drukować odbitki z marginesami nawet przy wybranym ustawieniu „ON”. Należy wówczas zmienić ustawienia tak, aby obraz w całości wypełniał obszar przeznaczony do zadrukowania. Auto Fine Print7: wybierz ustawienie „ON” lub „OFF”. Jeśli wybierasz ustawienie „ON”, w grupie „ICM Method (Metoda ICM)” wybierz ustawienie „ICM Disabled (ICM wyłączone)”. W odróżnieniu od bezpośredniego drukowania z karty pamięci, nie będą wykorzystywane dane Exif. Color Setting: można skorygować barwy składowe (R (czerwona), G (zielona), B (niebieska)) i ostrość. Szczegóły podano na stronie 64.

9 Na zakładce „Paper/Quality (Papier/jakość)” wybierz ustawienie koloru lub źródło papieru.

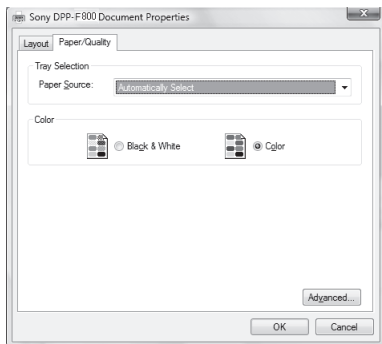

Warianty	Opis
Tray Selection (Wybór zasobnika)	Z listy rozwijanej „Paper Source (Źródło papieru)” wybierz wariant „Automatically Select (Wybór automatyczny)”.
Color (Kolor)	Aby drukować w kolorze, wybierz ustawienie „Color (Kolor)”. Aby drukować obraz czarno-biały, wybierz ustawienie „Black & White”.
Advanced (Zaawansowane)	Pojawi się okno dialogowe „Opcje zaawansowane: Sony DPP-F800” (strona 77). Szczegóły – patrz czynność 9.

10 Kliknij na wariantcie „OK”.
Ponownie pojawi się okno dialogowe drukowania.

11 Kliknij na wariantcie „Print”.
Rozpocznie się drukowanie. Szczegółowe informacje o programie PMB można znaleźć w pomocy elektronicznej.

Uwagi

- Nie można drukować plików z filmami, obrazami BMP ani z danymi RAW.
- Ułóż urządzenie w położeniu drukowania. Nie będzie ono drukowało w innym położeniu. Więcej o położeniu drukowania podano na stronie 31.

Wskazówki

- Aby w polu wyświetlania obrazu w głównym oknie zaznaczyć fotografie tworzące ciągłą grupę, kliknij na pierwszym obrazie z grupy, a następnie przytrzymaj wciśnięty klawisz Shift i kliknij na ostatnim obrazie. Aby wybrać wiele fotografii, które nie tworzą ciągłej grupy, klikaj na nich pojedynczo, trzymając wciśnięty klawisz Ctrl.
- Drukowanie jest także możliwe z ekranu wyświetlania pojedynczego obrazu.
- Aby przerwać drukowanie:
 - ① Dwukrotnie kliknij na ikonie drukarki na pasku zadań i otwórz okno dialogowe „Print”.
 - ② Kliknij na nazwie dokumentu, którego nie chcesz drukować, i z menu „Document (Dokument)” wybierz polecenie „Cancel (Anuluj)”.
Pojawi się okno dialogowe potwierdzania usunięcia.
 - ③ Kliknij na wariantcie „Yes”.
Dokument zostanie usunięty z kolejki wydruku.

Uwagi

- Przerwijając drukowanie, nie można zatrzymać obecnie drukowanej strony.

Rejestracja folderu do przeglądania

Program PMB nie pozwala na bezpośrednie przeglądanie obrazów zapisanych na twardym dysku komputera. Konieczne jest wcześniejsze zarejestrowanie folderu do przeglądania w następujący sposób:

- 1** Kliknij kolejno na wariantach „File” - „Register Viewed Folder”.
Pojawi się okno dialogowe „Register Folders to View”.

- 2** Wskaż folder, który chcesz zarejestrować, i kliknij na przyciskach „Apply” i „OK”.

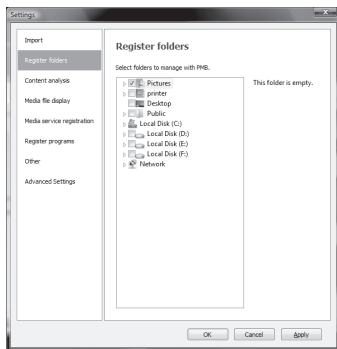

Uwagi

- Nie można zarejestrować całego napędu.

Pojawi się okno dialogowe potwierdzenia rejestracji.

- 3** Kliknij na wariancie „Yes”.
- Rozpocznie się rejestracja w bazie danych informacji o obrazach.

Uwagi

- Folder wybrany jako miejsce zapisu importowanych obrazów zostanie zarejestrowany automatycznie.
- Nie można anulować rejestracji folderu.

Zmiananie folderu do przeglądania

Powtórz czynności 1 do 3.

Wskazówki

- Jeśli w folderze źródłowym znajduje się folder niższego poziomu, zarejestrowane zostaną także obrazy z folderu niższego poziomu.
- Przy pierwszym uruchomieniu programu pojawi się komunikat przypominający o zarejestrowaniu folderu „Pictures (Obrazy)”.
- Rejestracja dużej liczby obrazów może zająć nawet kilkadziesiąt minut.

Drukowanie z innych programów

Do drukowania obrazów na drukarce DPP-F800 można używać innych, komercyjnych programów użytkowych. Z listy drukarek w oknie dialogowym drukowania wybierz „DPP-F800”, a następnie w oknie dialogowym ustawień wydruku wybierz format papieru. Informacje o ustawieniach wydruku podano w opisie czynności 6 i 7 na stronie 76.

Informacja o ustawieniu „Borderless Print (Druk bez marginesów)” w grupie „Printer Features (Możliwości drukarki)”

W przypadku drukowania z programu innego niż PMB obraz może być drukowany z marginesami nawet wówczas, gdy dla parametru „Borderless Print (Druk bez marginesów)” w grupie „Printer Features (Możliwości drukarki)” w oknie dialogowym „Opcje zaawansowane: Sony DPP-F800” wybrane jest ustawienie „ON”.

Po wybraniu druku bez marginesów do programu użytkowego jest przesyłana informacja o obszarze do zadrukowania. Niektóre programy mogą jednak we wskazanym obszarze wydrukować obraz z marginesami.

Aby uzyskać obraz bez marginesów, trzeba wtedy wykonać jedną z czynności:

- W przypadku wybierania pola wydruku w programie, należy wybrać ustawienie, przy którym obraz w całości wypełnia dostępne pole wydruku. Przykładowo, przy drukowaniu zdjęć z programu „Windows Photo Gallery” w systemie Windows Vista wybierz ustawienie “Full page photo print” i zaznacz pole „Fit picture to frame (Dopasuj obraz do ramki).

Ustawienie orientacji wydruku

Zależnie od używanego programu, zmiana orientacji wydruku na poziomą albo pionową może nie wpływać na sam wydruk.

Ustawienie Borders (Marginesy) / Borderless (Bez marginesów) w sterowniku drukarki

Jeśli używany program pozwala na wybór ustawienia Borders (Marginesy) / Borderless (Bez marginesów), to zalecamy, aby dla parametru „Borderless Print (Druk bez marginesów)” w grupie „Printer Features (Możliwości drukarki)” w oknie dialogowym sterownika „Opcje zaawansowane: Sony DPP-F800” było wybrane ustawienie „ON”.

Ustawienie liczby odbitek

Liczba odbitek wybrana w niektórych programach użytkowych może mieć wyższy priorytet niż liczba kopii podana w oknie dialogowym sterownika drukarki.

Rozwiązywanie problemów

Komunikaty o błędach
Gdy wystąpi jakiś problem
Gdy zatnie się papier
Czyszczenie

Komunikaty o błędach

Gdy wystąpi błąd, na ekranie LCD urządzenia mogą się pojawiać zamieszczone poniżej komunikaty o błędach. W celu rozwiązania problemu należy skorzystać z podanych rozwiązań.

Karty pamięci i wewnętrzna pamięć

Komunikat	Znaczenie / Rozwiązanie
No Memory Stick. / No SD Memory Card. / No xD-Picture Card.	<ul style="list-style-type: none">W gnieździe nie ma karty pamięci. Włóż kartę pamięci do odpowiedniego gniazda. (➔ strona 25)
An incompatible Memory Stick is inserted. / An incompatible SD Memory Card is inserted. / An incompatible xD-Picture Card is inserted.	<ul style="list-style-type: none">Włożona jest nieobsługiwana karta pamięci. Użyj karty pamięci, z którą urządzenie może współpracować.
No images on file.	<ul style="list-style-type: none">Karta pamięci nie zawiera pliku z obrazem, który można by wyświetlić na ekranie urządzenia. Użyj karty pamięci zawierającej pliki z obrazami, które można wyświetlić za pomocą urządzenia.
Cannot delete a protected file.	<ul style="list-style-type: none">Aby skasować plik objęty ochroną, wyłącz ochronę w aparacie lub komputerze.
Memory card is protected. Remove protection then try again.	<ul style="list-style-type: none">Karta pamięci jest chroniona przed zapisem. Przetwórz przełącznik ochrony przed zapisem w położenie umożliwiające zapis. (➔ strona 98)
The Memory Stick is full. / The SD Memory Card is full. / The xD-Picture Card is full. / The internal memory is full.	<ul style="list-style-type: none">Nie można zapisać dalszych danych, bo karta pamięci lub wewnętrzna pamięć są pełne. Skasuj obrazy lub użyj karty pamięci, na które pozostaje wolne miejsce.
Error reading the Memory Stick. / Error reading the SD Memory Card. / Error reading the xD-Picture Card. / Error reading the internal memory.	<ul style="list-style-type: none">W przypadku karty pamięci: Wystąpił błąd. Sprawdź, czy karta pamięci jest prawidłowo włożona. W przypadku częstego pojawiania się tego komunikatu skontroluj stan karty pamięci w urządzeniu innym niż to urządzenie.
Write error on the Memory Stick. / Write error on the SD Memory Card. / Write error on the xD-Picture Card. / Write error on the internal memory.	<ul style="list-style-type: none">W przypadku wewnętrznej pamięci: Sformatuj wewnętrzną pamięć.
	Uwagi <ul style="list-style-type: none">Formatowanie powoduje skasowanie wszystkich plików z obrazami zaimportowanych do wewnętrznej pamięci.

Komunikat	Znaczenie / Rozwiązanie
The Memory Stick is read only.	<ul style="list-style-type: none"> Włożona jest karta „Memory Stick-ROM”. Do zapisywania obrazów używaj zalecanej karty „Memory Stick”.
The Memory Stick is protected.	<ul style="list-style-type: none"> Włożona karta „Memory Stick” jest objęta ochroną. Aby zapisywać obrazy i poddawać je edycji, wyłącz ochronę za pomocą zewnętrznego urządzenia.
Memory card format not supported.	<ul style="list-style-type: none"> W przypadku karty pamięci, sformatuj kartę za pomocą aparatu cyfrowego lub innego urządzenia. W przypadku wewnętrznej pamięci, sformatuj pamięć za pomocą urządzenia. <p>Uwagi</p> <ul style="list-style-type: none"> Formatowanie nośnika powoduje usunięcie z niego wszystkich plików.

Dane o obrazie

Komunikaty o błędach	Znaczenie / Rozwiązanie
Cannot open the image.	<ul style="list-style-type: none"> Urządzenie nie pozwala na wyświetlanie i otwieranie plików z obrazami w nieobsługiwanych formatach.
No DPOF file.	<ul style="list-style-type: none"> Karta pamięci nie zawiera plików z obrazami opatrzonych znacznikiem DPOF. Oznacz obrazy znacznikiem wydruku (DPOF) w aparacie.

Taśma barwiąca

Komunikaty o błędach	Znaczenie / Rozwiązanie
No ink ribbon. Insert P size ink ribbon and press [PRINT].	<ul style="list-style-type: none"> W urządzeniu nie ma taśmy barwiącej. Włóż taśmę barwiącą do urządzenia. (➡ strona 32) Jeśli pojawia się komunikat „cleaning cartridge”, włóż kasetkę czyszczącą. (➡ strona 96)
End of ink ribbon.	<ul style="list-style-type: none"> Wymień taśmę barwiącą na nową. (➡ strona 32)
End of ink ribbon. Insert P size ink ribbon and press [PRINT].	
Ink ribbon type incorrect. Insert P size ink ribbon and press [PRINT].	<ul style="list-style-type: none"> Włóż taśmę barwiącą i papier właściwe dla wskazanego formatu. (➡ strona 32)

Papier do drukowania

Komunikaty o błędach	Znaczenie / Rozwiązanie
<p>No paper tray. Insert paper tray containing P size print paper and press [PRINT].</p>	<ul style="list-style-type: none"> • W urządzeniu nie ma papieru. <ul style="list-style-type: none"> – W urządzeniu nie ma tacy na papier. – Do tacy na papier nie został włożony papier. – Papier skończył się.
<p>No print paper. Set the print paper for the P Size and press [PRINT].</p>	<ul style="list-style-type: none"> • W każdym przypadku trzeba włożyć papier do tacy na papier i włożyć tacę do urządzenia (➡ strona 33).
<p>No cleaning sheet. Set the cleaning sheet and press [PRINT].</p>	<ul style="list-style-type: none"> • W tacy na papier nie ma arkusza czyszczącego. Włóż do tacy arkusz czyszczący, po czym włóż tacę do urządzenia (➡ strona 96).
<p>Wrong print paper. Set the print paper for the P Size and press [PRINT].</p>	<ul style="list-style-type: none"> • Niedostosowanie formatu papieru do taśmy barwiącej. Sprawdź wielkość włożonej taśmy barwiącej i włóż papier o identycznym formacie (➡ strona 32, 33).
<p>Paper jam. Remove print paper.</p>	<ul style="list-style-type: none"> • Zaciął się papier. Zapoznaj się z podrozdziałem „Gdy zatanie się papier” (➡ strona 95) i wyjmij z urządzenia zacięty papier.

Gdy wystąpi jakiś problem



Przed oddaniem urządzenia do naprawy należy zapoznać się z poniższymi wskazówkami. Jeśli problemu nie uda się rozwiązać, należy się skontaktować z lokalną autoryzowaną stacją serwisową Sony.

Zasilanie

Objaw	Co sprawdzić	Przyczyna / Rozwiązania
Nie można włączyć zasilania.	<ul style="list-style-type: none">• Czy wtyk zasilający jest prawidłowo podłączony?	→ Prawidłowo podłącz wtyk zasilający.

Wyświetlanie obrazów

Objaw	Co sprawdzić	Przyczyna / Rozwiązania
Na ekranie nie pojawiają się obrazy.	<ul style="list-style-type: none">• Czy karta pamięci jest właściwie włożona?	→ Prawidłowo włóż kartę pamięci. (→ strona 25)
	<ul style="list-style-type: none">• Czy karta pamięci zawiera obrazy zapisane przez aparat cyfrowy lub inne urządzenie?	→ Włóż kartę pamięci zawierającą obrazy. → Sprawdź formaty plików, które można wyświetlać. (→ strona 101)
	<ul style="list-style-type: none">• Czy plik ma format zgodny z DCF?	→ Urządzenie może nie pozwalać na wyświetlanie plików niezgodnych z formatem DCF, nawet jeśli można je wyświetlić na komputerze.
	<ul style="list-style-type: none">• Czy w urządzeniu jest wybrany tryb wyświetlania zegara i kalendarza?	→ Przełącz urządzenie w tryb wyświetlania inny niż zegara i kalendarza (→ strona 26).
Obrazy nie są wyświetlane w kolejności chronologicznej.	<ul style="list-style-type: none">• Czy obrazy te zostały przesłane z komputera?• Czy obrazy te zostały przetworzone w komputerze?	→ Informacje o dacie wykonania zdjęcia mogą ulec zmianie lub skasowaniu podczas edycji i zapisywania obrazu w komputerze.

Objaw	Co sprawdzić	Przyczyna / Rozwiązania
Niektóre obrazy nie są wyświetlane lub drukowane.	<ul style="list-style-type: none"> • Czy obrazy pojawiają się na ekranie indeksu? 	<p>→ Jeśli obraz pojawia się na ekranie indeksu, ale nie można go wyświetlić samodzielnie, może to świadczyć o uszkodzeniu pliku z obrazem i prawidłowości miniatury obrazu.</p> <p>→ Urządzenie może nie pozwalać na wyświetlanie lub drukowanie plików niezgodnych z formatem DCF, nawet jeśli można je wyświetlić na komputerze.</p>
	<ul style="list-style-type: none"> • Czy na ekranie indeksu pojawia się pokazany pod spodem znak? <div data-bbox="331 526 407 586" style="border: 1px solid black; width: 40px; height: 40px; margin: 10px auto; text-align: center; line-height: 40px;">?</div> <ul style="list-style-type: none"> • Czy obrazy były tworzone przy użyciu programu komputerowego? 	<p>→ Pojawienie się znaku pokazanego z lewej strony może świadczyć o tym, że urządzenie nie obsługuje pliku z obrazem, ponieważ jest to na przykład plik JPEG utworzony w komputerze. Może się też zdarzyć, że sam plik z obrazem jest prawidłowy, ale nie zawiera miniatury.</p> <p>Wskaż wyświetlony znak i naciśnij przycisk , aby wyświetlić obraz na ekranie pojedynczego obrazu. Jeśli obraz pojawi się, można go wydrukować. Jeśli pokazany po lewej znak pojawi się również w trybie wyświetlania pojedynczego obrazu, obrazu nie można wyświetlić ani wydrukować, ponieważ urządzenie nie obsługuje pliku z tym obrazem.</p>
	<ul style="list-style-type: none"> • Czy na ekranie indeksu pojawia się pokazany pod spodem znak? <div data-bbox="331 1028 407 1088" style="border: 1px solid black; width: 40px; height: 40px; margin: 10px auto; text-align: center; line-height: 40px;">S</div>	<p>→ Pojawienie się znaku pokazanego z lewej strony świadczy o tym, że urządzenie obsługuje plik z obrazem, ale nie można otworzyć miniatury lub samego obrazu.</p> <p>Wskaż wyświetlony znak i naciśnij przycisk , aby wyświetlić obraz na ekranie pojedynczego obrazu. Jeśli obraz pojawi się, można go wydrukować. Jeśli pokazany po lewej znak pojawi się również w trybie wyświetlania pojedynczego obrazu, obrazu nie można wyświetlić ani wydrukować, ponieważ urządzenie nie obsługuje pliku z tym obrazem.</p>
	<ul style="list-style-type: none"> • Czy wewnętrzna pamięć lub karta pamięci zawierają ponad 4999 obrazów? 	<p>→ Urządzenie może obsłużyć (odtworzyć, wydrukować, zapisać, skasować itp.) maksymalnie 4999 plików z obrazami.</p>

Objaw	Co sprawdzić	Przyczyna / Rozwiązania
Niektóre obrazy nie są wyświetlane lub drukowane (cd.).	<ul style="list-style-type: none"> • Czy nazwa pliku była zmieniana za pomocą komputera lub innego urządzenia? 	<p>→ Jeśli do nadania albo zmiany nazwy pliku został użyty komputer i nazwa ta zawiera znaki inne niż litery i cyfry, to urządzenie może wyświetlać niewłaściwą nazwę pliku.</p>
	<ul style="list-style-type: none"> • Czy na karcie pamięci znajduje się pięć lub więcej poziomów folderów? 	<p>→ Urządzenie nie pozwala na wyświetlanie obrazów zapisanych na szóstym lub dalszych poziomach folderów.</p>
Wyświetlana jest niewłaściwa nazwa pliku.	<ul style="list-style-type: none"> • Czy nazwa pliku była zmieniana za pomocą komputera lub innego urządzenia? 	<p>→ Jeśli do nadania albo zmiany nazwy pliku został użyty komputer i nazwa ta zawiera znaki inne niż litery i cyfry, to urządzenie może wyświetlać niewłaściwą nazwę pliku.</p>
U góry i u dołu podglądu obrazu w menu Editing występują puste pola.	<ul style="list-style-type: none"> • Czy podglądany obraz jest bardzo mocno zwięziony w pionie albo w poziomie? 	<p>→ Jeśli obraz jest bardzo mocno zwięziony w pionie albo w poziomie, w menu Editing mogą się pojawiać puste pola.</p> <p>→ Współczynnik kształtu obrazu z cyfrowego aparatu fotograficznego wynosi standardowo 3:4. Przetworzenie lub zapis obrazu przy użyciu urządzenia innego niż to urządzenie zmienia współczynnik kształtu, a górne i dolne brzegi są odcinane i wyświetlane w czerni.</p>
Po obróceniu urządzenia do pionu nie następuje automatyczny obrót obrazu.	<ul style="list-style-type: none"> • Czy parametr [Auto display orientation] urządzenia jest ustawiony na [OFF]? • Czy na ekranie informacji o obrazie pojawia się informacja o obrocie [No Rotation]? 	<p>→ Zmień ustawienie parametru [Auto display orientation] na [ON] (→ strona 61).</p> <p>→ Jeśli wyświetlana jest informacja o obrocie [No Rotation], obraz można obrócić ręcznie (→ strona 48).</p>

Zapisywanie i kasowanie obrazów

Objaw	Co sprawdzić	Przyczyna / Rozwiązania
Nie można zapisać obrazu.	<ul style="list-style-type: none"> • Czy karta pamięci jest chroniona przed zapisem? 	→ Wyłącz ochronę przed zapisem i ponów próbę zapisu.
	<ul style="list-style-type: none"> • Czy przełącznik ochrony karty pamięci przed zapisem znajduje się w położeniu „LOCK”? 	→ Przetaw przełącznik ochrony przed zapisem w położenie umożliwiające zapis.
	<ul style="list-style-type: none"> • Czy karta pamięci jest pełna? 	→ Użyj karty pamięci, na której pozostaje dostatecznie dużo miejsca, lub skasuj zbędne obrazy. (→ strona 44)
	<ul style="list-style-type: none"> • Czy wewnętrzna pamięć jest pełna? 	→ Skasuj niepotrzebne obrazy. (→ strona 44)
	<ul style="list-style-type: none"> • Czy przy przesyłaniu obrazów z komputera do wewnętrznej pamięci został w niej utworzony folder? 	→ Jeśli folder nie zostanie utworzony, będzie można zapisać tylko 512 obrazów. Maksymalna liczba obrazów może się ponadto zmniejszyć ze względu na długości nazw plików i używane w nich znaki. Zapisując obrazy z komputera w wewnętrznej pamięci, należy utworzyć folder w wewnętrznej pamięci i zapisać obrazy w tym folderze.
Nie można skasować obrazu.	<ul style="list-style-type: none"> • Czy karta pamięci jest chroniona przed zapisem? 	→ Wyłącz ochronę przed zapisem w urządzeniu, za którego pomocą została ona włączona, i ponów próbę kasowania.
	<ul style="list-style-type: none"> • Czy przełącznik ochrony karty pamięci przed zapisem znajduje się w położeniu „LOCK”? 	→ Przetaw przełącznik ochrony przed zapisem w położenie umożliwiające zapis.
	<ul style="list-style-type: none"> • Czy używana jest karta „Memory Stick-ROM”? 	→ Nie można kasować obrazów z karty „Memory Stick-ROM” ani formatować takiej karty.
	<ul style="list-style-type: none"> • Czy obraz jest objęty ochroną? 	→ Sprawdź informacje o obrazie w trybie widoku jednego obrazu (→ strona 16). Obraz z oznaczeniem  jest przeznaczony tylko do odczytu. Nie można usunąć go z urządzenia.
Przypadkowo został skasowany obraz.	—	→ Skasowanego obrazu nie można odzyskać.

Pilot

Objaw	Co sprawdzić	Przyczyna / Rozwiązania
Używanie pilota nie daje żadnych efektów.	<ul style="list-style-type: none"> • Czy bateria w pilocie jest prawidłowo włożona? 	<ul style="list-style-type: none"> → Wymień baterię. (→ strona 20) → Włóż baterię. (→ strona 20) → Włóż baterię, zwracając uwagę na właściwe ułożenie biegunów. (→ strona 20)
	—	<ul style="list-style-type: none"> → Kieruj przód pilota w stronę czujnika zdalnego sterowania na urządzeniu. (→ strona 20) → Usuń wszelkie przeszkody z linii między pilotem a czujnikiem zdalnego sterowania.
	<ul style="list-style-type: none"> • Czy w pilocie znajduje się arkusz ochronny? 	<ul style="list-style-type: none"> → Wyciągnij arkusz ochronny z pilota (→ strona 20).

Drukowanie

Objaw	Co sprawdzić	Przyczyna / Rozwiązania
Nie jest podawany papier.	<ul style="list-style-type: none"> • Czy papier jest właściwie włożony do tacy na papier? 	<ul style="list-style-type: none"> → Przyczyną problemów może być niewłaściwie włożony papier (→ strona 33). Przeznaczaj następujących zasad: <ul style="list-style-type: none"> • Włóż właściwy zestaw papieru i taśmy barwiącej. • Prawidłowo ułóż wkładany do tacy papier. • Do tacy można włożyć maksymalnie 20 arkuszy papieru. Jeśli jest ich więcej, wyjmij nadmiarowe arkusze. • Przed włożeniem papieru do tacy starannie go przekartkuj. • Nie wyginaj ani nie składaj papieru przed drukowaniem. Grozi to uszkodzeniem urządzenia.
	<ul style="list-style-type: none"> • Czy używany papier jest przeznaczony do urządzenia? 	<ul style="list-style-type: none"> → Używaj tylko papieru przeznaczonego do tego urządzenia. Użycie nieodpowiedniego papieru grozi problemami z urządzeniem. (→ Informacja o zestawach do drukowania)
Papier wysuwa się bez zadrukowania.	<ul style="list-style-type: none"> • Czy od papieru została oderwana perforacja? • Czy używany papier jest przeznaczony do urządzenia? 	<ul style="list-style-type: none"> → Używaj tylko papieru przeznaczonego do tego urządzenia. Użycie nieodpowiedniego papieru grozi problemami z urządzeniem. (→ Informacja o zestawach do drukowania)

Rezultaty drukowania

Objaw	Co sprawdzić	Przyczyna / Rozwiązania
Wydrukowane obrazy mają niską jakość.	<ul style="list-style-type: none"> • Czy wydrukowany został obraz służący do podglądu? 	<p>→ Zależnie od typu aparatu cyfrowego, lista miniatur może zawierać zarówno właściwe obrazy, jak i obrazy do podglądu. Jakość wydrukowanego obrazu do podglądu nie będzie tak dobra jak właściwego obrazu. Zwracamy uwagę, że usunięcie obrazu do podglądu może uszkodzić dane o właściwym obrazie.</p>
	<ul style="list-style-type: none"> • Czy wielkość drukowanego obrazu (szerokość lub wysokość) jest mniejsza niż 480 punktów? 	<p>→ Jeśli wyświetlany obraz ma małe wymiary i jest otoczony czarną ramką, przyczyną niskiej jakości wydruku są małe wymiary obrazu.</p>
	<ul style="list-style-type: none"> • Czy obraz był powiększany przy użyciu menu Editing? 	<p>→ Zależnie od wielkości obrazu, jego powiększenie może spowodować pogorszenie jakości obrazu.</p>
Między ekranem podglądu a wydrukiem występują różnice w jakości i kolorystyce obrazu.	—	<p>→ Nie świadczy to o uszkodzeniu, lecz jest wynikiem różnic w systemie reprodukcji barw lub właściwości ekranu LCD. Obrazy są korygowane tak, aby były najlepiej dostosowane do systemu reprodukcji barw i właściwości. Obraz można skorygować w następujący sposób:</p> <ul style="list-style-type: none"> – Przycisk MENU - [Settings] - [Print Settings] - [Color Setting] (→ strona 64) – Korygowanie obrazu jest możliwe tylko za pośrednictwem menu CreativePrint. Szczegóły podano na stronie 57.
Wygląd wydruku zależy od tego, czy obraz jest drukowany bezpośrednio z karty pamięci lub wewnętrznej pamięci, czy z komputera.	—	<p>→ Przyczyną różnic między wydrukami są różnice między wewnętrznymi mechanizmami przetwarzania obrazu w urządzeniu a mechanizmami wykorzystywanymi w programach komputerowych.</p>

Objaw	Co sprawdzić	Przyczyna / Rozwiązania
Nie można drukować daty.	• Czy parametr [Date Print] jest ustawiony na [Date] lub [Date/Time]?	→ Naciśnij przycisk MENU, wskaż wariant [Settings] i zmień ustawienie parametru [Date Print] z grupy Print Settings na [Date] lub [Date/Time] (→ strona 63).
	• Czy obraz jest zgodny z DCF?	→ Funkcja Date Print działa tylko wówczas, gdy obraz jest zgodny ze standardem DCF.
	• Czy drukowanie odbywa się w trybie pokazu slajdów?	→ Wydruk jest wiernym odzwierciedleniem zawartości ekranu LCD, więc ustawienie drukowania daty nie obowiązuje.
Niepotrzebnie drukowana jest data.	• Czy parametr [Date Print] jest ustawiony na [OFF]?	→ Naciśnij przycisk MENU, wskaż wariant [Settings] i zmień ustawienie parametru [Date Print] z grupy Print Settings na [OFF] (→ strona 63).
	• Czy data została nałożona na obraz w momencie wykonywania zdjęcia aparatem cyfrowym?	→ Jeśli data została nałożona na zdjęcie, nie można wykonać odbitki bez daty.
Obraz nie wypełnia całego obszaru wydruku. Pozostają marginesy.	• Czy dla parametru [Borders] w menu Print setup wybrane jest ustawienie [Border 1] lub [Border 2]?	→ Naciśnij przycisk MENU, wskaż wariant [Settings] i wybierz ustawienie [Borderless] ([Print Settings] - [Borders]) (→ strona 63).
	• Czy obraz ma właściwy współczynnik kształtu?	→ Współczynnik kształtu zapisywanego obrazu zależy od typu używanego aparatu cyfrowego i dlatego drukowany obraz może nie wypełniać całego obszaru wydruku.
Pomimo wybrania dla parametru [Borders] w menu [Print Settings] ustawienia [Borderless], z boków obrazu pozostają marginesy.	• Czy drukowanie odbywa się w trybie pokazu slajdów?	→ Przy drukowaniu w trybie pokazu slajdów wydruk jest wiernym odzwierciedleniem zawartości ekranu LCD, więc ustawienie drukowania bez marginesów nie obowiązuje.
	—	→ Przetworzenie lub zapis obrazu przy użyciu urządzenia innego niż to urządzenie powoduje zapis wokół niego białych marginesów. Marginesów z boków odbitki nie można wówczas usunąć nawet przez wybór ustawienia Borderless. (→ strona 63)
Nie można wydrukować całego obrazu.	• Czy w menu Print Settings wybrane jest ustawienie [Border 1]?	→ Aby zadrukować cały obszar, wybierz z menu Print Settings ustawienie [Border 1] (→ strona 63).

Objaw	Co sprawdzić	Przyczyna / Rozwiązania
Drukowany jest przekrzywiony obraz.	<ul style="list-style-type: none"> • Czy taca na papier jest właściwie włożona? 	→ Nie przekrzywiając tacy na papier, wsuń ją do końca.
Na drukowanych obrazach pojawia się biała linia lub białe punkty.	—	→ Głowica drukarki lub ścieżka przejścia papieru mogą być brudne. Wyczyść głowicę i ścieżkę za pomocą dostarczonej kasetki czyszczącej i arkusza czyszczącego. (→ strona 96)
Obraz jest za jasny, za ciemny, czerwony, żółtawy lub zielonkawy.	—	→ Skoryguj obraz na ekranie korygowania obrazu. Korygowanie obrazu jest możliwe tylko za pośrednictwem menu CreativePrint. Szczegóły podano na stronie 57.

Ustawienia

Objaw	Kontrola	Przyczyna / Rozwiązania
Ustawienie parametrów [Borderless] i [Border 1/2] nie wpływa na wydruk.	<ul style="list-style-type: none"> • Czy jest używane menu CreativePrint? 	→ W menu CreativePrint używa się szablonów i nie można wybierać ustawień marginesów.

Podłączenie do komputera

Objaw	Co sprawdzić	Przyczyna / Rozwiązania
Nie można wyświetlić na komputerze obrazów z włożonej do urządzenia karty pamięci.	—	→ Urządzenie nie ma funkcji wyświetlania na komputerze obrazów z włożonej karty pamięci.
Dostarczony dysk CD-ROM zginął. Skąd wziąć nowy?	—	→ Programowy sterownik drukarki można pobrać z witryny internetowej pomocy dla klientów. Można też skontaktować się ze sklepem Sony.

Objaw	Co sprawdzić	Przyczyna / Rozwiązania
Nie można zainstalować sterownika drukarki.	<ul style="list-style-type: none"> • Czy instalacja została wykonana prawidłowo? 	<p>→ Aby zainstalować sterownik, wykonaj czynności opisane w instrukcji obsługi (→ strona 71). W razie wystąpienia błędu ponownie uruchom komputer i powtórz instalację.</p>
	<ul style="list-style-type: none"> • Czy jest uruchomiony inny program? 	<p>→ Zakończ pracę wszystkich programów i ponownie zainstaluj sterownik.</p>
	<ul style="list-style-type: none"> • Czy do instalacji został użyty właściwy dysk CD-ROM? 	<p>→ Dwukrotnie kliknij na ikonie „Computer (My Computer) (Komputer (Mój komputer))”, a następnie, w otwartym oknie, na ikonie dysku CD-ROM. Aby zainstalować sterownik, wykonaj czynności opisane w instrukcji obsługi.</p>
	—	<p>→ Może być zainstalowany niewłaściwy programowy sterownik USB. Ponownie zainstaluj sterownik USB, wykonując czynności opisane w instrukcji obsługi.</p>
	<ul style="list-style-type: none"> • Czy w systemie działa program antywirusowy lub inny program? 	<p>→ Jeśli w systemie działa program antywirusowy lub inny program, zakończ jego pracę, a potem przystąp do instalacji sterownika.</p>
	<ul style="list-style-type: none"> • Czy użytkownik jest zalogowany na konto administratora? 	<p>→ Aby zainstalować sterownik, trzeba się zalogować na konto użytkownika z uprawnieniami administratora Windows.</p>
Urządzenie nie reaguje na polecenie drukowania z komputera.	—	<p>→ Jeśli na pulpicie Windows nie jest sygnalizowany żaden problem, sprawdź stan urządzenia na ekranie LCD. Jeśli urządzenie sygnalizuje problem, wykonaj jedną z poniższych czynności:</p> <ol style="list-style-type: none"> 1. Naciśnij przycisk  (pracy / czuwania), aby włączyć urządzenie. 2. Wyłącz przewód zasilający z sieci, odczekaj 5 do 10 sekund i ponownie włącz przewód. 3. Ponownie uruchom komputer. <p>Jeśli nie rozwiąże to problemu, skontaktuj się ze stacją serwisową Sony.</p>

Objaw	Co sprawdzić	Przyczyna / Rozwiązania
Pomimo wybrania ustawienia „Borderless”, obraz jest drukowany z marginesami.	<ul style="list-style-type: none"> • Czy używany jest program inny niż PMB? 	<p>→ Jeśli używany jest program inny niż PMB, obraz może być drukowany z marginesami nawet przy wybranym druku bez marginesów.</p> <p>Jeśli używany program umożliwia wybór druku z marginesami / bez marginesów, wybierz ustawienia, przy których obraz w całości wypełnia obszar przeznaczony do zadrukowania, nawet jeśli część obrazu nie mieści się w tym obszarze.</p>
Liczba drukowanych odbitek różni się od podanej w polu „Pages Per Sheet (Stron na arkusz)” zakładki „Layout (Układ)” w oknie dialogowym „Właściwości: Sony DPP-F800”.	—	→ Liczba odbitek wybrana w niektórych programach użytkowych może mieć wyższy priorytet niż liczba kopii podana w oknie dialogowym sterownika drukarki.
Obraz wydrukowany z komputera ma inną kolorystykę niż ten sam obraz wydrukowany z karty pamięci.	—	→ Procesy drukowania obrazu z komputera i z karty pamięci różnią się i dlatego uzyskiwane kolory mogą nie być identyczne.
Pojawia się komunikat „Error was found while a document is output to the USB device.”.	—	→ Odłącz przewód USB i z powrotem go podłącz.

Inne

Objaw	Co sprawdzić	Przyczyna / Rozwiązania
Kłopoty przy wkładaniu taśmy barwiącej.	—	→ Jeśli taśma barwiąca nie trafia na swoje miejsce, wyjmij ją i włóż na nowo. Jeśli problem wynika z nadmiernego luzu taśmy, zlikwiduj luz. (→ strona 32)
Nie można wyjąć taśmy barwiącej.	—	→ Wyłącz urządzenie przyciskiem  (pracy / czuwania) i włącz je na nowo. Po ucichnięciu odgłosów mechanicznych wewnątrz urządzenia spróbuj wyjąć taśmę. Jeśli to nie pomoże, skontaktuj się z lokalną autoryzowaną stacją serwisową Sony.

Gdy zatnie się papier

- 1** Wyłącz i z powrotem włącz urządzenie.
Zaczekaj na automatyczne wysunięcie się papieru.

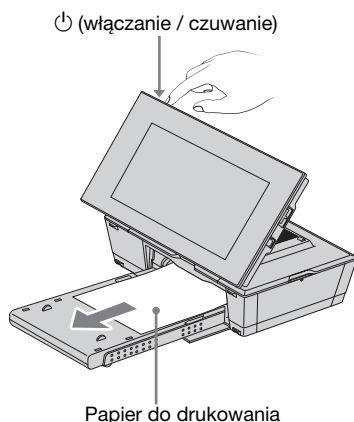

- 2** Wyjmij z urządzenia wysunięty papier.
- 3** Wyjmij tacę na papier i taśmę barwiącą, po czym upewnij się, że wewnątrz urządzenia nie ma zaciętego papieru.

Sprawdź, czy jest zacięty papier. Jeśli tak, wyjmij go.

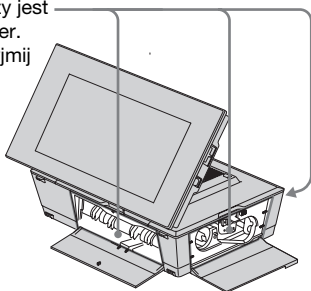

Wskazówki

- Jeśli nie można usunąć papieru, skontaktuj się ze stacją serwisową Sony.

Czyszczenie

Jeśli na obrazach są drukowane białe linie albo kropki, może to świadczyć o zabrudzeniu głowicy termicznej kurzem nagromadzonym w urządzeniu.

Wyczyść wnętrze urządzenia za pomocą dostarczonej kasetki czyszczącej i dostarczonego arkusza ochronnego.

Przed rozpoczęciem czyszczenia urządzenia należy wyjąć karty pamięci i odłączyć przewód USB.

1 Otwórz pokrywkę komory na taśmie barwiącą i wyjmij taśmę.

2 Włóż do urządzenia dostarczoną kasetkę czyszcząca i zamknij pokrywkę komory na taśmę.

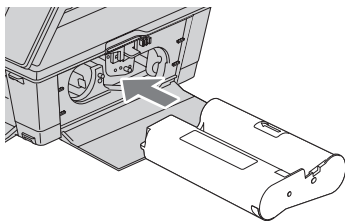

3 Wyjmij z urządzenia tacę na papier. Jeśli w tacy znajduje się papier, wyjmij go.

4 Włóż arkusz ochronny do tacy na papier. **Strona bez nadruku ma się znajdować u góry.**

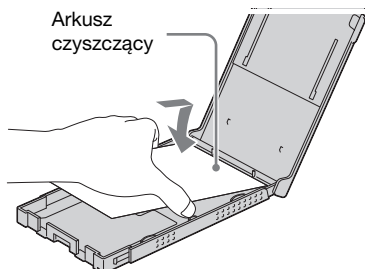

5 Włóż do urządzenia tacę na papier i naciśnij przycisk PRINT.

Kasetka czyszcząca i arkusz ochronny oczyszczą wnętrze urządzenia. Po zakończeniu czyszczenia automatycznie wysunie się papier.

6 Wyjmij z urządzenia kasetkę czyszcząca i arkusz ochronny.

Wskazówki

- Kasetkę czyszcząca należy przechowywać razem z arkuszem ochronnym, aby móc ich użyć przy kolejnym czyszczeniu. Dbać, by ich nie zgubić.

Uwagi

- Jeśli udaje się uzyskać właściwą jakość wydruku, to czyszczenie nie polepszy jakości drukowanego obrazu.
- Nie kładź arkusza czyszczącego na papier w tacy. Grozi to zacięciem się papieru i innymi problemami.
- Jeśli czyszczenie nie poprawia jakości drukowanego obrazu, to należy je kilkakrotnie powtórzyć.
- Nie można czyścić urządzenia podłączonego do komputera.

Różne

Informacje dodatkowe

Karty pamięci

„Memory Stick”

Rodzaje kart „Memory Stick”, których można używać w urządzeniu

Urządzenie współpracuje z następującymi rodzajami kart „Memory Stick”^{*1}:

Rodzaj karty „Memory Stick”	Wyświetlanie / Drukowanie / Kasowanie / Zapis
„Memory Stick” ^{*2} (Brak zgodności z „MagicGate”)	OK
„Memory Stick” ^{*2} (zgodność z „MagicGate”)	OK ^{*5}
„MagicGate Memory Stick” ^{*2}	OK ^{*5}
„Memory Stick PRO” ^{*2}	OK ^{*5}
„Memory Stick PRO-HG” ^{*2}	OK ^{*5*6}
„Memory Stick Micro” ^{*3} („M2” ^{*4})	OK ^{*5}

^{*1} Urządzenie jest zgodne z systemem plików FAT32. Przeprowadzone badania wykazały współpracę urządzenia z kartami „Memory Stick” o pojemności 32 GB lub mniejszej wyprodukowanymi przez Sony Corporation. Nie gwarantuje się jednak działania wszystkich nośników „Memory Stick”.

^{*2} Gniazdo urządzenia pozwala zarówno na użycie kart o standardowej wielkości, jak i kart Duo. Można w nim bez adaptera na karty „Memory Stick Duo” używać zarówno kart „Memory Stick” standardowej wielkości, jak i kart „Memory Stick Duo”.

^{*3} Przed użyciem w urządzeniu karty „Memory Stick Micro” zawsze trzeba ją włożyć do adaptera „M2”.

^{*4} „M2” jest skrótem nazwy „Memory Stick Micro”. Określenie „M2” w tym podrozdziale oznacza kartę „Memory Stick Micro”.

^{*5} Nie jest możliwy odczyt ani zapis danych objętych ochroną przed kopiowaniem „MagicGate”. „MagicGate” to ogólna nazwa opracowanej przez Sony technologii ochrony przed kopiowaniem, która wykorzystuje uwiaryzalnianie i szyfrowanie.

^{*6} Urządzenie nie obsługuje 8-bitowej, równoległej transmisji danych.

Uwagi eksploatacyjne

- Nie wkładać kilku kart „Memory Stick” równocześnie. Grozi to problemami z urządzeniem.
- Przed użyciem w urządzeniu karty „Memory Stick Micro” zawsze trzeba ją włożyć do adaptera „M2”.
- Włożenie do urządzenia karty „Memory Stick Micro” bez adaptera „M2” może spowodować trudności z wyjęciem karty.
- Włożenie karty „Memory Stick Micro” do adaptera „M2”, a następnie adaptera „M2” do adaptera na karty „Memory Stick Duo” może być przyczyną niewłaściwego działania urządzenia.
- Do formatowania kart „Memory Stick” należy używać funkcji formatowania dostępnej w aparacie cyfrowym. Sformatowanie karty „Memory Stick” za pomocą komputera może spowodować niewłaściwe wyświetlanie obrazów.
- Formatowanie karty „Memory Stick” powoduje usunięcie z niej wszystkich danych, w tym objętych ochroną plików z obrazami. Aby uniknąć przypadkowego skasowania ważnych danych, przed formatowaniem należy sprawdzić zawartość karty „Memory Stick”.
- Po przestawieniu przełącznika ochrony przed zapisem w położenie LOCK nie można zapisywać, zmieniać ani kasować danych.
- Miejsce na etykietę jest przeznaczone tylko do naklejenia dostarczonej etykiety. Dostarczoną etykietę należy nakleić tylko w przeznaczonym na nią miejscu. Uważać, aby etykieta nie wystawała poza przeznaczone na nią miejsce.

Karta pamięci SD

Dwuformatowe gniazdo SD / xD-Picture Card urządzenia pozwala na użycie następujących kart:

- kart pamięci SD^{*1},
- kart pamięci miniSD, microSD (Konieczne jest użycie adaptera.)^{*2}
- kart pamięci SDHC^{*3},
- kart pamięci miniSDHC, microSDHC (Konieczne jest użycie adaptera.)^{*2}
- kart pamięci zgodnych ze standardem MMC^{*4}.

Nie gwarantuje się właściwego działania wszystkich rodzajów kart pamięci SD ani kart pamięci zgodnych ze standardem MMC.

^{*1} Przeprowadzone badania wykazały współpracę urządzenia z kartami SD o pojemności 32 GB lub mniejszej.

^{*2} Niektóre dostępne w handlu adaptory do kart mają z tyłu wystające styki. Adaptory tego typu mogą nie współpracować z urządzeniem.

^{*3} Przeprowadzone badania wykazały współpracę urządzenia z kartami SDHC o pojemności 32 GB lub mniejszej.

^{*4} Przeprowadzone badania wykazały współpracę urządzenia z kartami pamięci zgodnymi ze standardem MMC o pojemności 2 GB lub mniejszej.

Uwagi eksploatacyjne

Nie jest możliwy odczyt ani zapis danych objętych ochroną przed kopiowaniem.

xD-Picture Card

Dwuformatowe gniazdo na karty pamięci SD / xD-Picture Card urządzenia pozwala na użycie kart xD-Picture Card^{*5}. Niektóre funkcje karty pamięci nie są obsługiwane i nie gwarantuje się właściwego działania wszystkich rodzajów kart xD-Picture Card.

^{*5} Przeprowadzone badania wykazały współpracę urządzenia z kartami xD-Picture Card o pojemności 2 GB lub mniejszej.

Uwagi dotyczące posługiwania się kartą pamięci

- Upewnij się, że wybierasz właściwe gniazdo i że karta jest wkładana właściwą stroną. Włożenie karty niewłaściwą stroną lub do niewłaściwego gniazda grozi uszkodzeniem urządzenia.
- Użycie zbędnej siły przy wkładaniu karty pamięci grozi uszkodzeniem karty pamięci lub tego urządzenia.
- Nie wyjmować karty ani nie wyłączać urządzenia, gdy trwa odczyt danych i miga wskaźnik dostępu.
- Zalecamy wykonywanie zapasowych kopii ważnych danych.
- Urządzenie może nie pozwalać na odtworzenie danych przetworzonych w komputerze.
- Do przenoszenia i przechowywania karty używać dostarczonej osłony.
- Nie dotykać styków na karcie rękami ani metalowymi przedmiotami.
- Nie uderzać ani nie zginać karty; chronić ją przed upuszczeniem.
- Nie rozbierać ani nie przerabiać karty.
- Chronić kartę przed oddziaływaniem wody.
- Nie używać ani nie przechowywać karty w następujących miejscach:
 - w których panują nieodpowiednie warunki do użycia karty, na przykład w gorącym wnętrzu samochodu zaparkowanego w słońcu, w bezpośrednim promieniowaniu słonecznym lub blisko grzejnika;
 - wilgotnych lub narażonych na oddziaływanie substancji żrących;
 - narażonych na ładunki elektrostatyczne lub zakłócenia elektryczne.

Dane techniczne

■ Drukarka fotograficzna / Cyfrowa ramka na zdjęcia

System drukowania

Druk termosublimacyjny (3 przejścia:
żółty / purpuroworóżowy /
niebieskozielony)

Rozdzielczość druku

300 dpi (poziomo) × 300 dpi (pionowo)

Gradacja barw

Po 256 odcieni (8 bitów) na kolor żółty /
purpuroworóżowy / niebieskozielony

Zadrukowywany obszar

1800 punktów × 1200 punktów

Formaty wydruku

101,6 × 152,4 mm (maksymalnie, bez
marginesów)

Szybkość drukowania (na arkusz) *1 *2

Wewnętrzna pamięć*3 / Karta pamięci*4:

Około 63 s

Komputer*5: około 60 s

Taśma barwiąca / Papier

→ Patrz dostarczona ulotka „Informacja
o zestawach do drukowania”.

Ekran LCD

Panel LCD:

20 cm / 8", aktywna matryca TFT

Całkowita liczba pikseli:

1 152 000

(800 × 3 (RGB) × 480)

Efektywna wielkość wyświetlacza

Współczynnik kształtu wyświetlacza:

16:10

Wielkość ekranu LCD:

Około 19,3 cm / 7,6"

Całkowita liczba pikseli:

1 069 080

(755 × 3 (RGB) × 472)

Trwałość podświetlenia ekranu LCD

20 000 godzin

(do czasu zmniejszenia się jasności
podświetlenia o połowę)

Złącza wejściowe i wyjściowe

Złącze USB (typ B, Full-Speed USB)

Gniazda

Gniazdo „Memory Stick” (standardowa
wielkość / Duo) /

Gniazdo na kartę SD /

Gniazdo na kartę xD-Picture Card /

MMC

Obsługiwane formaty plików z obrazami

JPEG: Zgodność z DCF 2.0, zgodność
z Exif 2.21, JFIF*6

TIFF: Zgodność z Exif 2.21

BMP*7: Format Windows (1, 4, 8, 16, 24,
32 bity)

(Pewne formaty plików nie są
obsługiwane.)

Maksymalna liczba wyświetlanych i drukowanych pikseli

8000 (poziomo) × 6000 (pionowo)*8

System plików

FAT12/16/32

Nazwa pliku z obrazem

Format DCF, 256 znaków, do 5. poziomu

Maksymalna liczba obsługiwanych plików

4999 na kartę pamięci lub wewnętrzną
pamięć

Pojemność wewnętrznej pamięci*9

Około 256 MB

(Możliwość zapisu około 500
obrazów*10)

Zasilanie

Gniazdo DC IN, DC 24V

Pobór mocy

80 W (maksymalnie)

W trybie czuwania: poniżej 1 W

Temperatura w środowisku pracy

5 °C do 35 °C

Wymiary

W układzie poziomym:

Około 231 × 157 × 113 mm

(szer. × wys. × gł.)

W układzie pionowym:

Około 157 × 231 × 121 mm

(szer. × wys. × gł.)

W położeniu drukowania (na płasko):

Ekran LCD otwarty:

Około 231 × 208 × 154

(szer. × wys. × gł.)

Głębokość z zainstalowaną tacą na papier:

Około 301 mm

Ekran LCD zamknięty:

Około 231 × 88 × 157 mm

(szer. × wys. × gł.)

Głębokość z zainstalowaną tacą na papier:

Około 310 mm

Waga

Około 1,5 kg

(bez tacy na papier (około 115 g, taśmę barwiącej i zasilacza sieciowego)

Dostarczane wyposażenie

Patrz podrozdział „Sprawdzanie dostarczonego wyposażenia” na stronie 12.

■ Zasilacz sieciowy AC-S2422

Zasilanie

~ 100 V do 240 V, 50 Hz/60 Hz

1,5 A do 0,75 A

Znamionowe napięcie wyjściowe

--- 24 V, 2,2 A

Maksymalnie 3,7 A, 9,2 s

Wymiary

Około 60 × 30,5 × 122 mm

(szer. × wys. × gł.)

(bez wystających elementów i przewodów)

Waga

Około 305 g

Więcej informacji można znaleźć na etykiecie na zasilaczu.

Konstrukcja i dane techniczne mogą ulec zmianie.

* Szacunkowa liczba odbitek wynosi mniej więcej 2000 arkuszy (w formacie P). Aby sprawdzić całkowitą liczbę odbitek, wybierz z menu Settings wariant [System Information].

*1: Przeciętny czas między naciśnięciem przycisku PRINT a wysunięciem się gotowej odbitki. (Czas zależy od objętości i formatu danych o obrazie oraz od warunków pracy.)

*2: Ustawienia druku: parametr [Borders] ustawiony na [Borderless], [Date Print] na [OFF], a [Auto Fine Print7] na [ON].

*3: Przy wyświetlaniu i drukowaniu obrazów (z pliku o wielkości około 4,1 MB) zarejestrowanych cyfrowym aparatem fotograficznym Sony o efektywnej rozdzielczości 12 100 000 pikseli lub analogicznych, zapisanych w wewnętrznej pamięci przy wybranym ustawieniu [Resize] (rozmiar pliku około 400 kB). (strona 61)

*4: Obrazy z punktu *3 zapisane na karcie Sony „Memory Stick PRO Duo”. Drukowanie z gniazda „Memory Stick PRO Duo” urządzenia.

*5: Bez czasu przetwarzania i przesyłania danych.

*6: Baseline JPEG w formacie 4:4:4, 4:2:2 lub 4:2:0

*7: Do drukowania nie można użyć programu Picture Motion Browser (PMB).

*8: Minimalny wymiar w pionie i w poziomie wynosi 17 punktów. Obraz o współczynniku kształtu od 20:1 wwyż może być wyświetlany niewłaściwie. Nawet jeśli współczynnik kształtu obrazu jest mniejszy niż 20:1, mogą występować problemy z wyświetleniem miniatur, pokazów slajdów itp.

*9: Pojemności są obliczane przy założeniu, że 1 MB oznacza 1 000 000 bajtów. Faktyczna pojemność jest mniejsza ze względu na obecność plików systemowych i aplikacji. Około 190 MB.



*10: Liczba zapisywanych obrazów jest orientacyjna i dotyczy skalowania i importowania obrazów. W przypadku skalowania, importowane obrazy są automatycznie przetwarzane tak, aby miały rozmiar około 2 000 000 pikseli. Zależy to od obiektu i warunków fotografowania.

Strona główna pomocy dla klientów

Najnowsze informacje z zakresu pomocy dla klientów można znaleźć pod następującym adresem:

<http://www.sony.net/>

Znaki handlowe i prawa autorskie

- **S-Frame**, Cyber-shot, , „Memory Stick”, **MEMORY STICK**, „Memory Stick Duo”, **MEMORY STICK DUO**, „MagicGate Memory Stick”, „Memory Stick PRO”, **MEMORY STICK PRO**, „Memory Stick PRO Duo”, **MEMORY STICK PRO DUO**, „Memory Stick PRO-HG Duo”, **MEMORY STICK PRO-HG DUO**, „Memory Stick Micro”, **MEMORY STICK MICRO**, **M2**, „Memory Stick-ROM”, **MEMORY STICK-ROM**, „MagicGate”, i **MAGICGATE** są znakami handlowymi lub zastrzeżonymi znakami handlowymi Sony Corporation.
- Microsoft, Windows, Windows Vista i DirectX są zastrzeżonymi znakami handlowymi lub znakami handlowymi Microsoft Corporation w Stanach Zjednoczonych i / lub w innych krajach.
- Macintosh i Mac OS są zastrzeżonymi znakami handlowymi Apple Inc. w Stanach Zjednoczonych i / lub w innych krajach.
- Intel i Pentium są zastrzeżonymi znakami handlowymi lub znakami handlowymi Intel Corporation.
-  lub xD-Picture Card™ jest znakiem handlowym FUJIFILM Corporation.
- Produkt wykorzystuje technologię Contains iType™ i zawiera fonty firmy Monotype Imaging Inc. iType™ jest znakiem handlowym Monotype Imaging Inc.
- Logo SD i SDHC są znakami handlowymi SD-3C LLC.
- Libtiff
Copyright © 1988 - 1997 Sam Leffler
Copyright © 1991 - 1997 Silicon Graphics Inc.
- Lua
Copyright © 1994-2008 Lua.org, PUC-Rio.
- Full FreeType License
Copyright 1996-2002, 2006 David Turner, Robert Wilhelm i Werner Lemberg
- Wszystkie pozostałe nazwy firm i produktów mogą być znakami handlowymi lub zastrzeżonymi znakami handlowymi odpowiednich firm. W instrukcji nie są za każdym razem zamieszczane symbole „™” i „®”.
- Inne znaki handlowe i nazwy handlowe należą do odpowiednich właścicieli.

Zalecenia eksploatacyjne

Bezpieczeństwo

- Uważać, aby nie upuścić na przewód zasilający ciężkiego przedmiotu ani w inny sposób nie uszkodzić przewodu. Nigdy nie używać urządzenia z uszkodzonym przewodem zasilającym.
- Jeśli do wnętrza obudowy dostanie się jakiś przedmiot lub płyt, przed dalszą eksploatacją należy odłączyć urządzenie od źródła zasilania i zlecić jego sprawdzenie specjalście.
- Nigdy nie rozbiierać urządzenia.
- Wyłączając przewód zasilający, chwytać za wtyczkę. Nigdy nie ciągnąć za sam przewód.
- Jeśli urządzenie nie będzie używane przez dłuższy czas, wyłączyć przewód zasilający z gniazdka sieciowego.
- Z urządzeniem należy się obchodzić delikatnie.
- Aby zmniejszyć ryzyko porażenia prądem, przed czyszczeniem urządzenia i wykonywaniem czynności serwisowych należy zawsze wyłączać urządzenie z sieci.
- Nie zakrywać otworu wentylacyjnego. Zakrycie otworu wentylacyjnego powoduje nagrzewanie się wnętrza urządzenia i grozi pożarem lub awarią. Dla zapewnienia dobrej wentylacji należy przestrzegać poniższych zaleceń.
- Umieścić urządzenie w odległości co najmniej 20 cm od ściany.
- Nie umieszczać go w ciasnych miejscach.
- Nie umieszczać go na grubym dywanie, kocu i każdej innej powierzchni, w którą urządzenie może się zagłębić.
- Nie zawijać urządzenia.
- Nie używać go na boku ani do góry nogami.

- Nie dotykać wyjścia papieru ani do niego nie zaglądać. Papier może się nagle wysunąć, powodując obrażenia.
- Nie unosić urządzenia trzymanego za przewód elektryczny, przewód połączeniowy, tacę na papier, pokrywę komory na taśmę barwiącą lub ekran LCD. Urządzenie może wówczas upaść, co grozi uszkodzeniami lub obrażeniami.

Instalacja

- Nie instalować urządzenia w miejscach narażonych na:
 - wibrację,
 - wilgoć,
 - nadmierne zapylenie,
 - bezpośrednie promieniowanie słoneczne,
 - bardzo wysokie lub niskie temperatury.
- Nie używać w pobliżu urządzenia innych urządzeń elektrycznych. Nie będzie ono prawidłowo działało w polu elektromagnetycznym.
- Nie kłaść na urządzeniu ciężkich przedmiotów.
- Pozostawić wokół drukarki tyle miejsca, aby nie były zasłonięte otwory wentylacyjne. Zablokowanie tych otworów może powodować przegrzewanie się urządzenia.

Zasilacz sieciowy

- Jeśli do urządzenia jest podłączony zasilacz sieciowy włączony do gniazdka sieciowego, to urządzenie pozostaje pod napięciem nawet wówczas, gdy jest wyłączone.
- Używać zasilacza sieciowego dostarczonego z urządzeniem. Nie używać żadnych innych zasilaczy, gdyż grożą one niewłaściwą pracą zasilanego urządzenia lub awarią.
- Nie używać dostarczonego zasilacza sieciowego do zasilania innych urządzeń.
- Nie używać elektrycznych transformatorów (podróżnych), gdyż grożą one przegrzaniem i niewłaściwą pracą zasilacza.
- W razie oderwania się lub uszkodzenia przewodu zasilacza, nie należy ponownie używać tego przewodu, gdyż jest to niebezpieczne.

Chronić zasilacz przed uszkodzeniem

Uszkodzenie zasilacza sieciowego grozi pożarem lub porażeniem prądem.

- Nie przerabiać go ani nie odcinać.

- Nie kłaść na nim ciężkich przedmiotów i nie ciągnąć za niego.
- Przechowywać go z dala od urządzeń grzewczych. Nie dopuścić do jego silnego zagrzania.
- Odłączając urządzenie, zawsze należy chwytać za wtyczkę.

W razie uszkodzenia zasilacza sieciowego należy się skontaktować z lokalną autoryzowaną stacją serwisową Sony.

Skrapianie pary wodnej

Jeśli urządzenie zostanie bezpośrednio przeniesiona z zimnego do ciepłego miejsca albo wstawione do bardzo ciepłego lub wilgotnego pomieszczenia, w jego wnętrzu może się skroplić para wodna. Urządzenie może wtedy nie działać właściwie, a długotrwałe próby jego użycia grożą awarią. Jeśli nastąpi skroplenie pary wodnej, wyłącz urządzenie z sieci i nie używaj go przynajmniej przez godzinę.

Transportowanie

Przed transportowaniem urządzenia wyjmij z niego taśmę barwiącą, tacę na papier, kartę pamięci, odłącz zasilacz sieciowy, po czym włóż to urządzenie i urządzenia peryferyjne do oryginalnego opakowania, wraz z materiałami zabezpieczającymi.

Jeśli nie masz już oryginalnego opakowania albo zabezpieczeń, zastąp je tak, żeby nie uszkodzić urządzenia w czasie transportu.

Czyszczenie

Urządzenie należy czyścić suchą, miękką ściereczką lub miękką ściereczką lekko zwilżoną roztworem łagodnego środka do mycia. Nie używać rozpuszczalników, takich jak spirytus czy benzyna, gdyż mogą one uszkodzić wykończenie obudowy.

Informacja o dysku CD-ROM

Nie odtwarzać dostarczonego dysku CD-ROM w muzycznym odtwarzaczu płyt CD.

Grozi to utratą słuchu, uszkodzeniem głośników lub słuchawek bądź awarią.

Przy usuwaniu urządzenia

Sformatowanie urządzenia nie zapewnia całkowitego usunięcia danych z wewnętrznej pamięci. Zaleca się fizyczne zniszczenie usuwanego urządzenia.

Uwagi o usuwaniu urządzenia

Użycie funkcji [Format internal memory] nie zapewnia całkowitego usunięcia danych z wewnętrznej pamięci. Sony zaleca fizyczne zniszczenie usuwanego urządzenia.

Skorowidz

A

Anulowanie wydruku 78
Auto Fine Print 74, 77
Auto power ON/OFF 49, 61

B

Batch Print 58
Brightness 57

C

Color Setting 39, 64
CreativePrint 53
Czyszczenie 96, 105

D

Dane techniczne 101
Date Print 52, 63
Date/time Settings 24, 61
DC IN 24V 22
DCF 63
Dostarczane wyposażenie 12
DPOF 58
Drukowanie
 Kalendarz 53
 Obrazy z karty pamięci 35
 Wydruk z podziałem na pola 55
 Z innych programów 79
 Z komputera 71
 Z programu PMB (Picture Motion Browser) 75
 Zdjęcie do dokumentu 55
Drukowanie indeksu 58
Drukowanie wszystkich zdjęć 58
Drukowanie zbiorcze 58

E

Edycja obrazu 56
Ekran indeksu obrazów 30
Ekran LCD 13
Ekran pokazu slajdów 27
Eksportowanie obrazu 42

F

Format internal memory 44, 62

G

General Settings 61

I

Image import size 61
Importowanie do wewnętrznej pamięci 40
Index Print 58
Informacja o ochronie 17
Initialize 60, 62
Instalacja
 PMB (Picture Motion Browser) 73
 Sterownik drukarki 71

K

Kalendarz 28, 53
Karty pamięci
 Uwagi eksploatacyjne 100
 Wkładanie 25
Kasowanie obrazu 44
Korygowanie obrazu 57

L

Language Setting 62
Liczba odbitek 35

M

„Memory Stick” (karta)
 Rodzaje 98
 Wkładanie 25
Monochrome 39, 56

N

Nastawianie liczby odbitek 35

O

Obracanie obrazu 48
Orientacja 76

P

Pilot 20
PMB (Picture Motion Browser) 73
Podłączanie
 Komputer 68
 Sieć energetyczna 22
Powiększanie i zmniejszanie obrazu 48
Przełącznik ochrony przed zapisem 98
Przemieszczanie obrazu 56
Przycisk włączania / czuwania 14, 15

R

Rejestracja folderu do przeglądania 78

S

- Saturation 57
- SD (karta)
 - Rodzaje 99
 - Wkładanie 25
- Sepia 39
- Sharpness 57
- Skojarzony plik 17
- Slideshow Settings 39
 - Color effect 39
 - Display Mode 39
 - Effect 39
 - Interval 39
 - Shuffle 39
- Sortowanie obrazów 47
- Stan początkowy 23

T

- Tint 57
- Tryb widoku jednego obrazu 29

U

- Urządzenie odtwarzające 42
- USB (przewód) 68, 72
- Ustawianie pionowo lub poziomo 21
- Usuwanie
 - PMB (Picture Motion Browser) 74
 - Sterownik drukarki 73

W

- Wkładanie karty pamięci 25
- Wkładanie papieru 33
- Wkładanie taśmy barwiącej 32
- Wydruk z podziałem na pola 55
- Wyjmowanie karty pamięci 25
- Wymagania systemowe
 - Macintosh 66
 - Windows 66
- Wymiana baterii w pilocie 20

X

- xD-Picture Card (karta)
 - Rodzaje 99
 - Wkładanie 25

Z

- Z marginesami / Bez marginesów 52, 63, 77
- Zacięty papier 95
- Zalecenia eksploatacyjne 103, 104
- Zapisywanie obrazu 57
- Zasilacz sieciowy 22
- Zasilanie z sieci 22
- Zdjęcie do dokumentu 55
- Zmianie ustawień 59

Printed in Czech Republic (EU)

PL



Usuwanie zużytego sprzętu elektrycznego i elektronicznego (dotyczy krajów Unii Europejskiej i innych krajów europejskich z własnymi systemami zbierania odpadów)

Ten symbol na produkcie lub jego opakowaniu oznacza, że produkt nie powinien być zaliczany do odpadów domowych. Należy go przekazać do odpowiedniego punktu, który zajmuje się zbieraniem i recyklingiem urządzeń elektrycznych i elektronicznych. Prawidłowe usunięcie produktu zapobiegnie potencjalnym negatywnym konsekwencjom dla środowiska naturalnego i zdrowia ludzkiego, których przyczyną mogłoby być niewłaściwe usuwanie produktu. Recykling materiałów pomaga w zachowaniu surowców naturalnych. Aby uzyskać szczegółowe informacje o recyklingu tego produktu, należy się skontaktować z władzami lokalnymi, firmą świadczącą usługi oczyszczania lub sklepem, w którym produkt ten został kupiony.