

DAB/FM/MW/LW Digital Radio CD Player

Montering/tillslutning
Asennus/liittäminen
Installation/anslutningar



©2011 Sony Corporation Printed in Denmark

CDX-DAB700U

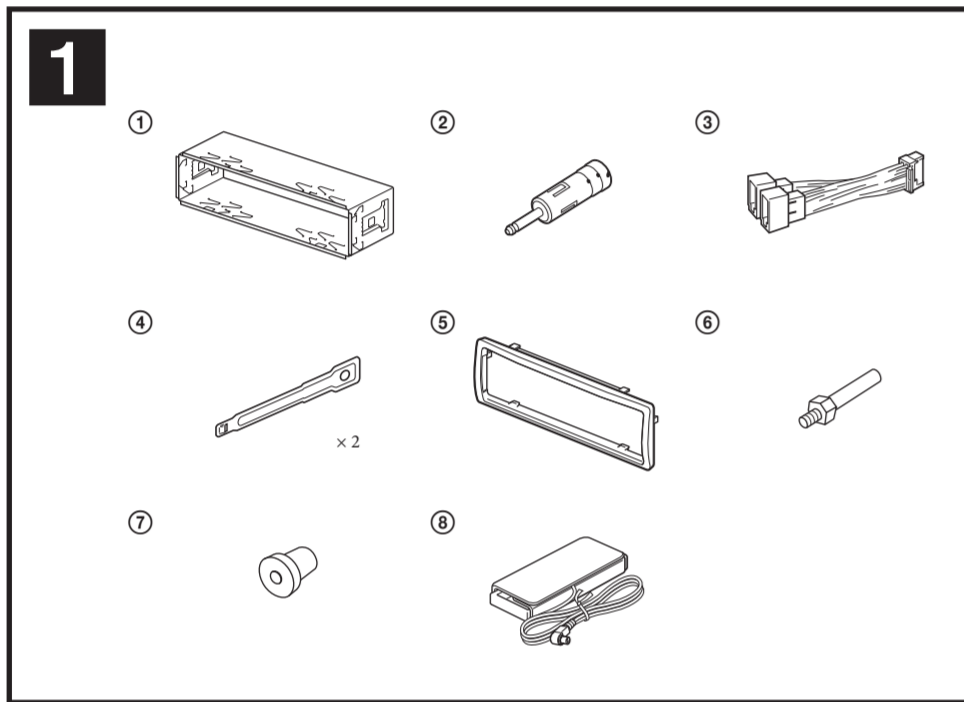

Udstyr brugt på billedningerne (medfølger ikke)
Kuvituksessa käytetyt varusteet (eiivät sisälly toimitukseen)
Utrustning som används i bilderna (medföljer ej)

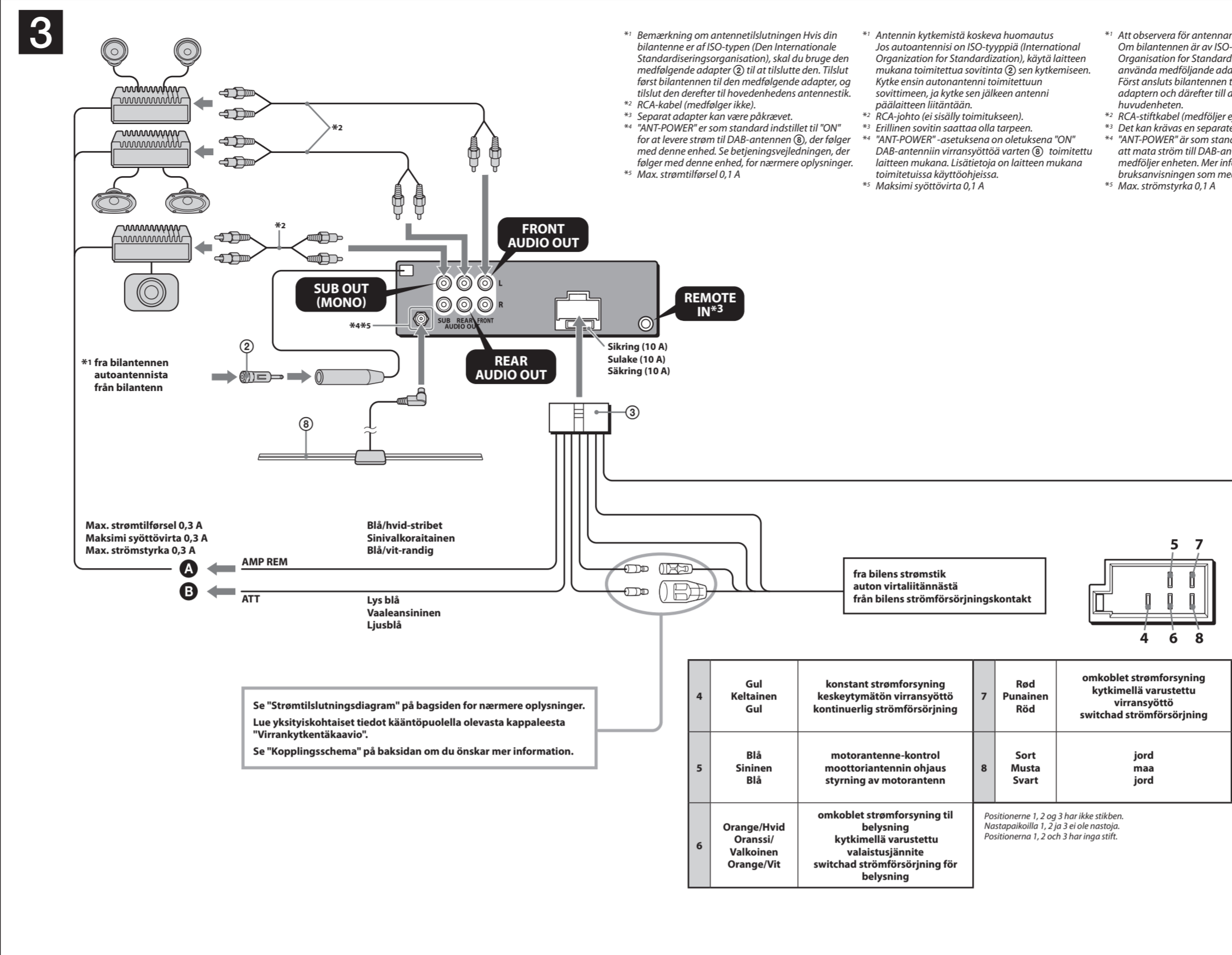
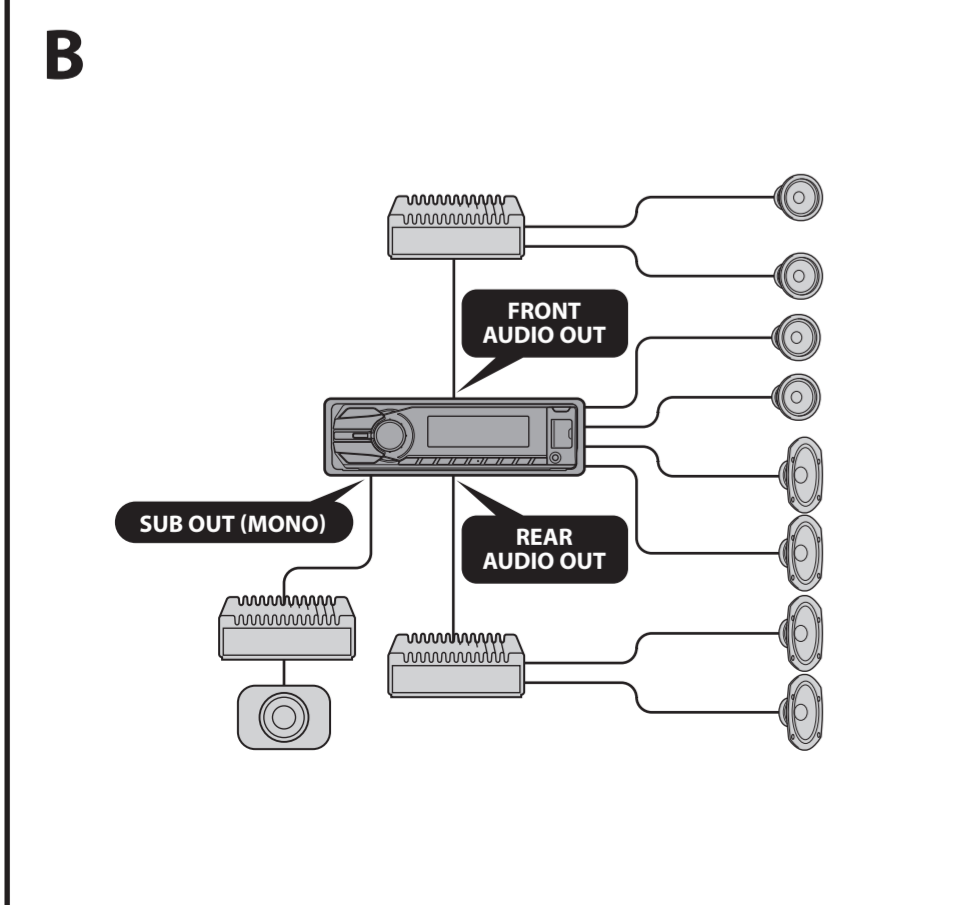
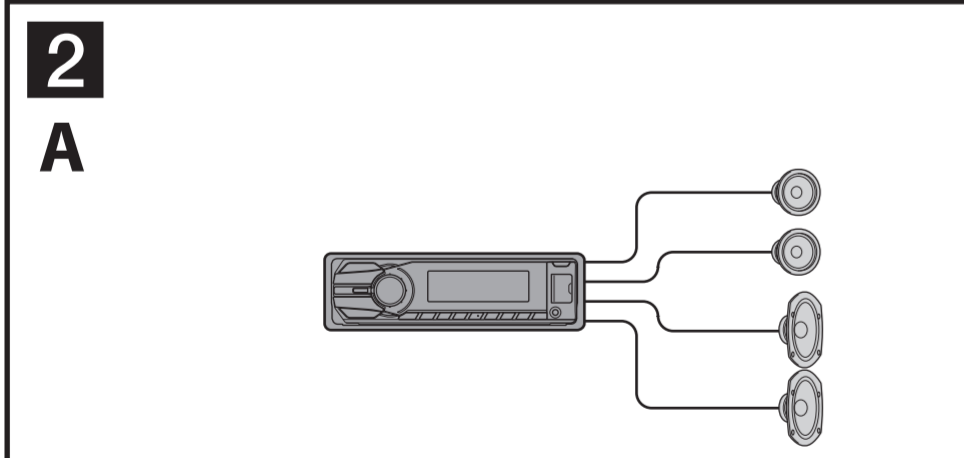
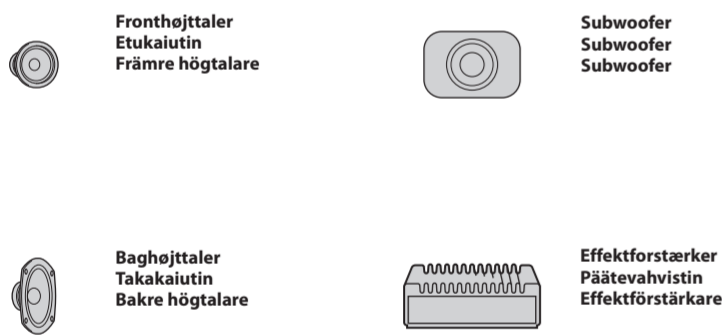

fra bilens höjttalerstik
auton kalutiniitännästä
från bilens högtalarkontakt

1	Lilla Purppura Lila	+	Höjttalar, bag, höjre Kalutinantto, taka, oikea Högtalare, bak, höger	5	Hvid Valkoinen Vit	+	Höjttalar, front, venstre Kalutinantto, etu, vasen Högtalare, fram, vänster
2		-	Höjttalar, bag, höjre Kalutinantto, taka, oikea Högtalare, bak, höger	6		-	Höjttalar, front, venstre Kalutinantto, etu, vasen Högtalare, fram, vänster
3	Grå Harmma Grå	+	Höjttalar, front, höjre Kalutinantto, etu, oikea Högtalare, fram, höger	7	Grön Vitreä Grön	+	Höjttalar, bag, venstre Kalutinantto, taka, vasen Högtalare, bak, vänster
4		-	Höjttalar, front, höjre Kalutinantto, etu, oikea Högtalare, fram, höger	8		-	Höjttalar, bag, venstre Kalutinantto, taka, vasen Högtalare, bak, vänster

Di negative polpositioner 2, 4, 6 och 8 har ströbed ledningar. Minusanslutningarna 2, 4, 6 och 8 har randiga kablar.
Positioner med negativ polaritet (2, 4, 6 och 8) har randiga kablar.

fra bilens strømtik
auton virtaliitännästä
från bilens strömställningskontakt

4	Gul Keltainen Gul	konstant strömforsyning keskeytymätön virransyöttö kontinuerlig strömforsörjning	7	Red Punainen Röd	omkoblet strömforsyning kytkimellä varustettu virransyöttö switchad strömforsörjning
5	Blå Sininen Blå	motorantenne-kontrol moottorilantennin ohjaus styrning av motorantenn	8	Sort Musta Svart	jord maa jord
6	Orange/Hvid Oranssi Valkoinen Orange/Vit	omkoblet strömforsyning til belysning kytkimellä varustettu valaistusjännite switchad strömforsörjning för belysning			

Positionerne 1, 2 og 3 har ikke stikben. Postpositioner 1, 2, 3 er ikke nyttige.
Positionerna 1, 2 och 3 har inga stift.

Forholdsregler

- Denne enhed er røddelberegnet til brug med 12 V jævnstrøm, negativt jordforbundet.
- Pas på ikke at få ledningerne under en skrue eller mellem bevægelige dele (f.eks. en sædeskive).
- Inden du foretager tilslutning, skal du slå bilens tænding fra for at undgå kortslutninger.
- Tilslut strømledningen til enheden og højttalerne, inden de tilsluttes til strømtikket til ekstraudstyr.
- Træk alle jordledninger til et fælles jordingspunkt.
- Af sikkerhedsårsager skal du sørge for at isolere eventuelle løse, utilsluttede ledninger med tape.

- Bemærkninger om strømledningen (gul)**
- Ved tilslutning af denne enhed sammen med andre stereokomponenter skal det tilsluttede bilkredsløb have højere sikringsmærkedata end summen af de enkelte komponenters mærkedata.
 - Hvis der ikke er et elektrisk bilkredsløb med sikringsmærkedata, der er tilstrækkeligt højt, skal enheden tilsluttes direkte til batteriet.

Forsigtigt!
Vær forsigtig ved håndtering af holderen, så du ikke kommer til skade med fingrene.

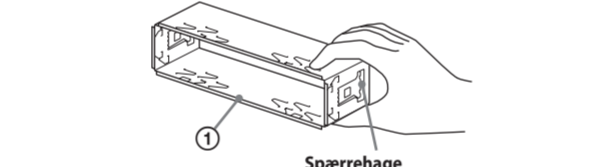

Bemærk
Inden monteringen skal du sørge for, at spærrehagen på begge sider af holderen bærer 2 mm (1/8") indend. Hvis spærrehagene er lige eller bager udend, monteres enheden ikke forsvarligt og kan springe ud.

Tilslutningseksempel

- Bemærkninger (2-8)**
- Sørg for at tilslutte jordledningen, inden forstærkeren tilsluttes.
 - Alarmen bipper kun, hvis den indbyggede forstærker bruges.

Tilslutningsdiagram

- Til AMP REMOTE IN på en ekstra effektforstærker. Denne tilslutning gælder kun for forstærkere. Tilslutning af andre enheder kan beskadige enheden.
- Til en biltelefons interfacekabel.

Advarsel

Jos du har en motorantenne uden relæboks, kan tilslutning af denne enhed med den medfølgende strømledning beskadige antennen.

Bemærkninger om kontrol- og strømledninger

- Motorantenne-kontrolledningen (blå) tillægger +12 V jævnstrøm, når du tænder tændingen, eller når du aktiverer funktionerne AF (Alternative Frequency - alternativ frekvens) eller TA (Traffic Announcement - trafikmeddelelse).
- Hvis din bil har en indbygget FM/MW/LW-antenne i bag- eller sideruden, skal motorantenne-kontrolledningen (blå) eller strømledningen (gul) forblandes til tilslutningen på den eksisterende antenneforstærker. Kontakt din forhandler for nærmere oplysninger.
- Der kan ikke bruges en motorantenne uden relæboks med denne enhed.

Strømforsyning til hukommelse
Når den gule strømledning er tilsluttet, forsynes hukommelsesbredbåndet altid med strøm, også når tændingen er slået fra.

Bemærkninger om tilslutning af højttalere

- Sluk for enheden, inden højttalere tilsluttes.
- Brug højttalere med en impedans på 4 til 8 ohm og med tilstrækkelig strømcapacitet for at undgå beskadigelse.
- Højttalernet systemets tilslutningsklemmer må ikke forbindes til bilens chassis, og højre højttalere tilslutningsklemmer må ikke forbindes til venstre højttalere tilslutningsklemme (-) på højttaleren.
- Enhedens jordledning må ikke forbindes til den negative tilslutningsklemme (-) på højttaleren.
- Forsøg ikke at forbinde højttalere parallelt.
- Tilslut kun passive højttalere. Hvis aktive højttalere (med indbyggede forstærkere) forbindes til højttalernes tilslutningsklemmer, kan det beskadige enheden.
- For at undgå funktionsfejl må de indbyggede højttalerekabler i bilen ikke bruges, hvis enheden har en fælles negativ (-) kabel til højre og venstre højttalere.
- Forbind ikke enhedens højttalerekabler med hinanden.

Bemærkning om tilslutning
Hvis højttaler og forstærker ikke er tilsluttet korrekt, vises "FALLURE" på displayet. I så fald skal du sikre, at højttalere og forstærkeren er korrekt tilsluttet.

Muistutuksia

- Tämä laite on suunniteltu ainoastaan miinusmaa- ja 12 V:n tasavirtajärjestelmään.
 - Tarkista, ettei mikään johto jää ruuviin alle tai pääse tarttumaan liikkuviin osiin (esim. istuimen kiskoihin).
 - Kytke virta-avaimella virta pois ennen liitäntöjen tekemistä oikosulkujen välttämiseksi.
 - Kytke virtajohto laitteeseen ja kaluttiin ennen kuin se kytketään ylimääräiseen virtaliitäntään.
 - Kytke kaikki maajohto yhteen maadoituspisteeseen.
 - Eristä turvaväyistä kaikki irrallaan olevat, kytkemättömät johdot sähköteipillä.
- Virtajohto (keltainen) koskevia huomautuksia**
- Kun tämä laite kytketään toisiin stereolaitteisiin, auton kytkettyjen virtapiirien arvon tulee olla suurempi kuin kaikkien laitteiden sulakkeiden summa.
 - Ettei mikään auton piireistä ole arvoltaan tarpeeksi suuri, kytke laite suoraan akkuun.

Osaluettelo

- Luettelossa olevien osien numerot vastaavat ohjeissa annettuja numeroita.
- Konsoli ja suojaraami on kiinnitettävä laitteeseen ennen toimitusta.
- Irrota ennen laitteen asennusta irrotussävän (1) avulla konsoli (2) laitteesta. Lisätietoja on kappaleessa "Suojaraami ja konsolin irrotus".
- Lehtisen kiinnitysohjeilla.
- Säilytä irrotussavimet (2) tulevaa käyttöä varten, koska niitä tarvitaan myös laitteen irrottamiseen autosta.

Muistutus
Käsittele konsolia varovasti välttääksesi loukkaamista sormiasi.

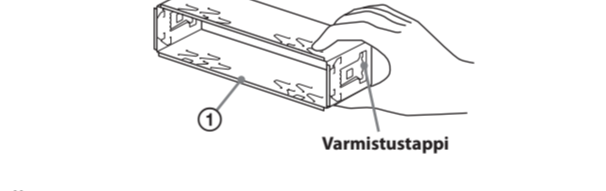

Huomautus
Ennen asennusta tarkista, että konsolin (2) molempien puolien varmistustappi on taivutettu 2 mm (1/8") sisään. Jos varmistustappi ovat suorat tai kääntyneet ulospäin, laitteen asennus ei ole vakaa, ja se saattaa irrota sisästä.

Liitäntäesimerkki

- Kytke maadoitusjohto ennen laitteen kytkemistä vahvistimeen.
- Hälytyksiin kuuluu ainoastaan silloin kun laitteen sisäasennus on vahvistinta käytetään.

Kytkentäkaavi

- Lisävarusteena saatavan tehovahvistimen AMP REMOTE IN-liitäntään. Tämä kytkentä on vain vahvistimia varten. Minkä tahansa muun laitteen kytkeminen siihen saattaa vahingoittaa laitetta.
- Autopuhelimen liitäntäkaapeliin.

Varoit

Jos käytät moottoriantennia ilman reläasia, tämän laitteen kytkeminen laitteistoon toimitettua virtajohtoa (3) saattaa vaurioittaa antennia.

Huomautuksia ohjau- ja virransyöttöä varten

- Moottoriantennin ohjaukseen (sininen) syöttö +12 V:n tasavirtaa silloin kun kytket virtaston päälle tai aktivoit joko AF- (Vaihtoehtoista taajuutta) tai TA-toiminnon (Liikenneääni).
- Jos autosi taka-/sivukunassa on sisäänrakennettu ULA/KA/PA-antenni, on välttämätöntä kytkeä moottoriantennin ohjaukseen (sininen) tai ylimääräiseen virransyöttöön (punainen) käyttöön olevan antennevahvistimen virtaliitäntään. Kytke liitäntöjä laitteen myötä.
- Tämän laitteen kanssa ei voi käyttää moottoriantennia, jossa ei ole reläasia.

Muistutustiedot
Jos keltainen virransyöttöjohto on liitetty laitteeseen, virtaa syötetään aina muistipiiriin, vaikka virta olosuokseen kytketty päälle virta-avaimella.

Kaluttimen kytkemistä koskeva huomautus

- Käsittele laitteen virta ennen kaluttimen kytkemistä.
- Käytä impedanssitasoa 4-8 ohmin kaluttimissa, joiden tehonkesto on riittävä. Muuten kaluttimet voivat vaurioitua.
- Älä kytke kaluttinjohtojen johtoja auton runkoon, äläkä kytke oikean kaluttimen liitäntöjä vasemman kaluttimen liitäntöihin.
- Älä kytke tämän laitteen maajohtoa kaluttimen (-) miinusliitäntään.
- Älä yritä kytkeä kaluttimia rinnakkain.
- Kytke laitteeseen ainoastaan passiiviset kaluttimet. Jos kytke kaluttimilinjoihin aktiiviset kaluttimet (jossa on sisäänrakennettu vahvistin), läte voi vaurioitua.
- Toimintavikien välttämiseksi älä käytä auton autoa vakiona asennettuja kaluttinjohdot, jos laitteeseen on yhteinen miinusjohto (-) ja mikäli oikeaa etä väsentä kaluttimia varten.
- Älä kytke mitään laitteen kaluttinjohtoa toiseen kaluttinjohtoon.

Liitäntöjä koskeva huomautus
Mikäli kaluttimia ja vahvistimia ei ole kytketty toisiinsa kunnolla, näytölle ilmestyy FALLURE. Tarkista tässä tapauksessa, onko kaluttimien ja vahvistimen väliset liitännät tehty oikein.

Varningar

- Enheden är avsedd att drivas med ett negativt jordad 12 V likströmsbatteri.
 - Kontrollera att ledningarna inte fastnar under en skrur eller i rörliga delar (till exempel bilsets skenor).
 - For att undvika kortslutning, stäng av bilens tändning innan du ansluter enheten.
 - Koppla strömforsörjningskabeln (3) till själva enheten och till högtalarna, innan du kopplar den till kontakten för strömforsörjning av ekstraudstyr.
 - Dra alla jordledningar till en gemensam jordningspunkt.
 - Isolera för säkerhets skull eventuellt löst hängande kablar med tejp.
- Om strömforsörjningskabeln (gul)**
- Om denna enhet kombineras med andra stereokomponenter, måste måktströmmen för strömkretsen vara högre än summan av de olika komponenternas säkringar.
 - Om ingen krets i bilen har tillräckligt hög kapacitet, anslut enheten direkt till batteriet.

Förteckning över delar

- Numren in förteckningen motsvarar de som finns i instruktionerna.
- Ramen (1) och skyddskragen (2) sätts på på enheten före leverans. Använd frigöringsnycklarna (3) för att ta bort ramen (1) från enheten innan du monterar den. Mer information finns under "Ta bort skyddskragen och ram (2)" på andra sidan av bladet.
- Behåll frigöringsnycklarna (3) du behöver dem om du måste demontera enheten från bilen.

Var försiktig!
Hantera ramen (1) försiktigt så att du inte skadar dina fingrar.

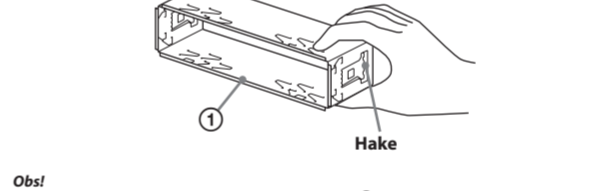

Obs!
Kontrollera att hakarna på båda sidorna om konsolen (2) är böjda inåt 2 mm (1/8") innan du påbörjar installationen. Om de är raka eller böjda utåt kommer enheten inte att installeras säkert och kan hoppa ur läge.

Exempel på anslutning

- Obs! (2-8)**
- Anslut alltid jordingskabeln innan du ansluter förstärkaren.
 - Larmet hör endast om den indbyggda förstärkaren används.

Kopplingschema

- Till AMP REMOTE IN på extern effektförstärkare. Denna anslutning gäller endast förstärkare. Om du kopplar in andra system kan enheten skadas.
- Till gränssnittskabel för biltelefon.

Varning!

Om du har en motorantenn utan reläbox kan antennen skadas om du ansluter enheten med medföljande strömforsörjningskabel (3).

Om styr- och strömforsörjningsledning

- Styrkabeln för motorantennen (blå) ger +12 V likström när du startar tändning eller när du aktiverar någon av funktionerna AF (Alternative Frequency) eller TA (Traffic Announcement).
- Om bilen har inbyggd FM/MW/LW-antenn i bak- eller sideruden, ska motorantennens styrekabel (blå) eller kabeln för strömforsörjning av tillbehör (gul) till den befintliga antenneförstärkarens utgång. Koppla till den befintliga utgången för mer information.
- Det här enheten kan inte användas ihop med en motorantenn utan reläbox.

Kontakt för kontinuerlig strömforsörjning av minne
När den gula strömforsörjningskabeln har anslutits strömforsörjning minneskretsen hela tiden, även när tändningen är släppt.

Att observera vid anslutning av högtalare

- Släng av enheten innan du kopplar in högtalarna.
- Anslut högtalare med en impedans på 4 till 8 ohm och med tillräckligt effektivitet, så undviker du skador.
- Koppla inte högtalarens stegen till bilchassis. Koppla heller inte ihop uttagen för höjre och vänster högtalare med varandra.
- Koppla inte enhetens jordkabel till högtalarens negativ (-) -kontakt.
- Parallellkoppla inte högtalarna.
- Anslut endast passiva högtalare. Om du kopplar in aktiva högtalare (med inbyggda förstärkare) kan enheten skadas.
- Använd inte bilens inbyggda högtalarekabler om enheten har gemensam negativ (-) jord för höjre och vänster högtalare; detta kan orsaka funktionsstörningar.
- Koppla inte ihop enhetens högtalarekabler med varandra.

Om anslutningar
Om högtalare och förstärkare inte ansluts på rätt sätt visas "FALLURE" ickenförstret. I detta fall kontrollera du att högtalarna och förstärkaren är riktigt anslutna.

4 1



2

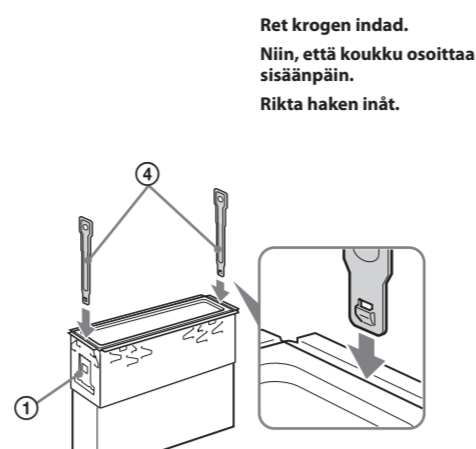

5 1

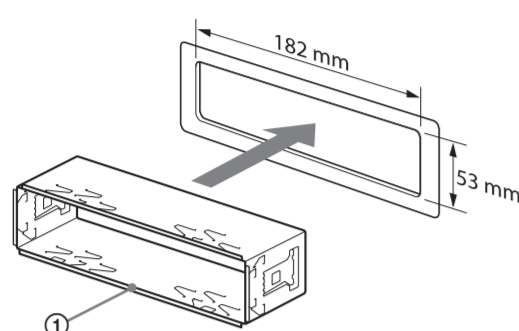

2

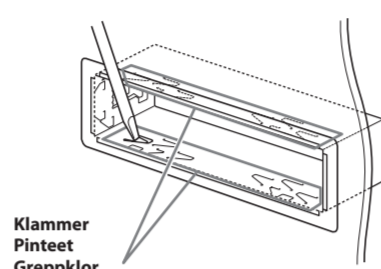
Klammer
Pinteet
Grepplor

3

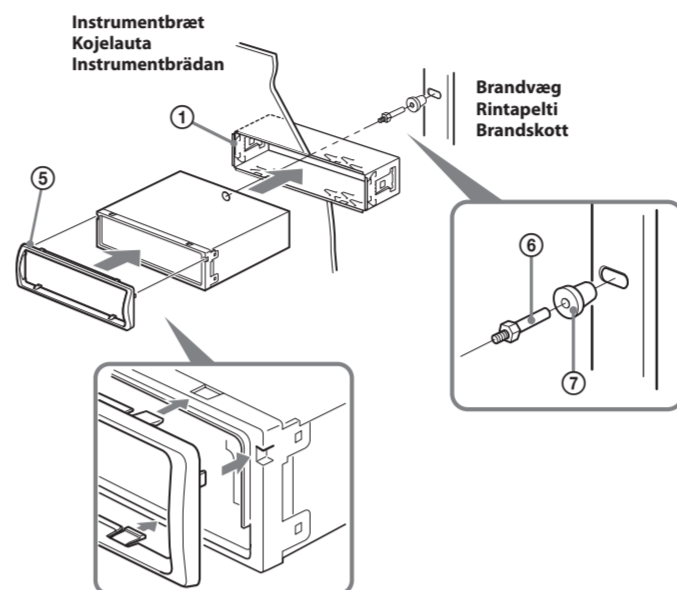
Instrumentbræt
Kojelauta
InstrumentbrädanBrandväg
Rintapeltti
Brandskott

6 A

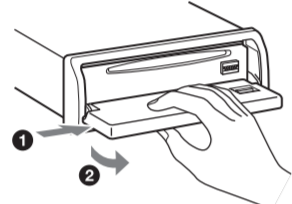

B



7

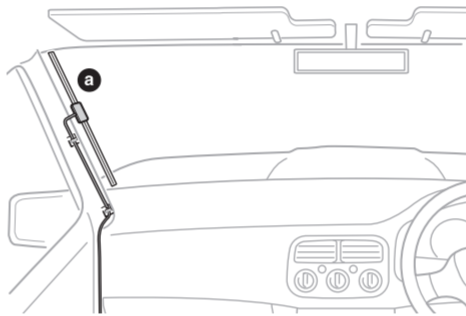

Strömtilslutningsdiagram

Strömstik til ekstraudstyr kan variere afhængigt af bilen. Kontroller strømstikket til ekstraudstyr på din bil for at sikre, at tilslutningerne passer korrekt til hinanden. Der findes tre basistyper (afbildet nedenfor). Det kan være nødvendigt at skifte positionerne for de røde og gule ledninger i bilsterensanlæggets strømledning. Efter at have tilpasset tilslutningerne og de omkoblede strømledninger korrekt skal enheden forbindes til bilens strømforstyr. Henvend dig til bilforhandleren, hvis du har nogen spørgsmål og problemer med at tilslutte enheden, som ikke er dækket i denne vejledning.

Virtaliitännän kytkentäkaavio

Ylimääräinen virtaliitäntä saattaa poiketa ulkonäöltään eri autojen välillä. Tarkista oman autosi ylimääräisen virtaliitännän kaavio oikeiden liittäntien tekemiseksi. Virtaliitäntä on kolmea perustyyppiä (katso alla olevasta kuvasta). Voit joutua vaihtamaan autosterösi virtaliitännän punaisen ja keltaisen johtimen paikkaa. Kun olet tarkistanut kaikki liitännät ja vaihtanut virransyöttöjohtimet oikein, kytke laite auton virtaliitäntään. Mikäli laitteen liittäminen tekemisestä on kysyttävää tai siinä ilmenee ongelmia, joihin ei löydy ratkaisua tästä käsikirjasta, ota yhteyttä auton myyjäiseen liikkeeseen.

Kopplingschema

Kontakt för strömförsöring av extrautrustning kan variera beroende på bilen. Kontrollera din bils kopplingschema för kontakten för strömförsöring av extrautrustning. För att säkerställa att anslutningarna passar. Det finns tre grundtyper (visas nedan). Du kan behöva byta plats på de röda och gula ledningarna i bilsterens strömförsöringskabel. Efter att ha passat ihop anslutningarna och de omflyttade strömförsöringskablar, ansluter du enheten till bilens strömförsöring. Om du har några frågor eller problem när det gäller att koppla in denna enhet som inte täcks i dessa anvisningar, kontakta din bilförhandlare.

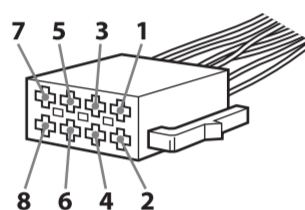
Strömstik til ekstraudstyr
Ylimääräinen virtaliitäntä
Kontakt för strömförsöring av
extrautrustning

a

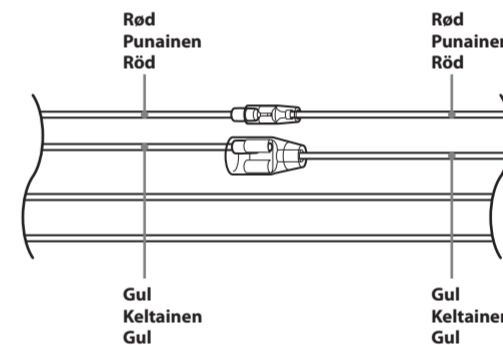

4	Gul Keltainen Gul	konstant strömförsöring keskeytämätön virransyöttö kontinuerlig strömförsöring	7	Röd Punainen Röd	omkoblet strömförsöring kytkimellä varustettu virransyöttö switchad strömförsöring
---	-------------------	--	---	------------------	--

b

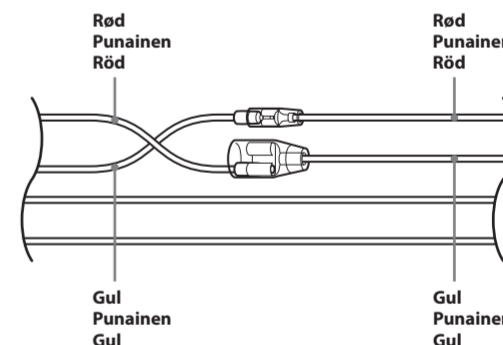

4	Gul Keltainen Gul	omkoblet strömförsöring kytkimellä varustettu virransyöttö switchad strömförsöring	7	Röd Punainen Röd	konstant strömförsöring keskeytämätön virransyöttö kontinuerlig strömförsöring
---	-------------------	--	---	------------------	--

c

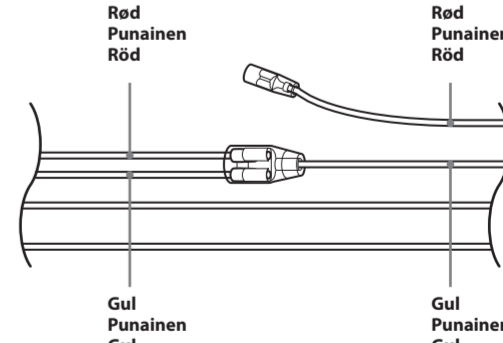

bil uden ACC-position
auto, jonka virtalukossa ei ole ACC-asentoa
Bil utan ACC-läge

Forholdsregler

- Vælg installationsstedet med omhu, så enheden ikke kommer til at sidde i vejen for almindelig kørselsbetjening.
- Undgå at installere enheden på steder, der er udsat for støv, snavs, kraftige rystelser eller høje temperaturer, f.eks. i direkte sollys eller tæt på varmerør.
- Brug udelukkende det medfølgende monteringstilbehør til en forsvarlig og korrekt installation.

Indstilling af monteringsvinkel

Indstil monteringsvinklen, så den er på under 45°.

Fjerne beskyttelsesrammen og holderen

Tag beskyttelsesrammen ⑥ og holderen ① af enheden, inden du monterer enheden.

- Fjern beskyttelsesrammen ⑥. Klem begge kanter af beskyttelsesrammen ⑥, og træk den derefter ud.
- Fjern holderen ①.
 - Set begge udloersnøgler ② i sammen, mellem enheden og holderen ①, indtil de klikker på plads.
 - Træk holderen ① ned, og træk derefter enheden op for at adskille.

Monteringseksempel

Montering på instrumentbrættet

- For en mere detaljeret vejledning til denne klammer udsat for at få en strømtilslutning (S. 21).
- Sørg for, at de 4 spærreklammer på beskyttelsesrammen ⑥ sidder ordentligt i indgreb i enhedens huller (S. 9).

Sådan aftages og fastgøres frontpanelet

Tag frontpanelet af, inden du monterer enheden.

6-A Tage af

Sørg for at trykke på **(SOURCE/OFF)** og hold, inden du tager frontpanelet af. Tryk på **(OPEN)**, og skyd derefter frontpanelet mod højre, og træk venstre side udad.

6-B Fastgøre

Set del ② på frontpanelet i indgreb med del ② på enheden, som afbildet, og skub til venstre side, indtil den klikker på plads.

Fastgøre DAB-antennen

Sony anbefaler at fastgøre DAB-antennen ⑦ på positionen ① på forruden. Fastgør ikke DAB-antennen ⑦ over varmeledninger, på et sted hvor den hindrer førerens udsyn, eller på et sted hvor der kan være interferens fra metal.

Af sikkerhedsårsager

Træk ikke kablerne, så de forstyrrer betjeningen af bilen, eller på et sted hvor de kan forstyrre airbaggenes funktion.

Advarsel hvis tændingen på din bil ikke har en ACC-position (tilbehør)

Sørg for at indstille den automatiske slukkefunktion. Se den medfølgende betjeningsvejledning for nærmere oplysninger. Enheden slukkes helt og automatisk efter den indstillede tid, når enheden er slæet fra. Det forhindrer, at batteriet tømmes. Hvis du ikke indstiller den automatiske slukkefunktion, skal du trykke på **(SOURCE/OFF)** og holde, indtil visningen forsvinder, hver gang du slår tændingen fra.

Udskiftning af sikringen

Når du udskifter sikringen, skal du sørge for at bruge en med et amperetal, der svarer til den originale sikring. Hvis sikringen springer, skal du kontrollere strømtilslutningen og udskifte sikringen. Hvis sikringen springer igen efter udskiftningen, kan der være en intern funktionsfejl. Kontakt i så fald din nærmeste Sony-forhandler.

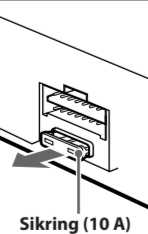

Sikring (10 A)

Yleisiä käyttöohjeita

- Valtite asennuspaikka huolella, jotta laite ei häiritäsi normaalia ajamista.
- Älä asenna laitetta paikkaan, jossa se on alttiina pölylle, lälle, voimakkaalle värähtelulle tai lämmölle, kuten suora auringonpaiste tai lämmönlämpösuojittimen läheisyydessä.
- Käytä ainoastaan laitteen mukana toimitettuja asennustarvikkeita, jotta asennuksessa tulisi turvallinen ja varma.

Asennuskulman säätäminen

Säädä asennuskulma pienemmäksi kuin 45°.

Suojaraamin ja konsolin irrottaminen

- Irrota suojaraami ③ ja konsoli ④ laitteesta ennen asentamista.
 - Purista suojaraamin ③ molempia reunoja ja vedä se ulos.
- Irrota konsoli ④.
 - Työnnä molempia irrotusavaimia ⑤ yhdessä laitteen ja konsolin ④ väliin, kunnes kuulet naksahduksen.
 - Vedä konsolia ④ alaspäin ja irrota sitten laite vetämällä laitetta ylöspäin.

Asennusesimerkki

Asennus kojelautaan

- Tarkista tarvittavissa pinneissä ulospäin varman asennuksen oikeasuoraksi (S. 21).
- Tarkista, että kaikki suojaruuvit ④ varmistustappia ovat kunnolla paikallaan laitteen asennusaukossa (S. 3).

Etupaneelin irrottaminen ja kiinnittäminen

Ennen kuin asennat laitteen paikalleen, irrota sen etupaneeli.

6-A Irrottaminen

Ennen kuin etupaneeli irrotaan, paina ja pidä painettuna **(SOURCE/OFF)**-painiketta. Paina kohtaa **(OPEN)**, työnnä etupaneelia oikealle ja vedä sen jälkeen se ulos vasemmalla puolella.

6-B Kiinnittäminen

Aseta etupaneelin osa ② laitteen osan ② kohdalle kuvan mukaisesti ja paina sen vasenta reunaa paikalleen, kunnes se napsahtaa kiinni.

DAB-antennin kiinnitys

Sony suosittelee DAB-antennin kiinnitystä ⑦ kohtaan ① tuulilissassa. Älä kiinnitä DAB-antennia ⑦ lämmittimen johtojen päälle, paikkaan jossa se estäisi kuuluttajaa näkemästä tai paikkaan, jossa metalli aiheuttaisi häiriöitä.

Turvallisuutesi vuoksi

Älä vedä kaapeleita niin, että ne haittaavat auton toimintaa, tai sellaisen paikan läpi, että ne haittaisivat turvatyön toimintaa.

Varoitus, joka koskee autoja, joiden virtalukossa ei ole ACC-asentoa.

Aseta päälle automaattinen virrankatkaisu-toiminto. Yksityiskohtaisia ohjeita on toimitetuissa käyttöohjeissa. Laitteesta katkeaa virta kokonaan ja automaattisesti asetettuna aikana sen jälkeen kun laite on kytketty päälle, mikä estää akkuvirran turhan kulumisen. Ellei ole asettanut käyttöön automaattista virrankatkaisu-toimintoa, paina ja pidä painettuna **(SOURCE/OFF)**-painiketta joka kerta kun katkaiset virran virta-avaimella, kunnes näyttö on sammunut.

Sulakkeen vaihto

Kun vaihdat sulakkeen, käytä sulaketta, joka vastaa alkuperäisen sulakkeen ampeerilukua. Jos sulake palaa, tarkista virtaliitäntä ja vaihda sulake. Jos sulake palaa uudelleen vaihdon jälkeen, kyseessä voi olla sisäinen toimintahäiriö. Ota siinä tapauksessa yhteys lähimpään Sonyn jälleenmyyjään.

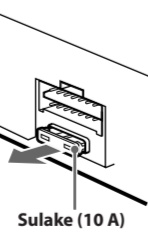

Sulake (10 A)

Försiktighetsåtgärder

- Var noga när du väljer var enheten ska placeras; den får inte vara i vägen för dig när du ska köra bil.
- Installera enheten så att den inte utsätts för damm, smuts, kraftiga vibrationer eller höga temperaturer, undvik t.ex. direkt solljus och värmeledningar.
- Säkraste monteratget får du om du använder medföljande monteringsbeslag.

Justering av monteringsvinkel

Justera monteringsvinkeln till under 45°.

Ta bort skyddskragen och ramen

- Ta bort skyddskragen ⑥ och ramen ① från enheten innan du installerar den.
- Ta bort skyddskragen ⑥. Klam ihop båda kanterna på skyddskragen ⑥, och dra ut den.
 - Ta bort ramen ①.
 - För in båda frigöringsnycklarna ② samtidigt mellan enheten och ramen ① tills du hör ett klickljud.
 - Dra ramen nedåt ① och lyft därefter ur enheten.

Exempel på montering

Installation i instrumentbrädan

- Obs!
 - Bör dessa klör undåt för att få en säkrastående inpassning (S. 21).
 - Kontrollera att de fyra klorna på skyddskragen ⑥ sitter fast ordentligt i hålen på enheten (S. 3).

Ta bort och sätta tillbaka frontpanelet

Ta bort frontpanelet innan du installerar enheten.

6-A För att ta bort

Innan du tar bort frontpanelet ska du trycka på och hålla **(SOURCE/OFF)**. Tryck på **(OPEN)** och för därefter frontpanelen åt höger och dra ut den vänstra sidan.

6-B För att fästa

Sätt frontpanelens del ② mot del ② på enheten enligt bilden och tryck tills det hör ett klick.

Montera DAB-antennen

Sony rekommenderar att DAB-antennen ⑦ monteras på positionen ① på vindrutan. Montera inte DAB-antennen ⑦ ovanför värmeledningar, på en plats där den hindrar förarens sikt eller på en plats där den utsätts för störningar från metall.

För din egen säkerhet

Dra inte kablar så att de stör vid framförandet av fordonet, eller genom en plats som stör funktionen för crockkuddar.

Varning om bilens tändning inte har något ACC-läge

Kontrollera att du ställer in funktionen för automatisk avstängning. Mer information finns i den medföljande bruksanvisningen. Enheten kommer automatiskt att stängas av helt inom inställd tid efter att strömmen har stängts av. Detta förhindrar att batteriet laddas ur. Om du inte ställer in funktionen för automatisk avstängning, trycker du och håller ned **(SOURCE/OFF)** tills displayen försvinner varje gång som du stänger av tändningen.

Byta säkring

När du byter ut säkringen ska du kontrollera att du använder en säkring med samma strömstyrka som originalsäkringen. Om säkringen utlöser, kontrollera elanslutningen och byt ut säkringen. Om säkringen utlöser igen efter byte kan det finnas ett internt fel. I så fall, kontakta närmaste Sony-återförsäljare.

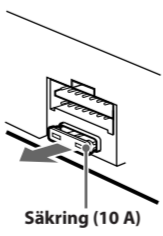

Säkring (10 A)