

FM/MW/LW CD ПЛЕЕР

Упатство за употреба

МК



Исклучувања на DEMO екранот, е прикажано на стр 10.

Дополнителни информации и одговори на
вашиите прашања можете да најдете на нашата
интернет страница

<http://www.sony.net/>



CDX-GT20

За инсталирање и поврзување видете во упатството за работа

Внимавајте доколку бравата на автомобилот нема АСС позиција

Наместете ја Auto Off функцијата (стр.16). Уредот ќе се исклучи комплетно и автоматски во исто време кога го исклучувате истиот, што го заштитува акумулаторот од празнење. Доколку не ја наместите Auto Off функцијата притиснете и држете (OFF) додека екранот не се изгаси секој пат кога го исклучувате палењето.

**CLASS 1
LASER PRODUCT**

Оваа ознака се наоѓа на долниот дел од уредот.



Отстранување на стара електрична и електронска опрема (Применлива во Европската унија и во други Европски земји со систем за сепарација на отпад)

Овој симбол на производот или на неговото пакување означува дека овој производ не треба да се третира како куќен отпад. Тој треба да се отстрани во пункт за рециклирање на електрична и електронска опрема. Осигурувајќи се дека овој производ е правилно отстранет, ќе помогнете да се спречат можните негативни последици за околината и човековото здравје, што би можеле да бидат нарушени во случај на несоодветно отстранување на овој производ. Рециклирањето на материјалите помага да се зачуваат природните ресурси. За подетални информации околу рециклирањето на овој производ, ве молиме контактирајте ја локалната надлежна канцеларија, фирмата што го собира куќниот отпад или продавницата каде што сте го набавиле производот.



Microsoft, Windows Media, и Windows logo се заштитени трговски ознаки на Microsoft

Corporation во САД или во други држави.

ОВЛАСТЕНИ СЕРВИСИ НА "SONY" ВО РЕПУБЛИКА МАКЕДОНИЈА

Град	Сервис	Адреса	Телефон
Битола	Тринитрон	нас. „Карпош“, „Кланица“ ламела А/4 E-mail: btsony@mt.net.mk	047 227236
Гевгелија	Ват	ул. „7-ми Ноември“ бр.4 E-mail: watt@mt.net.mk	034 214804
Охрид	Рит Електроника	бул. „Туристичка“ бр.44А E-mail: ritel@mt.net.mk	046 261281
Скопје	Видео Дата	ул. „Брадфордска“ бр.1 E-mail: info@videodata.com.mk	02 3081700 02 3084900

За дополнителни информации и прашања за овластените сервиси на "SONY" можете да се обратите до "SONY" претставништво во Скопје, адреса:

ДТЦ „Палома Бјанка“
ул. Даме Груев бр.16/1-10
1000 Скопје, Македонија
или на телефон:
(02) 3290 707

Sony Service Centre (Europe) N.V.
Technologielaan 7
1840 Londerzeel
Belgium



ГАРАНТНА ИЗЈАВА - ОПШТИ ГАРАНТНИ УСЛОВИ

Почитувани клиенти,

Ви благодариме за купувањето на производи од фирмата "SONY". "SONY" Ви дава гаранција за телевизорите 24, за видео камери, DVD, аудио компоненти и Hi Fi системи 12 месеци, за галантерија - кабли, звучници, далечински управувачи, слушалки и сл. 6 месеци, лампа за телевизори со задна проекција 6 месеци или 3000 часа работа (во зависност од тоа кој услов е прв исполнет) за квалитет на купениот производ од датумот на купување. "SONY" обезбедува сервисирање и снабдување со резервни делови во рок од 5 години.

Ако овластениот сервис не го поправи производот во рок од 14 (четиринаесет) дена, гарантниот рок се продолжува за онолку време колку што траела поправката.

Доколку поправката на неисправниот производ трае подолго од 20 дена, производот ќе биде заменет со нов.

Гаранцијата е важечка, ако во време на гарантниот период производот покаже неисправност поради некавалитетен материјал или неправилна изработка. Сите неисправности во тој период се отстрануваат бесплатно од страна на овластените сервиси, наведени подолу.

Гаранцијата се однесува за производи, произведени од фирмата "SONY", купени со оригинален гарантен лист и е важечка само на територијата на Република Македонија, Република Бугарија, Србија, Црна Гора и Албанија.

Увозникот на стоката во Република Македонија назначен на Гарантниот лист ги превзема обврските од гаранцијата према своите купувачи.

Гаранцијата се признава од овластениот сервис само со приложување на гарантниот лист, читко пополнет, да го содржи името на продавачот, датум на продажба, печат на продавачот и фискална сметка од продавницата од каде е купен производот.

Гаранцијата не важи во следните случаи:

Кога не се запазени упатствата за монтажа и експлоатација, наведени во упатството за ракување (употреба).

Кога има несоодветности меѓу податоците во документите и самиот производ или обид за преправање на податоците во гарантниот лист.

Кога има видливи обиди за преправање на фабричкиот број или гаранциската лепенка на производот.

Кога има оштетувања поради поправка од неовластени лица или сервиси и/или се правени измени (модификации).

Оштетувања при транспорт, механички оштетен, електричен удар или од природни неприлики.

Неисправниот производ се доставува во оригиналното пакување. Ризикот за оштетување за време на транспортот до и од овластениот сервис е на сметка на купувачот.

Содржина

Добредојдовте! 4

Вклучување

Дотерување на часовникот 4

Вадење на командната плоча 4

Приклучување на командната плоча 5

Местоположба на контролите и основни функции

Основна единица 6

CD

Симболи на екранот 7

Повторување и и репродукција по случаен

избор 7

Радио

Зачувување и прием на станици 7

Автоматско зачувување — BTM 7

Рачно зачувување 7

Прием на зачуваните станици 7

Автоматско пребарување 7

RDS 8

Преглед 8

Дотерување АФ и ТА 8

Селектирање РТУ 9

Дотерување на СТ 9

Останати функции

Промена на дотерувањето на звукот 9

Дотерување на balance и fader

— BAL/FAD 9

Дотерување на кривата на еквализерот

— EQ lite 9

Конфигурирање — SET 10

Дополнителни информации

Мерки за претпазливост 11

Забелешки за дисковите 11

За MP3/WMA податоци 11

Одржување 12

Отстранување на уредот 12

Спецификации 13

Можни проблеми 13

Прикажување грешки на екранот 14

Добредојдовте

Ви благодариме што го набавивте овој Сони Диск Плеер. Уживајте во него со следните функции.

• CD репродукција

Можете да репродуцирате CD-DA (кои содржат CDTEXT*) и CD-R/CD-RW (MP3 / WMA информации кои содржат Multi Session (страница 11))

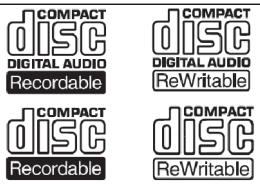
Вид на ЦД	Ознака на дискот
CD-DA	
MP3 WMA	

• Радио прием

- Можете да меморирате 6 станици (FM1, FM2, FM3, MW и LW).
- **BTM** (Best Tuning Memory): Меморирање на станици со најјак радиосигнал.

• RDS служба

- Можете да користите FM станици со Radio Data System (RDS).

• Дотерување на звукот

- **EQ lite**: Можете да избирате една од бте вредности на еквилајзерот.

* CD TEXT диск е CD-DA кое содржи информации за дискот, артистот, албумот.

Вклучување

Дотерување на часовникот

Часовникот има 24-часовна дигитална индикација.

- 1 Притисни и држи го копчето за избирање**
Се прикажува екранот за дотерување.
- 2 Притискај го копчето за избирање континуирано додека "CLOCK-ADJ" не се појави.**
- 3 Притисни (SEEK) +.**
Индикацијата за часови трепка.
- 4 Ротирајте го контролорот за дотерување на јачината на тонот за избирање на часот и минутите.**
За промена на дигиталната индикација притисни (SEEK) -/+.
- 5 Притисни го копчето за избирање.**
Дотерувањето е извршено и часовникот активиран. За прикажување на часовникот притиснете (DSPL).
Притиснете (DSPL) за назад.

Забелешка

Автоматско дотерување на часовникот со помош на RDS (страница 9).

Отстранување на контролната плоча

Со отстранување на контролната плоча можете да спречите кражба на уредот. Аларм за предупредување Доколку го изгаснете автомобилот без да ја отстраните контролната плоча, алармот ќе почне да свири неколку секунди. Алармот ќе свири само доколку вградениот засилувачот е во функција.

- 1 Притисни (OFF).**
Уредот е исклучен
- 2 Притисни  и повлечи накај себе.**

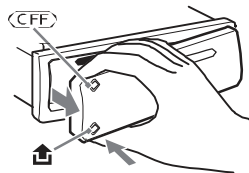

забелешки

- Не употребувајте сила при користење на контролната плочка и екранот.
- Не го изложувајте на топлина и влага. Избегнувајте да го оставате во паркирано возило.

ГАРАНТЕН ЛИСТ



Гарантниот лист Ви гарантира бесплатна поправка на производот, купен од фирмата "SONY", согласно со гаранциските услови опишани подолу. Ако производот покаже неисправност во време на гарантниот рок, Ве молиме јавете се во најблискиот овластен сервис на "SONY" или во продавницата од каде е купен производот.

Вид на производ:
Модел (тип):
Фабрички број:

--	--

Купувач
Адреса-Телефон:

Фирма увозник:

Датум на продажба:
Број на фактура (сметкопотврда):

--

Продавач (адреса и телефон):
Потпис и печат:

--

Датум:

Серија Бр.:

ПОПРАВКИ ВО ГАРАНТЕН РОК

Датум на прием	Датум на поправка	Опис на поправката и сменетите делови	Име на сервисерот	Потпис и печат
		SYMP : SEC : DEF.C / REC. C : Ref. Ne		
		SYMP : SEC : DEF.C / REC. C : Ref. Ne		
		SYMP : SEC : DEF.C / REC. C : Ref. Ne		
		SYMP : SEC : DEF.C / REC. C : Ref. Ne		
		SYMP : SEC : DEF.C / REC. C : Ref. Ne		
		SYMP : SEC : DEF.C / REC. C : Ref. Ne		
		SYMP : SEC : DEF.C / REC. C : Ref. Ne		
		SYMP : SEC : DEF.C / REC. C : Ref. Ne		
		SYMP : SEC : DEF.C / REC. C : Ref. Ne		

Прикачување на контролниот панел

Поврзи ги делот **A** од контролната плоча и делот **B** од уредот, како на сликата и притисни ја левата страна додека не кликне.

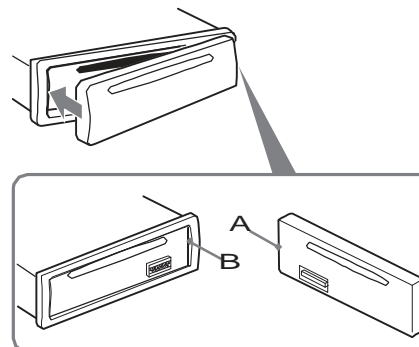

Забелешка

Не ставајте ништо во внатрешниот дел од контролната плоча.

Основна единица

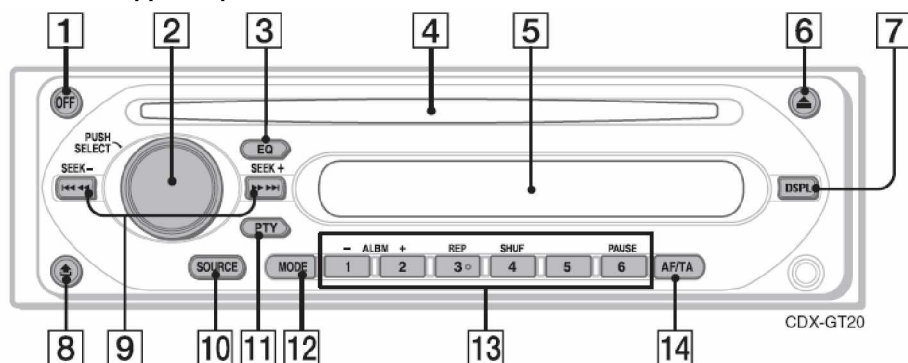

За деталите види подоле.

- 1 **OFF** копче
За исклучување на уредот.
- 2 **Дел за контрола на волуменот/копче за бирање 9**
За дотерување на волуменот (ротирај); избирање на дотерувачки функции (притисни и ротирај).
- 3 **EQ (equalizer) копче 9**
Избирање тип на еквилајзерот (XPLD, NATURAL, HARD, UPBEAT, VOCAL, CUSTOM или OFF).
- 4 **ЦД простор**
За внесување на ЦД (етикетата на ЦД-то горе). Репродукцијата започнува автоматски.
- 5 **Екран**
- 6 **▲ копче за исфрлање**
За вадење на ЦД-то
- 7 **DSPL (display) button 7, 8**
За промена на функциите на екранот
- 8 **▾ Копче за вадење на предната плоча 4**
- 9 **-/+ копчиња за пребарување**
ЦД:
За прескокнување песни (притисни); за напоредно прескокнување песни (притисни, потоа притисни повторно за околу 1с и држи притиснато); враќање/брзо-премотување напред (притисни и држи).
Радио:
За пребарување низ станиците автоматски (притисни); за пребарување рачно (притисни и задржи).

- 10 **SOURCE** копче
За вклучување ; промена на функцијата (Радио/ЦД).
- 11 **PTY (вид на програм) копче 9**
За избирање PTY во RDS.
- 12 **MODE** копче 7
За избирање на радио опсег (FM/MW/LW).
- 13 **Копчиња со броеви**
ЦД:
(1)/(2): **ALBM -/+***
За прескокнување албуми (притисни); За прескокнување постојано(притисни и задржи).
(3): **REP 7**
(4): **SHUF 7**
(6): **PAUSE**
За паузирање. За откажување, притисни повторно.
Радио:
За прием на пронајдената станица (притисни); меморирање на станицата(притисни и задржи).
- 14 **AF (Алтернативни фреквенции)/ТА (сообраќајни дојави) копче 8**
За дотерување на AF и TA во RDS.

* Кога MP3/WMA се активирани/се репродуцираат.

FAILURE

Поврзувањето на звучниците е неправилно.
→ Проверете во упатството за употреба на овој модел за проверка на поврзувањето.

L SEEK +/-

Local seek режимот е вклучен за време на автоматското пребарување.

NO AF

Нема алтернативна фреквенција за оваа радио станица.

→ Притиснете (SEEK) +/- додека името на програмот трепка. Уредот започнува да бара друга фреквенција со ист PI (Идентификација на програм) ("PI SEEK" се појавува)

NO INFO

Нема текстуални информации во MP3/WMA содржини.

NO MUSIC

ЦД-то не е со музичка содржина.
→ Ставете ЦД со музичка содржина.

NO NAME

Албумот/името на нумерата не се впишани на ЦД.

NO TP

Уредот ќе продолжи да бара достапни TP станици.

OFFSET

Можеби постои внатрешна неисправност на уредот
→ Проверете го приклучокот. Ако ознаката и понатаму постои контактирајте го најблискиот Sony сервис.

PUSH EJT

ЦД-то не се вади од уредот.
→ Притиснете **Z** (исфрли) (стр.6).

READ

Уредот ги чита сите информации за албуми и нумери на ЦД-то.
→ Причекајте додека читањето не е завршено и не започне емитувањето на ЦД-то автоматски.
Возависност од структурата на ЦД-то ова може да трае повеќе од минута.

“ L L L L ” или “ T T T T ”

При враќање назад или брзо напред сте стигнале до крајот односно почетокот на ЦД-то и не можете понатаму.

“ — ”

Овој знак не може да биде прикажан на уредот.

Ако овие опции не Ви помогнат, консултирајте се најблискиот Sony дилер.

Ако го носите уредот на поправка поради проблеми со читање на ЦД-то, донесете го и ЦД-то со кое настанал тој проблем.

Нема звучен сигнал

Звучниот сигнал е откажан (стр. 10).

Содржините од меморијата се избришани.

- Кабелот со енергија или батеријата се дисконектирани.
- Кабелот за енергија не е правилно конектиран.

Зачуваните станици и точното време се избришани.

Прегорен осигурувач

Произведува звук кога е во позиција на палење

Проводниците не се совпаѓаат со приклучокот на автомобилот.

Екранот исчезнува /не се појавува

- Екранот исчезнува кога притискате и држите (OFF).
- Притиснете и држете (OFF) додека не се појави екранот.

- Приклучоците се нечисти. (стр. 12).

Функцијата за автоматско исклучување не работи

Уредот е вклучен. Auto Off функцијата се активира по исклучувањето на автомобилот.

→ Исклучете го апаратот.

ЦД репродукција

ЦД-то не може да се внесе во уредот

- Друго ЦД веќе е во уредот.
- ЦД-то е со сила ставено обратно или на погрешен начин.

Уредот не репродуцира

- Дефектно или нечисто ЦД.
- CD-Rs/CD-RWs не се за аудио употреба (стр. 11).

MP3/WMA содржини не се пуштаат.

Дискот не се совпаѓа со MP3/WMA форматот и

врати (стр. 11).

На MP3/WMA содржини им е потребно повеќе време за пуштање од другите.

На следните ЦД-ња им е потребно подолго време за почеток.

- ЦД снимено со комплицирана содржина.
- ЦД снимено во Multi Session.
- ЦД на кое не може да се снима.

Ознаките на екранот не се движат

- Кај дискови со моногу карактери можно е да не се движат.
- “A.SCRL” е наместено на “OFF”.
- Наместете “A.SCRL-ON” (стр. 10).

Пречки со звукот.

- Некоректно инсталирање.
- Инсталирајте го уредот со агол помал од 45° на даденото место во автомобилот.
- Неисправно и нечисто ЦД

ЦД-то несака да излезе од уредот

Притиснете  (Исфрли) (стр. 6).

Радио прием

Нема прием на радио станици

Пречки во звукот.

- Поврзете го контролниот проводникот (син) на антената (aerial) или проводникот за ел. енергија на додатоците (црвен) со проводникот за ел. енергија на подржувачот на антената (само кога автомобилот е со вградена FM/MW/LW антена на задната страна од шофершајбната).
- Проверете го приклучокот на антената.
- Антената не сака да се издолжи.
- Проверете го контролниот проводник на антената
- Проверете ја фреквенцијата.

Пребарување не е можно.

- Зачувајте ја правата фреквенција во меморијата.
- Емитуваниот сигнал е преслаб.

Автоматско пребарување не е можно.

- Дотерувањето на local seek mode е неточно.
- Пребарувањето запира често.
- Намести “LOCAL-ON” (стр. 10).
- Пребарувањето не запира на станица
- Намести “MONO-ON” (стр. 10).
- Емитираниот сигнал е премногу слаб.
- Пробајте рачно пребарување.

За време на ФМ.приемот “ST” трепка.

- Пребарувајте на точната фреквенција.
- Емитуваниот сигнал е премногу слаб.

→ Наместете “MONO-ON” (стр. 10).

FM програм емитиран во стерео се слуша во моно.

Уредот е MONO дотеран. (во MONO режим)
→ Наместете “MONO-OFF” (стр. 10).

RDS

Барањето започнува неколку секунди по слушањето

Станицата не подржува TP или е со слаб сигнал.
→ Деактивирајте ја TA (стр. 8).

Нема сообраќајни дојави.

- Активирајте ја TA (стр. 8).
- Станицата не емитира сообраќајни дојави и покрај тоа што подржува TP.
- Побарајте во друга станица.

PTY прикажува “-----”

- Станицата не е RDS станица
- RDS информација нема во прием.
- Станицата не го одредува типот на програмата.

Неправилности/Пораки

ERROR

- Неправилно поставен или нечисто ЦД
- Исчистете и правилно поставете го ЦД
- Употребувате празно ЦД
- ЦД то не работи доколку има проблем.
- Внесете друго ЦД.

ЦД

Ознаки на екранот

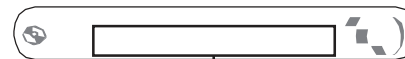

Број на нумера/времетраење, бр. на ЦД/ име на артист, број на албум*1, име на албум, име на нумерата, текстуални информации*2, саат

*1 Бројот на албумот е прикажан само кога се врши промена на истиот.

*2 Кога се репродуцира MP3, ID3 знакот е прикажан, а кога свири WMA, WMA знакот е прикажан.

За промена на ознаките на екранот притисни (DSPL); движејќи низ ознаките на екранот, избери “A.SCRL-ON” (стр. 10).

Забелешка

Ознаките се разликуваат во зависност од типот на ЦД-то, снимениот формат и дотерувањата. Подетално за MP3/WMA, види на стр. 11.

Повторување и репродукција по случаен избор

1 За време на репродукција, притиснете (3) (REP) или (4) (SHUF) напоредно додека посакуваната опција не се појави.

Избери	За пуштање
◀ НУМЕРА	повторување на нумерата
◀ АЛБУМ	повторување на албум.
SHUF АЛБУМ	албум по случаен ред.
SHUF ДИСК	диск по случаен редос.

* Кога MP3/WMA се вклучени.

За враќање во нормален редослед изберете “OFF”  или “SHUF OFF”.

Радио

Зачувување и прием на станици

Внимание

Кога пребарувате низ станиците при возење користете БТМ за да избегнете незгода.

Автоматско зачувување — BTM

1 Притисни (SOURCE) континуирано додека “TUNER” се појави на екранот.

За промена на опсегот, притискајте (MODE) континуирано. Можете да избирате меѓу FM1, FM2, FM3, MW или

2 Притисни и држи го копчето за избирање.

Прозорецот за дотерување се појавува.

3 Притискајте го континуирано копчето за избирање додека “BTM” се појави.

4 Притисни (SEEK) +.

Уредот ги зачувува станиците според редоследот на фреквенцијата.

Рачно зачувување

1 За време на приемот на станицата која сакате да зачувате притиснете и задржете го копчето со броеви од 1 до 6 додека MEMORY не се појави.

Бројот на копчето се појавува на екранот.

Забелешка

ако сакате да зачувате друга станица на истоисто копче, предходно зачуваната станица ќе биде преместена.

Забелешка

Кога RDS станица е зачувана, AF/TA функцијата е исто така зачувана (стр. 8)

Прием на зачуваните станици

1 Изберете го ФМ опсегот, а потоа притиснете број од 1 до 6.

Автоматско пребарување

1 Изберете ФМ опсег, а потоа притиснете (SEEK)  за избирање станица пребарувањето завршува кога уредот ќе пронајде станица. Повторете ја процедурата додека посакуваната станица не биде пронајдена.

Забелешка

Доколку ја знаете фреквенцијата на станицата која сакате да ја слушате притиснете и задржете (SEEK) -/+ за приближно да ја лоцирате фреквенцијата, потоа притиснете (SEEK) -/+ континуирано за прецизно дотерување на станицата.

RDS

Преглед

ФМ станиците со Radio Data System - (RDS) сервис испраќаат дигитални информации со сигналот на вообичаената радио програма.

Ознаки на екранот

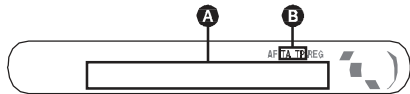

A Фреквенција*1 (Име на програмата), број на станицата, RDS информации

B TA/TP*2

*1 При приемот на RDS станиците " "е прикажано на левата страна од индикаторот на фреквенцијата.

*2 "TA" трепка за време на сообраќајната дојава. "TP" се пали кога е во прием таква станица.

За промена на ознаките на екранот **A**, притисни (DSPL).

RDS Сервиси

Овој уред автоматски ве обезбедува со следните RDS сервиси

AF (Алтернативни фреквенции)

Ја пронаоѓа и репрограмира станицата со најак радио сигнал. Со користење на оваа функција можете да слушате иста радио станица за време на долг пат без рачно (мануелно) да морате да ги репрограмирате саканите станици.

TA (Сообраќајни дојави)/TP (Сообраќаен програм)

Ве обезбедува со сообраќајни информации/програми. Секој прием на информација или програм ќе ја попречи моментално избраната функција.

PTY (Типови на програми)

Го покажува типот на примениот програм. И ги бара типовите на програми кои Ви ги барате.

ST (Време на часовникот)

ST информации RDS емитувањето го дотеруваат часовникот.

Забелешка

- Во зависност од државата, регионот, сите функции RDS може да не бидат активни.
- RDS нема да работи ако сигналот е преслаб или доколку радиостаницата не емитува RDS информации.

Дотерување на AF и TA

1 Притискај (AF/TA) континуирано додека саканата опција се појави.

Избери	за да
AF-ON	активира AF и деактивира TA.
TA-ON	активира TA и деактивира AF.
AF, TA-ON	активира и двете AF и TA.
AF, TA-OFF	деактивира и двете AF и TA.

Зачувување на RDS станици со AF и TA дотерувања

Можете да ги сочувате RDS станиците заедно со AF/TA дотерувањата. Доколку ја користите BTM функцијата, само RDS станиците се зачувани со истите AF/TA дотерувања. Ако избирате рачно, можете да меморирате станици со и без RDS поддршка и AF/TA можност за дотерување.

1 Избери AF/TA, потоа зачувајте ја станицата со BTM или рачно.

Дотерување на јачината на тонот на сообраќајните дојави

Можете да ја дотерате јачината на тонот на сообраќајните дојави за да не се случи да не ги слушнете.

1 Ротирајте ја контролата за јачина на волуменот за да ја дотерате саканата јачина.

2 Притиснете и задржете (AF/TA) додека "TA" не се појави.

Прием на итни дојави

Со вклучени AF или TA итната дојава ќе ја попречи моментално затекнатата програма.

Останување на регионалниот програм — REG

Кога AF функцијата е вклучена, фабричко дотерување на уредот е да остане на програмата од тој регион, а не да се префрли на друга програма со појака фреквенција.

Ако го напуштате овој регион на прием на програми изберете "REG-OFF" во дотерувањето за време на FM приемот (стр. 10).

Забелешка

Оваа функција не работи во Англија и на некои други места.

2 Отстранување на уредот

1 Ставете ги истовремено двата клуча додека не кликнат.

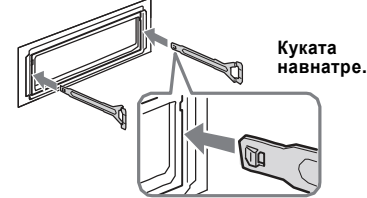

2 Повлечете ги клучевите за да го изместите уредот

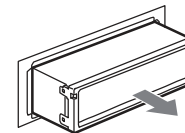
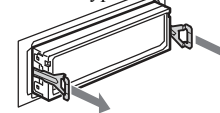

Карактеристики

ЦД Плеер

Однос сигнал-шум: 95 dB
Фреквентен опсег: 10 – 20,000 Hz
Wow и flutter: Под мерното ниво

Tuner section

FM

Радио опсег: 87.5 – 108.0 MHz
Антиена (воздушна):
Конектор за надворешна антиена
Средна фреквенција: 10.7 MHz/450 kHz
Осетливост: 9 dBf
Селективност: 75 dB на 400 kHz
Однос сигнал шум: 67 dB (стерео), 69 dB (моно)
Хармониско изобличување на 1 kHz: 0.5 % (стерео), 0.3 % (моно)
Сепарација: 35 dB на 1 kHz
Фреквентно подрачје: 30 – 15,000 Hz
MW/LW

Радио опсег:

MW: 531 – 1,602 kHz
LW: 153 – 279 kHz

Антиена:

Надворешна антиена
Меѓуфреквенција: 10.7 MHz/450 kHz
Осетливост: MW: 30 µV, LW: 40 µV

Засилувач

Излези: Излези за звучници (сигурносни конектори)
Отпор на звучници: 4 – 8 оми
Максимална излезна снага: 45 W x 4 (at 4 оми)

Општо

Излез:

Терминал со реле за антиена

Влез:

Антенски влезен приклучок

Контрола на тонот:

Low: ±10 dB at 100 Hz

High: ±10 dB at 10 kHz

Гласност:

+9 dB на 100 Hz

+5 dB на 10 kHz

Напојување: 12 V DC акумулатор (негативниот пол на маса)

Димензии: Околу 178 x 50 x 179 mm (7 1/8 x 2 x 7 1/8 in) (ш/в/д)

Димензии за монтажа: Околу 182 x 53 x 161 mm (7 1/4 x 2 1/8 x 6 3/8 in) (ш/в/д)

Маса: Околу 1.2 kg (2 lb 11 oz)

Дополнителна опрема:

Делови за инсталација и поврзување

MPEG Layer-3 аудио кодирана технологија лиценцирана од Fraunhofer IIS и Thomson.

Дизајнот и спецификациите се предмет на промена без претходна најава.



- На печатените плочки не се користени запаливи халогенизирани слоеви.
- Не се користени запаливи халогенизирани слоеви на кукиштето.
- За заштита при пакување е користена хартија.

Можни проблеми

Следната листа ќе Ви помогне да ги надминете проблемите со вашиот уред. Пред да преминете на листата подолу проверете ги приклучоците и оперативните процедури.

Општо

Уредот не е снабдена со енергија.

Проверет ги приклучоците. Ако се во ред тогаш проверете го осигурувачот.

Автоматската антиена (aerial) не се издолжува. Антиената нема релеј. (aerial)

Нема звук.

- Јачината на волуменот е прениска.
- Позицијата на fader control "FAD" не е наместена за 2- звучника.

- Верзии на ID3 додоток 1.0, 1.1, 2.2, 2.3 и 2.4 ги ставате само на MP3. 1 ID3 знак е 15/30 знаци (1.0 и 1.1), или 63/126 карактери (2.2, 2.3 и 2.4). WMA ознака е 63 знаци.

Редослед на репродукција MP3/WMA содржини

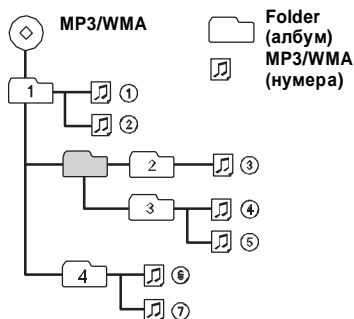

Забелешка

- Кога именувае MP3/WMA задолжително ставате ја mp3"/.wma пред името на содржината.
- При репродукција на VBR (variable bit rate) MP3/WMA содржини и движење брзо напред/назад, преостанатото време може да е неprecизио прикажано.
- Кога ЦД-то е снимено во Multi Session се препознава форматот од првата нумера или сесија. Секое друго формат се прескокнува. Приоритет имаат форматите CD-DA и MP3/WMA. – Кога правата трака е CD-DA, само CD-DA од првата сесија се репродуцира. – Кога правата трака не е CD-DA, MP3/WMA сесијата се репродуцира. Доколку на дискот нема никакви податоци од овие формати “NO MUSIC” е прикажано на екранот.

Забелешки за MP3

- Бидете сигурни дека дискот е финализиран пред да го користите на уредот
- Ако репродуцирате MP3 со висока бит рата, како што е 320 kbps, звукот може да биде попречен.

Забелешка за WMA

- Датотеките снимени со недостатоци не се репродуцираат.
- Датотеките со заштита на авторските права не се репродуцираат.

Доколку имате некое прашање или проблем во врска со уредот, а не е опфатен во ова упатство контактирајте се најблискиот продавач на Sony

Одржување

Промена на осигурувач

При промена на осигурувачот бидете сигурни дека амперажата е иста со оригиналниот. Ако тој прегораш тогаш проверете го ел.проводник и променете го осигурувачот. Доколку прегори повторно можеби постои внатрешна неисправност на уредот. Во таков случај контактирајте со најблискиот Sony дилер.

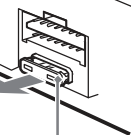

осигурувач(10A)

Чистење на конекторите

Уредот може да не работи како треба доколку приклучоците помеѓу уредот и контролната плоча не се чисти. За да се заштитете од ова извадете ја контролната плоча (стр. 4) и исчистете ги приклучоците со памучна чепкалка и без сила бидејќи можат да бидат оштетени.

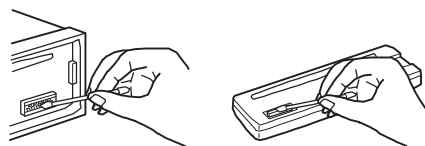

главен дел

позадина на контролната плоча

Забелешки

- Заради сигурност исклучете го автомобилот пред чистење на приклучоците и тргнете го клучот од бравата за палење.
- Никогаш не ги допирајте приклучоците директно со прсти ниту со метален предмет.

Отстранување на уредот

1 Отстранување на заштитниот обрач

- 1 Отстрани ја предната плоча (стр. 4).
- 2 Поврзи ги клучевите за ослободување со заштитниот обрач.

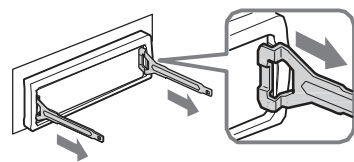

Постави ги клучевите како на сликата

- 3 Повлечи ги клучевите за да го одстраните заштитниот обрач.

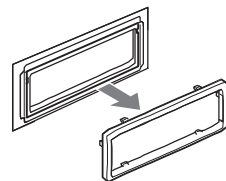

Локално поврзување(само за Вел.Брит.)

Оваа функција Ви овозможува да избереете друга радиостаница во просторот иако таа не е зачувана во на нумерираниот копчиња.

- 1 За време на ФМ приемот притиснете на копчињата од ((1) до (6)) на кое радио станицата е зачувана.
- 2 За 5 с повторно притиснете го копчето со бројот на локалната станица. Повторувајте ја процедурата додека станицата не биде целосно во приемот.

Избирање на PTY

1 Притисни (PTY) за време на FM приемот.



Името на типот на програмот се појавува доколку станицата емитура PTY инфомации.

2 Притискајте (PTY)

континуирано додека саканиот тип на програма не се појави.

3 Притиснете (SEEK) +/-

Уредот започнува со барање на избраниот тип на програма

Типови на програми

NEWS (Вести) **AFFAIRS** (моментални фери), **INFO** (Информации), **SPORT** (спорт), **EDUCATE** (Воспитни), **DRAMA** (драма), **CULTURE** (култура), **SCIENCE** (Научни), **VARIED** (разно), **P M** (популарна музика), **ROCK M** (Рок музика), **EASY M** (Музика за опуштање), **LIGHT M** (Лесна калсична), **CLASSICS** (класична), **OTHER M** (други видови на музика), **WEATHER** (време), **FINANCE** (Финансии), **CHILDREN** (Детски програми), **SOCIAL A** (Социални афери), **RELIGION** (Религија), **PHONE IN** (Контактни), **TRAVEL** (Патни), **LEISURE** (Слободни), **JAZZ** (Џез), **COUNTRY** (Кантри), **NATION M** (Национална музика), **OLDIES** (Стара музика), **FOLK M** (Фолкмузика), **DOCUMENT** (Документарна).

Забелешка

Во држави каде PTY не се емитува, оваа функција не работи.

СТ Дотерување

1 Избери “СТ-ON” во командите (стр. 10).

Забелешка

- СТ функција може да не работи и кога во приемот имате RDS радио станица.
- Може да постои разлика во времето избрано од СТ функцијата и од моменталното време.

Останати функции

Менување на дотерувањата за звук

Дотерување на балансот и fader — BAL/FAD

1. Притискајте го бирачкото копче додека “BAL” или “FAD” се појави.

Се случуваат следните промени:

LOW* → **HI*** → **BAL** (лево-десно) → **FAD** (напред-назад)

* Кога EQ свети е активирано (стр. 9).

2 Ротирај ја контролата за јачина на волуменот за дотерување на избраната опција.

По 3с, дотерувањето е завршено и екранот се враќа во нормален режим.

Дотерување на еквилајзерот

— EQ lite

“CUSTOM” од EQ lite Ви овозможува да избете свои equalizer дотерувања.

1 Изберете извор, потоа прискајте додека изберете “CUSTOM.”

2 Притискајте го копчето за избирање додека “LOW” или “HI” се појави.

3 Ротирајте ја контролата за јачина на волуменот да ја дотерате избраната функција.

Нивото на дотерување е во 1dB стапка, од -10 dB до +10 dB.

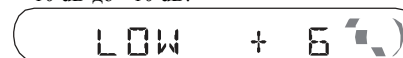

Повтори ги стапките 2 и 3 за дотерување на еквилајзерот.

За враќање на фабричките дотерување на еквилајзерот притисни и држи го копчето пред дотерувањето да биде завршено.

Под 3с, дотерувањето е завршено и екранот се враќа во нормален режим.

Забелешка

Другите типови на еквилајзери можат да се дотеруваат.

Дотерување на уредот — SET

1 Притиснете и држете го копчето за избирање

Се појавува екранот за дотерување

2 Притискајте го копчето континуирано додека саканата функција се појави.

3 Изберете ја саканата функција со копчињата за јачината на тонот. Пр.“ON” или “OFF”.

4 Притиснете и држете го копчето за избирање.

Дотерувањето е завршено и екранот се враќа во нормален режим.

Забелешка

Прикажаните функции ќе бидат различни во зависност од изворот и дотерувањето

Следните функции можата да се изберат. (следи ја страната за повеќе детали):

“●” Означува стандардни дотерувања

CLOCK-ADJ (дотерување на часовникот)(ст.4)

CT (Врема на часовникот)

За избирање “CT-ON”или“CT-OFF”(●)(ст. 8, 9).

БЕЕР(звучен сигнал)

За избирање“БЕЕР-ON” (●) или “БЕЕР-OFF.”

A.OFF (Автоматско исклучување)

За исклучување автоматски по саканото време кога уредот е исклучен off: “A.OFF-NO” (●), “A.OFF-30S (секунди),” “A.OFF-30M (минути)” или “A.OFF-60M (минути).”

DEMO*1 (Демо-екран)

За избирање“DEMO-ON” (●) или “DEMO-OFF.”

M.DSPL (движечки екран)

– “M.DSPL-ON” (●): прикажува движечка позадина

– “M.DSPL-OFF”: ја деактивира функцијата

A.SCRL (Auto Scroll)

За движење меѓу прикажаните делови автоматски кога се менува албум/номера

– “A.SCRL-ON” (●): за движење.

– “A.SCRL-OFF”: за мирување.

LOCAL (Локален пребарувачки режим)

– “LOCAL-ON”: пребарува радио станици со појак сигнал

– “LOCAL-OFF” (●): пребарува со нормален прием

MONO*2 (Monaural Mode)

За подобрување на лошиот FM прием изберете monaural reception mode.

– “MONO-ON”: за слушање стерео емитување во MONO.

MONO-OFF” (●): за слушање стерео емитување во стерео.

REG*2 (Регионално)

Изберете “REG-ON” (●) или “REG-OFF” (ст. 8).

LOUD

За квалитетен звук при ниска јачина на тонот.

– “LOUD-ON”: за засилување на бас и високи.

– “LOUD-OFF” (●) : да не се засилува бас и високи.

BTM (ст. 7)

*1 Кога уредот е исклучен .

*2 Кога FM е во прием

Дополнителни информации

Напомени

- Ако автомобилот е паркиран на сонце, дозволете му на уредот да се излади пред да го вклучите.
- Антената ќе излезе автоматски при вклучувањето на уредот.

Кондезација на влага

На влажно време, влага може да се појави внатре на леќите или во екранот на уредот. Ако ова се појави уредот нема да работи како што треба. Во случај на ова, извадете го дискот и оставете влагата да испари за околу 1 час.

За одржување висок квалитет на звук

Пазете да не истурите сок или друг пијалок врз плеерот или дискотите.

Забелешки за дискотите

- За да биде чист дискот, не ја допирајте неговата површина. Држете го дискот на рабовите.
- Чувајте ги дискотите во нивните омоти или во кутии за дискотите кога не ги користите.
- Не ги изложувајте дискотите на топлина. Избегнувајте да ги оставате во паркиран автомобил или на предната/задната маска.
- Не им ставајте етикети, не употребувајте дискотите со остаток од лепливи материји. Тие дискотите може да сопрат при работа, предизвикувајќи дефект, или оштетувајќи го дискот.



- Не употребувајте дискотите на кои има ставено етикети или лепливи материји. Следните проблеми може да настанат при употреба на такви дискотите:
 - Немојност да се извади дискот (поради лупење на етикетата или на лепилото и расипување на механизмот за вадење).
 - Немојност коректно да се прочитаат податоците (т.е., прескокнување или не го чита дискот) поради топлинско ширење на етикетата или лепилото што предизвикува искривување на дискот.
- Дискотите со нестандартни форми (како срце, квадрат, ѕвезда) не може а се користат на овој плеер. Обидот да се користат може да го оштети уредот. Не употребувајте такви дискотите.
- Не може да користите дискотите од 8 cm (3 1/4 in).

- Пред употреба избришете го ЦД-то со крпа за чистење и тоа од центарот кон надвор. Немојте да користите никакви средства (бензин, ацетон и др.) за чистење при тоа.



Забелешки за CD-R/CD-RW ЦД-ња

- Некои CD-Rs/CD-RWs (во зависност од опремата на која се снимени и нивната состојба) може да не се пуштаат на овој уред.
- Не можете да пуштате CD-R/a CD-RW кои не се завршени.

Музички дискотите кодирани со технологија за заштита на авторските права

Овој уред е дизајниран за пуштање на сите стандардни Compact Disc (CD-ња). Воследно време разни музички дискотите кодирани со технологија за заштита на авторските права се рекламираат од страна на издавачките куќи. Имајте в предвид дека некои од тие ЦД-ња не одговараат на ЦД стандардот и не може да се емитуваат од овој уред.

Забелешка за дупли дискотите

На овие дискотите на едната страна се снима DVD материјал, а на другата дигитален аудио материјал. Сепак страната на која е снимен дигиталниот аудио материјал не подлежи на Compact Disc (CD) , репродукцијата на ваквите дискотите не е загарантирана.

За MP3/WMA фајлови

MP3, кој одговара за MPEG-1 Audio Layer-3, е музички стандарден компресиран формат. Тој ги компресира аудио ЦД информациите приближно 1/10 од нивната оригинална големина. WMA, кој одговара на Windows Media Audio, е друг стандарден музички формат. Тој ги компресира аудио ЦД информациите приближно 1/22* од нивната оригинална големина.

* само за 64 kbps

- Уредот е компатибилен со ISO 9660 Ниво 1/ Ниво 2 формат, Joliet/Romeo во развиен формат и Multi Session.
- **FAILURE**
 - Максимален број:
 - Папки (албуми): 150 (вклучувајќи ја почетната и празни папки).
 - MP3/WMA содржини (нумери) и фолдери на едно ЦД е 300 (ако папката/содржината содржи многу знаци бројот може да падне под 300).
 - Број на приживачки знаци за фолдери или содржина е 32 (Joliet), и 64 (Romeo).