

# Videocamera digitale 4K

*FDR-AX1/AX1E*

## Guida al funzionamento

Prima di utilizzare l'unità, leggere attentamente il presente manuale e conservarlo per futuro riferimento.

---

**HANDYCAM**<sup>®</sup> **XQD**<sup>™</sup>

**XAVC S**

**4K**

**HDMI**<sup>™</sup>  
HIGH-DEFINITION MULTIMEDIA INTERFACE

**InfoLITHIUM**<sup>™</sup> **L**  
SERIES

## Nota per il proprietario

Il modello e il numero di serie sono riportati sul fondo dell'unità. Trascrivere il numero di serie nell'apposito spazio di seguito. Tenere a portata di mano questi dati quando si contatta il concessionario Sony in merito a questo prodotto.

N. modello FDR- \_\_\_\_\_

N. di serie \_\_\_\_\_

N. modello AC- \_\_\_\_\_

N. di serie \_\_\_\_\_

## AVVERTENZA

**Per ridurre il rischio di incendio o scossa elettrica:**

- 1) non esporre l'unità a pioggia o umidità.**
- 2) non collocare oggetti pieni di liquidi, come vasi, sull'apparecchio.**

**Non esporre le batterie a fonti di calore eccessivo, quali luce solare, fuoco o simili.**



Questo simbolo avverte l'utente della presenza di una "tensione pericolosa" all'interno del prodotto, ovvero una tensione di livello sufficiente per costituire un rischio di scossa elettrica per le persone.



Questo simbolo avverte l'utente della presenza di istruzioni importanti sul funzionamento e sulla manutenzione nella documentazione fornita con il prodotto.

# ISTRUZIONI IMPORTANTI SULLA SICUREZZA

CONSERVARE QUESTE ISTRUZIONI.  
PERICOLO - PER RIDURRE IL RISCHIO DI  
INCENDIO O SCOSSA ELETTRICA, SEGUIRE  
ATTENTAMENTE QUESTE ISTRUZIONI.

- Leggere queste istruzioni.
- Conservare queste istruzioni.
- Prestare attenzione a tutte le avvertenze.
- Seguire tutte le istruzioni.
- Non utilizzare l'apparecchio in prossimità dell'acqua.
- Pulire solo utilizzando un panno asciutto.
- Non bloccare le aperture di ventilazione. Procedere all'installazione seguendo le istruzioni del produttore.
- Non installare l'unità vicino a fonti di calore quali radiatori, griglie di diffusione, fornelli o altri apparecchiature che producono calore (inclusi gli amplificatori).
- Non eliminare la protezione di sicurezza delle spine polarizzate o con messa a terra. Una spina polarizzata presenta due perni, uno più grande dell'altro. Una spina con messa a terra presenta due perni normali e un terzo perno con messa a terra. Il perno più grande o il terzo perno ha una funzione di sicurezza. Se la spina fornita non si inserisce nella presa disponibile, contattare un'elettricista per la sostituzione della presa.
- Proteggere il cavo di alimentazione in modo che non venga calpestato o schiacciato, in particolare, all'altezza della spina e delle prese e nei punti in cui esce dall'apparecchiatura.
- Utilizzare solo gli accessori indicati dal produttore.
- Utilizzare solo carrelli, supporti, cavalletti, staffe o tavoli specificati dal produttore o venduti insieme all'apparecchio. Se si utilizza un carrello, prestare la massima attenzione quando si sposta la combinazione carrello/apparecchio per evitare lesioni dovute al ribaltamento.



- Scollegare l'apparecchiatura dall'alimentazione durante i temporali con lampi e quando non viene utilizzata per lunghi periodi di tempo.
- Per tutti gli interventi di manutenzione rivolgersi, esclusivamente a personale di assistenza. L'assistenza è necessaria quando l'apparecchio risulta in qualche modo danneggiato, ad esempio se la spina o il cavo di alimentazione è danneggiato, un liquido è colato o un oggetto è caduto sull'apparecchio oppure nei casi in cui l'apparecchio è stato esposto a pioggia o umidità, non funziona in modo normale o è caduto.
- Se la spina non può essere inserita nella presa di alimentazione, utilizzare un adattatore idoneo.

## Spine dei cavi di alimentazione utilizzate nei vari Paesi e nelle varie aree del mondo.



Tipo A  
(tipo americano)



Tipo B  
(tipo inglese)



Tipo BF  
(tipo inglese)



Tipo B3  
(tipo inglese)



Tipo C  
(tipo CEE)



Tipo SE  
(tipo CEE)



Tipo O  
(tipo oceanico)

I tipi di tensione di alimentazione e di spine sono indicati nella seguente tabella.

In base all'area, si utilizzano diversi tipi di spine e tensione di alimentazione.

Attenzione: per ogni Paese è necessario utilizzare cavi di alimentazione specifici.

— Solo per gli Stati Uniti

Utilizzare un cavo di alimentazione fornito in dotazione.

### Europa

Paese/Area	Tensione	Frequenza (Hz)	Tipo di spina
Austria	230	50	C
Belgio	230	50	C
Danimarca	230	50	C
Finlandia	230	50	C
Francia	230	50	C
Germania	230	50	C
Grecia	220	50	C
Irlanda	230	50	C/BF
Islanda	230	50	C
Italia	220	50	C
Lussemburgo	230	50	C
Norvegia	230	50	C
Paesi Bassi	230	50	C
Polonia	220	50	C
Portogallo	230	50	C
Regno Unito	240	50	BF
Repubblica Ceca	220	50	C
Romania	220	50	C
Russia	220	50	C
Slovacchia	220	50	C
Spagna	127/230	50	C
Svezia	230	50	C
Svizzera	230	50	C
Ungheria	220	50	C

### Asia

Paese/Area	Tensione	Frequenza (Hz)	Tipo di spina
Cina	220	50	A
Corea (Repubblica di)	220	60	C
Filippine	220/230	60	A/C
Giappone	100	50/60	A
Hong Kong	200/220	50	BF
India	230/240	50	C
Indonesia	127/230	50	C
Malaysia	240	50	BF
Singapore	230	50	BF
Taiwan	110	60	A
Thailandia	220	50	C/BF
Vietnam	220	50	A/C

## Oceania

Paese/Area	Tensione	Frequenza (Hz)	Tipo di spina
Australia	240	50	O
Nuova Zelanda	230/240	50	O

## Nord America

Paese/Area	Tensione	Frequenza (Hz)	Tipo di spina
Canada	120	60	A
USA	120	60	A

## America Centrale

Paese/Area	Tensione	Frequenza (Hz)	Tipo di spina
Bahamas	120/240	60	A
Costa Rica	110	60	A
Cuba	110/220	60	A/C
Dominicana (Repubblica)	110	60	A
El Salvador	110	60	A
Giamaica	110	50	A
Guatemala	120	60	A
Honduras	110	60	A
Messico	120/127	60	A
Nicaragua	120/240	60	A
Panama	110/220	60	A

## Sud America

Paese/Area	Tensione	Frequenza (Hz)	Tipo di spina
Argentina	220	50	C/BF/O
Brasile	127/220	60	A/C
Cile	220	50	C
Colombia	120	60	A
Perù	220	60	A/C
Venezuela	120	60	A

## Medio Oriente

Paese/Area	Tensione	Frequenza (Hz)	Tipo di spina
Arabia Saudita	127/220	50	A/C/BF
Iran	220	50	C/BF
Iraq	220	50	C/BF
Israele	230	50	C
Turchia	220	50	C
UAE	240	50	C/BF

## Africa

Paese/Area	Tensione	Frequenza (Hz)	Tipo di spina
Algeria	127/220	50	C
Congo (Repubblica Democratica del)	220	50	C
Egitto	220	50	C
Etiopia	220	50	C
Kenya	240	50	C/BF
Nigeria	230	50	C/BF
Sud Africa	220/230	50	C/BF
Tanzania	230	50	C/BF
Tunisia	220	50	C

## ATTENZIONE

### Batteria

Se la batteria viene utilizzata in modo non corretto, può esplodere o causare un incendio o ustioni chimiche. Osservare le seguenti precauzioni.

- Non smontare la batteria.
- Non schiacciare e non esporre la batteria a qualsiasi urto o pressione, ad esempio colpendola con un utensile, facendola cadere o schiacciandola con i piedi.
- Non determinare un corto circuito e non permettere che i terminali della batteria entrino in contatto con oggetti di metallo.
- Non esporre la batteria ad alte temperature superiori a 60 °C, ad esempio a contatto diretto con la luce del sole o in un'auto parcheggiata al sole.
- Non incenerire o smaltire nel fuoco.
- Non utilizzare batterie agli ioni di litio danneggiate o che presentano fuoriuscite di liquido.
- Caricare la batteria utilizzando un caricabatterie originale Sony o un dispositivo compatibile.
- Conservare la batteria in un luogo non raggiungibile dai bambini.
- Fare in modo che la batteria sia sempre asciutta.
- Sostituire la batteria solo con lo stesso tipo o con un tipo equivalente consigliato da Sony.
- Eliminare immediatamente le batterie utilizzate seguendo le istruzioni riportate.

Sostituire la batteria utilizzando solo il tipo specificato. In caso contrario, potrebbe sussistere il rischio di incendio o lesione.

### Adattatore c.a.

Non utilizzare l'adattatore c.a. in spazi ristretti, ad esempio tra una parete e un mobile.

Quando si utilizza l'adattatore c.a., adoperare la presa a muro più vicina. In caso di funzionamento non corretto durante l'utilizzo dell'apparecchio, scollegare immediatamente l'adattatore c.a. dalla presa a muro.

### Caricabatterie

Quando si utilizza il caricabatterie, collegarlo alla presa a muro più vicina. In caso di funzionamento non corretto durante l'utilizzo dell'apparecchio, scollegare immediatamente il caricabatterie dalla presa a muro.

### Nota sul cavo di alimentazione

Il cavo di alimentazione è stato progettato in modo specifico per essere utilizzato solo con questa videocamera e non deve essere utilizzato con altre apparecchiature elettriche.

Anche se la videocamera è spenta, l'alimentazione c.a. viene comunque erogata al dispositivo mentre è collegato alla presa a muro tramite l'adattatore c.a.

Un'eccessiva pressione audio emessa dagli auricolari e dalle cuffie causa perdita dell'udito.

## Per i clienti in EUROPA

### Avviso per i clienti nei Paesi che adottano le Direttive dell'Unione Europea

Produttore: Sony Corporation, 1-7-1 Konan Minato-ku Tokyo, 108-0075 Giappone  
Per la conformità dei prodotti nell'Unione Europea: Sony Deutschland GmbH, Hedelfinger Strasse 61, 70327 Stoccarda, Germania

### Avviso

Se l'elettricità statica o l'elettromagnetismo determina l'interruzione di un trasferimento dati in corso (errore), riavviare l'applicazione oppure scollegare e ricollegare il cavo di comunicazione (USB e così via).

Questo prodotto è stato testato ed è risultato conforme ai limiti indicati nella Direttiva EMC per l'utilizzo di cavi di collegamento di lunghezza inferiore a 3 metri.

### Attenzione

I campi elettromagnetici a determinate frequenze possono influire sull'immagine e sull'audio di questa unità.



**Trattamento del dispositivo elettrico o elettronico a fine vita (applicabile in tutti i Paesi dell'Unione Europea e in altri Paesi europei con sistema di raccolta differenziata)**

Questo simbolo sul prodotto o sulla confezione indica che il prodotto non deve essere considerato come un normale rifiuto domestico, ma deve invece essere consegnato a un punto di raccolta appropriato per il riciclo di apparecchiature elettriche ed elettroniche.

Verificando che questo prodotto sia smaltito correttamente, si contribuisce a prevenire potenziali conseguenze negative per l'ambiente e per la salute che potrebbero altrimenti essere causate dal suo smaltimento inadeguato. Il riciclo dei materiali aiuta a conservare le risorse naturali. Per informazioni più dettagliate sul riciclo di questo prodotto, contattare l'ufficio comunale preposto, il servizio locale di smaltimento rifiuti oppure il negozio in cui è stato effettuato l'acquisto.



**Trattamento delle batterie esaurite (applicabile in tutti i Paesi dell'Unione Europea e in altri Paesi Europei con sistema di raccolta differenziata)**

Questo simbolo sul prodotto o sulla confezione indica che la batteria non deve essere considerata un normale rifiuto domestico.

Su alcuni tipi di batterie questo simbolo potrebbe essere utilizzato in combinazione con un simbolo chimico. I simboli chimici del mercurio (Hg) o del piombo (Pb) sono aggiunti, se la batteria contiene più dello 0,0005% di mercurio o dello 0,004% di piombo.

Verificando che le batterie siano smaltite correttamente, si contribuisce a prevenire potenziali conseguenze negative per l'ambiente e per la salute che potrebbero altrimenti essere causate dal loro inadeguato smaltimento. Il riciclo dei materiali aiuta a conservare le risorse naturali.

In caso di prodotti che per motivi di sicurezza, prestazione o protezione dei dati richiedano un collegamento fisso a una batteria interna, la stessa dovrà essere sostituita solo da personale di

assistenza qualificato. Consegnare il prodotto a fine vita al punto di raccolta idoneo allo smaltimento di apparecchiature elettriche ed elettroniche; questo assicura che anche la batteria al suo interno venga trattata correttamente.

Per tutte le altre batterie, consultare la sezione relativa alla rimozione sicura delle batterie.

Conferire le batterie esaurite presso i punti di raccolta indicati per il riciclo.

Per informazioni più dettagliate sullo smaltimento delle batterie esaurite o del prodotto, contattare l'ufficio comunale preposto, il servizio locale di smaltimento rifiuti oppure il negozio dove è stato effettuato l'acquisto.

# Indice

---

## Presentazione

<b>Posizione e funzione delle parti</b> .....	<b>11</b>
<b>Indicazioni su schermo</b> .....	<b>18</b>
Schermo LCD/del mirino .....	18

---

## Preparazione

<b>Alimentazione</b> .....	<b>20</b>
Ricarica della batteria .....	20
<b>Impostazione dell'orologio</b> .....	<b>22</b>
<b>Attacco dei dispositivi</b> .....	<b>22</b>
Attacco del paraluce obiettivo con copriobiettivo .....	22
Regolazione dello schermo LCD e del mirino .....	23
<b>Uso delle schede di memoria XQD</b> .....	<b>24</b>
Informazioni sulle schede di memoria XQD .....	24
Inserimento di una scheda di memoria XQD .....	24
Rimozione di una scheda di memoria XQD .....	24
Selezione dello slot della scheda di memoria da usare per la registrazione .....	24
Formattazione di una scheda di memoria XQD .....	25
Verifica del tempo rimanente disponibile per la registrazione .....	25

---

## Registrazione

<b>Procedura base per il funzionamento</b> .....	<b>26</b>
<b>Modifica delle impostazioni base</b> .....	<b>29</b>
Formato di registrazione .....	29
Regolazione della luminosità dell'immagine .....	29
Regolazione del colore naturale (bilanciamento del bianco) .....	31
Impostazioni dell'audio .....	32
<b>Funzioni utili</b> .....	<b>34</b>
Pulsanti assegnabili .....	34



---

## Schermate di anteprima

<b>Schermate di anteprima .....</b>	<b>35</b>
Configurazione della schermata .....	35
<b>Riproduzione dei video .....</b>	<b>36</b>
Riproduzione in sequenza del video selezionato e dei video successivi .....	36
<b>Operazioni con i video .....</b>	<b>36</b>
Funzioni del menu di anteprima .....	36
Visualizzazione di informazioni su un video .....	37
Eliminazione di video .....	38
Modifica delle informazioni audio nella schermata di anteprima .....	38

---

## Impostazioni

<b>Funzioni del menu Setup .....</b>	<b>39</b>
<b>Elenco dei menu di impostazione .....</b>	<b>40</b>
Menu Camera .....	40
Menu Paint .....	41
Menu Audio .....	43
Menu Video .....	43
Menu LCD/VF .....	44
Menu Media .....	45
Menu System .....	45
Menu Thumbnail .....	47

---

## Collegamento di dispositivi esterni

<b>Collegamento di dispositivi di registrazione e monitor esterni .....</b>	<b>48</b>
<b>Gestione dei video con un computer .....</b>	<b>49</b>
Collegamento con un cavo USB .....	49
<b>Riproduzione di immagini su un computer .....</b>	<b>50</b>
Azioni possibili con il software "PlayMemories Home" (Windows) .....	50
Software per Mac .....	50
Verifica del sistema del computer .....	50
Installazione del software "PlayMemories Home" nel proprio computer .....	50
Modifica delle immagini su un computer .....	51

<b>Note importanti sul funzionamento .....</b>	<b>52</b>
Tempo di registrazione dei filmati .....	52
Utilizzo della videocamera in altri Paesi .....	54
<b>Formati e limitazioni delle uscite .....</b>	<b>59</b>
Formati video e segnali in uscita .....	59
<b>Indicazioni su errori/avvertenze .....</b>	<b>61</b>
Indicazioni di errore .....	61
Indicazioni di avvertenze .....	61
<b>Licenze .....</b>	<b>63</b>
Per l'accesso al software a cui si applica	
GPL/LGPL .....	63
Licenze di software aperto .....	63
<b>Specifiche .....</b>	<b>63</b>
Contenuto della confezione .....	65
<b>Indice analitico .....</b>	<b>66</b>

## Posizione e funzione delle parti

Per informazioni su funzioni e utilizzo, consultare le pagine indicate tra parentesi.

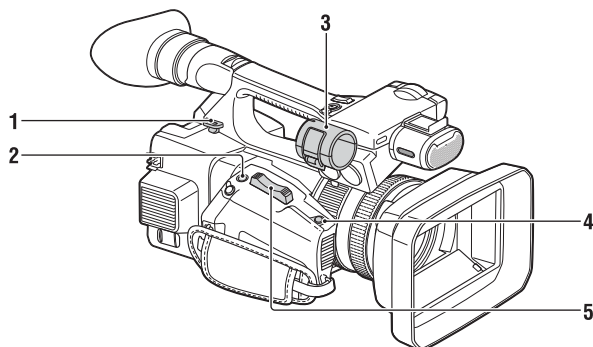

**1. Gancio per la tracolla (14)**

**2. Pulsante ASSIGN 7/  
FOCUS MAGNIFIER (34)**

**3. Supporto del microfono\***

**4. Pulsante IRIS PUSH AUTO**

**5. Leva dello zoom motorizzato (26)**

\* Per utilizzare il microfono, fare riferimento alle istruzioni per l'uso in dotazione.

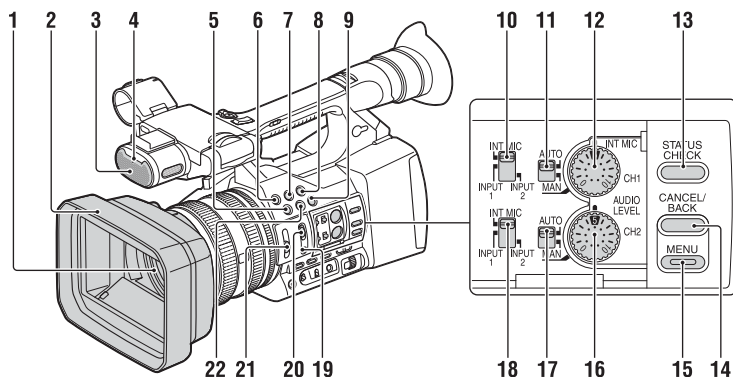

1. Obiettivo (22)
2. Paraluce con copriobiettivo (22)
3. Microfono interno (32)
4. Spia di registrazione anteriore (46)  
La spia di registrazione lampeggia se la capacità rimanente dei supporti di registrazione o della batteria è scarsa.
5. Pulsante ASSIGN 4/ZEBRA
6. Pulsante ASSIGN 1
7. Pulsante ASSIGN 2\*
8. Pulsante ASSIGN 3
9. Pulsante ASSIGN 6/THUMBNAIL
10. Interruttore CH1 (INT MIC/INPUT1/INPUT2)
11. Interruttore AUTO/MAN (CH1) (34)
12. Manopola AUDIO LEVEL (CH1) (34)
13. Pulsante STATUS CHECK (15)
14. Pulsante CANCEL/BACK (39)
15. Pulsante MENU\*\* (39)
16. Manopola AUDIO LEVEL (CH2) (34)
17. Interruttore AUTO/MAN (CH2) (34)
18. Interruttore CH2 (INT MIC/INPUT1/INPUT2) (34)
19. Pulsante PUSH AUTO (27)
20. Interruttore FOCUS (27)
21. Interruttore ND FILTER (30)
22. Pulsante ASSIGN 5/PEAKING\*

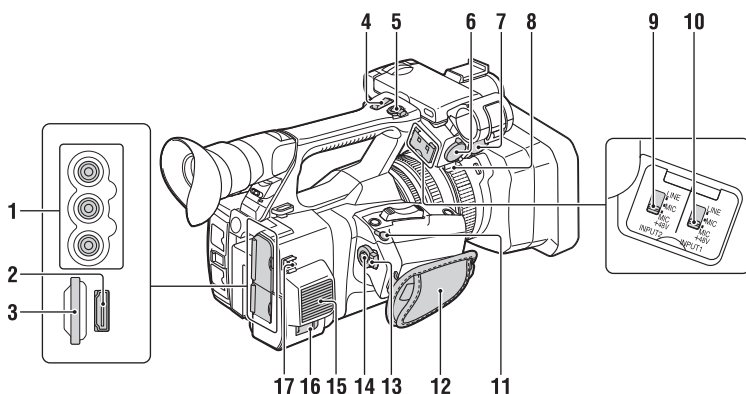

\* Il pulsante ASSIGN 5/PEAKING e il pulsante ASSIGN 2 presentano dei punti tattili in rilievo che ne consentono la pratica individuazione.

\*\* Il pulsante MENU presenta una barra tattile che ne consente la pratica individuazione.

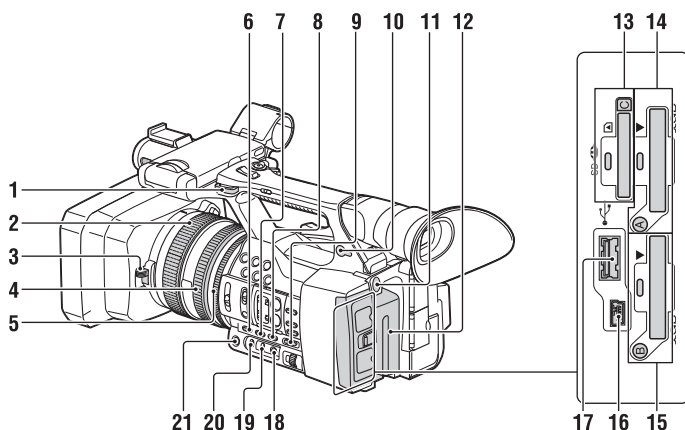

- 1. Connettori AUDIO OUT/connettore VIDEO OUT (48, 60)**
  - 2. Connettore HDMI OUT (48)**
  - 3. Slot UTILITY SD**  
Sarà supportato nel futuro aggiornamento.
  - 4. Leva dello zoom (26)**
  - 5. Pulsante START/STOP**  
Se la leva è impostata sulla posizione HOLD, il pulsante START/STOP non funziona.
  - 6. Connettore INPUT2**
  - 7. Connettore INPUT1**
  - 8. Supporto del cavo**  
Fornito per fissare il cavo di un microfono e così via.
  - 9. Interruttore INPUT2 (32)**
  - 10. Interruttore INPUT1 (32)**
  - 11. Connettore REMOTE**  
Il connettore REMOTE consente di controllare l'avvio/l'arresto della registrazione e altre operazioni sul dispositivo video e sulle periferiche a esso collegate.
  - 12. Cinghia per la mano**
  - 13. Interruttore POWER (26)**
  - 14. Pulsante di registrazione (26)**
  - 15. Uscita dell'aria**
- Note**
- Le aree intorno all'uscita dell'aria si riscaldano.
  - Non coprire l'uscita dell'aria.
- 16. Connettore DC IN (21)**
  - 17. Supporto del cavo**  
Fornito per fissare un cavo c.c. e così via.



1. Gancio per la tracolla
2. Ghiera di messa a fuoco (27)
3. Leva del copriobiettivo (22)
4. Ghiera di zoom (27)
5. Ghiera del diaframma (29)
6. Pulsante GAIN (29)
7. Pulsante WHT BAL\* (31)
8. Pulsante SHUTTER SPEED (30)
9. Interruttore AUTO/MANUAL (29)
10. Connettore  (cuffie)  
Per le cuffie mini-jack stereo
11. Pulsante BATT RELEASE (20)
12. Batteria (20)
13. Spia Supporto "Memory Stick"/slot C  
scheda SD/accesso  
Sarà supportata nel futuro aggiornamento.
14. Spia slot A scheda di memoria XQD/  
pulsante Select/accesso (24)
15. Spia slot B scheda di memoria XQD/  
pulsante Select/accesso (24)
16. Connettore USB (tipo mini-B) (49)
17. Connettore  USB (tipo A)  
Sarà supportato nel futuro aggiornamento.
18. Pulsante  (singola pressione) (31)
19. Interruttore memoria del bilanciamento  
del bianco (31)
20. Interruttore Gain (29)
21. Pulsante IRIS\* (29)

#### Per inserire una tracolla

Collegare una tracolla (venduta separatamente) agli appositi ganci.

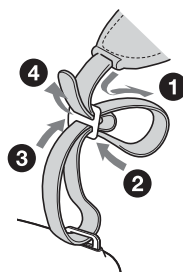

\* I pulsanti WHT BAL e IRIS presentano dei punti tattili in rilievo che ne consentono la pratica individuazione.

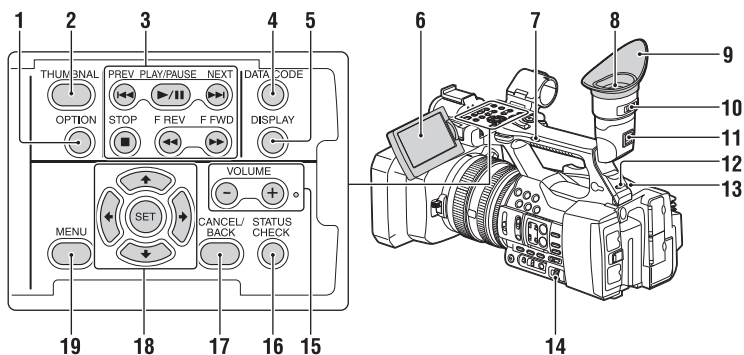

1. Pulsante OPTION (36)
2. Pulsante THUMBNAIL (35)
3. Pulsanti di comando della riproduzione (PREV, PLAY/PAUSE\*, NEXT, STOP, F REV, F FWD) (28)
4. Pulsante DATA CODE  
Sarà supportato nel futuro aggiornamento.
5. Pulsante DISPLAY (18)
6. Schermo LCD (23)
7. Interruttore dello zoom sull'impugnatura (26)
8. Mirino (23)
9. Paraocchio grande
10. Leva di regolazione della lente del mirino (23)
11. Leva di rilascio del mirino (57)
12. Interruttore HEADPHONE MONITOR (34)
13. Spia di registrazione posteriore (46)
14. Pulsanti della manopola SEL/SET (39)
15. Pulsanti VOLUME\*
16. Pulsante STATUS CHECK
17. Pulsante CANCEL/BACK (39)
18. Pulsanti ▲/▼/◀/▶/SET (39)
19. Pulsante MENU (39)

\* I pulsanti VOLUME+ e PLAY/PAUSE presentano dei punti tattili in rilievo che ne consentono la pratica individuazione.

### Parte inferiore della videocamera

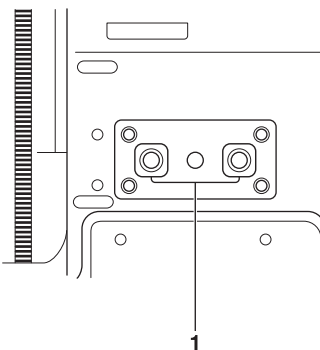

#### 1. Aggancio del cavalletto (1/4 pollice)

Questo è compatibile con le viti 1/4-20UNC. Agganciare un cavalletto (venduto separatamente) usando un'apposita vite (venduta separatamente: la vite non deve essere più lunga di 5,5 mm).

### Schermata di stato

Per visualizzare una schermata di stato

- Premere il pulsante STATUS CHECK.

Per alternare tra le schermate di stato

- Ruotare la manopola SEL/SET.

Per nascondere la schermata di stato

- Premere il pulsante STATUS CHECK.

**Schermata di stato della videocamera**

Visualizza le impostazioni dell'otturatore elettronico o lo stato dell'obiettivo.

Gain<H>	Valore di impostazione del livello del guadagno <H>
Gain<M>	Valore di impostazione del livello del guadagno <M>
Gain<L>	Valore di impostazione del livello del guadagno <L>
Preset White	Valore preimpostato del bilanciamento del bianco
Gamma	Categoria e curva gamma
AE Level	Valore di impostazione del livello AE
AE Speed	Valore di impostazione della velocità di controllo AE
AGC Limit	Valore di impostazione del guadagno massimo di AGC
A.SHT Limit	Velocità dell'otturatore massima della funzione dell'otturatore automatico

**Schermata di stato dell'audio**

Visualizza le impostazioni in ingresso per ciascun canale, misuratore del livello audio e filtro del vento.

CH 1 level meter	Misuratore del livello per CH 1
CH 1 Source	Sorgente di ingresso per CH 1
CH 1 Ref. / Sens.	Sensibilità dell'ingresso del microfono interno su CH 1 o livello di riferimento dell'ingresso audio
CH 1 Wind Filter	Stato di impostazione del filtro del vento per l'ingresso del microfono su CH 1
CH 2 level meter	Misuratore del livello per CH 2
CH 2 Source	Sorgente di ingresso per CH 2
CH 2 Ref. / Sens.	Sensibilità dell'ingresso del microfono interno su CH 2 o livello di riferimento dell'ingresso audio
CH 2 Wind Filter	Stato di impostazione del filtro del vento per l'ingresso del microfono su CH 2
Audio Format	Impostazione del formato audio
Headphone Out	Impostazione dell'uscita delle cuffie

**Schermata di stato del sistema**

Visualizza le impostazioni del segnale video.

Country	Impostazione dell'area geografica, ovvero NTSC o PAL
Rec Format	Formato di registrazione registrato sulla scheda di memoria XQD
Picture Size	Dimensione dell'immagine registrata sulla scheda di memoria XQD
Frame Rate	Frequenza fotogrammi registrata sulla scheda di memoria XQD

**Schermata di stato dell'uscita audio**

Visualizza le impostazioni delle uscite HDMI e video.

HDMI	Dimensione dell'immagine in uscita Uscita attivata/disattivata
Video	Dimensione dell'immagine in uscita

**Schermata di stato dei pulsanti assegnabili**

Visualizza la funzione assegnata a ciascun pulsante ASSIGN.

1	Funzione assegnata al pulsante Assign 1
2	Funzione assegnata al pulsante Assign 2
3	Funzione assegnata al pulsante Assign 3
4	Funzione assegnata al pulsante Assign 4
5	Funzione assegnata al pulsante Assign 5
6	Funzione assegnata al pulsante Assign 6
7	Funzione assegnata al pulsante Assign 7



### Schermata di stato dei supporti

Visualizza lo spazio rimanente sui supporti di registrazione (scheda di memoria XQD A/ scheda di memoria XQD).

Informazioni sul supporto A	Icona del supporto visualizzata quando il supporto di registrazione è inserito nello slot A
Informazioni sulla protezione del supporto A	Icona di protezione visualizzata quando il supporto di registrazione inserito nello slot A è protetto da scrittura
<div style="background-color: #333; color: white; padding: 2px; display: inline-block;"><b>Note</b></div> <ul style="list-style-type: none"> <li>Non è possibile proteggere la scheda di memoria XQD sulla videocamera.</li> </ul>	
Misuratore spazio rimanente del supporto A	Capacità rimanente del supporto di registrazione inserito nello slot A espressa con un indicatore a barre
Capacità rimanente del supporto A	Capacità rimanente del supporto di registrazione inserito nello slot A espressa in GB
Informazioni sul supporto B	Icona del supporto visualizzata quando il supporto di registrazione è inserito nello slot B
Informazioni sulla protezione del supporto B	Icona di protezione visualizzata quando il supporto di registrazione inserito nello slot B è protetto da scrittura
Misuratore spazio rimanente del supporto B	Capacità rimanente del supporto di registrazione inserito nello slot B espressa con un indicatore a barre
Capacità rimanente del supporto B	Capacità rimanente del supporto di registrazione inserito nello slot B espressa in GB
Informazioni sulla scheda UTILITY SD	Icona del supporto visualizzata quando il supporto di registrazione è inserito nello slot UTILITY SD
Informazioni sulla protezione della scheda UTILITY SD	Icona di protezione visualizzata quando la scheda UTILITY SD è protetta da scrittura

Misuratore dello spazio rimanente sulla scheda UTILITY SD	Capacità rimanente del supporto di registrazione inserito nello slot UTILITY SD espressa con un indicatore a barre
Capacità rimanente della scheda UTILITY SD	Capacità rimanente del supporto di registrazione inserito nello slot UTILITY SD espressa in GB

## Indicazioni su schermo

### Schermo LCD/del mirino

Durante la registrazione, la sospensione della registrazione o la riproduzione, gli stati e le impostazioni dell'unità sono visualizzati sullo schermo LCD/del mirino.

Gli stati e le impostazioni dell'unità possono essere attivati/disattivati usando il pulsante DISPLAY.

#### Informazioni visualizzate durante la registrazione

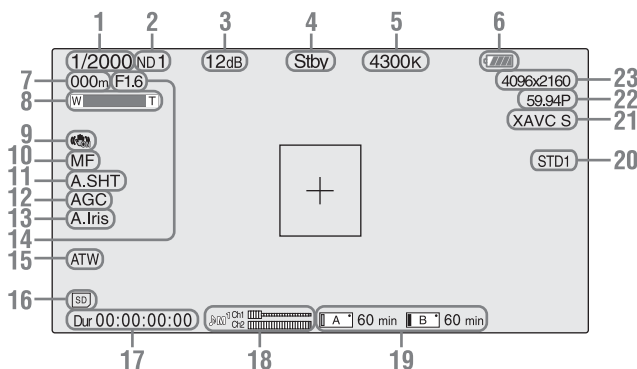

1. Indicazione della modalità/velocità dell'otturatore

2. Indicazione del filtro ND (pagina 30)

3. Indicazione del guadagno (pagina 29)

4. Indicazione speciale sulla registrazione/  
stato di funzionamento

● Rec	Registrazione in corso
Stby	Attesa per la registrazione

5. Indicazione della temperatura colore (pagina 31)

6. Indicazione della batteria residua (pagina 55)

7. Indicazione della posizione di messa a fuoco  
Visualizza la posizione della messa a fuoco.

8. Indicazione della posizione di zoom

9. Indicazione della funzione SteadyShot

10. Indicazione del modo di messa a fuoco

11. Indicazione dell'otturatore automatico

12. Indicazione di AGC

13. Indicazione del diaframma automatico

14. Indicazione della posizione del diaframma  
Visualizza la posizione del diaframma.

15. Indicazione del modo di bilanciamento del bianco (pagina 31)

ATW	Modo automatico
PWB	Modo preimpostato
Memory A	Modo della memoria A
Memory B	Modo della memoria B
☀	Modo preimpostato (interni)
☀	Modo preimpostato (esterni)

16. Indicazione di stato del supporto nello slot UTILITY SD

17. Indicazione della durata

18. Misuratore del livello audio

19. Indicazione dello spazio rimanente/stato dei supporti negli slot A/B (pagina 25)

È possibile avviare la registrazione se il lato sinistro dell'icona è arancione.

È possibile avviare la riproduzione se la spia verde nell'angolo superiore destro è accesa.

20. Indicazione di gamma (pagina 41)

Visualizza il valore dell'impostazione di gamma.

21. Indicazione del formato di registrazione (codec) (pagina 29)

Visualizza il formato registrato su una scheda di memoria XQD.

## 22. Indicazione della frequenza del sistema e del metodo di scansione

## 23. Indicazione del formato di registrazione (dimensione dell'immagine) (pagina 29)

Visualizza la dimensione dell'immagine registrata su una scheda di memoria XQD.

### Informazioni visualizzate sulla schermata di riproduzione

Le informazioni seguenti sono visualizzate sull'immagine di riproduzione.

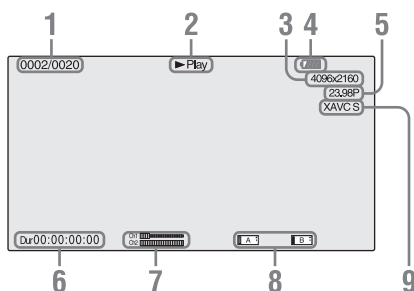

#### 1. N. del video/Numero totale di video

#### 2. Modo di riproduzione

#### 3. Formato di riproduzione (dimensione dell'immagine)

#### 4. Batteria residua

#### 5. Formato di riproduzione (frequenza fotogrammi)

#### 6. Durata

Viene visualizzata la durata del filmato.

#### 7. Livelli audio

Vengono visualizzati i livelli audio per la registrazione.

#### 8. Supporto

Viene visualizzato il simbolo  sulla sinistra se la scheda di memoria è protetta da scrittura.

#### 9. Formato di riproduzione (codice)

## Alimentazione

### Ricarica della batteria

È possibile ricaricare la batteria "InfoLITHIUM" (serie L) con il caricabatterie fornito.

#### Note

- Con la videocamera è possibile utilizzare una batteria di grande capacità NP-F970 (fornita in dotazione). Non è invece possibile utilizzare la batteria NP-F570/F770 (venduta separatamente).



Caricabatterie AC-VL1

#### Note

- Non è possibile utilizzare il caricabatterie AC-VL1 per collegare la videocamera a una sorgente di alimentazione esterna. Quando si collega la videocamera a una presa a muro, utilizzare l'adattatore c.a. fornito in dotazione.

- 1 Impostare il selettore di modalità su CHARGE.**
- 2 Collegare il cavo di alimentazione al caricabatterie e a una presa a muro.**
- 3 Posizionare la batteria nello slot del caricabatterie e spingerla verso il basso, quindi farla scivolare nella direzione della freccia.**

La spia di ricarica si accende e la ricarica inizia.

### Dopo la ricarica della batteria

La spia di ricarica si spegne (ricarica normale). In caso di ricarica continua per un'altra ora dopo lo

spegnimento della spia, è possibile utilizzare la batteria più a lungo (ricarica completa). Rimuovere la batteria dal caricabatterie al termine della ricarica.

### Inserimento della batteria

Premere la batteria contro la parte posteriore della videocamera e farla scorrere verso il basso.

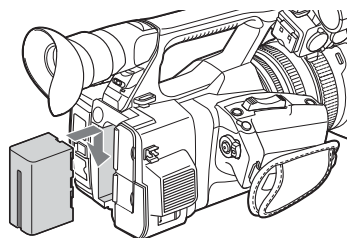

### Rimozione della batteria

Portare l'interruttore POWER su OFF. Premere il pulsante BATT RELEASE (rimozione batteria) e rimuovere la batteria.

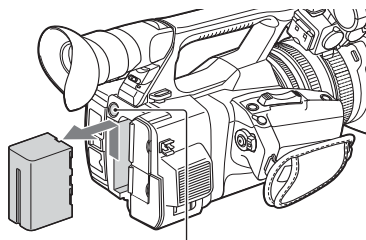

Pulsante BATT RELEASE (rimozione batteria)

#### Note

- Le impostazioni del menu o le impostazioni modificate utilizzando l'interruttore AUTO/MANUALE possono essere salvate quando l'interruttore POWER è impostato su OFF. Rimuovere la batteria quando il display sullo schermo LCD/del mirino è vuoto. In caso contrario, le impostazioni modificate non vengono salvate.
- Se si rimuove la batteria o l'adattatore c.a. con l'interruttore POWER su ON, non sarà possibile accendere la videocamera anche se la batteria o l'adattatore c.a. viene nuovamente inserito. Spostare l'interruttore POWER su OFF temporaneamente, quindi su ON.

## Conservazione della batteria

Se la batteria non verrà utilizzata per un lungo periodo, scaricarla e conservarla. Per ulteriori informazioni sulla conservazione della batteria, vedere *pagina 55*.

## Durata della ricarica

Tempo approssimativo (in minuti) necessario per ricaricare una batteria completamente scarica.

Batteria	Durata della ricarica normale	Durata della ricarica completa
NP-F970	365	425

### Note

- Non è possibile utilizzare la batteria NP-F570/NP-F770 con questa videocamera.

## Sulla batteria

- Prima di sostituire la batteria, spostare l'interruttore POWER su OFF.

## Utilizzare una presa a muro come fonte di alimentazione

Per ottenere alimentazione c.a., utilizzare l'adattatore c.a.

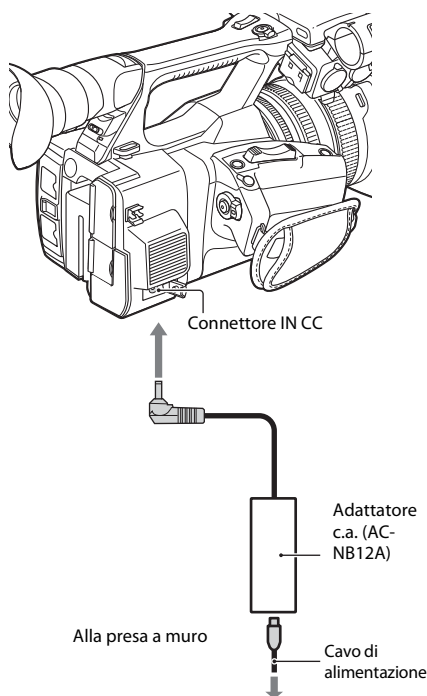

1. Collegare il cavo di alimentazione all'adattatore c.a.
2. Collegare l'adattatore c.a. al connettore IN CC della videocamera.
3. Collegare il cavo di alimentazione a una presa a muro.

## Sull'adattatore c.a.

- Quando si utilizza l'adattatore c.a., adoperare la presa a muro più vicina. In caso di funzionamento non corretto durante l'utilizzo della videocamera, scollegare immediatamente l'adattatore c.a. dalla presa a muro.
- Non utilizzare l'adattatore c.a. in spazi ristretti, ad esempio tra una parete e un mobile.
- Non mettere in corto la spina dell'adattatore c.a. con oggetti metallici, altrimenti si verificano problemi di funzionamento.
- Anche se la videocamera è spenta, l'alimentazione c.a. (corrente domestica) viene comunque erogata al dispositivo se è collegato alla presa a muro tramite l'adattatore c.a.
- Non è possibile ricaricare la videocamera collegandola all'adattatore c.a.

## Impostazione dell'orologio

Quando si accende la videocamera per la prima volta dopo l'acquisto o quando la batteria di backup è completamente scarica, il display delle impostazioni iniziali viene visualizzato sullo schermo del mirino e sullo schermo LCD. Tale display consente di impostare la data e l'ora dell'orologio integrato.

### Fuso orario

Il valore visualizzato è la differenza di orario dal fuso orario UTC (Coordinated Universal Time). Se necessario, modificare l'impostazione.

### Impostazione di ora e data

L'orologio si avvia dopo aver ruotato la manopola SEL/SET (pagina 15) per selezionare gli elementi o il valore, quindi premere la manopola SEL/SET per impostarli.

Quando il display di impostazione sparisce, è possibile utilizzare "Clock Set" (pagina 46) nel menu System per impostare "Time Zone" e data/ora.

#### Note

- Se l'impostazione dell'orologio viene cancellata perché la batteria di backup è completamente scarica quando non viene fornita alcuna alimentazione (nessuna batteria o nessun collegamento IN CC), il display delle impostazioni iniziali viene visualizzato alla successiva accensione della videocamera.
- Quando viene visualizzato il display delle impostazioni iniziali, non è consentito eseguire alcuna operazione fino al termine dell'impostazione, escluso lo spegnimento.

## Attacco dei dispositivi

### Attacco del paraluce obiettivo con copriobiettivo

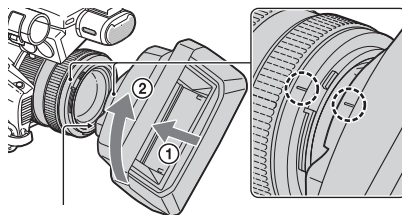

Pulsante PUSH (rilascio paraluce obiettivo)

**Allineare i segni sul paraluce obiettivo con quelli sulla videocamera e ruotare il paraluce obiettivo nella direzione della freccia ② fino a bloccarlo in posizione.**

### Apertura o chiusura dell'otturatore del paraluce obiettivo con copriobiettivo

Portare la leva del copriobiettivo su OPEN per aprire il copriobiettivo e portarla su CHIUSO per chiudere il copriobiettivo.

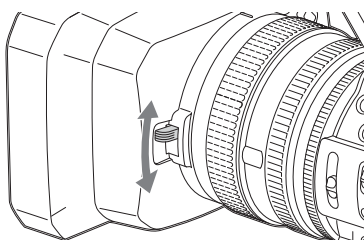

### Rimozione del paraluce obiettivo con copriobiettivo

Tenendo premuto il pulsante PUSH (rilascio paraluce obiettivo), ruotare il paraluce obiettivo nella direzione opposta a quella della freccia ② nell'illustrazione.

#### Note

- Rimuovere il paraluce obiettivo con copriobiettivo quando si attacca/stacca un filtro di protezione o filtro polarizzato di  $\phi$  72 mm.

## Regolazione dello schermo LCD e del mirino

### Schermo LCD

Aprire lo schermo LCD a 180 gradi (①), ruotarlo sull'angolazione ottimale per la registrazione o la riproduzione (②).

① Aprire a 180 gradi.

② 90 gradi (max.)

② 180 gradi (max.)

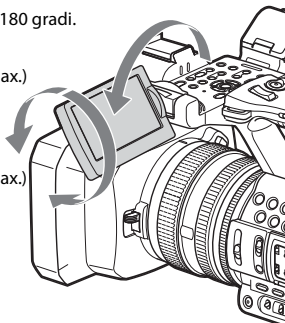

- Le immagini sono visualizzate come immagini speculari sullo schermo LCD, ma sono registrate come immagini normali.
- È possibile attivare la luminosità della retroilluminazione dello schermo LCD con "LCD Backlight" di "LCD Setting" nel menu LCD/Mirino (pagina 44).

### Mirino

Leva di regolazione della lente del mirino  
Spostarla fino a visualizzare  
l'immagine nitida.

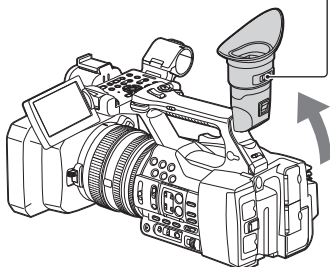
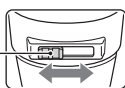

#### Note

- È possibile che i colori primari nel mirino presentino dei riflessi quando si sposta la linea di visione. Non è un problema di funzionamento. Tali riflessi non verranno registrati nei supporti di registrazione.

È possibile attivare la luminosità della retroilluminazione del mirino con "VF Backlight" di "VF Setting" nel menu LCD/VF (pagina 44).

## Uso delle schede di memoria XQD

Questa videocamera consente di registrare audio e video su schede di memoria XQD inserite negli appositi slot.

### Informazioni sulle schede di memoria XQD

Usare le seguenti schede di memoria Sony XQD:

Schede di memoria XQD serie S  
Schede di memoria XQD serie H  
Schede di memoria XQD serie N

Il funzionamento non è garantito se si utilizzano altre schede di memoria.

*Per i dettagli sull'utilizzo delle schede di memoria XQD e le precauzioni correlate a tale utilizzo, fare riferimento al manuale di istruzioni per la scheda di memoria XQD.*

### Inserimento di una scheda di memoria XQD

- 1 **Aprire lo sportellino del gruppo di slot per schede di memoria.**
- 2 **Inserire la scheda di memoria XQD fino a farla scattare in posizione con l'etichetta XQD rivolta verso sinistra.**

La spia di accesso (*pagina 14*) si illumina in rosso, quindi diventa verde non appena la scheda di memoria è pronta all'uso.

- 3 **Chiudere lo sportellino.**

#### Note

- Se la scheda di memoria viene inserita nella direzione errata, la scheda stessa, il suo slot o i dati delle immagini possono danneggiarsi.

### Rimozione di una scheda di memoria XQD

Aprire lo sportellino del gruppo di slot per schede di memoria, quindi rimuovere la scheda di memoria XQD premendo una volta sulla scheda di memoria XQD delicatamente.

#### Note

- Non viene garantita l'integrità dei dati se l'alimentazione viene spenta oppure, mentre è in corso l'accesso alla scheda di memoria, questa viene rimossa. I dati della scheda potrebbero essere eliminati. Assicurarsi che la spia di accesso sia illuminata in verde o sia spenta quando si spegne l'alimentazione o si rimuove una scheda di memoria.
- Una scheda di memoria XQD rimossa dalla videocamera dopo il termine di una registrazione può essere calda. Non è un problema di funzionamento.

### Selezione dello slot della scheda di memoria da usare per la registrazione

Premere il pulsante A o B dello slot della scheda di memoria nel quale la scheda di memoria sulla quale si desidera registrare è inserita. La spia dello slot selezionato si illumina in verde.

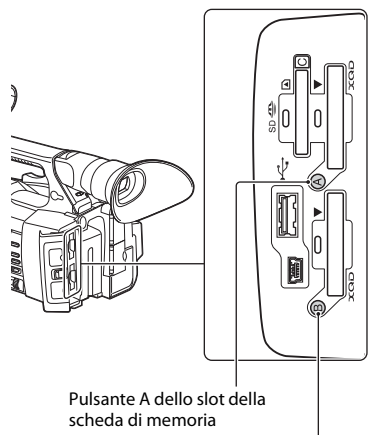

Pulsante A dello slot della scheda di memoria

Pulsante B dello slot della scheda di memoria

#### Note

- È possibile selezionare solo uno slot nel quale una scheda di memoria è già inserita.
  - Durante la registrazione di filmati sulla scheda di memoria, non è possibile cambiare lo slot, neppure premendo i pulsanti A/B dello slot della scheda di memoria.
- 
- Se solo uno slot è occupato da una scheda di memoria, tale slot viene selezionato automaticamente.
  - Se la scheda di memoria si riempie durante la registrazione, la videocamera prosegue la registrazione automaticamente sulla scheda di memoria inserita nell'altro slot.



## Formattazione di una scheda di memoria XQD

Se una scheda di memoria XQD non è formattata oppure è stata formattata utilizzando un altro sistema, sullo schermo LCD/del mirino viene visualizzato il messaggio "Media Needs to be Formatted".

Formattare la scheda come indicato di seguito.

**Selezionare "Format Media" (pagina 45) nel menu Media, specificare "Media(A)" (slot A) o "Media(B)" (slot B), quindi selezionare "Execute". Sul messaggio di conferma visualizzato, selezionare nuovamente "Execute".**

Vengono visualizzati il messaggio di operazione in corso e la barra di stato, mentre la spia di accesso si illumina in rosso.

Al termine della formattazione, viene visualizzato un apposito messaggio. Premere la manopola SEL/SET per nascondere il messaggio.

### Errore durante la formattazione

Non è possibile formattare le schede di memoria XQD protette da scrittura o non compatibili con questa videocamera.

Mentre è visualizzato un messaggio di avviso, sostituire la scheda con una scheda di memoria XQD adeguata, in base alle istruzioni visualizzate nel messaggio.

#### Note

- Tutti i dati, inclusi i file di configurazione e le immagini registrate, vengono cancellati durante la formattazione di una scheda di memoria.

## Verifica del tempo rimanente disponibile per la registrazione

Durante la registrazione (o lo standby della registrazione), è possibile controllare lo spazio rimanente sulle schede di memoria XQD caricate negli slot per le schede sull'indicazione di spazio rimanente/stato supporti degli slot A/B dello schermo LCD/del mirino (pagina 18).

Il tempo disponibile per la registrazione con il formato video corrente (bit rate della registrazione) viene calcolato in base allo spazio rimanente di ciascuna scheda e visualizzato in minuti.

#### Note

- Viene visualizzata l'icona  se la scheda di memoria è protetta da scrittura.

## Sostituzione di una scheda di memoria XQD

- Se il tempo rimanente complessivo su due schede è inferiore a 5 minuti, viene visualizzato il messaggio di avviso "Media Near Full", la spia di registrazione lampeggia e viene emesso un segnale acustico nelle cuffie. Sostituire le schede con altre che abbiano spazio sufficiente.
- Se la registrazione continua fino a quando il tempo rimanente totale è zero, il messaggio visualizzato è "Media Full" e la registrazione si interrompe.

#### Note

- Una scheda di memoria XQD può contenere fino a 9.999 video. Se il numero di video registrati raggiunge questo limite, l'indicazione di tempo rimanente diventa "0" e viene visualizzato il messaggio "Media Full".

## Procedura base per il funzionamento

La registrazione base può essere eseguita utilizzando le seguenti procedure.

**1 Verificare che i dispositivi necessari siano collegati alla videocamera e che siano alimentati.**

**2 Caricare le schede di memoria.**

Se si caricano due schede, la registrazione viene continuata grazie alla selezione automatica della seconda scheda quando la prima è completa.

**3 Aprire l'otturatore del paraluce obiettivo con copriobiettivo.**

**4 Spostare l'interruttore POWER su ON premendo contemporaneamente il pulsante verde.**

La schermata della registrazione viene visualizzata sullo schermo LCD/del mirino.

**5 Premere il pulsante di registrazione (pagina 13).**

La spia di registrazione si accende e inizia la registrazione.

**6 Per interrompere la registrazione, premere nuovamente il pulsante di registrazione.**

La registrazione viene interrotta e la videocamera entra in modalità standby (attesa registrazione).

### Regolazione dello zoom

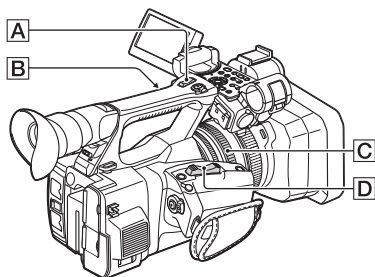

#### Per utilizzare la leva dello zoom motorizzato

Spostare leggermente la leva dello zoom motorizzato **[D]** per uno zoom più lento.

Spostarla di più per uno zoom più veloce.

**Inquadratura ampia:** (grandangolo)

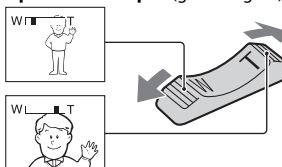

**Primo piano:** (teleobiettivo)

- La distanza minima richiesta tra la videocamera e il soggetto inquadrato per la messa a fuoco è di circa 1 cm per il grandangolo e di circa 80 cm per il teleobiettivo.
- È possibile regolare la messa a fuoco in determinate posizioni di zoom se il soggetto si trova entro 80 cm dalla videocamera.
- Mantenere il dito sulla leva dello zoom motorizzato **[D]**. Spostando il dito dalla leva dello zoom motorizzato **[D]**, viene registrato anche il suono del funzionamento della leva dello zoom **[D]**.

#### Per utilizzare lo zoom sull'impugnatura

1. Portare l'interruttore dello zoom sull'impugnatura **[B]** su VAR o FIX.
  - Se l'interruttore dello zoom sull'impugnatura **[B]** è impostato su VAR, è possibile ingrandire o rimpicciolire un'immagine a velocità variabile.
  - Se l'interruttore dello zoom sull'impugnatura **[B]** è impostato su FIX, è possibile ingrandire o rimpicciolire un'immagine a velocità fissa, come impostato in "Setting" in "Handle Zoom" del menu Camera (pagina 41).
2. Premere la leva dello zoom sull'impugnatura **[A]** per ingrandire o rimpicciolire un'immagine.

#### Note

- Non è possibile utilizzare la leva dello zoom sull'impugnatura **[A]** se l'interruttore dello zoom sull'impugnatura **[B]** è impostato su OFF.
- Non è possibile modificare la velocità zoom della leva dello zoom motorizzato **[D]** con l'interruttore dello zoom sull'impugnatura **[B]**.

## Utilizzo della ghiera di zoom

È possibile effettuare lo zoom alla velocità desiderata ruotando la ghiera di zoom **[C]**. È inoltre possibile eseguire regolazioni di precisione.

### Note

- Ruotare la ghiera di zoom **[C]** con una velocità moderata. Se viene ruotata troppo velocemente, la risposta dello zoom potrebbe essere ritardata rispetto alla velocità di rotazione oppure potrebbe essere registrato il suono del funzionamento dello zoom.

## Regolazione manuale della messa a fuoco

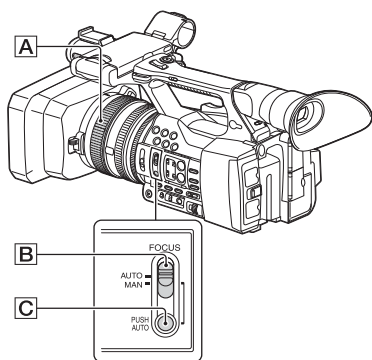

È possibile regolare la messa a fuoco manualmente per diverse condizioni di registrazione.

Utilizzare questa funzione nei casi riportati di seguito.

- Per registrare un soggetto dietro una finestra bagnata da gocce di pioggia.
- Per registrare linee orizzontali.
- Per registrare un soggetto con un contrasto lieve con lo sfondo.
- Per mettere a fuoco un soggetto sullo sfondo.

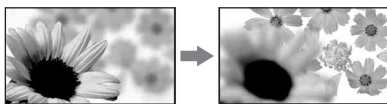

- Per registrare un soggetto fermo utilizzando un cavalletto.

### 1 Durante la registrazione o la fase di attesa, spostare l'interruttore FOCUS **[B]** su MAN.

L'indicazione del modo di messa a fuoco diventa "MF".

### 2 Ruotare la ghiera di messa a fuoco **[A]** e regolare la messa a fuoco.

Per mettere a fuoco manualmente

- È più facile mettere a fuoco un soggetto utilizzando la funzione di zoom. Spostare la leva dello zoom motorizzato verso T (teleobiettivo) e regolare la messa a fuoco, quindi verso W (grandangolo) per regolare lo zoom per la registrazione.
- Per registrare un primo piano di un soggetto, spostare la leva dello zoom motorizzato verso W (grandangolo) per ingrandirlo, quindi regolare la messa a fuoco.

### Per ripristinare la regolazione automatica

Portare l'interruttore FOCUS **[B]** su AUTO. L'indicazione del modo di messa a fuoco diventa "AF" e viene ripristinata la regolazione della messa a fuoco automatica.

### Per utilizzare temporaneamente la messa a fuoco automatica (Push auto focus)

Registrare il soggetto tenendo premuto il pulsante PUSH AUTO **[C]**.

Rilasciando il pulsante, l'impostazione torna alla messa a fuoco manuale.

Utilizzare questa funzione per passare dalla messa a fuoco di un soggetto all'altra. Le scene cambieranno in modo uniforme.

- Le informazioni sulla distanza focale (in presenza di luce scarsa e quando è difficile regolare la messa a fuoco) vengono visualizzate per circa 3 secondi nei seguenti casi. Le informazioni non vengono visualizzate correttamente se si utilizza una lente di conversione (venduta separatamente).
  - Quando si ruota la ghiera di messa a fuoco, sullo schermo viene visualizzato "MF".

### Per utilizzare la messa a fuoco espansa

Per impostazione predefinita, la funzione "Focus Magnifier" è assegnata al pulsante ASSIGN 7 (pagina 34).

Premere il pulsante ASSIGN 7.

Viene visualizzata la schermata di ingrandimento della messa a fuoco con il centro ingrandito di circa 2,0 volte. Durante la messa a fuoco manuale è più facile confermare le impostazioni di messa a fuoco. Premendo nuovamente il pulsante, la schermata ritorna alla dimensione originale.

### Note

- Anche se l'immagine sullo schermo viene visualizzata ingrandita, quella della registrazione ha le stesse dimensioni.

---

## Riproduzione di un video registrato

---

Con la videocamera in modalità di attesa, è possibile riprodurre i video registrati.

- 1 **Inserire la scheda di memoria XQD.**
- 2 **Premere il pulsante PLAY/PAUSE dei pulsanti di comando della riproduzione.**
- 3 **Ricerca il video desiderato premendo il pulsante PREV o NEXT.**
- 4 **Premere il pulsante PLAY/PAUSE.**  
Sul mirino viene visualizzata l'immagine in riproduzione.

La riproduzione viene eseguita nel seguente modo.

Pulsante PLAY/PAUSE: consente di mettere in pausa la riproduzione. Premere nuovamente il pulsante per riprenderla.

Pulsante F FWD/Pulsante F REV: consente di eseguire la riproduzione veloce. Per riprendere la riproduzione normale, premere il pulsante PLAY/PAUSE.

Pulsante STOP: consente di interrompere la riproduzione o la registrazione.

---

## Monitoraggio dell'audio

---

Durante la modalità di riproduzione normale, è possibile monitorare i segnali audio registrati tramite le cuffie collegate.

È possibile selezionare il canale audio da monitorare e regolare il volume del suono con "Audio Output" (*pagina 43*) nel menu Audio.

---

## Preparazione per la visualizzazione

---

### Per iniziare la riproduzione dall'inizio del video

Premere il pulsante PREV o NEXT dei pulsanti di comando della riproduzione (*pagina 15*).

È possibile andare all'inizio di un video desiderato premendo più volte uno dei pulsanti.

---

## Selezione delle schede di memoria XQD

---

Quando sono caricate due schede di memoria, premere il pulsante di selezione (*pagina 14*) per selezionarne una.

### Note

- Non è possibile selezionare le schede di memoria XQD durante la riproduzione.  
Non è possibile una riproduzione continua delle schede negli slot A e B.

### Video (registrazione dati)

Quando si interrompe la registrazione, i dati video, audio e ausiliari dall'inizio alla fine della registrazione vengono registrati come video singolo su una scheda di memoria XQD.

### Durata massima di un video

La durata massima di un video è di 13 ore. Il tempo di registrazione massimo continuo per un filmato è di circa 13 ore. Se il tempo di registrazione raggiunge all'incirca le 13 ore, la registrazione si interrompe.

## Modifica delle impostazioni base

È possibile modificare le impostazioni sulla base dell'utilizzo previsto delle condizioni della registrazione o del video registrato.

### Formato di registrazione

Il formato selezionabile dipende dall'impostazione dell'area geografica in cui la videocamera viene utilizzata (Country). Per modificare il formato, utilizzare "Video Format" in "Rec Format" (pagina 45) del menu System.

### Regolazione della luminosità dell'immagine

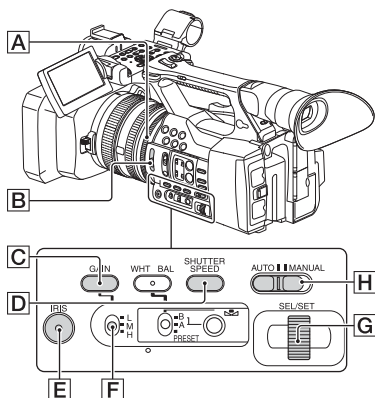

È possibile regolare la luminosità dell'immagine tramite il diaframma, il guadagno e la velocità dell'otturatore oppure riducendo il volume della luce con l'interruttore ND FILTER **[B]**.

### Regolazione del diaframma

È possibile regolare manualmente il diaframma per controllare il volume della luce che entra nell'obiettivo. Con la regolazione del diaframma, è possibile modificare o chiudere (**CLOSE**) l'apertura dell'obiettivo che viene indicata con un valore F compreso tra F1.6 e F11. Il volume della luce aumenta all'aumentare dell'apertura del diaframma (diminuendo il valore F). Il volume della luce diminuisce all'aumentare della chiusura del diaframma (aumentando il valore F). Sullo schermo viene visualizzato il valore F corrente.

1. Durante la registrazione o la fase di attesa, portare l'interruttore AUTO/MANUAL **[H]** su MANUAL.
2. In caso di regolazione automatica del diaframma, premere il pulsante IRIS **[E]**. Viene visualizzato il valore del diaframma. Quando il valore del diaframma viene regolato in modo automatico, viene visualizzato "A.Iris".

3. Regolare il diaframma con la relativa ghiera **[A]**.
- Il valore F si avvicina a F3.4 quando la posizione dello zoom cambia da W a T anche se si apre il diaframma impostando un valore F inferiore a F3.4, ad esempio F1.6.
  - L'intervallo della messa a fuoco, un effetto importante del diaframma, è definito profondità di campo. La profondità di campo diminuisce all'apertura del diaframma e aumenta quando il diaframma è chiuso. Utilizzare il diaframma in modo creativo consente di ottenere l'effetto desiderato nei propri scatti fotografici.
  - Questo è utile per rendere lo sfondo sfocato o nitido.

#### Per regolare automaticamente il diaframma

Premere il pulsante IRIS **[E]** o portare l'interruttore AUTO/MANUAL **[H]** su AUTO. "A.Iris" viene visualizzato accanto al valore del diaframma.

#### Note

- Quando l'interruttore AUTO/MANUAL **[H]** viene portato su AUTO, anche i valori di altri elementi regolati manualmente (guadagno, velocità dell'otturatore e bilanciamento del bianco) diventano automatici.

### Regolazione del guadagno

È possibile regolare manualmente il guadagno quando non si desidera utilizzare la funzione di controllo automatico del guadagno AGC.

1. Durante la registrazione o la fase di attesa, portare l'interruttore AUTO/MANUAL **[H]** su MANUAL.
2. In caso di regolazione automatica del guadagno, premere il pulsante GAIN **[C]**. Viene visualizzato "AGC".
3. Portare l'interruttore del guadagno **[F]** su H, M o L. Sullo schermo viene visualizzato il valore del guadagno impostato per la posizione dell'interruttore del guadagno selezionata. È possibile impostare il valore del guadagno per H/M/L da "Gain" del menu Camera (pagina 40).

**Per regolare automaticamente il guadagno**

Premere il pulsante GAIN **[C]** o portare l'interruttore AUTO/MANUAL **[H]** su AUTO. Il valore del guadagno non viene più visualizzato. "AGC" viene visualizzato accanto al valore del guadagno.

**Note**

- Quando l'interruttore AUTO/MANUAL **[H]** viene portato su AUTO, anche i valori di altri elementi regolati manualmente (diaframma, velocità dell'otturatore e bilanciamento del bianco) diventano automatici.

**Regolazione manuale della velocità dell'otturatore**

È possibile regolare e determinare manualmente la velocità dell'otturatore. Con la regolazione della velocità dell'otturatore, è possibile far apparire immobile un soggetto in movimento o enfatizzarne la dinamicità.

1. Durante la registrazione o la fase di attesa, portare l'interruttore AUTO/MANUAL **[H]** su MANUAL.
2. Premere il pulsante SHUTTER SPEED **[D]** per visualizzare il valore dell'otturatore.
3. Modificare il valore dell'otturatore visualizzato sullo schermo ruotando la manopola SEL/SET **[G]**.

È possibile regolare la velocità dell'otturatore in un intervallo compreso tra 1/4 e 1/9000 secondi (NTSC Area) e tra 1/3 e 1/9000 secondi (PAL Area).

Sullo schermo viene visualizzato il valore dell'otturatore impostato. Ad esempio, "1/100" viene visualizzato quando la velocità dell'otturatore è impostata su 1/100 secondi. Più è alto il valore del denominatore sullo schermo, maggiore sarà la velocità dell'otturatore.

4. Premere la manopola SEL/SET **[G]** per bloccare il valore dell'otturatore. Per regolare nuovamente la velocità dell'otturatore, eseguire i passaggi da 2 a 4.
- L'intervallo della velocità dell'otturatore che è possibile impostare dipende dalla frequenza fotogrammi.
  - È difficile mettere a fuoco automaticamente con una velocità dell'otturatore inferiore. In questo caso, è consigliata la messa a fuoco manuale con la videocamera montata sul cavalletto.

- Se durante la registrazione si utilizzano lampade fluorescenti, lampade al sodio o lampade al mercurio, può verificarsi uno sfarfallio dell'immagine o un cambiamento di colore oppure possono essere visualizzate delle bande orizzontali di rumore. Per migliorare la situazione, regolare la velocità dell'otturatore.

**Per regolare la velocità dell'otturatore automaticamente**

Premere il pulsante SHUTTER SPEED **[D]** due volte o portare l'interruttore AUTO/MANUAL **[H]** su AUTO.

Il valore dell'otturatore non viene più visualizzato. Quando la velocità dell'otturatore viene regolata in modo automatico, viene visualizzato "A.SHT".

**Note**

- Quando l'interruttore AUTO/MANUAL **[H]** viene portato su AUTO, anche i valori di altri elementi regolati manualmente (diaframma, guadagno e bilanciamento del bianco) diventano automatici.

**Regolazione del volume della luce (filtro ND)**

È possibile registrare chiaramente un soggetto utilizzando l'interruttore ND FILTER **[B]** quando l'ambiente di registrazione è troppo luminoso. OFF: il filtro ND non è utilizzato.

- 1: consente di ridurre la quantità della luce a 1/4.
- 2: consente di ridurre la quantità della luce a 1/16.
- 3: consente di ridurre la quantità della luce a 1/64.

Quando il valore del diaframma viene regolato in modo automatico, viene visualizzato "Video Level Warning".

Se ND OFF lampeggia, portare l'interruttore ND FILTER su OFF. L'icona del filtro ND non viene più visualizzata sullo schermo.

**Note**

- Cambiando l'interruttore ND FILTER **[B]** durante la registrazione, il filmato e il suono possono risultare distorti.
- Quando si regola il diaframma manualmente, "Video Level Warning" non viene visualizzato anche se il volume della luce è regolato con l'interruttore ND FILTER.

Quando si registra un soggetto luminoso, può verificarsi una diffrazione in caso di chiusura ulteriore del diaframma, che determina una messa a fuoco non ottimale (un problema comune per le videocamere). L'interruttore ND FILTER **[B]** elimina l'inconveniente e assicura risultati di registrazione migliori.

## Regolazione del colore naturale (bilanciamento del bianco)

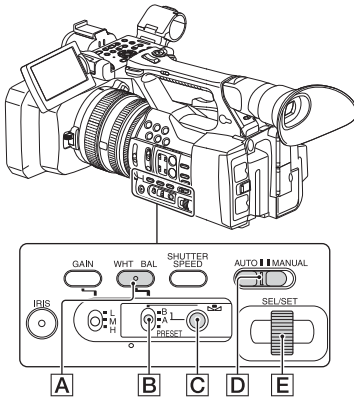

È possibile regolare e fissare il bilanciamento del bianco sulla base delle condizioni della luce dell'ambiente di registrazione.

È possibile salvare i valori del bilanciamento del bianco, rispettivamente, nella memoria A (☑ A) e nella memoria B (☑ B). A meno che il bilanciamento del bianco non venga nuovamente regolato, i valori verranno mantenuti anche dopo lo spegnimento.

Quando si seleziona PRESET, viene impostato "Outdoor," "Indoor" o "Color Temp." a seconda di quale modo era precedentemente selezionato con "Preset White" in "White" del menu Paint.

- 1 Durante la registrazione o la fase di attesa, portare l'interruttore AUTO/MANUAL **D** su MANUAL.
- 2 Premere il pulsante WHT BAL **A**.
- 3 Impostare l'interruttore della memoria del bilanciamento del bianco **B** su PRESET/A/B.

Selezionare A o B per la registrazione con l'impostazione del bilanciamento del bianco salvata nella memoria A o B.

Indicatore	Condizioni di ripresa
☑ A (Memoria A)	<ul style="list-style-type: none"> <li>• È possibile salvare i valori del bilanciamento del bianco regolati per le fonti di luce nella memoria A e nella memoria B. Seguire i passaggi in "Per salvare il valore del bilanciamento del bianco nella memoria A o B" (pagina 32).</li> </ul>
☑ B (Memoria B)	
☀ Outdoor	<ul style="list-style-type: none"> <li>• Registrazione di insegne al neon o fuochi d'artificio</li> <li>• Registrazione di tramonto/alba, subito dopo il calare o subito prima del levare del sole</li> <li>• Presenza di lampade fluorescenti a colori con luce del giorno</li> </ul>
☀ Indoor	<ul style="list-style-type: none"> <li>• Presenza di condizioni di illuminazione che cambiano di continuo, ad esempio in una sala per feste</li> <li>• In presenza di luce forte, come quella di uno studio di fotografia</li> <li>• In presenza di lampade al sodio o al mercurio</li> </ul>
Temperatura colore ("Color Temp.")	<ul style="list-style-type: none"> <li>• È possibile impostare la temperatura colore su un valore compreso tra 2300K e 15000K (l'impostazione predefinita è 3200K).</li> </ul>

- È possibile modificare la temperatura colore. Impostare "Color Temp." in "Preset White" in "White" del menu Paint e l'interruttore della memoria del bilanciamento del bianco **B** su PRESET, quindi premere il pulsante **C** (una pressione). Ruotare la manopola SEL/SET **E** fino a visualizzare sullo schermo la temperatura desiderata, quindi premerla per impostare la temperatura. È inoltre possibile impostare la temperatura premendo il pulsante WHT BAL **A** + **C** (una pressione) **C**.

### Per salvare il valore del bilanciamento del bianco nella memoria A o B

1. Portare l'interruttore della memoria del bilanciamento del bianco su A (**A**) o B (**B**) nel passaggio **3** di "Regolazione del colore naturale (bilanciamento del bianco)".
2. Catturare un oggetto bianco, ad esempio un foglio, a schermo intero con la stessa condizione di illuminazione del soggetto.
3. Premere il pulsante **C** (una pressione). **A** o **B** inizia a lampeggiare rapidamente. Viene visualizzato fino a quando la regolazione del bilanciamento del bianco non è completa e il valore regolato non viene salvato in **A** o **B**.

#### Note

- Potrebbe essere necessario molto tempo per la regolazione del bilanciamento del bianco, in base alle condizioni di registrazione. Per eseguire un'operazione diversa prima di completare la regolazione, impostare l'interruttore della memoria del bilanciamento del bianco **B** su un'altra posizione per sospendere temporaneamente la regolazione del bilanciamento del bianco.

### Per regolare il bilanciamento del bianco automaticamente

Premere il pulsante WHT BAL **A** o portare l'interruttore AUTO/MANUAL **D** su AUTO.

#### Note

- Quando l'interruttore AUTO/MANUAL **D** viene portato su AUTO, anche i valori di altri elementi regolati manualmente (diaframma, guadagno e velocità dell'otturatore) diventano automatici.

## Impostazioni dell'audio

I seguenti connettori, interruttori e manopole consentono di impostare l'audio da registrare.

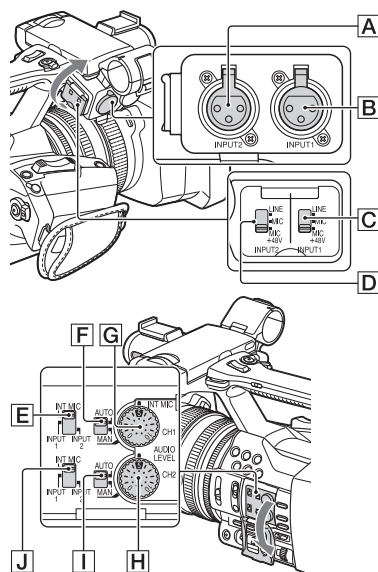

### Jack e interruttori degli ingressi audio esterni

Jack INPUT 1 **B**

Jack INPUT 2 **A**

Interruttore INPUT 1 **C**

Interruttore INPUT 2 **D**

### Interruttori delle sorgenti audio

Interruttore CH1 (INT MIC/INPUT 1/INPUT 2) **E**

Interruttore CH2 (INT MIC/INPUT 1/INPUT 2) **J**

### Comandi del livello dell'audio

Interruttore CH1 (AUTO/MAN) **F**

Interruttore CH2 (AUTO/MAN) **I**

Manopola AUDIO LEVEL (CH1) **G**

Manopola AUDIO LEVEL (CH2) **H**

### Utilizzo del microfono interno

L'audio viene registrato in stereo quando si utilizza il microfono interno.

**Portare gli interruttori CH1 (INT MIC/INPUT 1/INPUT 2) e CH2 (INT MIC/INPUT 1/INPUT 2) su INT MIC.**



- Se il livello di registrazione è basso, impostare "INT MIC Sensitivity" in "Audio Input" del menu Audio su "High" (pagina 43).
- Per ridurre il rumore del vento, impostare "INT MIC Wind Filter" in "Audio Input" del menu Audio su "On" (pagina 43).

## Registrazione dell'audio da un dispositivo audio esterno

Per utilizzare un dispositivo audio esterno o un microfono (venduto separatamente), modificare le impostazioni seguendo le indicazioni riportate di seguito.

1. Selezionare la sorgente di ingresso.  
Impostare gli interruttori INPUT 1/INPUT 2 sulla base dei dispositivi collegati ai jack INPUT 1/INPUT 2.

Dispositivi audio	Posizione interruttore
Dispositivo audio esterno (mixer e così via)	LINE
Microfoni dinamici o microfoni con batteria integrata	MIC
Microfono con alimentazione+48V (alimentazione "phantom")	MIC+48V

- Se si collega un dispositivo che non supporta l'alimentazione phantom a +48 V, potrebbe verificarsi un funzionamento non corretto dall'impostazione dell'interruttore su MIC+48V. Verificare questo aspetto prima di collegare il dispositivo.
  - Quando non viene collegato alcun dispositivo audio al jack INPUT, portare l'interruttore INPUT del jack su LINE per impedire il rumore.
2. Impostare il livello di ingresso del microfono.
    - Impostare il livello di ingresso del microfono per "INPUT1 Reference/ INPUT2 Reference" in "Audio Input" del menu Audio (pagina 43). Effettuare la regolazione sulla base della sensibilità del microfono.
  3. Selezionare il canale da registrare.  
Utilizzando gli interruttori CH1/CH2, selezionare la sorgente da registrare su ciascun canale.

Quando l'interruttore CH1 è impostato su INT MIC

Sorgente di ingresso e canale registrato	Impostazione dell'interruttore CH2
--	------------------------------------

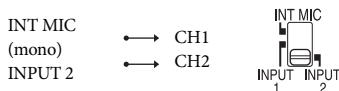
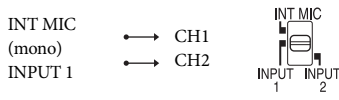
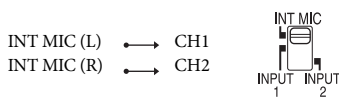

Quando l'interruttore CH1 è impostato su INPUT 1

Sorgente di ingresso e canale registrato	Impostazione dell'interruttore CH2
--	------------------------------------

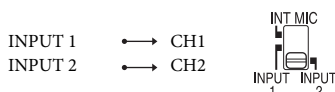
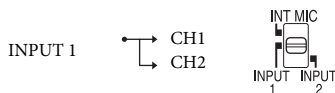
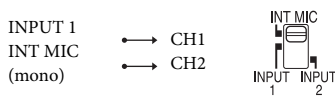

- Quando l'interruttore CH1 è impostato su INPUT 2, la sorgente INPUT 2 viene registrata su CH1.
- Quando si utilizza un microfono stereo (2 spine XLR), collegare la spina del canale L (sinistro) al jack INPUT 1 e la spina del canale R (destra) al jack INPUT 2. Portare l'interruttore CH1 su INPUT 1 e l'interruttore CH2 su INPUT 2.

## Regolazione del volume

Quando entrambi gli interruttori CH1/CH2 sono impostati su INT MIC, i canali sinistro e destro sono collegati alla manopola e all'interruttore CH1.

1. Impostare l'interruttore AUTO/MAN (F o I) del canale da regolare su MAN. Sullo schermo LCD viene visualizzato .
2. Durante la registrazione o la fase di attesa, ruotare la manopola AUDIO LEVEL (G o H) del canale da regolare.

### Per ripristinare la regolazione automatica

Impostare l'interruttore AUTO/MAN (F o I) del canale regolato manualmente su AUTO.

## Impostazione dell'audio delle cuffie

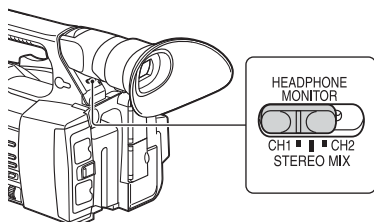

È possibile selezionare il canale impostando l'interruttore su CH1 o CH2 come uscita dalle cuffie.

Vedere "Headphone Out" in "Audio Output" del menu Audio sull'audio a STEREO MIX (pagina 43).

## Funzioni utili

### Pulsanti assegnabili

La videocamera dispone di sette pulsanti assegnabili (pagina 11, 12) a cui assegnare diverse funzioni per renderne l'uso più pratico.

### Modifica delle funzioni

Utilizzare "Assignable Button" (pagina 46) nel menu System.

È possibile visualizzare le funzioni assegnate nella schermata di stato dei pulsanti assegnabili (pagina 16).

### Funzioni assegnate per impostazione predefinita

- Pulsante 1 Off
- Pulsante 2 Off
- Pulsante 3 Off
- Pulsante 4 Zebra
- Pulsante 5 Peaking
- Pulsante 6 Thumbnail
- Pulsante 7 Focus Magnifier

### Funzioni assegnabili

- Off
- Marker (pagina 44)
- Zebra (pagina 44)
- Peaking (pagina 44)
- Focus Magnifier (pagina 27)
- Auto Exposure Level (pagina 40)
- SteadyShot (pagina 40)
- Color Bars (pagina 40)
- Rec Lamp[F] (pagina 46)
- Rec Lamp[R] (pagina 46)
- Thumbnail (pagina 47)

## Schermate di anteprima

Premendo il pulsante THUMBNAIL (pagina 15), i video registrati sulla scheda di memoria XQD vengono visualizzati come anteprime sullo schermo.

È possibile avviare la riproduzione del video selezionato nella schermata di anteprima. La riproduzione può essere vista sullo schermo LCD/del mirino e su monitor esterni.

Premere il pulsante THUMBNAIL per uscire dalla schermata di anteprima e tornare alla schermata di registrazione.

### Configurazione della schermata

Le informazioni relative al video selezionato con il cursore sono visualizzate in fondo alla schermata.

L'icona della scheda di memoria XQD in uso è selezionata, mentre l'icona della scheda non selezionata è oscurata. Se la scheda è protetta da scrittura, sul lato destro viene visualizzata l'icona di un lucchetto.

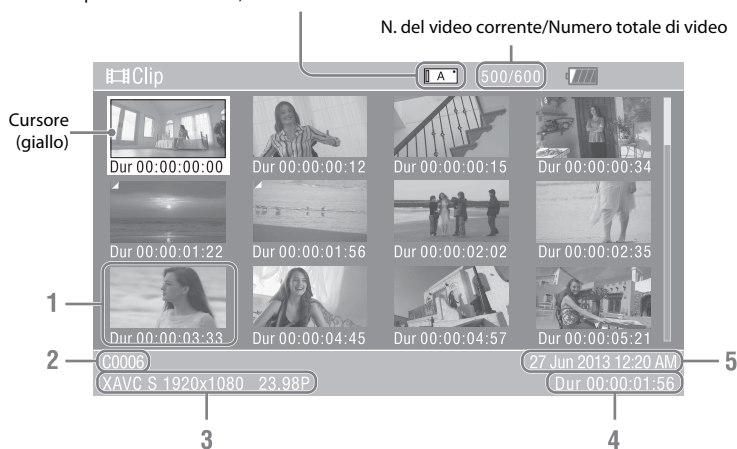

#### 1. Anteprima

L'immagine di anteprima per ciascun video è un fotogramma di indice del video. Durante la registrazione, il primo fotogramma di un video viene automaticamente impostato come fotogramma di indice.

Sotto a ogni anteprima sono riportate le informazioni relative al video/fotogramma. Per modificare l'elemento visualizzato, scegliere "Thumbnail Caption" in "Customize View" (pagina 36) del menu di anteprima.

#### 2. Nome del video

Viene visualizzato il nome del video selezionato.

#### 3. Formato del video registrato

Viene visualizzato il formato file del video selezionato.

#### 4. Durata del video

#### 5. Data e ora di creazione

## Riproduzione dei video

### Riproduzione in sequenza del video selezionato e dei video successivi

- 1 Ruotare la manopola SEL/SET (pagina 15) per portare il cursore sull'immagine miniaturizzata del video da riprodurre.**
- 2 Premere la manopola SEL/SET.**

La riproduzione inizia dall'inizio del video selezionato.

#### Note

- L'immagine può risultare temporaneamente distorta o bloccata tra un video e il successivo. Non è possibile utilizzare la videocamera se si verifica questa condizione.
- Quando si seleziona un video nella schermata di anteprima e ne viene avviata la riproduzione, l'immagine all'inizio del video può risultare distorta. Per avviare la riproduzione senza distorsione, interrompere la riproduzione dopo l'avvio, premere il pulsante di comando della riproduzione PREV per tornare all'inizio del video, quindi riavviare la riproduzione.

## Operazioni con i video

Nella schermata di anteprima, è possibile azionare i video o confermarne i dati usando il menu di anteprima, visualizzato premendo il pulsante OPTION (pagina 15) nella schermata.

### Funzioni del menu di anteprima

Ruotare la manopola SEL/SET (pagina 15) per selezionare una voce di menu, quindi premere la manopola SEL/SET.  
Premere il pulsante CANCEL/BACK (pagina 15) per ripristinare la condizione precedente.  
Premere il pulsante OPTION mentre il menu di anteprima è visualizzato per disattivarlo.

#### Note

- Se la scheda di memoria XQD è protetta da scrittura, alcune operazioni non sono disponibili.
- Alcune voci potrebbero non essere selezionabili, in base allo stato del menu quando viene visualizzato.

### Menu delle funzioni dei video

#### Display Clip Properties

Visualizza le informazioni dettagliate di un video (pagina 37).

#### Delete Clip

Select Clip: consente di eliminare il video selezionato (pagina 38).

#### Customize View

Thumbnail Caption: consente di modificare le voci visualizzate nell'immagine miniaturizzata. (pagina 38)

## Visualizzazione di informazioni su un video

Selezionare "Display Clip Properties" nel menu di anteprima.

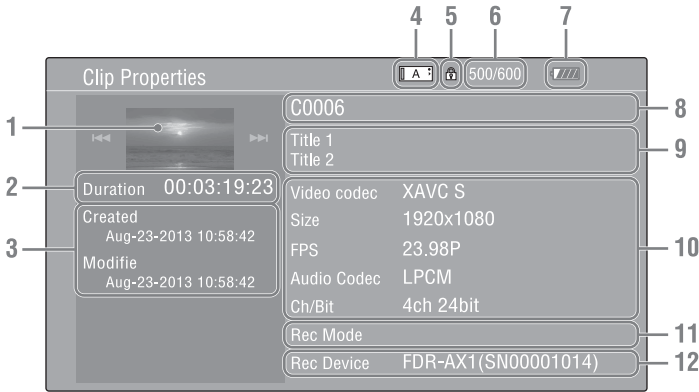

### 1. Immagine del video corrente

### 2. Tempo

Duration: durata del video

### 3. Data di registrazione/modifica

### 4. Scheda di memoria attualmente selezionata

### 5. Icona di protezione dei supporti

### 6. Numero del video/Numero totale di video

### 7. Icona della batteria

### 8. Nome del video

### 9. Titolo del video 1/2

### 10. Formato di registrazione

Video Codec: codec video

Size: dimensioni dell'immagine

FPS: frequenza fotogrammi/bit rate

Audio Codec: codec audio

Ch/Bit: numero del canale audio registrato/bit registrazione audio

### 11. Informazioni speciali sulla registrazione

### 12. Nome del dispositivo di registrazione

## Eliminazione di video

È possibile eliminare i video dalla scheda di memoria XQD.

Selezionare "Select Clip" da "Delete Clip" nel menu di anteprima.

È possibile selezionare più video da eliminare. Premere il pulsante OPTION (*pagina 15*) dopo aver selezionato il video da eliminare.

## Modifica delle informazioni audio nella schermata di anteprima

È possibile modificare le informazioni del video/fotogramma visualizzato nell'anteprima.

Selezionare l'elemento visualizzato da "Thumbnail Caption" in "Customize View" nel menu di anteprima.

Date Time: data di creazione o ora di modifica

Time Code: tempo

Duration: durata

Sequential Number: numero dell'anteprima

## Funzioni del menu Setup

Il menu Setup consente di eseguire determinate impostazioni necessarie per la registrazione e la riproduzione. Viene visualizzato sullo schermo LCD/del mirino premendo il pulsante MENU. Tale menu può essere visualizzato anche su un monitor video esterno.

---

### Comandi di menu

---

#### **Pulsante MENU (pagina 15)**

Consente di impostare la modalità menu per attivare/disattivare i menu delle impostazioni.

#### **Manopola SEL/SET (pagina 15)**

Ruotando la manopola, il cursore si sposta verso l'alto o verso il basso, consentendo di selezionare voci di menu o di impostare dei valori. Premere la manopola SEL/SET per selezionare la voce evidenziata.

#### **Pulsante CANCEL/BACK (pagina 15)**

Consente di tornare al menu precedente. Una modifica non completata viene annullata.

#### **Pulsante $\blacktriangle/\blacktriangledown/\blacktriangleleft/\blacktriangleright$ SET**

Premendo i pulsanti  $\blacktriangle/\blacktriangledown/\blacktriangleleft/\blacktriangleright$ , il cursore si sposta nella direzione corrispondente, consentendo di selezionare voci di menu o di impostare dei valori.

Premere il pulsante SET per immettere la voce evidenziata.

#### **Note**

- In modalità Focus Magnifier (pagina 27), non è possibile usare il menu Setup.

---

### Impostazioni del menu Setup

---

Ruotare la manopola SEL/SET per portare il cursore sulla voce di menu che si desidera impostare, quindi premere la manopola SEL/SET per selezionarla.

- L'area di selezione delle voci di menu può contenere fino a 9 righe. Se tutte le voci selezionabili non possono essere visualizzate simultaneamente, scorrere lo schermo in alto o in basso spostando il cursore.
- Per le voci che hanno un ampio intervallo di valori disponibili (ad esempio, da -99 a +99), l'area dei valori disponibili non è visualizzata.

Viene invece evidenziata l'impostazione corrente, a indicare che è possibile modificarla.

- Se si seleziona "Execute" per una voce di esecuzione, viene eseguita la funzione corrispondente.
- Quando si seleziona una voce da confermare prima dell'esecuzione, il menu scompare temporaneamente e viene visualizzato un messaggio di conferma. Seguire le istruzioni del messaggio, quindi specificare se eseguire o annullare l'operazione.

# Elenco dei menu di impostazione

Le funzioni e le impostazioni disponibili dei menu sono elencate di seguito.

Le impostazioni predefinite impostate in fabbrica sono mostrate in grassetto (ad esempio, **18dB**).

## Menu Camera

Camera		
Voci di menu	Menu secondari e valori di impostazione	Contenuto
<b>Gain</b> Impostazione per il guadagno	Gain<H> 0dB / 3dB / 6dB / 9dB / 12dB / 15dB / <b>18dB</b> / 21dB	Consente di impostare il valore preimpostato <H> del guadagno.
	Gain<M> 0dB / 3dB / 6dB / <b>9dB</b> / 12dB / 15dB / 18dB / 21dB	Consente di impostare il valore preimpostato <M> del guadagno.
	Gain<L> <b>0dB</b> / 3dB / 6dB / 9dB / 12dB / 15dB / 18dB / 21dB	Consente di impostare il valore preimpostato <L> del guadagno.
<b>Auto Exposure</b> Impostazione per il sistema di controllo dei livelli	Level -2.0 / -1.75 / -1.5 / -1.25 / -1.0 / -0.75 / -0.5 / -0.25 / <b>0</b> / +0.25 / +0.5 / +0.75 / +1.0 / +1.25 / +1.5 / +1.75 / +2.0	Consente di impostare il livello TLCS.
	Speed Da -99 a +99 ( <b>±0</b> )	Consente di impostare la velocità di controllo del TLCS.
	AGC Limit 3dB / 6dB / 9dB / 12dB / <b>15dB</b> / 18dB / 21dB / 24dB	Consente di impostare il guadagno massimo della funzione AGC.
	A.SHT Limit <b>Off</b> / 1/100 / 1/150 / 1/200 / 1/250	Consente di impostare la velocità dell'otturatore massima per la funzione dell'otturatore automatico.
	<b>Color Bars</b> Impostazione per la barra colori	Setting On / <b>Off</b>
	Type <b>ARIB</b> / SMPTE / 75% / 100%	Consente di selezionare il tipo di barra colori.
<b>Flicker Reduce</b> Impostazione per la correzione dello sfarfallio	Mode Auto / On / <b>Off</b>	Consente di impostare la modalità di correzione dello sfarfallio.
	Frequency 50Hz / 60Hz	Consente di impostare la frequenza di potenza delle luci che causano lo sfarfallio.
<b>SteadyShot</b> Impostazione della funzione SteadyShot	Setting On / <b>Off</b>	Consente di attivare/disattivare la funzione SteadyShot.
	SteadyShot Type Hard / <b>Standard</b> / Soft / Wide Conversion	Consente di selezionare il tipo di SteadyShot.



Camera		
Voci di menu	Menu secondari e valori di impostazione	Contenuto
<b>Handle Zoom</b> Impostazione della velocità dello zoom sull'impugnatura	Setting Da 1 a 8 (3)	Consente di impostare la velocità dello zoom sull'impugnatura. Questa impostazione è disponibile solo se l'interruttore di zoom sull'impugnatura è impostato su "FIX".

## Menu Paint

Paint		
Voci di menu	Menu secondari e valori di impostazione	Contenuto
<b>White</b> Impostazione del bilanciamento del bianco	Preset White <b>Outdoor</b> / Indoor / Color Temp.	Consente di selezionare il tipo da usare come preset.
	Color Temp. <Preset> Da 2300K a 15000K ( <b>3200K</b> )	Consente di visualizzare e impostare la temperatura colore del bilanciamento del bianco salvata nella memoria del bianco.
	Shockless White Off / <b>1</b> / 2 / 3	Consente di impostare la velocità di modifica del bilanciamento del bianco se tale modalità è attiva. Off: consente di cambiare la velocità immediatamente. Da 1 a 3: selezionare il numero più alto per cambiare il bilanciamento del bianco più lentamente tramite l'interpolazione.
	ATW Speed 1 / 2 / <b>3</b> / 4 / 5	Consente di impostare la velocità di reazione quando la modalità è ATW. 1: velocità di reazione massima
<b>Offset White</b> Impostazione del bilanciamento del bianco offset	Setting On / <b>Off</b>	Consente di attivare/disattivare "Offset White", ovvero il bilanciamento automatico del bianco (una pressione) e la funzione ATW.
	Offset<A> Da -99 a +99 ( <b>±0</b> )	Consente di regolare il volume del bianco offset per la memoria del bianco (A).
	Offset<B> Da -99 a +99 ( <b>±0</b> )	Consente di regolare il volume del bianco offset per la memoria del bianco (B).
	Offset<ATW> Da -99 a +99 ( <b>±0</b> )	Consente di regolare il volume del bianco offset per ATW.
<b>Gamma</b> Consente di regolare la compensazione della gamma	Gamma Category <b>STD</b> / CINE	Selezionare tra "STD" (gamma standard) e "CINE".
	Gamma Select  Se "Gamma Category" è impostato su "STD" STD1 DVW / STD2 ×4.5 / STD3 ×3.5 / STD4 240M / <b>STD5 R709</b> / STD6 ×5.0 Se "Gamma Category" è impostato su "CINE" <b>Cinematone1</b> / Cinematone2	Consente di selezionare la tabella gamma da usare per la compensazione gamma.

Paint		
Voci di menu	Menu secondari e valori di impostazione	Contenuto
<b>Detail</b> Impostazione per la regolazione del dettaglio	Manual Setting On / <b>Off</b>	Consente di attivare/disattivare la funzione di regolazione del dettaglio.
	Level Da -99 a +99 ( $\pm 0$ )	Consente di regolare il livello di dettaglio.
<b>Skin Detail</b> Consente di regolare la compensazione del dettaglio della pelle	Setting On / <b>Off</b>	Consente di attivare/disattivare la funzione di compensazione del dettaglio della pelle.
	Area Detection Execute/Cancel	Rileva il colore per la compensazione del dettaglio della pelle. Execute: consente di eseguire la funzione.
	Area Indication On / <b>Off</b>	Consente di attivare/disattivare la funzione che visualizza lo schema zebraato nell'area di destinazione della compensazione del dettaglio della pelle.
	Level Da -99 a +99 ( $\pm 0$ )	Consente di regolare il livello di dettaglio della pelle.
	Saturation Da -99 a +99 ( $\pm 0$ )	Consente di regolare il livello di colore (saturazione) per la compensazione del dettaglio della pelle.
	Hue Da 0 a 359	Consente di regolare la tonalità del colore per la compensazione del dettaglio della pelle.
	Width Da 0 a 90 ( <b>40</b> )	Consente di regolare la larghezza della tonalità del colore per la compensazione del dettaglio della pelle.
	<b>Matrix</b> Impostazione per la correzione della matrice	Setting <b>On</b> / Off
	Preset Matrix <b>On</b> / Off	Consente di attivare/disattivare la funzione della matrice del preset.
	Preset Select <b>Standard</b> / High Saturation / FL Light / Cinema	Consente di selezionare la matrice del preset.
	User Matrix On / <b>Off</b>	Consente di attivare/disattivare la funzione di correzione della matrice dell'utente.
	Level Da -99 a +99 ( $\pm 0$ )	Consente di regolare la saturazione colore per l'intera area dell'immagine.
	Phase Da -99 a +99 ( $\pm 0$ )	Consente di regolare la fase colore per l'intera area dell'immagine.

## Menu Audio

Audio		
Voci di menu	Menu secondari e valori di impostazione	Contenuto
<b>Audio Input</b> Impostazione per gli ingressi audio	INPUT1 Reference -60dB / <b>-50dB</b> / -40dB	Consente di selezionare il livello di ingresso di riferimento quando l'interruttore INPUT1 è impostato su MIC.
	INPUT2 Reference -60dB / <b>-50dB</b> / -40dB	Consente di selezionare il livello di ingresso di riferimento quando l'interruttore INPUT2 è impostato su MIC.
	INT MIC Sensitivity <b>Normal</b> / High	Consente di selezionare la sensibilità del microfono interno.
	INPUT1 Wind Filter On / <b>Off</b>	Consente di attivare/disattivare il filtro del vento per CH1.
	INPUT2 Wind Filter On / <b>Off</b>	Consente di attivare/disattivare il filtro del vento per CH2.
	INT MIC Wind Filter On / <b>Off</b>	Consente di attivare/disattivare il filtro del vento per il microfono stereo interno.
	Limiter Mode On / <b>Off</b>	Consente di attivare/disattivare il limitatore in presenza di un segnale forte in ingresso mentre il livello dell'ingresso audio viene impostato manualmente.
	AGC Mode <b>Mono</b> / Stereo	Consente di selezionare il collegamento tra più canali dell'AGC.
	1KHz Tone On / <b>Off</b>	Consente di attivare/disattivare il segnale del tono di riferimento da 1 kHz.
	<b>Audio Output</b> Impostazione per le uscite audio	Headphone Out Mono / <b>Stereo</b>

Impostazioni

## Menu Video

Video		
Voci di menu	Menu secondari e valori di impostazione	Contenuto
<b>Output Format</b> Impostazione per il formato dell'uscita	HDMI Il valore dell'impostazione dipende dall'impostazione di "Video Format" in "Rec Format" nel menu System. I valori predefiniti sono i seguenti:  Modello NTSC: <b>3840×2160P</b> / 1920×1080P / 1920×1080i / 720×480P Modello PAL: <b>3840×2160P</b> / 1920×1080P / 1920×1080i / 720×576P	Consente di impostare la risoluzione dell'uscita HDMI. SET: consente di eseguire la funzione.
	VIDEO	Consente di visualizzare la risoluzione e il metodo di scansione (solo Display).

Video		
Voci di menu	Menu secondari e valori di impostazione	Contenuto
<b>Output Display</b> Impostazione per il segnale in uscita	HDMI <b>On / Off</b>	Consente di selezionare se aggiungere il menu o lo stato al segnale dell'uscita HDMI.
	VIDEO <b>On / Off</b>	Consente di selezionare se aggiungere il menu o lo stato al segnale dell'uscita video.

## Menu LCD/VF

LCD/VF		
Voci di menu	Menu secondari e valori di impostazione	Contenuto
<b>LCD Setting</b> Impostazione per lo schermo LCD	Color Da -99 a +99 ( <b>±0</b> )	Consente di regolare la saturazione colore dello schermo LCD.
	Brightness Da -99 a +99 ( <b>±0</b> )	Consente di regolare la luminosità dello schermo LCD.
	LCD Backlight <b>Normal / Bright</b>	Consente di regolare il livello di retroilluminazione dello schermo LCD.
<b>VF Setting</b> Impostazione per il mirino	VF Backlight <b>Normal / Bright</b>	Consente di regolare la luminosità delle immagini sul mirino.
	Power Mode <b>Auto / On</b>	Consente di impostare la modalità di illuminazione in base allo schermo LCD. Auto: Si illumina quando lo schermo LCD è chiuso o invertito. On: sempre acceso
<b>Peaking</b> Impostazione della funzione di effetto contorno	Setting <b>On / Off</b>	Consente di attivare/disattivare la funzione di effetto contorno.
	Color <b>White / Red / Yellow / Blue</b>	Consente di selezionare il colore del segnale dell'effetto contorno a colori.
	Color Peaking Level Da 0 a 99 ( <b>50</b> )	Consente di impostare il livello dell'effetto contorno a colori.
<b>Marker</b> Impostazione delle indicazioni dei simboli	Setting <b>On / Off</b>	Consente di attivare/disattivare tutte le indicazioni dei simboli sul mirino.
	Center Marker <b>On / Off</b>	Consente di attivare/disattivare il simbolo del centro.
	Guide Frame <b>On / Off</b>	Consente di attivare/disattivare la visualizzazione della cornice guida.
<b>Zebra</b> Impostazione per lo schema zebra	Setting <b>On / Off</b>	Consente di attivare/disattivare la funzione di effetto zebra.
	Zebra Select <b>1 / 2 / Both</b>	Selezionare lo schema zebra (Zebra 1, Zebra 2 o entrambi Zebra 1 e Zebra 2) da visualizzare.
	Zebra1 Level Da 50% a 107% ( <b>70%</b> )	Consente di impostare il livello di visualizzazione di Zebra 1.
	Zebra1 Aperture Level Da 1% a 20% ( <b>10%</b> )	Consente di impostare il livello di apertura del diaframma di Zebra 1.
	Zebra2 Level Da 52% a 109% ( <b>100%</b> )	Consente di impostare il livello di visualizzazione di Zebra 2.

## Menu Media

Questo menu non è disponibile se il supporto non è caricato.

Media		
Voci di menu	Menu secondari e valori di impostazione	Contenuto
<b>Format Media</b> Formattazione di una scheda di memoria	Media(A) Execute / Cancel	Consente di formattare la scheda di memoria XQD nello slot A. Execute: consente di eseguire la formattazione.
	Media(B) Execute / Cancel	Consente di formattare la scheda di memoria XQD nello slot B. Execute: consente di eseguire la formattazione.
	SD card Execute / Cancel	Consente di formattare la scheda UTILITY SD. Execute: consente di eseguire la formattazione.

## Menu System

System		
Voci di menu	Menu secondari e valori di impostazione	Contenuto
<b>Rec Format</b> Impostazione del formato di registrazione	Video Format NTSC Area: 3840×2160 59.94P 150 3840×2160 29.97P 100 3840×2160 29.97P 60 3840×2160 23.98P 100 3840×2160 23.98P 60 1920×1080 59.94P 50 1920×1080 29.97P 50 1920×1080 23.98P 50 PAL Area: 3840×2160 50P 150 3840×2160 25P 100 3840×2160 25P 60 1920×1080 50P 50 1920×1080 25P 50	Consente di impostare il formato di registrazione. SET: consente di eseguire la funzione.

System		
Voci di menu	Menu secondari e valori di impostazione	Contenuto
<b>Assignable Button</b> Assegnazione di funzioni ai pulsanti assegnabili	Da <1> a <7> Off / Marker / Zebra / Peaking / Focus Magnifier / Auto Exposure Level / SteadyShot / Color Bars / Rec Lamp[F] / Rec Lamp[R] / Thumbnail	Consente di assegnare una funzione ai pulsanti assegnabili. Marker: consente di attivare/disattivare il simbolo. Zebra: consente di attivare/disattivare la funzione di effetto zebrato. Peaking: consente di attivare/disattivare la funzione di effetto contorno. Focus Magnifier: consente di attivare/disattivare la funzione di ingrandimento della messa a fuoco. Auto Exposure Level: consente di attivare/disattivare la funzione di livello di esposizione automatico. SteadyShot: consente di attivare/disattivare la funzione SteadyShot. Color Bars: consente di attivare/disattivare la visualizzazione della barra colori. Rec Lamp[F]: consente di attivare/disattivare la spia di registrazione anteriore. Rec Lamp[R]: consente di attivare/disattivare la spia di registrazione posteriore. Thumbnail: consente di attivare/disattivare la visualizzazione dell'anteprima.
<b>Rec Lamp</b> Impostazione della spia di registrazione	Rec Lamp[F] <b>On</b> / Off	Consente di attivare/disattivare la spia di registrazione anteriore.
	Rec Lamp[R] <b>On</b> / Off	Consente di attivare/disattivare la spia di registrazione posteriore.
<b>Language</b> Impostazione della lingua	Select	Consente di impostare la lingua di visualizzazione. SET: consente di eseguire la funzione.
<b>Clock Set</b> Impostazione dell'orologio integrato	Time Zone Da UTC -12:00 Kwajalein a UTC +14:00	Consente di impostare la differenza di fuso orario rispetto al fuso UTC in incrementi di 30 minuti.
	Date Mode <b>YYMMDD</b> / MMDDYY / DDMMYY	Consente di selezionare la modalità di visualizzazione della data. YYMMDD: nella sequenza anno, mese, giorno. MMDDYY: nella sequenza mese, giorno, anno. DDMMYY: nella sequenza giorno, mese, anno.
	12H/24H 12H / <b>24H</b>	Consente di selezionare la modalità di visualizzazione dell'ora. 12H: formato 12 ore. 24H: formato 24 ore.
	Date	Consente di impostare la data corrente. SET: consente di impostare la data.
	Time	Consente di impostare l'ora corrente. SET: consente di impostare l'ora.
	<b>Country</b> Impostazione dell'area geografica	NTSC/PAL Area
<b>Hours Meter</b> Visualizzazione del numero di ore	Hours(System)	Consente di visualizzare il tempo di utilizzo complessivo (non azzerabile).
	Hours(Reset)	Consente di visualizzare il tempo di utilizzo complessivo (azzerabile).
	Reset Execute / Cancel	Consente di riportare il valore di "Hours(Reset)" su 0. Execute: consente di eseguire la reimpostazione.

System		
Voci di menu	Menu secondari e valori di impostazione	Contenuto
<b>All Reset</b> Ripristino dello stato di fabbrica	Reset Execute / Cancel	Consente di ripristinare la videocamera sullo stato di fabbrica. Execute: consente di eseguire il ripristino.
<b>Version</b> Visualizzazione della versione della videocamera	Number Vx.xx Version Up Execute / Cancel	Visualizza la versione corrente del software della videocamera.  Consente di aggiornare la videocamera*. Execute: consente di eseguire la funzione.  * La funzione di aggiornamento consente di aggiornare il software della videocamera.

## Menu Thumbnail

Thumbnail		
Voci di menu	Menu secondari e valori di impostazione	Contenuto
<b>Display Clip Properties</b> Visualizzazione della schermata delle informazioni dettagliate di un video		Consente di aprire la schermata delle informazioni dettagliate del video.
<b>Delete Clip</b> Eliminazione di un video	Execute / Cancel	Consente di eliminare un video selezionato (è necessario selezionare almeno un video). Execute: consente di eseguire la funzione.

# Collegamento di dispositivi di registrazione e monitor esterni

Per visualizzare registrazioni e riproduzioni di immagini e video su un monitor esterno, selezionare il segnale in uscita e utilizzare un cavo adatto per il monitor da collegare.

Un segnale in uscita dalla videocamera può essere registrato se un dispositivo di registrazione è collegato. Sul monitor esterno e sullo schermo del mirino è possibile visualizzare le stesse informazioni sullo stato e gli stessi menu.

In base al segnale che raggiunge il monitor, impostare "Output Display" (*pagina 44*) nel menu Video su "On".

---

### Connettore HDMI OUT (connettore di tipo A)

---

Impostare l'attivazione/disattivazione dell'uscita il formato dell'uscita nel menu Video (*pagina 43*).

Per il collegamento utilizzare un cavo HDMI fornito in dotazione.

Se si utilizza un cavo HDMI disponibile in commercio, scegliere un cavo HDMI ad alta velocità.

---

### Connettore VIDEO OUT (connettore con perni)

---

Per il collegamento utilizzare un cavo A/V fornito in dotazione.

Per i dettagli, vedere la sezione "Formati video e segnali in uscita" (*pagina 59*).



## Gestione dei video con un computer

### Collegamento con un cavo USB

#### Per usare un lettore di schede XQD (venduto separatamente)

Se un MRW-E80 XQD lettore di schede (venduto separatamente) viene collegato usando un cavo USB, la scheda di memoria nello slot viene riconosciuta dal computer come unità estesa.

Se nella videocamera vengono inserite due schede di memoria, vengono riconosciute dal computer come due unità estese indipendenti.

#### Note

- Il lettore MRW-E80 non funziona con l'alimentazione bus dal computer. Alimentarlo separatamente.

#### Per usare la modalità Mass Storage della videocamera

### 1 Portare l'interruttore di alimentazione su ON per accendere la videocamera.

Sullo schermo LCD/del mirino viene visualizzato un messaggio che richiede di confermare se si desidera abilitare il collegamento USB.

#### Note

- Il messaggio non viene visualizzato se sullo schermo è già visualizzato un altro messaggio di conferma o un messaggio di operazione in corso (ad esempio, relativo alla formattazione o al ripristino di una scheda di memoria XQD). Viene visualizzato al termine dell'operazione di formattazione o ripristino. Il messaggio non viene inoltre visualizzato se è visualizzato lo schermo delle informazioni dettagliate di un video. Viene visualizzato dopo il termine di un'operazione sulla schermata delle informazioni dettagliate di un video o se si torna alla schermata di anteprima.

### 2 Selezionare "Execute" ruotando la manopola SEL/SET.

### 3 In Windows, verificare che la scheda di memoria sia visualizzata come disco rimovibile in My Computer.

In Macintosh, verificare che sia stata creata una cartella "NO NAME" o "Untitled" sul desktop. Il nome della cartella nei sistemi Macintosh può essere modificato.

#### Note

- È necessario evitare le seguenti operazioni se la spia di accesso è illuminata in rosso:
  - Spegnimento dell'alimentazione o scollegamento del cavo di alimentazione
  - Rimozione della scheda di memoria XQD
  - Scollegamento del cavo USB
- Se una scheda di memoria XQD viene rimossa da un computer Macintosh, non selezionare "Card Power Off" dall'icona della scheda di memoria XQD visualizzata nella barra di menu.
- Il funzionamento non è garantito con tutti i computer.

## Riproduzione di immagini su un computer

Il software "PlayMemories Home" consente di importare filmati e fermi immagine sul proprio computer e usarli in diversi modi.

### Azioni possibili con il software "PlayMemories Home" (Windows)

- Importare immagini dalla videocamera
- Esportare immagini salvate in un computer nella videocamera
- Visionare immagini in un calendario

Il software "PlayMemories Home" può essere scaricato dal seguente URL:

<http://www.sony.net/pm>

#### Note

- È necessaria una connessione Internet per installare "PlayMemories Home".
- È necessaria una connessione Internet per usare "PlayMemories Online" e altri servizi online. I servizi potrebbero non essere disponibili in alcuni Paesi/aree geografiche.

### Software per Mac

Per importare immagini dalla videocamera nel proprio computer Mac e riprodurle, occorre usare l'apposito software sul proprio Mac.

Per maggiori dettagli, visitare il seguente URL:

<http://www.sony.co.jp/imsoft/Mac/>

#### Note

- La videocamera non supporta il formato XAVC.

## Verifica del sistema del computer

### Sistema operativo\*1

Windows Vista SP2\*2/Windows 7 SP1/Windows 8

### CPU

Intel Core i3/i5/i7

### GPU

Scheda grafica HD Intel HD (4.000 o più)

### Memoria

Almeno 2 GB

### Disco rigido

Volume del disco richiesto per l'installazione:

All'incirca 600 MB

### Display

Almeno 1024×768 punti

\*1 È richiesta l'installazione standard. Il funzionamento non è assicurato se il sistema operativo è stato aggiornato oppure se si usa un ambiente multiboot.

\*2 La Starter Edition non è supportata.

#### Note

- Il funzionamento non è garantito con tutti gli ambienti di computer.

## Installazione del software "PlayMemories Home" nel proprio computer

- 1 Accedere dal proprio computer al seguente sito di download usando un browser Internet, quindi fare clic su "Install" → "Run".**  
[www.sony.net/pm](http://www.sony.net/pm)
- 2 Procedere con l'installazione seguendo le istruzioni sullo schermo.**

Quando vengono visualizzate le istruzioni sullo schermo che richiedono di collegare la videocamera a un computer, collegare la videocamera al proprio computer servendosi del cavo USB fornito in dotazione.

Al termine dell'installazione, il software "PlayMemories Home" si avvia.

### Note sull'installazione



- Se il software "PlayMemories Home" è già installato nel proprio computer, collegare la videocamera al computer. Le funzioni utilizzabili con la videocamera saranno quindi disponibili.

- Se il software "PMB (Picture Motion Browser)" è installato nel proprio computer, viene sovrascritto dal software "PlayMemories Home". In questo caso, non sarà possibile usare con il software "PlayMemories Home" alcune delle funzioni che erano disponibili con il software "PMB".

## Per scollegare la videocamera dal computer

1. Fare clic sull'icona  nell'angolo inferiore destro del desktop del computer → "Safely remove USB Mass Storage Device".



2. Selezionare  → "Yes" sullo schermo della videocamera.
3. Scollegare il cavo USB.  
Se si usa Windows 7 o Windows 8, fare clic su , quindi su .

### Note

- Quando si accede alla videocamera dal computer, usare il software "PlayMemories Home". Il funzionamento non è garantito se i dati vengono gestiti con un software diverso da "PlayMemories Home" oppure se i file e le cartelle vengono gestiti direttamente da un computer.
- La videocamera divide automaticamente un file immagine in base al tempo di registrazione quando si riprende nel formato XAVC S. Tutti i file immagine possono essere mostrati come file separati su un computer; tuttavia, i file vengono gestiti correttamente tramite le funzioni di importazione e riproduzione della videocamera o il software "PlayMemories Home".

## Modifica delle immagini su un computer

### Uso di un sistema di modifica non lineare

Per un sistema di modifica non lineare, è richiesto un software di modifica che corrisponda ai formati di registrazione usati con la videocamera (venduto separatamente).

Salvare anticipatamente i video da modificare sull'HDD del computer tramite il software applicativo dedicato.

## Note importanti sul funzionamento

### Tempo di registrazione dei filmati

#### Durata stimata della registrazione e della riproduzione

##### Tempo di registrazione

Tempo approssimativo disponibile se si utilizza una batteria completamente carica.

(unità: minuto)

	Tempo di registrazione continua		Tempo di registrazione normale	
	4K	HD	4K	HD
Schermo LCD	165 (30 P)	155 (60 P)	75 (30 P)	70 (60 P)
	175 (25 P)	160 (50 P)	80 (25 P)	70 (50 P)
Mirino	170 (30 P)	160 (60 P)	80 (30 P)	75 (60 P)
	180 (25 P)	165 (50 P)	85 (25 P)	75 (50 P)

##### Note

- Il tempo di registrazione normale indica il tempo in cui vengono ripetute le operazioni di avvio/interruzione della registrazione, zoom e così via.
- Il tempo in cui la videocamera viene utilizzata a 25 °C (è consigliabile una temperatura compresa tra 10 °C e 30 °C).
- Il tempo di registrazione e riproduzione è più breve se la videocamera viene utilizzata a basse temperature.
- Il tempo di registrazione e riproduzione può essere più breve in base alle condizioni di utilizzo della videocamera.

##### Tempo di riproduzione

Tempo approssimativo disponibile se si utilizza una batteria completamente carica.

(unità: minuto)

	4K	HD
Schermo LCD	230 (30 P)	230 (60 P)
	235 (25 P)	245 (50 P)
Mirino	240 (30 P)	240 (60 P)
	245 (25 P)	245 (50 P)

#### Tempo di registrazione stimato dei filmati

(unità: minuto)

Formato	Risoluzione	Frequenza fotogrammi	Bit rate (approssimativo)	Tempo di registrazione 32 GB (approssimativo)	Tempo di registrazione 64 GB (approssimativo)
XAVC S [4K]	3840×2160	59.94 P/50 P	150 Mbps	25	50
Lungo 420 8 bit		29.97 P/25 P/23.98 P	100 Mbps	35	75
		29.97 P/25 P/23.98 P	60 Mbps	60	125
XAVC S [HD]	1920×1080	59.94 P/50 P/29.97 P	50 Mbps	70	150
Lungo 420 8 bit		25 P/23.98 P			

#### Note

- Il tempo di registrazione disponibile varia in base alle condizioni di registrazione, del soggetto e così via.
- 

- È possibile registrare filmati fino a un massimo di 9.999 scene in totale.
- Il tempo massimo di registrazione continua dei filmati è di circa 13 ore.
- La videocamera utilizza il formato VBR (Variable Bit Rate) per regolare automaticamente la qualità dell'immagine in base alla scena di registrazione. Questa tecnologia determina delle fluttuazioni nel tempo di registrazione dei supporti. I filmati che contengono immagini complesse e movimenti rapidi vengono registrati con un bit rate superiore e, di conseguenza, il tempo di registrazione complessivo si riduce.

## Utilizzo della videocamera in altri Paesi

### Alimentazione

È possibile utilizzare la propria videocamera in qualsiasi Paese/area geografica tramite l'adattatore c.a. o il caricabatterie fornito in dotazione nell'intervallo c.a. tra 100 V e 240 V e 50 Hz/60 Hz.

### Visione su TV

Prima di registrare un filmato con la videocamera e guardarlo su una TV, impostare "NTSC/PAL Area" in "Country" del menu System sul sistema TV adatto per il Paese/l'area geografica in cui ci si trova. Di seguito sono riportati i Paesi e le aree geografiche che richiedono l'impostazione "NTSC Area" o "PAL Area".

NTSC Area:

America Centrale, Bahamas, Bolivia, Canada, Cile, Colombia, Corea, Ecuador, Filippine, Giamaica, Giappone, Guyana, Messico, Perù, Stati Uniti d'America, Suriname, Taiwan, Venezuela e così via.

PAL Area:

Argentina, Australia, Austria, Belgio, Brasile, Bulgaria, Cina, Danimarca, Finlandia, Francia, Germania, Guiana, Hong Kong, Iran, Iraq, Italia, Kuwait, Malesia, Norvegia, Nuova Zelanda, Olanda, Paraguay, Polonia, Portogallo, Principato di Monaco, Regno Unito, Repubblica Ceca, Repubblica Slovacca, Russia, Singapore, Spagna, Svezia, Svizzera, Thailanda, Ucraina, Ungheria, Uruguay e così via.

### Impostazione semplificata dell'orologio per differenza di orario

Quando ci si trova in un altro Paese, impostare "Time Zone" di "Clock Set" nel menu System (pagina 46).

## Utilizzo e conservazione

### Non sottoporre l'unità a urti violenti

Il meccanismo interno potrebbe danneggiarsi e la struttura deformarsi.

### Non coprire l'unità durante il funzionamento

Ad esempio, poggiare un panno sull'unità può fare aumentare eccessivamente il calore interno.

### Dopo l'utilizzo

Portare sempre l'interruttore di accensione su OFF.

### Prima di conservare l'unità per un lungo periodo

Rimuovere la batteria.

### Non lasciare la videocamera con gli obiettivi rivolti verso il sole

La luce solare diretta può attraversare gli obiettivi, venire concentrata nella videocamera e innescare un incendio.

## Spedizione

- Prima di trasportare l'unità, rimuovere le schede di memoria.
- In caso di spedizione tramite camion, nave, aereo o altro tipo di servizio, inserire l'unità nella scatola di cartone.

## Pulizia dell'unità

Se il corpo dell'unità è sporco, pulirlo con un panno morbido e asciutto. In casi estremi, utilizzare un panno bagnato con una piccola quantità di detergente neutro, quindi asciugare con un panno asciutto. Non utilizzare solventi organici quali alcol o solventi, poiché determinano lo scolorimento dell'unità o ne danneggiano la finitura.

## Informazioni sulla batteria "InfoLITHIUM"

La videocamera funziona solo con una batteria "InfoLITHIUM" serie L di grande capacità, NP-F970 (fornita in dotazione).

Non è invece possibile utilizzare la batteria NP-F570/F770 (venduta separatamente).

Le batterie "InfoLITHIUM" serie L presentano il marchio  **L**.

### Che cos'è una batteria "InfoLITHIUM"?

Una batteria "InfoLITHIUM" è una batteria agli ioni di litio specifica per la comunicazione di informazioni relative alle condizioni operative tra l'adattatore c.a. o il caricabatterie fornito.

### Per caricare la batteria

- Prima di iniziare a usare la videocamera, caricare la batteria.

### Per utilizzare la batteria in modo efficiente







- Le prestazioni della batteria diminuiscono se la temperatura ambiente non supera i 10 °C. Tale condizione riduce inoltre la vita utile della batteria. In questo caso, procedere in uno dei modi seguenti per utilizzare la batteria più a lungo.

—Mettere la batteria in una tasca per riscaldarla e installarla nella videocamera immediatamente prima di iniziare la ripresa.

- Verificare che l'interruttore POWER sia posizionato su OFF quando la videocamera non è in uso per una registrazione o riproduzione. La batteria si consuma anche quando la videocamera è in attesa durante la registrazione o in pausa durante la riproduzione.
- Avere a disposizione delle batterie di riserva per una durata di 2 o 3 volte superiore rispetto al tempo di registrazione stimato ed eseguire delle registrazioni di prova prima di iniziare la registrazione effettiva.
- Non esporre la batteria all'acqua, poiché non è impermeabile.

#### Informazioni sull'indicatore della capacità residua della batteria

- Controllare il livello dei seguenti indicatori visualizzati sullo schermo LCD.

Indicatore della capacità residua della batteria	Tensione rilevata
	7,4 -
	7,2 - 7,3
	7,0 - 7,1
	6,8 - 6,9
	6,6 - 6,7
	- 6,5

- Il livello visualizzato può non essere corretto in presenza di determinate circostanze.
- In assenza di alimentazione elettrica, anche se l'indicatore della capacità residua della batteria indica che questa è sufficientemente carica per funzionare, ricaricare nuovamente la batteria. La durata residua della batteria viene indicata correttamente. Ricordare, tuttavia, che l'indicazione della batteria non viene ripristinata in caso di utilizzo dell'unità ad alte temperature per un periodo di tempo prolungato, se la batteria viene lasciata completamente carica o se la batteria viene utilizzata di frequente. Utilizzare l'indicazione della durata residua della batteria solo come dato di massima.

#### Informazioni sulla conservazione della batteria

- Se la batteria non viene utilizzata per un lungo periodo di tempo, caricarla completamente e utilizzarla nella videocamera una volta all'anno per assicurarne il funzionamento corretto. Per conservare la batteria, rimuoverla dalla videocamera e posizionarla in un luogo fresco e asciutto.

- Per scaricare completamente la batteria della videocamera, lasciare la videocamera in attesa di registrazione fino allo spegnimento (pagina 18).

#### Informazioni sulla durata della batteria

- La capacità della batteria si riduce nel tempo e con l'utilizzo continuo. Se il tempo di utilizzo diminuisce in modo significativo dopo ogni ricarica, probabilmente è necessario sostituire la batteria.
- La durata di una batteria dipende dalle condizioni di conservazione, di funzionamento e ambientali.

#### Informazioni sulla ricarica della batteria

- Utilizzare il caricabatterie (fornito in dotazione) solo per ricaricare le batterie indicate. Se vengono ricaricati altri tipi di batterie, queste potrebbero rilasciare liquido, riscaldarsi, scoppiare o provocare una scossa, determinando ustioni o lesioni.
- Rimuovere la batteria carica dal caricabatterie.
- La spia di ricarica del caricabatterie fornito in dotazione lampeggia in 2 modi diversi come indicato di seguito:  
Lampeggiamento rapido: la spia si accende e si spegne rapidamente con intervalli di circa 0,15 secondi.  
Lampeggiamento lento: la spia si accende e si spegne in modo alternato per circa 1,5 secondi, quindi si spegne completamente per circa 1,5 secondi. La sequenza viene ripetuta più volte.
- Se la spia di ricarica lampeggia rapidamente, rimuovere la batteria che viene ricaricata e inserirla nuovamente in modo deciso. Se la spia di ricarica continua a lampeggiare rapidamente, la batteria potrebbe essere danneggiata o non essere del tipo corretto. Controllare la batteria per verificare che sia idonea. Se la batteria è del tipo corretto, rimuoverla e inserirne un'altra nuova o in buone condizioni per verificare che il caricabatterie funzioni in modo corretto. Se il caricabatterie funziona correttamente, la batteria potrebbe essere danneggiata.
- Se la spia di ricarica lampeggia lentamente, il caricabatterie è in modalità standby e la ricarica è sospesa. Se la temperatura ambiente è al di fuori dell'intervallo adatto per la ricarica, il caricabatterie smette di funzionare automaticamente ed entra in modalità standby. Se la temperatura ambiente torna ai livelli adeguati, il caricabatterie riprende a funzionare automaticamente e la relativa spia si accende. Si consiglia di caricare la batteria a una temperatura ambiente tra i 10 °C e i 30 °C.

## Informazioni sull'utilizzo della videocamera

### Utilizzo e cura

- Non utilizzare o conservare la videocamera e gli accessori:
  - In luoghi eccessivamente caldi o freddi. Non lasciare mai la videocamera esposta a temperature superiori a 60 °C, alla luce solare diretta, nei pressi di sistemi di riscaldamento o all'interno di un veicolo parcheggiato al sole perché potrebbe deformarsi o non funzionare correttamente.
  - In prossimità di campi magnetici forti o in aree con vibrazioni meccaniche elevate. La videocamera potrebbe non funzionare correttamente.
  - In presenza di radiazioni o onde radio forti. La videocamera potrebbe non essere in grado di registrare correttamente.
  - Accanto a ricevitori AM e apparecchiature video. Potrebbe verificarsi del rumore.
  - In spiaggia o in qualsiasi altro luogo polveroso. L'ingresso di sabbia o polvere nella videocamera ne determina un funzionamento non corretto. In alcuni casi, il guasto potrebbe non essere riparabile.
  - In prossimità di finestre o ambienti esterni dove lo schermo LCD, il mirino o l'obiettivo possono essere esposti alla luce solare diretta. Ciò danneggia la parte interna del mirino o lo schermo LCD.
  - In qualsiasi zona molto umida.
- Far funzionare la videocamera con 7,2 V c.c. (batteria) o 8,4 V c.c. (adattatore c.a.).
- Per il funzionamento in c.c. o c.a., utilizzare solo gli accessori consigliati nelle presenti istruzioni.
- Non bagnare la videocamera, ad esempio, esponendola alla pioggia o all'acqua di mare. In caso contrario, potrebbe funzionare in modo non corretto. In alcuni casi, il guasto potrebbe non essere riparabile.
- Se oggetti solidi o sostanze liquide penetrano nel corpo della videocamera, scollegare la videocamera e farla controllare da un concessionario Sony prima di utilizzarla di nuovo.
- Evitare di maneggiare in modo poco accorto, di smontare o di modificare il prodotto. Evitare di sottoporlo a urti o impatti, ad esempio, colpendolo con un utensile, facendolo cadere o calpestandolo. Prestare particolare attenzione all'obiettivo.
- Non utilizzare batterie deformate o danneggiate.
- Quando la videocamera non è in uso, portare l'interruttore POWER su OFF.

- Non utilizzare la videocamera se è avvolta, ad esempio, in un asciugamano. In caso contrario, potrebbe surriscaldarsi.
- Per scollegare il cavo di alimentazione, tirare la spina e non il cavo stesso.
- Non danneggiare il cavo di alimentazione poggiandoci sopra, ad esempio, oggetti pesanti.
- Evitare il contatto con oggetti di metallo.
- Mantenere il telecomando wireless e la batteria a "bottoni" fuori dalla portata dei bambini. Se la batteria viene ingerita accidentalmente, contattare immediatamente un medico.
- Se la batteria perde del liquido elettrolitico,
  - consultare la sede locale Sony addetta all'assistenza.
  - lavare e rimuovere il liquido dalla cute.
  - in caso di contatto con gli occhi, lavare abbondantemente con acqua e consultare un medico.

### Quando la videocamera non viene utilizzata per un lungo periodo

- Accendere la videocamera, registrare e riprodurre delle immagini una volta al mese per preservarla in uno stato ottimale a lungo.
- Prima di conservarla, scaricare la batteria completamente.

### Formazione di condensa

Se la videocamera viene spostata da un luogo freddo a uno caldo, al suo interno si forma della condensa che determina un funzionamento non corretto.

### In caso di formazione di condensa

Attendere circa 1 ora prima di accendere la videocamera.

### Nota sulla formazione di condensa

La condensa si forma spostando la videocamera da un luogo freddo a un luogo caldo o viceversa oppure quando viene utilizzata in un luogo umido, come riportato di seguito.

- Se la videocamera viene spostata da una pista da sci in un luogo riscaldato da dispositivi di riscaldamento.
- Quando la videocamera viene spostata da un veicolo o da un ambiente con aria condizionata in un luogo caldo all'aperto.
- Quando la videocamera viene utilizzata dopo una tempesta o un acquazzone.
- Quando la videocamera viene utilizzata in un luogo caldo e umido.

### Per evitare la formazione di condensa

Se è necessario spostare la videocamera da un luogo freddo a un luogo caldo, posizionarla all'interno di una busta di plastica e chiuderla ermeticamente. Rimuovere la busta quando la temperatura all'interno della busta ha raggiunto la temperatura ambiente (dopo circa 1 ora).



## Schermo LCD

- Non esercitare una pressione eccessiva sullo schermo LCD per non danneggiarlo.
- In caso di utilizzo della videocamera in un luogo freddo, sullo schermo LCD viene visualizzato ancora un "ricordo" dell'immagine. Non è un problema di funzionamento.
- Durante l'utilizzo della videocamera, la parte posteriore dello schermo LCD si riscalda. Non è un problema di funzionamento.

## Per pulire lo schermo LCD

La superficie dello schermo LCD è rivestita. Se viene graffiata, se ne rimuove il rivestimento. Durante la pulizia e l'utilizzo, ricordare i seguenti punti.

- Se sullo schermo rimane del grasso o della crema per le mani, il rivestimento si rimuove più facilmente. Rimuovere immediatamente qualsiasi elemento esterno.
- Se lo schermo viene pulito con un fazzoletto o simile, il rivestimento potrebbe graffiarsi.
- Rimuovere la polvere o la sabbia con un soffietto o simile prima di eliminarla con un panno.
- Utilizzare delicatamente un panno morbido (una pezzolina per occhiali e così via) per rimuovere lo sporco.

## Gestione del corpo della videocamera

- Se il corpo della videocamera è macchiato, pulirlo con un panno morbido inumidito con acqua, quindi asciugarlo con un panno morbido asciutto.
- Per non danneggiare la finitura, evitare le seguenti operazioni:
  - Utilizzare prodotti chimici quali solventi, benzina, alcol, salviette con prodotti chimici, sostanze repellenti, insetticidi e creme solari.
  - Maneggiare la videocamera con le sostanze sopra elencate sulle mani.
  - Lasciare il corpo della videocamera a contatto con oggetti in gomma o vinile per un lungo periodo di tempo.

## Informazioni sulla cura e la conservazione dell'obiettivo

- Pulire la superficie dell'obiettivo utilizzando un panno morbido nei seguenti casi:
  - In presenza di impronte digitali sulla superficie dell'obiettivo.
  - In luoghi umidi o caldi.
  - Se l'obiettivo è esposto alla salsedine, ad esempio al mare.
- Conservare in un luogo ben ventilato dove sporco e polvere sono al minimo.

- Per impedire la formazione di muffa, pulire periodicamente l'obiettivo come descritto in precedenza.

## Ricarica di una batteria ricaricabile preinstallata

La videocamera dispone di una batteria ricaricabile preinstallata nella quale vengono salvati dati, l'ora e altre impostazioni anche quando l'interruttore POWER si trova su OFF. La batteria ricaricabile preinstallata è sempre carica quando la videocamera è collegata alla presa a muro tramite l'adattatore c.a. o quando la batteria è installata. La batteria ricaricabile preinstallata si scarica completamente in circa **3 mesi** se la videocamera viene utilizzata senza l'adattatore c.a. o senza la batteria installata. Utilizzare la videocamera dopo aver caricato la batteria ricaricabile preinstallata. Tuttavia, anche se la batteria ricaricabile preinstallata non è carica, ciò non influisce sul funzionamento della videocamera se non viene registrata la data.

## Rimozione della polvere dall'interno del mirino

### 1 Rimuovere il paraocchιο del mirino.

Abbassare la leva di rilascio del mirino e mantenerla in posizione (①), quindi sollevare il paraocchιο del mirino come mostrato dalla freccia nell'illustrazione (②).

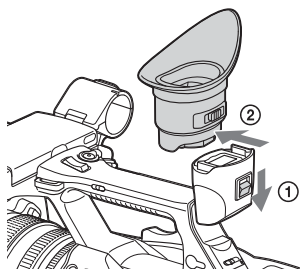

## 2 Rimuovere la polvere all'interno del paraocchio e del mirino con un soffiETTO.

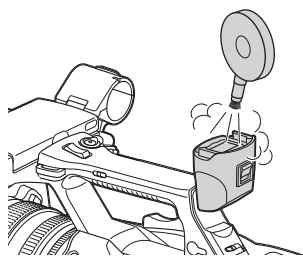

### Per evitare interferenze elettromagnetiche da telefoni portatili, dispositivi wireless e così via

L'uso di telefoni portatili, dispositivi wireless e simili nelle vicinanze dell'unità può determinare un funzionamento non corretto e interferenze con i segnali audio e video.

Si consiglia di spegnere tali apparecchiature vicino all'unità.

### Informazioni sullo schermo LCD

- Non esporre lo schermo LCD alla luce solare diretta, altrimenti potrebbe danneggiarsi.
- Non premere/colpire con forza o lasciare oggetti sullo schermo LCD per non determinare un malfunzionamento, come irregolarità dell'immagine e così via.
- Durante l'uso, lo schermo LCD si riscalda. Non è un problema di funzionamento.

### Informazioni su pixel "bloccati"

Lo schermo LCD montato su questa unità è stato realizzato con una tecnologia di alta precisione con una proporzione pixel di almeno il 99,99%. Di conseguenza, alcuni pixel potrebbero apparire come "bloccati", disattivati (neri), sempre attivi (rossi, verdi o blu) oppure lampeggianti. Inoltre, in caso di utilizzo prolungato, date le caratteristiche fisiche del display a cristalli liquidi, questi pixel "bloccati" potrebbero apparire spontaneamente. Questa caratteristica non rappresenta un problema e non viene registrata nei supporti di registrazione.

### Nota sul display

- Le immagini sullo schermo LCD e sullo schermo del mirino vengono distorte se si eseguono le seguenti operazioni:
  - Modifica del formato video
  - Avvio della riproduzione dalla schermata di anteprima
  - Inversione dello schermo LCD
- Se si cambia la direzione dell'occhio nel mirino, potrebbero essere visualizzati i colori primari rosso, verde e blu, ma tale caratteristica non rappresenta un difetto della videocamera. Tali colori primari non verranno registrati nei supporti di registrazione.

### Frammentazione

Se non è possibile registrare/riprodurre correttamente le immagini, formattare il supporto di registrazione.

In caso di ripetizione, per un periodo prolungato, della registrazione/riproduzione con un determinato supporto di registrazione, i file nel supporto potrebbero risultare frammentati, disattivando la registrazione/attivazione corretta. In questo caso, effettuare il backup dei video nel supporto, quindi eseguire la formattazione del supporto utilizzando "Format Media" (pagina 45) nel menu Media.

# Formati e limitazioni delle uscite

## Formati video e segnali in uscita

### Formati delle uscite dal connettore HDMI OUT

Impostazione dell'area geografica	Impostazione del formato di registrazione	Impostazione dell'uscita HDMI	Segnale di uscita/ metodo di conversione
"NTSC/PAL Area" in "Country" del menu System	"Video Format" in "Rec Format" del menu System	"HDMI" in "Output Format" del menu Video	Segnale di uscita
NTSC Area	3840×2160 59.94P 150	3840×2160P	3840×2160 59.94 P*
		1920×1080P	1920×1080 59.94P
		1920×1080i	1920×1080 59.94i
		720×480P	720×480 59.94P
	3840×2160 29.97P 100 3840×2160 29.97P 60	3840×2160P	3840×2160 29.97P
		1920×1080P	1920×1080 59.94P
		1920×1080i	1920×1080 59.94i
		720×480P	720×480 59.94P
	3840×2160 23.98P 100 3840×2160 23.98P 60	3840×2160P	3840×2160 23.98P
		1920×1080P	1920×1080 23.98P
		1920×1080i	1920×1080 59.94i
		720×480P	720×480 59.94P
	1920×1080 59.94P 50	1920×1080P	1920×1080 59.94P
		1920×1080i	1920×1080 59.94i
		720×480P	720×480 59.94P
	1920×1080 29.97P 50	1920×1080P	1920×1080 59.94P
		1920×1080i	1920×1080 59.94i
		720×480P	720×480 59.94P
	1920×1080 23.98P 50	1920×1080P	1920×1080 23.98P
		1920×1080i	1920×1080 59.94i
		720×480P	720×480 59.94P
720×480P		720×480 59.94P	
PAL Area	3840×2160 50P 150	3840×2160P	3840×2160 50P*
		1920×1080P	1920×1080 50P
		1920×1080i	1920×1080 50i
		720×576P	720×576 50P
	3840×2160 25P 100 3840×2160 25P 60	3840×2160P	3840×2160 25P
		1920×1080P	1920×1080 50P
		1920×1080i	1920×1080 50i
		720×576P	720×576 50P
	1920×1080 50P 50	1920×1080P	1920×1080 50P
		1920×1080i	1920×1080 50i
		720×576P	720×576 50P
	1920×1080 25P 50	1920×1080P	1920×1080 50P
		1920×1080i	1920×1080 50i
		720×576P	720×576 50P

\* Compatibile con il sistema di trasmissione Sony.

È possibile collegare la videocamera a una televisione 4K Sony o a un monitor 4K.

Risoluzione dell'immagine: Y:Cb:Cr=4:2:0.

---

## Formati delle uscite dal connettore VIDEO OUT

---

I segnali al connettore VIDEO OUT non possono essere emessi se "HDMI" in "Output Format" del menu Video è impostato su "3840×2160P".

### Segnale dell'uscita video

Impostazione dell'area geografica in cui usare la videocamera	Uscita VIDEO
"NTSC/PAL Area" in "Country" del menu System	
NTSC Area	720×486 59.94i
PAL Area	720×576 50i

## Indicazioni su errori/avvertenze

La videocamera informa l'utente sulle situazioni in cui è necessario prestare attenzione o eseguire un controllo del funzionamento tramite la visualizzazione di messaggi sullo schermo LCD/del mirino, la spia di registrazione e un segnale acustico.

Il segnale acustico viene inviato alle cuffie collegate tramite l'apposito connettore.

### Indicazioni di errore

Dopo le seguenti indicazioni, la videocamera smette di funzionare.

Indicazione di errore sullo schermo LCD/del mirino	Segnale acustico	Spia di registrazione	Causa e misure
C:04:□□			La batteria utilizzata non è una batteria "InfoLITHIUM". Utilizzare una batteria "InfoLITHIUM" (pagina 54).
C:06:□□			La temperatura della batteria è alta. Sostituire la batteria o posizionarla in un luogo fresco.
C:32:□□			Rimuovere l'alimentazione, ricollegarla e riaccendere la videocamera.
E:20:□□/E:40:□□/ E:41:□□/E:50:□□/ E:51:□□/E:61:□□/ E:62:□□/E:92:□□/ E:94:□□/E:95:□□			Seguire la procedura riportata di seguito. 1 Controllare l'elenco e ispezionare la videocamera. 2 Scollegare l'alimentazione e ricollegarla dopo circa 1 minuto, quindi accendere la videocamera. 3 Rivolgersi al rivenditore Sony o al servizio di assistenza autorizzato Sony di zona.

### Indicazioni di avvertenze

Quando viene visualizzata una delle seguenti indicazioni, seguire il messaggio per risolvere il problema.

Indicazione di avvertenza sullo schermo LCD/del mirino	Segnale acustico	Spia di registrazione	Causa e misure
Media Near Full	Intermittente	Lampeggiante	Lo spazio libero sulla scheda di memoria XQD è diventato insufficiente. Sostituire la scheda il prima possibile.
Media Full	Continuo	Lampeggiante veloce	Non vi è più spazio sulla scheda di memoria XQD. Non è possibile registrare, copiare o dividere i video. Sostituire la scheda di memoria.
Battery Near End	Intermittente	Lampeggiante	La batteria sta per scaricarsi. Sostituire la batteria il prima possibile.
Battery End	Continuo	Lampeggiante veloce	La batteria è scarica. Non è possibile effettuare alcuna registrazione. Interrompere il funzionamento e sostituire la batteria.
Battery Temperature High			La temperatura della batteria ha superato il limite per un funzionamento sicuro.
Turn Power Off			La videocamera si spegne automaticamente.
Temperature High	Intermittente	Lampeggiante	La temperatura interna ha superato il limite per un funzionamento sicuro. Interrompere il funzionamento, spegnere la videocamera e attendere che la temperatura diminuisca.
Battery Error Please Change Battery			È stato rilevato un errore con la batteria. Sostituire la batteria con una normale.

Indicazione di avvertenza sullo schermo LCD/del mirino	Segnale acustico	Spia di registrazione	Causa e misure
Unknown Media(A)* Please Change			È stata caricata una scheda di memoria partizionata o una scheda che contiene un numero di video registrati superiore al numero consentito per questa videocamera. Non è possibile utilizzare questa scheda con questa videocamera. Rimuovere la scheda e caricarne una compatibile.
Media Error Media(A) Needs to be Restored*			Si è verificato un errore con la scheda di memoria. È necessario ripristinare la scheda di memoria. Rimuovere la scheda, caricarla nuovamente ed effettuare il ripristino.
Media Error Cannot Record to Media(A)*			Impossibile effettuare una registrazione perché la scheda di memoria è difettosa. Poiché la riproduzione potrebbe essere possibile, si consiglia di sostituire la scheda di memoria con un'altra dopo aver copiato i video, se necessario.
Media Error Cannot Use Media(A)*			Non è possibile effettuare la registrazione né la riproduzione, poiché la scheda di memoria è difettosa. Non è possibile utilizzarla con questa videocamera. Sostituirla con un'altra scheda di memoria.
Will Switch Slots Soon			Questo avviso avanzato indica che la videocamera passerà dalla scheda di memoria attuale a un'altra scheda di memoria per la registrazione continua.
Cannot Use Media(A)* Unsupported File System			È stata inserita una scheda con un diverso file system o una scheda non formattata. Non è possibile utilizzarla con questa videocamera. Sostituirla o formattarla con questa videocamera.
Media Error Playback Halted			Si è verificato un errore durante la lettura dei dati dalla scheda di memoria e non è possibile continuare la riproduzione. Se tale problema si verifica frequentemente, sostituire la scheda di memoria dopo aver copiato i video, se necessario.
Media(A) Error*			Non è possibile effettuare la registrazione perché si è verificato un errore con la scheda di memoria. Se tale problema si verifica frequentemente, sostituire la scheda di memoria.
Media Reached Rewriting Limit Change Media(A)*			La scheda di memoria ha raggiunto la fine della vita utile. Effettuare una copia di backup e sostituire la scheda con un'altra il prima possibile. Se si continua a utilizzare la scheda, non sarà possibile eseguire registrazioni e riproduzioni in modo corretto.  <i>Per ulteriori informazioni, fare riferimento alle istruzioni sulla scheda di memoria.</i>
Cannot Use Media(A)* Unsupported File System			È stata inserita una scheda di memoria con un diverso file system. Sostituirla o formattarla con questa videocamera.
Battery Temperature High	Intermittente	Lampeggiante	La temperatura della batteria sta aumentando. Spegnerne la videocamera e sostituire la batteria con un'altra oppure attendere che la temperatura diminuisca.

\* "Media(B)" per la scheda nello slot B.

## Licenze

### Per l'accesso al software a cui si applica GPL/LGPL

Questo prodotto utilizza il software a cui si applica GPL/LGPL. Ciò indica all'utente che ha il diritto di accedere, modificare e distribuire il codice sorgente per questo programma software sulla base delle condizioni di GPL/LGPL. Il codice sorgente è disponibile su Internet. Utilizzare il seguente URL e seguire le istruzioni per il download.

<http://www.sony.net/Products/Linux/common/search.html>

Preferiremmo non essere contattati in merito al contenuto del codice sorgente.

Per il contenuto di queste licenze, vedere "License1.pdf" nella cartella "License" del CD-ROM fornito in dotazione.

Per la visualizzazione dei file in formato PDF è necessario installare Adobe Reader.

Se Adobe Reader non è installato nel proprio computer, scaricarlo dal seguente URL.

<http://get.adobe.com/reader/>

### Licenze di software aperto

Sulla base dei contratti di licenza tra Sony e i titolari del copyright del software, questo prodotto utilizza un software aperto.

Per conformarsi ai requisiti dei titolari del copyright del software, Sony deve informare l'utente sul contenuto di queste licenze.

Per il contenuto di queste licenze, vedere il file "License1.pdf" nella cartella "License" del CD-ROM fornito in dotazione.

## Specifiche

### Sistema

#### Segnale video

Qualità dell'immagine 4K (3840×2160):  
UHDTV

Qualità dell'immagine HD: HDTV

#### Sistema di registrazione video

Qualità dell'immagine 4K (3840×2160):  
Compatibile con il formato MPEG-4 AVC/  
H.264 XAVC S ver. 1.0

Qualità dell'immagine HD: Compatibile  
con il formato MPEG-4 AVC/H.264 XAVC S  
ver. 1.0

#### Sistema di registrazione audio

Linear PCM 2 canali (48 kHz 16 bit)

#### Supporti di registrazione

Scheda di memoria XQD

#### Dispositivo immagine

Sensore CMOS 7,82 mm (tipo 1/2,3)

Lordi: circa 18 900 000 pixel

Effettivi (filmato, 16:9): circa 8 300 000 pixel

#### Obiettivo

Obiettivo G

20 × (ottica)

Lunghezza focale

f = 4,1 mm - 82,0 mm

Se convertita in una fotocamera da 35 mm

31,5 mm - 630 mm (16:9)

F1.6 - F3.4

Diametro filtro: 72 mm

#### Temperatura colore

"Indoor" (3 200K)

"Outdoor" (5 600K)

"Color Temp." (2 300K - 15 000K)

#### Illuminazione minima

60P (NTSC Area):

4 lx (lux) (velocità dell'otturatore fissa 1/30,  
guadagno manuale (27 dB), diaframma  
auto (F1.6))

50P (PAL Area):

3 lx (lux) (velocità dell'otturatore fissa 1/25,  
guadagno manuale (27 dB), diaframma  
auto (F1.6))

#### Connettori ingresso/uscita

##### Connettore VIDEO OUT

Connettore con perni

1 Vp-p, 75 Ω (ohm) senza bilanciamento,  
sincronizzazione negativa

### **Connettori AUDIO OUT**

Connettori con perni  
-10 dBu (con impedenza di carico 47 k $\Omega$  (kilohm)), Impedenza di uscita con meno di 2,2 k $\Omega$  (kilohm)  
(0 dBu = 0,775 V<sub>rm</sub>)

### **Connettere HDMI OUT**

Connettere HDMI (tipo A)

### **Connettere (cuffie)**

Mini-jack stereo ( $\varnothing$  3,5 mm)

### **Connettori INPUT1/INPUT2**

XLR a 3 perni, femmina,  
MIC: -50 dBu: 3 k $\Omega$  (kilohm)  
LINE: +4 dBu: 10 k $\Omega$  (kilohm)  
(0 dBu = 0,775 V<sub>rm</sub>)

### **Connettere USB**

Mass Storage: mini-B  
Host: tipo A

### **Connettere remoto**

Mini-mini-jack stereo ( $\varnothing$  2,5 mm)

### **Schermo LCD**

#### **Immagine**

8,8 cm (tipo 3,5, rapporto aspetto 16:9)

#### **Numero totale punti**

1 229 000 (854  $\times$  480  $\times$  3 [RGB])

#### **Mirino**

#### **Immagine**

Tipo 0,45, rapporto aspetto 16:9

#### **Numero totale punti**

Circa 1 226 880

### **Informazioni generali**

#### **Requisiti di alimentazione**

7,2 V c.c. (batteria)  
12 V c.c. 2,5 A (adattatore c.a.)

#### **Consumo energetico medio**

Durante la registrazione con la videocamera utilizzando un microfono interno e lo schermo LCD con luminosità normale  
NTSC Area:  
4K: 14,5 W (29,97P, 60 Mbps)  
HD: 15,7 W (59,94P, 50 Mbps)  
PAL Area:  
4K: 13,8 W (25P, 60 Mbps)  
HD: 14,9 W (50P, 50 Mbps)

#### **Temperatura operativa**

Da 0 °C a 40 °C

#### **Temperatura di conservazione**

Da -20 °C a +60 °C

### **Dimensioni (circa)**

Solo il corpo della videocamera (incluse le parti sporgenti):

189 mm  $\times$  193 mm  $\times$  362 mm  
(L x A x P)

Durante la registrazione (incluse le parti sporgenti):

189 mm  $\times$  193 mm  $\times$  413 mm  
(L x A x P)

(con accessori (batteria (NP-F970), paraocchietto grande) collegati

### **Peso (circa)**

Solo corpo videocamera:

2.440 g

Durante la registrazione:

2.770 g (con accessori (batteria (NP-F970), paraocchietto grande) collegati

### **Adattatore c.a. AC-NB12A**

#### **Requisiti di alimentazione**

100 V c.a. - 240 V c.a., 50 Hz/60 Hz

#### **Consumo energetico**

0,65 A - 0,35 A

#### **Consumo energetico**

30 W

#### **Tensione di uscita**

12 V c.c.\*

#### **Temperatura operativa**

Da 0 °C a 45 °C

#### **Temperatura di conservazione**

Da -20 °C a +60 °C

#### **Dimensioni (circa)**

49,5 mm  $\times$  28 mm  $\times$  99,5 mm

(L x A x P), escluse le parti sporgenti

#### **Peso (circa)**

200 g, escluso il cavo di alimentazione

\* Vedere l'etichetta sull'adattatore c.a. per altre specifiche.

### **Caricabatterie AC-VL1**

#### **Requisiti di alimentazione**

100 V c.a. - 240 V c.a., 50 Hz/60 Hz

#### **Consumo energetico**

0,35 A - 0,18 A

#### **Consumo energetico**

22 W

#### **Tensione di uscita**

8,4 V c.c.\*

#### **Temperatura operativa**

Da 0 °C a 40 °C

#### **Temperatura di conservazione**

Da -20 °C a +60 °C



### Dimensioni (circa)

136 mm × 51 mm × 90 mm

(L x A x P)

escluse le parti sporgenti

### Peso (circa)

270 g, escluso il cavo di alimentazione

\* Vedere l'etichetta sul caricabatterie per altre specifiche.

### Batteria ricaricabile NP-F970

#### Tensione di uscita massima

8,4 V c.c.

#### Tensione di uscita

7,2 V c.c.

#### Tensione di ricarica massima

8,4 V c.c.

#### Corrente di ricarica massima

3,0 A

#### Capacità

Tipica: 47,5 Wh (6 600 mAh)

Minima: 45 Wh (6 300 mAh)

#### Tipo

Li-ion

Il design e le specifiche sono soggetti a modifiche senza preavviso.

- Prodotto su licenza di Dolby Laboratories.

## Contenuto della confezione

Caricabatterie (1) (AC-VL1)

Batteria ricaricabile NP-F970 (1)

Adattatore c.a. (1) (AC-NB12A)

Cavo di alimentazione (2)

Cavo di collegamento A/V (1)

Cavo HDMI (1)

Cavo USB (1)

Paraluce obiettivo (1)

Paraocchio grande (1)

CD-ROM "License" (1)

Guida al funzionamento (2)

## Informazioni sui marchi

- "Handycam" e **HANDYCAM** sono marchi registrati di Sony Corporation.
- "XAVC S" e **XAVC S** sono marchi di Sony Corporation.
- XQD e **XQD** sono marchi di Sony Corporation.
- "InfoLITHIUM" è un marchio di Sony Corporation.

- Microsoft, Windows, Windows Vista e Windows Media sono marchi o marchi registrati di U.S. Microsoft Corporation negli Stati Uniti d'America e in altri Paesi.
- Mac e Mac OS sono marchi registrati di Apple Inc. negli Stati Uniti d'America e in altri Paesi.
- HDMI, il logo HDMI e High-Definition Multimedia Interface sono marchi registrati di HDMI Licensing LLC negli Stati Uniti d'America e in altri Paesi.
- Intel, Intel Core e Pentium sono marchi o marchi registrati di Intel Corporation o delle sue consociate negli Stati Uniti d'America e in altri Paesi.
- Adobe, il logo Adobe e Adobe Acrobat sono marchi o marchi registrati di Adobe Systems Incorporated negli Stati Uniti d'America e/o in altri Paesi.

Tutti gli altri nomi di prodotti indicati nel presente documento possono essere marchi o marchi registrati dei rispettivi titolari. Inoltre, all'interno del presente manuale, in alcuni casi non sono riportati i simboli <sup>TM</sup> e "®".

## Indice analitico

### A

Adattatore c.a. 21  
All Reset 47  
Anteprima, menu 36  
Assignable Button 46  
Audio 28  
Audio Input 43  
Audio Output 43  
Audio, menu 43  
Auto Exposure 40  
AUTO/MANUAL, interruttore 29

### B

Batteria "InfoLITHIUM" 54  
Batteria ricaricabile preinstallata 57  
Bilanciamento del bianco 31

### C

Camera, menu 40  
Cavo di alimentazione 20  
Cavo USB 49  
Clock Set 46  
Color Bars 40  
Connettore delle cuffie 14  
Country 46

### D

Delete Clip 47  
Detail 42  
Display Clip Properties 37  
Durata della ricarica 21

### E

Esterni 31

### F

Filtro ND 30  
Flicker Reduce 40  
FOCUS, interruttore 27  
Format Media 45  
Formato video 59  
Formattazione 25  
Formazione di condensa 56  
Fuso orario 22

### G

Gain 40  
Gain, interruttore 29  
GAIN, pulsante 29  
Gamma 41  
Gancio per la tracolla 14  
Ghiera del diaframma 29  
Ghiera di messa a fuoco 27  
Ghiera di zoom 27  
Grandangolo 26  
Guadagno 29

### H

Handle Zoom 41  
HDMI OUT, connettore 48, 59  
Hours Meter 46

### I

Indicazioni di avvertenze 61  
Indicazioni di errore 61  
Interni 31  
Interruttore dello zoom  
sull'impugnatura 26  
Interruttore memoria del  
bilanciamento del bianco 32  
IRIS, pulsante 29

### L

Language 46  
LCD Setting 44  
LCD/VF, menu 44  
Leva del copriobiettivo 22  
Leva dello zoom motorizzato 26  
Leva dello zoom sull'impugnatura 26  
Leva di regolazione della lente del  
mirino 23  
Leva di rilascio del mirino 57

## **M**

Marker 44  
Matrix 42  
Media Near Full 25  
Media, menu 45  
MENU, pulsante 39  
Messa a fuoco 27  
Messa a fuoco espansa 27  
MIC+48V 33  
Mirino 18, 23  
Modica non lineare 51  
Monitor esterno 48  
MRW-E80 49

## **O**

Obiettivo 57  
Offset White 41  
OPZIONE, pulsante 36  
Ora e data 22  
Orologio 22  
Output Display 44  
Output Format 43

## **P**

Paint, menu 41  
Paraluce obiettivo con copriobiettivo 22  
Peaking 44  
Preparazione per la visualizzazione 28  
Presa a muro 21  
Pulsante assegnabile 34  
Pulsante PREMERE (rilascio paraluce  
obiettivo) 22  
Push auto focus 27  
PUSH AUTO, pulsante 27

## **R**

Rec Format 45  
Rec Lamp 46  
Registrazione, pulsante 26

## **S**

Schede di memoria XQD 24  
Schermata di anteprima 35  
Schermo LCD 18, 23  
Segnale di uscita 59  
SEL/SET, manopola 39  
Setup, menu 39, 40  
SHUTTER SPEED, pulsante 30  
Singola pressione, pulsante 32  
Skin Detail 42  
SteadyShot 40  
Supporti pieni 25  
System, menu 45

## **T**

Teleobiettivo 26  
Tracolla 14

## **U**

UTC 22  
Utilizzo della videocamera in altri Paesi 54

## **V**

Velocità dell'otturatore 30  
Version 47  
VF Setting 44  
Video 28, 36  
VIDEO OUT, connettore 48, 60  
Video, menu 43

## **W**

White 41  
WHT BAL, pulsante 31

## **Z**

Zebra 44  
Zoom 26  
Zoom sull'impugnatura 26

Ulteriori informazioni sul prodotto e le risposte alle domande frequenti sono disponibili sul nostro sito Web di assistenza clienti.

<http://www.sony.net/>

