

Sistem kućnog bioskopa

Početni koraci

Funkcija BLUETOOTH

Opcije za reprodukciju

Dodatne informacije

UPOZORENJE

Ne postavljajte uređaj u uski prostor poput police za knjige ili ugradnog ormarića.

Da biste umanjili rizik od požara, ne prekrivajte ventilacioni otvor uređaja novinama, stolnjacima, zavesama itd. Ne izlažite uređaj izvorima otvorenog plamena (na primer, upaljenoj sveći).

Da biste umanjili rizik od požara ili strujnog udara, ne izlažite uređaj kapljicama vode ili prskanju i ne postavljajte na njega predmete koji sadrže tečnost, na primer vaze.

Jedinica dobija mrežno napajanje sve dok je priključena na utičnicu za napajanje naizmeničnom strujom, čak i kada je sama jedinica isključena.

Budući da se mrežno napajanje jedinice prekida izvlačenjem glavnog utikača, priključite jedinicu na lako dostupnu utičnicu za napajanje naizmeničnom strujom. Ako primetite nepravilnosti u radu jedinice, odmah izvucite glavni utikač iz utičnice za napajanje naizmeničnom strujom.

Ne izlažite baterije ili uređaj u kojem se nalaze baterije visokim temperaturama, na primer sunčevoj svetlosti i vatri.

Samo za upotrebu u zatvorenom prostoru.

Napomena za korisnike: sledeće informacije se odnose samo na opremu koja se prodaje u zemljama u kojima se primenjuju direktive Evropske unije.

Ovaj uređaj je proizvela kompanija Sony Corporation, 1-7-1 Konan Minato-ku Tokyo, 108-0075 Japan ili ga je u njeno ime proizvela neka druga kompanija. Sva pitanja u vezi sa usaglašenošću proizvoda sa zakonima Evropske unije bi trebalo da pošaljete ovlašćenom predstavniku, Sony Deutschland GmbH, Hedelfinger Strasse 61, 70327 Stuttgart, Germany. Za sva pitanja u vezi sa servisom ili garancijom pogledajte adrese koje su navedene na zasebnom servisnom ili garantnom listu.



Sony Corp. ovim izjavljuje da je oprema u skladu sa osnovnim zahtevima i ostalim relevantnim odredbama direktive 1999/5/EC. Detaljnije informacije možete da vidite na adresi:
<http://www.compliance.sony.de/>



Odlaganje stare električne i elektronske opreme (primenljivo u Evropskoj uniji i ostalim evropskim zemljama koje imaju sisteme za odvojeno sakupljanje otpada)

Ovaj simbol na proizvodu ili njegovom pakovanju označava da se proizvod ne sme tretirati kao kućni otpad. Proizvod bi trebalo da odložite na odgovarajućem mestu za prikupljanje i reciklažu električne i elektronske opreme. Pravilnim odlaganjem ovog proizvoda pomažete u sprečavanju mogućih štetnih posledica po okolinu i ljudsko zdravlje do kojih može doći usled nepravilnog odlaganja proizvoda. Reciklažom materijala pomažete u očuvanju prirodnih resursa. Za detaljnije informacije o reciklaži ovog proizvoda kontaktirajte lokalnu upravu, komunalnu službu ili prodavnicu u kojoj ste kupili proizvod.



Odlaganje potrošenih baterija (primenljivo u Evropskoj uniji i ostalim evropskim zemljama koje imaju sisteme za odvojeno sakupljanje otpada)

Ovaj simbol na bateriji ili njenom pakovanju označava da se baterija koja se dobija uz ovaj proizvod ne sme tretirati kao kućni otpad. Na nekim baterijama se pored ovog simbola može nalaziti i hemijski simbol. Hemijski simbol za živu (Hg) ili olovo (Pb) se dodaje ako baterija sadrži više od 0,0005% žive ili 0,004% olova. Pravilnim odlaganjem baterija pomažete u sprečavanju mogućih štetnih posledica po okolinu i ljudsko zdravlje do kojih može doći usled nepravilnog odlaganja baterija. Reciklažom materijala pomažete očuvanje prirodnih resursa. Ako proizvodi zahtevaju stalno prisustvo baterije zbog bezbednosti, performansi ili celovitosti podataka, takvu bateriju bi trebalo da zameni isključivo obučeni serviser. Da biste bili sigurni da će baterija biti pravilno zbrinuta, predajte potrošenu bateriju na odgovarajućem mestu za prikupljanje i reciklažu električne i elektronske opreme. Za sve ostale baterije pogledajte poglavlje o bezbednom uklanjanju baterije iz proizvoda. Predajte bateriju na odgovarajućem mestu za prikupljanje i reciklažu potrošenih baterija. Za detaljnije informacije o reciklaži ovog proizvoda ili baterije kontaktirajte lokalnu upravu, komunalnu službu ili prodavnicu u kojoj ste kupili proizvod.

Mere opreza

O bezbednosti

- Ako u sistem dospe bilo kakav predmet ili tečnost, isključite sistem sa mrežnog napajanja i odnesite ga na proveru u ovlašćeni servis pre nastavka upotrebe.
- Ne penjite se na Sound Bar zvučnik ili na subwoofer jer možete da padnete i povredite se ili oštetite sistem.

O izvorima napajanja

- Pre korišćenja sistema, proverite da li njegov radni napon odgovara lokalnom mrežnom napajanju. Radni napon je naveden na pločici na zadnjoj strani Sound Bar zvučnika.
- Ako sistem nećete koristiti duže vremena, ne zaboravite da izvadite kabl za napajanje sistema iz zidne utičnice. Da biste izvukli kabl za napajanje naizmeničnom strujom, povucite ga držeći utikač a nikad kabl.
- Jedan jezičak na utikaču je širi od drugog radi bezbednosti i može se umetnuti u zidnu utičnicu na samo jedan način. Ako utikač ne možete u potpunosti da umetnete u utičnicu, kontaktirajte prodavca.
- Kabl za napajanje naizmeničnom strujom morate da zamenite samo kod ovlašćenog servisera.

O zagrevanju

Iako se sistem greje tokom rada, to ne predstavlja kvar. Ako sistem neprekidno koristite sa visoko pojačanim tonom, temperatura gornje, bočne i donje strane kućišta sistema značajno raste. Ne dodirujte kućište sistema da se ne biste opekli.

O postavljanju

- Postavite sistem na mesto sa odgovarajućom ventilacijom kako biste sprečili zagrevanje i produžili njegov radni vek.
- Ne postavljajte sistem blizu izvora toplote ili na mesta koja su izložena direktnoj sunčevoj svetlosti, prekomernoj prašini ili mehaničkim udarima.
- Ne postavljajte predmete sa zadnje strane Sound Bar zvučnika koji bi mogli da blokiraju ventilacione otvore i izazovu kvar uređaja.
- Ako sistem koristite u kombinaciji sa televizorom, video-rikorderom ili kasetnim dekom, može doći do pojave šuma i gubitka kvaliteta slike. U tom slučaju postavite sistem dalje od televizora, video-rikordera ili kasetnog deka.
- Budite pažljivi prilikom postavljanja sistema na posebno tretirane površine (voskovane, lakirane, polirane itd.), jer može doći do pojave mrlja ili gubitka boje.
- Vodite računa o tome da se ne povredite na ivice Sound Bar zvučnika ili subwoofer-a.

O radu uređaja

Pre nego što povežete ostalu opremu, obavezno isključite sistem i izvucite kabl za napajanje iz mrežnog napajanja.

Ako se boje na obližnjem TV ekranu prikazuju nepravilno.

Na određenim TV prijemnicima može doći do nepravilnog prikaza boja.

Ako se to desi...

Isključite TV prijemnik, a zatim ga ponovo uključite nakon 15 do 30 minuta.

Ako se boje i dalje prikazuju nepravilno...

Postavite sistem dalje od TV prijemnika.

O čišćenju

Čistite sistem mekom i suvom tkaninom. Ne koristite abrazivne materijale, prašak za ribanje ili rastvor poput alkohola ili benzina.

Ako imate bilo kakvo pitanje ili problem u vezi sa sistemom, obratite se najbližem Sony prodavcu.

Autorska prava

Ovaj model koristi tehnologiju Dolby* Digitalni Surround System.

* Proizvedeno po licenci kompanije Dolby Laboratories. Dolby i simbol sa duplim D su zaštićeni znakovi kompanije Dolby Laboratories.

Oznaka BLUETOOTH® i logotipi su registrovani zaštićeni znakovi organizacije Bluetooth SIG, Inc. i bilo kakva upotreba tih znakova od strane kompanije Sony Corporation je pod licencom.

Oznaka N je zaštićeni znak ili registrovani zaštićeni znak organizacije NFC Forum, Inc. u SAD i drugim zemljama.

Android je zaštićeni znak kompanije Google Inc.

„PlayStation“ je registrovani zaštićeni znak kompanije Sony Computer Entertainment Inc.

„WALKMAN“ i logotip „WALKMAN“ su registrovani zaštićeni znakovi kompanije Sony Corporation.

Ostali zaštićeni znakovi i brendovi pripadaju njihovim vlasnicima.

Bežična tehnologija BLUETOOTH

Podržana BLUETOOTH verzija i profili

Profil je standardni skup mogućnosti različitih BLUETOOTH uređaja. Pogledajte „Specifikacije“ (stranica 25) da biste videli koju BLUETOOTH verziju u profil podržava ovaj sistem.

Napomene

- Da biste mogli da koristite funkciju BLUETOOTH, BLUETOOTH uređaj koji želite da povežete mora da podržava isti profil kao ovaj sistem. Čak i ako uređaj podržava isti profil, njegove funkcije mogu da se razlikuju zbog specifikacija BLUETOOTH uređaja.
- Reprodukција zvuka na ovom sistemu može da kasni u odnosu na reprodukciju na BLUETOOTH uređaju zbog karakteristika bežične tehnologije BLUETOOTH.

Efektivni opseg komunikacije

BLUETOOTH uređaje bi trebalo da koristite na međusobnoj udaljenosti do 10 metara i između njih ne bi trebalo da se nalaze prepreke. Stvarni opseg za komunikaciju može da bude manji u sledećim slučajevima:

- Kada se između uređaja koji su povezani BLUETOOTH vezom nalazi osoba, metalni objekat, zid ili neka druga prepreka.
- Kada se nalazite na lokaciji na kojoj se koristi bežični LAN
- Blizu uključene mikrotalasne rerne
- Ako se nalazite na lokaciji na kojoj postoji emisija elektromagnetnih talasa

Effekti drugih uređaja

BLUETOOTH uređaji i bežični LAN (IEEE 802.11b/g) koriste isti frekventni pojas (2,4 GHz). Kada BLUETOOTH uređaj koristite blizu uređaja sa funkcijom za bežični LAN, može doći do elektromagnetnih smetnji.

To može da dovede do manje brzine prenosa podataka, smetnji ili nemogućnosti povezivanja. Ako se to desi, pokušajte da primenite neko od rešenja u nastavku:

- Povežite ovaj sistem i BLUETOOTH mobilni telefon ili BLUETOOTH uređaj na udaljenosti od najmanje 10 metara od opreme koja koristi bežični LAN.
- Isključite napajanje na opremi koja koristi bežični LAN kada BLUETOOTH uređaj koristite u opsegu od 10 metara.

Effekti na druge uređaje

Radio-talasi koje emituje ovaj sistem mogu da dovedu do smetnji u radu nekih medicinskih uređaja. Budući da ove smetnje mogu da dovedu do kvara, uvek isključite napajanje na sistemu, BLUETOOTH mobilnom telefonu i BLUETOOTH uređaju na sledećim lokacijama:

- U bolnici, vozu, avionu, benzinskoj stanici i bilo kom mestu na kojem su prisutni zapaljivi gasovi
- Blizu automatskih vrata ili požarnih alarma

Napomene

- Ovaj sistem podržava bezbednosne funkcije koje su u skladu sa BLUETOOTH specifikacijom radi obezbeđivanja sigurne komunikacije prilikom korišćenja tehnologije BLUETOOTH. Međutim, ove bezbednosne funkcije možda neće biti dovoljne u zavisnosti od podešavanja sadržaja i drugih faktora pa uvek budite na oprezu kada obavljate komunikaciju pomoću tehnologije BLUETOOTH.

- Sony ne odgovara u slučaju štete ili drugog gubitka koji je nastao usled otkrivenih informacija korišćenjem tehnologije BLUETOOTH.
- Ne možemo da garantujemo BLUETOOTH komunikaciju sa svim BLUETOOTH uređajima koji imaju isti profil kao ovaj sistem.
- BLUETOOTH uređaji koji su povezani sa ovim sistemom moraju da budu u skladu sa BLUETOOTH specifikacijom organizacije Bluetooth SIG, Inc. i moraju da budu sertifikovani. Međutim, čak i ako je uređaj u skladu sa BLUETOOTH specifikacijom, u nekim slučajevima karakteristike ili specifikacije BLUETOOTH uređaja mogu da onemogućavaju povezivanje ili dovedu do drugačijeg načina kontrole, prikaza ili rada od onog koji je predviđen.
- Može da dođe do pojave šuma ili zvuk može da bude isprekidan u zavisnosti od BLUETOOTH uređaja koji je povezan sa sistemom, okruženja u kojem se odvija komunikacija ili uslova u okruženju.

Sadržaj

Mere opreza	4
Bežična tehnologija BLUETOOTH	5
Početni koraci	
Otpakivanje	8
Indeks delova i kontrola	9
Povezivanje TV-a i plejera itd.	11
Postavljanje sistema	13
Povezivanje kabla za napajanje naizmeničnom strujom	15
Postavljanje zvuka koji se emituje sa povezane opreme	15
Funkcija automatskog stanja mirovanja	15
Funkcija BLUETOOTH	
Korišćenje BLUETOOTH funkcije	16
Opcije za reprodukciju	
Upravljanje sistemom pomoću isporučenog daljinskog upravljača	20
Upravljanje povezanim TV-om	21
Menjanje baterije	22
Dodatne informacije	
Rešavanje problema	23
Specifikacije	25
Indeks	27

Otpakivanje

- Subwoofer (1)



- Sound Bar zvučnik (1)

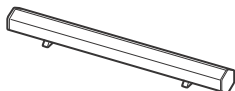

- Digitalni optički kabl za TV (1)

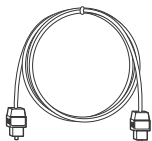

- Kabl za napajanje naizmeničnom strujom (1)
- Daljinski upravljač (RM-ANU191) (1)

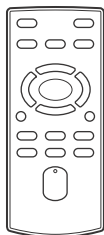

- Uputstvo za upotrebu (1)
- Garancija (1)

Indeks delova i kontrola

Više informacija potražite na stranicama navedenim u zagradama.

Sound Bar zvučnik

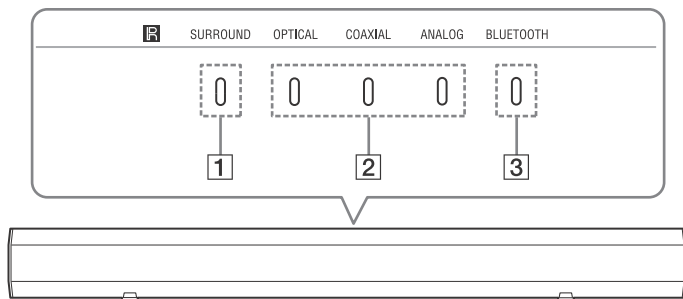

- 1 SURROUND indikator (stranica 20)
- 2 Indikatori ulaza (stranica 20)
OPTICAL
COAXIAL
ANALOG
- 3 BLUETOOTH indikator (stranica 16)

Daljinski upravljač

U ovom odeljku je opisano upravljanje subwoofer-om i Sound Bar zvučnikom pomoću dugmadi na daljinskom upravljaču. Detaljnije informacije o upravljanju povezanom opremom pomoću dugmadi na daljinskom upravljaču pogledajte na stranica 20.

Napomena

- Uperite daljinski upravljač ka sredini prednje table Sound Bar zvučnika.

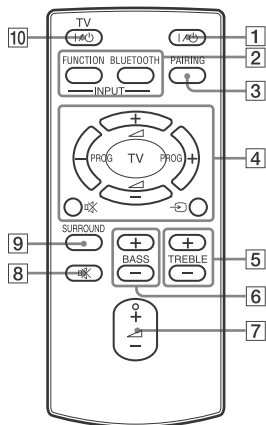

* Na dugmetu ◀ + se nalazi mala izbočina. Koristite je kao referencu prilikom upotrebe daljinskog upravljača.

- 1 I/⏻ (uključivanje/stanje mirovanja)
- 2 INPUT
FUNCTION
BLUETOOTH

- 3 PAIRING
- 4 TV (samo Sony TV)
↩
🔇
PROG +/-
◀ +/-
- 5 TREBLE +/-
- 6 BASS +/-
- 7 ◀ +*/-
- 8 🔇
- 9 SURROUND
- 10 TV I/⏻ (samo Sony TV)

Napomena

- Pre prvog korišćenja daljinskog upravljača, uklonite izolacionu foliju sa držača za bateriju.

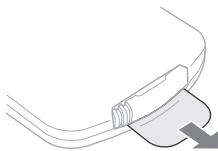

- Baterija je fabrički umetnuta u daljinski upravljač.
- Dugmad za upravljanje TV-om funkcionišu samo sa Sony TV uređajima.

Povezivanje TV-a i plejera itd.

U potpunosti umetnite utikač kabla za napajanje naizmeničnom strujom.

Povezivanje TV-a i plejera i druge opreme

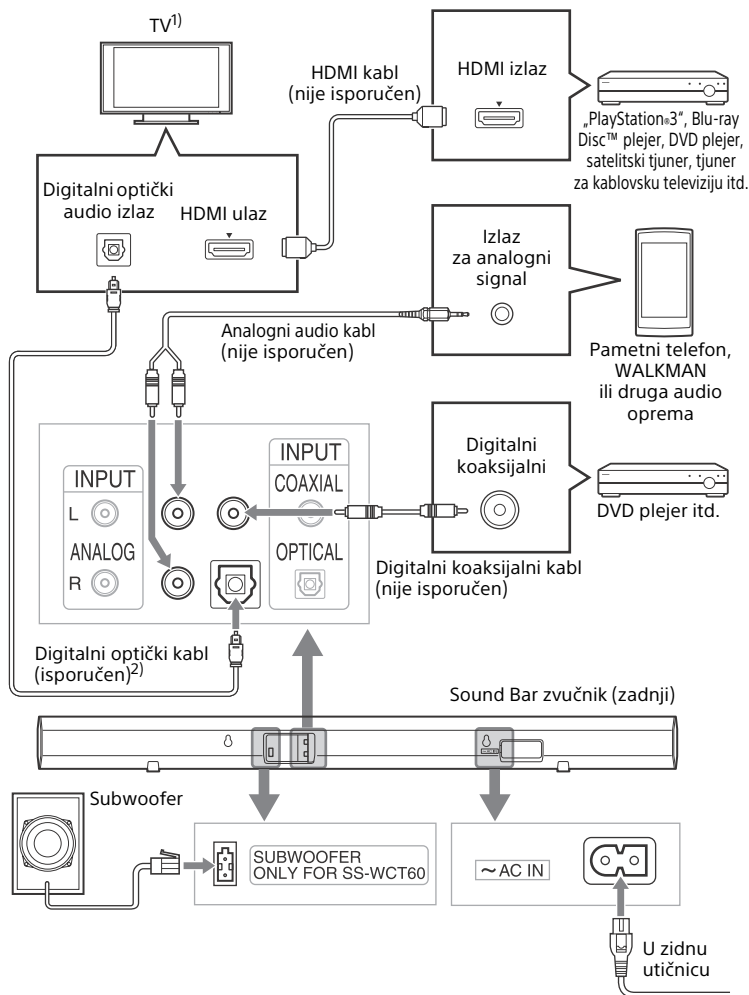

- 1) Ako ovaj TV nema priključak optičkog digitalnog audio izlaza, pogledajte odeljak „Povezivanje TV-a koji nema priključak optičkog digitalnog audio izlaza”.
- 2) Kada povezujete digitalni optički kabl (isporučen) na priključak OPTICAL koji se nalazi na Sound Bar zvučniku, uklonite zaštitnu kapicu sa priključka OPTICAL.

Povezivanje TV-a koji nema priključak optičkog digitalnog audio izlaza

Ako vaš TV ima priključak za slušalice koji je kompatibilan sa priključkom za audio izlaz, proverite postavke za audio izlaz. Detaljnije informacije pogledajte u uputstvima za upotrebu koja ste dobili uz TV.

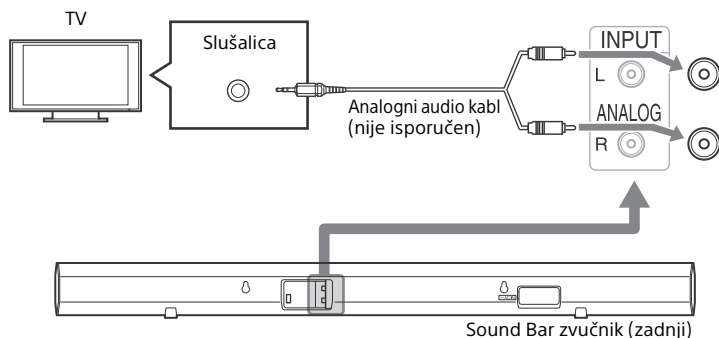

Postavljanje sistema

Slike u nastavku su primeri postavljanja Sound Bar zvučnika.

Napomena

- Pri izboru mesta za Sound Bar zvučnik, vodite računa o tome da ne blokirate ventilacioni otvor na zadnjem panelu Sound Bar zvučnika.

Postavljanje Sound Bar zvučnika

- Postavljanje Sound Bar zvučnika na policu

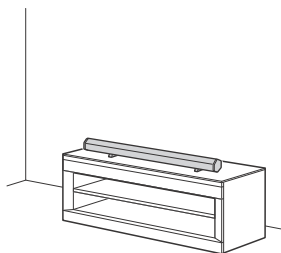

- Postavljanje Sound Bar zvučnika na zid (stranica 14)

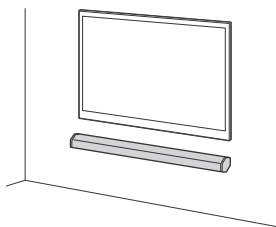

Napomena o postavljanju subwoofera

Postavite subwoofer tako da zadnji panel bude udaljen najmanje deset centimetara od zida.

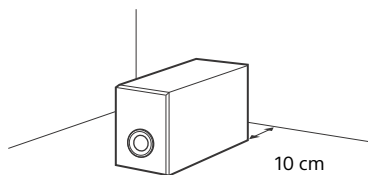

Uklanjanje postolja

Kada postavljate Sound Bar zvučnik tako da bude blago okrenut nagore ili ako ga postavljate na zid, uklonite dva postolja na dnu Sound Bar zvučnika na način koji je prikazan u nastavku.

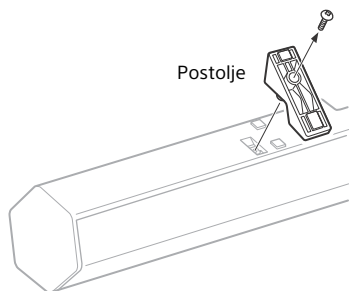

Napomena

- Kada postavljate Sound Bar zvučnik tako da bude blago okrenut nagore bez postolja, vodite računa o tome da ne blokirate ventilacione otvore tepihom itd.

Postavljanje Sound Bar zvučnika na zid

Sound Bar zvučnik možete da postavite na zid.

Napomene

- Koristite šrafove koji odgovaraju materijalu i čvrstoći zida. Budući da je zid od gipsanih ploča naročito lomljiv, dobro pričvrstite šrafove za noseću gredu. Postavite Sound Bar zvučnik na vertikalni, ravan zid koji je ojačan.
- Za postavljanje obavezno angažujte Sony prodavca ili licencirane majstore i posebno vodite računa o bezbednosti.

- Sony ne odgovara za nezgode ili oštećenja do kojih je došlo zbog nepravilnog postavljanja, nedovoljne čvrstoće zida, nepravilnog zašrafljivanja, prirodnih nepogoda itd.

1 Pripremite šrafove (nisu isporučeni) koji odgovaraju otvorima na zadnjoj strani Sound Bar zvučnika.

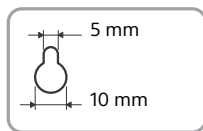
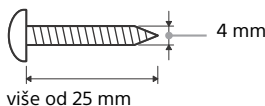

Otvor na zadnjoj strani Sound Bar zvučnika

2 Zašrafite šrafove u zid.

Šrafovi bi trebalo da vire iz zida 7 do 8 mm.

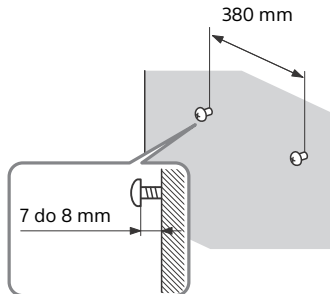

3 Okačite Sound Bar zvučnik na šrafove.

Poravnajte otvore na zadnjoj strani Sound Bar zvučnika sa šrafovimama, a zatim okačite Sound Bar zvučnik na šrafove.

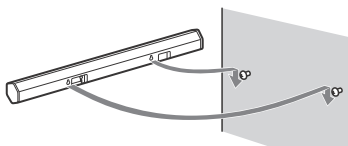

Povezivanje kablova za napajanje naizmeničnom strujom

Pre nego što priključite kabl za napajanje naizmeničnom strujom Sound Bar zvučnika u zidnu utičnicu, povežite svu ostalu opremu i TV sa sistemom.

Postavljanje zvuka koji se emituje sa povezane opreme

Da biste emitovali višekanalni digitalni zvuk, proverite postavku za digitalni audio izlaz na povezanoj opremi.

Za detalje, pogledajte uputstvo za upotrebu koje ste dobili uz povezanu opremu.

Funkcija automatskog stanja mirovanja

Sound Bar zvučnik automatski ulazi u režim mirovanja ako ga ne koristite oko 15 minuta i ako ne dobija ulazni signal.

Korišćenje BLUETOOTH funkcije

Automatsko uparivanje

Ako sistem nije uparen ni sa jednim uređajem, morate da uparite sistem sa uređajem koji želite da povežete. Izaberite „BLUETOOTH“ pritiskom na dugme BLUETOOTH na daljinskom upravljaču da biste ušli u režim za uparivanje.

- 1 Postavite sistem i BLUETOOTH uređaj na udaljenosti do jednog metra.**
- 2 Pritisnite BLUETOOTH na daljinskom upravljaču.**
- 3 Postavite BLUETOOTH uređaj u režim za uparivanje.**

Detaljnije informacije o postavljanju BLUETOOTH uređaja u režim za uparivanje možete da vidite u uputstvu za upotrebu koje ste dobili uz uređaj.
- 4 Kada se na BLUETOOTH uređaju prikažu detektovani uređaji, proverite da li se na listi nalazi „SONY:HT-CT60BT“.**

Na nekim BLUETOOTH uređajima lista se možda neće prikazati.
- 5 Izaberite „SONY:HT-CT60BT“ na listi.**

Ako se od vas traži da unesete lozinku, unesite „0000“.

6 Uspostavite BLUETOOTH vezu na BLUETOOTH uređaju.

Kada je BLUETOOTH veza pravilno uspostavljena, indikator BLUETOOTH svetli plavom bojom i informacije za uparivanje se čuvaju u sistemu.

O LED indikatoru za BLUETOOTH

Indikator BLUETOOTH svetli ili treperi plavom bojom kako bi ukazao na status BLUETOOTH veze.

Status sistema	Status LED indikatora
Tokom BLUETOOTH uparivanja	Brzo treperi plavom bojom.
Sistem pokušava da se poveže sa BLUETOOTH uređajem	Sporo treperi plavom bojom.
Sistem je uspostavio vezu sa BLUETOOTH uređajem	Svetli plavom bojom.

Napomene

- Detaljnije informacije o upravljanju povezanim uređajima pogledajte u uputstvima za upotrebu koja ste dobili uz uređaj.
- BLUETOOTH uređaji koje želite da povežete moraju da podržavaju A2DP (Advanced Audio Distribution Profile).
- Koristite BLUETOOTH uređaj poput BLUETOOTH mobilnog telefona na lako vidljivom mestu u istoj prostoriji u kojoj se nalazi Sound Bar zvučnik.
- Ako koristite Wi-Fi opremu, BLUETOOTH komunikacija može biti nestabilna. U tom slučaju, koristite BLUETOOTH uređaj što bliže Sound Bar zvučniku.
- Zvuk će možda biti isprekidan zbog problema sa BLUETOOTH uređajem.

- Kada je uparivanje završeno, više nije potrebno da ga ponovo obavljate. Međutim, uparivanje morate da ponovite u sledećim slučajevima.
 - Kada se informacije za uparivanje izbrišu nakon popravke sistema.
 - Kada želite da podesite uparivanje za 9 ili više uređaja. Na ovom sistemu možete da podesite uparivanje za do 8 uređaja. Ako želite da podesite uparivanje uređaja nakon što je uparivanje podešeno na 8 uređaja, informacije za uparivanje na uređaju sa najstarijim datumom povezivanja će biti zamenjene novim informacijama.
 - Kada je istorija povezivanja sa sistemom izbrisana sa povezanog uređaja.

Ručno uparivanje

Ako želite da uparite sistem sa 2 ili više BLUETOOTH uređaja, potrebno je da ih ručno uparite.

- 1 Postavite BLUETOOTH uređaj koji želite da povežete sa sistemom na udaljenosti do jednog metra od sistema.**
- 2 Pritisnite PAIRING na daljinskom upravljaču.**
- 3 Obavite korake od 3 do 6 u odeljku „Automatsko uparivanje“ (stranica 16).**

Napomene

- „Lozinka“ se na nekim uređajima može zvati „Šifra“, „PIN kôd“ ili „PIN broj“.
- Status pripravnosti sistema za uparivanje će biti isključen nakon 5 minuta. Ako uparivanje ne uspe, ponovite postupak od koraka 1.

- Ako želite da uparite nekoliko BLUETOOTH uređaja, ponovite postupak opisan u koracima od 1 do 3 za svaki BLUETOOTH uređaj pojedinačno.
- Ako u sistemu nema sačuvanih informacija za uparivanje, sistem će automatski ući u režim za uparivanje kada kao ulaz izaberete „BLUETOOTH“. U ovom slučaju, režim za uparivanje neće biti automatski isključen.

Povezivanje jednim dodirnom sa pametnim telefonom (NFC)

Kada sistem dodirnete pametnim telefonom, sistem će se upariti i povezati sa pametnim telefonom putem BLUETOOTH veze i automatski uključiti.

NFC

NFC (Near Field Communication) je tehnologija koja omogućava bežičnu komunikaciju kratkog dometa između različitih uređaja kao što su mobilni telefoni i IC kartice. Zahvaljujući funkciji NFC, za prenos podataka dovoljno je da dodirnete relevantni simbol ili predviđeno mesto na uređajima koji podržavaju NFC.

Kompatibilni pametni telefoni

Pametni telefoni sa ugrađenom funkcijom NFC (OS: Android 2.3.3 ili noviji, izuzev Android 3.x i 4.x)

- 1 Preuzmite i instalirajte aplikaciju „NFC Easy Connect“.**
„NFC Easy Connect“ je besplatna Android aplikacija koju možete da preuzmete sa Google Play lokacije. Preuzmite aplikaciju tako što ćete potražiti „NFC Easy Connect“ ili joj pristupite skeniranjem dvodimenzionalnog koda. Možda će vam biti naplaćen prenos podataka tokom preuzimanja aplikacije. Koristite aplikaciju za čitanje dvodimenzionalnog koda.



- 2 Uključite sistem.**
- 3 Pokrenite aplikaciju „NFC Easy Connect“ na pametnom telefonu.**
Uverite se da je prikazan ekran aplikacije.
- 4 Dodirnite oznaku N na Sound Bar zvučniku pametnim telefonom.**
Dodirujte Sound Bar zvučnik pametnim telefonom sve dok telefon ne počne da vibrira.

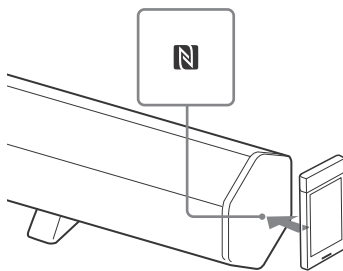

Dovršite povezivanje prateći uputstva na ekranu. Kada indikator BLUETOOTH (plavi) prestane da treperi i nastavi da svetli, sistem je povezan sa uređajem. Da biste prekinuli vezu sa sistemom, ponovo ga dodirnite pametnim telefonom.

Saveti

- Ako ne možete da se povežete sa sistemom, pokušajte sledeće.
 - Pokrenite aplikaciju na pametnom telefonu i polako postavite pametni telefon iznad oznake N na Sound Bar zvučniku.
 - Ako pametni telefon ima zaštitnu masku, skinite je.
- Na nekim pametnim telefonima možda nećete morati da preuzmete aplikaciju „NFC Easy Connect“ za povezivanje pametnog telefona sa sistemom jednim dodirnom. U tom slučaju, korišćenje uređaja i njegove specifikacije se mogu razlikovati od onih opisanih ovde. Detaljnije informacije možete da vidite u uputstvu za upotrebu koje ste dobili uz pametni telefon.

Napomena

Aplikacija možda neće biti dostupna u nekim zemljama i/ili regionima.

Slušanje muzike putem BLUETOOTH veze

Pre nego što pokrenete reprodukciju muzike, proverite sledeće:

- Funkcija BLUETOOTH na BLUETOOTH uređaju je uključena.
- Postupak uparivanja je dovršen i na sistemu i na BLUETOOTH uređaju.

1 Pritisnite BLUETOOTH na daljinskom upravljaču.

2 Pokrenite BLUETOOTH vezu sa BLUETOOTH uređaja.

Indikator BLUETOOTH svetli plavom bojom kada je BLUETOOTH veza uspostavljena.

3 Pokrenite reprodukciju na BLUETOOTH uređaju.

4 Podesite jačinu zvuka.

Podesite jačinu zvuka BLUETOOTH uređaja na umeren nivo i pritisnite \triangleleft +/-.

Napomene

- Ako izvorni uređaj ima funkciju za pojačanje basa ili ekvilajzer, isključite je. Ako je neka od ovih funkcija uključena, zvuk može da bude izobličen.
- U sledećim slučajevima ćete morati da ponovo uspostavite BLUETOOTH vezu.
 - Napajanje sistema nije uključeno.
 - Napajanje BLUETOOTH uređaja nije uključeno ili je funkcija BLUETOOTH isključena.
 - BLUETOOTH veza nije uspostavljena.
- Ako je reprodukcija pokrenuta na više uređaja koji su upareni sa sistemom, zvuk će se čuti samo sa jednog od tih uređaja.

Prekidanje BLUETOOTH veze

BLUETOOTH vezu možete da prekinete na neki od sledećih načina.

- Prekinite vezu na BLUETOOTH uređaju. Za detalje, pogledajte uputstvo za upotrebu koje ste dobili uz uređaj.
- Isključite BLUETOOTH uređaj.
- Isključite sistem.

Opcije za reprodukciju

Upravljanje sistemom pomoću isporučenog daljinskog upravljača

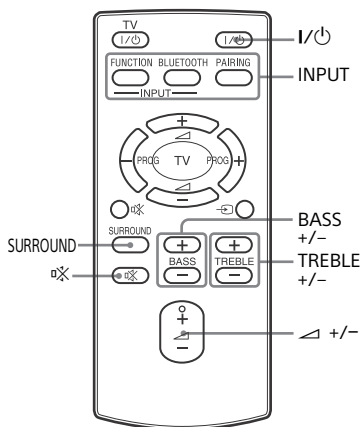

- 1 Pritisnite I/⏻ da biste uključili sistem.**
- 2 Uzastopno pritisnite FUNCTION da biste izabrali ulazni izvor.**

Ulazni izvor	Oprema za reprodukciju
OPTICAL	Uređaj je povezan na priključak OPTICAL
COAXIAL	Uređaj je povezan na priključak COAXIAL
ANALOG	Uređaj je povezan na priključak ANALOG

- 3 Podesite jačinu zvuka pritiskanjem dugmadi \triangleleft +/-.**

Aktiviranje funkcije za isključivanje zvuka

Pritisnite ⏻ .

Savet

- Zvuk će se možda emitovati sa zvučnika TV-a. U tom slučaju, podesite jačinu zvuka sa zvučnika TV-a na minimum.

Uživanje u surround efektu

Ovaj sistem može da proizvede višekanalni surround zvuk. Pritisnite SURROUND. Svaki put kada pritisnete ovo dugme, podešavate surround režim na ON ili OFF. Kada je surround režim aktivan, svetli indikator SURROUND na Sound Bar zvučniku.

Podešavanje nivoa basa i visokih tonova

Možete da podesite nivo basa i visokih tonova. Da biste podesili nivo visokih tonova, pritisnite TREBLE +/-.

Da biste podesili nivo basa, pritisnite BASS +/-.

Kada je nivo basa ili visokih tonova podešen na minimalnu ili maksimalnu vrednost, indikatori ulaza na Sound Bar zvučniku trepere.

Uživanje u tihom zvuku (noćni režim)

Možete da uživate u zvučnim efektima i jasno čujete dijalog čak i kada je slaba jačina zvuka (noćni režim). Noćni režim je dostupan samo za TV programe kodirane tehnologijom Dolby DVD i Blu-ray Disc™.

Podešavanje noćnog režima na ON

Pritisnite i držite SURROUND sve dok indikator COAXIAL na Sound Bar zvučniku ne zatreperi dvaput.

Podešavanje noćnog režima na OFF

Pritisnite i držite SURROUND sve dok indikator OPTICAL na Sound Bar zvučniku ne zatreperi dvaput.

Upravljanje povezanim TV-om

Ako koristite samo Sony TV i ne koristite ovaj sistem, možete da kontrolirate Sony TV koji je povezan sa sistemom pomoću dugmadi na daljinskom upravljaču koja su obeležena žutom bojom.

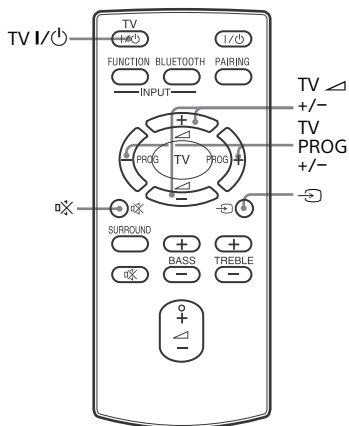

- 1** Pritisnite TV I/⏻ da biste uključili TV.
- 2** Pritisnite ↻ da biste izabrali ulaz.
- 3** Pritisnite TV PROG +/- da biste izabrali kanal.
- 4** Pritisnite TV ▲ +/- da biste podesili jačinu zvuka.
Pritisnite 🔊 da biste isključili TV zvuk.

Menjanje baterije

Udaljenost sa koje možete da koristite daljinski upravljač se smanjuje kada baterija oslabi. Kada upravljanje jedinicom pomoću daljinskog upravljača više nije moguće, zamenite bateriju novom litijumskom baterijom CR2025.

- 1 Pritisnite i držite bravicu držača za bateriju, a zatim izvucite držač za bateriju.**

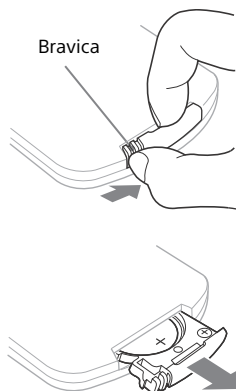

- 2 Zamenite bateriju tako da oznaka „+“ bude okrenuta nagore, a zatim umetnite držač za bateriju u otvor.**

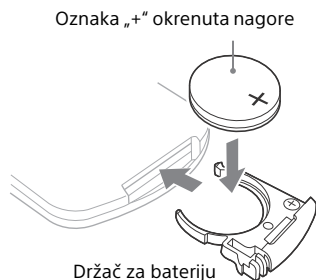

Napomene

- Ako daljinski upravljač ne koristite duže vreme, izvadite bateriju da biste izbegli moguće oštećenje od curenja baterije i korozije.
- Odmah odložite potrošenu bateriju. Držite litijumsku bateriju van domašaja dece. U slučaju gutanja baterije, odmah se obratite lekaru.
- Obrišite bateriju suvom tkaninom kako biste obezbedili dobar kontakt.
- Obavezno obratite pažnju na pravilan polaritet prilikom umetanja baterije.
- Ne držite bateriju metalnom pincetom jer može doći do kratkog spoja.
- Ukoliko koristite neku drugu bateriju a ne CR2025, može doći do požara ili eksplozije.

PAŽNJA

U slučaju nepravilne zamene baterije postoji opasnost od eksplozije. Zamenite bateriju samo istom ili ekvivalentnom baterijom.

Rešavanje problema

Ako naidete na bilo koji od sledećih problema prilikom korišćenja sistema, koristite ovaj vodič za rešavanje problema da biste pokušali da otklonite problem pre nego što uređaj odnesete na popravku. Ako je neki problem i dalje prisutan, obratite se najbližem Sony prodavcu.

NAPAJANJE

Uređaj neće da se uključi.

- Proverite da li je kabl za napajanje naizmeničnom strujom dobro povezan.

ZVUK

Dolby Digital zvuk se ne reprodukuje.

- Proverite da li je Blu-ray Disc, DVD itd. snimljen u formatu Dolby Digital.
- Kada povezujete Blu-ray Disc, DVD plejer itd. na priključke za digitalni ulaz na ovom sistemu, proverite postavku zvuka (postavku audio izlaza) na povezanoj opremi.

Nije moguće postići surround efekat.

- U zavisnosti od ulaznog signala i postavke zvučnog polja, obrada surround zvuka možda neće funkcionisati efikasno. Surround efekat će možda biti jedva primetan u zavisnosti od programa ili diska.

- Ako povežete Blu-ray Disc plejer ili DVD plejer koji je kompatibilan sa funkcijom za surround efekat, surround efekat na sistemu možda neće funkcionisati.

U tom slučaju, isključite funkciju za surround efekat na povezanoj opremi.

Za detalje, pogledajte uputstvo za upotrebu koje ste dobili uz povezanu opremu.

TV zvuk se ne emituje sa sistema.

- Proverite digitalni optički kabl ili audio kabl koji povezuje sistem i TV (stranica 11, 12).
- Proverite da li se zvuk emituje sa TV-a (stranica 15).
- Proverite da li je TV zvuk podešen na tiho ili je isključen (stranica 21).
- Proverite da li je ulazni priključak koji je povezan na TV pravilno izabran (stranica 20).

Zvuk se emituje i sa sistema i sa TV-a.

- Isključite zvuk na sistemu ili TV-u.

Zvuk sa povezane opreme se ne emituje na sistemu ili je veoma tih.

- Pritisnite \triangleleft + i proverite nivo jačine zvuka (stranica 20).
- Pritisnite \boxtimes ili \triangleleft + da biste otkazali funkciju za isključivanje zvuka (stranica 20).
- Proverite da li je izvor reprodukcije pravilno izabran (stranica 20).
- Proverite da li su svi kablovi sistema i povezane opreme potpuno umetnuti u priključke.
- Subwoofer služi za reprodukciju bas zvuka. Ako izvori reprodukcije (tj. TV prenos) sadrži veoma malo bas zvuka, zvuk sa subwoofera će biti veoma tih.

BLUETOOTH

Nema zvuka.

- Proverite da li je sistem postavljen predaleko od BLUETOOTH uređaja i da li ga ometaju Wi-Fi mreža, drugi bežični uređaji koji koriste frekvenciju od 2,4 GHz ili mikrotalasna rerna.
- Proverite da li je BLUETOOTH veza između sistema i BLUETOOTH uređaja dobro uspostavljena.
- Ponovo uparite sistem i BLUETOOTH uređaj.

Zvuk je isprekidan ili je komunikacija između uređaja moguća samo na maloj udaljenosti.

- Ako se blizu sistema nalazi uređaj koji generiše elektromagnetno zračenje, na primer, Wi-Fi mreža, drugi BLUETOOTH uređaj ili mikrotalasna rerna, udaljite sistem od izvora takvog zračenja.
- Uklonite sve prepreke između sistema i BLUETOOTH uređaja ili udaljite sistem od prepreke.
- Postavite sistem i BLUETOOTH uređaj što bliže.
- Postavite sistem na drugo mesto.
- Postavite BLUETOOTH uređaj na drugo mesto.
- Promenite Wi-Fi frekvenciju Wi-Fi rutera, računara itd. na pojas od 5 GHz.

Uparivanje nije moguće.

- Približite sistem i BLUETOOTH uređaj.

Zvuk nije sinhronizovan sa slikom.

- Kada gledate filmove, zvuk će možda malo kasniti u odnosu na sliku.

BLUETOOTH vezu nije moguće uspostaviti.

- Proverite da li je BLUETOOTH uređaj koji želite da povežete uključen i da li je omogućena funkcija BLUETOOTH.
- BLUETOOTH veza je prekinuta. Ponovo uspostavite BLUETOOTH vezu.

Daljinski upravljač ne radi

- Uperite daljinski upravljač ka sredini prednje table Sound Bar zvučnika.
- Uklonite sve prepreke između daljinskog upravljača i sistema.
- Ako je baterija u daljinskom upravljaču oslabila, zamenite je novom.
- Uverite se da ste izabrali odgovarajući ulaz na daljinskom upravljaču.

Ako sistem i dalje ne funkcioniše pravilno nakon što preduzmete gorenavedene mere, resetujte sistem na sledeći način:

Za ovaj postupak koristite dugmad na daljinskom upravljaču.

- 1 Pritisnite BASS +,  i TREBLE + tim redosledom u roku od tri sekunde.**

Kada obavite gorenavedeni postupak i otklonite eventualne probleme, uključite sistem. Ako ne možete da utvrdite uzrok problema čak ni kada obavite gorenavedeni postupak, obratite se najbližem Sony prodavcu.

Specifikacije

Formati koje podržava ovaj sistem

Ovaj sistem podržava sledeće formate digitalnih ulaznih signala.

Format	Podržan/ Nije podržan
Dolby Digital	○
Linearni PCM sa 2 kanala na 48 kHz ili manje	○

Sound Bar zvučnik

Odeljak pojačala

IZLAZ ZA NAPAJANJE (nominalni)

Prednji levi + prednji desni:
7 W + 7 W
(na 4 oma 1 kHz, 1 % THD)

IZLAZ ZA NAPAJANJE (referentni)

Prednji levi/prednji desni: 15 W
(po kanalu na 4 oma, 1 kHz)

Ulazi

ANALOG
OPTICAL
COAXIAL

BLUETOOTH odeljak

Sistem za komunikaciju

BLUETOOTH specifikacija
verzija 2.1 +
EDR (Enhanced Data Rate)

Izlaz

BLUETOOTH specifikacija,
klasa napajanja 2

Maksimalni opseg komunikacije

Optička vidljivost od približno 10 m^{*1}

Frekventni pojas

Pojas od 2,4 GHz
(2,4000 GHz–2,4835 GHz)

Metod modulacije

FHSS (Freq Hopping Spread
Spectrum)

Kompatibilni BLUETOOTH profili^{*2}

A2DP (Advanced Audio Distribution
Profile)

Podržani kodeci^{*3}
SBC^{*4}

Opseg prenosa (A2DP)

20 Hz–20.000 Hz
(frekvencija uzorkovanja 44,1 kHz)

^{*1} Stvarni opseg će se razlikovati u zavisnosti od faktora kao što su prepreke između uređaja, magnetna polja oko mikrotalasne rerne, statički elektricitet, bežični telefon, osetljivost prijema, operativni sistem, softverske aplikacije itd.

^{*2} BLUETOOTH standardni profili ukazuju na svrhu BLUETOOTH komunikacije između uređaja.

^{*3} Kodek: Kompresija audio signala i format konverzije

^{*4} Subband Codec

Prednji zvučnik

Sistem zvučnika

dvosistemski zvučnici, zvučna izolacija

Zvučnik

Wofer: 25 mm × 120 mm
Visokotonac: 38 mm
konusni

Nominalna impedansa

4 oma

Zahtevi za napajanje

220 V–240 V AC, 50/60 Hz

Potrošnja energije

Kada je sistem uključen: 20 W
U režimu mirovanja: 0,5 W ili manje

Dimenzije (približno)

940 mm × 83 mm × 70 mm
(sa postoljima)
940 mm × 71 mm × 69 mm
(bez postolja)

Težina (približno)

1,7 kg

Subwoofer

IZLAZ ZA NAPAJANJE (referentni)
30 W (po kanalu na 8 oma, 100 Hz)

Sistem zvučnika
Subwoofer, Bass reflex

Zvučnik
130 mm konusni

Nominalna impedansa
8 oma

Dimenzije (približno)
170 mm × 245 mm × 300 mm (š/v/d)

Težina (približno)
2,7 kg

Dizajn i specifikacije su podložni
promenama bez najave.

Indeks

Simboli

☒ 10

△ 10

B

BLUETOOTH 5, 16

D

Daljinski upravljač
upravljanje 10

Digitalni optički kabl 11

DVD plejer 11

P

Postavljanje 13

Postavljanje sistema 13

Povezivanje

TV 11

R

Resetovanje 24

<http://www.sony.net/>

4-475-782-21(2) (SR)



* 4 4 7 5 7 8 2 2 1 * (2)