

## Domači zvočni sistem

### Navodila za uporabo

---

Uvod

---

Plošča

---

Sprejemnik

---

iPod/iPhone

---

Naprava USB

---

Ostale funkcije

---

Dodatne informacije

---

## OPOZORILO

**Zmanjšajte nevarnost požara ali električnega udara, tako da naprave ne izpostavljate slabim vremenskim pogojem ali vlagi.**

Če želite zmanjšati nevarnost požara, ne prekrivajte prezračevalne reže naprave s predmeti, kot so časopisi, prti, zavese ipd.

Naprave ne izpostavljajte virom odprtega ognja (na primer prižganim svečam).

Zmanjšajte nevarnost požara ali električnega udara, tako da naprave ne izpostavljate vodnim kapljam ali curkom in nanjo ne postavljate predmetov, napolnjenih s tekočinami (na primer vaz).

Naprave ne postavljajte v zaprt prostor, na primer v knjižno ali vgradno omaro.

Ker se glavni napajalni priključek uporablja za prekinitev povezave z napajalnim omrežjem, enoto priključite v lahko dostopno električno vtičnico. Če opazite neobičajno delovanje enote, takoj izvlecite glavni napajalni priključek iz električne vtičnice.

Baterij ali naprav, v katerih so baterije, ne izpostavljajte prekomerni vročini, na primer sončni svetlobi ali ognju.

Če je enota priključena v električno vtičnico, je povezana z napajalnim omrežjem, tudi če je izklopljena.

## POZOR

Uporaba optičnih pripomočkov s tem izdelkom poveča nevarnost poškodb oči.

## Razen za uporabnike v ZDA in Kanadi

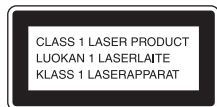

Ta naprava ima oznako CLASS 1 LASER. Ta oznaka je nameščena na zadnji zunanji strani naprave.

## Oblastvo za uporabnike v ZDA

### Evidenčni list za uporabnike

Številka modela in serijska številka sta na zadnji strani enote. Obe številki vnesite v spodnji prostor. Številki imejte pri sebi, kadar koli stopite v stik s prodajalcem izdelkov Sony v zvezi s tem izdelkom.

Št. modela \_\_\_\_\_

Serijska št. \_\_\_\_\_

### Pomembna varnostna opozorila

- 1) Preberite ta navodila.
- 2) Navodila shranite.
- 3) Upoštevajte vsa opozorila.
- 4) Upoštevajte vsa navodila.
- 5) Naprave ne uporabljajte v bližini vode.
- 6) Čistite samo s suho krpo.
- 7) Poskrbite, da pretok zraka skozi prezračevalne reže ne bo oviran. Napravo namestite v skladu z navodili proizvajalca.
- 8) Naprave ne nameščajte v bližino toplotnih virov, npr. radiatorjev, grelnikov, štedilnikov ali drugih naprav (vključno z ojačevalniki), ki oddajajo toploto.
- 9) Nikoli ne onesposobite varnostne funkcije polariziranega ali ozemljitvenega vtiča. Polariziran vtič ima dva vtiča – eden je širši od drugega. Ozemljitveni vtič ima dva vtiča in tretji ozemljitveni vtič. Široki vtič ali tretji vtič je namenjen zagotavljanju varnosti. Če priloženi vtič ne ustreza vaši vtičnici, se glede zamenjave zastarele vtičnice posvetujte z električarjem.
- 10) Napajalni kabel zaščitite, da ga ne pohodite ali ne preščipnete – zlasti pazite na vtičnice, dodatne vtičnice in točke izstopa iz naprave.
- 11) Uporabljajte samo priključke in dodatno opremo, ki jo določi proizvajalec.
- 12) Uporabljajte samo z vozičkom, stojalom, trinožnim stojalom, nosilcem ali mizo, ki jo določi proizvajalec oz. je priložena napravi. Pri premikanju vozička z napravo bodite previdni, da se voziček ne prevrne in ne pride do poškodb.



- 13) Napravo odklopite med nevihto ali v primeru, da je dlje časa ne boste uporabljali.
- 14) Vsa popravila naj izvaja usposobljen serviser. Popravilo je potrebno, če se naprava na kakršen koli način poškoduje – če pride do poškodb napajalnega kabla ali vtikača, razlitja tekočine po izdelku, tujkov v izdelku, izpostavljenosti dežju ali vlagi oziroma če izdelek ne deluje pravilno ali je padel na tla.

**Naslednja izjava Zvezne komisije za komunikacije (FCC) velja samo za različico tega modela, ki je proizvedena za prodajo v ZDA. Druge različice morda niso v skladu s tehničnimi predpisi FCC.**

#### **OPOMBA:**

Ta oprema je bila preizkušena in je v skladu z mejnimi vrednostmi za digitalno napravo razreda B, kot to določa 15. del pravil komisije FCC. Te mejne vrednosti določajo primerno zaščito pred škodljivimi motnjami pri namestitvah v stanovanjskih objektih. Ta oprema proizvaja, uporablja in oddaja radiofrekvenčno energijo. Če ni pravilno nameščena in se ne uporablja v skladu z navodili, lahko pride do škodljivih motenj radijskega valovanja. Kljub temu ni mogoče zagotoviti, da na posamezni lokaciji ne bo prišlo do motenj. Če ta oprema povzroča škodljive motnje v radijskem ali televizijskem sprejemu – to lahko ugotovite tako, da opremo vklopite in izklopite – priporočamo, da poskusite motnje odpraviti z naslednjimi ukrepi:

- Obrnite ali prestavite sprejemno anteno.
- Povečajte razdaljo med opremo in sprejemnikom.
- Priključite opremo v vtičnico, ki je v drugem tokokrogu kot tista, v katero je priključen sprejemnik.
- Posvetujte se s prodajalcem ali strokovnjakom za radiotelevizijsko tehnologijo.

#### **POZOR**

Spremembe, ki niso izrecno odobrene v tem priročniku, lahko izničijo uporabnikova pooblastila za uporabo te opreme.



Ta simbol opozarja uporabnika na prisotnost neizolirane »nevarne napetosti« v ohišju izdelka, ki je lahko tako visoka, da predstavlja nevarnost električnega udara.



Ta simbol opozarja uporabnika na pomembna navodila za delovanje in vzdrževanje (servisiranje), kijih dobite v dokumentaciji, priloženi napravi.

**Opomba za uporabnike: Spodaj navedene informacije se nanašajo samo na opremo, prodano v državah, v katerih veljajo direktive EU.**

Ta izdelek je proizvedlo podjetje Sony Corporation, 1-7-1 Konan Minato-ku Tokio, 108-0075 Japonska, ali pa je bil proizveden v imenu tega podjetja. Vprašanja glede skladnosti izdelka s predpisi na podlagi zakonodaje Evropske unije naslovite n pooblaščenega predstavnika, družbo Sony Deutschland GmbH, Hedelfinger Strasse 61, 70327 Stuttgart, Nemčija. Vprašanja glede servisa ali garancije pošljite na naslove, ki so navedeni v ločenih servisnih ali garancijskih dokumentih.

## Za uporabnike v Evropi in Avstraliji



### **Odstranjevanje stare električne in elektronske opreme (velja za države EU in druge evropske države s sistemom ločenega zbiranja odpadkov)**

Ta oznaka na izdelku ali njegovi embalaži pomeni, da izdelka ni dovoljeno odvreči med gospodinjne odpadke. Odložiti ga morate na ustreznem zbirnem mestu za recikliranje električne in elektronske opreme. Z ustrezno odstranitvijo izdelka pripomorete k preprečevanju morebitnih negativnih posledic za okolje in zdravje ljudi, ki bi jih lahko povzročila nepravilna odstranitev tega izdelka. Recikliranje materialov prispeva k ohranjanju naravnih virov. Če želite več informacij o recikliranju tega izdelka, se obrnite na lokalno upravo, komunalno službo ali prodajalca, pri katerem ste kupili izdelek.

Naprava, za katero veljajo zgornja določila: daljinski upravljalnik.

Samo za Evropo



### **Odstranjevanje izrabljenih baterij (velja za države EU in druge evropske države s sistemom ločenega zbiranja odpadkov)**

**Pb**

Ta oznaka na bateriji ali embalaži naprave pomeni, da baterij, priloženih temu izdelku, ni dovoljeno odvreči med gospodinjne odpadke.

Ta oznaka na nekaterih baterijah vključuje tudi kemijski simbol. Kemijski simbol za živo srebro (Hg) ali svinec (Pb) je dodan, če baterija vsebuje več kot 0,0005 % živega srebra ali 0,004 % svinca.

Z ustrezno odstranitvijo baterij pripomorete k preprečevanju morebitnih negativnih posledic za okolje in zdravje ljudi, ki bi jih lahko povzročila nepravilna odstranitev baterij. Recikliranje materialov prispeva k ohranjanju naravnih virov.

Če izdelek za svoje delovanje ali zaradi varnostnih razlogov ali zagotavljanja celovitosti podatkov potrebuje trajno napajanje prek notranje baterije, lahko baterijo zamenja samo usposobljeni serviser. Poskrbite za pravilno ravnanje s takšno baterijo, tako da izdelek ob koncu življenjske dobe odložite na ustreznem zbirnem mestu za recikliranje električne in elektronske opreme. Za ustrezno ravnanje z drugimi baterijami preberite razdelek o varnem odstranjevanju baterij iz izdelka. Baterije odložite na ustreznem zbirnem mestu za recikliranje izrabljenih baterij. Če želite več informacij o recikliranju tega izdelka ali baterije, se obrnite na lokalno upravo, komunalno službo ali prodajalca, pri katerem ste kupili izdelek.

## **Opombe o ploščah DualDisc**

DualDisc je dvostranska ploščica, na kateri so združene posnete DVD-vsebine na eni strani in digitalne zvočne vsebine na drugi. Ker stran z zvočnimi vsebinami ni izdelana v skladu s standardom Compact Disc (CD), ta izdelek teh vsebin morda ne bo mogel predvajati.

## **Glasbene plošče, kodirane s tehnologijami za zaščito avtorskih pravic**

Ta izdelek je namenjen predvajanju plošč, ki so izdelane v skladu s standardom Compact Disc (CD). V zadnjem času nekatere založniške hiše izdane glasbene diske kodirajo s tehnologijami za zaščito avtorskih pravic. Nekatere od teh plošč niso izdelane v skladu s standardom Compact Disc (CD) in jih ta izdelek ne more predvajati.

---

# Kazalo vsebine

Opisi delov sistema in upravljalnih funkcij .....	6
---	---

---

## Uvod

Varno povezovanje sistema .....	9
Vstavljanje baterij .....	10
Nastavitev ure .....	10

---

## Plošča

Predvajanje plošče CD/MP3 .....	11
---------------------------------	----

---

## Sprejemnik

Poslušanje radia .....	13
------------------------	----

---

## iPod/iPhone

Predvajanje vsebin v napravi iPhone/iPod .....	14
--	----

---

## Naprava USB

Pred uporabo naprave USB .....	16
Prenos glasbe s plošče .....	17
Predvajanje datoteke .....	18

---

## Ostale funkcije

Prilagajanje zvoka .....	21
Spreminjanje zaslonskega prikaza .....	21
Uporaba časovnikov .....	22

---

## Dodatne informacije

Naprave, združljive s tem sistemom .....	23
Odpravljanje težav .....	23
Sporočila .....	27
Previdnostni ukrepi .....	28
Tehnični podatki .....	29
Opombe glede licenc in blagovnih znamk .....	31

## Opisi delov sistema in upravljalnih funkcij

V tem priročniku je opisano predvsem upravljanje sistema z daljinskim upravljalnikom, vendar iste upravljalne funkcije omogočajo tudi gumbi na enoti z istimi ali podobnimi imeni.

### Enota

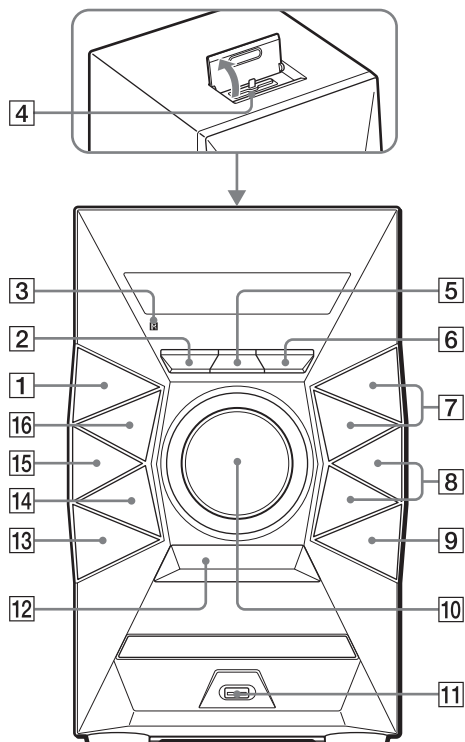

### O funkciji ključavnice za otroke

Gumbe na enoti, razen gumba I/⏻ (vklop/stanje pripravljenosti), lahko zaklenete, da preprečite njihovo neželeno uporabo. Pritisnite in zadržite gumb ■ (zaustavitev) na enoti, dokler se na zaslonu ne prikaže »LOCK ON« ali »LOCK OFF«. Gumbi (razen gumba I/⏻) na enoti bodo zaklenjeni ali odklenjeni.

## Daljinski upravljalnik

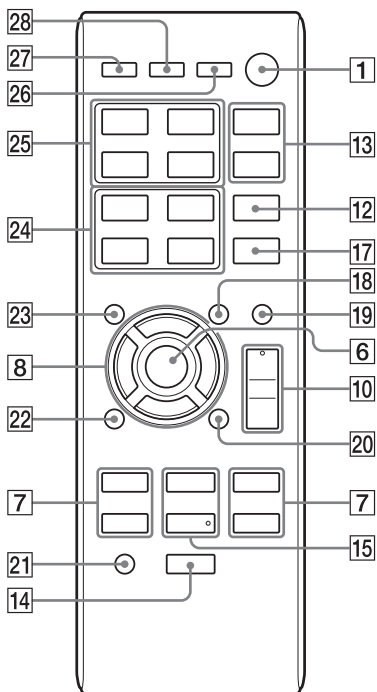

1

### Gumb I/⏻ (vklop/stanje pripravljenosti)

S tem gumbom vklopite ali izklopite sistem.

2

### Gumb OPTIONS (stran 19)

S tem gumbom odprite ali zaprite meni z možnostmi.

3

### Senzor daljinskega upravljalnika

4

### Priključek Lightning

Za povezovanje naprav iPhone 5, iPod touch (5. generacija) ali iPod nano (7. generacija).

5

### Gumb REC TO USB (stran 17)

Pritisnite za prenos glasbe s plošče v povezano dodatno napravo USB.

6

### Enota: gumb ENTER

Daljinski upravljalnik: gumb ⊕  
Pritisnite za vnos/potrditev nastavitvev.

7

### Gumb TUNING+/TUNING-

Pritisnite za nastavev želene postaje.

### Gumb ◀◀ (preskok nazaj)/

### ▶▶ (preskok naprej)

Za izbiranje skladbe ali datoteke.

### Gumb ◀◀ (previjanje nazaj)/

### ▶▶ (hitro previjanje naprej)

Za iskanje točke v skladbi ali datoteki.

### Daljinski upravljalnik: gumb

### PRESET+/PRESET-

Pritisnite za izbiro prednastavljene radijske postaje.

8

### Gumb 📁 +/📁 - (izbiranje mape) (stran 11, 18)

Za izbiranje mape.

### Enota: gumb PRESET+/PRESET-

Pritisnite za izbiro prednastavljene radijske postaje.

### Daljinski upravljalnik: gumb ↕/↕/↕/↕

Pritisnite za upravljanje menija naprave iPod/iPhone.

9

### Gumb ▲ OPEN/CLOSE

Pritisnite, če želite odpreti ali zapreti podstavek za plošče.

10

### Enota: upravljalni gumb VOLUME

Zavrtite za nastavev glasnosti.

### Daljinski upravljalnik: gumb

### VOLUME +\*/-

Pritisnite za nastavev glasnosti.

11

### Vrata ⚡ (USB)

Za priključitev dodatne naprave USB.

12

**Gumb BASS BOOST (stran 21)**  
Pritisnite, če želite ustvariti bolj dinamičen zvok.

13

**Enota: gumb EQ**  
**Daljinski upravljalnik: gumb EQ +/EQ – (stran 21)**  
Pritisnite, da izberete prednastavljen zvočni učinek.

14

**Gumb ■ (zaustavitev)**  
Pritisnite, da ustavite predvajanje.

15

**Enota: gumb ►|| (predvajanje/ začasna zaustavitev)**  
S tem gumbom zaženete ali začasno zaustavite predvajanje.

**Daljinski upravljalnik: gumb ► (predvajanje)\***  
Pritisnite, da zaženete predvajanje.

**Daljinski upravljalnik: gumb || (začasna zaustavitev)**  
Pritisnite za začasno zaustavitev predvajanja.

16

**Gumb FUNCTION**  
Pritisnite za izbiro funkcije.

17

**Gumb REPEAT (stran 11, 18)**  
Pritisnite za aktiviranje načina ponavljajočega se predvajanja.

18

**Gumb TUNING MODE (stran 13)**  
Pritisnite, da izberete način iskanja radijskih postaj.

19

**Gumb PLAY MODE (stran 11, 19)**  
Pritisnite, da izberete način predvajanja za ploščo CD, MP3 ali napravo USB.

20

**Gumb FM MODE (stran 13)**  
Pritisnite za izbiro načina sprejema FM (mono ali stereo).

21

**Gumb CLEAR (stran 20)**  
Pritisnite za izbris zadnjega koraka v seznamu programov.

22

**Gumb RETURN (stran 14)**  
S tem gumbom se vrnete v prejšnji meni v napravi iPod/iPhone.

23

**Gumb TUNER MEMORY (stran 13)**  
Pritisnite za prednastavitev radijske postaje.

24

**Gumb TUNER MEMORY NUMBER (stran 13)**  
Pritisnite za iskanje prednastavljene radijske postaje.

25

**Gumb CD**  
Pritisnite za izbiro funkcije CD.

**Gumb USB**  
Pritisnite za izbiro funkcije USB.

**Gumb FM**  
Pritisnite za izbiro funkcije FM.

**Gumb iPod**  
Pritisnite za izbiro funkcije iPod.

26

**Gumb DISPLAY (stran 21)**  
Pritisnite za spreminjanje informacij na zaslonu.

27

**Gumb SLEEP (stran 22)**  
Pritisnite za nastavitev izklopnega časovnika.

28

**Gumb TIMER MENU (stran 10, 22)**  
Pritisnite za nastavitev ure in časovnika za predvajanje.

\* Na gumbih VOLUME + in ► na daljinskem upravljalniku je otipljiva pika. Ta pika vam bo v pomoč pri upravljanju sistema.



## Varno povezovanje sistema

- A V levi zvočnik
- B V desni zvočnik
- C Kabel zvočnika (rdeč/⊕)
- D Kabel zvočnika (črn/⊖)
- E Glavna antena FM (izvlecite jo vodoravno)
- F V električno vtičnico

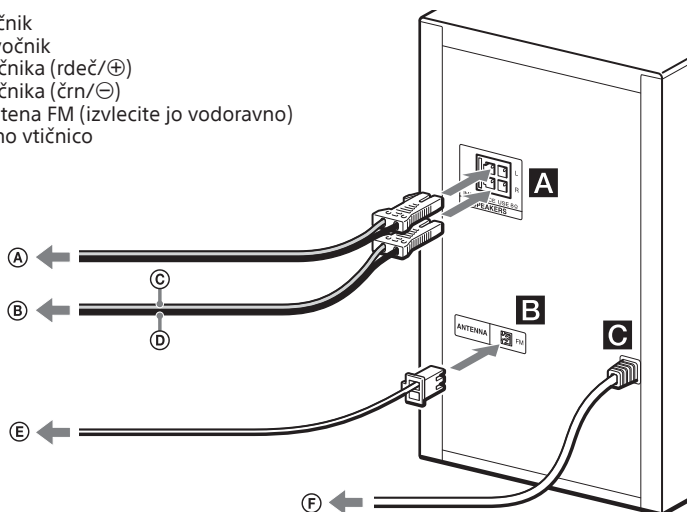

### A SPEAKERS

Priključite kable za zvočnike.

### B ANTENNA

Ko nameščate anteno, poiščite položaj in usmeritev, ki zagotavljata dober sprejem.

Če želite preprečiti šum pri predvajanju zvoka, postavite anteno stran od kablov zvočnikov in napajalnega kabla.

### C Napajanje

Priključite napajalni kabel v električno vtičnico.

### Pritrditev podstavkov za zvočnike

Priložene podstavke za zvočnika pritrdite na vogale spodnjega dela zvočnikov, da preprečite drsenje.

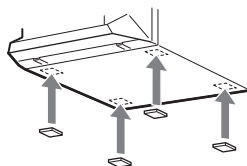

### Prenašanje sistema

Prepričajte se, da ni naložena nobena plošča oziroma povezana nobena naprava USB ali iPod/iPhone, in odklopite napajalni kabel iz električne vtičnice.

---

## Vstavljanje baterij

Vstavite baterijo R6 velikosti AA (priložena), da se poli baterij ujemajo, kot je prikazano na sliki.

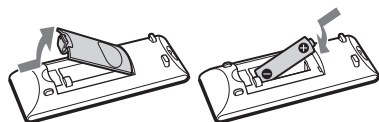

### Opombe glede uporabe daljinskega upravljalnika

- Pri običajni uporabi baterija zdrži do približno šest mesecev.
- Če daljinskega upravljalnika ne nameravate uporabljati dalj časa, odstranite baterijo, da preprečite razlitje baterij in korozijo.

---

## Nastavitev ure

- 1** Pritisnite I/⏻, da vklopite sistem.
- 2** Pritisnite TIMER MENU, da izberete način za nastavitev ure.  
Če se prikaže »SELECT«, pritisnite I◀◀/▶▶I, da izberete »CLOCK«, in nato pritisnite ⊕ (ENTER).
- 3** Pritisnite ↑/↓/←/→, da nastavite uro, nato pritisnite ⊕.
- 4** Z enakim postopkom nastavite minute.

### Opomba

Če izklopite napajalni kabel ali če pride do izpada elektrike, se nastavitve ure izbršejo.

### Prikaz ure, ko je sistem izklopljen

Pritisnite »DISPLAY«. Ura se prikaže za nekaj sekund.

## Predvajanje plošč CD/MP3

### 1 Izberite funkcijo CD.

Pritisnite CD.

### 2 Vstavite ploščo.

Pritisnite  $\blacktriangle$  OPEN/CLOSE na enoti, da odprete podstavek za ploščice in nato vanj vstavite ploščo tako, da je stran z oznako obrnjena navzgor.

### 3 Pritisnite gumb $\blacktriangle$ OPEN/CLOSE na enoti, da zaprete podstavek za ploščice.

Predvajanje se samodejno začne, ko zaprete podstavek za ploščice. Če se predvajanje ne zažene samodejno, pritisnite  $\blacktriangleright$  (predvajanje).

#### Ostale funkcije

Namen	Pritisnite
Začasna zaustavitev predvajanja	$\blacksquare$ . Če želite nadaljevati predvajanje, pritisnite $\blacktriangleright$ .
Zaustavitev predvajanja	$\blacksquare$ . Če želite nadaljevati predvajanje, pritisnite $\blacktriangleright$ . Če želite preklicati nadaljevanje predvajanja, znova pritisnite $\blacksquare$ .
Izbiranje mape na plošči MP3	Pritiskajte $\text{mapa} + / \text{mapa} -$ .
Izbira skladbe ali datoteke	$\lll / \ggg$ .
Iskanje točke v skladbi ali datoteki	Med predvajanjem pridržite gumb $\lll / \ggg$ in ga spustite na zeleni točki.
Izbira ponavljanja-jočega se predvajanja	Pritiskajte REPEAT, dokler se ne prikaže »REP ONE« <sup>*1</sup> , »REP FLDR« <sup>*2</sup> ali »REP ALL« <sup>*3</sup> .

Namen	Pritisnite
Spreminjanje načina predvajanja	Pritiskajte PLAY MODE, ko je predvajalnik zaustavljen. Izberete lahko način običajnega predvajanja (»FLDR« za vse datoteke MP3 v mapi na plošči), naključnega predvajanja (»SHUF« ali »FLDRSHUF« za naključno predvajanje iz map) ali programiranega predvajanja (»PROG«).

\*1 »REP ONE«: ponovitev trenutnega posnetka ali datoteke.

\*2 »REP FLDR« (samo za plošče MP3): ponovitev trenutne mape.

\*3 »REP ALL«: ponovitev vseh posnetkov ali datotek.

#### Opombe o predvajanju plošč MP3

- Na ploščo z datotekami MP3 ne shranjujte datotek drugih vrst ali nepotrebnih map.
- Mape brez datotek MP3 ne bodo vključene.
- Datoteke MP3 se predvajajo v vrstnem redu, v katerem so posnete na ploščo.
- Sistem lahko predvaja le datoteke MP3 s pripono ».mp3«.
- Če ima ime datoteke pravo pripono, vendar je datoteka drugačne vrste, lahko pri predvajanju datoteke nastane glasen šum, ki lahko povzroči okvaro sistema.
- Največje število:
  - map je 256 (vključno s korensko mapo),
  - datotek MP3 je 999,
  - podrejenih map (drevesna struktura datotek) je 8.
- Združljivost z vsemi vrstami programske opreme za šifriranje/zapisovanje MP3 ter s snemalnimi napravami ali zapisovalnimi mediji ni zagotovljena. Pri uporabi nezdružljivih plošč MP3 se lahko pojavi šum, predvajanje zvoka je lahko moteno ali pa predvajanje sploh ni mogoče.

#### Opomba o predvajanju plošč za več sej

Sistem lahko predvaja več zaporednih sej, posnetih na ploščo, če je njihova oblika zapisa enaka obliki zapisa prve seje. Če sistem naleti na sejo z drugačno obliko zapisa, te seje in drugih sej, ki ji sledijo, ni mogoče predvajati. Četudi imajo posnete seje enako obliko zapisa, nekaterih morda ni mogoče predvajati.

## Ustvarjanje lastnega programa (programirano predvajanje)

### 1 Izberite funkcijo CD.

Pritisnite CD.

### 2 Izberite način predvajanja.

Ko je predvajanje zaustavljeno, pritisnite PLAY MODE, dokler se na zaslonu ne prikaže »PROG«.

### 3 Izberite poljubno številko skladbe ali datoteke.

Pritisnite **◀◀/▶▶**, dokler se na zaslonu ne prikaže izbrana številka skladbe ali datoteke. Med programiranjem datotek MP3 v določeni mapi pritisnite **📁 +/📁 -** za izbiro zelene mape, nato izberite željeno datoteko.

### 4 Programirajte izbrano skladbo ali datoteko.

Pritisnite **+**, da vnesete izbrano skladbo ali datoteko.

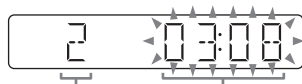

Izbrana številka skladbe ali datoteke

Čas predvajanja izbrane skladbe (samo za plošče CD-DA)

### 5 Ponovite koraka 3 in 4, da programirate dodatne skladbe ali datoteke, do skupno 64 skladb ali datotek.

### 6 Če želite zagnati predvajanje programiranih skladb ali datotek, pritisnite gumb **▶**.

Program se počisti, ko odprete podstavek za plošče ali odstranite napajalni kabel.

Če želite programirano vsebino predvajati znova, pritisnite **▶**.

## Preklic programiranega predvajanja

Pritisnite PLAY MODE.

### Za izbris zadnjega koraka v seznamu programov

Ko je predvajanje zaustavljeno, pritisnite CLEAR.

## Poslušanje radia

### 1 Izberite funkcijo FM.

Pritisnite FM.

### 2 Poiščite postaje.

**Samodejno iskanje postaj**  
Pritiskajte gumb TUNING MODE, dokler se ne prikaže možnost »AUTO«, nato pa pritisnite TUNING+/TUNING-. Iskanje se samodejno zaustavi, ko sistem najde postajo.



Če se iskanje postaje ne zaustavi, pritisnite gumb ■, da zaustavite iskanje, in postajo poiščite ročno (kot je opisano spodaj).

#### Ročno iskanje postaj

Pritiskajte gumb TUNING MODE, dokler se ne prikaže možnost »MANUAL«, nato pa pritisnite TUNING+/TUNING-, da poiščete zeleno postajo.

Če izberete postajo, ki podpira storitve RDS, se na zaslonu prikaže ime postaje (samo evropski modeli).

#### Nasvet

Če želite zmanjšati statični šum pri slabem sprejemu postaje FM, izklopite stereo sprejem, tako da pritisnete FM MODE, dokler se na zaslonu ne prikaže »MONO«. V tem primeru stereo učinek ne bo na voljo, vendar bo sprejem boljši.

## Prednastavitev radijskih postaj

### 1 Poiščite zeleno postajo.

### 2 Pritisnite TUNER MEMORY, da izberete način za shranjevanje postaj.



### 3 Pritiskajte gumb PRESET+/PRESET-, da izberete zeleno prednastavljeno številko.

Če je izbrani prednastavljeni številki že določena postaja, bo to postajo nadomestila nova postaja.

### 4 Pritisnite gumb ⊕, da shranite postajo.

### 5 Ostale radijske postaje shranite tako, da ponovite postopek od 1. do 4. koraka.

Prednastavite lahko do 20 postaj FM. Če izklopite napajalni kabel ali če pride do izpada elektrike, sistem prednastavljene postaje hrani približno pol dneva.

## Iskanje prednastavljene radijske postaje

Če ste radijsko postajo shranili pod prednastavljeno številko od 1 do 4, postajo izberete tako, da preprosto pritisnete številko TUNER MEMORY NUMBER (od 1 do 4), ko je funkcija sistema nastavljena na FM. Če ste radijsko postajo shranili pod prednastavljeno številko 5 ali več, pritisnite gumb TUNING MODE, dokler se na zaslonu ne prikaže »PRESET«, nato pa pritisnite PRESET+/PRESET-, da izberete zeleno prednastavljeno številko.

## Predvajanje vsebin v napravi iPhone/iPod

Konektor Lightning deluje z napravami iPhone 5, iPod touch (5. generacija) in iPod nano (7. generacija). Možnost USB deluje z napravami iPhone 5, iPhone 4S, iPhone 4, iPhone 3GS, iPod touch (3., 4. in 5. generacija), iPod classic in iPod nano (4. – 7. generacija). Glejte tudi stran 23.

### 1 Izberite funkcijo.

**Za iPhone 5, iPod touch (5. generacija) ali iPod nano (7. generacija)**  
Pritisnite iPod.

**Za druge modele naprav iPod/iPhone**  
Pritisnite USB.

### 2 Povežite napravo iPod/iPhone.

**Za iPhone 5, iPod touch (5. generacija) ali iPod nano (7. generacija)**  
Povežite napravo iPod/iPhone s konektorjem Lightning.

**Za druge modele naprav iPod/iPhone**  
Povežite napravo iPod/iPhone z vrati  $\psi$  (USB), in sicer prek kabla USB, priloženega napravi iPod/iPhone.

### 3 Zaženite predvajanje.

Pritisnite  $\blacktriangleright$ .

#### Ostale funkcije

Namen	Pritisnite
Začasna zaustavitev predvajanja	$\parallel/\blacktriangleright$ .
Zaustavitev	$\blacksquare$ .
Izbira skladbe	$\lll/\ggg$ .
Iskanje točke v skladbi	Med predvajanjem pridržite gumb $\lll/\ggg$ in ga spustite na zeleni točki.
Izbira elementa	$\oplus/\blacklozenge$ . Potrdite lahko izbrani element, podobno kot s sredinskim gumbom ali delovanjem na dotik naprave iPod/iPhone.
Pomikanje navzgor/ navzdol po menijih	$\blacklozenge/\blacktriangledown$ . Pomikate se lahko navzgor ali navzdol po menijih podobno kot pri delovanju »kolesca za klikanje« ali vlečenju navzgor ali navzdol v napravi iPod/iPhone.
Vrnitev v prejšnji meni*	$\blacktriangleleft$ /RETURN.

\* Ta postopek je lahko v nekaterih aplikacijah neveljaven.

## Opombe

- Zmogljivost sistema se lahko razlikuje glede na specifikacije naprave iPod/iPhone.  
Če naprave iPod/iPhone ne morete upravljati prek sistema, jo upravljajte neposredno na sami napravi iPod/iPhone.
- Pri priključitvi ali izključitvi naprave iPod/iPhone z eno roko primate sistem in pazite, da pomotoma ne pritisnete upravljalnih gumbov na napravi iPod/iPhone.
- Pred izklopom naprave iPod/iPhone zaustavite predvajanje.
- Raven glasnosti lahko spreminjate z gumboma VOLUME +/- . Ravni glasnosti ni mogoče spremeniti s prilagajanjem glasnosti na napravi iPod/iPhone.
- Podjetje Sony ne prevzema odgovornosti za izgubo ali okvaro podatkov, shranjenih v napravi iPod/iPhone, če jo uporabljate s tem sistemom.

## Uporaba sistema za polnjenje baterij

Ko je sistem vklopljen, ga lahko uporabite kot polnilnik baterij za napravo iPod/iPhone.

### 1 Izberite funkcijo.

**Za iPhone 5, iPod touch (5. generacija) ali iPod nano (7. generacija)**  
Pritisnite iPod.

**Za druge modele naprav iPod/iPhone**  
Pritisnite USB.

### 2 Povežite napravo iPod/iPhone.

**Za iPhone 5, iPod touch (5. generacija) ali iPod nano (7. generacija)**  
Povežite napravo iPod/iPhone s konektorjem Lightning.

**Za druge modele naprav iPod/iPhone**  
Povežite napravo iPod/iPhone z vrati ⚡ (USB), in sicer prek kabla USB, priloženega napravi iPod/iPhone.

Polnjenje se začne, ko je naprava iPod/iPhone povezana s konektorjem Lightning ali vrati ⚡ (USB). Na zaslonu naprave iPod/iPhone se prikaže stanje polnjenja. Več informacij najdete v navodilih za uporabo naprave iPod/iPhone.

## Zaustavitev polnjenja naprave iPod/iPhone

Odklopite napravo iPhone/iPod. Tudi ob izklopu sistema se naprava iPod/iPhone preneha polniti.

# Pred uporabo naprave USB

Preverite informacije o združljivih napravah USB na spletnih mestih z naslovi URL, ki so navedeni pod točko »Naprave USB« v razdelku »Naprave, združljive s tem sistemom« (stran 23). Za podrobnosti o uporabi naprave USB glejte navodila za uporabo, priložena napravi USB.

### Opombe

- Ko morate vzpostaviti kabelsko povezavo USB, za priključitev uporabite kabel USB, ki je priložen napravi USB. Več informacij o načinih upravljanja je na voljo v priročniku za uporabo, priloženemu napravi USB, ki jo želite priključiti.
- Glede na vrsto priključene naprave USB se lahko napis »SEARCH« prikaže šele po dolgem času.
- Za povezavo sistema in naprave USB ne uporabljajte zvezdišča USB.
- Če je naprava USB povezana s sistemom, ta prebere vse datoteke v napravi USB. Če je v napravi USB večje število map ali datotek, lahko branje vsebin v napravi USB traja dalj časa.
- Pri nekaterih povezanih napravah USB lahko po izvedbi funkcije pride do zakasnitve, preden funkcijo izvede tudi ta sistem.
- Združljivost z vsemi vrstami programske opreme za šifriranje/zapisovanje ni zagotovljena. Če so bile zvočne datoteke v napravi USB prvotno šifrirane z nezdružljivo programsko opremo, bodo te datoteke morda povzročale šum, zvok je lahko prekinjen ali pa datoteke sploh ne bodo delovale.
- Sistem morda ne podpira nekaterih funkcij priključene naprave USB.
- Naprave USB med prenosom ali postopki brisanja ne odstranjujte. Če to naredite, lahko poškodujete podatke v napravi ali samo napravo.

## Uporaba sistema za polnjenje baterij

Ko je sistem vklopljen, ga lahko uporabite kot polnilnik baterij za naprave USB, ki imajo akumulatorsko funkcijo.

- 1 Izberite funkcijo USB.**  
Pritisnite USB.
- 2 Priključite napravo USB v vrata  $\psi$  (USB).**  
Polnjenje se začne, ko je naprava USB povezana z vrati  $\psi$  (USB). Več informacij najdete v navodilih za uporabo naprave USB.



## Prenos glasbe s plošče

Glasbo s plošč (plošča CD-DA ali plošča MP3) lahko prenesete z naslednjimi načini prenosa v tem sistemu.

**Prenos CD SYNC:** Prenesite vse skladbe CD-DA s plošče CD-DA.

**Prenos mape MP3:** Prenesite datoteke MP3 v posebni mapi s plošče MP3.

**Prenos REC1:** S plošče prenesite skladbo ali datoteko MP3, ki se trenutno predvaja.

### 1 Izberite funkcijo CD.

Pritisnite CD.

### 2 Priključite napravo USB v vrata $\Psi$ (USB).

### 3 Vstavite ploščo, ki jo želite prenesti.

Če se predvajanje zažene samodejno, dvakrat pritisnite ■.

### 4 Pripravite se na prenos.

V primeru prenosa CD SYNC nadaljujte s 5. korakom.

#### Za prenos mape MP3

Za prenos datotek MP3 v posebni mapi pritisnite  $\boxed{+}/\boxed{-}$ , da izberete želeno mapo. Nato zaženite predvajanje in enkrat pritisnite ■.

Prepričajte se, da se je čas predvajanja na zaslonu ustavil.

#### Za prenos REC1

Pritisnite  $\boxed{\lll}/\boxed{\ggg}$ , da izberete skladbo ali datoteko MP3, ki jo želite prenesti, in nato zaženite predvajanje.

Za prenos datoteke MP3 v določeno mapo pritisnite  $\boxed{+}/\boxed{-}$ , da izberete želeno mapo, in nato pritisnite  $\boxed{\lll}/\boxed{\ggg}$ , da izberete datoteko MP3, ki jo želite prenesti. Nato zaženite predvajanje.

### 5 Pritisnite REC TO USB na enoti.

Na zaslonu se prikaže oznaka »READY«.

### 6 Pritisnite $\oplus$ .

Začne se prenos, nato se na zaslonu prikaže »USB REC«.

Naprave USB ne odstranjajte, dokler se prenos ne konča.

Ko je prenos končan, se na zaslonu prikaže »COMPLETE« in ustvarile se bodo zvočne datoteke v zapisu MP3.

### Pravila ustvarjanja map in datotek

Pri prvem prenosu v napravo USB se neposredno pod mapo »ROOT« ustvari mapa (»CDDA001«\*, »MP3\_REC1« ali »CD\_REC1«) (v primeru prenosa mape MP3 se pod mapo »ROOT« ustvari mapa z enakim imenom kot vir prenosa). Mape in datoteke se ustvarijo na naslednji način.

#### Prenos CD SYNC

Vir prenosa	Ime mape	Ime datoteke
CD-DA	»CDDA001«*	»TRACK001«*

#### Prenos mape MP3

Vir prenosa	Ime mape	Ime datoteke
MP3	Enako kot vir prenosa	

#### Prenos REC1

Vir prenosa	Ime mape	Ime datoteke
MP3	»MP3_REC1«	Enako kot vir prenosa
CD-DA	»CD_REC1«	»TRACK001«*

\* Številke map in datotek se nato dodeljujejo v seriji.

## Opombe

- Če začnete prenašati v načinu naključnega ali ponavljajočega predvajanja, se izbrani način predvajanja samodejno spremeni v običajno predvajanje.
- Informacije CD-TEXT se ne prenesejo v ustvarjene datoteke MP3. Ta sistem ne podpira standarda CD-TEXT.
- Prenos se samodejno zaustavi, če:
  - med prenosom v napravi USB zmanjka prostora,
  - število zvočnih datotek in map v napravi USB doseže omejitev števila, ki ga sistem lahko prepozna.
- Če mapa ali datoteka, ki jo želite prenesti, v napravi USB že obstaja z istim imenom, se imenu doda zaporedna številka, izvorna mapa ali datoteka pa ostane nedotaknjena.
- Med prenosom ne uporabljajte gumbov na daljinskem upravljalniku ali enoti, da se prenos ne bi ustavil.

## Opomba o vsebini, zaščiteni z avtorskimi pravicami

Prenesena glasba je omejena na zasebno uporabo. Za druge vrste uporabe potrebujete dovoljenje lastnikov avtorskih pravic.

## Predvajanje datoteke

Oblika zvočnega zapisa, ki jo lahko predvajate s tem sistemom, je MP3/WMA\*.

\* Datotek z zaščito avtorskih pravic DRM (upravljanje digitalnih pravic) s tem sistemom ni mogoče predvajati. Datotek, ki ste jih prenesli iz spletne glasbene trgovine, morda ne bo mogoče predvajati.

### 1 Izberite funkcijo USB.

Pritisnite USB.

### 2 Priključite napravo USB v vrata $\psi$ (USB).

### 3 Zaženite predvajanje.

Pritisnite  $\blacktriangleright$ .

## Ostale funkcije

Namen	Pritisnite
Začasna zaustavitev predvajanja	<b>II</b> . Če želite nadaljevati predvajanje, pritisnite $\blacktriangleright$ .
Zaustavitev predvajanja	<b>■</b> . Če želite nadaljevati predvajanje, pritisnite $\blacktriangleright$ *1. Če želite preklicati nadaljevanje predvajanja, znova pritisnite <b>■</b> .
Izbira mape	Pritiskajte $\text{[Mapa]} + / \text{[Mapa]} -$ .
Izbira datoteke	<b>◀◀/▶▶</b> .
Iskanje točke v datoteki	Med predvajanjem pridržite gumb <b>◀◀/▶▶</b> in ga spustite na zeleni točki.
Izbira ponavljajočega se predvajanja	Pritiskajte REPEAT, dokler se ne prikaže »REP ONE«*2, »REP FLDR«*3 ali »REP ALL«*4.

Namen	Pritisnite
Spreminjanje načina predvajanja	Pritiskajte PLAY MODE, ko je naprava USB zaustavljena. Izberete lahko način običajnega predvajanja (»FLDR« za vse datoteke v mapi v napravi USB), naključnega predvajanja (»SHUF« ali »FLDRSHUF« za naključno predvajanje iz map) ali programiranega predvajanja (»PROG«).

\*1 Pri predvajanju datoteke VBR MP3/WMA bo sistem morda nadaljeval predvajanje na drugi točki.

\*2 »REP ONE«: ponovitev trenutne datoteke.

\*3 »REP FLDR«: ponovitev trenutne mape.

\*4 »REP ALL«: ponovitev vseh datotek v napravi USB.

### Pompe

• Sistem ne more predvajati zvočnih datotek iz naprave USB v naslednjih primerih:

- ko je v posamezni mapi več kot 999 zvočnih datotek,
- ko je skupno število zvočnih datotek v napravi USB več kot 999,
- ko je skupno število map v napravi USB več kot 256 (skupaj z mapo »ROOT« in praznimi mapami).

Število se lahko razlikuje glede na strukturo datotek in map. V napravo USB z zvočnimi datotekami ne shranjujte drugih vrst datotek ali nepotrebnih map.

- Sistem lahko predvaja samo do globine 8 map.
- Datoteke in mape so prikazane v vrstnem redu glede na nastanek v napravi USB.
- Mape brez zvočnih datotek ne bodo vključene.
- S tem sistemom lahko poslušate naslednje oblike zvočnega zapisa:
  - MP3: pripona ».mp3«
  - WMA: pripona ».wma«

Tudi če ima ime datoteke ustrezno pripono, vendar je datoteka drugačne vrste, lahko sistem predvaja šum ali ne deluje pravilno.

## Brisanje zvočnih datotek ali map iz naprave USB

- 1 Izberite funkcijo USB. Pritisnite USB.
- 2 Priključite napravo USB v vrata  $\Psi$  (USB).
- 3 Pritiskajte  $\lll / \ggg$  ali  $\square + / \square -$ , da izberete zvočno datoteko ali mapo, ki jo želite izbrisati, in nato zaženite predvajanje.
- 4 Pritisnite OPTIONS na enoti.
- 5 Pritisnite  $\lll / \ggg$ , da izberete »ERASE«, nato pritisnite  $\oplus$ . Na zaslonu se prikaže »FO ERASE« ali »FI ERASE«.
- 6 Pritisnite  $\oplus$ . Na zaslonu se prikaže »COMPLETE«.

## Ustvarjanje lastnega programa (programirano predvajanje)

### 1 Izberite funkcijo USB.



Pritisnite USB.

### 2 Izberite način predvajanja.

Ko je predvajanje zaustavljeno, pritisnite PLAY MODE, dokler se na zaslonu ne prikaže »PROG«.

### 3 Izberite poljubno številko datoteke.

Pritisnite **I◀◀/▶▶I**, dokler se na zaslonu ne prikaže izbrana številka datoteke.

Med programiranjem datotek MP3/WMA v določeni mapi pritisnite  + /  - za izbiro zelene mape, nato izberite zeleno datoteko.

### 4 Programirajte izbrano datoteko.

Pritisnite **+**, da vnesete izbrano datoteko.

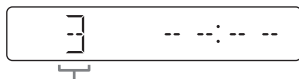

Izbrana številka datoteke

### 5 Ponovite koraka 3 in 4, da programirate dodatne datoteke, do skupno 64 datotek.

### 6 Če želite zagnati predvajanje programiranih datotek, pritisnite gumb **▶**.

Program se počisti, ko odprete podstavke za plošče ali odstranite napajalni kabel.

Če želite programirano vsebino predvajati znova, pritisnite **▶**.

### Preklic programiranega predvajanja

Pritisnite PLAY MODE.

### Za izbris zadnjega koraka v seznamu programov

Ko je predvajanje zaustavljeno, pritisnite CLEAR.

## Prilagajanje zvoka

Namen	Pritisnite
Prilagajanje glasnosti	VOLUME +/-.
Ustvarjanje bolj dinamičnega zvoka	BASS BOOST.
Nastavitev zvočnega učinka	Pritiskajte EQ +/-EQ -, dokler se ne prikaže zeleni zvočni učinek.

## Spreminjanje zaslonskega prikaza

Namen	Pritisnite
Sprememba podatkov na zaslonu*	Pritiskajte DISPLAY, ko je sistem vklopljen.
* Ogledate si lahko npr. informacije, kot je številka skladbe, ime datoteke/mape, ime albuma in ime izvajalca.	
Sistem ponudi naslednji način zaslonskega prikaza.	
Način zaslonskega prikaza	Ko je sistem izklopljen
Način varčevanja z energijo	Zaslon je izklopljen, sistem pa tako varčuje z energijo. Časovnik in ura sistema ostaneta dejavna.

### Opombe o podatkih na zaslonu

- Znaki, ki jih ni mogoče prikazati, so prikazani kot »-«.
- Podatki, ki niso prikazani:
  - skupni čas predvajanja za disk MP3 in napravo USB;
  - preostali čas predvajanja za datoteko MP3/WMA.
- Podatki, ki niso pravilno prikazani:
  - pretečeni čas predvajanja za datoteko MP3/WMA s spremenljivo bitno hitrostjo (VBR);
  - imena map in datotek, ki niso v razširitveni obliki zapisa ISO9660 Level 1/Level 2.

## Uporaba časovnikov

Sistem omogoča uporabo dveh časovnikov. Če uporabljate oba časovnika, ima prednost izklopni časovnik.

### Izklopni časovnik:

Omogoča, da lahko zaspate ob glasbi. Ta funkcija deluje tudi, če ura sistema ni nastavljena.

Pritisčajte gumb SLEEP. Če izberete možnost »AUTO«, se sistem samodejno izklopi, ko se zaustavi predvajanje datotek s plošče ali iz naprave USB ali ko preteče 100 minut.

### Časovnik za predvajanje:

Omogoča, da se zbudite ob glasbi s CD-ja, postaje FM oz. naprave iPod/iPhone ali USB ob prednastavljenem času. Preverite, ali ste pred tem nastavili uro.

## 1 Pripravite zvočni vir.

Pripravite zvočni vir in pritisnite VOLUME +/–, da prilagodite glasnost.

Če želite zagnati predvajanje določene skladbe CD-DA ali zvočne datoteke, ustvarite svoj program (stran 12, 20).

## 2 Izberite način za nastavitvev časovnika.

Pritisnite TIMER MENU.

Če ura ni nastavljena, bo sistem preklopil na način za nastavitve ure. V tem primeru nastavite uro.

## 3 Nastavite časovnik za predvajanje.

Pritisčajte ◀◀/▶▶I, da izberete »PLAY SET«, in nato ⊕.

## 4 Nastavite čas začetka predvajanja.

Pritisčajte ↕/↗/↘/↖, da nastavite uro, nato pritisnite ⊕. Po enakem postopku nastavite minute.

## 5 Nastavite čas zaustavitve predvajanja, tako da sledite navodilom v 4. koraku.

## 6 Izberite zvočni vir.

Pritisčajte ↕/↗, dokler se ne prikaže izbrani zvočni vir, nato pa pritisnite ⊕.

## 7 Izklopite sistem.

Pritisnite I/⏻. Sistem se samodejno vklopi ob prednastavljenem času. Če je sistem ob prednastavljenem času vklopljen, se časovnik za predvajanje ne bo vklopil. V času od vklopa sistema do začetka predvajanja ne upravljajte sistema.

## Preverjanje nastavitve

### 1 Pritisnite TIMER MENU.

2 Pritisčajte ◀◀/▶▶I, da izberete »SELECT«, nato pa pritisnite ⊕.

3 Pritisčajte ◀◀/▶▶I, da izberete »PLAY SEL«, nato pa pritisnite ⊕.

## Preklic časovnika

Ponavljajte postopek iz razdelka »Preverjanje nastavitve«, dokler se v 3. koraku ne prikaže »OFF«, nato pritisnite ⊕.

## Spreminjanje nastavitve

Ponovite postopek od 1. koraka razdelka »Uporaba časovnikov«.

## Opombe za uporabnike naprave iPod/iPhone

- Če želite uporabiti časovnik za predvajanje, se vsebine iz naprave iPod/iPhone ne smejo predvajati.
- Časovnik se glede na stanje priključene naprave iPod/iPhone morda ne bo vključil.

## Nasvet

Časovnik za predvajanje je nastavljen, dokler ga ročno ne prekličete.

## Naprave, združljive s tem sistemom

### iPod/iPhone

S tem sistemom lahko uporabljate spodnje modele naprav iPod/iPhone. Pred uporabo naprave iPod ali iPhone posodobite njeno programsko opremo.

### Sistem je zasnovan za uporabo z napravami

- iPhone 5
- iPhone 4S
- iPhone 4
- iPhone 3GS
- iPod touch (5. generacija)
- iPod touch (4. generacija)
- iPod touch (3. generacija)
- iPod classic
- iPod nano (7. generacija)
- iPod nano (6. generacija)
- iPod nano (5. generacija)
- iPod nano (4. generacija)

### Naprave USB

Če želite več informacij o združljivih napravah USB, obiščite spodnja spletna mesta.

#### Za uporabnike v Evropi:

<http://support.sony-europe.com/>

#### Za uporabnike v ZDA:

<http://esupport.sony.com/>

#### Za uporabnike v Kanadi:

<http://esupport.sony.com/CA>

#### Za uporabnike v Latinski Ameriki:

<http://esupport.sony.com/LA>

#### Za uporabnike v drugih državah/regijah:

<http://www.sony-asia.com/support>

## Odpravljanje težav

**1** Preverite, ali so napajalni kabel in kabli zvočnikov pravilno in ustrezno povezani.

**2** Poiščite svojo težavo na spodnjem kontrolnem seznamu in izvedite navedeni ukrep za odpravljanje težave.

Če težava ni odpravljena, se obrnite na najbližjega prodajalca izdelkov Sony.

### Na zaslonu se prikaže napis

#### »PROTECT«

Takoj izključite napajalni kabel in, po tem ko napis »PROTECT« izgine, preverite naslednje.

- Ali je med priključkoma + in – kabla zvočnika nastal kratak stik?
- Ali je pretok zraka skozi prezračevalne odprtine sistema oviran?

Ko ste preverili zgoraj navedene elemente in se prepričali, da ni težav, znova priključite napajalni kabel in vklopite sistem. Če težava ni odpravljena, se obrnite na najbližjega prodajalca izdelkov Sony.

### Če se na zaslonu prikaže napis

#### »OVER CURRENT«

Sistem je zaznal težavo glede jakosti električnega toka skozi vrata  $\psi$  (USB) in konektor Lightning. Izključite sistem in odstranite napravo USB ali iPod/iPhone iz vrat  $\psi$  (USB) in konektorja Lightning. Preverite, ali je z napravo USB ali iPod/iPhone vse v redu. Če je to sporočilo še vedno prikazano, se obrnite na najbližjega prodajalca izdelkov Sony.

## Splošno

---

### Sistem se ne vklopi.

- Ali je napajalni kabel priključen?

### Sistem nepričakovano preklopi v stanje pripravljenosti.

- To ne pomeni, da gre za okvaro. Če sistema ne uporabljate približno 30 minut ali če ni izhoda zvočnega signala, sistem samodejno preklopi v stanje pripravljenosti. Glejte »Izklop funkcije samodejnega načina pripravljenosti« (stran 27).

### Nastavitev ure ali časovnika za predvajanje se nepričakovano prekliče.

- Če se v roku približno ene minute ne izvede noben postopek, se nastavitev ure ali časovnika za predvajanje samodejno prekliče. Znova izvedite postopek od začetka.

### Zvok se ne predvaja.

- Ali je med priključkoma + in – kabla zvočnika nastal kratek stik?
- Ali uporabljate izključno priložena zvočnika?
- Ali je pretok zraka skozi prezračevalne odprtine sistema oviran?
- Izbrana postaja je morda začasno zaustavila oddajanje signala.

### Zvok se predvaja prek enega kanala ali glasnost predvajanega zvoka prek levega in desnega kanala ni enaka.

- Postavite zvočnika v kar najbolj sorazmeren položaj.
- Priključite izključno priložena zvočnika.

### Sliši se glasno šumenje ali brnenje.

- Premaknite sistem stran od virov šuma.
- Priključite napajalni kabel sistema v drugo električno vtičnico.
- Na napajalni kabel namestite filter za šum (naprodaj posebej).

### Daljinski upravljalnik ne deluje.

- Odstranite morebitne predmete med daljinskim upravljalnikom in senzorjem na enoti ter postavite enoto stran od virov fluorescentne svetlobe.

- Daljinski upravljalnik usmerite proti senzorju na sistemu.
- Daljinski upravljalnik približajte sistemu.

### Razen gumba I/⏻ ne dela noben gumb na enoti in na zaslonu se prikaže »LOCK ON«.

- Omogočena je bila funkcija ključavnice za otroke. Če želite izklopiti ključavnico za otroke, na enoti pridržite gumb ■, dokler se na zaslonu ne prikaže »LOCK OFF«.

### Plošče ni mogoče izvreči, na zaslonu pa se prikaže oznaka »LOCKED«.

- Obrnite se na najbližjega prodajalca izdelkov Sony ali na lokalnega pooblaščenega serviserja izdelkov Sony.

## Plošča CD/MP3

---

### Zvok se med predvajanjem prekinja ali plošče ni mogoče predvajati.

- Očistite ploščo in jo poskusite znova predvajati.
- Postavite sistem stran od vira tresljajev (na primer na vrh stabilnega stojala).
- Zvočnika postavite stran od sistema ali na ločeni stojali. Pri glasnem predvajanju zvoka se lahko predvajanje prekinja zaradi tresljajev zvočnikov.

### Sistem predvajanja ne začne s prvim posnetkom.

- Nastavite običajni način predvajanja.

### Predvajanje se začne pozneje kot običajno.

- Plošče, ki jih lahko sistem začne predvajati z zakasnitvijo:
  - plošča, posneta z zapleteno drevesno strukturo;
  - plošča, posneta v načinu za več sej;
  - nedokončno posneta plošča (na katerega je mogoče dodati podatke);
  - plošča z velikim številom map.



## iPod/iPhone

---

### Zvok se ne predvaja.

- Preverite, ali je naprava iPod/iPhone ustrezno priključena.
- Preverite, ali naprava iPod/iPhone predvaja glasbeno vsebino.
- Preverite, ali je programska oprema naprave iPod/iPhone posodobljena. Če je treba, pred uporabo naprave iPod/iPhone s sistemom posodobite njeno programsko opremo.
- Prilagodite glasnost.

### Zvok je popačen.

- Preverite, ali je naprava iPod/iPhone ustrezno priključena.
- Zmanjšajte glasnost.
- Nastavite možnost »EQ« na napravi iPod ali iPhone na »Off« ali »Flat«.

### Naprava iPod/iPhone ne deluje.

- Zaprite morebitne druge aplikacije »iOS«, ki se izvajajo v napravi iPod/iPhone. Več informacij je na voljo v priročniku za uporabo, ki je priložen napravi iPod/iPhone.
- Preverite, ali je naprava iPod/iPhone ustrezno priključena.
- Ker je delovanje sistema drugačno od delovanja naprave iPod/iPhone, naprave iPod/iPhone morda ne boste mogli upravljati z gumbi na daljinskem upravljalniku ali enoti. V tem primeru upravljajte napravo iPod/iPhone.

### Priključene naprave iPod/iPhone ni mogoče polniti.

- Preverite, ali je naprava iPod/iPhone ustrezno priključena.
- Sistem mora biti vklopljen.

## Naprava USB

---

### Priključene naprave USB ni mogoče polniti.

- Preverite, ali je naprava USB ustrezno priključena.

### Ali uporabljate podprto vrsto naprave USB?

- Če priključite nepodprto vrsto naprave USB, lahko nastanejo spodaj navedene težave. Preverite informacije o združljivih napravah USB na spletnih mestih z naslovi URL,

ki so navedeni pod točko »Naprave USB« v razdelku »Naprave, združljive s tem sistemom« (stran 23).

- Sistem ne prepozna naprave USB.
- Ta sistem ne prikazuje imen datotek ali map.
- Predvajanje ni mogoče.
- Zvok preskakuje.
- Sliši se šum.
- Zvok je popačen.

### Zvok se ne predvaja.

- Naprava USB ni pravilno priključena. Izklopite sistem in znova priključite napravo USB.

### Sliši se šum, zvok preskakuje ali je popačen.

- Izklopite sistem in znova priključite napravo USB.
- Zvočni podatki vključujejo šum oziroma so popačeni. Šum je morda posledica delovanja sistema ali računalnika pri ustvarjanju glasbe. Znova ustvarite zvočne podatke.
- Pri šifriranju podatkov je bila uporabljena nizka bitna hitrost. V napravo USB prenesite datoteke, šifrirane z višjo bitno hitrostjo.

### Na zaslonu je dalj časa prikazan napis »SEARCH« ali pa dolgo traja, da se predvajanje začne.

- Postopek branja lahko traja dalj časa v naslednjih primerih:
  - V napravi USB je večje število map ali datotek.
  - Datotečna struktura je zelo zapletena.
  - Pomnilnik je zelo velik.
  - Notranji pomnilnik je fragmentiran.

### Nepravilen prikaz

- Znaki, ki jih ni mogoče prikazati, so prikazani kot »-«.

### Sistem ne prepozna naprave USB.

- Izklopite sistem in znova priključite napravo USB, nato sistem znova vklopite.
- Preverite informacije o združljivih napravah USB na spletnih mestih z naslovi URL, ki so navedeni pod točko »Naprave USB« v razdelku »Naprave, združljive s tem sistemom« (stran 23).

### **Prenos se ne konča uspešno.**

- Preverite informacije o združljivih napravah USB na spletnih mestih z naslovi URL, ki so navedeni pod točko »Naprave USB« v razdelku »Naprave, združljive s tem sistemom« (stran 23).
- Naprava USB ni pravilno formatirana. Preberite navodila za uporabo naprave USB, kjer najdete napotke za formatiranje.
- Izklopite sistem in odstranite napravo USB. Če ima naprava USB stikalo za vklop, napravo najprej odstranite iz sistema ter jo nato izklopite in znova vklopite. Nato ponovite prenos.
- Med prenašanjem je bila odklopljena naprava USB oz. je bil izklopljen sistem. Izbršite delno preneseno datoteko in jo prenesite še enkrat. Če tako težave ne odpravite, je naprava USB morda okvarjena. V navodilih za uporabo naprave USB preberite več o tem, kako odpraviti težavo.

### **Zvočnih datotek ali map v napravi USB ni mogoče izbrisati.**

- Preverite, ali je naprava USB zaščiten pred pisanjem.
- Med brisanjem je bila odklopljena naprava USB oz. je bil izklopljen sistem. Izbršite delno izbrisano datoteko. Če tako težave ne odpravite, je naprava USB morda okvarjena. V navodilih za uporabo naprave USB preberite več o tem, kako odpraviti težavo.

### **Predvajanje se ne začne.**

- Izklopite sistem in znova priključite napravo USB, nato sistem znova vklopite.
- Preverite informacije o združljivih napravah USB na spletnih mestih z naslovi URL, ki so navedeni pod točko »Naprave USB« v razdelku »Naprave, združljive s tem sistemom« (stran 23).
- Pritisnite ►, da zaženete predvajanje.

### **Sistem predvajanja ne začne s prvim posnetkom.**

- Nastavite običajni način predvajanja.

### **Datotek ni mogoče predvajati.**

- Pripone zvočnih datotek so morda nepravilne. Spodaj so navedene pripone, ki jih podpira ta sistem:
    - MP3: pripona ».mp3«
    - WMA: pripona ».wma«
  - Podprte so samo naprave za shranjevanje USB z več particijami sistemi FAT16 ali FAT32.\*
  - Če uporabljate napravo za shranjevanje USB z več particijami, je mogoče predvajati samo zvočne datoteke na prvi particiji.
  - Datotek, ki so šifrirane ali zaščitene z gesli, ni mogoče predvajati.
- \* Ta sistem podpira datotečna sistema FAT16 in FAT32, vendar ju nekatere naprave za shranjevanje USB morda ne podpirajo. Za več informacij preberite priročnik za uporabo naprave za shranjevanje USB ali pa se obrnite na proizvajalca.

## **Sprejemnik**

---

### **Sliši se glasno šumenje/brnjenje ali sistem ne sprejema signalov radijskih postaj.**

- Preverite, ali je antena ustrezno priključena.
- Za boljši sprejem zamenjajte usmeritev ali položaj antene.
- Če želite preprečiti šum pri predvajanju zvoka, postavite anteno stran od kablov zvočnikov in napajalnega kabla.
- Izklopite električno opremo v bližini sistema.

### **Ponastavitev sistema na tovarniške nastavitve**

Če sistem še vedno ne deluje pravilno, ga ponastavite na tovarniške nastavitve.

- 1 Odklopite in znova priključite napajalni kabel, nato pa vklopite sistem.
- 2 Pridržite gumb ■ in EQ na enoti, dokler se ne prikaže »RESET OK«. Vse uporabniške nastavitve, kot so prednastavljene radijske postaje, časovnik in ura, se zbršijo.

## Izklop funkcije samodejnega načina pripravljenosti

Sistem je opremljen s funkcijo samodejnega stanja pripravljenosti. Ta funkcija samodejno preklopi sistem v stanje pripravljenosti, če sistema ne uporabljate približno 30 minut ali če izhod zvočnega signala ni nastavljen. Privzeto je funkcija samodejnega stanja pripravljenosti vklopljena. Z gumbi na enoti izklopite funkcijo samodejnega stanja pripravljenosti.

**Medtem ko je sistem vklopljen, pridržite gumb I/⏻, dokler se ne prikaže napis »AUTO STANDBY OFF«.**

Če želite funkcijo vklopiti, ponovite postopek, dokler se ne prikaže oznaka »AUTO STANDBY ON«.

### Opombe

- Funkcija samodejnega preklopa v stanje pripravljenosti ne velja za funkcijo FM.
- Sistem morda ne bo samodejno preklapljal v stanje pripravljenosti v naslednjih primerih:
  - ko je zaznan zvočni signal,
  - kadar je v konektor Lightning priključena naprava iPod/iPhone,
  - med predvajanjem zvočnih skladb ali datotek,
  - ko se uporablja prednastavljeni odštevalnik časa za predvajanje ali izklopni časovnik.

## Sporočila

### DISC ERR

Vstavljena je plošča, ki je ni mogoče predvajati.

### ERROR

- Naprava USB je zaščiten pred pisanjem.
- Pomnilnik naprave USB je poln.

### FULL

Poskušali ste programirati več kot 64 posnetkov ali datotek (korakov).

### NO FILE

V napravi USB ali na plošči CD-R/CD-RW ni datotek, ki bi jih sistem lahko predvajal.

### NO STEP

Vsi programirani koraki so bili izbrisani.

### NO USB

- Naprava USB ni priključena ali priključena naprava USB ni združljiva s sistemom.
- V napravi USB ni datotek, ki bi jih sistem lahko predvajal.

### PLAY SET

Skušali ste izbrati časovnik za predvajanje, ko ta ni bil nastavljen.

### PLS STOP

Med predvajanjem ste pritisnili gumb PLAY MODE.

### SELECT

Med delovanjem časovnika za predvajanje ste pritisnili gumb TIMER MENU.

### TIME NG

Nastavljeni čas zaustavitve predvajanja je enak času začetka predvajanja.

## Previdnostni ukrepi

### Plošče, ki jih ta sistem LAHKO predvaja

- Zvočni CD
- CD-R/CD-RW (zvočni podatki/ datoteke MP3)

### Plošče, ki jih ta sistem NE MORE predvajati

- CD-ROM;
- plošče CD-R/CD-RW, ki niso posnete v obliki glasbenega CD-ja in niso v skladu z zapisom ISO9660 Level 1/ Level 2;
- plošče CD-R/CD-RW za več sej, katerih snemanje ni končano s funkcijo »končanja seje«;
- plošče CD-R/CD-RW, posnete z nižjo kakovostjo zapisovanja, umazane ali opraskane plošče CD-R/CD-RW ali plošče CD-R/CD-RW, posnete z nezdružljivo napravo za snemanje;
- nepravilno posnete plošče CD-R/CD-RW;
- plošče z datotekami, ki niso posnete v obliki MPEG 1 Audio Layer-3 (MP3);
- plošče neobičajne oblike (na primer v obliki srca, kvadrata ali zvezde);
- plošče s pritrjenim lepilnim trakom, papirjem ali nalepko;
- izposojene ali rabljene plošče, pri katerih se lepilo razteza izpod nameščenega tesnila;
- plošče z oznakami, natisnjenimi s črnilom, ki je lepljivo na otip.

### Opombe o ploščah

- Pred predvajanjem očistite ploščo s čistilno krpo v smeri od sredine navzven.
- Za čiščenje diskov ne uporabljajte topil, kot so bencin, razredčila ali komercialna čistila, ali antistatičnih razpršilnikov, ki so namenjeni za čiščenje vinilnih gramofonskih plošč.
- Plošč ne izpostavljajte neposredni sončni svetlobi ali toplotnim virom, kot so toplozračne cevi, in jih ne puščajte v notranjosti avtomobilov, izpostavljenih neposredni sončni svetlobi.

### Varnost

- Če sistema ne nameravate uporabljati dlje časa, napajalni kabel izključite iz električne vtičnice. Kabel odklopite tako, da ga držite za vtičač. Ne vlecite kabla.
- Če v ohišje sistema pade predmet ali če vanj uide tekočina, izključite sistem. Pred vnovično uporabo mora sistem pregledati usposobljeni serviser.
- Napajalni kabel lahko zamenja samo usposobljen serviser.

### Postavitev

- Sistema ne postavljajte na neravno površino ali na slabo prezračeno mesto in ga ne izpostavljajte izredno visokim ali nizkim temperaturam, prahu, umazaniji, vlagi, tresljajem, neposredni sončni svetlobi ali drugim virom svetlobe.
- Pri postavljanju enote ali zvočnikov na obdelano površino (na primer z voskom, oljem, polirnim sredstvom ipd.) bodite previdni, da ne nastanejo madeži ali se razbarva površina.
- Če sistem prenesete s hladnega na toplo mesto ali če ga postavite v zelo vlažen prostor, se lahko na leči CD-predvajalnika nabere kondenzirana vlaga, ki lahko povzroči nepravilno delovanje sistema. V tem primeru odstranite ploščo in pustite sistem vklopljen približno eno uro, da vlaga izhlapi.

### Pri segrevanju

- Običajno je, da se enota med delovanjem segreva, kar ni razlog za preplah.
- Ob intenzivni in dolgotrajni uporabi sistema pri visoki glasnosti se ne dotikajte ohišja, ker je lahko vroče.
- Ne prekrivajte prezračevalnih odprtín.

### Zvočniški sistem

Ta zvočniški sistem nima magnetne zaščite, zato je lahko televizijska slika bližnjih naprav popačena. V tem primeru izklopite televizor, počakajte 15–30 minut, nato pa ga znova vklopite.

Če se slika ne izboljša, premaknite zvočnika stran od televizorja.

### Čiščenje ohišja

Sistem čistite z mehko krpo, rahlo navlaženo z blago raztopino čistila. Ne uporabljajte grobih blazinic, čistilnih praškov ali topil, kot so razredčila, bencin ali alkohol.

## Tehnični podatki

### Glavna enota

#### TEHNIČNI PODATKI ZA MOČ ZVOKA

IZHODNA MOČ IN SKUPNO HARMONIČNO POPAČENJE:

(samo pri modelih v ZDA)

Pri 8-ohmski obremenitvi, dvokanalnem delovanju, od 120 – 10.000 Hz; nazivna minimalna moč RMS 26 W na kanal, z ne več kot 0,7 % skupnega harmoničnega popačenja od 250 mW do nazivne izhodne moči.

#### Ojačevalnik

Model v ZDA:

Izhodna moč (referenčna):  
60 W + 60 W (na kanal pri 8 ohmih, 1 kHz)

Drugi modeli:

Izhodna moč (nazivna):  
30 W + 30 W (pri 8 ohmih, 1 kHz, 1 % THD)

Izhodna moč (referenčna):  
60 W + 60 W (na kanal pri 8 ohmih, 1 kHz)

#### Izhodni priključki

SPEAKERS: Sprejema vire z impedanco 8 ohmov

#### CD-predvajalnik

Sistem: sistem za predvajanje CD-jev (Compact Disc) in digitalnih zvočnih vsebin

Lastnosti laserske diode

Žarčenje: neprekinjeno

Moč laserja\*: manj kot 44,6  $\mu$ W

\* Ta moč je izmerjena na razdalji 200 mm od površine leče objektivna s funkcijo blokiranja optičnega zaznavanja s 7-mm zaslonko.

## Sprejemnik

Sprejemnik FM stereo, superheterodinski sprejemnik FM

Antena: glavna antena FM

Frekvenčni pas:

Model za Severno Ameriko:

87,5 – 108,0 MHz (v intervalih po 100 kHz)

Drugi modeli: 87,5 – 108,0 MHz (v intervalih po 50 kHz)

## Razdelek združitvenega priključka

Vrsta konektorja: konektor Lightning z 8 nožicami\*

Izhodna napetost: DC 5 V

Največji izhodni tok: 1 A

\* Konektor Lightning deluje z napravami iPhone 5, iPod touch (5. generacija) in iPod nano (7. generacija).

## USB

Vrata  $\Psi$  (USB)\*: vrste A, največji tok 1 A

\* Priključite iPod/iPhone na vrata  $\Psi$  (USB) s kablom USB, ki ste ga dobili skupaj z napravo iPod/iPhone.

## Podprte oblike zvočnega zapisa (samo plošče MP3 in naprave USB)

Podprta bitna hitrost:

MP3 (MPEG 1 Audio Layer-3):

32 – 320 kb/s, VBR

WMA\*: 32 – 192 kb/s, VBR

Frekvence vzorčenja:

MP3 (MPEG 1 Audio Layer-3):

32/44,1/48 kHz

WMA\*: 44,1 kHz

\* Samo naprave USB

## Zvočnik

### Sprednji zvočnik (SS-ECL5)

Zvočniški sistem: dvosmerni zvočniški sistem, Bass Reflex

Zvočniške enote:

Nizkotonski zvočnik: 130 mm

(5 1/4 in), vrste »cone«

Visokotonski zvočnik: 40 mm

(1 1/2 in), vrste »horn«

Nazivna impedanca: 8 ohmov

Mere (Š/V/G): približno 200 mm ×

300 mm × 185 mm (7 7/8 in × 11 3/4 in × 7 1/4 in)

Teža: približno 2,2 kg (4 lb 13 5/8 oz) neto na zvočnik

Količina: 2 kosa

## Splošno

Napajanje

Model za Severno Ameriko: 120 V pri izmeničnem toku, 60 Hz

Drugi modeli: 120 – 240 V pri izmeničnem toku, 50/60 Hz

Poraba energije: 55 W

Mere (Š/V/G, vključno z največjimi izboklinami) (brez zvočnikov):

približno 193 mm × 300 mm × 260 mm (7 5/8 in × 11 3/4 in × 10 1/4 in)

Teža (brez zvočnikov): približno 2,4 kg (5 lb 4 5/8 oz)

Količina glavne enote: 1 kos

Priložena dodatna oprema:

daljinski upravljalnik (1), baterija R6 (velikost AA) (1), glavna antena FM (1), podstavki za zvočnike (8)

Oblika in tehnični podatki se lahko spremenijo brez obvestila.

Poraba energije v stanju pripravljenosti: 0,5 W
--

---

## Opombe glede licenc in blagovnih znamk

- iPhone, iPod, iPod classic, iPod nano in iPod touch so blagovne znamke podjetja Apple Inc., zaščitene v ZDA in drugih državah. Lightning je blagovna znamka podjetja Apple Inc.
- Oznaki »Made for iPod« in »Made for iPhone« pomenita, da je elektronska naprava zasnovana za povezavo z napravo iPod ali iPhone in da ima potrdilo proizvajalca o skladnosti s standardi za delovanje izdelkov podjetja Apple. Podjetje Apple ni odgovorno za delovanje te naprave ali njeno skladnost z varnostnimi in predpisanimi standardi. Uporaba tega pripomočka z napravo iPod ali iPhone lahko vpliva na delovanje brezžične povezave.
- Tehnologija zvočnega šifriranja in patenti MPEG Layer-3 z licenco združenj Fraunhofer IIS in Thomson.
- Windows Media je blagovna znamka ali zaščitena blagovna znamka podjetja Microsoft Corporation v ZDA in/ali drugih državah.
- Ta izdelek je zaščiten z nekaterimi pravicami intelektualne lastnine podjetja Microsoft Corporation. Uporaba ali distribucija tovrstne tehnologije zunaj tega izdelka ni dovoljena brez licence podjetja Microsoft ali njegove pooblaščené podružnice.
- Vse druge blagovne znamke in zaščitene blagovne znamke so last svojih lastnikov. Oznaki ™ in ® v tem priročniku nista posebej navedeni.

<http://www.sony.net/>

