

Zestaw kina domowego Blu-ray Disc™/DVD

Instrukcja obsługi

OSTRZEŻENIE

Nie należy instalować urządzenia w miejscach o ograniczonej przestrzeni, takich jak półki na książki lub zabudowane szafki.

Aby zredukować ryzyko pożaru, nie należy przykrywać otworu wentylacyjnych urządzenia gazetami, ściereczkami, zasłonami itp. Na urządzeniu nie należy stawiać otwartych źródeł ognia, takich jak świeczki.

Aby zredukować ryzyko pożaru lub porażenia prądem, nie należy narażać urządzenia na kapanie lub rozbryzgi cieczy, a także nie należy stawiać na urządzeniu przedmiotów wypełnionych płynami, takich jak wazon.

Baterii ani urządzenia z zainstalowanymi bateriami nie należy narażać na działanie zbyt wysokich temperatur, na przykład na bezpośrednie działanie promieni słonecznych, ognia itp.

Aby zapobiec urazom, to urządzenie musi być prawidłowo zamocowane do podłogi lub ściany zgodnie z instrukcjami instalacji.

Tylko do użytku w pomieszczeniach.

UWAGA

Korzystanie z urządzeń optycznych w tym produkcie może zwiększyć zagrożenie uszkodzeniem wzroku. Nie należy próbować demontować obudowy, ponieważ wiązka laserowa wykorzystywana w tym zestawie kina domowego Blu-ray Disc/DVD jest szkodliwa dla oczu. Naprawy produktu należy powierzać wyłącznie wykwalifikowanym serwisantom.

CAUTION	CLASS 3R VISIBLE AND INVISIBLE LASER RADIATION WHEN OPEN. AVOID DIRECT EYE EXPOSURE.
VORSICHT	KLASSE 3R SICHTBARE UND UNSICHTBARE LASERSTRAHLUNG WENN GEÖFFNET.
ADVARSEL	SYNLIG OG USYNLIG LASERSTRÅLING AF KLASSE 3R VED ÅBNING. UNDGÅ AT SE DIREKTE PÅ STRÅLEN.
ADVARSEL	SYNLIG OG USYNLIG LASERSTRÅLING I KLASSE 3R NÅR DEKSEL ÅPNES. UNNGÅ DIREKTE EKSPONERING AV ØYENNE.
VARNING	KLASS 3R SYNLIG OCH OSYNLIG LASERSTRÅLNING NÅR ÖPPNANDELL ÅR ÖPPNAD. UNDVIK ATT DIREKT EXPONERAS ÖGONEN FÖR STRÅLNINGEN.
VARO!	AVATTUNNA LUOKAN 3R NÄKYVÄÄ JA NÄKYVÄTÖNTÄ LASERSÄTELYÄ. VÄLTÄ KATSEEN SUORA ALIISTAMISTA.
警告	打开时有3R类可见和不可见激光辐射。避免眼睛受到直射的照射
注意	打開時有3R類可見及不可見雷射輻射。避免眼睛直接暴露。

Niniejsze urządzenie zostało zaklasyfikowane jako urządzenie laserowe klasy 3R (CLASS 3R LASER). Po otwarciu osłony ochronnej lasera emitowane jest widzialne i niewidzialne promieniowanie laserowe, dlatego należy unikać bezpośredniego patrzenia na promień lasera. Oznaczenia jest umieszczone na osłonie ochronnej lasera wewnątrz obudowy.

CLASS 1 LASER PRODUCT
LASER KLASSE 1
LUOKAN 1 LASERLAITE
KLASS 1 LASERAPPARAT

1类激光产品
第1類雷射產品

Niniejsze urządzenie zostało zaklasyfikowane jako urządzenie laserowe klasy 1 (CLASS 1 LASER). Odpowiednie oznaczenie znajduje się z tyłu urządzenia.



Pozbywanie się zużytego sprzętu (dotyczy krajów Unii Europejskiej i pozostałych

krajów europejskich stosujących własne systemy zbiórki)

Ten symbol na produkcie lub jego opakowaniu oznacza, że produkt nie może być traktowany jako odpad komunalny. Powinno się go dostarczyć do odpowiedniego punktu zbiórki sprzętu elektrycznego i elektronicznego

w celu recyklingu. Odpowiednie zadysponowanie zużytym produktem zapobiega potencjalnym negatywnym wpływom na środowisko i zdrowie ludzi, jakie mogłyby wystąpić w przypadku niewłaściwego zagospodarowania odpadów. Recykling materiałów pomoże w ochronie środowiska naturalnego. W celu uzyskania bardziej szczegółowych informacji na temat recyklingu tego produktu należy skontaktować się z lokalną jednostką samorządu terytorialnego, ze służbami zagospodarowywania odpadów lub ze sklepem, w którym kupiony został ten produkt.



Pb

Pozbywanie się zużytych baterii (dotyczy krajów Unii Europejskiej i pozostałych krajów

europejskich mających własne systemy zbiórki)

Ten symbol na baterii lub na jej opakowaniu oznacza, że bateria nie może być traktowana jako odpad komunalny.

Symbol ten dla pewnych baterii może być stosowany w kombinacji z symbolem chemicznym. Symbole chemiczne rtęci (Hg) lub ołowiu (Pb) są dodawane, jeśli bateria zawiera więcej niż 0,0005% rtęci lub 0,004% ołowiu.

Odpowiednio gospodarując zużytymi bateriami, możesz zapobiec potencjalnym negatywnym wpływom na środowisko oraz zdrowie ludzi, jakie mogłyby wystąpić w przypadku niewłaściwego obchodzenia się z tymi odpadami. Recykling baterii pomoże chronić środowisko naturalne. W przypadku produktów, w których ze względu na bezpieczeństwo, poprawne działanie lub integralność danych wymagane jest stałe podłączenie do baterii, wymianę zużytej baterii

należy zlecić wyłącznie wykwalifikowanemu personelowi stacji serwisowej.

Aby mieć pewność, że bateria znajdująca się w zużyтым sprzęcie elektrycznym i elektronicznym będzie właściwie zagospodarowana, należy dostarczyć sprzęt do odpowiedniego punktu zbiórki. W odniesieniu do wszystkich pozostałych zużytych baterii prosimy o zapoznanie się z rozdziałem instrukcji obsługi produktu o bezpiecznym demontażu baterii. Zużyta baterię należy dostarczyć do właściwego punktu zbiórki.

W celu uzyskania szczegółowych informacji na temat zbiórki i recyklingu baterii należy skontaktować się z lokalną jednostką samorządu terytorialnego, ze służbami zajmującymi się zagospodarowywaniem odpadów lub sklepem, w którym kupiony został ten produkt.

Uwaga dla klientów: poniższe informacje mają zastosowanie wyłącznie do urządzeń, które zostały wprowadzone do sprzedaży w krajach stosujących dyrektywę Unii Europejskiej.

Producentem tego produktu jest Sony Corporation, 1-7-1 Konan Minato-ku Tokyo, 108-0075 Japonia. Upoważnionym przedstawicielem producenta w Unii Europejskiej, uprawnionym do dokonywania i potwierdzania oceny zgodności z wymaganiami zasadniczymi, jest Sony Deutschland GmbH, Hedelfinger Strasse 61, 70327 Stuttgart, Niemcy. W sprawach serwisowych i gwarancyjnych należy kontaktować się z podmiotami, których adresy podano w osobnych dokumentach gwarancyjnych lub serwisowych, lub z najbliższymi sprzedawcą produktów Sony.

Jednostka główna

Oznaczenie znajduje się na spodzie obudowy urządzenia.

Środki ostrożności

Niniejsze urządzenie zostało poddane testom przy użyciu połączenia przewodem krótszym niż 3 m i uznane za zgodne z ograniczeniami określonymi w dyrektywie EMC.

Źródła zasilania

- Urządzenie pozostaje podłączone do źródła zasilania, dopóki nie zostanie odłączone od gniazda ściennego, nawet jeśli zostało wyłączone przyciskiem zasilania.
- Jeżeli urządzenie jest odłączane od źródła zasilania przez wyjęcie wtyczki z gniazda ściennego, do jego podłączania należy używać łatwo dostępnego gniazda ściennego. W przypadku zauważenia nieprawidłowości w działaniu urządzenia należy natychmiast odłączyć wtyczkę od gniazda ściennego.

Informacje o oglądaniu obrazów 3D

Podczas oglądania obrazów 3D niektóre osoby mogą odczuwać dyskomfort (np. przemęczenie wzroku, zmęczenie lub nudności). Firma Sony zaleca wszystkim użytkownikom regularne przerwy podczas oglądania obrazu 3D. Długość i częstotliwość przerw zależy od konkretnej osoby. Każdy musi sam zdecydować, co jest dla niego najlepsze. W razie poczucia dyskomfortu należy przerwać korzystanie z tego produktu oraz oglądanie obrazów 3D, aż dyskomfort minie. W razie potrzeby należy skorzystać z porady lekarza. Należy również zapoznać się z (i) instrukcją obsługi wszelkich innych urządzeń używanych z telewizorem lub płyt Blu-ray Disc odtwarzanych na telewizorze, (ii) najnowszymi informacjami na naszej stronie internetowej

(<http://esupport.sony.com/>).

Wzrok małych dzieci (zwłaszcza do szóstego roku życia) cały czas się rozwija. Przed oglądaniem obrazów 3D przez dzieci należy skontaktować się z lekarzem (np. pediatrą lub okulistą). Rodzice powinni zwracać uwagę na to, czy małe dzieci przestrzegają powyższych zaleceń.

Odbiornik Blu-ray Disc/DVD (HBD-NF720)

Zobacz „Wireless Product Compliance Information” (wchodzi w skład zestawu).

Ochrona przed kopiowaniem

- Należy pamiętać o zaawansowanych systemach ochrony zawartości używanych na nośnikach Blu-ray Disc i DVD. Systemy te o nazwie AACSS (Advanced Access Content System) i CSS (Content Scramble System) mogą wprowadzać ograniczenia w zakresie odtwarzania, wyjścia analogowego i podobnych funkcji. Obsługa produktu i nałożone ograniczenia mogą zależeć od daty zakupu. Organizacja zarządzająca sposobem ochrony AACSS może przyjąć nowe ograniczenia lub zmienić istniejące także po zakupie urządzenia przez użytkownika.
- Uwaga dotycząca technologii Cinavia
Zastosowana w niniejszym urządzeniu technologia Cinavia ogranicza możliwość odtwarzania nieautoryzowanych kopii niektórych filmów i wideo produkowanych w celach handlowych oraz ich ścieżek dźwiękowych. W przypadku niedozwolonego użycia nieautoryzowanej kopii wyświetlony zostanie stosowny komunikat, a odtwarzanie lub kopiowanie będzie przerwane. Więcej informacji o technologii

Cinavia jest dostępny w witrynie centrum informacji konsumentów Cinavia, <http://www.cinavia.com>. Aby uzyskać dodatkowe informacje o technologii Cinavia, należy wysłać kartę pocztową ze swoim adresem korespondencyjnym na adres: Cinavia Consumer Information Center, P.O. Box 86851, San Diego, CA, 92138, USA.

Prawa autorskie i znaki towarowe

- Zestaw wyposażono w dekodery dźwięku przestrzennego Dolby* Digital i dekodery formatu DTS**.

* Wyprodukowano na licencji firmy Dolby Laboratories. Dolby oraz symbol podwójnego D są znakami towarowymi firmy Dolby Laboratories.

** Wyprodukowano na mocy patentów zarejestrowanych w USA pod numerami: 5 956 674; 5 974 380; 6 226 616; 6 487 535; 7 212 872; 7 333 929; 7 392 195; 7 272 567 i innych patentów zarejestrowanych i oczekujących na zarejestrowanie w Stanach Zjednoczonych i na całym świecie. DTS-HD, symbol oraz nazwa DTS-HD i symbol łącznie są zarejestrowanymi znakami towarowymi firmy DTS, Inc. Produkt obejmuje oprogramowanie. © DTS, Inc. Wszelkie prawa zastrzeżone.

- System zawiera technologię High-Definition Multimedia Interface (HDMI™). HDMI, logo HDMI i High-Definition Multimedia Interface są znakami towarowymi lub zastrzeżonymi znakami towarowymi firmy HDMI Licensing LLC w Stanach Zjednoczonych i innych krajach.

- Java jest znakiem towarowym firmy Oracle lub jej spółek zależnych.
- „BD-LIVE” i „BONUSVIEW” są znakami towarowymi Blu-ray Disc Association.
- „Blu-ray Disc” jest znakiem towarowym.
- „Blu-ray Disc”, „DVD+RW”, „DVD-RW”, „DVD+R”, „DVD-R”, „DVD VIDEO?” i logo „CD” są znakami towarowymi.
- „Blu-ray 3D” i logo „Blu-ray 3D” są znakami towarowymi Blu-ray Disc Association.
- „BRAVIA” jest znakiem towarowym firmy Sony Corporation.
- „AVCHD” i logo „AVCHD” są znakami towarowymi firm Panasonic Corporation i Sony Corporation.
- „XMB” i „cross media bar” są znakami towarowymi firm Sony Corporation i Sony Computer Entertainment Inc.
- „PlayStation” jest zastrzeżonym znakiem towarowym firmy Sony Computer Entertainment Inc.
- Technologia rozpoznawania utworów muzycznych i filmów wideo oraz powiązane dane zostały udostępnione przez firmę Gracenote®. Gracenote to branżowy standard rozpoznawania utworów muzycznych i udostępniania powiązanych danych. Dodatkowe informacje znajdują się w witrynie www.gracenote.com. Dane dotyczące płyt CD, DVD, Blu-ray Disc, utworów muzycznych i filmów wideo: Gracenote, Inc., copyright © 2000 do chwili obecnej – Gracenote. Gracenote Software, copyright © 2000 do chwili obecnej – Gracenote. Do tego produktu i usługi ma zastosowanie co najmniej jeden patent firmy Gracenote. Częściowa lista odpowiednich patentów firmy Gracenote zawiera witryna WWW firmy Gracenote. Gracenote, CDDB, MusicID, MediaVOCS, logotyp i logo

Gracenote oraz logo „Powered by Gracenote” są zastrzeżonymi znakami towarowymi lub znakami towarowymi firmy Gracenote w Stanach Zjednoczonych i innych krajach.



- Wi-Fi®, Wi-Fi Protected Access® i Wi-Fi Alliance® są zastrzeżonymi znakami towarowymi Wi-Fi Alliance.
- Wi-Fi CERTIFIED™, WPA™, WPA2™ i Wi-Fi Protected Setup™ są znakami towarowymi Wi-Fi Alliance (tylko model BDV-NF720).
- WPA™, WPA2™ i Wi-Fi Protected Setup™ są znakami towarowymi Wi-Fi Alliance (tylko modelBDV-NF620).
- Logo Wi-Fi CERTIFIED jest znakiem certyfikacji Wi-Fi Alliance (tylko model BDV-NF720).
- Znak Wi-Fi Protected Setup jest znakiem Wi-Fi Alliance (tylko model BDV-NF720).
- „PhotoTV HD” i logo „PhotoTV HD” są znakami towarowymi firmy Sony Corporation.
- Technologia kodowania dźwięku MPEG Layer-3 oraz patenty na licencji firm Fraunhofer IIS i Thomson.
- Niniejszy produkt zawiera zastrzeżoną technologię na licencji firmy Verance Corporation i jest chroniony na mocy patentu zarejestrowanego w Stanach Zjednoczonych pod numerem 7 369 677 oraz innych patentów zarejestrowanych i oczekujących na zarejestrowanie w Stanach Zjednoczonych i na całym świecie, a także na mocy ochrony praw autorskich i tajemnicy handlowej dotyczącej niektórych aspektów tej technologii. Cinavia jest znakiem towarowym firmy Verance Corporation. Copyright 2004 — 2010 Verance Corporation.

Wszelkie prawa zastrzeżone przez Verance. Inżynieria odwrotna i dezasemblowanie są zabronione.

- iPhone, iPod, iPod classic, iPod nano i iPod touch są znakami towarowymi firmy Apple Inc. zastrzeżonym Stanach Zjednoczonych i innych krajach.



- Napisy „Made for iPod” i „Made for iPhone” oznaczają, że urządzenie elektroniczne zostało zaprojektowane specjalnie do podłączenia odpowiednio do urządzenia iPod lub iPhone i posiada certyfikat producenta potwierdzający spełnienie standardów wydajności firmy Apple. Firma Apple nie ponosi odpowiedzialności za działanie tego urządzenia ani jego zgodność z normami bezpieczeństwa i zgodności z przepisami. Uwaga: używanie tego urządzenia z telefonem iPhone lub urządzeniem iPod może mieć wpływ na wydajność sieci bezprzewodowej.
- Windows Media jest zastrzeżonym znakiem towarowym lub znakiem towarowym firmy Microsoft Corporation w Stanach Zjednoczonych i/lub innych krajach. Ten produkt zawiera technologię podlegającą pewnym prawom własności intelektualnej firmy Microsoft. Używanie lub rozpowszechnianie tej technologii poza tym produktem jest zabronione bez odpowiedniej licencji od firmy Microsoft. Właściciele treści korzystają z technologii dostępu do treści Microsoft® PlayReady™ w celu ochrony swojej własności intelektualnej łącznie z treścią chronioną prawami autorskimi. To urządzenie używa technologii PlayReady do uzyskiwania dostępu do treści chronionych

przez technologię PlayReady i/lub WMDRM. Jeśli urządzenie nie będzie mogło poprawnie zastosować ograniczeń na korzystanie z treści, właściciele treści mogą zażądać od firmy Microsoft wyłączenia zdolności urządzenia do korzystania z treści chronionych przez technologię PlayReady. Ograniczenie to nie powinno dotyczyć treści niechronionych lub treści chronionych przez inne technologie dostępu do treści. Właściciele treści mogą zażądać od użytkownika uaktualnienia technologii PlayReady, aby mógł on mieć dostęp do ich treści. Jeśli użytkownik odmówi aktualizacji, nie będzie mógł uzyskać dostępu do treści wymagających aktualizacji.

- Nazwa DLNA®, logo DLNA i oznaczenie DLNA CERTIFIED™ są znakami towarowymi, znakami usług lub znakami certyfikacji stowarzyszenia Digital Living Network Alliance.
- Przeglądarka Opera® jest produktem firmy Opera Software ASA. Copyright 1995 — 2010 Opera Software ASA. Wszelkie prawa zastrzeżone.



- Wszystkie pozostałe znaki towarowe należą do odpowiednich właścicieli.
- Inne nazwy systemów i produktów są zwykle znakami towarowymi lub zastrzeżonymi znakami towarowymi producentów. Symbole ™ i ® nie są przedstawiane w niniejszym dokumencie.

Informacje licencyjne użytkownika

Umowa Licencyjna Użytkownika Oprogramowania Gracenote®

Niniejsza aplikacja lub urządzenie zawiera oprogramowanie firmy Gracenote, Inc. z siedzibą

w Emeryville, Kalifornia („Gracenote”). Oprogramowanie firmy Gracenote („Oprogramowanie Gracenote”) umożliwia aplikacji identyfikowanie płyt i/lub plików oraz pobieranie danych muzycznych, w tym informacji o nazwach, wykonawcach, utworach i tytułach („Dane Gracenote”) z serwerów lub osadzonych baz danych („Serwery Gracenote”) oraz wykonywanie innych funkcji. Korzystanie z Danych Gracenote jest dozwolone tylko za pomocą wyznaczonych funkcji użytkownika danej aplikacji lub urządzenia.

Użytkownik zgadza się korzystać z Danych Gracenote, Oprogramowania Gracenote i Serwerów Gracenote wyłącznie do prywatnego, niekomercyjnego użytku. Użytkownik potwierdza, że nie będzie przynosić, kopiować ani przekazywać Oprogramowania Gracenote, ani żadnych Danych Gracenote do innych firm. UŻYTKOWNIK ZGADZA SIĘ NIE UŻYWAĆ ANI NIE WYKORZYSTYWAĆ DANYCH GRACENOTE, OPROGRAMOWANIA GRACENOTE LUB SERWERÓW GRACENOTE W INNY SPOSÓB NIŻ WYRAŹNIE OKREŚLONY W NINIEJSZEJ UMOWIE.

Użytkownik zgadza się na wygaśnięcie niniejszej niewyłącznej licencji na używanie Danych Gracenote, Oprogramowania Gracenote i Serwerów Gracenote w przypadku naruszenia niniejszych ograniczeń. Użytkownik zgadza się, że w przypadku wygaśnięcia licencji całkowicie przestanie korzystać z Danych Gracenote, Oprogramowania Gracenote i Serwerów Gracenote. Gracenote zastrzeżo sobie wszelkie prawa do Danych Gracenote, Oprogramowania Gracenote i Serwerów Gracenote, w tym wszelkie prawa własności. Firma Gracenote w żadnym przypadku

nie będzie zobowiązana do płatności na rzecz Użytkownika za dostarczone przez niego informacje. Użytkownik zgadza się, że niniejsza umowa umożliwia firmie Gracenote, Inc. egzekwowanie swoich praw bezpośrednio od Użytkownika we własnym imieniu.

Usługa Gracenote używa w celach statystycznych unikatowego identyfikatora do śledzenia zapytań. Przypisywany losowo identyfikator numeryczny umożliwia usłudze Gracenote zliczanie zapytań bez pozyskiwania jakichkolwiek informacji dotyczących Użytkownika. Więcej informacji można znaleźć na stronie sieci Web zawierającej zasady prywatności dotyczące usługi firmy Gracenote.

Licencja na Oprogramowanie Gracenote i każdy element Danych Gracenote jest udzielana dla takiego ich stanu, „JAKI JEST”. Gracenote nie udziela żadnych pełnomocnictw ani gwarancji, wyrażonych ani domniemanych, dotyczących poprawności dowolnych Danych Gracenote pobranych z Serwerów Gracenote. Firma Gracenote zastrzega sobie prawo do usunięcia danych z Serwerów Gracenote lub zmiany kategorii danych z dowolnego powodu, według własnego uznania. Firma Gracenote nie gwarantuje, że Oprogramowanie Gracenote lub Serwery Gracenote są wolne od błędów lub że działanie Oprogramowania Gracenote lub Serwerów Gracenote będzie przebiegać bez zakłóceń. Firma Gracenote nie jest zobowiązana do dostarczania Użytkownikowi nowych, wzbogaconych ani dodatkowych typów danych czy kategorii, które Gracenote mogłaby dostarczać w przyszłości; ponadto w dowolnym momencie może swobodnie przerwać świadczenie usług.

GRACENOTE ZRZEKA SIĘ
WSZELKICH GWARANCJI

WYRAŻONYCH LUB DOROZUMIANYCH, W TYM, LECZ NIE TYLKO, DOROZUMIANYCH GWARANCJI SPRZEDAWALNOŚCI, PRZYDATNOŚCI DO OKREŚLONYCH CELÓW, Z OKREŚLONEGO TYTUŁU I GWARANCJI NIENARUSZENIA PRAW OSÓB TRZECICH. GRACENOTE NIE GWARANTUJE WYNIKÓW UZYSKANYCH DZIĘKI UŻYCIU OPROGRAMOWANIA GRACENOTE LUB DOWOLNEGO SERWERA GRACENOTE. W ŻADNYM PRZYPADKU FIRMA GRACENOTE NIE BĘDZIE ODPOWIADAĆ ZA PRZYPADKOWE LUB WYNIKOWE SZKODY, UTRATĘ ZYSKÓW LUB PRZYCHODÓW.

© Gracenote, Inc. 2009

Instrukcja obsługi — informacje

- Zalecenia zawarte w tej instrukcji obsługi dotyczą korzystania z pilota. Można również posługiwać się przyciskami na urządzeniu, o ile ich nazwy są takie same lub podobne do nazw przycisków na pilocie.
- W tej instrukcji termin „płyta” jest stosowany ogólnie w odniesieniu do płyt BD, DVD, Super Audio CD i CD, chyba że w tekście lub na ilustracjach określono inaczej.
- Instrukcje w tym podręczniku dotyczą urządzeń BDV-NF720 i BDV-NF620. BDV-NF720 to model przedstawiany na ilustracjach. Różnice dotyczące obsługi są wyraźnie określone w tekście, na przykład „tylko model BDV-NF720”.
- Niektóre ilustracje zostały przedstawione jako rysunki koncepcyjne i mogą się różnić od rzeczywistych produktów.
- Elementy wyświetlane na ekranie telewizora mogą się różnić w zależności od regionu.
- Ustawienie domyślne jest podkreślone.

Spis treści

Instrukcja obsługi — informacje	6	Korzystanie z wyłącznika czasowego.....	37
Zawartość opakowania	8	Dezaktywacja przycisków na urządzeniu.....	38
Indeks elementów i przycisków sterujących	10	Sterowanie telewizorem i innymi urządzeniami za pomocą dołączonego pilota	38
Wprowadzenie		Zmiana jasności wyświetlacza na panelu przednim i wskaźnika zasilania	40
Krok 1: Zainstalowanie zestawu	14	Oszczędzanie energii w trybie gotowości.....	40
Krok 2: Podłączanie zestawu	15	Przeglądanie stron sieci Web.....	40
Podłączanie głośników	15	Nastawienia i regulacje	
Podłączanie telewizora	16	Korzystanie z ekranu konfiguracji	42
Podłączanie innych urządzeń (przystawka STB (Set-top box) itp.)	17	[Instrukcja nastawiania pilota]	42
Podłączanie anteny	19	[Aktualizacja sieciowa]	43
Krok 3: Przygotowanie połączenia sieciowego	19	[Nastawienia wideo]	43
Krok 4: Przeprowadzanie łatwej konfiguracji	21	[Nastawienia audio]	44
Krok 5: Wybór źródła sygnału	23	[Nastawienia oglądania płyt BD/DVD]	45
Krok 6: Korzystanie z dźwięku przestrzennego	23	[Kontrola Rodziców]	46
Odtwarzanie		[Nastawienia muzyczne]	46
Odtwarzanie płyty	25	[Nastawienia systemu]	46
Odtwarzanie z urządzenia USB	26	[Ustawienia wejścia zewnętrznego]	47
Korzystanie z urządzenia iPod/iPhone	26	[Nastawienia sieciowe]	48
Odtwarzanie przez sieć	28	[Łatwa konfiguracja]	48
Dostępne opcje.....	30	[Resetowanie]	49
Regulacja dźwięku		Informacje dodatkowe	
Wybór formatu dźwięku, ścieżek dźwiękowych w różnych językach lub kanału	33	Środki ostrożności.....	50
Odtwarzanie dźwięku wielościeżkowego.....	33	Uwagi dotyczące płyt	51
Tuner		Rozwiązywanie problemów	52
Słuchanie audycji radiowych	34	Płyty do odtwarzania	56
Używanie systemu RDS (Radio Data System).....	35	Typy plików do odtwarzania	57
Inne funkcje		Obsługiwane formaty audio	58
Korzystanie z funkcji Sterowanie przez HDMI dla urządzenia „BRAVIA” Sync	36	Dane techniczne	58
Ustawianie głośników	36	Lista kodów języków	60
		Indeks.....	61

Zawartość opakowania

BDV-NF720

- Głośniki przednie (2)

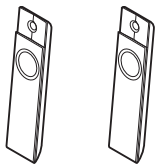

- Subwoofer (1)

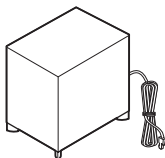

- Przewody głośnikowe (2, czerwony/biały)



- Podstawy głośników (2)



- Wkręty do głośnika (2)



- Osłony wkrętów (2)



- Podstawa (1)

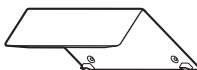

- Osłona przewodów (1)



- Wkręty do podstawy (3)



- Antena UKF (FM) (1)



lub



- Pilot zdalnego sterowania (1)

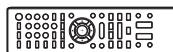

- Baterie R6 (AA) (2)



- Stacja dokująca dla urządzenia iPod/iPhone (TDM-iP30) (1)

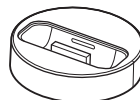

- Przewód USB (1)



- Przewód wideo (1)



- Podręcznik Konfiguracja wstępna
- Podręcznik instalacji głośników
- Podręcznik referencyjny
- Wireless Product Compliance Information

BDV-NF620

- Głośniki przednie (2)

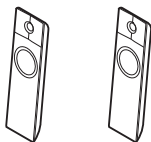

- Subwoofer (1)

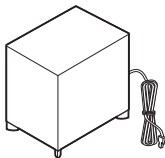

- Przewody głośnikowe (2, czerwony/biały)



- Podstawy głośników (2)



- Wkręty do głośnika (2)



- Osłony wkrętów (2)



- Podstawa (1)

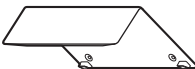

- Osłona przewodów (1)



- Wkręty do podstawy (3)



- Antena UKF (FM) (1)



lub



- Pilot zdalnego sterowania (1)

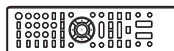

- Baterie R6 (AA) (2)



- Stacja dokująca dla urządzenia iPod/iPhone (TDM-iP30) (1)

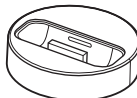

- Przewód USB (1)



- Przewód wideo (1)



- Podręcznik Konfiguracja wstępna
- Podręcznik instalacji głośników
- Podręcznik referencyjny

Indeks elementów i przycisków sterujących

Bardziej szczegółowe informacje można znaleźć na stronach wskazanych w nawiasach.

Panel przedni

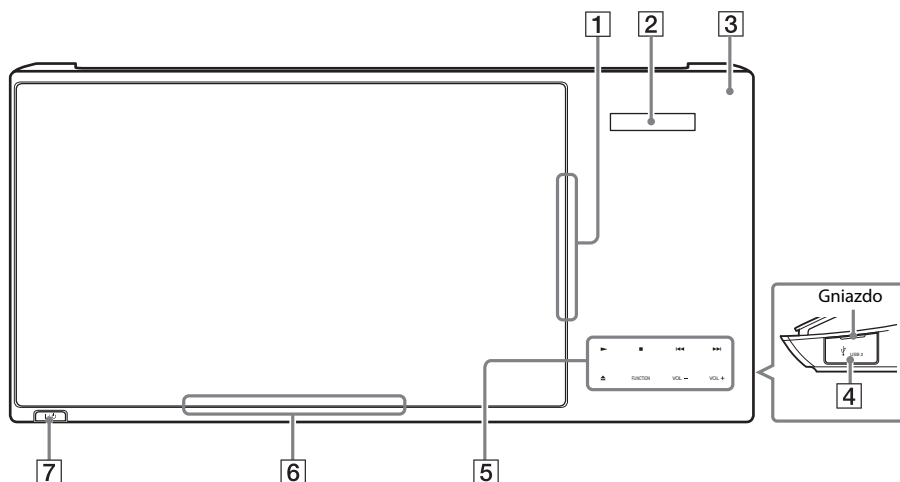

- 1 Szuflada na płyty (str. 25)
- 2 Wyświetlacz na panelu przednim
- 3 (czujnik zdalnego sterowania)
- 4 Port (USB 2) (str. 26)
Osłonę gniazda można zdjąć paznokciem.
- 5 Przyciski wrażliwe na dotyk/wskaźniki
 - ▶ (odtwarzanie)
 - (zatrzymanie)
 - ◀◀ / ▶▶ (poprzedni/następny)
 - ▲ (wysuwanie)**FUNCTION (str. 23)**
Wybór źródła odtwarzania.
VOL +/-
- 6 Wskaźnik zasilania
Świeci, gdy zestaw jest włączony.
- 7 (wł./tryb gotowości)
Włączenie urządzenia lub ustawienie go w tryb gotowości.

Informacje o przyciskach wrażliwych na dotyk/wskaźnikach

Przyciski te działają, gdy świeci się wskaźnik przycisków wrażliwych na dotyk. Wskaźniki można włączyć lub wyłączyć w opcji [Podświetlenie/Wyświetlacz] (str. 46). Po ustawieniu opcji [Podświetlenie/Wyświetlacz] na [Auto] wskaźniki zostaną wyłączone. W takiej sytuacji dotknij dowolnego przycisku wrażliwego na dotyk. Gdy wskaźnik zaświeci się, dotknij wybranego przycisku.

Uwaga

- Przyciski te działają po ich lekkim dotknięciu. Nie należy używać zbyt dużej siły.

Wyświetlacz na panelu przednim

Informacje na wyświetlaczu na panelu przednim

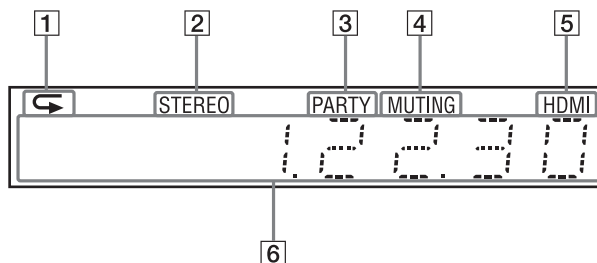

- 1** Kontrolka sygnalizująca włączenie odtwarzania z powtarzaniem.
- 2** Kontrolka oznaczająca odbiór sygnału stereo (tylko odbiornik radiowy).
- 3** Kontrola oznaczająca odtwarzanie przez system przy użyciu funkcji PARTY STREAMING.
- 4** Kontrolka sygnalizująca włączenie wyciszenia.
- 5** Kontrolka sygnalizująca prawidłowe połączenie gniazda HDMI (OUT) z urządzeniem zgodnym ze standardem HDCP (High-bandwidth Digital Content Protection) z wejściem HDMI lub DVI (Digital Visual Interface).

- 6** Wyświetla stan zestawu, m.in. częstotliwość fal radiowych.

Naciśnięcie przycisku DISPLAY spowoduje wyświetlanie informacji o strumieniu lub stanie dekodowania, gdy ustawiona jest funkcja „TV”.

Informacje o strumieniu lub stanie dekodowania mogą nie pojawiać się przy niektórych strumieniach lub dekodowanych elementach.

Panel tylny

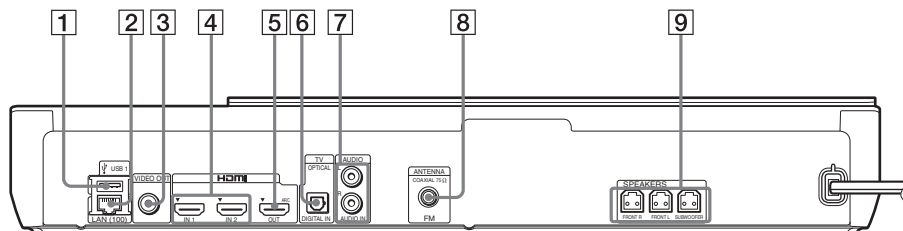

- 1** Port (USB 1) (str. 26)
- 2** Złącze LAN (100) (str. 19)
- 3** Gniazdo VIDEO OUT (str. 16)
- 4** Gniazda HDMI (IN 1/IN 2) (str. 17)
- 5** Gniazdo HDMI (OUT) (str. 16)
- 6** Gniazdo TV (DIGITAL IN OPTICAL) (str. 16)
- 7** Gniazda AUDIO (AUDIO IN L/R) (str. 17)
- 8** Gniazdo ANTENNA (FM COAXIAL 75Ω) (str. 19)
- 9** Gniazda SPEAKERS (str. 15)

Pilot

Poniżej opisano tylko przyciski do obsługi systemu. Informacje o przyciskach do obsługi podłączonych urządzeń można znaleźć w rozdziale „Sterowanie telewizorem i innymi urządzeniami za pomocą dołączonego pilota” (str. 38).

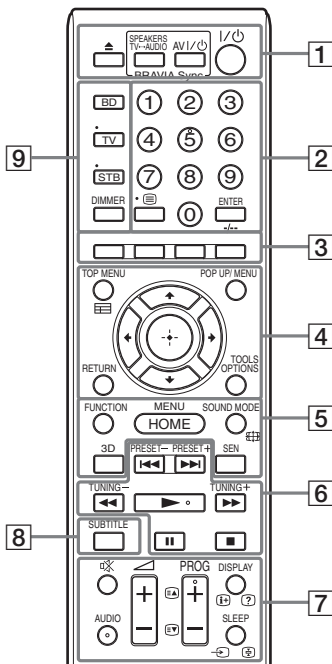

- Przyciski 5, AUDIO, PROG + i ► mają wyczuwalną kropkę. Ułatwia ona obsługę pilota.
- Nazwy przycisków działających po naciśnięciu przycisków trybu pracy TV lub STB są oznaczone żółtą lub zieloną etykietą.

1 ▲ (wysuwanie)

SPEAKERS TV↔AUDIO

Wybór, czy dźwięk z telewizora ma być emitowany przez głośniki zestawu, czy głośniki telewizora. Funkcja ta jest dostępna tylko po ustawieniu opcji [Sterowanie przez HDMI] na [Włącz] (str. 46).

AV I/⏻ (wł./tryb gotowości) (str. 38)

Włączanie telewizora lub innego urządzenia bądź ustawianie go w trybie gotowości.

I/⏻ (wł./tryb gotowości) (str. 21, 34)

Włączanie zestawu lub ustawianie go w trybie gotowości.

2 Przyciski numeryczne (str. 34, 38)

Wprowadzanie numerów tytułów/rozdziałów, zaprogramowanych częstotliwości radiowych itd.

ENTER

Wprowadzenie wybranego elementu.

3 Kolorowe przyciski (czerwony/zielony/żółty/niebieski)

Przyciski skrótów służące do wybierania elementów niektórych menu BD (mogą być także używane do interaktywnych operacji Java na płytach BD).

4 TOP MENU

Otwieranie lub zamykanie głównego menu płyty BD lub DVD.

POP UP/MENU

Otwieranie lub zamykanie menu podrzędnego płyty BD-ROM lub menu płyty DVD.

OPTIONS (str. 23, 30, 40)

Wyświetlanie menu opcji na ekranie telewizora lub na wyświetlaczu na przednim panelu. (Polożenie zależy od wybranej funkcji).

RETURN

Powrót do poprzedniego ekranu.

←/↑/↓/→

Przenoszenie wyróżnienia do wyświetlanego elementu.

⊕ (Enter)

Wprowadzenie wybranego elementu.

5 FUNCTION (str. 23, 34)

Wybór źródła odtwarzania.

Opcja [Ustawienia wejścia zewnętrznego] (str. 47) umożliwia pomijanie nieużywanych wejść podczas wybierania funkcji.

HOME (str. 21, 34, 36, 40, 42)

Wejście lub wyjście z menu głównego zestawu.

SOUND MODE (str. 23)

Wybór trybu dźwiękowego.

3D

Konwersja zawartości 2D na symulowaną zawartość 3D po podłączeniu do urządzenia obsługującego funkcję 3D.

SEN

Dostęp do usługi online „Sony Entertainment Network™”.

6 Przyciski sterowania odtwarzaniem

Zapoznaj się z rozdziałem „Odtwarzanie” (str. 25).

◀◀/▶▶ (poprzedni/następny)

Przejdź do poprzedniego/następnego rozdziału, utworu lub pliku.

◀◀/▶▶ (szybkie przewijanie/wolne odtwarzanie/stopklatka)

Szybkie przewijanie płyty do tyłu/do przodu podczas odtwarzania. Każde naciśnięcie przycisku powoduje zmianę szybkości wyszukiwania.

Włączenie odtwarzania w zwolnionym tempie po naciśnięciu i przytrzymaniu przez ponad jedną sekundę w trybie pauzy. Odtwarzanie pojedynczych klatek po naciśnięciu w trybie pauzy.

Uwaga

- Podczas odtwarzania płyt Blu-ray 3D funkcje odtwarzania spowolnionego do tyłu i odtwarzania do tyłu pojedynczych klatek nie są dostępne.

▶ (odtwarzanie)

Rozpoczęcie lub wznowienie odtwarzania.

Włącza funkcję Odtwarzanie jednym przyciskiem (str. 36), gdy zestaw jest włączony i ustawiony na funkcję „BD/DVD”.

|| (pauza)

Wstrzymanie lub wznowienie odtwarzania.

■ (zatrzymanie)

Zatrzymanie odtwarzania i zapamiętanie miejsca zatrzymania (miejsca wznowienia). Miejsce wznowienia tytułu/utworu to ostatnio odtworzone miejsce lub ostatnie zdjęcie w przypadku folderu ze zdjęciami.

Przyciski sterowania radiem

Zapoznaj się z rozdziałem „Tuner” (str. 34).

PRESET +/-

TUNING +/-

7 ☒ (wyciszenie)

Tymczasowe wyłączenie dźwięku.

AUDIO (str. 33)

Wybór formatu audio/ścieżki.

◀ (głośność) +/- (str. 34)

Regulacja głośności.

DISPLAY (str. 25, 28, 40)

Wyświetlanie informacji dotyczących odtwarzania i przeglądania sieci na ekranie telewizora.

Wyświetlanie na wyświetlaczu na panelu przednim informacji o zaprogramowanej stacji radiowej, częstotliwości itd.

SLEEP (str. 37)

Ustawienie wyłącznika czasowego.

8 SUBTITLE

Wybór języka napisów, jeśli na płycie BD-ROM/DVD VIDEO zapisano napisy w wielu językach.

9 Przyciski trybu pracy (str. 38)

Zmiana urządzenia obsługiwane przez pilot.

BD: obsługa odtwarzacza Blu-ray Disc/
DVD Home Theatre System.

TV: obsługa telewizora.

STB: obsługa dekodera telewizji kablowej, cyfrowego tunera telewizji satelitarnej, odbiornika obrazu cyfrowego itd.

DIMMER

Ustawienie jasności wyświetlacza na panelu przednim i wskaźnika zasilania na jeden z 2 poziomów.

Wprowadzenie

Krok 1: Zainstalowanie zestawu

Sposób umieszczenia zestawu

Zainstaluj zestaw zgodnie z poniższą ilustracją.

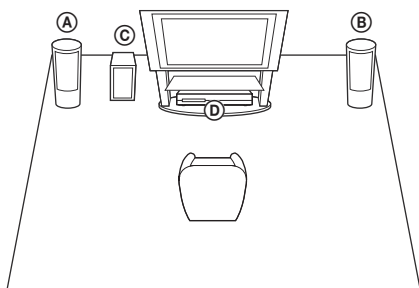

- Ⓐ Głośnik przedni (L (lewy))
- Ⓑ Głośnik przedni (R (prawy))
- Ⓒ Subwoofer
- Ⓓ Urządzenie

Dzięki zastosowanej w zestawie technologii S-Force PRO Front Surround* można korzystać z dźwięku przestrzennego przy użyciu głośników znajdujących się z przodu.

* Technologia S-Force PRO Front Surround 3D stwarza realistyczne wrażenie odległości i przestrzeni zapewniające wrażenie dźwięku przestrzennego bez głośników tylnych.

Uwaga

- W przypadku ustawiania głośników i/lub podstaw głośników na podłodze pokrytej woskiem, olejem, pastą itd. należy zachować ostrożność, ponieważ może to spowodować poplamienie lub odbarwienie takiej podłogi.
- Nie należy opierać się o głośnik ani się na nim wieszac, ponieważ może to spowodować jego przewrócenie.
- Głośniki należące do tego zestawu nie są antymagnetyczne. W przypadku umieszczenia ich w pobliżu telewizora lub projektora kineskopowego mogą spowodować nierównomierne wyświetlanie kolorów.

Wskazówka

- Głośniki można zainstalować na ścianie. Informacje znajdują się w Podręczniku instalacji głośników (wchodzi w skład zestawu).

Dołączanie podstawy do urządzenia

Urządzenie można ustawić na podstawie w położeniu pionowym.

- 1** Włóż bolce podstawy w otwory w dolnej części urządzenia.

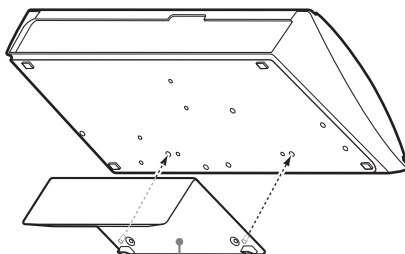

Podstawa (wchodzi w skład zestawu)

- 2** Zamocuj podstawę przy użyciu wkrętów.

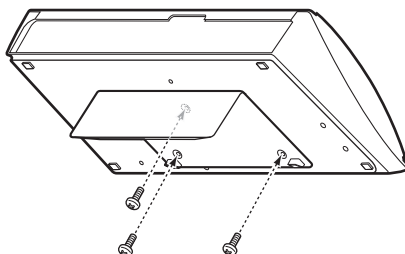

Wkręty (wchodzą w skład zestawu)

Krok 2: Podłączenie zestawu

Przewód zasilania zestawu należy podłączyć do gniazda ściennego dopiero po wykonaniu wszystkich innych połączeń.

Informacje o montażu głośników znajdują się w dostarczonym z zestawem Podręczniku instalacji głośników.

Uwaga

- W przypadku podłączania innych urządzeń wyposażonych w regulację głośności należy dla nich ustawić głośność na niższym poziomie w celu uniknięcia zniekształceń dźwięku.

Podłączenie głośników

Przewody głośnikowe należy podłączyć do oznaczonych takim samym kolorem zacisków gniazd SPEAKERS zestawu.

Przy podłączaniu urządzenia złącze należy wsunąć aż do usłyszenia kliknięcia.

Czerwony

(głośnik przedni prawy (R))

Biały

(głośnik przedni lewy (L))

Fioletowy
(subwoofer)

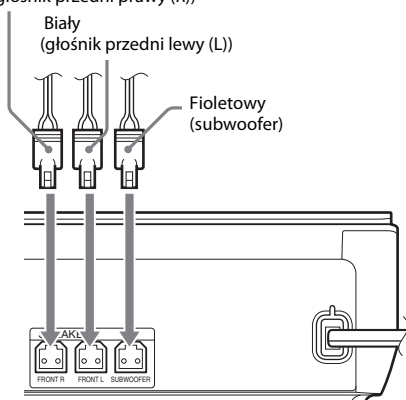

Podłączanie telewizora

Wybierz jedną z następujących metod podłączenia zgodnie z rodzajem gniazd wejściowych dostępnych w telewizorze.

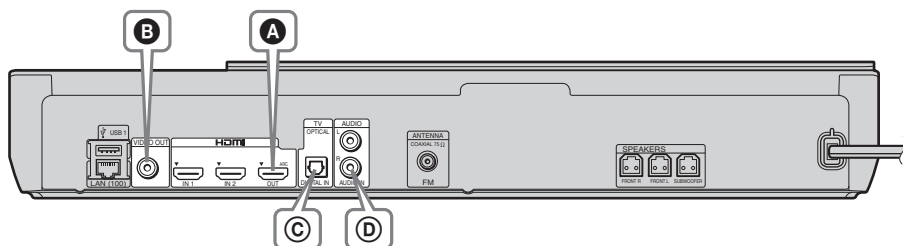

Połączenia wideo

<p>A</p>	<p>Przewód HDMI¹⁾ (nie wchodzi w skład zestawu)</p>	<p>HDMI IN (ARC)²⁾ lub HDMI IN</p> <p>Wysoka jakość</p>
<p>B</p>	<p>Przewód wideo (nie wchodzi w skład zestawu³⁾)</p>	<p>INPUT VIDEO</p> <p>Standardowa jakość</p>

¹⁾ Należy użyć przewodu HDMI o wysokiej szybkości.

²⁾ Jeżeli gniazdo HDMI IN telewizora obsługuje funkcję ARC (Audio Return Channel), połączenie przy użyciu przewodu HDMI umożliwi także wysłanie cyfrowego sygnału audio z telewizora. Szczegółowe informacje na temat funkcji Audio Return Channel znajdują się w rozdziale [Audio Return Channel] (str. 46).

³⁾ Wchodzący w skład zestawu przewód wideo umożliwia podłączenie stacji dokującej do urządzenia iPod/iPhone.

Połączenia audio

Jeśli zestaw nie zostanie podłączony do gniazda HDMI telewizora zgodnego z funkcją ARC, można słuchać dźwięków z telewizora po wykonaniu odpowiedniego połączenia audio między telewizorem i głośnikami zestawu.

<p>C</p>	<p>Cyfrowy przewód optyczny (nie wchodzi w skład zestawu)</p>	<p>DIGITAL OUT OPTICAL</p> <p>Wysoka jakość</p>
<p>D</p>	<p>Przewód audio (nie wchodzi w skład zestawu)</p>	<p>L R AUDIO OUTPUT</p> <p>Standardowa jakość</p>

Podłączenie innych urządzeń (przystawka STB (Set-top box) itp.)

Zestaw, telewizor i inne elementy należy połączyć w sposób przedstawiony poniżej.

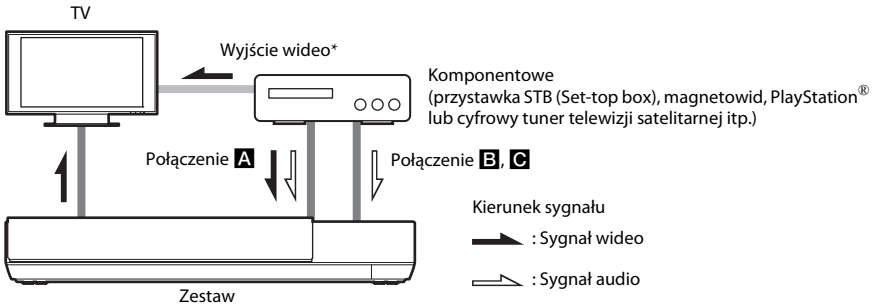

* To połączenie jest zbędne w przypadku połączenia **A** (połączenia HDMI).

Wybierz jedną z następujących metod podłączenia zgodnie z rodzajem gniazda wejścia komponentowego.

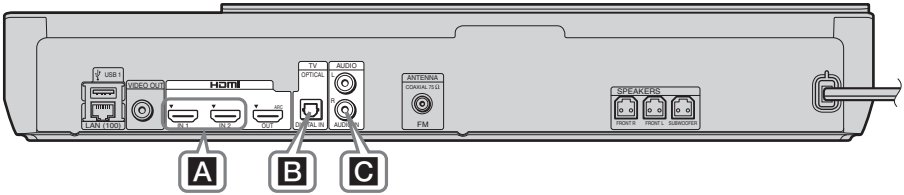

<p>A</p>	<p>Przewód HDMI* (nie wchodzi w skład zestawu)</p>	<p>Wysoka jakość</p>
<p>B</p>	<p>Cyfrowy przewód optyczny (nie wchodzi w skład zestawu)</p>	<p>DIGITAL OUT OPTICAL</p>
<p>C</p>	<p>Przewód audio (nie wchodzi w skład zestawu)</p>	<p>L R AUDIO OUTPUT</p> <p>Standardowa jakość</p>

* Należy użyć przewodu HDMI o dużej szybkości.

W przypadku wybrania połączenia **A**

Połączenie to pozwala na przesyłanie zarówno sygnału obrazu, jak i dźwięku.

Uwaga

- Sygnały wideo z gniazdz HDMI (IN 1/2) są wysyłane do gniazda HDMI (OUT) tylko wtedy, gdy zostanie wybrana funkcja HDMI1 lub HDMI2.
- W celu wysłania sygnału audio z gniazdz HDMI (IN 1/2) do gniazda HDMI (OUT) może się okazać konieczna zmiana ustawień wyjścia audio. Szczegółowe informacje znajdują się w sekcji [Wyjście audio] rozdziału [Nastawienia audio] (str. 45).
- Istnieje możliwość zmiany wejścia audio urządzenia podłączonego do gniazda HDMI (IN 1) na gniazdo TV (DIGITAL IN OPTICAL). Szczegółowe informacje znajdują się w sekcji [Tryb wejścia audio HDMI1] rozdziału [Ustawienia HDMI] (str. 46). (Dotyczy tylko modeli oferowanych w Europie).

W przypadku wybrania połączenia **B, C**

Podłącz zestaw tak, aby sygnały wideo z zestawu i innych urządzeń były przesyłane do telewizora, a sygnały audio z urządzenia były przesyłane do zestawu.

Uwaga

- W przypadku wykonania połączenia **B, C** należy ustawić pozycję [Sterowanie przez HDMI] w opcji [Ustawienia HDMI] menu [Nastawienia systemu] na [Wyłącz] (str. 46).
- Aby włączyć dźwięk wejścia komponentowego, wybierz funkcję „AUDIO” dla połączenia **B**.

Podłączanie anteny

Tylny panel urządzenia

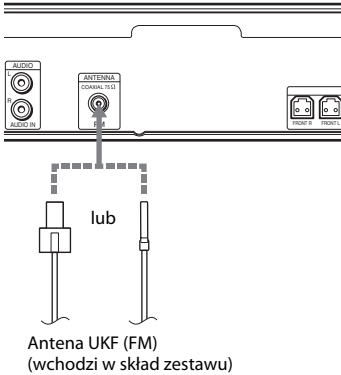

Uwaga

- Antena UKF (FM) musi być całkowicie rozwinięta.
- Po podłączeniu anteny UKF (FM) należy ułożyć ją w pozycji jak najbardziej zbliżonej do poziomej.

Wskazówka

- W przypadku słabej jakości odbieranego sygnału UKF (FM) należy podłączyć urządzenie do zewnętrznej anteny za pomocą 75-omowego przewodu koncentrycznego (nie wchodzi w skład zestawu).

Krok 3: Przygotowanie połączenia sieciowego

Wskazówka

- Aby podłączyć zestaw do sieci, należy użyć funkcji [Łatwe ustawienia sieciowe]. Szczegółowe informacje na ten temat znajdują się w rozdziale „Krok 4: Przeprowadzanie łatwej konfiguracji” (str. 21).

Model BDV-NF720

Wybierz metodę odpowiednią do używanej sieci lokalnej (LAN).

- W przypadku korzystania z bezprzewodowej sieci LAN
Zestaw ma wbudowany nadajnik Wi-Fi.
Aby podłączyć zestaw do sieci, wprowadź odpowiednie ustawienia sieci.
- W przypadku korzystania z sieci innej niż bezprzewodowa sieć LAN
Podłącz zestaw do sieci, wykonując połączenie przewodowe LAN zgodnie z poniższą ilustracją.

Tylny panel urządzenia

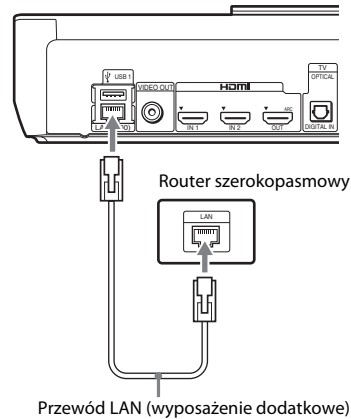

Model BDV-NF620

Wybierz metodę odpowiednią do używanej sieci lokalnej (LAN).

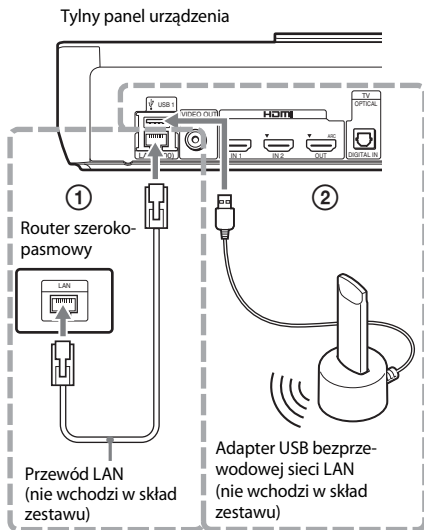

1 Konfiguracja przewodowa

Podłącz przewód LAN do złącza LAN (100) w urządzeniu.

Wskazówka

- Zalecane jest użycie ekranowanego przewodu złącza (przewodu LAN), zwykłego lub krosowego.

2 Konfiguracja sieci bezprzewodowej USB

Użyj bezprzewodowej sieci LAN za pośrednictwem adaptera USB bezprzewodowej sieci LAN (tylko model Sony UWA-BR100*).

Adapter USB bezprzewodowej sieci LAN może być niedostępny w niektórych regionach/krajach.

* Dostępny od listopada 2011.

Przed podłączeniem przewodu przedłużającego lub włożeniem adaptera USB bezprzewodowej sieci LAN wyłącz urządzenie. Po włożeniu adaptera USB bezprzewodowej sieci LAN do podstawy przewodu przedłużającego i podłączeniu przewodu przedłużającego do portu  (USB 1/2) włącz urządzenie ponownie.

Przed wykonaniem nastawień sieciowych

Jeśli router sieci bezprzewodowej LAN (punkt dostępu) obsługuje funkcję Wi-Fi Protected Setup (WPS), można łatwo skonfigurować nastawienia sieciowe za pomocą przycisku WPS. W przeciwnym razie należy sprawdzić następujące informacje i zapisać je poniżej w odpowiednich wolnych miejscach. Dane te będą przydatne w przyszłości.

- Nazwa sieciowa (SSID*) określająca sieć użytkownika**.
- Jeśli sieć bezprzewodowa ma skonfigurowane zabezpieczenia, klucz zabezpieczeń (klucz WEP, klucz WPA)**.
- * SSID (Service Set Identifier) jest to nazwa identyfikująca określoną sieć bezprzewodową.
- ** Informacje o nazwie SSID i kluczu zabezpieczeń można znaleźć, sprawdzając ustawienia routera sieci bezprzewodowej LAN. Aby uzyskać szczegółowe informacje:

– odwiedź następującą stronę internetową:

Klienci w Europie i Rosji:

<http://support.sony-europe.com/hub/hub.html>

Klienci w innych krajach/regionach:

<http://www.sony-asia.com/section/support>

- zapoznaj się z instrukcją obsługi dostarczoną z routerem sieci bezprzewodowej LAN
- skonsultuj się z producentem routera sieci bezprzewodowej LAN

Informacje o zabezpieczeniach bezprzewodowej sieci LAN

Ponieważ komunikacja przy użyciu bezprzewodowej sieci LAN wykorzystuje fale radiowe, sygnał bezprzewodowy może zostać przechwycony. W celu ochrony komunikacji bezprzewodowej zestaw obsługuje szereg funkcji zabezpieczających. Ustawienia zabezpieczeń należy skonfigurować zgodnie ze środowiskiem sieciowym.

■ Brak zabezpieczeń

Choć wprowadzenie ustawień jest łatwe, każdy może przechwycić komunikację bezprzewodową lub wtargnąć do sieci bezprzewodowej, nawet bez użycia żadnych wyrafinowanych narzędzi. Należy pamiętać o zagrożeniu nieautoryzowanym dostępem lub przechwyceniem danych.

■ WEP

Protokół WEP zabezpiecza komunikację, uniemożliwiając osobom postronnym przechwycenie sygnału lub wtargnięcie do sieci bezprzewodowej. Protokół WEP to przestarzała technologia zabezpieczeń umożliwiająca podłączenie starszych urządzeń nieobsługujących protokołu TKIP/AES.

■ WPA-PSK (TKIP), WPA2-PSK (TKIP)

Protokół TKIP to technologia zabezpieczeń opracowana w celu usunięcia wad protokołu WEP. Protokół TKIP zapewnia wyższy poziom bezpieczeństwa niż WEP.

■ WPA-PSK (AES), WPA2-PSK (AES)

AES to technologia wykorzystująca zaawansowaną metodę zabezpieczenia, odmienną od stosowanej w protokołach WEP i TKIP.

Protokół AES zapewnia wyższy poziom bezpieczeństwa niż WEP czy TKIP.

Dołączanie osłony przewodów do urządzenia

Po ustawieniu urządzenia na podstawie można osłonić złącza za pomocą osłony przewodów.

Włóż bolce osłony przewodów w otwory w tylnej części urządzenia.

Osłona przewodów (wchodzi w skład zestawu)

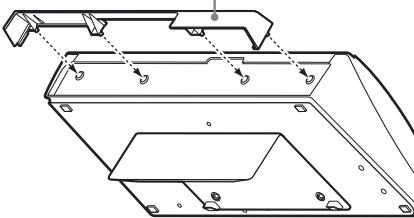

Krok 4: Przeprowadzanie łatwej konfiguracji

Przed wykonaniem kroku 4

Sprawdź dokładnie wszystkie połączenia, a następnie podłącz przewód zasilania.

Korzystanie z poniższych zaleceń umożliwi dostosowanie zestawu i skonfigurowanie nastawień sieciowych.

Wyświetlane elementy różnią się w zależności od krajowej wersji modelu.

- 1 Do pilota należy włożyć dwie baterie R6 (AA; wchodzą w skład zestawu), dopasowując bieguny ⊕ i ⊖ do oznaczeń w komorze baterii.**

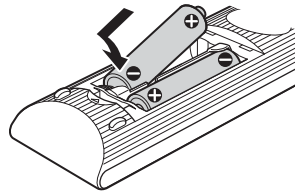

- 2 Włącz telewizor.**
- 3 Naciśnij przycisk I/⏻.**
- 4 Ustaw przełącznik wyboru sygnału wejściowego w telewizorze tak, aby na ekranie pojawił się sygnał z zestawu.**

Wyświetlony zostanie ekran łatwej konfiguracji do wyboru języka wyświetlanego na ekranie.

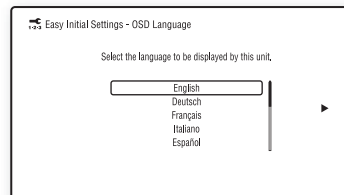

- 5** Uruchom funkcję [Łatwa konfiguracja wstępna]. Aby skonfigurować podstawowe ustawienia za pomocą przycisków $\leftarrow/\uparrow/\downarrow/\rightarrow$ i \oplus , wykonaj instrukcje wyświetlane na ekranie.

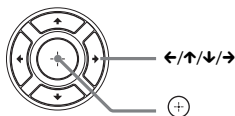

W zależności od metody połączenia (str. 16), wprowadź następujące ustawienia.

- Połączenie przewodem HDMI: wykonaj instrukcje wyświetlane na ekranie telewizora.
- Połączenie przewodem wideo: wybierz odpowiednie ustawienie formatu obrazu, [16:9] lub [4:3].

- 6** Po ukończeniu procedury [Łatwa konfiguracja wstępna] wykonaj procedurę [Łatwe ustawienia sieciowe]. Za pomocą przycisków $\leftarrow/\uparrow/\downarrow/\rightarrow$ wybierz opcję [Łatwe ustawienia sieciowe], a następnie naciśnij przycisk \oplus .

Wyświetlony zostanie ekran [Łatwe ustawienia sieciowe].

- 7** Aby skonfigurować nastawienia sieciowe za pomocą przycisków $\leftarrow/\uparrow/\downarrow/\rightarrow$ i \oplus , wykonaj instrukcje wyświetlane na ekranie.

Jeśli zestaw nie może nawiązać połączenia z siecią, zob. „Połączenie sieciowe” (str. 55) lub „Połączenie z bezprzewodową siecią LAN” (str. 55).

Powrót do ekranu Łatwa konfiguracja wstępna/Łatwe ustawienia sieciowe

- 1** Naciśnij przycisk HOME.

Na ekranie telewizora wyświetlone zostanie menu główne.

- 2** Za pomocą przycisków \leftarrow/\rightarrow wybierz pozycję  [Konfiguracja].

- 3** Za pomocą przycisków \uparrow/\downarrow wybierz opcję [Łatwa konfiguracja], a następnie naciśnij przycisk \oplus .

- 4** Za pomocą przycisków \uparrow/\downarrow wybierz ustawienie, a następnie naciśnij przycisk \oplus .

- [Łatwa konfiguracja wstępna]
- [Łatwe ustawienia sieciowe]

Wyświetlony zostanie ekran Łatwa konfiguracja wstępna/Łatwe ustawienia sieciowe.



Krok 5: Wybór źródła sygnału

Dostępnych jest wiele źródeł sygnału.



Naciskaj przycisk FUNCTION, aż na wyświetlaczu na przednim panelu wyświetli się żądana funkcja.

Naciśnięcie przycisku FUNCTION jeden raz spowoduje wyświetlenie bieżącej funkcji na wyświetlaczu na przednim panelu. Po każdym kolejnym naciśnięciu przycisku FUNCTION funkcja zmienia się w następujący sposób.

BD/DVD → USB1 → USB2 → FM →
HDMI1 → HDMI2 → TV → AUDIO →
BD/DVD → ...

Funkcja	Źródło
„BD/DVD”	Dysk lub urządzenie sieciowe, które ma być odtwarzane przez zestaw
„USB1”/„USB2”	Urządzenie USB lub iPod/iPhone podłączone do portu  USB 1 (str. 11) lub portu  USB 2 (str. 10)
„FM”	Radio UKF (FM) (str. 34)
„HDMI1”/ „HDMI2”	Urządzenie podłączone do gniazda HDMI (IN 1) lub HDMI (IN 2) na panelu tylnym (str. 17)
„TV”	Urządzenie (telewizor itp.) podłączone do gniazda TV (DIGITAL IN OPTICAL) na panelu tylnym lub telewizor obsługujący funkcję Audio Return Channel podłączony do gniazda HDMI (OUT) na panelu tylnym (str. 16).
„AUDIO”	Urządzenie podłączone do gniazd AUDIO (AUDIO IN L/R) na panelu tylnym (str. 17)

Wskazówka

Niektóre funkcje można zmienić za pośrednictwem ekranu telewizora, naciskając przyciski FUNCTION,   i .

Krok 6: Korzystanie z dźwięku przestrzennego

Po wykonaniu wcześniejszych kroków i rozpoczęciu odtwarzania można korzystać z wstępnie zaprogramowanych trybów dźwiękowych dostosowanych do różnych źródeł dźwięku. Pozwalają one uzyskać w warunkach domowych intensywne wrażenia akustyczne charakterystyczne dla sali kinowej.

Wybór trybu dźwiękowego

Naciskaj przycisk SOUND MODE do momentu wyświetlenia żądanego trybu na wyświetlaczu na przednim panelu lub na ekranie telewizora.

Istnieje możliwość określenia następujących opcji. Tekst w nawiasie kwadratowym ([--]) jest wyświetlany na ekranie telewizora, a tekst w cudzysłowie („--”) — na wyświetlaczu na przednim panelu.

Tryb dźwiękowy Efekt

[Auto] („AUTO”)	Zestaw automatycznie wybiera tryb [Movie] lub [Music] stosownie do zawartości płyty lub rodzaju strumienia audio. <ul style="list-style-type: none"> • Źródło dźwięku 2-kanalowego: odtwarza dźwięk 2-kanalowy w niezmienionej formie. • Źródło dźwięku wielokanałowego: symuluje dźwięk przestrzenny 7.1. lub 5.1 za pomocą dwóch głośników przednich i subwoofera.
[Movie] („MOVIE”)	Zestaw wybiera tryb dźwiękowy optymalny do oglądania filmów.
[Music] („MUSIC”)	Zestaw wybiera tryb dźwiękowy optymalny do słuchania muzyki.
[Audio Enhancer] („ENHANCER”)	Zestaw optymalizuje źródła 2-kanalowe, korygując straty dźwięku spowodowane kompresją audio. Głośność dźwięku jest regulowana automatycznie, dzięki czemu można swobodnie korzystać z materiałów audio o nierównomierniej głośności.

Tryb dźwiękowy	Efekt
[Sports] („SPORTS”)	Zestaw wybiera tryb dźwiękowy optymalny do oglądania programów sportowych.
[2ch Stereo] („2CH ST.”)	Głośniki przednie i subwoofer są aktywne zawsze, niezależnie od formatu dźwięku czy liczby kanałów.
[Dźwięk demonstracyjny] („DEMO SND”)	Zestaw odtwarza przyciągający uwagę dźwięk odpowiedni do oglądania prezentacji itp.

Aby wybrać tryb dźwiękowy z menu opcji

- 1** Naciśnij przycisk **OPTIONS** i **↑/↓**, aby wybrać **[Sound Mode]**, i naciśnij przycisk **⊕**.
- 2** Naciśnij przycisk **↑/↓**, aby wybrać tryb dźwiękowy, i naciśnij przycisk **⊕**.

Uwaga

- Tryb dźwiękowy można wybrać tylko wtedy, gdy opcja [Efekt dźwiękowy] jest ustawiona na [Sound Mode włączony] (str. 45). Gdy opcja [Efekt dźwiękowy] jest ustawiona inaczej niż na [Sound Mode włączony], ustawienie trybu dźwiękowego nie jest stosowane.



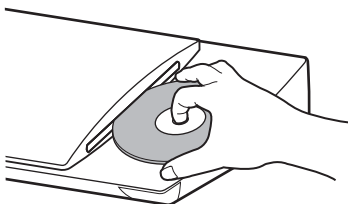

Odtwarzanie płyty

Informacje o płytach do odtwarzania znajdują się w rozdziale „Płyty do odtwarzania” (str. 56).

- 1 Ustaw przełącznik wyboru sygnału wejściowego w telewizorze tak, aby na ekranie pojawił się sygnał z zestawu.**
- 2 Włóż dysk.**



Rozpocznie się odtwarzanie.

Jeżeli odtwarzanie nie rozpocznie się automatycznie, wybierz element  w kategorii  [Wideo],  [Muzyka] lub  [Zdjęcia] i naciśnij przycisk .

Korzystanie z BONUSVIEW/ BD-LIVE

Na niektórych płytach BD-ROM oznaczonych logo BD-LIVE* zapisana jest dodatkowa zawartość oraz inne dane, które można pobrać.



* 

- 1 Podłącz urządzenie USB do portu  USB 1 (str. 11).**
W przypadku pamięci lokalnej użyj pamięci USB o pojemności 1 GB lub większej.
- 2 Przygotuj zestaw do korzystania z BD-LIVE (tylko BD-LIVE).**
 - Podłącz zestaw do sieci (str. 19).
 - Ustaw opcję [Połączenie Internetowe BD] na [Pozwól] (str. 45).

3 Włóż dysk BD-ROM z programem BONUSVIEW/BD-LIVE do napędu.

Metoda obsługi różni się w zależności od płyty. Zapoznaj się z instrukcją obsługi płyty.

Wskazówka

- Aby usunąć dane z pamięci USB, wybierz opcję [Skasuj dane BD] w opcji  [Wideo] i naciśnij przycisk . Wszystkie dane z folderu buda zostaną usunięte.

Korzystanie z Blu-ray 3D

Możesz korzystać z płyt Blu-ray 3D z logo 3D*.



1 Przygotowanie do odtwarzania płyt Blu-ray 3D.

- Podłącz system do telewizora z obsługą funkcji 3D przy użyciu przewodu HDMI o dużej szybkości (nie wchodzi w skład zestawu).
- Ustaw opcję [Nast. wyjścia 3D] i [Nast. rozmiaru ekranu TV dla 3D] w menu [Nastawienia wideo] (str. 43).

2 Włóż płytę Blu-ray 3D.

Metoda obsługi różni się w zależności od płyty. Zapoznaj się z instrukcją obsługi dołączoną do płyty.

Wskazówka

- Zapoznaj się także z instrukcją obsługi telewizora obsługującego funkcję 3D.

Wyświetlanie informacji o odtwarzaniu

Informacje dotyczące odtwarzania itp. można sprawdzić, naciskając przycisk DISPLAY. Wyświetlane informacje różnią się w zależności od typu płyty lub stanu zestawu.

Przykład: podczas odtwarzania płyty BD-ROM

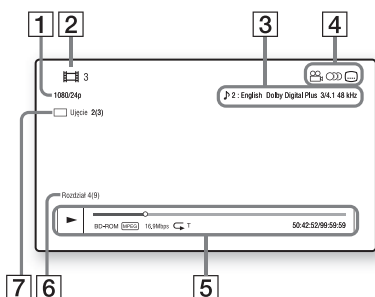

- 1 Rozdzielczość wyjścia/częstotliwość wideo
- 2 Numer lub nazwa
- 3 Aktualnie wybrane ustawienie audio
- 4 Dostępne funkcje (ikonki ujęcie, audio, napisy)
- 5 Informacje o odtwarzaniu
Obejmują tryb odtwarzania, pasek stanu odtwarzania, typ płyty, koder-dekoder wideo, szybkość transmisji, typ odtwarzania, czas odtwarzania, czas całkowity
- 6 Numer rozdziału
- 7 Aktualnie wybrane ujęcie

Odtwarzanie z urządzenia USB

Z podłączonego urządzenia USB można odtwarzać filmy wideo, muzykę lub zdjęcia. Informacje o typach plików do odtwarzania znajdują się w rozdziale „Typy plików do odtwarzania” (str. 57).

- 1 **Podłącz urządzenie USB do portu USB 1 (str. 11) lub portu USB 2 (str. 10).**
Przed podłączeniem urządzenia USB zapoznaj się z instrukcją obsługi.
- 2 **Naciśnij przycisk HOME.**
Na ekranie telewizora wyświetlone zostanie menu główne.
- 3 **Za pomocą przycisków \leftarrow/\rightarrow wybierz pozycję [Wideo], [Muzyka] lub [Zdjęcia].**
- 4 **Za pomocą przycisków \uparrow/\downarrow wybierz pozycję [Urządzenie USB (USB1)] lub [Urządzenie USB (USB2)], a następnie naciśnij przycisk \oplus .**

Uwaga

- Nie należy odłączać urządzenia USB podczas odtwarzania. Aby zapobiec uszkodzeniu danych lub urządzenia USB, należy wyłączać zestaw przed podłączeniem lub usunięciem urządzenia USB.

Korzystanie z urządzenia iPod/iPhone

Za pośrednictwem zestawu można odtwarzać dźwięk, filmy wideo lub zdjęcia z urządzenia iPod lub iPhone i naładować jego baterię.

Modele zgodne z urządzeniami iPod/iPhone

Przed podłączeniem do zestawu urządzenia iPod lub iPhone należy zaktualizować jego oprogramowanie do najnowszej wersji.

Zaprojektowane dla urządzeń iPod touch 4th generation, iPod touch 3rd generation, iPod

touch 2nd generation, iPod nano 6th generation, iPod nano 5th generation (video camera), iPod nano 4th generation (video), iPod nano 3rd generation (video), iPod classic, iPhone 4S, iPhone 4, iPhone 3GS, iPhone 3G

Aby korzystać z urządzenia iPod lub iPhone z wykorzystaniem zestawu

1 Podłącz stację dokującą dla urządzenia iPod/iPhone do portu USB 1 (str. 11) lub USB 2 (str. 10), a następnie umieść iPod/iPhone w stacji dokującej dla urządzenia iPod/iPhone.

Podczas odtwarzania filmu lub zdjęć przed umieszczeniem urządzenia iPod/iPhone w stacji dokującej dla urządzenia iPod/iPhone podłącz gniazdo wyjścia wideo stacji dokującej dla urządzenia iPod/iPhone do gniazda wejścia obrazu w telewizorze przy użyciu przewodu wideo.

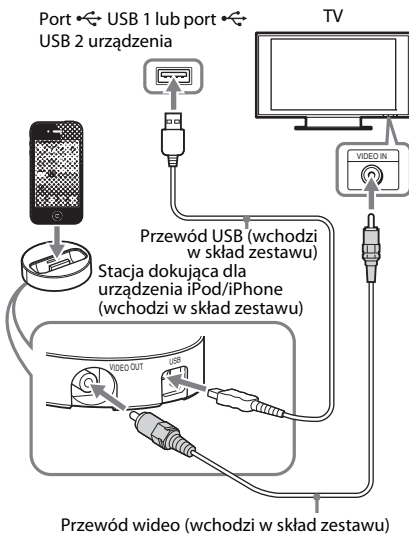

2 Naciśnij przycisk HOME.

Na ekranie telewizora wyświetlone zostanie menu główne.

3 Za pomocą przycisków ←/→ wybierz pozycję [Wideo], [Muzyka] lub [Zdjęcia].

4 Naciśnij przycisk ↑/↓, aby wybrać opcję [iPod (USB1)] lub [iPod (USB2)], a następnie naciśnij przycisk ⊕.

■ Po wybraniu w kroku 3 opcji [Wideo] lub [Muzyka]

Informacje o plikach wideo lub muzycznych zostaną wyświetlone na ekranie telewizora. Przejdź do następnego kroku.

■ Po wybraniu w kroku 3 opcji [Zdjęcia]

Na ekranie telewizora pojawia się komunikat [Zmień wejście TV na wejście wideo...]. Ustaw przełącznik wyboru sygnału wejściowego w telewizorze tak, aby na ekranie pojawił się sygnał z odtwarzacza iPod lub iPhone. Następnie uruchom pokaz slajdów bezpośrednio z odtwarzacza iPod lub iPhone.

5 Naciśnij przycisk ←/↑/↓/→ i ⊕, aby wybrać plik, który chcesz odtworzyć.

Dźwięk z odtwarzacza iPod lub iPhone będzie odtwarzany przez zestaw.

Podczas odtwarzania pliku wideo ustaw przełącznik wyboru sygnału wejściowego w telewizorze tak, aby na ekranie pojawił się sygnał z odtwarzacza iPod lub iPhone. Odtwarzacz iPod lub iPhone można obsługiwać za pomocą przycisków na pilocie, który wchodzi w skład zestawu. Szczegółowe informacje na temat obsługi odtwarzacza iPod lub iPhone znajdują się w instrukcji obsługi odtwarzacza iPod lub iPhone.

Uwaga

- Aby podczas odtwarzania obrazów z urządzenia iPod lub iPhone zmienić ustawienia zestawu, takie jak ustawienia trybu dźwiękowego, przed rozpoczęciem korzystania z zestawu wybierz w telewizorze odpowiednie wejście.
- Odtwarzacz iPod lub iPhone jest ładowany po podłączeniu do zestawu, gdy zestaw jest włączony.
- Firma Sony nie ponosi odpowiedzialności za utratę lub uszkodzenie danych zapisanych na odtwarzaczu iPod lub iPhone w przypadku korzystania z niego po podłączeniu do tego zestawu.
- Nie należy odłączać urządzenia iPod lub iPhone podczas odtwarzania. Aby zapobiec uszkodzeniu danych lub odtwarzacza iPod lub iPhone, należy wyłączyć zestaw podczas podłączania lub usuwania odtwarzacza iPod lub iPhone.
- Zestaw rozpoznaje tylko te odtwarzacze iPod i iPhone, które były do niego wcześniej podłączone.
- Funkcja sterowania opcjami audio zestawu nie działa podczas odtwarzania plików wideo i zdjęć przy użyciu odtwarzacza iPod/iPhone.
- Zestaw może rozpoznać do 5000 plików (łącznie z folderami).

Odtwarzanie przez sieć

Korzystanie z Sony Entertainment Network (SEN)

Sony Entertainment Network służy jako brama dostarczająca wybrane treści internetowe i różne materiały rozrywkowe dostępne na żądanie bezpośrednio do urządzenia.

Wskazówka

• Odtworzenie części zawartości internetowej wymaga wcześniejszej rejestracji z komputera. Więcej informacji można znaleźć na następującej stronie internetowej:

Klienci w Europie i Rosji:

<http://support.sony-europe.com/hub/hub.html>

Klienci w innych krajach/regionach:

<http://www.sony-asia.com/section/support>

• Niektóre materiały internetowe mogą być niedostępne w niektórych regionach/krajach.

1 Przygotowanie do korzystania z Sony Entertainment Network.

Podłącz zestaw do sieci (str. 19).

2 Naciśnij przycisk SEN.



3 Naciśnij przycisk $\leftarrow/\uparrow/\downarrow/\rightarrow$, aby wybrać treści internetowe i różne materiały rozrywkowe dostępne na żądanie, następnie naciśnij przycisk \oplus .

Panel sterowania strumieniem wideo

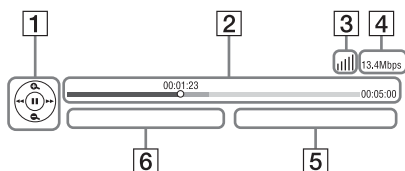
Panel sterowania wyświetlany jest po rozpoczęciu odtwarzania pliku wideo. Wyświetlane elementy mogą się różnić w zależności od dostawcy treści internetowych. Aby wyświetlić ponownie, naciśnij przycisk DISPLAY.



1 Elementy sterowania
Naciśnij przycisk $\leftarrow/\uparrow/\downarrow/\rightarrow$ lub \oplus , aby korzystać z funkcji sterowania odtwarzaniem.

- 2 Pasek stanu odtwarzania
Pasek stanu, kursor wskazujący aktualną pozycję, czas odtwarzania, czas trwania pliku wideo
- 3 Wskaźnik stanu sieci
 Wskazuje na moc sygnału połączenia bezprzewodowego.
 Wskazuje na połączenie przewodowe.
- 4 Szybkość transmisji w sieci
- 5 Nazwa następnego pliku wideo
- 6 Nazwa wybranego pliku wideo

Odtwarzanie zdjęć w sieci domowej (DLNA)

Można odtwarzać filmy wideo, muzykę lub zdjęcia z podłączonego urządzenia z certyfikatem DLNA. Wystarczy je podłączyć do sieci domowej.

Niniejsze urządzenie może służyć jako odtwarzacz i moduł renderowania (renderer).

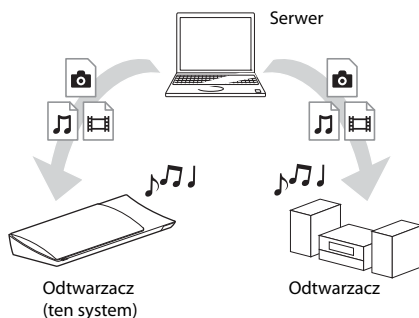

- Serwer: zapisuje i przesyła pliki
- Odtwarzacz: odbiera i odtwarza pliki z serwera
- Renderer: odtwarza i wyświetla pliki z serwera oraz może być obsługiwany przez inny składnik (kontroler)
- Kontroler: obsługuje moduł renderowania



Przygotowanie do korzystania z funkcji DLNA.

- Podłącz zestaw do sieci (str. 19).
- Przygotowanie do korzystania ze składników z certyfikatem DLNA. Szczegółowe informacje na ten temat znajdują się w instrukcji obsługi składnika.

Odtwarzanie plików zapisanych na serwerze DLNA przy użyciu systemu (odtwarzacza DLNA)

Wybierz ikonę serwera DLNA za pomocą opcji  [Wideo],  [Muzyka] lub  [Zdjęcia] z menu głównego i wybierz plik, który chcesz odtworzyć.

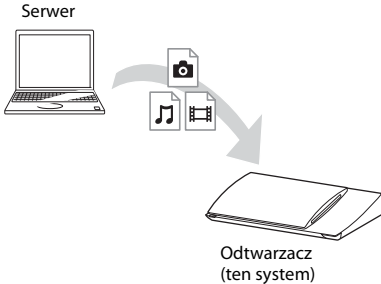

Aby odtworzyć pliki zdalne przy użyciu systemu (renderera) za pośrednictwem kontrolera DLNA

Istnieje możliwość obsługi systemu przy użyciu kontrolera z certyfikatem DLNA (na przykład odtwarzacza iPhone) podczas odtwarzania plików zapisanych na serwerze DLNA.

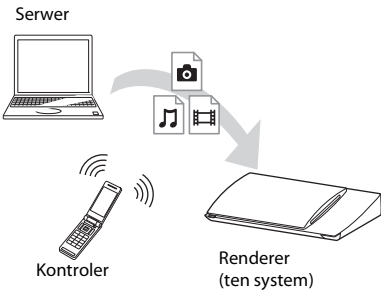

Sterowanie systemem przy użyciu kontrolera DLNA.

Szczegóły dotyczące obsługi znajdują się w instrukcji obsługi kontrolera DLNA.

Uwaga

- Nie wolno obsługiwać zestawu przy użyciu dołączonego pilota i kontrolera DLNA jednocześnie.
- Informacje na temat kontrolera DLNA zawiera jego instrukcja obsługi.

Wskazówka

- Zestaw obsługuje funkcję „Odtwarzaj do” programu Windows Media® Player 12 dostarczanego standardowo z systemem Windows 7.

Odtwarzanie tej samej muzyki w różnych pomieszczeniach (funkcja PARTY STREAMING)

Istnieje możliwość odtwarzania tej samej muzyki na różnych urządzeniach Sony obsługujących funkcję PARTY STREAMING i podłączonych do sieci domowej. Treści obsługiwane przez funkcje  [Muzyka] i „FM” oraz „AUDIO” mogą być odtwarzane z wykorzystaniem funkcji PARTY STREAMING.

Istnieją dwa rodzaje składników obsługujących funkcję PARTY STREAMING.

- Host PARTY: wysyła i odtwarza muzykę.
- Gość PARTY: odtwarza muzykę wysyłaną z hosta usługi PARTY.



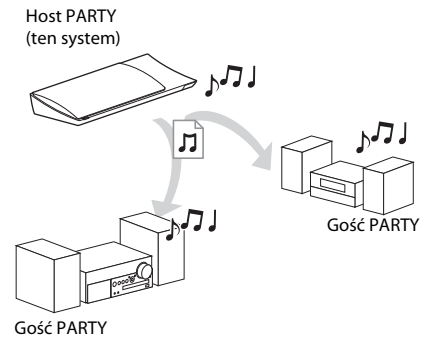

Niniejsze urządzenie może służyć jako host PARTY i jako gość PARTY.



Przygotowanie do korzystania z PARTY STREAMING.

- Podłącz zestaw do sieci (str. 19).
- Podłącz urządzenia obsługujące funkcję PARTY STREAMING.

Aby użyć tego systemu jako hosta PARTY

Wybierz utwór w opcji  [Muzyka], stację radiową w opcji  [Radio] lub źródło  [AUDIO] w opcji  [Wejście]. Naciśnij przycisk OPTIONS, a następnie wybierz polecenie [Zacznij PARTY] z menu opcji. Funkcja zostanie uruchomiona.

Aby zakończyć działanie funkcji, naciśnij przycisk **OPTIONS** i wybierz polecenie [Zamknij PARTY] z menu opcji.

Uwaga

- Jeśli odtwarzana treść nie jest zgodna z funkcją PARTY STREAMING, system automatycznie zakończy działanie funkcji PARTY.

Aby użyć tego systemu jako gościa PARTY

Wybierz opcję [PARTY] w menu [Muzyka], a następnie wybierz ikonę hosta.

Aby wyjść z funkcji PARTY, naciśnij przycisk **OPTIONS** i wybierz polecenie [Wydź z PARTY].

Aby zamknąć funkcję PARTY, naciśnij przycisk **OPTIONS** i wybierz polecenie [Zamknij PARTY].

Uwaga

- Oferta i dostępność produktów obsługujących PARTY STREAMING zależy od obszaru.

Wyszukiwanie informacji o wideo/muzyce

Dzięki systemowi Gracenote istnieje możliwość pobrania informacji o zawartości i znalezienia powiązanych informacji.

- 1 Podłącz zestaw do sieci (str. 19).**
- 2 Włóż płytę z zawartością, dla której chcesz wykonać wyszukiwanie.**
Wyszukiwanie wideo można wykonać dla płyt BD-ROM lub DVD-ROM, a wyszukiwanie muzyki dla dysków CD-DA (muzycznych).
- 3 Naciśnij przycisk \leftarrow/\rightarrow i wybierz opcję [Wideo] lub [Muzyka].**
- 4 Naciśnij przycisk \uparrow/\downarrow i wybierz opcję [Wyszukiwanie wideo] lub [Wyszukiwanie muzyki].**
Pojawi się informacja o zawartości.

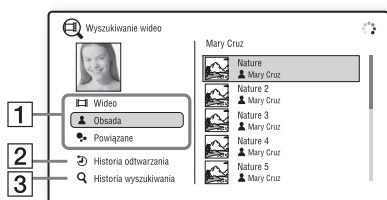

- 1 Szczegóły zawartości**
Wyświetla listę informacji powiązanych, takich jak tytuł, obsada, utwór lub wykonawca.
- 2 [Historia odtwarzania]**
Wyświetla listę wcześniej odtwarzanych dysków BD-ROM/DVD-ROM/CD-DA (muzycznych). Aby uzyskać informacje o zawartości, wybierz odpowiedni tytuł.
- 3 [Historia wyszukiwania]**
Wyświetla listę wcześniej wyszukiwanych informacji przy użyciu funkcji [Wyszukiwanie wideo] lub [Wyszukiwanie muzyki].

Aby wyszukać dalsze powiązane informacje

Wybierz pozycję z listy, a następnie usługę wyszukiwania.

Dostępne opcje

Różne ustawienia i operacje dotyczące odtwarzania są dostępne po naciśnięciu przycisku **OPTIONS**. Dostępne elementy różnią się w zależności od sytuacji.

Opcje wspólne

Element	Szczegóły
[Sound Mode]	Zmienia ustawienie trybu dźwiękowego (str. 23).
[Ustaw. odt. losowego] (tylko odtwarzacze iPod lub iPhone)	Ustawienie odtwarzania losowego.
[Powtórz nast.]	Ustawienie odtwarzania z powtarzaniem.
[Menu 3D]	[Symulowane 3D]: regulacja symulacji efektu 3D. [Regulacja głębi 3D]: regulacja głębi obrazów 3D. [Odtwarzanie 2D]: ustawienie odtwarzania obrazu 2D.
[Odtwórz/Zatrzymaj]	Rozpoczęcie lub zatrzymanie odtwarzania.
[Odtwórz od początku]	Odtworzenie elementu od początku.

Element	Szczegóły
[Zacznij PARTY]	Uruchomienie funkcji Party z wykorzystaniem wybranego źródła. Przy niektórych źródłach element ten może nie być widoczny.
[Wyjdź z PARTY]	Wyjście z Party, w którym zestaw uczestniczył. Funkcja PARTY STREAMING będzie nadal działać między pozostałymi uczestniczącymi urządzeniami.
[Zamknij PARTY]	Jeśli urządzenie działa jako host PARTY: zakończenie działania funkcji Party. Jeśli urządzenie działa jako gość PARTY: Zamyka Party, w którym zestaw uczestniczył. Funkcja PARTY STREAMING nie będzie dalej działać między pozostałymi uczestniczącymi urządzeniami.

Tylko [Wideo]

Element	Szczegóły
[A/V SYNC]	Regulacja rozbieżności między obrazem a dźwiękiem Szczegółowe informacje na ten temat znajdują się w rozdziale „Regulacja opóźnienia między obrazem a dźwiękiem” (str. 32).
[Nast. wyjścia 3D]	Wybierz, czy ma być automatycznie przesyłane wideo 3D. Uwaga • Obraz 3D z gniazda HDMI (IN 1) lub HDMI (IN 2) jest wyświetlany niezależnie od tego ustawienia.

Element	Szczegóły
[Nastawienia wideo]	<ul style="list-style-type: none"> [Tryb jakości obrazu]: Wybór ustawień obrazu. Ustawienia [Auto], [Własne 1] i [Własne 2] są dostępne tylko w przypadku połączeń HDMI. [Przeróbka tekstury]: Regulacja ostrości i szczegółów krawędzi. [Super rozdzielczość]: Poprawa rozdzielczości. [Wyglądanie]: Zmniejsza pasy na ekranie przez wyglądzanie gradacji na płaskich powierzchniach. [Przeróbka kontrastu]: Automatycznie ustawia poziom czerni i bieli, aby zapewnić odpowiednią jasność ekranu i modulację obrazu. [Czysta czerni]: Reguluje sposób wyświetlania czarnych elementów obrazu. Cieniowanie nie zostaje całkowicie zlikwidowane; umożliwia doskonałe odtworzenie odcieni czerni.
[Pauza]	Wstrzymanie odtwarzania.
[Top menu]	Wyświetlenie menu głównego płyty BD lub DVD.
[Menu/Menu podręczne]	Wyświetlenie menu podręcznego płyty BD-ROM lub menu płyty DVD.
[Szukanie tytułu]	Wyszukiwanie tytułu na płycie BD-ROM/DVD VIDEO i rozpoczęcie odtwarzania od początku.
[Szukanie rozdziału]	Wyszukiwanie rozdziału i rozpoczęcie odtwarzania od początku.
[Audio]	Wybór formatu audio/ścieżki.
[Napisy]	Wybór języka napisów, jeśli na płycie BD-ROM/DVD VIDEO zapisano napisy w wielu językach.

Element	Szczegóły
[Ujęcie]	Przełączenie na inne ujęcie, jeśli na płytach BD-ROM/ DVD VIDEO zapisano różne ujęcia.
[Red. szumów IP Content Pro]	Dostosowanie jakości obrazu treści internetowych.
[Wyszukiwanie wideo]	Wyświetlenie informacji o płycie BD-ROM/ DVD-ROM przy użyciu systemu Gracenote.

🎵 Tylko [Muzyka]

Element	Szczegóły
[Dodaj BGM do slajd.]	Rejestruje pliki muzyczne na pamięci USB jako muzykę tła do pokazu slajdów.
[Wyszukiwanie muzyki]	Wyświetlenie informacji o płycie muzycznej (CD-DA) przy użyciu systemu Gracenote.

📷 Tylko [Zdjęcia]

Element	Szczegóły
[Pokaz slajdów]	Rozpoczęcie pokazu slajdów.
[Prędkość pokazu slajdów]	Zmiana szybkości pokazu slajdów.
[Efekt pok. slajdów]	Ustawienie efektu podczas pokazu slajdów.
[Pokaz slajdów BGM]	<ul style="list-style-type: none"> • [Wyłącz]: wyłączenie funkcji. • [Moja muzyka z USB]: ustawienie plików muzycznych zarejestrowanych w opcji [Dodaj BGM do slajd.]. • [Odtw. z płyty muz.]: ustawia ścieżki na płycie CD-DA (z muzyką).
[Przełącz ekran]	Przełączanie między trybami [Widok siatki] i [Widok listy].
[Obróć w lewo]	Obrót zdjęcia w lewo o 90 stopni.
[Obróć w prawo]	Obrót zdjęcia w prawo o 90 stopni.
[Zobacz obraz]	Wyświetlenie wybranego zdjęcia.

Regulacja opóźnienia między obrazem a dźwiękiem

(A/V SYNC)

Jeśli dźwięk nie pokrywa się z obrazem wyświetlanym na ekranie telewizora, istnieje możliwość skorygowania rozbieżności. Metoda ustawień różni się w zależności od funkcji.

Odtwarzanie przy użyciu funkcji innej niż „FM” lub „TV”

- Naciśnij przycisk OPTIONS.**
Na ekranie telewizora wyświetlone zostanie menu opcji.
- Naciśnij przycisk \uparrow/\downarrow i wybierz opcję [A/V SYNC], a następnie naciśnij przycisk \oplus .**
- Za pomocą przycisków \leftarrow/\rightarrow wyreguluj rozbieżność między obrazem a dźwiękiem.**
Regulację można wykonywać w zakresie od 0 ms do 300 ms co 25 ms.
- Naciśnij przycisk \oplus .**
Ustawienie zostanie wybrane.

Odtwarzanie przy użyciu funkcji „TV”

- Naciśnij przycisk OPTIONS.**
Na wyświetlaczu na przednim panelu pojawi się menu opcji.
- Naciśnij kilkakrotnie przycisk \uparrow/\downarrow , aż na wyświetlaczu na przednim panelu pojawi się napis „A/V SYNC”, a następnie naciśnij przycisk \oplus lub \rightarrow .**
- Za pomocą przycisków \uparrow/\downarrow wyreguluj rozbieżność między obrazem a dźwiękiem.**
Regulację można wykonywać w zakresie od 0 ms do 300 ms co 25 ms.
- Naciśnij przycisk \oplus .**
Ustawienie zostanie wybrane.
- Naciśnij przycisk OPTIONS.**
Menu opcji zniknie z wyświetlacza na przednim panelu.

Wybór formatu dźwięku, ścieżek dźwiękowych w różnych językach lub kanału

Podczas odtwarzania płyt BD/DVD VIDEO zarejestrowanych w wielokanałowym formacie audio (PCM, Dolby Digital, MPEG Audio lub DTS) lub ścieżek dźwiękowych w wielu językach można zmieniać format audio lub język. W przypadku płyt CD można wybrać dźwięk z prawego lub lewego kanału i słuchać wybranego kanału z obu głośników (prawego i lewego).

Naciskaj przycisk AUDIO, aby wybrać żądany sygnał audio.

Informacje o dźwięku zostaną wyświetlone na ekranie telewizora.

■ BD/DVD VIDEO

W zależności od płyty BD/DVD VIDEO zmienia się wybór dostępnych języków. Cztery cyfry na wyświetlaczu oznaczają kod języka. Zapoznaj się z rozdziałem „Lista kodów języków” (str. 60), aby potwierdzić język przedstawiony za pomocą kodu. Jeśli ten sam język jest wyświetlany na liście dwa lub więcej razy, oznacza to, że płyta BD/DVD VIDEO jest nagrana w wielu formatach audio.

■ DVD-VR

Wyświetlane są rodzaje ścieżek dźwiękowych zarejestrowanych na płycie. Przykład:

- [♪ Stereo]
- [♪ Stereo (Audio1)]
- [♪ Stereo (Audio2)]
- [♪ Główny]
- [♪ Sub]
- [♪ Główny/Sub]

Uwaga

- Opcje [♪ Stereo (Audio1)] i [♪ Stereo (Audio2)] nie są wyświetlane, jeżeli na płycie zarejestrowany jest tylko jeden strumień audio.

■ CD

- [♪ Stereo]: standardowy dźwięk stereofoniczny.
- [♪ 1/L]: dźwięk lewego kanału (monofoniczny).
- [♪ 2/Pr]: dźwięk prawego kanału (monofoniczny).
- [♪ L+P]: dźwięk lewego i prawego kanału przesyłany z każdego oddzielnego głośnika.

Odtwarzanie dźwięku wielościeżkowego

(DUAL MONO)

Jeśli zestaw odbiera lub odtwarza sygnał wielościeżkowy w formacie Dolby Digital, można odtwarzać dźwięk w dwóch językach.

Uwaga

- Aby odbierać sygnał w formacie Dolby Digital, należy podłączyć telewizor lub inny sprzęt do gniazda TV (DIGITAL IN OPTICAL) za pomocą cyfrowego przewodu optycznego (str. 16, 17). Jeśli gniazdo HDMI IN telewizora obsługuje funkcję Audio Return Channel (str. 16, 46), sygnał Dolby Digital można odbierać za pomocą przewodu HDMI.

Naciskaj przycisk AUDIO, aż na wyświetlaczu na przednim panelu wyświetli się żądany sygnał.

- „MAIN”: Odtwarzany jest dźwięk w języku głównym.
- „SUB”: Odtwarzany jest dźwięk w języku dodatkowym.
- „MAIN/SUB”: Odtwarzany jest dźwięk mieszany w języku głównym i dodatkowym.

Słuchanie audycji radiowych

- 1 Naciskaj przycisk FUNCTION, aż na wyświetlaczu na przednim panelu pojawi się opcja „FM”.**
- 2 Wybierz stację radiową.**

Strojenie automatyczne

Naciśnij i przytrzymaj przycisk TUNING +/- do momentu rozpoczęcia automatycznego wyszukiwania.

Na ekranie telewizora pojawia się komunikat [Automatyczne strojenie].

Po dostrojeniu zestawu do stacji wyszukiwanie zostaje zatrzymane.

Aby anulować automatyczne strojenie, naciśnij dowolny przycisk inny niż \triangleleft +/-.

Strojenie ręczne

Naciśnij kilkakrotnie przycisk TUNING +/-.

- 3 Dostosuj głośność za pomocą przycisku \triangleleft +/-.**

Jeśli stacja FM odbierana jest z zakłóceniami

Jeśli stacja FM odbierana jest z zakłóceniami, możesz wybrać odbiór monofoniczny. Efekt stereofoniczny nie będzie dostępny, ale odbiór się poprawi.

- 1 Naciśnij przycisk OPTIONS.**
Na ekranie telewizora wyświetlone zostanie menu opcji.
- 2 Naciśnij przycisk \uparrow/\downarrow , aby wybrać opcję [Tryb UKF (FM)], a następnie naciśnij przycisk \oplus .**
- 3 Naciśnij przycisk \uparrow/\downarrow i wybierz opcję [Monofoniczny].**
 - [Stereo]: odbiór stereofoniczny.
 - [Monofoniczny]: odbiór monofoniczny.
- 4 Naciśnij przycisk \oplus .**
Ustawienie zostanie wybrane.

Wskazówka

- Można ustawić [Tryb UKF (FM)] oddzielnie dla każdej zaprogramowanej stacji.

Wyłączanie radia

Naciśnij przycisk I/\odot .

Programowanie stacji radiowych

Istnieje możliwość zaprogramowania do 20 stacji. Przed rozpoczęciem strojenia należy zmniejszyć głośność do minimum.

- 1 Naciskaj przycisk FUNCTION, aż na wyświetlaczu na przednim panelu pojawi się opcja „FM”.**
- 2 Naciśnij i przytrzymaj przycisk TUNING +/- do momentu rozpoczęcia automatycznego wyszukiwania.**
Po dostrojeniu zestawu do stacji wyszukiwanie zostaje zatrzymane.
- 3 Naciśnij przycisk OPTIONS.**
Na ekranie telewizora wyświetlone zostanie menu opcji.
- 4 Za pomocą przycisków \uparrow/\downarrow wybierz odpowiednią wartość w pozycji [Pamięć zapr. stacji], a następnie naciśnij przycisk \oplus .**
- 5 Za pomocą przycisków \uparrow/\downarrow wybierz żądany numer programu, a następnie naciśnij przycisk \oplus .**
- 6 Aby zapamiętać inne stacje, powtórz kroki od 2 do 5.**

Zmiana numeru zaprogramowanej stacji

Wybierz żądany numer stacji przyciskami PRESET +/-, a następnie wykonaj czynności opisane w kroku 3.

Wybór zaprogramowanej stacji radiowej

- 1 Naciskaj przycisk FUNCTION, aż na wyświetlaczu na przednim panelu pojawi się opcja „FM”.**

Spowoduje to dostrojenie urządzenia do ostatnio odbieranej stacji.

- 2 Ustaw zaprogramowaną stację za pomocą przycisku PRESET +/-.**

Numer zaprogramowanej stacji i częstotliwość pojawiają się na ekranie telewizora i na wyświetlaczu na przednim panelu.

Każde naciśnięcie przycisku powoduje dostrojenie zestawu do zaprogramowanej stacji.

Wskazówka

- Za pomocą przycisków numerycznych można bezpośrednio wprowadzić numer stacji.

Używanie systemu RDS (Radio Data System)

Co to jest system RDS?

System RDS (Radio Data System; system przesyłania danych radiowych) to usługa umożliwiająca stacjom radiowym wysyłanie dodatkowych informacji wraz ze standardowym sygnałem programu. Ten tuner ma przydatne funkcje RDS, takie jak wyświetlanie nazwy stacji. Nazwa stacji jest także wyświetlana na ekranie telewizora.

Odbieranie sygnału RDS

Wystarczy dostroić stację FM.

Po dostrojeniu stacji zapewniającej usługi RDS jej nazwa* zostanie wyświetlona na wyświetlaczu na przednim panelu.

- * Jeśli sygnał RDS nie zostanie odebrany, nazwa stacji może nie zostać wyświetlona na wyświetlaczu na przednim panelu.

Uwaga

- System RDS może nie działać poprawnie, jeśli dostrojona stacja nie przesyła poprawnie sygnału RDS lub jego moc jest zbyt mała.
- Nie wszystkie stacje FM zapewniają usługę RDS czy usługi podobnego typu. Jeśli nie masz informacji na temat lokalnej transmisji RDS, sprawdź informacje o systemach RDS wykorzystywanych przez rozgłośnie dostępne w okolicy.

Wskazówka

- Podczas odbioru transmisji z informacjami RDS za każdym naciśnięciem przycisku DISPLAY zawartość wyświetlacza na przednim panelu zmienia się w następującej kolejności:
Nazwa stacji → Częstotliwość → Numer programu
→ Nazwa stacji → ...

Korzystanie z funkcji Sterowanie przez HDMI dla urządzenia „BRAVIA” Sync

Funkcja ta jest dostępna w telewizorach wyposażonych w funkcję „BRAVIA” Sync. Po podłączeniu za pomocą przewodu HDMI urządzeń firmy Sony zgodnych z funkcją Sterowanie przez HDMI obsługa staje się znacznie prostsza.

Uwaga

- Aby korzystać z funkcji „BRAVIA” Sync, należy wyłączyć zestaw i wszystkie urządzenia, które są do niego podłączone za pomocą przewodu HDMI.

Sterowanie przez HDMI — łatwa konfiguracja

Aby automatycznie włączyć funkcję [Sterowanie przez HDMI] zestawu, wystarczy włączyć odpowiednie ustawienia w telewizorze. Szczegółowe informacje na temat funkcji Sterowanie przez HDMI można znaleźć w rozdziale „[Ustawienia HDMI]” (str. 46).

Wyłączanie zestawu

Istnieje możliwość wyłączenia systemu zsynchronizowanego z telewizorem.

Uwaga

- System nie zostanie automatycznie wyłączony, gdy trwa odtwarzanie muzyki lub gdy włączona jest funkcja „FM”.

Odtwarzanie jednym przyciskiem

Po naciśnięciu przycisku ► pilota telewizor i zestaw włączą się, a wejście telewizora zostanie ustawione na wejście HDMI, do którego podłączony jest zestaw.

Sterowanie opcjami audio zestawu

Możliwe jest uproszenie obsługi systemu i słuchanie dźwięku emitowanego przez telewizor lub inne urządzenie.

Funkcja Sterowanie opcjami audio zestawu działa w następujący sposób:

- Kiedy zestaw jest włączony, dźwięk z telewizora lub innych urządzeń można odtwarzać przez głośniki zestawu.
- Jeżeli dźwięk z telewizora lub innych urządzeń jest odtwarzany przez głośniki zestawu, naciśnięcie przycisku pozwala zmienić głośnik, na który emitowany jest dźwięk telewizora. SPEAKERS TV ↔ AUDIO.
- Podczas odtwarzania dźwięku z telewizora lub innych urządzeń przez głośniki zestawu można regulować głośność i wyłączać dźwięk zestawu za pomocą telewizora.

Audio Return Channel

Dźwięk z telewizora można odtwarzać za pomocą systemu, używając tylko jednego przewodu HDMI. Szczegółowe informacje na temat tego ustawienia zawiera rozdział „[Audio Return Channel]” (str. 47).

Synchronizacja wersji językowej

Zmiana języka menu ekranowego telewizora spowoduje także zmianę języka menu ekranowego zestawu po jego wyłączeniu i włączeniu.

Sterowanie trasą

Uaktywnienie trybu obsługi jednym przyciskiem przy użyciu podłączonego urządzenia spowoduje włączenie zestawu i ustawienie w nim funkcji HDMI1 lub HDMI2 (w zależności od używanego gniazda HDMI) oraz automatyczne ustawienie wejścia telewizora na wejście HDMI, do którego zestaw jest podłączony.

Ustawianie głośników

[Nastawienia głośników]

W celu uzyskania możliwie najwyższej jakości dźwięku przestrzennego należy ustawić odległości głośników od miejsca odsłuchu. Następnie należy ustawić balans głośników za pomocą dźwięku próbnego.

1 Naciśnij przycisk HOME.

Na ekranie telewizora wyświetlone zostanie menu główne.

- 2** Za pomocą przycisków \leftarrow/\rightarrow wybierz pozycję  [Konfiguracja].
- 3** Za pomocą przycisków \uparrow/\downarrow wybierz pozycję [Nastawienia audio], a następnie naciśnij przycisk \oplus .
- 4** Za pomocą przycisków \uparrow/\downarrow wybierz pozycję [Nastawienia głośników], a następnie naciśnij przycisk \oplus .
Zostanie wyświetlony ekran [Nastawienia głośników].
- 5** Za pomocą przycisków \uparrow/\downarrow wybierz opcję, a następnie naciśnij przycisk \oplus .
Sprawdź następujące ustawienia.

■ [Odległość]

Po przesunięciu głośników surround należy ustawić parametry odległości od miejsca odsłuchu do głośników.

Można ustawić parametry z zakresu od 0,0 do 7,0 metrów.

[Przedni Lewy/Prawy] 3,0 m: ustawienie odległości od głośników przednich.

[Subwoofer] 3,0 m: ustawienie odległości od subwoofera.

■ [Poziom]

Można regulować poziom głośności dźwięku płynącego z głośników. Parametry mogą mieć wartości od -6,0 do +6,0 dB. W celu ułatwienia regulacji należy ustawić funkcję [Dźwięk próbny] w pozycji [Włącz].

[Przedni Lewy/Prawy] 0,0 dB: ustawienie poziomu głośności głośników przednich.

[Subwoofer] 0,0 dB: ustawienie poziomu głośności subwoofera.

■ [Dźwięk próbny]

Głośniki będą emitowały dźwięk próbny w celu regulacji parametru [Poziom].

[Wyłącz]: głośniki nie emitują dźwięku próbnego.

[Włącz]: dźwięk próbny jest emitowany kolejno z każdego głośnika w trakcie regulacji poziomu. Po wybraniu jednego z elementów menu [Nastawienia głośników] dźwięk próbny jest

emitowany kolejno z poszczególnych głośników.

Wyreguluj poziom dźwięku zgodnie z poniższymi instrukcjami.

- 1** Określ ustawienie [Dźwięk próbny] na [Włącz].
- 2** Wybierz opcję [Poziom] za pomocą przycisków \uparrow/\downarrow , a następnie naciśnij przycisk \oplus .
- 3** Za pomocą przycisków \uparrow/\downarrow wybierz żądany typ głośników, a następnie naciśnij przycisk \oplus .
- 4** Wybierz lewy lub prawy głośnik za pomocą przycisków \leftarrow/\rightarrow , a następnie dostosuj poziom głośności za pomocą przycisków \uparrow/\downarrow .
- 5** Naciśnij przycisk \oplus .
- 6** Powtórz kroki od 3 do 5.
- 7** Naciśnij przycisk RETURN.
W menu zestawu zostanie wyświetlony poprzedni ekran.
- 8** Wybierz opcję [Dźwięk próbny] za pomocą przycisków \uparrow/\downarrow , a następnie naciśnij przycisk \oplus .
- 9** Wybierz opcję [Wyłącz] za pomocą przycisków \uparrow/\downarrow , a następnie naciśnij przycisk \oplus .

Uwaga

- Sygnał dźwięku próbnego nie jest doprowadzany do gniazda HDMI (OUT).

Wskazówka

- Aby dostosować głośność wszystkich głośników po kolei, naciśnij przycisk \triangleleft \pm \triangleright .

Korzystanie z wyłącznika czasowego

Zestaw można ustawić tak, aby wyłączał się o określonym czasie, co pozwala zasnąć przy dźwiękach muzyki. Czas można ustawiać w odstępach co 10 minut.

Naciśnij przycisk SLEEP.

Każde naciśnięcie przycisku SLEEP powoduje zmianę informacji na wyświetlaczu na przednim

panelu (czasu pozostałego do wyłączenia urządzenia) o 10 minut.

Po ustawieniu wyłącznika czasowego na wyświetlaczu na przednim panelu miga co 5 minut pojawi się ilość pozostałego czasu. Gdy pozostaną mniej niż 2 minuty, na wyświetlaczu na przednim panelu zacznie migać komunikat „SLEEP”.

Sprawdzanie czasu pozostałego do wyłączenia urządzenia

Naciśnij raz przycisk SLEEP.

Zmiana czasu pozostałego do wyłączenia urządzenia

Naciskając przycisk SLEEP, wybierz żądany czas.

Dezaktywacja przycisków na urządzeniu

(Blokada rodzicielska)

Istnieje możliwość dezaktywacji przycisków na urządzeniu (z wyjątkiem I/⏻), aby uniemożliwić nieprawidłową obsługę przez dzieci (funkcja blokady rodzicielskiej).

Naciśnij przycisk ■ na urządzeniu i przytrzymaj przez ponad 5 sekund.

Na wyświetlaczu na przednim panelu pojawia się komunikat „LOCKED”.

Funkcja blokady rodzicielskiej zostanie włączona, a przyciski na urządzeniu będą zablokowane. (Zestawem można sterować za pomocą pilota.)

Aby anulować funkcję, naciśnij przycisk ■ i przytrzymaj go przez ponad 5 sekund; na wyświetlaczu na przednim panelu pojawi się komunikat „UNLOCK”.

Uwaga

- Gdy włączona jest blokada rodzicielska, próba użycia przycisków na urządzeniu spowoduje wyświetlenie komunikatu „LOCKED” na wyświetlaczu na przednim panelu.

Sterowanie telewizorem i innymi urządzeniami za pomocą dołączonego pilota













Uwaga

- Wymiana baterii w pilocie może spowodować przywrócenie ustawień domyślnych (obsługi urządzeń SONY).

Sterowanie urządzeniami za pomocą dołączonego pilota

- 1 Naciśnij przycisk trybu TV lub STB odpowiadający urządzeniu, którym chcesz sterować.**
- 2 Naciśnij odpowiedni przycisk wymieniony w poniższej tabeli.**
 - : przycisk może być użyty przy ustawieniach domyślnych pilota.
 - : przycisk może być użyty po zmianie zaprogramowanego kodu pilota.

Przycisk	Tryb pilota	
	TV	STB
AV I/⏻	●	●
Przyciski numeryczne	●	●
☰	●	●
ENTER (-/-)	●	○
AUDIO	●	○
SUBTITLE	●	●
SLEEP (→/⏻)	●	●
Kolorowe przyciski (czerwony/zielony/żółty/niebieski)	●	●
TOP MENU (☰)	●	●
POP UP/MENU	○	○
←/↑/↓/→, ⊕	●	●
RETURN	●	●
HOME (MENU)	●	●
OPTIONS (TOOLS)	●	○

Przycisk	Tryb pilota	
	TV	STB
SOUND MODE ()	●	○
3D	●	●
SEN	●	
	●	○
	●	○
	●	○
	●	○
	●	○
	●	●
	●	●
PROG +/- ( / )	●	●
DISPLAY ( / )	●	●

Uwaga

- W trybie TV lub STB naciśnięcie dowolnego z powyższych przycisków spowoduje zaświecenie się przycisku trybu pracy TV lub STB. (Przy niektórych ustawieniach kodu część przycisków może nie działać i przyciski trybu pracy TV lub STB mogą się nie zaświecić).
- W przypadku niektórych telewizorów i urządzeń użycie części przycisków może okazać się niemożliwe.

Zmiana zaprogramowanego kodu pilota (tryb programowania)

Aby sterować urządzeniami firm innych niż Sony, należy zmienić zaprogramowany kod pilota.

- 1 Naciśnij przycisk HOME.**
Na ekranie telewizora wyświetlone zostanie menu główne.
- 2 Za pomocą przycisków \leftarrow/\rightarrow wybierz pozycję  [Konfiguracja].**
- 3 Za pomocą przycisków \uparrow/\downarrow wybierz pozycję [Instrukcja nastawiania pilota], a następnie naciśnij przycisk \oplus .**
- 4 Za pomocą przycisków \uparrow/\downarrow wybierz [Tryb programowania], a następnie naciśnij przycisk \oplus .**

- 5 Za pomocą przycisków \uparrow/\downarrow wybierz typ urządzenia, które chcesz obsługiwać przy użyciu dołączonego pilota, a następnie naciśnij przycisk \oplus .**

- 6 Za pomocą przycisków \uparrow/\downarrow wybierz producenta urządzenia, a następnie naciśnij przycisk \oplus .**

- 7 Naciśnij POP UP/MENU, przytrzymując przycisk trybu pracy TV (dla telewizora) lub STB (dla dekodera telewizji kablowej, cyfrowego tunera telewizji satelitarnej, cyfrowej nagrywarki obrazu itp.).**

- 8 Gdy przycisk trybu pracy TV lub STB zacznie mrugać, wprowadź kod na ekranie telewizora przy użyciu przycisków numerycznych, a następnie naciśnij przycisk ENTER.**

Po pomyślnym wprowadzeniu kodu przycisk trybu pracy TV lub STB zamiga powoli dwa razy. Po niepomyślnym wprowadzeniu ustawienia przycisk trybu pracy TV lub STB zamiga szybko pięć razy.

Uwaga

- Aby wyjść z trybu programowania, należy nacisnąć przycisk trybu pracy TV lub STB (ten, który miga).
- Jeśli w trybie programowania nie wykonasz pilotem żadnej czynności przez ponad 10 sekund, tryb programowania zostanie zamknięty.

Usuwanie zaprogramowanego kodu pilota

- 1 Naciśnij i przytrzymaj przycisk AV I/, następnie naciśnij przycisk \triangleleft -, a następnie naciśnij przycisk CH -.**

Przyciski trybu pracy BD, TV i STB zaświecą się.

- 2 Puść wszystkie przyciski.**

Przyciski trybu pracy BD, TV i STB przestaną się świecić, a wprowadzony kod zostanie usunięty. Zostaną przywrócone ustawienia domyślne pilota.

Zmiana jasności wyświetlacza na panelu przednim i wskaźnika zasilania

Naciśnij przycisk DIMMER.

Po każdym naciśnięciu przycisku DIMMER jasność wyświetlacza na panelu przednim i wskaźnika zasilania jest zmieniana.

Oszczędzanie energii w trybie gotowości

Sprawdź, czy określono oba następujące nastawienia:

- Opcja [Sterowanie przez HDMI] w menu [Ustawienia HDMI] jest ustawiona na [Wyłącz] (str. 46).
- Opcja [Tryb szybkiego startu] jest ustawiona na [Wyłącz] (str. 47).

Przeglądanie stron sieci Web

1 Przygotowanie do przeglądania sieci Web.

Podłącz zestaw do sieci (str. 19).

2 Naciśnij przycisk HOME.

Na ekranie telewizora wyświetlone zostanie menu główne.

3 Za pomocą przycisków ←/→ wybierz pozycję [Sieć].

4 Wybierz odpowiednią wartość w pozycji [Przeglądarka internet.] za pomocą przycisków ↑/↓, a następnie naciśnij przycisk ⊕.

Zostanie wyświetlony ekran [Przeglądarka internet.].

Uwaga

- Niektóre witryny mogą nie wyświetlać się prawidłowo lub nie działać.

Aby wprowadzić adres URL

Z menu opcji wybierz pozycję [Adres URL]. Wpisz adres URL przy użyciu klawiatury i naciśnij przycisk [Enter].

Aby ustawić domyślną stronę startową

Gdy wyświetlana jest strona, którą chcesz ustawić, z menu opcji wybierz polecenie [Ustaw stronę główną].

Aby wrócić do poprzedniej strony

Z menu opcji wybierz pozycję [Poprzednia strona].

Jeśli wybór opcji [Poprzednia strona] nie spowoduje wyświetlenia poprzedniej strony, wybierz pozycję [Lista okien] z menu opcji, a następnie wybierz z listy stronę, do której chcesz wrócić.

Aby zamknąć przeglądarkę internetową

Naciśnij przycisk HOME.

Ekran przeglądarki internetowej

Informacje dotyczące witryny można sprawdzić, naciskając przycisk DISPLAY. Wyświetlane informacje różnią się w zależności od typu witryny lub stanu strony.

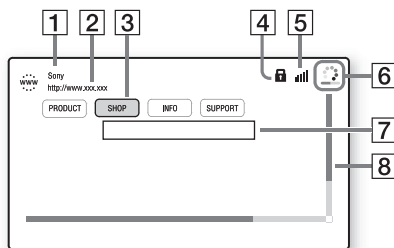





1 Tytuł strony

2 Adres strony

3 Kursor

Przesuń go, naciskając przycisk ←/↑/↓/→.

Umieść kursor na łączu, które chcesz otworzyć, i naciśnij przycisk ⊕. Wyświetlona zostanie odpowiednia witryna.

- 4** Ikona SSL
Wyświetlana, gdy adres URL, do którego prowadzi dane łącze, jest zabezpieczony.
- 5** Wskaźnik mocy sygnału
Wyświetlany, gdy zestaw jest podłączony do sieci bezprzewodowej.
- 6** Pasek postępu/ikona ładowania
Wyświetlane, gdy trwa odczytywanie strony lub w trakcie pobierania lub przesyłania pliku.
- 7** Pole wejściowe tekstu
Naciśnij przycisk  i z menu opcji wybierz polecenie [Wpisz]. Zostanie wyświetlona klawiatura ekranowa.
- 8** Pasek przewijania
Naciśnij przycisk ///, aby przesunąć stronę w lewo, w górę, w dół lub w prawo.

Dostępne opcje

Po naciśnięciu przycisku OPTIONS dostępne są różne ustawienia i operacje. Dostępne elementy różnią się w zależności od sytuacji.

Elementy	Szczegóły
[Konfigur. przegląd.]	Wyświetla ustawienia przeglądarki internetowej. <ul style="list-style-type: none"> • [Zoom]: zwiększenie lub zmniejszenie rozmiaru wyświetlanej zawartości. • [Konfigur. JavaScript]: włączenie lub wyłączenie obsługi języka JavaScript. • [Konfigur. ciasteczek]: włączenie lub wyłączenie przyjmowania plików cookie. • [Wyśw. alarmu SSL]: włączenie lub wyłączenie obsługi protokołu SSL.
[Wpisz]	Wyświetla klawiaturę ekranową i umożliwia wprowadzenie znaków podczas przeglądania witryny.
[Przerwa]	Przesuwa kursor do następnego wiersza w polu wejściowym tekstu.

Elementy	Szczegóły
[Usuń]	Usuwa przy wprowadzaniu tekstu jeden znak znajdujący się po lewej stronie kursora.
[Lista okien]	Wyświetlenie listy wszystkich otwartych aktualnie wityrn sieci Web. Pozwala wybrać okno i wrócić do poprzednio wyświetlanej wityrny.
[Lista zakładek]	Wyświetlenie listy zakładek.
[Adres URL]	Wprowadzenie adresu URL przy wyświetlonej klawiaturze ekranowej.
[Poprzednia strona]	Przejsięcie do poprzednio wyświetlanej strony.
[Następna strona]	Przejsięcie do poprzednio wyświetlanej następnej strony.
[Anuluj ładowanie]	Zatrzymanie ładowania strony.
[Załaduj ponownie]	Ładuje ponownie tę samą stronę.
[Dodaj do zakładek]	Dodanie aktualnie wyświetlanej wityrny do listy zakładek.
[Ustaw stronę główną]	Ustawienie aktualnie wyświetlanej wityrny jako domyślnej strony początkowej.
[Otw. w nowym oknie]	Otwarcie łącza w nowym oknie.
[Kodowanie znaków]	Ustawienie kodowania znaków.
[Wyświetl certyfikat]	Wyświetlenie certyfikatu serwera (na stronach obsługujących protokół SSL).

Korzystanie z ekranu konfiguracji

Można regulować różne elementy, takie jak obraz i dźwięk.

Ustawienia domyślne są podkreślone.

Uwaga

- Ustawienia odtwarzania zapisane na płycie mają priorytet nad ustawieniami ekranu konfiguracji i niektóre z opisanych funkcji mogą nie działać.

1 Naciśnij przycisk HOME.

Na ekranie telewizora wyświetlone zostanie menu główne.

2 Za pomocą przycisków ←/→ wybierz pozycję [Konfiguracja].

3 Za pomocą przycisków ↑/↓ wybierz odpowiednią ikonę kategorii konfiguracji, a następnie naciśnij przycisk .

Można ustawić następujące opcje.

Ikona	Wyjaśnienie
	[Instrukcja nastawiania pilota] (str. 42) Konfigurowanie pilota do obsługi telewizora lub innych urządzeń.
	[Aktualizacja sieciowa] (str. 43) Aktualizacja oprogramowania zestawu.
	[Nastawienia wideo] (str. 43) Dostosowanie ustawień wideo do typu gniazd połączenia.
	[Nastawienia audio] (str. 44) Dostosowanie ustawień audio do typu gniazd połączenia.
	[Nastawienia oglądania płyt BD/DVD] (str. 45) Określenie szczegółowych ustawień odtwarzania płyt BD/DVD.
	[Kontrola Rodziców] (str. 46) Określenie szczegółowych ustawień funkcji Kontrola Rodziców.

Ikona	Wyjaśnienie
	[Nastawienia muzyczne] (str. 46) Określenie szczegółowych ustawień odtwarzania płyt Super Audio CD.
	[Nastawienia systemu] (str. 46) Określenie ustawień związanych z zestawem.
	[Ustawienia wejścia zewnętrznego] (str. 47) Określenie ustawień pomijania wejścia dla każdego wejścia zewnętrznego.
	[Nastawienia sieciowe] (str. 48) Określenie szczegółowych ustawień dla Internetu i sieci.
	[Łatwa konfiguracja] (str. 48) Ponowne uruchomienie funkcji Łatwa konfiguracja w celu określenia ustawień podstawowych.
	[Resetowanie] (str. 49) Przywrócenie ustawień fabrycznych zestawu.

? [Instrukcja nastawiania pilota]

■ [Tryb programowania]

Można zmienić zaprogramowane kody pilota, dzięki czemu możliwe będzie sterowanie urządzeniami innej firmy niż Sony. Szczegółowe informacje na ten temat znajdują się w rozdziale „Zmiana zaprogramowanego kodu pilota (tryb programowania)” (str. 39).

[Aktualizacja sieciowa]

Informacje na temat funkcji aktualizacji znajdują się w następującej witrynie internetowej:

Klienci w Europie i Rosji:

<http://support.sony-europe.com/hub/hub.html>

Klienci w innych krajach/regionach:

<http://www.sony-asia.com/section/support>

W trakcie aktualizacji oprogramowania na wyświetlaczu na przednim panelu pojawi się komunikat „UPDATING”. Po zakończeniu aktualizacji jednostka główna automatycznie się wyłączy. Poczekaj na zakończenie aktualizacji oprogramowania. Nie włączaj ani nie wyłączaj głównej jednostki; nie korzystaj z głównej jednostki ani z telewizora.

[Nastawienia wideo]

■ [Nast. wyjścia 3D]

[Auto]: wybierz to ustawienie w normalnych warunkach.

[Wyłącz]: wybierz to ustawienie, aby całą zawartość wyświetlać w 2D.

Uwaga

- Obraz 3D z gniazda HDMI (IN 1) lub HDMI (IN 2) jest wyświetlany niezależnie od tego ustawienia.

■ [Nast. rozmiaru ekranu TV dla 3D]

Służy do ustawienia rozmiaru ekranu telewizora obsługującego funkcję 3D.

Uwaga

- To ustawienie nie ma zastosowania do obrazu 3D z gniazda HDMI (IN 1) lub HDMI (IN 2).

■ [Rodzaj TV]

[16:9]: ustawienie to należy wybrać przy podłączaniu do zestawu telewizora panoramicznego lub telewizora obsługującego tryb szerokoekranowy.

[4:3]: ustawienie to należy wybrać w przypadku telewizora o proporcjach 4:3 bez funkcji trybu panoramicznego.

■ [Format ekranu]

[Pełny]: Ustawienie to należy wybrać w przypadku telewizora z funkcją trybu panoramicznego. Powoduje wyświetlenie obrazu 4:3 z użyciem proporcji 16:9 nawet na telewizorze panoramicznym.

[Normalny]: zmienia rozmiar obrazu w celu dopasowania do ekranu z zachowaniem oryginalnych proporcji ekranu.

■ [Format obrazu DVD]

[Letter Box]: wyświetla obraz panoramiczny z czarnymi pasami na górze i dole.



[Pan & Scan]: wyświetla obraz o pełnej wysokości na całym ekranie z obcięzonymi krawędziami.



■ [Tryb konwersji kinowej]

[Auto]: wybierz to ustawienie w normalnych warunkach. Urządzenie automatycznie wykrywa, czy oglądany jest materiał wideo lub filmowy, oraz przełącza na odpowiednią metodę konwersji.

[Wideo]: zawsze wybierana jest metoda konwersji odpowiednia dla materiału wideo, niezależnie od typu materiału.

■ [Format wyjścia wideo]

[HDMI]: w normalnych warunkach wybierz opcję [Auto]. Wybierz opcję [Oryginalna rozdzielczość], aby wyświetlić obraz w rozdzielczości zapisanej na płycie. (Jeżeli rozdzielczość jest niższa niż SD, nastąpi przeskalowanie do rozdzielczości SD).

[Wideo]: automatyczne ustawienie najniższej rozdzielczości.

■ [Wyjście BD-ROM 24p]

[Auto]: przesyłanie sygnałów wideo 1920 × 1080p/24 Hz tylko po podłączeniu telewizora zgodnego ze standardem 1080/24p za pomocą gniazda HDMI (OUT).

[Włącz]: należy wybrać tę opcję, jeśli telewizor jest zgodny z sygnałami wideo 1080/24p.

[Wyłącz]: należy wybrać tę opcję, jeśli telewizor jest niezgodny z sygnałami wideo 1080/24p.

■ [Wyjście DVD-ROM 24p]

[Auto]: przesyłanie sygnałów wideo 1920 × 1080p/24 Hz tylko po podłączeniu telewizora zgodnego ze standardem 1080/24p za pomocą gniazda HDMI (OUT).

[Wyłącz]: należy wybrać tę opcję, jeśli telewizor jest niezgodny z sygnałami wideo 1080/24p.

■ [YCbCr/RGB (HDMI)]

[Auto]: automatycznie wykrywa typ urządzenia zewnętrznego i przełącza na zgodne ustawienie kolorów.

[YCbCr (4:2:2)]: przesyłanie sygnałów wideo YCbCr 4:2:2.

[YCbCr (4:4:4)]: przesyłanie sygnałów wideo YCbCr 4:4:4.

[RGB]: należy wybrać to ustawienie w przypadku podłączenia urządzenia z gniazdem DVI zgodnym ze standardem HDCP.

■ [Wyjście HDMI w Deep Colour]

[Auto]: wybierz to ustawienie w normalnych warunkach.

[16bitów], [12bitów], [10bitów]: po podłączeniu do telewizora zgodnego z funkcją Deep Colour wysyłane są sygnały wideo 16 bitów/12 bitów/10 bitów.

[Wyłącz]: wybierz to ustawienie, jeżeli obraz jest niestabilny lub kolory są nienaturalne.

■ [SBM] (Super Bit Mapping)

[Włącz]: niweluje gradację sygnału wideo z gniazda HDMI (OUT).

[Wyłącz]: wybierz to ustawienie, jeżeli sygnał wideo jest zniekształcony lub kolory są nienaturalne.

■ [Tryb pauzy] (tylko płyty BD/DVD VIDEO/DVD-R/DVD-RW)

[Auto]: obraz (w tym elementy poruszające się dynamicznie) jest wyświetlany bez zakłóceń.

W normalnych warunkach należy wybrać tę funkcję.

[Ramka]: obraz (w tym elementy nieporuszające się dynamicznie) jest wyświetlany w wysokiej rozdzielczości.

[Nastawienia audio]

■ [Nastawienie BD Audio MIX]

[Włącz]: odtwarzanie dźwięku uzyskanego poprzez zmiksowanie dźwięku interaktywnego i dodatkowego dźwięku jako dźwięku podstawowego.

[Wyłącz]: odtwarzanie tylko dźwięku podstawowego.

■ [Audio DRC]

Służy do kompresji zakresu dynamiki ścieżki dźwiękowej.

[Auto]: odtwarzanie zgodnie z zakresem dynamicznym określonym przez płytę (tylko płyty BD-ROM).

[Włącz]: zestaw odtwarza ścieżkę dźwiękową z pierwotnym zakresem dynamiki.

[Wyłącz]: brak kompresji zakresu dynamiki.

■ [Tłumienie — AUDIO]

Podczas odtwarzania dźwięku z urządzenia podłączonego do gniazd AUDIO (AUDIO IN L/R) mogą wystąpić zniekształcenia. Można zapobiec takim zniekształceniom, tłumiąc poziom sygnału wejściowego w urządzeniu.

[Włącz]: tłumienie poziomu sygnału wejściowego. Ustawienie spowoduje zmniejszenie poziomu wyjścia.

[Wyłącz]: normalny poziom sygnału wejściowego.

■ [Wyjście audio]

Istnieje możliwość wybrania metody przesyłania sygnału dźwiękowego.

[Głośnik]: sygnał dźwięku wielokanałowego trafia tylko do głośników zestawu.

[Głośnik + HDMI]: sygnał dźwięku wielokanałowego trafia do głośników zestawu, a sygnał dźwięku 2-kanałowego w formacie Linear PCM jest kierowany do gniazda HDMI (OUT).

[HDMI]: sygnał dźwięku trafia tylko do gniazda HDMI (OUT). Format dźwięku zależy od podłączonego urządzenia.

Uwaga

- Gdy opcja [Sterowanie przez HDMI] jest ustawiona na [Włącz] (str. 46), [Wyjście audio] jest automatycznie ustawiane na [Głośnik + HDMI]. Zmiana tego ustawienia nie jest możliwa.
- Sygnał audio nie jest przesyłany z gniazda HDMI (OUT), gdy opcja [Wyjście audio] jest ustawiona na [Głośnik + HDMI], a opcja [Tryb wejścia audio HDMI1] (str. 46) na [TV]. (Dotyczy tylko modeli oferowanych w Europie).
- Gdy opcja [Wyjście audio] jest ustawiona na [HDMI], format sygnału wysyłanego dla funkcji „TV” to 2-kanałowy, liniowy dźwięk PCM.

■ [Efekt dźwiękowy]

Istnieje możliwość włączenia lub wyłączenia efektów dźwiękowych zestawu (ustawienie SOUND MODE (str. 23)).

[Sound Mode włączony]: włącza efekt dźwięku przestrzennego dla trybu dźwiękowego (str. 23).

Górna granica częstotliwości próbkowania sygnału zostaje ustawiona na 48 kHz.

[Wyłącz]: efekty dźwiękowe zostają wyłączone. Dźwięk jest słyszalny tak, jak został zarejestrowany.

■ [Nastawienia głośników]

Aby uzyskać najlepszy możliwy dźwięk przestrzenny, należy skonfigurować głośniki. Szczegółowe informacje na ten temat znajdują się w rozdziale „Ustawianie głośników” (str. 36).



[Nastawienia oglądania płyt BD/DVD]

■ [Język menu BD/DVD]

Umożliwia wybranie domyślnego języka menu dla płyt BD-ROM i DVD VIDEO.

Po wybraniu pozycji [Wybierz kod języka] pojawia się ekran wprowadzania kodu języka. Wprowadź kod języka zgodnie z rozdziałem „Lista kodów języków” (str. 60).

■ [Język audio]

Umożliwia wybranie domyślnego języka ścieżki dla płyt BD-ROM i DVD VIDEO.

Po wybraniu opcji [Oryginalny] wybrany zostanie język ustawiony jako pierwszy na płycie.

Po wybraniu pozycji [Wybierz kod języka] pojawia się ekran wprowadzania kodu języka. Wprowadź kod języka zgodnie z rozdziałem „Lista kodów języków” (str. 60).

■ [Język napisów]

Umożliwia wybranie domyślnego języka napisów dialogowych dla płyt BD-ROM i DVD VIDEO.

Po wybraniu pozycji [Wybierz kod języka] pojawia się ekran wprowadzania kodu języka. Wprowadź kod języka zgodnie z rozdziałem „Lista kodów języków” (str. 60).

■ [Warstwa odtw. płyty hybryd. BD]

[BD]: odtwarzanie warstwy BD.

[DVD/CD]: odtwarzanie warstwy DVD lub CD.

■ [Połączenie Internetowe BD]

[Pozwól]: wybierz to ustawienie w normalnych warunkach.

[Nie pozwól]: uniemożliwia nawiązanie połączenia internetowego.



[Kontrola Rodziców]

■ [Hasło]

Umożliwia ustawienie hasła dla funkcji Kontrola Rodziców. Hasło umożliwia ustawienie ograniczenia odtwarzania płyt BD-ROM, DVD VIDEO lub internetowych filmów wideo. W razie potrzeby można określić różne poziomy ograniczenia dla płyt BD-ROM i DVD VIDEO.

■ [Kod regionalny Kontroli Rodziców]

Odtwarzanie niektórych płyt BD-ROM lub DVD VIDEO może być ograniczone w zależności od obszaru geograficznego. Umożliwia to blokowanie scen lub zastępowanie ich innymi scenami. Postępuj według instrukcji wyświetlanych na ekranie i wprowadź czterocyfrowe hasło.

■ [Płyty BD - Kontrola Rodziców]/[DVD Kontrola Rodziców]/[Internet. wideo — kontrola rodz.]

Ustawienie Kontrola Rodziców umożliwia blokowanie scen lub zastępowanie ich innymi scenami. Postępuj według instrukcji wyświetlanych na ekranie i wprowadź czterocyfrowe hasło.

■ [Internet. wideo bez klasyfikacji]

[Pozwól]: umożliwia odtwarzanie internetowych filmów wideo bez klasyfikacji.
[Zablokuj]: blokuje odtwarzanie internetowych filmów wideo bez klasyfikacji.



[Nastawienia muzyczne]

■ [Warstwa odtw. Super Audio CD]

[Super Audio CD]: odtwarzanie warstwy Super Audio CD.
[CD]: odtwarzanie warstwy płyty CD.

■ [Kanały odtw. Super Audio CD]

[DSD 2ch]: odtwarzanie obszaru 2-kanałowego.
[DSD Multi]: odtwarzanie obszaru wielokanałowego.



[Nastawienia systemu]

■ [Język menu ekranowego]

Umożliwia wybranie języka menu ekranowego zestawu.

■ [Podświetlenie/Wyświetlacz]

Istnieje możliwość określenia stanu przycisków wrażliwych na dotyk (str. 10) i wyświetlacza na panelu przednim (str. 11).

[Włącz]: przyciski wrażliwe na dotyk i wyświetlacz na panelu przednim pozostają podświetlone.

[Auto]: przyciski wrażliwe na dotyk i wyświetlacz na panelu przednim wyłączają się, gdy system nie jest używany.

■ [Czujnik zdalnego sterowania]

Możliwe jest wybranie czujnika zdalnego sterowania, który ma być używany, zależnie od położenia urządzenia głównego.

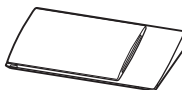

Pionowo



Poziomo

[Pionowo/Poziomo]: Aktywne są oba czujniki zdalnego sterowania. Nadrzędny jest czujnik w położeniu pionowym.

[Pionowo]: Aktywny jest tylko czujnik w położeniu pionowym.

[Poziomo]: Aktywny jest tylko czujnik w położeniu poziomym.

■ [Ustawienia HDMI]

[Sterowanie przez HDMI]

[Włącz]: włączenie. Funkcja ta umożliwia sterowanie elementami zestawu połączonymi ze sobą za pomocą przewodu HDMI.

[Wyłącz]: wyłączenie.

[Audio Return Channel]

Funkcja ta jest dostępna po podłączeniu zestawu do gniazda HDMI IN telewizora zgodnego z funkcją Audio Return Channel.

[Auto]: zestaw automatycznie odbiera cyfrowy sygnał audio z telewizora za pomocą przewodu HDMI.

[Wyłącz]: wyłączenie.

Uwaga

- Funkcja ta jest dostępna tylko po ustawieniu opcji [Sterowanie przez HDMI] na [Włącz].

[Tryb wejścia audio HDMI1] (dotyczy tylko modeli oferowanych w Europie)

Istnieje możliwość wyboru wejścia audio urządzenia podłączonego do gniazda HDMI (IN 1).

[HDMI1]: dźwięk z urządzenia podłączonego do gniazda HDMI (IN 1) jest przesyłany z gniazda HDMI (IN 1).

[TV]: dźwięk z urządzenia podłączonego do gniazda HDMI (IN 1) jest przesyłany z gniazda TV (DIGITAL IN OPTICAL).

■ [Tryb szybkiego startu]

[Włącz]: skraca czas uruchamiania w trybie gotowości. Zestaw umożliwia rozpoczęcie pracy krótko po jego włączeniu.

[Wyłącz]: ustawienie domyślne.

■ [Tryb oszczędzania energii]

[Włącz]: zmniejszenie zużycia energii przy niskim poziomie głośności.

[Wyłącz]: stan normalny. Zestaw może emitować głośny dźwięk.

■ [Automatyczny tryb gotowości]

[Włącz]: włączenie funkcji [Automatyczny tryb gotowości]. Jeżeli zestaw nie jest obsługiwany przez około 30 minut, automatycznie przechodzi do trybu gotowości.

[Wyłącz]: wyłączenie funkcji.

■ [Automatyczne wyświetlenie]

[Włącz]: automatyczne wyświetlanie informacji na ekranie podczas zmiany wyświetlanych tytułów, trybów obrazu, sygnałów audio itp.

[Wyłącz]: wyświetlanie informacji tylko po naciśnięciu przycisku DISPLAY.

■ [Wygaszacz ekranu]

[Włącz]: włączenie funkcji wygaszacza ekranu.

[Wyłącz]: wyłączenie.

■ [Informacja o aktualizacji oprogram.]

[Włącz]: ustawia zestaw na informowanie o nowszej wersji oprogramowania (str. 43).

[Wyłącz]: wyłączenie.

■ [Nastawienia Gracernote]

[Auto]: automatyczne pobieranie informacji o płycie po zatrzymaniu odtwarzania. W celu pobrania danych zestaw musi być połączony z siecią.

[Ręczna]: pobieranie informacji o płycie po wybraniu opcji [Wyszukiwanie wideo] lub [Wyszukiwanie muzyki].

■ [Informacje o systemie]

Istnieje możliwość wyświetlenia informacji o wersji oprogramowania i adresie MAC zestawu.

■ [Informacje dotyczące licencji oprogramowania]

Umożliwia wyświetlenie informacji o licencji oprogramowania.



[Ustawienia wejścia zewnętrznego]

Ustawienie pomijania to wygodna opcja umożliwiająca pomijanie nieużywanych wejść podczas wybierania funkcji.

■ [HDMI1]/[HDMI2]/[TV]/[AUDIO]

[Nie pomijaj]: Zestaw nie pomija wybranej funkcji podczas wybierania funkcji przez naciśnięcie przycisku FUNCTION.

[Pomiń]: Zestaw pomija wybraną funkcję podczas wybierania funkcji przez naciśnięcie przycisku FUNCTION.



[Nastawienia sieciowe]

■ [Nastawienia dla Internetu]

Wcześniej połącz zestaw z siecią. Szczegółowe informacje na ten temat znajdują się w rozdziale „Krok 3: Przygotowanie połączenia sieciowego” (str. 19).

[Konfiguracja przewodowa]: tę opcję należy wybrać po podłączeniu routera szerokopasmowego za pomocą przewodu sieci LAN.

[Konfiguracja bezprzew. (wbud.)] (tylko model BDV-NF720): To ustawienie należy wybrać, gdy do łączenia się z siecią bezprzewodową służy sieć bezprzewodowa wbudowana w zestaw.

[Konfig. bezprzewodowego USB] (tylko model BDV-NF620): opcję należy wybrać po podłączeniu urządzenia do sieci bezprzewodowej za pomocą adaptera USB bezprzewodowej sieci LAN.

[Zobacz status sieci]: wyświetla bieżący stan sieci.

Wskazówka

- Więcej informacji można znaleźć na następującej stronie internetowej w części zawierającej często zadawane pytania:

Klienci w Europie i Rosji:

<http://support.sony-europe.com/hub/hub.html>

Klienci w innych krajach/regionach:

<http://www.sony-asia.com/section/support>

■ [Diagnostyka łączności sieciowej]

Diagnostykę sieci można przeprowadzić w celu sprawdzenia, czy połączenie z siecią zostało nawiązane prawidłowo.

■ [Ustawienia serwera połączenia]

Wybierz, czy podłączony serwer DLNA ma być wyświetlany.

■ [Ustawienia funkcji Renderer]

[Autom. przydzielenie dostępu]: ustaw, czy nowo wykryte kontrolery DLNA mają mieć automatycznie przydzielony dostęp.

[Inteligentny wybór]: pozwól kontrolerom Sony DLNA na znalezienie zestawu jako urządzenia docelowego do obsługi przy użyciu podzderwienu. Istnieje możliwość włączenia lub wyłączenia tej funkcji.

[Renderer — nazwa]: wyświetlenie nazwy systemowej zgodnie z tym, jak jest wyświetlana na innych urządzeniach DLNA w sieci.

■ [Renderer - kontrola dostępu]

Wybranie, czy polecenia z kontrolerów DLNA mają być akceptowane.

■ [PARTY Auto Start]

[Włącz]: uruchom sesję PARTY lub dołącz do istniejącej sesji PARTY na żądanie urządzenia sieciowego zgodnego z funkcją PARTY STREAMING.

[Wyłącz]: wyłączenie.

■ [Rejestracja urządzenia Media Remote]

Zarejestrowanie urządzenia „Media remote”.

■ [Zarejestrowane urządzenia Media Remote]

Wyświetlenie listy zarejestrowanych urządzeń „Media Remote”.

■ [Zdalne uruchamianie]

[Włącz]: umożliwienie włączenia zestawu za pomocą urządzenia „Media Remote”.

[Wyłącz]: wyłączenie.

Uwaga

- Ta funkcja nie działa w przypadku korzystania z bezprzewodowej sieci LAN przy użyciu adaptera USB bezprzewodowej sieci LAN (tylko model BDV-NF620).



1-2-3 [Łatwa konfiguracja]

■ [Łatwa konfiguracja wstępna]

Uruchamia funkcję [Łatwa konfiguracja wstępna] w celu określenia ustawień podstawowych. Wykonaj instrukcje wyświetlane na ekranie.

■ [Łatwe ustawienia sieciowe]

Ponowne uruchomienie funkcji [Łatwe ustawienia sieciowe] w celu określenia ustawień sieciowych. Wykonaj instrukcje wyświetlane na ekranie.

[Resetowanie]

■ [Zresetuj do nastawień fabrycznych]

Ustawienia zestawu można przywrócić do domyślnych wartości fabrycznych, wybierając grupę ustawień. Zostaną zresetowane wszystkie ustawienia w danej grupie.

■ [Inicjalizuj informacje osobiste]

Umożliwia usunięcie informacji osobistych zapisanych w systemie.

Środki ostrożności

Bezpieczeństwo

- Aby uniknąć pożaru lub porażenia prądem, nie należy stawiać na zestawie przedmiotów wypełnionych płynami, takich jak wazony, ani umieszczać zestawu w pobliżu wody, na przykład obok wanny lub prysznicza. Jeśli do wnętrza obudowy dostanie się jakikolwiek przedmiot lub ciecz, należy odłączyć przewód zasilania i przed dalszym użytkowaniem zestawu zlecić jego sprawdzenie wykwalifikowanej osobie.
- Przewodu zasilania nie wolno dotykać mokrymi rękami. Może to spowodować porażenie prądem.

Źródła zasilania

- Jeśli urządzenie nie będzie używane przez dłuższy czas, należy odłączyć przewód zasilania od gniazda ściennego. Aby odłączyć przewód, należy pociągnąć za wtyczkę. Nigdy nie należy ciągnąć za sam przewód.

Umiejscowienie urządzenia

- Aby zapobiec nadmiernemu nagrzewaniu się wnętrza zestawu, należy je ustawić w miejscu zapewniającym właściwą wentylację.
- Podczas długotrwałej pracy zestawu przy wysokim poziomie głośności jego obudowa nagrzewa się. Nie oznacza to nieprawidłowego działania. Należy jednak unikać dotykania obudowy. Nie wolno umieszczać zestawu w miejscach o ograniczonej przestrzeni, uniemożliwiającej prawidłową wentylację, ponieważ może to spowodować przegrzanie.
- Nie należy zasłaniać szczelin wentylacyjnych przez umieszczenie na zestawie jakichkolwiek przedmiotów. Zestaw jest wyposażony we wzmacniacz o dużej mocy. Zasłonięcie szczelin wentylacyjnych zestawu może spowodować jego przegrzanie, a w rezultacie awarię.
- Nie należy ustawiać zestawu na powierzchniach (narzuty, koce itp.) ani w pobliżu materiałów (zasłony, firany), które mogą zasłonić otwory wentylacyjne.
- Nie należy instalować zestawu w ograniczonej przestrzeni, na przykład na półce na książki lub w podobnym miejscu.
- Nie należy umieszczać zestawu w pobliżu źródeł ciepła, takich jak kaloryfery czy kanały wentylacyjne, lub w miejscach narażonych na bezpośrednie działanie światła słonecznego, nadmierny kurz, wstrząsy mechaniczne czy uderzenia.

- Zestawu nie należy ustawiać w pozycji pochylonej. Został on zaprojektowany do pracy wyłącznie w pozycji poziomej.
- Zestaw oraz płyty należy przechowywać z dala od urządzeń emitujących silne pole magnetyczne, takich jak kuchenki mikrofalowe czy duże kolumny głośnikowe.
- Na obudowie zestawu nie należy umieszczać ciężkich przedmiotów.
- Przed panelem przednim nie należy kłaść przedmiotów metalowych. Mogą one ograniczać odbiór fal radiowych.
- Zestawu nie należy umieszczać w miejscach, w których użytkowane są urządzenia medyczne. Zestaw może spowodować wadliwe działanie urządzeń medycznych.
- W przypadku korzystania z rozrusznika serca lub innych urządzeń medycznych przed użyciem funkcji bezprzewodowej sieci LAN należy skonsultować się z lekarzem lub producentem urządzenia.

Eksplatacja

- Jeśli zestaw został przeniesiony bezpośrednio z zimnego do ciepłego otoczenia lub ustawiony w bardzo wilgotnym pomieszczeniu, na soczewkach we wnętrzu obudowy może się skraplać para. Zestaw nie będzie wówczas działał prawidłowo. W takim wypadku należy wyjąć z urządzenia płytę i pozostawić zestaw w stanie wyłączonym przez około pół godziny, aż wilgoć wyparuje.
- Podczas przenoszenia zestawu należy wyjąć z niego płytę. W przeciwnym razie może ona ulec uszkodzeniu.
- Jeśli do wnętrza obudowy dostanie się jakikolwiek przedmiot, należy odłączyć przewód zasilania i przed dalszym użytkowaniem urządzenia zlecić jego sprawdzenie wykwalifikowanej osobie.

Regulacja głośności

- Nie należy zwiększać głośności podczas słuchania fragmentów nagrania o bardzo niskim poziomie sygnałów wejściowych lub w przypadku całkowitego braku sygnałów dźwiękowych. W takim przypadku podczas fragmentu o bardzo wysokim natężeniu dźwięku może dojść do uszkodzenia głośników.

Czyszczenie

- Obudowę, panel i przyciski sterujące można czyścić miękką ściereczką zwilżoną łagodnym roztworem detergentu. Nie należy używać szorstkich ścierek, proszku czyszczącego ani środków, takich jak alkohol lub benzyna. W przypadku jakichkolwiek pytań lub problemów dotyczących zestawu należy skontaktować się z najbliższym punktem sprzedaży firmy Sony.

Płyty czyszczące i środki do czyszczenia płyt lub soczewek

- Nie należy używać płyt czyszczących lub środków do czyszczenia płyt bądź soczewek (w tym środków w płynie lub sprayu). Mogą one spowodować awarię sprzętu.

Wymiana części

- W przypadku konieczności naprawy zestawu wymienione części mogą zostać zatrzymane w celu ponownego wykorzystania lub utylizacji.

Kolory na ekranie telewizora

- Jeśli głośniki powodują zniekształcenia kolorów na ekranie, należy wyłączyć telewizor i włączyć go ponownie po upływie 15–30 minut. Jeśli zniekształcenia kolorów będą się utrzymywały, należy umieścić głośniki dalej od telewizora.

WAŻNA UWAGA

Ostrzeżenie: Zestaw umożliwia wyświetlanie na ekranie telewizora nieruchomego obrazu wideo lub menu ekranowego przez nieokreślony czas. Jeśli obraz taki będzie wyświetlany na ekranie przez dłuższy czas, istnieje ryzyko trwałego uszkodzenia ekranu telewizora. Szczególnie podatne na tego typu awarie są telewizory projekcyjne.

Przenoszenie zestawu

- Przed przeniesieniem zestawu należy sprawdzić, czy wyjęta została płyta, i odłączyć przewód zasilania z gniazda ściennego.

Uwagi dotyczące płyt

Obchodzenie się z płytami

- Aby nie zabrudzić płyty, należy trzymać ją za krawędź. Nie należy dotykać powierzchni płyty.
- Na płytę nie należy naklejać papieru ani taśmy.



- Nie należy narażać płyt na bezpośrednie działanie promieni słonecznych ani źródeł ciepła, na przykład gorących kanałów wentylacyjnych, a także nie należy pozostawiać ich w samochodzie zaparkowanym w nasłonecznionym miejscu, gdzie może dojść do znacznego wzrostu temperatury.
- Po zakończeniu odtwarzania płytę należy przechowywać w przeznaczonym do tego celu opakowaniu.

Czyszczenie

- Przed rozpoczęciem odtwarzania płytę należy oczyścić przy użyciu specjalnej ściereki. Płyty należy wycierać od środka w stronę krawędzi zewnętrznej.



- Nie należy używać środków takich jak benzyna, rozpuszczalnik, ogólnie dostępne środki czyszczące oraz środki antystatyczne w aerozolu, przeznaczone do płyt winylowych.

Zestaw umożliwia odtwarzanie tylko standardowych płyt okrągłych. Próba odtwarzania płyt o niestandardowym kształcie (np. w kształcie karty, serca lub gwiazdy) może spowodować usterkę urządzenia.

Nie należy używać ogólnie dostępnych płyt z dołączonymi akcesoriami, takimi jak etykiety lub pierścienie.

Rozwiązywanie problemów

Jeśli podczas użytkowania zestawu wystąpią opisane poniżej problemy, przed przekazaniem urządzenia do serwisu należy skorzystać z poniższych informacji dotyczących usuwania usterek. Jeśli nie można usunąć problemu, należy skontaktować się z najbliższym przedstawicielem firmy Sony.

Części wymienione przez pracowników serwisu w trakcie naprawy mogą zostać zatrzymane.

Parametry ogólne

Brak zasilania.

→ Sprawdź, czy przewód zasilania jest właściwie podłączony.



Pilot nie działa.

→ Odległość między pilotem a urządzeniem jest zbyt duża.

→ Baterie w pilocie są rozładowane.

Płyta nie wysuwa się i nie można jej wyjąć nawet po naciśnięciu przycisku .

→ Wykonaj poniższą procedurę:

- 1 Naciśnij i przytrzymaj przez ponad 5 sekund przyciski  i  na urządzeniu, aby wysunąć płytę.
- 2 Wyjmij płytę.
- 3 Odłącz przewód zasilania od gniazda ściennego, a następnie podłącz go ponownie po kilku minutach.

Zestaw nie działa prawidłowo.

→ Odłącz przewód zasilania od gniazda ściennego, a następnie podłącz go ponownie po kilku minutach.

Komunikaty

Na ekranie telewizora pojawił się komunikat [Znaleziono w sieci nową wersję oprogramowania. Wykonaj aktualizację w „Aktualizacji sieciowej”].

→ Aby dokonać aktualizacji oprogramowania zestawu do nowej wersji, patrz [Aktualizacja sieciowa] (str. 43).

Na wyświetlaczu na przednim panelu pojawiają się na zmianę komunikaty „PROTECT” i „PUSH PWR”.

→ Naciśnij przycisk , aby wyłączyć zestaw, a po zniknięciu komunikatu „STANDBY” sprawdź następujące elementy.

- Czy nie ma zwarcia na przewodach głośnikowych + i -?
- Czy używane są głośniki określone w instrukcji?
- Czy nic nie blokuje otworów wentylacyjnych zestawu?
- Po sprawdzeniu powyższych elementów i skorygowaniu wszelkich problemów włącz zestaw. Jeśli po sprawdzeniu powyższych elementów nie można określić przyczyny problemu, skontaktuj się z najbliższym przedstawicielem firmy Sony.

Na wyświetlaczu na przednim panelu pojawia się komunikat „LOCKED”.

→ Wyłącz funkcję blokady rodzicielskiej (str. 38).

Na wyświetlaczu na przednim panelu pojawia się komunikat „DEMO. LOCK”.

→ Skontaktuj się z najbliższym przedstawicielem lub autoryzowanym punktem serwisowym firmy Sony.

Na wyświetlaczu na przednim panelu pojawia się komunikat „Exxxx”.

→ Skontaktuj się z najbliższym przedstawicielem lub punktem serwisowym firmy Sony i podaj kod błędu.

Na ekranie telewizora pojawia się symbol  bez żadnych komunikatów.

→ Skontaktuj się z najbliższym przedstawicielem lub autoryzowanym punktem serwisowym firmy Sony.

Obraz

Brak obrazu.

→ Sprawdź metodę wyjściową zestawu (str. 16).

Po utworzeniu połączenia za pomocą przewodu HDMI na telewizorze nie widać żadnego obrazu.

→ Urządzenie jest podłączone do urządzenia wejściowego niezgodnego ze standardem HDCP (High-bandwidth Digital Content Protection); (nie świeci się wskaźnik „HDMI” na wyświetlaczu na panelu przednim) (str. 16).

Obraz 3D z gniazda HDMI (IN 1) lub HDMI (IN 2) nie jest wyświetlany na ekranie telewizora.

- W zależności od ustawień telewizora lub urządzenia wideo obrazy 3D mogą nie być wyświetlane.

Obraz nie pojawia się, jeśli rozdzielczość wyjścia wideo wybrana w pozycji [Format wyjścia wideo] jest niepoprawna.

- Naciśnij i przytrzymaj przez ponad 5 sekund przyciski ► i VOL – na urządzeniu, aby zresetować rozdzielczość wyjścia wideo i ustawić najniższą rozdzielczość.

Ciemny obszar obrazu jest zbyt ciemny bądź jasny obszar jest zbyt jasny lub nienaturalny.

- Ustaw pozycję [Tryb jakości obrazu] na [Stand.] (domyślnie) (str. 31).

Obraz nie jest wyświetlany prawidłowo.

- Sprawdź ustawienia pozycji [Format wyjścia wideo] w menu [Nastawienia wideo] (str. 43).
- Jeżeli jednocześnie przesyłane są sygnały analogowe i cyfrowe, ustaw pozycję [Wyjście BD-ROM 24p] lub [Wyjście DVD-ROM 24p] w menu [Nastawienia wideo] na [Wyłącz] (str. 44).
- W przypadku płyt BD-ROM sprawdź ustawienia pozycji [Wyjście BD-ROM 24p] w menu [Nastawienia wideo] (str. 44).

Pojawiają się zakłócenia obrazu.

- Wyczyść płytę.
- Jeśli obraz jest przesyłany z zestawu do telewizora za pośrednictwem magnetowidu, sygnał zabezpieczenia przed kopiowaniem zapisany na niektórych płytach BD/DVD może mieć wpływ na jakość obrazu. Jeśli po podłączeniu urządzenia bezpośrednio do telewizora nadal występują problemy, spróbuj podłączyć je do innych gniazd wejściowych.

Obraz nie jest wyświetlany na całym ekranie telewizora.

- Sprawdź ustawienia pozycji [Rodzaj TV] w menu [Nastawienia wideo] (str. 43).
- Proporcje obrazu są zapisane na stałe na płycie DVD.

Na ekranie telewizora występują zniekształcenia kolorów.

- W przypadku korzystania z telewizora lub projektor kineskopowy umieść głośniki w odległości co najmniej 0,3 m od niego.
- Jeśli zniekształcenia kolorów będą się utrzymywać, wyłącz telewizor i włącz go ponownie po 15–30 minutach.
- Upewnij się, że w pobliżu głośników nie ma przedmiotów wytwarzających pole magnetyczne (takich jak magnetyczny zamek stolika telewizyjnego, urządzenie medyczne, zabawka itp.).

Brak obrazu przy odtwarzaniu wideo lub zdjęć z odtwarzacza iPod lub iPhone.

- Wybierz w zestawie wejście telewizora.

Dźwięk

Brak dźwięku.

- Przewód głośnikowy nie jest prawidłowo podłączony.
- Sprawdź ustawienia głośników (str. 36).

Dźwięk płyty Super Audio CD odtwarzanej z urządzenia podłączonego do gniazda HDMI (IN 1) lub HDMI (IN 2) nie jest emitowany.

- Gniazda HDMI (IN 1) i HDMI (IN 2) nie obsługują formatów audio z funkcją ochrony przed kopiowaniem. Podłącz analogowe wyjścia audio urządzenia do gniazd AUDIO (AUDIO IN L/R) zestawu.

Brak dźwięku emitowanego z telewizora po podłączeniu go przy użyciu gniazda HDMI (OUT) i użyciu funkcji Audio Return Channel.

- Ustaw pozycję [Sterowanie przez HDMI] w opcji [Ustawienia HDMI] menu [Nastawienia systemu] na [Włącz] (str. 46). Ustaw również pozycję [Audio Return Channel] w opcji [Ustawienia HDMI] menu [Nastawienia systemu] na [Auto] (str. 46).
- Sprawdź, czy telewizor jest zgodny z funkcją Audio Return Channel.
- Sprawdź, czy przewód HDMI jest podłączony do gniazda w telewizorze, które jest zgodne z funkcją Audio Return Channel.

Zestaw nie odtwarza prawidłowo dźwięku programów telewizyjnych po podłączeniu do przystawki cyfrowej.

- Ustaw pozycję [Audio Return Channel] w opcji [Ustawienia HDMI] menu [Nastawienia systemu] na [Wyłącz] (str. 46).
- Sprawdź połączenia (str. 17).

Słychać głośny przydźwięk lub szum.

- Odsuń telewizor od urządzeń audio.
- Wyczyść płytę.

Podczas odtwarzania płyty CD dźwięk jest pozbawiony efektu stereofonicznego.

- Wybierz dźwięk stereofoniczny, naciskając przycisk AUDIO (str. 33).

Występują zniekształcenia dźwięku płynącego z podłączonego urządzenia.

- Należy zredukować poziom sygnału wejściowego dla podłączonego urządzenia za pomocą ustawienia [Tłumienie — AUDIO] (str. 44).

Tuner

Nie można dostroić stacji radiowych.

- Sprawdź, czy antena jest podłączona prawidłowo. Skoryguj położenie anteny, a w razie potrzeby podłącz antenę zewnętrzną.
- Sygnał stacji jest zbyt słaby (podczas dostrajania za pomocą funkcji automatycznego strojenia). Skorzystaj z funkcji strojenia ręcznego.

Odtwarzanie

Nie można odtworzyć płyty.

- Kod regionu zapisany na płycie BD/DVD nie jest odpowiedni dla danego zestawu.
- W urządzeniu skropliła się para wodna, co może powodować uszkodzenie soczewek. Wyjmij płytę i pozostaw urządzenie włączone przez mniej więcej pół godziny.
- Zestaw nie może odtworzyć nagranej płyty, która nie została poprawnie sfinalizowana (str. 56).

Nazwy plików nie są wyświetlane poprawnie.

- Zestaw może wyświetlać znaki tylko w formatach zgodnych ze standardem ISO 8859-1. Inne formaty znaków mogą być wyświetlane w odmienny sposób.

- Znaki mogą być wyświetlane w odmienny sposób w zależności od oprogramowania użytego do nagrywania.

Płyta nie jest odtwarzana od początku.

- Wybrano funkcję wznawiania odtwarzania. Naciśnij przycisk OPTIONS i wybierz pozycję [Odtwórz od początku], a następnie naciśnij przycisk ⊕.

Odtwarzanie nie jest wznawiane od punktu zatrzymania podczas ostatniego odtwarzania.

- Punkt wznawiania może zostać usunięty z pamięci w przypadku
 - otwarcia szuflady na płycie;
 - odłączenia urządzenia USB;
 - odtworzenia innych materiałów;
 - wyłączenia urządzenia.

Nie można zmienić języka ścieżki dźwiękowej/napisów dialogowych bądź ujęcia.

- Spróbuj skorzystać z menu płyty BD lub DVD.
- Na odtwarzanej płycie BD lub DVD nie zostały zapisane sceny z różnymi ujęciami bądź ścieżki/napisy dialogowe w wielu językach.

Nie można odtworzyć dodatkowej zawartości lub innych danych na płycie BD-ROM.

- Wykonaj poniższą procedurę:
 - ① Wyjmij płytę.
 - ② Wyłącz zestaw.
 - ③ Wyjmij podłączone urządzenie USB (str. 26).
 - ④ Włącz zestaw.
 - ⑤ Włóż dysk BD-ROM z programem BONUSVIEW/BD-LIVE do stacji.

Urządzenie USB

Nie rozpoznano urządzenia USB.

- Wykonaj poniższą procedurę:
 - ① Wyłącz zestaw.
 - ② Wyjmij i ponownie podłącz urządzenie USB.
 - ③ Włącz zestaw.
- Sprawdź, czy urządzenie USB jest dokładnie podłączone do portu ⚡ (USB).
- Sprawdź, czy urządzenie USB lub przewód nie są uszkodzone.
- Sprawdź, czy urządzenie USB jest włączone.
- Jeżeli urządzenie USB jest podłączone przez koncentrator USB, odłącz je i podłącz bezpośrednio do zestawu.

BRAVIA Internet Video

Jakość obrazu/dźwięku jest niska/niektóre programy wyświetlane są z utratą szczegółów, zwłaszcza w dynamicznych lub ciemnych scenach.

- Jakość obrazu/dźwięku może być niska w zależności od dostawcy treści internetowych.
- Jakość obrazu/dźwięku może się poprawić po zmianie szybkości połączenia. Firma Sony zaleca połączenie szybkości co najmniej 2,5 Mb/s dla programów wideo w rozdzielczości standardowej i 10 Mb/s dla programów wideo w wysokiej rozdzielczości.
- Nie wszystkie programy wideo zawierają dźwięk.

Obraz jest mały.

- Naciśnij przycisk **↑**, aby powiększyć obraz.

„BRAVIA” Sync ([Sterowanie przez HDMI])

Funkcja [Sterowanie przez HDMI] nie działa („BRAVIA” Sync).

- Opcja [Sterowanie przez HDMI] jest ustawiona na [Włącz] (str. 46).
- Po zmianie połączenia HDMI wyłącz zestaw i włącz go ponownie.
- W przypadku awarii zasilania ustaw pozycję [Sterowanie przez HDMI] na [Wyłącz], a następnie ustaw pozycję [Sterowanie przez HDMI] na [Włącz] (str. 46).
- Sprawdź poniższe elementy i zapoznaj się z instrukcją obsługi dostarczoną z urządzeniem.
 - Podłączone urządzenie obsługuje funkcję [Sterowanie przez HDMI].
 - Ustawienie w podłączonym urządzeniu dla funkcji [Sterowanie przez HDMI] jest poprawne.

Połączenie sieciowe

Zestaw nie może nawiązać połączenia z siecią.

- Sprawdź połączenia sieciowe (str. 19) i nastawienia sieciowe (str. 48).

Połączenie z bezprzewodową siecią LAN

Komputer nie może nawiązać połączenia z Internetem po wykonaniu funkcji [Wi-Fi Protected Setup (WPS)].

- Ustawienia sieci bezprzewodowej routera mogą ulec automatycznie zmianie, jeżeli funkcja Wi-Fi Protected Setup zostanie użyta przed dostosowaniem ustawień routera. W takim przypadku należy odpowiednio zmienić ustawienia sieci bezprzewodowej w komputerze.

Zestaw nie może połączyć się z siecią lub połączenie z siecią jest niestabilne.

- Sprawdź, czy router bezprzewodowej sieci LAN jest włączony.
- Sprawdź połączenia sieciowe (str. 19) i nastawienia sieciowe (str. 48).
- W zależności od środowiska użytkowania, w tym materiału, z jakiego wykonano ściany, warunków odbioru fal radiowych oraz przeszkód pomiędzy zestawem (lub adapterem USB bezprzewodowej sieci LAN) i routerem bezprzewodowej sieci LAN zasięg komunikacji może ulec skróceniu. Zestaw i router bezprzewodowej sieci LAN należy umieścić bliżej siebie.
- Urządzenia korzystające z pasma częstotliwości 2,4 GHz, np. kuchenki mikrofalowe, urządzenia Bluetooth lub cyfrowe urządzenia bezprzewodowe mogą zakłócać komunikację. Oddal zestaw od tych urządzeń lub je wyłącz.

Właściwy router sieci bezprzewodowej nie jest pokazywany na liście sieci bezprzewodowej.

- Naciśnij przycisk RETURN, aby wrócić do poprzedniego ekranu, a następnie ponownie uruchom procedurę [Konfiguracja bezprzew. (wbud.)] lub [Konfig. bezprzewodowego USB]. Jeżeli właściwy router sieci bezprzewodowej nadal nie jest wykrywany, wybierz opcję [Ręczna rejestracja].

Płyty do odtwarzania

Blu-ray Disc	BD-ROM ¹⁾ BD-R/BD-RE ²⁾
DVD³⁾	DVD-ROM DVD-R/DVD-RW DVD+R/DVD+RW
CD³⁾	CD-DA (Muz. CD) CD-ROM CD-R/CD-RW Super Audio CD

¹⁾ Ponieważ specyfikacja płyt Blu-ray Disc jest nowa i ciągle się rozwija, odtwarzanie niektórych płyt może nie być możliwe. Jest to zależne od typu i wersji płyty. Ponadto wyjście dźwięku różni się w zależności od źródła, gniazda wyjściowego i wybranych ustawień audio.

²⁾ Płyty BD-RE: wersja 2.1
Płyty BD-R: wersja 1.1, 1.2, 1.3, w tym typ pigmentu organicznego BD-R (typ LTH)
Płyty BD-R nagranych na komputerze nie można odtwarzać, jeśli można rejestrować napisy.

³⁾ Odtwarzanie nieprawidłowo sfinalizowanej płyty CD lub DVD jest niemożliwe. Szczegółowe informacje znajdują się w instrukcji obsługi nagrywarki.

Następujących płyt nie można odtwarzać:

- Płyty BD z kasetą,
- płyty BDXL,
- płyty DVD-RAM,
- płyty HD DVD,
- płyty DVD Audio,
- płyty PHOTO CD,
- dodatkowe ścieżki z danymi na płytach CD-Extra,
- płyty Super VCD,
- strona z materiałami audio na płytach typu DualDisc.

Uwagi na temat płyt

Ten produkt jest przeznaczony do odtwarzania płyt zgodnych ze standardem Compact Disc (CD). Płyty typu DualDisc i niektóre płyty z muzyką zabezpieczoną przy użyciu technologii ochrony praw autorskich nie są zgodne z standardem Compact Disc (CD). Dlatego mogą być także niezgodne z tym produktem.

Uwaga dotycząca odtwarzania płyt BD/DVD

Niektóre operacje związane z odtwarzaniem płyt BD/DVD mogą być celowo ustawione przez producentów oprogramowania. Ponieważ zestaw odtwarza płyty BD/DVD zgodnie z zawartością płyty określoną przez producentów odtwarzanego materiału, w przypadku niektórych płyt pewne funkcje odtwarzania mogą być niedostępne.

Uwaga dotycząca dwuwarstwowych płyt BD/DVD

Może nastąpić chwilowe przerwanie odtwarzania obrazu i dźwięku podczas zmiany laserów.

Kod regionu (tylko płyty BD-ROM/DVD VIDEO)

Na tylnej części obudowy urządzenia wydrukowano kod regionu. Zestaw umożliwia odtwarzanie wyłącznie płyt BD-ROM/DVD VIDEO opatrzonych tym samym kodem regionu lub symbolem .

Typy plików do odtwarzania

Wideo

Format pliku	Rozszerzenia
MPEG-1 Video/PS ¹⁾⁵⁾	„.mpg”, „.mpeg”, „.m2ts”,
MPEG-2 Video/PS, TS ¹⁾⁶⁾	„.mts”
Xvid	„.avi”
MPEG4/AVC ¹⁾⁵⁾	„.mkv”, „.mp4”, „.m4v”, „.m2ts”, „.mts”
WMV9 ¹⁾⁵⁾	„.wmv”, „.asf”
AVCHD ²⁾	3)5)

Muzyka

Format pliku	Rozszerzenia
MP3 (MPEG-1 Audio Layer III)	„.mp3”
AAC/HE-AAC ¹⁾⁴⁾⁵⁾	„.m4a”
Standardowe WMA9 ¹⁾⁴⁾	„.wma”
LPCM	„.wav”

Zdjęcia

Format pliku	Rozszerzenia
JPEG	„.jpg”, „.jpeg”
GIF ⁷⁾	„.gif”
PNG ⁷⁾	„.png”
MPO ⁸⁾	„.mpo”

¹⁾ Zestaw nie odtwarza plików zabezpieczonych za pomocą mechanizmu DRM.

²⁾ Zgodne z AVCHD wersja 2.0 (AVCHD 3D/ Progressive).

³⁾ Zestaw odtwarza pliki w formacie AVCHD nagrane cyfrową kamerą wideo itp. Aby oglądać pliki w formacie AVCHD, należy sfinalizować płytę zawierającą pliki w formacie AVCHD.

⁴⁾ Zestaw nie odtwarza plików zabezpieczonych za pomocą technologii Lossless.

⁵⁾ Zestaw nie odtwarza tych plików przy użyciu funkcji DLNA.

⁶⁾ Zestaw odtwarza materiały w rozdzielczości SD tylko przy użyciu funkcji DLNA.

⁷⁾ Zestaw nie odtwarza animowanych plików PNG i GIF.

⁸⁾ W przypadku plików MPO innych niż 3D, wyświetlany jest główny obraz lub pierwszy obraz.

Uwaga

- W zależności od formatu, kodowania, warunków nagrywania lub stanu serwera DLNA niektóre pliki mogą nie zostać odtworzone.
- Niektóre pliki edytowane na komputerze PC mogą nie zostać odtworzone.
- Zestaw rozpoznaje następujące plik lub foldery na płytach BD, DVD, CD i urządzeniach USB:
 - foldery do 9. warstwy, w tym folder główny;
 - do 500 plików/folderów w pojedynczej warstwie.
- Zestaw rozpoznaje następujące pliki lub foldery na serwerze DLNA:
 - foldery do 19. warstwy;
 - do 999 plików/folderów w pojedynczej warstwie.
- Niektóre urządzenia USB mogą nie być obsługiwane przez zestaw.
- Zestaw rozpoznaje urządzenia pamięci masowej Mass Storage Class (MSC) (na przykład pamięć flash lub dysk twardy), urządzenia SICD (Still Image Capture Device) oraz klawiatury wyposażone w 101 klawiszy.
- Aby uniknąć uszkodzenia danych, pamięci USB lub innych urządzeń, przed podłączeniem lub odłączeniem pamięci USB lub innych urządzeń należy wyłączyć zestaw.
- Zestaw może nie odtwarzać płynnie plików wideo o dużej szybkości transmisji z płyt DATA CD. Zalecane jest odtwarzanie plików wideo o dużej szybkości transmisji z płyty DATA DVD lub DATA BD.

Obsługiwane formaty audio

Poniżej przedstawiono formaty audio obsługiwane przez ten zestaw.

Format	Funkcja		
	„BD/DVD”	„HDMI1” „HDMI2”	„TV” (DIGITAL IN)
LPCM 2ch	○	○	○
LPCM 5.1ch	○	○	–
LPCM 7.1ch	○	–	–
Dolby Digital	○	○	○
Dolby TrueHD, Dolby Digital Plus	○	–	–
DTS	○	○	○
DTS-ES Discrete 6.1, DTS-ES Matrix 6.1	–	–	–
DTS96/24	○	–	–
DTS-HD High Resolution Audio	○	–	–
DTS-HD Master Audio	○	–	–

○: obsługiwany format.

–: nieobsługiwany format.

Uwaga

- Gniazda HDMI (IN 1) i HDMI (IN 2) nie przyjmują dźwięku, jeśli jego format zawiera ochronę przed kopiowaniem, tak jak w przypadku płyt Super Audio CD lub DVD-Audio.
- W przypadku formatu LPCM 2ch obsługiwana częstotliwość próbkowania sygnału cyfrowego wynosi do 96 kHz w przypadku korzystania z funkcji HDMI1 lub HDMI2 i 48 kHz w przypadku korzystania z funkcji TV.
- W przypadku formatu 5.1ch obsługiwana częstotliwość próbkowania sygnału cyfrowego wynosi do 48 kHz w przypadku korzystania z funkcji HDMI1 lub HDMI2.

Dane techniczne

Sekcja wzmacniacza

MOC WYJŚCIOWA (znamionowa)

Przedni L/Przedni R: 78 W + 78 W (przy 3 omach, 1 kHz, 1% całkowite zniekształcenia harmonicznego)

MOC WYJŚCIOWA (referencyjna)

Przedni L/Przedni P: 100 W (na kanał przy 3 omach, 1 kHz)

Subwoofer: 200 W (przy 6 omach, 80 Hz)

Wejścia (analogowe)

AUDIO (AUDIO IN) Czulość: 3,0 V/1,0 V

Wejścia (cyfrowe)

TV (Audio Return Channel/OPTICAL)

Obsługiwane formaty:
LPCM 2CH (do 48 kHz),
Dolby Digital, DTS

HDMI (IN 1)/HDMI (IN 2)

Obsługiwane formaty:
LPCM 5.1CH (do 48 kHz),
LPCM 2CH (do 96 kHz),
Dolby Digital, DTS

Sekcja wideo

Wyjścia VIDEO: 1 Vp-p 75 omów

Sekcja HDMI

Złącze Typ A (19-stykowe)

System BD/DVD/Super Audio CD/CD

System formatu sygnału NTSC/PAL

Sekcja USB

Port  (USB 1/2): typ A (do podłączenia pamięci USB, czytnika kart pamięci, cyfrowego aparatu fotograficznego i cyfrowej kamery wideo)

Sekcja LAN

Złącze LAN (100) Złącze 100BASE-TX

Sekcja bezprzewodowej sieci LAN (tylko model BDV-NF720)

Zgodność ze standardami IEEE 802.11b/g/n
Pasma częstotliwości 2,4000 GHz–2,4835 GHz [kanały 1–13]

Sekcja tunera UKF (FM)

System	Cyfrowa synteza częstotliwości PLL stabilizowana kwarcem
Zakres strojenia	87,5–108,0 MHz (krok 50 kHz)
Antena	Antena UKF (FM)
Gniazda antenowe	75 omów, niesymetryczne

Głośniki

Przednie (SS-TSB116) w modelu BDV-NF720

Wymiary (przybliżone)	100 mm × 430 mm × 35 mm (s/w/g) (część montowana na ścianie) 111 mm × 442 mm × 112 mm (s/w/g) (cały głośnik)
Waga (przybliżona)	1,0 kg (część montowana na ścianie) 1,1 kg (cały głośnik)

Przednie (SS-TSB115) w modelu BDV-NF620

Wymiary (przybliżone)	100 mm × 360 mm × 36 mm (s/w/g) (część montowana na ścianie) 102 mm × 372 mm × 98 mm (s/w/g) (cały głośnik)
Waga (przybliżona)	0,8 kg (część montowana na ścianie) 0,9 kg (cały głośnik)

Subwoofer (SS-WSB111)

Wymiary (przybliżone)	191 mm × 326 mm × 376 mm (s/w/g)
Waga (przybliżona)	5,6 kg

Parametry ogólne

Wymagania dot. zasilania	Prąd zmienny 220–240 V 50/60 Hz
--------------------------	------------------------------------

Pobór mocy BDV-NF620	Włączone: 80 W Tryb gotowości: 0,3 W (w trybie oszczędzania energii)
----------------------	---

BDV-NF720	Włączone: 82 W Tryb gotowości: 0,3 W (w trybie oszczędzania energii)
-----------	---

Wymiary (przybliżone)	460 mm × 74 mm × 226 mm (s/w/g) (bez podstawy, z częściami wystającymi) 460 mm × 148 mm × 226 mm (s/w/g) (z dołączoną podstawą i osłoną przewodów)
-----------------------	---

Waga (w przybliżeniu)	
BDV-NF620	3,5 kg
BDV-NF720	3,8 kg

Wygląd i dane techniczne mogą ulec zmianie bez uprzedzenia.

- Pobór mocy w trybie gotowości: 0,3 W.
- W pełni cyfrowy wzmacniacz S-Master zapewnia sprawność energetyczną bloku wzmacniacza mającą ponad 85%.

Lista kodów języków

Pisownia języków jest zgodna z normą ISO 639: 1988 (E/F).

Kod	Język	Kod	Język	Kod	Język	Kod	Język
1027	Afar	1183	Irish	1347	Maori	1507	Samoań
1028	Abkhazian	1186	Scots Gaelic	1349	Macedonian	1508	Shona
1032	Afrikaans	1194	Galician	1350	Malayalam	1509	Somali
1039	Amharic	1196	Guarani	1352	Mongolian	1511	Albanian
1044	Arabic	1203	Gujarati	1353	Moldavian	1512	Serbian
1045	Assamese	1209	Hausa	1356	Marathi	1513	Siswati
1051	Aymara	1217	Hindi	1357	Malay	1514	Sesotho
1052	Azerbajjani	1226	Croatian	1358	Maltese	1515	Sundanese
1053	Bashkir	1229	Hungarian	1363	Burmese	1516	Swedish
1057	Byelorussian	1233	Armenian	1365	Nauru	1517	Swahili
1059	Bulgarian	1235	Interlingua	1369	Nepali	1521	Tamil
1060	Bihari	1239	Interlingue	1376	Dutch	1525	Telugu
1061	Bislama	1245	Inupiak	1379	Norwegian	1527	Tajik
1066	Bengali; Bangla	1248	Indonesian	1393	Occitan	1528	Thai
1067	Tibetan	1253	Icelandic	1403	(Afan)Oromo	1529	Tigrinya
1070	Breton	1254	Italian	1408	Oriya	1531	Turkmen
1079	Catalan	1257	Hebrew	1417	Punjabi	1532	Tagalog
1093	Corsican	1261	Japanese	1428	Polish	1534	Setswana
1097	Czech	1269	Yiddish	1435	Pashto; Pushto	1535	Tonga
1103	Welsh	1283	Javanese	1436	Portuguese	1538	Turkish
1105	Danish	1287	Georgian	1463	Quechua	1539	Tsonga
1109	German	1297	Kazakh	1481	Romance	1540	Tatar
1130	Bhutani	1298	Greenlandic	1482	Kirundi	1543	Twi
1142	Greek	1299	Cambodian	1483	Romanian	1557	Ukrainian
1144	English	1300	Kannada	1489	Russian	1564	Urdu
1145	Esperanto	1301	Korean	1491	Kinyarwanda	1572	Uzbek
1149	Spanish	1305	Kashmiri	1495	Sanskrit	1581	Vietnamese
1150	Estonian	1307	Kurdish	1498	Sindhi	1587	Volapük
1151	Basque	1311	Kirghiz	1501	Sangho	1613	Wolof
1157	Persian	1313	Latin	1502	Serbo-Croatian	1632	Xhosa
1165	Finnish	1326	Lingala	1503	Singhalese	1665	Yoruba
1166	Fiji	1327	Laothian	1505	Slovak	1684	Chinese
1171	Faroeese	1332	Lithuanian	1506	Slovenian	1697	Zulu
1174	French	1334	Latvian; Lettish				
1181	Frisian	1345	Malagasy			1703	Nie określono

Lista kodów kontroli rodzicielskiej/obszarów

Kod	Obszar	Kod	Obszar	Kod	Obszar	Kod	Obszar
2044	Argentyna	2200	Grecja	2363	Malezja	2499	Szwecja
2047	Australia	2149	Hiszpania	2362	Meksyk	2528	Tajlandia
2046	Austria	2376	Holandia	2109	Niemcy	2543	Tajwan
2057	Belgia	2219	Hongkong	2379	Norwegia	2184	Wielka Brytania
2070	Brazylia	2248	Indie	2390	Nowa Zelandia		
2090	Chile	2238	Indonezja	2427	Pakistan	2254	Włochy
2092	Chiny	2239	Irlandia	2428	Polska		
2115	Dania	2276	Japonia	2436	Portugalia		
2424	Filipiny	2093	Kolumbia	2489	Rosyjski		
2165	Finlandia	2304	Korea	2501	Singapur		
2174	Francja	2333	Luksemburg	2086	Szwajcaria		

Indeks

Cyfry

3D 25

A

A/V SYNC 32

Aktualizacja 43

Aktualizacja sieciowa 43

Audio DRC 44

Audio Return Channel 47

Automatyczne wyświetlenie 47

Automatyczny tryb
gotowości 47

B

BD-LIVE 25

Blokada rodzicielska 38

BONUSVIEW 25

BRAVIA Sync 36

C

CD 56

Czujnik zdalnego
sterowania 46

D

Diagnostyka łączności
sieciowej 48

DLNA 28, 48

Dolby Digital 33

DTS 33

DVD 56

DVD Kontrola Rodziców 46

Dźwięk próbny 37

Dźwięk wielościeżkowy 33

E

Efekt dźwiękowy 45

F

Format ekranu 43

Format obrazu DVD 43

Format wyjścia wideo 43

H

Hasło 46

HDMI

YCbCr/RGB (HDMI) 44

I

Informacje dotyczące licencji
oprogramowania 47

Informacje o odtwarzaniu 26

Informacje o systemie 47

Inicjalizuj informacje
osobiste 49

Instrukcja nastawiania
pilota 42

Internet. wideo — kontrola
rodz. 46

Internet. wideo bez
klasyfikacji 46

J

Język audio 45

Język menu ekranowego 46

Język menu płyt BD/DVD 45

Język napisów 45

K

Kanały odtw. Super
Audio CD 46

Kod regionalny Kontroli
Rodziców 46

Kod regionu 56

Kontrola Rodziców 46

L

Lista kodów języków 60

Ł

Łatwa konfiguracja 21, 48

Łatwa konfiguracja wstępna 48

Łatwe ustawienia sieciowe 49

N

Nast. rozmiaru ekranu TV
dla 3D 43

Nast. wyjścia 3D 43

Nastawienia audio 44

Nastawienia dla Internetu 48

Nastawienia głośników 36, 45

Odległość 37

Poziom 37

Nastawienia Gracenote 47

Nastawienia muzyczne 46

Nastawienia oglądania

płyt BD/DVD 45

Nastawienia sieciowe 48

Nastawienia wideo 43

Nastawienie BD Audio MIX 44

P

Panel przedni 10

Panel tylny 11

PARTY Auto Start 48

Pilot 12

Płyty BD —Kontrola
Rodziców 46

Płyty do odtwarzania 56

Podświetlenie/Wyświetlacz 46

Pokaz slajdów 32

Połączenie Internetowe BD 45

R

RDS 35

Rejestracja urządzenia Media
Remote 48

Renderer - kontrola dostępu 48

Resetowanie 49

Rodzaj TV 43

S

SBM 44

SLEEP 37

Sterowanie przez HDMI 36, 46

T

Tłumienie — AUDIO 44

Treści internetowe 28

Tryb konwersji kinowej 43

Tryb oszczędzania energii 47

Tryb pauzy 44

Tryb programowania 42

Tryb szybkiego startu 47

Tryb UKF (FM) 34

U

USB 26

Ustawienia funkcji Renderer 48

Ustawienia serwera
połączenia 48

Ustawienia wejścia
zewnętrzznego 47

W

Warstwa odtw. płyty

hybryd. BD 45

Warstwa odtw. Super

Audio CD 46

WEP 20

WPA2-PSK (AES) 20, 21

WPA2-PSK (TKIP) 20, 21

WPA-PSK (AES) 20, 21

WPA-PSK (TKIP) 20, 21

Wygaszacz ekranu 47

Wyjście audio 45

Wyjście BD-ROM 24p 44

Wyjście DVD-ROM 24p 44

Wyjście HDMI w Deep

Colour 44

Wyświetlacz na panelu

przednim 11

Z

Zarejestrowane urządzenia

Media Remote 48

Zdalne uruchamianie 48

Zresetuj do nastawień

fabrycznych 49

Oprogramowanie zestawu może być w przyszłości zaktualizowane. Szczegółowe informacje o dostępnych aktualizacjach można znaleźć pod następującym adresem URL.

Klienci w Europie i Rosji:

<http://support.sony-europe.com/hub/hub.html>

Klienci w innych krajach/regionach:

<http://www.sony-asia.com/section/support>



<http://www.sony.net/>



* 4 4 1 8 1 4 7 1 1 * (1)