

Sistema de Cinema em Casa Blu-ray Disc[™]/DVD

Instruções de funcionamento

AVISO

Não instale o aparelho num espaço fechado, como numa estante ou num armário.

Para reduzir o risco de incêndio, não tape a abertura de ventilação do aparelho com jornais, toalhas de mesa, cortinas, etc. Não coloque fontes de chama aberta, como velas acesas, sobre o aparelho.

Para reduzir o risco de incêndio ou choque eléctrico, não exponha este aparelho a gotas ou salpicos de água e não coloque objectos com líquidos, como jarras, em cima do aparelho.

As pilhas ou aparelhos com pilhas instaladas não devem ser expostos a fontes de calor excessivo, como a luz solar, fogo, etc.

Para evitar ferimentos, o aparelho tem de ser firmemente fixo ao chão/uma parede de acordo com as instruções de instalação.

Apenas para utilização em interiores.

CUIDADO

A utilização de instrumentos ópticos com este equipamento aumenta os riscos de lesões oculares. Como o feixe de laser utilizado no Blu-ray Disc/Sistema de Cinema em Casa DVD é prejudicial para a vista, não tente desmontar a caixa.

Remeta quaisquer intervenções técnicas apenas para pessoal técnico qualificado.

CAUTION	CLASS 3R VISIBLE AND INVISIBLE LASER RADIATION WHEN OPEN. AVOID DIRECT EYE EXPOSURE.
VORSICHT	KLASSE 3R SICHTBARE UND UNSICHTBARE LASERSTRAHLUNG WENN GEÖFFNET. UNMITTELBARER AUGENKONTAKT VERMEIDEN.
ADVARSEL	SYNLIG OG USYNLIG LASERSTRÅLING AF KLASSE 3R VED ÅBNING. UNDGÅ AT SE DIREKTE PÅ STRÅLENE.
ADVARSEL	SYNLIG OG USYNLIG LASERSTRÅLING I KLASSE 3R NÄR DISKEN ÅPNET. UNDGÅ ÖPPRETT EKSPONERING AV ÖPPNET.
VARNING	KLASSE 3R SYNLIG OCH OSYNLIG LASERSTRÅLNING NÄR DENNA DEL ÄR ÖPPNAD. UNDVIK ATT DIREKT EXPONERAS ÖGONEN FÖR STRÅLNINGEN.
VARO!	AVATTUNNA LUOKAN 3R NÄKYVÄÄ JA NÄKYVÄTÖNTÄ LASERISÄTELYÄ. VÄLTÄ KATSEEN SUORAAN ALTIISTAMISTA.
警告	打开时有3类可见和不可见激光辐射。避免眼睛受到直射的照射。
注意	打開時有3類可見及不可見雷射輻射。避免眼睛直接暴露。

Este aparelho está classificado como equipamento CLASS 3R LASER. É emitida radiação laser visível e invisível quando a cobertura de protecção do laser está aberta, por isso, evite a exposição directa da vista.

Esta indicação encontra-se localizada na cobertura de protecção do laser, no interior da caixa.

CLASS 1 LASER PRODUCT
LASER KLASSE 1
LUOKAN 1 LASERLAITE
KLASS 1 LASERAPPARAT

1类激光产品
第1类雷射产品

Este aparelho está classificado como equipamento CLASS 1 LASER. Esta indicação está localizada na parte traseira exterior.

Para os clientes na Europa



Eliminação de equipamentos eléctricos e electrónicos usados
(aplicável na

União Europeia e noutros países europeus com sistemas de recolha selectiva de resíduos)

Este símbolo, colocado no produto ou na sua embalagem, indica que este não deve ser tratado como resíduo urbano indiferenciado. Deve sim ser colocado num ponto de recolha destinado a resíduos de equipamentos eléctricos e electrónicos. Ao garantir que este produto é eliminado de forma correcta, ajudará a prevenir potenciais consequências negativas para o meio ambiente e para a saúde humana, que de outra forma poderiam ser causadas pela eliminação inadequada deste produto. A reciclagem dos materiais ajudará a contribuir para a conservação dos recursos naturais. Para informações mais detalhadas sobre a reciclagem deste produto, por favor contacte o município onde reside, os serviços de recolha de resíduos da sua área ou a loja onde adquiriu o produto.



Tratamento de pilhas no final da sua vida útil (Aplicável na União Europeia e em países Europeus com

sistemas de recolha selectiva de resíduos)

Este símbolo, colocado na pilha ou na sua embalagem, indica que estes produtos não devem ser tratados como resíduos urbanos indiferenciados. Em determinadas pilhas, este símbolo pode ser utilizado em combinação com um símbolo químico. Os símbolos químicos do mercúrio (Hg) ou chumbo (Pb) são adicionados se a bateria contiver um índice superior a 0,0005% de mercúrio ou 0,004% de chumbo. Assegurando-se de que estas pilhas são correctamente depositadas, irá prevenir potenciais consequências negativas para o ambiente bem como para a saúde, que de outra forma poderiam ocorrer pelo mau manuseamento destas pilhas. A reciclagem dos materiais contribuirá para a conservação dos recursos naturais. Se, por motivos de segurança, desempenho ou protecção de dados, os produtos necessitarem de uma ligação permanente a uma pilha integrada, esta só deve ser substituída por profissionais qualificados. Acabado o período de vida útil do aparelho, coloque-o no ponto de recolha de produtos eléctricos/electrónicos de forma a garantir o tratamento adequado da bateria integrada. Para as restantes pilhas, por favor, consulte as instruções do equipamento sobre a remoção da mesma. Deposite a bateria num ponto de recolha destinado a resíduos de pilhas e baterias. Para obter informações mais detalhadas sobre a reciclagem deste produto ou das pilhas, contacte o município onde reside, os serviços de recolha de resíduos da sua área ou a loja onde adquiriu o produto.

Aviso aos clientes: as informações seguintes aplicam-se apenas a equipamento comercializado em países que aplicam as directivas da UE.

O fabricante deste produto é a Sony Corporation, 1-7-1 Konan Minato-ku Tokyo, 108-0075 Japão. O representante autorizado para Compatibilidade Electromagnética e segurança do produto é a Sony Deutschland GmbH, Hedelfinger Strasse 61, 70327 Stuttgart, Alemanha. Para qualquer assunto relacionado com assistência técnica ou garantia, contacte as moradas indicadas nos documentos sobre assistência técnica ou garantia.

Para a unidade principal

A placa de características está localizada no exterior da parte inferior.

Precauções

Este equipamento foi testado e está em conformidade com os limites definidos na Directiva CEM, utilizando um cabo de ligação de comprimento inferior a 3 metros. (apenas nos modelos da Europa)

Fontes de alimentação

- A unidade continua ligada à corrente eléctrica enquanto não a desligar da tomada CA, mesmo que desligue a unidade.
- Uma vez que a ficha é utilizada para desligar a unidade da corrente eléctrica, ligue a unidade a uma tomada CA de fácil acesso. Se notar alguma anomalia no aparelho, desligue imediatamente a ficha da tomada CA.

Sobre a visualização de imagens de vídeo em 3D

Alguns utilizadores podem sentir algum desconforto (esforço visual, fadiga ou náuseas) durante a visualização de imagens de vídeo em 3D. A Sony recomenda que todos os utilizadores façam pausas regulares quando visualizam imagens de

vídeo em 3D. A duração e a frequência das pausas necessárias irão variar de pessoa para pessoa. Deve decidir o que é melhor para si. Se sentir algum desconforto, deve parar de visualizar imagens de vídeo em 3D até deixar de sentir esse desconforto. Consulte um médico se necessário. Deve também consultar (i) o manual de instruções e/ou mensagens de advertência de quaisquer outros dispositivos utilizados ou conteúdos Blu-ray Disc reproduzidos com este produto e (ii) o nosso website (<http://esupport.sony.com/>) para obter as informações mais recentes. A visão das crianças (especialmente crianças de idade inferior a seis anos) ainda se encontra em desenvolvimento. Consulte o seu médico (como, por exemplo, um pediatra ou um oftalmologista) antes de permitir que os seus filhos visualizem imagens de vídeo em 3D. As crianças devem ser supervisionadas por adultos para garantir que respeitam as recomendações listadas acima.

Para o Blu-ray Disc/ Sistema de Cinema em Casa DVD (BDV-N590) (Para os clientes em Singapura)



Para o Receptor de Blu-ray Disc/DVD (HBD-N590) (Para os clientes na Austrália)

Este equipamento deve ser instalado e utilizado a uma distância mínima de 20 cm entre o irradiador e o corpo da pessoa (incluindo extremidades: mãos, pulsos, pés e tornozelos).

Para o Receptor de Blu-ray Disc/DVD (HBD-N590) (Para os clientes na Europa)

Consulte "Informações de conformidade do produto sem fios" (fornecido).

Protecção contra cópia

- Preste atenção aos sistemas avançados de protecção de conteúdos utilizados nos conteúdos Blu-ray Disc e DVD. Estes sistemas, chamados AACs (Advanced Access Content System) e CSS (Content Scramble System), poderão impor algumas restrições sobre a reprodução, saída analógica e outras funções semelhantes. A utilização deste produto e as restrições colocadas poderão variar de acordo com a data de aquisição, visto que a entidade reguladora do AACs poderá adoptar ou alterar as regras de restrição após a data de aquisição.
- Aviso Cinavia
Este produto utiliza tecnologia Cinavia de forma a limitar a utilização de cópias não autorizadas de certos filmes e vídeos comercialmente produzidos, bem como das suas bandas sonoras. Quando é detectada a utilização de uma cópia não autorizada, é apresentada uma mensagem e a reprodução ou cópia será interrompida.
Para mais informações sobre a tecnologia Cinavia, consulte o Cinavia Online Consumer Information Center em <http://www.cinavia.com>. Para pedidos adicionais de informação sobre a Cinavia por correio, envie um postal com a sua morada para: Cinavia Consumer Information Center, P.O. Box 86851, San Diego, CA, 92138, USA.

Direitos de autor e Marcas comerciais

• Este sistema está equipado com o decodificador de som surround de matriz adaptável Dolby* Digital e Dolby Pro Logic, bem como o sistema DTS** Digital Surround System.

* Fabricado sob licença da Dolby Laboratories. Dolby, Pro Logic e o símbolo DD são marcas comerciais da Dolby Laboratories.

** Fabricado sob licença, de acordo com as patentes dos EUA n.º: 5.956.674; 5.974.380; 6.226.616; 6.487.535; 7.212.872; 7.333.929; 7.392.195; 7.272.567 e outras patentes emitidas e pendentes. DTS-HD e o símbolo e DTS-HD e o símbolo são marcas registadas da DTS, Inc. O produto inclui software. © DTS, Inc. Todos os direitos reservados.

• Este sistema está equipado com tecnologia High-Definition Multimedia Interface (HDMI™). HDMI, o logótipo HDMI e High-Definition Multimedia Interface são marcas comerciais ou marcas registadas da HDMI Licensing LLC nos Estados Unidos e noutros países.

• Java é uma marca comercial da Oracle e/ou das respectivas filiais.

• “BD-LIVE” e “BONUSVIEW” são marcas comerciais da Blu-ray Disc Association.

• “Blu-ray Disc” é uma marca comercial.

• Os logótipos “Blu-ray Disc”, “DVD+RW”, “DVD-RW”, “DVD+R”, “DVD-R”, “DVD VIDEO” e “CD” são marcas comerciais.

• “Blu-ray 3D” e o logótipo “Blu-ray 3D” são marcas comerciais da Blu-ray Disc Association.

• “BRAVIA” é uma marca comercial da Sony Corporation.

• “AVCHD” e o logótipo “AVCHD” são marcas comerciais da Panasonic Corporation e da Sony Corporation.

• “XMB” e “cross media bar” são marcas comerciais da Sony Corporation e da Sony Computer Entertainment Inc.

• “PlayStation” é uma marca registada da Sony Computer Entertainment Inc.

• A tecnologia de reconhecimento de música e vídeo e os dados relacionados são fornecidos pela Gracenote®, Gracenote é a norma da indústria em tecnologia de reconhecimento de música e fornecimento de conteúdos relacionados. Para mais informações, visite

www.gracenote.com. Os dados sobre CD, DVD, Blu-ray Disc, música e vídeo da Gracenote, Inc., copyright © 2000-presente Gracenote. Software Gracenote, copyright © 2000-presente Gracenote. Uma ou mais patentes detidas pela Gracenote aplicam-se a este produto e serviço. Visite o website Gracenote para ver uma lista não exaustiva de patentes Gracenote aplicáveis. Gracenote, CDDB, MusicID, MediaVOCS, o logótipo Gracenote e o logótipo “Powered by Gracenote” são marcas registadas ou marcas comerciais da Gracenote nos Estados Unidos e/ou noutros países.



• Wi-Fi®, Wi-Fi Protected Access® e Wi-Fi Alliance® são marcas registadas da Wi-Fi Alliance.

• Wi-Fi CERTIFIED™, WPA™, WPA2™ e Wi-Fi Protected Setup™ são marcas da Wi-Fi Alliance.

• O logótipo Wi-Fi CERTIFIED é uma marca de certificação da Wi-Fi Alliance.

• Wi-Fi Protected Setup é uma marca da Wi-Fi Alliance.

• “PhotoTV HD” e o logótipo “PhotoTV HD” são marcas comerciais da Sony Corporation.

• A tecnologia e as patentes de codificação de áudio MPEG Layer-3 são licenciadas pela Fraunhofer IIS e pela Thomson.

• Este produto está equipado com tecnologia propriedade da Verance Corporation, sob licença, e está protegido pela Patente 7.369.677 dos EUA e outras patentes dos EUA e mundiais emitidas e pendentes. Alguns aspectos da tecnologia estão também protegidos por direitos de autor e pelo segredo comercial. Cinavia é uma marca registada da Verance Corporation. Copyright Verance Corporation 2004-2010. Todos os direitos reservados pela Verance. É proibido efectuar engenharia inversa ou desmontagem.

• iPhone, iPod, iPod classic, iPod nano e iPod touch são marcas registadas da Apple Inc. nos EUA e noutros países.



• “Made for iPod” e “Made for iPhone” significa que um acessório electrónico foi concebido para ser ligado especificamente ao iPod ou ao iPhone, respectivamente, e que foi certificado pelo fabricante como estando em conformidade com os padrões de desempenho da Apple. A Apple não é responsável pela utilização deste dispositivo ou pela conformidade do mesmo com as normas de segurança e regulamentares. Note que a utilização deste acessório com o iPod ou o iPhone pode afectar o desempenho da rede sem fios.

- Windows Media é uma marca registada ou uma marca comercial da Microsoft Corporation nos EUA e/ou noutros países.

Este produto contém tecnologia que está sujeita a determinados direitos de propriedade intelectual da Microsoft. A utilização ou distribuição desta tecnologia fora deste produto é proibida sem a(s) licença(s) adequada(s) da Microsoft.

Os proprietários de conteúdos utilizam a tecnologia de acesso a conteúdos Microsoft® PlayReady™ para proteger a sua propriedade intelectual, incluindo conteúdos com direitos de autor. Este dispositivo utiliza tecnologia PlayReady para aceder a conteúdos protegidos por PlayReady e/ou conteúdos protegidos por WMDRM. Se o dispositivo não impuser adequadamente as restrições à utilização dos conteúdos, os respectivos proprietários poderão exigir que a Microsoft revogue a capacidade do dispositivo consumir conteúdos protegidos por PlayReady. A revogação não deverá afectar conteúdos não protegidos nem conteúdos protegidos por outras tecnologias de acesso a conteúdos. Os proprietários dos conteúdos poderão exigir que actualize o PlayReady para aceder aos respectivos conteúdos. Se declinar uma actualização, não conseguirá aceder aos conteúdos que necessitem dessa actualização.

- DLNA®, o logótipo DLNA e DLNA CERTIFIED™ são marcas comerciais, marcas de serviço ou marcas de certificação da Digital Living Network Alliance.
- Browser Opera® da Opera Software ASA. Copyright Opera Software ASA 1995-2010. Todos os direitos reservados.



- Todas as outras marcas comerciais são propriedade dos respectivos detentores.
- Outros nomes de sistemas e nomes de produtos são geralmente marcas comerciais ou marcas comerciais registadas dos seus fabricantes. As marcas ™ e ® não estão indicadas neste documento.

Informações de Licença do Utilizador Final

Contrato de Licença do Utilizador final: Gracenote®

Esta aplicação ou dispositivo contém software da Gracenote, Inc. de Emeryville, Califórnia (“Gracenote”). O software da Gracenote (o “Software Gracenote”) permite à aplicação identificar discos e/ou ficheiros e obter informações relacionadas com músicas, incluindo o nome, intérprete, faixa e título (“Dados Gracenote”) a partir de servidores online ou bases de dados integradas (colectivamente, “Servidores Gracenote”), bem como efectuar outras funções. A utilização dos Dados Gracenote pelo utilizador está limitada às funções de utilizador final incorporadas nesta aplicação ou dispositivo. O utilizador concorda em utilizar os Dados Gracenote, o Software Gracenote e os Servidores Gracenote apenas para utilização pessoal e não comercial. O utilizador concorda em não atribuir, copiar, transferir ou transmitir o Software Gracenote ou quaisquer Dados Gracenote para terceiros. O UTILIZADOR ACEITA NÃO USAR OU EXPLORAR OS DADOS GRACENOTE, O SOFTWARE GRACENOTE OU OS SERVIDORES GRACENOTE EXCEPTO CONFORME EXPRESSAMENTE PERMITIDO NO PRESENTE DOCUMENTO.

O utilizador aceita que a sua licença não exclusiva de utilização dos Dados Gracenote, do Software Gracenote e dos Servidores Gracenote será terminada se violar estas restrições. Se a licença do utilizador for terminada, o utilizador aceita cessar toda e qualquer utilização dos Dados Gracenote, Software Gracenote e Servidores Gracenote. A Gracenote reserva-se todos os direitos relativos aos Dados Gracenote, Software Gracenote e Servidores Gracenote, incluindo todos os direitos de propriedade. Sob nenhuma circunstância a Gracenote será responsável por efectuar qualquer pagamento ao utilizador em troca de informações fornecidas por este. O utilizador aceita que a Gracenote, Inc. poderá impor, contra o utilizador, directamente ou em nome próprio, os direitos que lhe são concedidos pelo presente Contrato. KA GRACENOTE NEGA QUAISQUER GARANTIAS EXPRESSAS OU IMPLÍCITAS, INCLUINDO, SEM LIMITAÇÕES, GARANTIAS IMPLÍCITAS DE COMERCIALIZAÇÃO, ADEQUAÇÃO A UMA FINALIDADE ESPECÍFICA, TITULARIDADE E NÃO INFRACÇÃO. A GRACENOTE NÃO GARANTE OS RESULTADOS OBTIDOS ATRAVÉS DA UTILIZAÇÃO DO SOFTWARE GRACENOTE OU QUALQUER SERVIDOR GRACENOTE. EM CASO ALGUM A GRACENOTE SERÁ RESPONSÁVEL POR QUAISQUER DANOS, DIRECTOS OU INDIRECTOS, OU POR QUAISQUER PERDAS DE LUCROS OU RECEITAS.

© Gracenote, Inc. 2009

**CONTRATO DE LICENÇA DO
UTILIZADOR FINAL DA REAL
(apenas nos modelos de
Singapura)**

1. Os utilizadores finais não estão autorizados a modificar, traduzir, efectuar engenharia inversa, descompilar ou utilizar outros meios para descobrir o software desenvolvido pela Real ou para, de outra forma, reproduzir a funcionalidade do software, excepto na extensão em que esta restrição seja expressamente proibida pela legislação aplicável.
2. A Real nega todas as garantias e condições, expressas e implícitas, incluindo as garantias implícitas ou condições de comercialização e adequação a uma finalidade específica, excluindo efectivamente todas as responsabilidades relativas a danos indirectos, especiais, acidentais e consequenciais, incluindo, sem limitações, perda de lucros ou sistemas de substituição.

Sobre as Instruções de funcionamento

- As indicações presentes nestas Instruções de funcionamento descrevem os controlos do telecomando. Também pode utilizar os controlos do aparelho se tiverem o mesmo nome ou nomes semelhantes aos do telecomando.
- Neste manual, “disco” é utilizado como referência genérica a BDs, DVDs, Super Audio CDs ou CDs excepto se especificado em contrário no texto ou nas ilustrações.
- Algumas ilustrações representam esquemas conceptuais e poderão ser diferentes dos produtos reais.
- As opções apresentadas no ecrã do televisor podem ser diferentes dependendo da área.
- A programação predefinida aparece sublinhada.

Índice

Sobre as Instruções de funcionamento.....	6
Desembalar.....	8
Índice de peças e controlos	9
Preparativos	
Passo 1: Instalar o sistema	13
Passo 2: Ligar o sistema	13
Ligar os altifalantes	13
Ligar o televisor	14
Ligar os outros componentes (caixa descodificadora, etc.)	15
Ligar a antena	17
Passo 3: Preparar para a ligação de rede	17
Passo 4: Efectuar a Config. Fácil	18
Passo 5: Seleccionar a fonte	19
Passo 6: Desfrutar do som surround	20
Reprodução	
Reproduzir um disco.....	21
Reproduzir a partir de um dispositivo USB.....	22
Desfrutar de um iPod/iPhone.....	22
Reproduzir através de uma rede.....	24
Opções disponíveis.....	26
Ajuste do som	
Seleccionar o formato de áudio, faixas multi-idioma ou o canal	29
Desfrutar do som de uma banda Multiplex.....	29
Sintonizador	
Ouvir rádio	30
Utilizar o Radio Data System (RDS).....	31
Outras operações	
Utilizar a Função Controlo para HDMI para o “BRAVIA” Sync.....	32
Calibrar automaticamente as configurações do altifalante adequadas	33
Configurar os altifalantes	33
Utilizar o temporizador de suspensão...	35
Desactivar os botões da unidade	35
Controlar o televisor com o telecomando fornecido.....	35
Alterar a luminosidade do visor do painel frontal e do indicador de alimentação	36
Poupar energia no modo de suspensão.....	36
Navegar em Web sites	36
Programações e ajustes	
Utilizar o Ecrã de configuração.....	38
[Actualizar Rede].....	38
[Configurações do Ecrã].....	39
[Configurações de Áudio].....	40
[Configurações de visualização BD/DVD]	41
[Definições de Controlo Parental].....	41
[Definições de Música].....	42
[Configurações do Sistema].....	42
[Definições de Entrada Externa].....	43
[Configurações de Rede].....	43
[Config. Fácil].....	44
[A repor].....	44
Informações adicionais	
Precauções.....	45
Notas sobre discos.....	46
Resolução de problemas.....	47
Discos que podem ser reproduzidos.....	51
Tipos de ficheiros que podem ser reproduzidos	52
Formatos de áudio suportados.....	53
Características técnicas.....	53
Lista de códigos de idioma.....	55
Índice remissivo.....	56

Desembalar

- Altifalantes frontais (2)

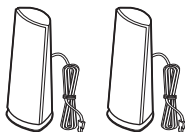

- Altifalantes de surround (2)

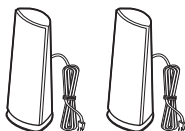

- Altifalante central (1)

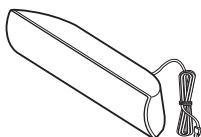

- Subwoofer (1)

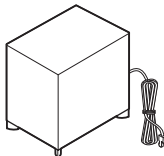

- Antena de cabo FM (1)

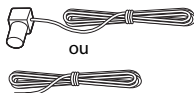

- Telecomando (1)



- Pilhas R6 (tamanho AA) (2)



- Microfone de calibragem (1)

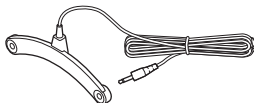

- Cabo HDMI de alta velocidade (1) (apenas nos modelos de Singapura)

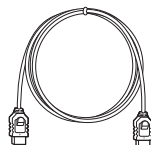

- Dock para iPod/iPhone (TDM-iP30) (1) (apenas nos modelos da Europa e Austrália)

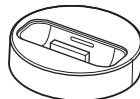

- Cabo USB (1) (apenas nos modelos da Europa e Austrália)



- Cabo de vídeo (1) (apenas nos modelos da Europa e Austrália)



- Instruções de funcionamento (apenas nos modelos da Austrália e Singapura)
- Guia de configuração rápida
- Guia de instalação dos altifalantes
- Guia de referência (apenas nos modelos da Europa)
- Informações de conformidade de produtos sem fios (apenas nos modelos da Europa)

Índice de peças e controlos

Para mais informações, consulte as páginas indicadas entre parêntesis.

Painel frontal

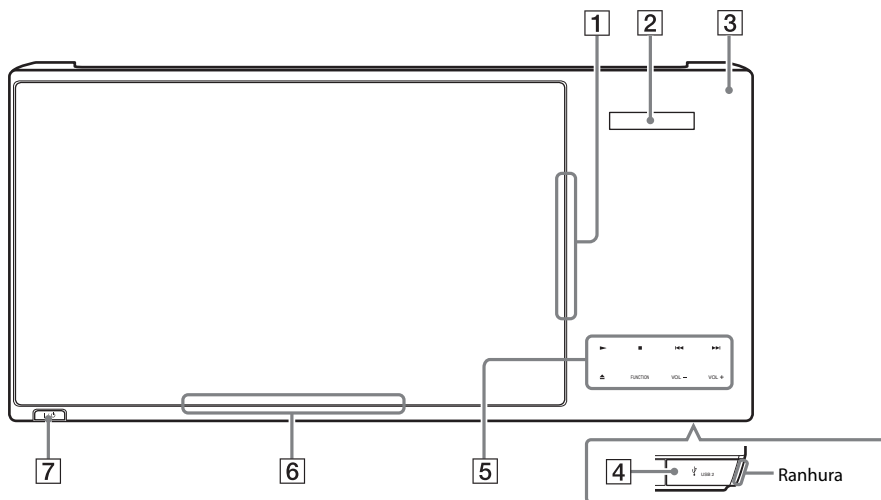

1 Ranhura para discos (página 21)

2 Visor do painel frontal

3 (sensor remoto)

4 Porta USB 2 (página 22)
Abra a tampa utilizando uma unha na ranhura.

5 Botões/indicadores tácteis

(reproduzir)

(parar)

(anterior/seguinte)

(ejectar)

FUNCTION (página 19)

Selecciona a fonte de reprodução.

VOL +/-

6 Indicador de alimentação

Acende-se quando o sistema está ligado.

7 (ligado/modo de suspensão)

Liga a unidade ou define para o modo de suspensão.

Acerca dos botões/indicadores tácteis

Estes botões funcionam quando os indicadores dos botões tácteis estão acesos.

Pode activar/desactivar os indicadores definindo [Iluminação/Visor] (página 42) Quando definir [Iluminação/Visor] como [Auto-], os indicadores apagam-se. Neste caso, toque em qualquer botão táctil. Quando os indicadores se acenderem, toque no botão pretendido.

Nota

- Estes botões respondem a um toque suave. Não os prima com demasiada força.

Visor do painel frontal

Acerca dos indicadores no visor do painel frontal

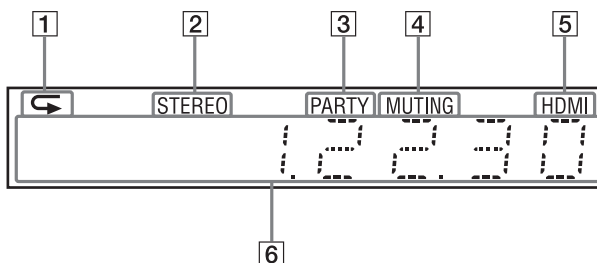

- 1** Acende-se quando a reprodução repetitiva está activada.
- 2** Acende-se quando é recebido som estéreo. (Apenas rádio)
- 3** Acende-se quando o sistema está a reproduzir através da função PARTY STREAMING.
- 4** Acende-se quando a função de corte do som está activa.
- 5** Acende-se quando a tomada HDMI (OUT) está correctamente ligada a um dispositivo compatível com HDCP (High-bandwidth Digital Content Protection) com uma entrada HDMI ou DVI (Digital Visual Interface).
- 6** **Apresenta o estado do sistema, como a frequência de rádio, etc.**
Quando prime DISPLAY, informações de sequência/estado de descodificação são apresentadas quando a função definida é “TV.”
As informações de sequência/estado de descodificação poderão não ser apresentadas, dependendo da sequência ou do item que está a ser descodificado.

Painel traseiro

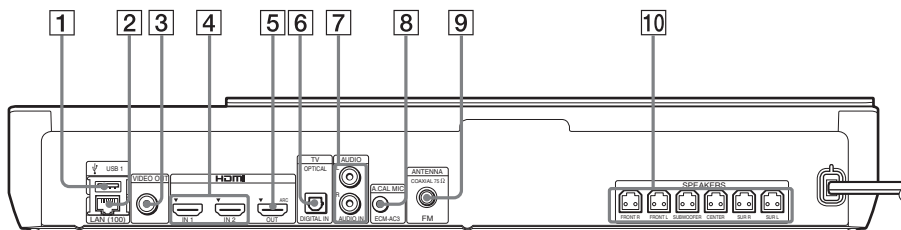

- 1** Porta USB 1 (página 22)
- 2** Terminal LAN (100) (página 17)
- 3** Tomada VIDEO OUT (página 14)
- 4** Tomadas HDMI (IN 1/IN 2) (página 15)
- 5** Tomada HDMI (OUT) (página 14)
- 6** Tomada TV (DIGITAL IN OPTICAL) (página 14)
- 7** Tomadas AUDIO (AUDIO IN L/R) (página 15)
- 8** Tomada A.CAL MIC (páginas 18, 33)
- 9** Tomada ANTENNA (FM COAXIAL 75Ω) (página 17)
- 10** Tomadas SPEAKERS (página 13)

Telecomando

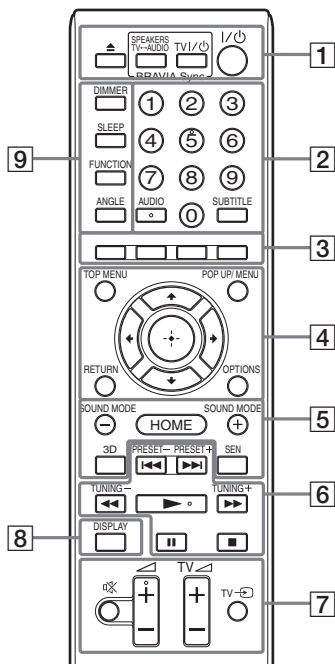

Os botões número 5, AUDIO, \triangleleft + e \trianglerightarrow têm um ponto táctil. Utilize o ponto em relevo como referência quando utilizar o telecomando.

- **TV** : Para controlar o televisor (Para mais informações, consulte “Controlar o televisor com o telecomando fornecido” (página 35).)

1 **▲ (ejectar)**

SPEAKERS TV↔AUDIO

Selecciona se o som do televisor é emitido pelos altifalantes do sistema ou do televisor. Esta função só funciona quando [Controlo para HDMI] está definido como [Ligado] (página 42).

TV I/⏻ (ligado/modo de suspensão) (página 35) **TV**

Liga o televisor ou coloca-o em modo de suspensão.

I/⏻ (ligado/modo de suspensão) (páginas 18, 30)

Liga o sistema ou define-o para o modo de suspensão.

2 **Teclas numéricas (páginas 30, 35)**

Introduz os números de secção/capítulo, o número da estação pré-programada, etc.

AUDIO (página 29)

Selecciona o formato de áudio/a faixa.

SUBTITLE

Selecciona o idioma das legendas quando são gravadas legendas multi-idioma num BD-ROM/DVD VIDEO.

3 **Botões coloridos (vermelho/verde/ amarelo/azul)**

Teclas de atalho para selecção de opções nalguns menus BD (também podem ser utilizadas para operações Java interactivas em BD).

4 **TOP MENU**

Abre ou fecha o Menu superior do BD ou DVD.

POP UP/MENU

Abre ou fecha o Menu instantâneo do BD-ROM ou o menu do DVD.

OPTIONS (páginas 20, 26, 36)

Apresenta o menu de opções no ecrã do televisor ou no visor do painel frontal. (A localização varia com base na função seleccionada.)

RETURN

Regressa ao ecrã anterior.

←/↑/↓/→

Move a selecção para uma opção apresentada.

+ (enter)

Activa a opção seleccionada.

5 **SOUND MODE +/- (página 20)**

Selecciona o modo de som.

HOME (páginas 18, 30, 33, 33, 36, 38)

Entra ou sai do menu inicial do sistema.

3D

Converte conteúdo 2D em conteúdo 3D simulado quando ligado a um dispositivo compatível com 3D.

SEN

Acede ao serviço online “Sony Entertainment Network™”.

6 Botões de operação de reprodução

Consulte “Reprodução” (página 21).

◀◀/▶▶ (anterior/seguite)

Passa para o capítulo, faixa ou ficheiro anterior/seguite.

◀◀/▶▶ (rápido/lento/parar fotograma)

Faz um recuo/avanço rápido no disco durante a reprodução. Cada vez que prime o botão, a velocidade de procura é alterada.

Activa a reprodução em câmara lenta quando pressionado durante mais de um segundo no modo de pausa. Reproduz um fotograma de cada vez quando pressionado no modo de pausa.

Nota

- Durante a reprodução de um Blu-ray 3D Disc, o recuo em câmara lenta e fotograma a fotograma não está disponível.

▶ (reproduzir)

Inicia ou reinicia a reprodução (retomar reprodução).

Activa a Reprodução um toque (página 32) quando o sistema está ligado e definido para a função “BD/DVD”.

II (pausa)

Pausa ou reinicia a reprodução.

■ (parar)

Pára a reprodução e relembra o ponto de paragem (ponto de retoma). O ponto de retoma de um título/faixa é o último ponto reproduzido ou a última fotografia de uma pasta de fotografias.

Botões de operação de rádio

Consulte “Sintonizador” (página 30).

PRESET +/-

TUNING +/-

7 (sem som)

Desliga o som temporariamente.

◀ (volume) +/- (página 30)

Ajusta o volume.

TV ◀ (volume) +/-

Ajusta o volume do televisor.

TV (entrada de televisor)

Permite alternar a fonte de entrada entre o televisor e outras fontes de entrada.

8 DISPLAY (páginas 21, 24, 36)

Apresenta as informações de reprodução e navegação na Web no ecrã do televisor.

Apresenta a estação de rádio pré-programada, a frequência, etc., no no visor do painel frontal.

9 DIMMER

Define a luminosidade do visor do painel frontal e do indicador de alimentação para um de dois níveis.

SLEEP (página 35)

Programa o temporizador de suspensão.

FUNCTION (páginas 19, 30)

Selecciona a fonte de reprodução.

Seleccionando [Definições da Entrada Externa] (página 43), pode ignorar entradas não utilizadas quando seleccionar uma função.

ANGLE

Muda para outros ângulos de visualização, quando são gravados vários ângulos num BD-ROM/DVD VIDEO.

Passo 1: Instalar o sistema

Como posicionar o sistema

Instale o sistema consultando a ilustração abaixo.

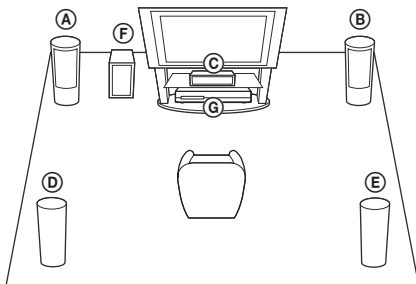

- Ⓐ Altifalante frontal (L (esquerdo))
- Ⓑ Altifalante frontal (R (direito))
- Ⓒ Altifalante central
- Ⓓ Altifalante de surround (L (esquerdo))
- Ⓔ Altifalante de surround (R (direito))
- Ⓕ Subwoofer
- Ⓖ Unidade

Nota

- Tenha cuidado ao colocar os altifalantes e/ou os suportes para altifalante que estão colocados nos altifalantes num pavimento tratado (encerado, oleado, polido, etc.), pois pode ficar manchado ou perder a cor.
- Não se encoste nem se empoeire no altifalante, pois este pode cair.
- O altifalante deste conjunto não é anti-magnético. Consequentemente, poderá provocar problemas de uniformidade de cor se colocado perto de um televisor CRT ou de um projectos.

Sugestão

- Pode instalar os altifalantes numa parede. Para obter detalhes, consulte o “Guia de instalação dos altifalantes” fornecido.

Passo 2: Ligar o sistema

Não ligue o cabo de alimentação CA da unidade a uma tomada de parede até todas as outras ligações serem efectuadas.

Nota

- Quando ligar outro componente com controlo de volume, reduza o volume dos outros componentes para um nível que não distorça o som.

Ligar os altifalantes

Ligue os cabos dos altifalantes de modo correspondente às cores das tomadas SPEAKERS da unidade.

Quando ligar à unidade, introduza o conector até este fazer um clique.

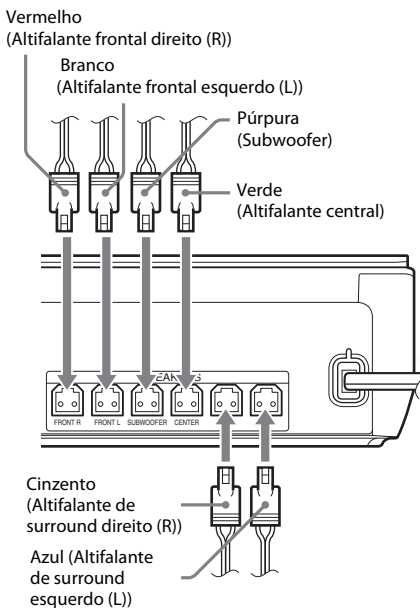

Ligar o televisor

Seleccione um dos métodos de ligação seguintes, de acordo com as tomadas de entrada do seu televisor.

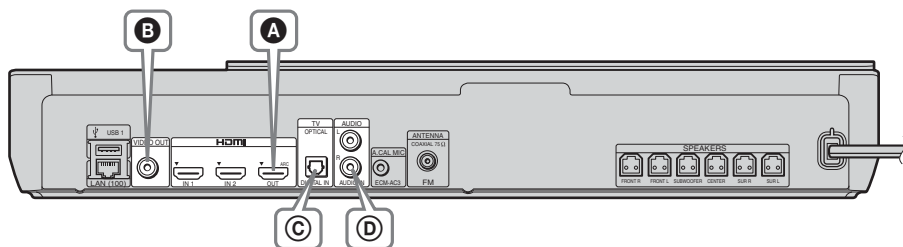

Ligações de vídeo

<p>A</p>	<p>Cabo HDMI¹⁾ (fornecido apenas nos modelos de Singapura)</p>	<p>Alta qualidade</p> <p>HD</p>
<p>B</p>	<p>Cabo de vídeo (não fornecido³⁾)</p>	<p>INPUT</p> <p>SD</p> <p>Qualidade normal</p>

¹⁾ Cabo HDMI de alta velocidade

²⁾ Se a tomada HDMI IN do seu televisor for compatível com a função ARC (Audio Return Channel), uma ligação por cabo HDMI também pode enviar um sinal de áudio digital a partir do televisor. Para definir a função Audio Return Channel, consulte [Audio Return Channel] (página 42).

³⁾ O cabo de vídeo fornecido destina-se à ligação do Dock para iPod/iPhone. (Apenas nos modelos da Europa e Austrália)

Ligações de áudio

Se não ligar o sistema à tomada HDMI do televisor compatível com a função ARC, efectue uma ligação áudio apropriada para escutar o som do televisor através dos altifalantes do sistema.

<p>C</p>	<p>Cabo digital óptico (não fornecido)</p>	<p>Alta qualidade</p>
<p>D</p>	<p>Cabo de áudio (não fornecido)</p>	<p>L R AUDIO OUTPUT</p> <p>Qualidade normal</p>

Ligar os outros componentes (caixa descodificadora, etc.)

Ligue o sistema, outros componentes e o televisor do seguinte modo.

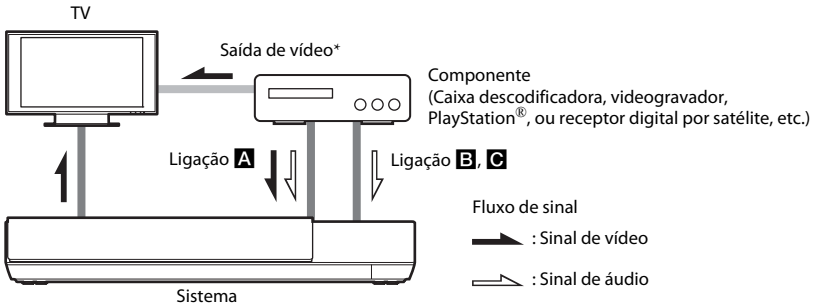

* Esta ligação é desnecessária para a ligação **A** (ligação HDMI).

Selecione um dos métodos de ligação seguintes, de acordo com o tipo de tomadas do componente.

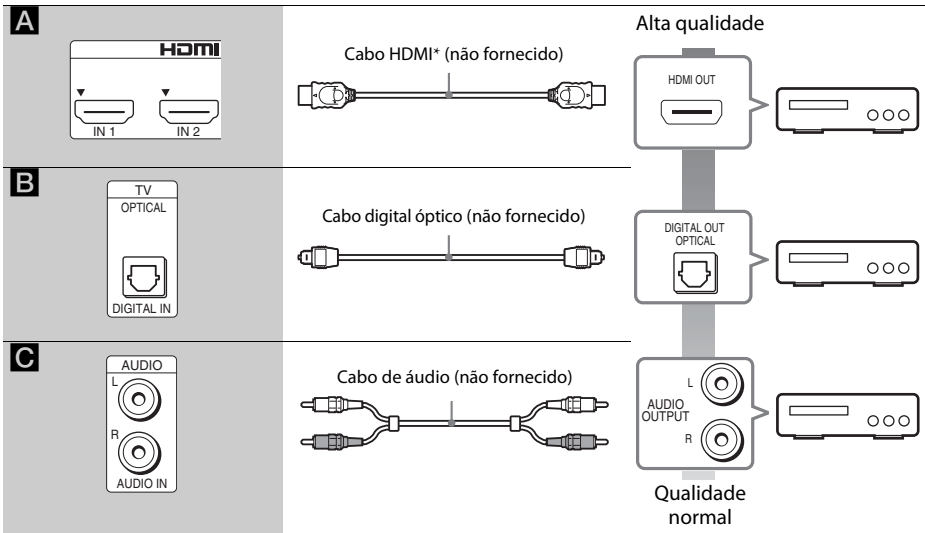
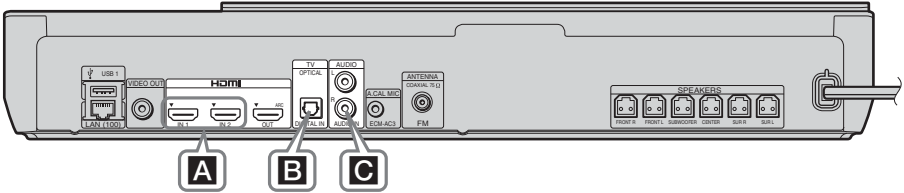

* Utilize um cabo HDMI de alta velocidade.

Quando efectuar a ligação **A**

Esta ligação pode enviar sinais de áudio e de vídeo.

Nota

- Os sinais de vídeo das tomadas HDMI (IN 1/2) só são enviados para a tomada HDMI (OUT) quando está seleccionada a função “HDMI1” ou “HDMI2”.
- Para enviar um sinal de áudio a partir das tomadas HDMI (IN 1/2) para a tomada HDMI (OUT), poderá ter de alterar a definição de saída de áudio. Para mais informações, consulte [Saída Áudio] em [Configurações de Áudio] (página 40).
- Pode alterar a entrada de áudio de um componente que esteja ligado à tomada HDMI (IN 1) para a tomada TV (DIGITAL IN OPTICAL). Para obter detalhes, consulte [Modo de Entrada Áudio HDMI1] em [Definições HDMI] (página 42). (apenas nos modelos da Europa.)

Quando efectuar a ligação **B, C**

Ligue o sistema de modo a que os sinais de vídeo do sistema e do outro componente sejam enviados para o televisor e os sinais de áudio do componente sejam enviados para o sistema.

Nota

- Se efectuar a ligação **B, C**, defina [Controlo para HDMI] em [Definições HDMI] de [Configurações do Sistema] como [Deslig.] (página 42).
- Poderá ouvir o som do componente seleccionando a função “AUDIO” para a ligação **B**.

Ligar a antena

Painel traseiro da unidade

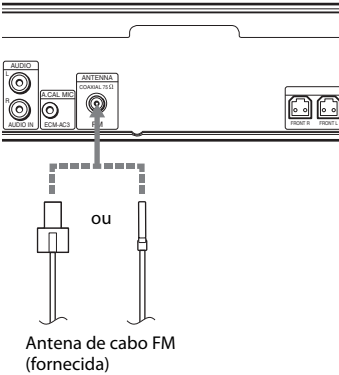

Nota

- Estique completamente a antena de cabo FM.
- Depois de ligar a antena de cabo FM, mantenha-a o mais horizontal possível.

Sugestão

- Se a recepção de FM for fraca, utilize um cabo coaxial de 75 ohms (não fornecido) para ligar a unidade a uma antena FM exterior.

Passo 3: Preparar para a ligação de rede

Sugestão

- Para ligar o sistema à sua rede, efectue as [Configurações Fáceis de Rede]. Para mais informações, consulte “Passo 4: Efectuar a Config. Fácil” (página 18).

Selecione o método baseado no seu ambiente de LAN (rede local).

- Se utilizar uma LAN sem fios
 - O sistema possui Wi-Fi integrada, podendo ser ligado à rede através da configuração das definições de rede.
- Se não utilizar uma LAN sem fios
 - Efectue a ligação à rede utilizando um cabo LAN conforme indicado em seguida.

Painel traseiro da unidade

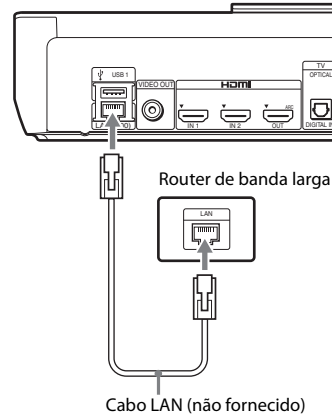

Antes de efectuar as configurações de rede

Quando o seu router LAN sem fios (ponto de acesso) é compatível com Wi-Fi Protected Setup (WPS), pode facilmente definir as configurações de rede com o botão WPS.

Caso não consiga, verifique antecipadamente as informações seguintes e anote-as no espaço fornecido abaixo.

- O nome de rede (SSID*) que identifica a sua rede**.
- Se tiver a segurança definida na sua rede sem fios, a sua chave de segurança (chave WEP, chave WPA)**.

- * O SSID (Service Set Identifier) é um nome que identifica uma rede sem fios específica.
- ** Tem de verificar as definições do seu router LAN sem fios para obter as informações sobre o SSID e a chave de segurança. Para obter mais informações:
 - visite o seguinte Web site:

Para os clientes na Europa e na Rússia:
<http://support.sony-europe.com/hub/hub.html>

Para os clientes de outros países/regiões:
<http://www.sony-asia.com/section/support>

- Consulte o Manual de Instruções fornecido com o router LAN sem fios
- consulte o fabricante do router LAN sem fios

Acerca da segurança da LAN sem fios

Uma vez que a comunicação entre a função LAN sem fios é estabelecida por ondas de rádio, o sinal sem fios pode estar susceptível a interceptação. Para proteger a comunicação sem fios, este sistema suporta várias funções de segurança. Configure correctamente as definições de segurança de acordo com o ambiente de rede.

■ Sem Segurança

Embora possa efectuar definições facilmente, qualquer pessoa pode interceptar a comunicação sem fios ou penetrar na sua rede sem fios, mesmo sem recorrer a quaisquer ferramentas sofisticadas. Lembre-se que existe um risco de acesso não autorizado ou interceptação de dados.

■ WEP

O WEP aplica segurança às comunicações para evitar que intrusos interceptem as comunicações ou entrem na sua rede sem fios. O WEP é uma tecnologia de segurança legada, que permite que sejam ligados dispositivos mais antigos que não suportam TKIP/AES.

■ WPA-PSK (TKIP), WPA2-PSK (TKIP)

O TKIP é uma tecnologia de segurança desenvolvida para corrigir as deficiências do WEP. O TKIP assegura um nível de segurança superior ao do WEP.

■ WPA-PSK (AES), WPA2-PSK (AES)

O AES é uma tecnologia de segurança que utiliza um método de segurança avançado distinto do WEP e do TKIP.

O AES assegura um nível de segurança mais elevado do que o WEP ou o TKIP.

Passo 4: Efectuar a Config. Fácil

Antes de efectuar o Passo 4

Certifique-se de que todas as ligações estão bem feitas e, em seguida, ligue o cabo de alimentação CA.

Execute os passos seguintes para efectuar os ajustes básicos e configurações de rede para o sistema.

As opções apresentadas diferem consoante o modelo do país.

- 1** Insira duas pilhas R6 (tamanho AA) (fornecidas), fazendo coincidir os pólos \oplus e \ominus das pilhas com as marcas existentes no interior do compartimento.

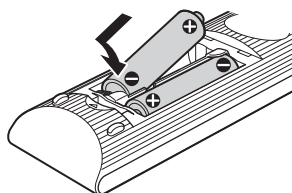

- 2** Ligue o televisor.
- 3** Prima I/⏻.
- 4** Regule o selector de entrada do televisor para que o sinal do sistema apareça no ecrã do televisor.

Aparece o Ecrã Config. Fácil para selecção do idioma de opções de menu.

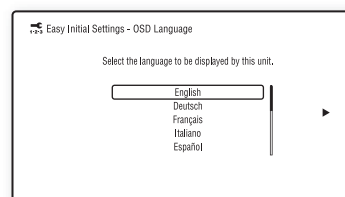

- 5** Efectue a [Configuração Inicial Fácil]. Siga as instruções apresentadas no ecrã para efectuar as configurações básicas, utilizando $\leftarrow/\uparrow/\downarrow/\rightarrow$ e \oplus .

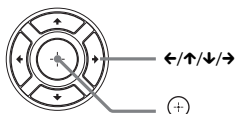

Dependendo do método de ligação (página 14), seleccione as definições seguintes.

- Ligação com cabo HDMI: Siga as instruções apresentadas no ecrã do televisor.
- Ligação com cabo de vídeo: Seleccione [16:9] ou [4:3] de modo a que a imagem seja apresentada correctamente.

Para obter detalhes sobre as definições de [Calibragem Auto] em [Configuração Inicial Fácil], consulte “Calibrar automaticamente as configurações do altifalante adequadas” (página 33).

6 Após completar a [Configuração Inicial Fácil], efectue as [Configurações Fáceis de Rede]. Prima $\leftarrow/\uparrow/\downarrow/\rightarrow$ para seleccionar as [Configurações Fáceis de Rede] e, em seguida, prima \oplus .

O ecrã Configurações Fáceis de Rede é apresentado.

7 Siga as instruções do ecrã para efectuar as definições de rede, utilizando $\leftarrow/\uparrow/\downarrow/\rightarrow$ e \oplus .

Se o sistema não conseguir ligar à rede, consulte “Ligação de rede” (página 50) ou “Ligação LAN sem fios” (página 50).

Para aceder novamente ao ecrã Configuração Inicial Fácil/Configurações Fáceis de Rede

1 Prima HOME.

O menu inicial aparece no ecrã do televisor.

2 Prima \leftarrow/\rightarrow para seleccionar [Config.].

3 Prima \uparrow/\downarrow para seleccionar [Config. Fácil] e, em seguida, prima \oplus .

4 Prima \uparrow/\downarrow para seleccionar a definição e prima \oplus .

- [Configuração Inicial Fácil]
- [Configurações Fáceis de Rede]

É apresentado o ecrã Configuração Inicial Fácil/Configurações Fáceis de Rede.

Passo 5: Seleccionar a fonte

Pode seleccionar a fonte de reprodução.

Prima FUNCTION repetidamente até aparecer a função que pretende no visor do painel frontal.

Quando premir FUNCTION uma vez, a função actual é apresentada no visor do painel frontal. Em seguida, cada vez que premir FUNCTION, a função muda do seguinte modo.

“BD/DVD” \rightarrow “USB1” \rightarrow “USB2” \rightarrow “FM” \rightarrow “HDMI1” \rightarrow “HDMI2” \rightarrow “TV” \rightarrow “AUDIO” \rightarrow “BD/DVD” \rightarrow ...

Função	Fonte
“BD/DVD”	Disco ou dispositivo de rede a reproduzir pelo sistema
“USB1”/“USB2”	Dispositivo USB ou iPod/iPhone que esteja ligado à porta \leftarrow USB 1 (página 10) ou \leftarrow USB 2 (página 9)
“FM”	Rádio FM (página 30)
“HDMI1”/“HDMI2”	Componente ligado à tomada HDMI (IN 1) ou HDMI (IN 2) no painel traseiro (página 15)
“TV”	Componente (televisor, etc.) ligado à tomada TV (DIGITAL IN OPTICAL) no painel traseiro ou um televisor compatível com a função Audio Return Channel ligado à tomada HDMI (OUT) no painel traseiro (página 14)
“AUDIO”	Componente ligado às tomadas AUDIO (AUDIO IN L/R) no painel traseiro (página 15)

Sugestão

Algumas funções podem ser alteradas através do ecrã do televisor, premindo FUNCTION, \uparrow/\downarrow e \oplus .

Passo 6: Desfrutar do som surround

Após executar os Passos anteriores e iniciar a reprodução, pode desfrutar facilmente de modos de som pré-programados que são adaptadas para diferentes tipos de fontes de som. Pode assim obter, em sua casa, o poderoso e emocionante som das salas de cinema.

Seleccionar o modo de som.

Prima SOUND MODE +/- repetidamente durante a reprodução até o modo que deseje aparecer no visor do painel frontal ou no ecrã do televisor.

Pode seleccionar os seguintes itens. O texto entre parêntesis ([--]) aparece no ecrã do televisor, e o texto entre aspas ("--") aparece no ecrã do painel frontal.

Modo de som	Efeito
[Auto] ("AUTO")	O sistema selecciona [Movie] ou [Music] automaticamente para produzir o efeito de som dependendo do disco ou da sequência de som. <ul style="list-style-type: none"> Fonte de 2 canais: O sistema simula o som surround a partir de fontes de 2 canais e emite som a partir dos altifalantes de 5.1 canais, duplicando o som. Som de fonte de 2 canais em cada altifalante. Fonte multicanal: O sistema emite som a partir dos altifalantes consoante o número de canais da fonte.
[Movie] ("MOVIE")	O sistema proporciona o som optimizado para ver filmes.
[Music] ("MUSIC")	O sistema proporciona o som optimizado para ouvir música.
[Audio Enhancer] ("ENHANCER")	O sistema optimiza fontes de 2 canais, realçando o som perdido pela compressão de áudio. O volume do som é ajustado automaticamente, para que possa desfrutar de conteúdos de áudio com volume inconsistente.

Modo de som	Efeito
[3D Surround] ("3D SUR.")	O [3D Surround] é um algoritmo exclusivo da Sony utilizado para reproduzir conteúdos 3D (tridimensionais), proporcionando uma experiência de som 3D com profundidade e presença, criando um campo de som virtual próximo dos seus ouvidos.
[Sports] ("SPORTS")	O sistema proporciona o som optimizado para ver programas de desporto.
[Night] ("NIGHT")	Adequado para ver filmes à noite, reduzindo os sons mais altos enquanto mantém um diálogo nítido.
[Hall] ("HALL")	O sistema cria o som como se estivesse numa sala de concertos.
[2ch Stereo] ("2CH ST.")	O sistema emite o som dos altifalantes frontais e do subwoofer independentemente do formato do som ou do número de canais.
[Demo Sound] ("DEMO SND")	O sistema proporciona um som cativante, adequado a apresentações, etc.

Sugestão

- Se definir o modo de som como [Auto] e reproduzir conteúdo da Internet da Filarmónica de Berlim, o sistema entra automaticamente no modo "BERLIN PHILHARMONIC HALL" (apenas nas áreas em que o serviço é oferecido).

Para seleccionar o modo de som a partir do menu de opções

- Prima **OPTIONS** e **↑/↓** Para seleccionar o [Sound Mode] e, em seguida, prima **⊕**.
- Prima **↑/↓** para seleccionar o modo de som e, em seguida, prima **⊕**.

Nota

- O modo de som só pode ser seleccionado quando [Efeito de Som] está definido para [Sound Mode ligado] (página 41). Quando [Efeito de Som] está definido para outro modo que não seja [Sound Mode ligado], a configuração do modo de som não se aplica.

Sugestão

- Para desfrutar de uma fonte de 2 canais tal como um CD numa saída multicanal, seleccione [Auto], [Sports], [3D Surround] ou [Hall].



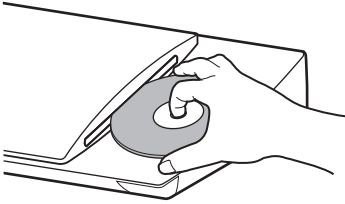

Reproduzir um disco

Para saber os discos que podem ser reproduzidos, consulte “Discos que podem ser reproduzidos” (página 51).

- 1 Regule o selector de entrada do televisor para que o sinal do sistema apareça no ecrã do televisor.**
- 2 Carregue um disco.**



A reprodução é iniciada.

Se a reprodução não iniciar automaticamente, seleccione  na categoria  [Video],  [Music] ou  [Foto] e prima .

Desfrutar de BONUSVIEW/BD-LIVE

Alguns BD-ROMs com “logótipo BD-LIVE”* possuem conteúdos de bónus e outros dados que podem ser transferidos.



*  BD-LIVE™

- 1 Ligue o dispositivo USB à porta  USB 1 (página 10).**
Para armazenamento local, utilize uma memória USB de 1 GB ou mais.
- 2 Prepare para BD-LIVE (apenas BD-LIVE).**
 - Ligue o sistema a uma rede (página 17).
 - Defina [Ligação à Internet de BD] para [Permite] (página 41).

3 Introduza um BD-ROM com BONUSVIEW/BD-LIVE.

O método de operação difere consoante o disco. Consulte o Manual de Instruções do disco.

Sugestão

- Para eliminar dados na memória USB, seleccione [Apagar Dados BD] em  [Vídeo] e prima . Todos os dados armazenados na pasta buda serão eliminados.

Desfrutar de Blu-ray 3D

Pode desfrutar de Blu-ray 3D Discs com o logótipo 3D*.



1 Prepare a reprodução de um Blu-ray 3D Disc.

- Ligue o sistema a um televisor compatível com 3D, utilizando um cabo HDMI de alta velocidade (fornecido apenas nos modelos de Singapura).
- Defina [Definição Saída 3D] e [Def. Tamanho Ecrã de TV para 3D] em [Configurações do Ecrã] (página 39).

2 Introduza um Blu-ray 3D Disc.

O método de operação difere consoante o disco. Consulte o Manual de Instruções fornecido com o disco.

Sugestão

- Consulte também o manual de instruções do televisor compatível com 3D.

Visualizar as informações de reprodução

Pode verificar as informações de reprodução, etc., carregando em DISPLAY.
As informações apresentadas variam consoante o tipo de disco e o estado do sistema.

Exemplo: quando reproduzir um BD-ROM

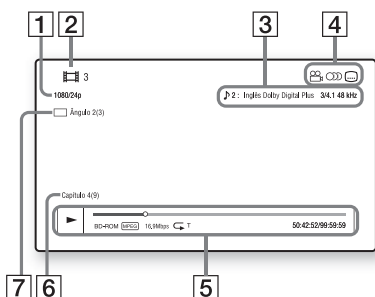

- 1 Resolução de saída/Frequência de vídeo
- 2 O número ou nome do título
- 3 A definição de áudio actualmente seleccionada
- 4 Funções disponíveis (ângulo, legendas)
- 5 Informações de reprodução
Apresenta o modo de reprodução, a barra de estado da reprodução, o tipo de disco, o codec de vídeo, a taxa de bits, o tipo de repetição, o tempo decorrido e o tempo de reprodução total
- 6 Número do capítulo
- 7 O ângulo seleccionado actualmente

Reproduzir a partir de um dispositivo USB

Pode reproduzir ficheiros de vídeo/música/fotografias num dispositivo USB ligado.
Para saber os tipos de ficheiros que podem ser reproduzidos, consulte “Tipos de ficheiros que podem ser reproduzidos” (página 52).

1 Ligue o dispositivo USB à porta USB 1 (página 10) ou à porta USB 2 (página 9).

Consulte as instruções de funcionamento do dispositivo USB antes de o ligar.

2 Prima HOME.

O menu inicial aparece no ecrã do televisor.

3 Prima ←/→ para seleccionar [Vídeo], [Música] ou [Foto].

4 Prima ↑/↓ para seleccionar [Dispositivo USB (USB1)] ou [Dispositivo USB (USB2)] e prima +.

Nota

- Não retire o dispositivo USB durante o funcionamento. Para evitar danificar os dados ou o dispositivo USB, desligue o sistema antes de ligar ou remover o dispositivo USB.

Desfrutar de um iPod/iPhone

Pode desfrutar das músicas/vídeos*/fotografias* e carregar a bateria de um iPod/iPhone através do sistema.

* Apenas nos modelos da Europa e Austrália.

Modelos de iPod/iPhone compatíveis

Actualize o iPod/iPhone com o software mais recente antes de o utilizar com o sistema.

Made for iPod touch 4.ª geração, iPod touch 3.ª geração, iPod touch 2.ª geração, iPod nano 6.ª geração, iPod nano 5.ª geração (câmara de vídeo), iPod nano 4.ª geração (vídeo), iPod nano 3.ª geração (vídeo), iPod classic, iPhone 4S, iPhone 4, iPhone 3GS, iPhone 3G

Para desfrutar de um iPod/iPhone através do sistema

1 (Para os modelos da Europa e Austrália) Ligue o Dock para iPod/iPhone à porta USB 1 (página 10) ou à porta USB 2 (página 9) e coloque o iPod/iPhone no Dock para iPod/iPhone.

Quando reproduzir um ficheiro de vídeo/fotografia, ligue a tomada de saída do Dock para iPod/iPhone à tomada de entrada de vídeo do televisor através de um cabo de vídeo, antes de colocar o iPod/iPhone no Dock para iPod/iPhone.

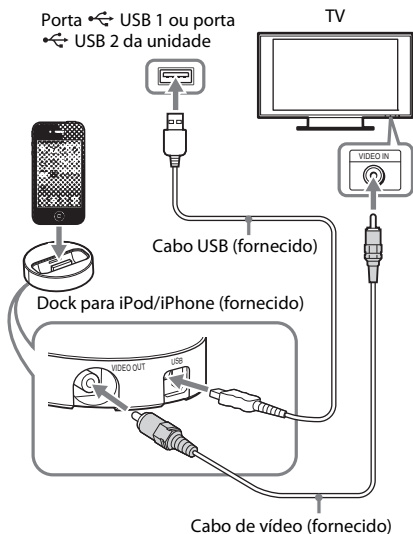

(Para outros modelos) Ligue o iPod/iPhone à porta USB 1 (página 10) ou à porta USB 2 (página 9) com o cabo USB do iPod/iPhone.

2 Prima HOME.

O menu inicial aparece no ecrã do televisor.

3 Prima ←/→ para seleccionar [Vídeo]*, [Música] ou [Foto]*.

* Apenas nos modelos da Europa e Austrália.

4 Prima ↑/↓ para seleccionar [iPod

5 (USB1)] ou [iPod (USB2)] e prima (+).

■ Se tiver seleccionado [Vídeo]* ou [Música] no passo 3

Os ficheiros de vídeo/música são listados no ecrã do televisor. Avance para o passo seguinte.

■ Se tiver seleccionado [Foto] no passo 3*

[Mude a entrada da TV para entrada de vídeo...] é apresentado no ecrã do televisor. Regule o selector de entrada do televisor para que o sinal do iPod/iPhone seja apresentado no ecrã do televisor. Em seguida, inicie a apresentação de diapositivos operando directamente o iPod/iPhone.

* Apenas nos modelos da Europa e Austrália.

6 Prima ←/↑/↓/→ e (+) para seleccionar o ficheiro que deseja reproduzir.

O som do iPod/iPhone é reproduzido no sistema.

Quando reproduzir um ficheiro de vídeo, regule o selector de entrada do televisor para que o sinal do iPod/iPhone seja apresentado no ecrã do televisor. (Apenas nos modelos da Europa e Austrália.)

Poderá controlar o iPod/iPhone utilizando os botões do telecomando fornecido.

Para obter detalhes sobre o funcionamento, consulte as instruções de funcionamento do iPod/iPhone.

Nota

- Para alterar uma definição do sistema, como a definição do modo de som, enquanto visualiza imagens do iPod/iPhone no seu televisor, seleccione a entrada do televisor relativa a este sistema antes de utilizar o sistema. (Apenas nos modelos da Europa e Austrália.)
- Enquanto o sistema está ligado, o iPod/iPhone ligado ao sistema é carregado.
- A Sony não aceita qualquer responsabilidade caso os dados gravados no iPod/iPhone sejam perdidos ou fiquem danificados durante a utilização de um iPod/iPhone ligado a esta unidade.
- Não retire o iPod/iPhone durante o funcionamento. Para evitar danificar os dados ou o iPod/iPhone, desligue o sistema quando ligar ou remover o iPod/iPhone.
- O sistema só reconhece um iPod/iPhone que tenha sido anteriormente ligado ao sistema.
- A função Controlo de Áudio do Sistema não funciona durante a reprodução de ficheiros de vídeo/fotografia através do iPod/iPhone (apenas nos modelos da Europa e Austrália).
- O sistema consegue reconhecer até 5.000 ficheiros (incluindo pastas).

Reproduzir através de uma rede

Desfrutar da Sony Entertainment Network (SEN)

A Sony Entertainment Network serve como gateway que entrega conteúdos da Internet seleccionados e uma variedade de entretenimento on-demand à unidade.

Sugestão

- Alguns conteúdos da Internet requerem o registo através de um PC para poderem ser reproduzidos. Para obter mais detalhes, visite o seguinte Web site:

Para os clientes na Europa e na Rússia:
<http://support.sony-europe.com/hub/hub.html>

Para os clientes de outros países/regiões:
<http://www.sony-asia.com/section/support>

- Certos conteúdos poderão não estar disponíveis em alguns países/regiões.

- 1 Prepare para Sony Entertainment Network.**
Ligue o sistema a uma rede (página 17).
- 2 Prima SEN.**
- 3 Prima $\leftarrow/\uparrow/\downarrow/\rightarrow$ para seleccionar o conteúdo da Internet e uma variedade de entretenimento on-demand e, em seguida, prima \oplus .**

Painel de controlo de transmissão de vídeo em sequência

O painel de controlo aparece quando é iniciada a reprodução de um ficheiro de vídeo. Os itens apresentados podem variar consoante o fornecedor de conteúdos de Internet.

Para visualizar novamente, prima DISPLAY.

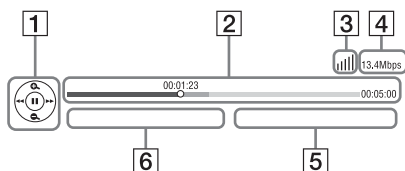

- 1** Ecrã de controlo
Prima $\leftarrow/\uparrow/\downarrow/\rightarrow$ ou \oplus para as operações de reprodução.
- 2** Barra de estado da reprodução
Barra de estado, cursor a indicar a posição actual, tempo de reprodução, duração do ficheiro de vídeo
- 3** Indicador de condição da rede
 Indica a potência de sinal de uma ligação sem fios.
 Indica uma ligação com fios.
- 4** Velocidade de transmissão de rede
- 5** O nome do ficheiro de vídeo seguinte
- 6** O nome do ficheiro de vídeo actualmente seleccionado

Reproduzir ficheiros numa rede doméstica (DLNA)

É possível reproduzir ficheiros de vídeo/música/fotografia noutros componentes com a certificação DLNA, ligando-os à sua rede doméstica.

Esta unidade pode ser utilizada como leitor e renderer.

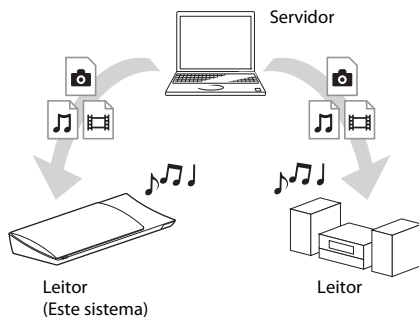

- Servidor: Armazena e envia ficheiros
- Leitor: Recebe e reproduz ficheiros do servidor
- Renderer: Recebe e reproduz ficheiros do servidor, podendo ser operado por outro componente (controlador)
- Controlador: Controla o componente renderer



Prepare a utilização da função DLNA.

- Ligue o sistema a uma rede (página 17).
- Prepare outros componentes com a certificação DLNA. Para obter detalhes, consulte as instruções de funcionamento dos componentes.

Para reproduzir ficheiros armazenados num servidor DLNA através do sistema (leitor DLNA)

Selecione o ícone do servidor DLNA em  [Vídeo],  [Música] ou  [Foto] no menu principal e, em seguida, selecione o ficheiro que pretende reproduzir.

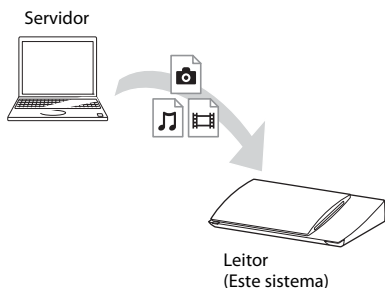

Para reproduzir ficheiros remotos operando o sistema (renderer) através de um controlador DLNA

É possível operar o sistema com um controlador com a certificação DLNA, como o iPhone, ao reproduzir ficheiros armazenados num servidor DLNA.

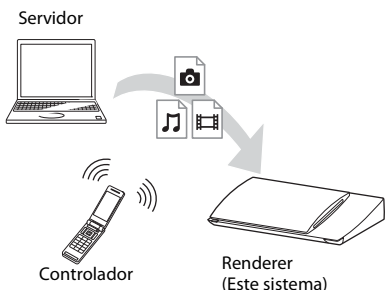

Controle este sistema utilizando um controlador DLNA.

Para obter detalhes sobre o funcionamento, consulte as instruções de funcionamento do controlador DLNA.

Nota

- Não opere o sistema simultaneamente com o telecomando fornecido e um controlador DLNA.
- Para obter detalhes sobre o controlador DLNA, consulte as instruções de funcionamento do controlador DLNA.

Sugestão

- O sistema é compatível com a função “Reproduzir em” do Windows Media® Player 12 fornecido com o Windows 7.

Reproduzir a mesma música em divisões diferentes (PARTY STREAMING)

É possível reproduzir a mesma música simultaneamente em todos os componentes Sony que sejam compatíveis com a função PARTY STREAMING e estejam ligados à sua rede doméstica.

Os conteúdos em  [Music] e as funções “FM” e “AUDIO” podem ser utilizados com a função PARTY STREAMING.

Existem dois tipos de componentes compatíveis com PARTY STREAMING.

- Anfitrião da PARTY: Reproduz e envia música.
- Convidado da PARTY: Reproduz música enviada pelo anfitrião da PARTY.

Esta unidade pode ser utilizada como anfitrião da PARTY ou convidado da PARTY.

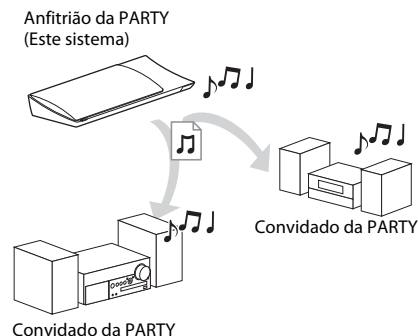

Prepare para PARTY STREAMING.

- Ligue o sistema a uma rede (página 17).
- Ligue os componentes que sejam compatíveis com a função PARTY STREAMING.

Para utilizar o sistema como o anfitrião da PARTY

Selecione uma faixa em [Music], uma estação de rádio em [Rádio], ou [AUDIO] em [Introd.], prima OPTIONSe, em seguida, selecione [Iniciar PARTY] no menu de opções para iniciar. Para fechar, prima OPTIONSe, em seguida, selecione [Fechar PARTY] no menu de opções.

Nota

- Se for reproduzido conteúdo não compatível com a função PARTY STREAMING, o sistema fecha a PARTY automaticamente.

Para utilizar o sistema como um convidado da PARTY

Selecione [PARTY] em [Music] e, em seguida, selecione o ícone do dispositivo anfitrião da PARTY.

Para sair da PARTY, prima OPTIONSe, em seguida, selecione [Sair de PARTY]. Para fechar a PARTY, prima OPTIONSe, em seguida, selecione [Fechar PARTY].

Nota

- A venda e a gama de produtos compatíveis com a função PARTY STREAMING variam consoante a área.

Procurar informações sobre vídeos/músicas

É possível obter informações sobre conteúdos utilizando a tecnologia Gracenote e procurar informações relacionadas.

- 1 Ligue o sistema a uma rede (página 17).**
- 2 Introduza um disco ou ligue um dispositivo USB com conteúdos sobre os quais pretenda procurar informações.**

Pode efectuar uma procura de vídeo a partir de um BD-ROM ou DVD-ROM e uma procura de música a partir de um CD-DA (CD de música).

- 3 Prima para seleccionar [Vídeo] ou [Music].**

- 4 Prima para seleccionar [Procurar Vídeo] ou [Procurar Música].**

As informações sobre o conteúdo são apresentadas.

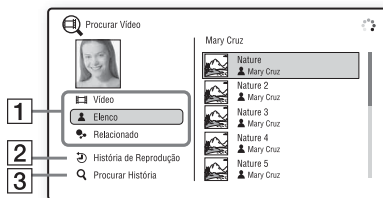

- 1 Detalhes do conteúdo**
Apresenta uma lista de informações relacionadas, como o título, os actores, a faixa ou o intérprete.
- 2 [História Reprodução]**
Apresenta uma lista de títulos de BD-ROM/DVD-ROM/CD-DA (CD de música) reproduzidos anteriormente. Selecione um título para obter informações sobre o conteúdo.
- 3 [Procurar História]**
Apresenta uma lista de procuras efectuadas anteriormente através da função [Procurar Vídeo] ou [Procurar Música].

Para procurar mais informações relacionadas

Selecione um item nas listas e, em seguida, selecione o serviço para procuras.

Opções disponíveis

Estão disponíveis várias definições e operações de reprodução ao carregar em OPTIONS. As opções disponíveis variam consoante a situação.

Opções comuns

Opção	Detalhes
[Sound Mode]	Altera a configuração do modo de som (página 20).
[Definição aleatória] (apenas iPod/iPhone)	Define a reprodução aleatória.

Opção	Detalhes
[Repetir Definição]	Define a reprodução repetitiva.
[Menu 3D]	[3D Simulado]: Ajusta o efeito 3D simulado. [Ajuste de Profundidade 3D]: Ajusta a profundidade das imagens 3D. [Reprodução 2D]: Define a reprodução para imagem 2D.
[Reproduzir/Parar]	Inicia ou pára a reprodução.
[Reprod do início]	Reproduz o item a partir do início.
[Iniciar PARTY]	Inicia uma PARTY com a fonte selecionada. Esta opção poderá não aparecer consoante a fonte.
[Sair de PARTY]	Sai de uma Party em que o sistema esteja a participar. A função PARTY STREAMING continua com os outros dispositivos participantes.
[Fechar PARTY]	Para o Anfitrião da PARTY: Fecha uma Party. Para um convidado da Party: Fecha a Party em que o sistema está a participar. A função PARTY STREAMING termina para todos os outros dispositivos participantes.

Apenas [Vídeo]

Opção	Detalhes
[SINC A/V]	Ajusta o intervalo entre a imagem e o som. Para mais informações, consulte “Ajustar o atraso entre a imagem e o som” (página 28).
[Definição Saída 3D]	Define se emite automaticamente ou não vídeo em 3D. Nota • O vídeo em 3D da tomada HDMI (IN 1) ou HDMI (IN 2) é emitido independentemente desta definição.

Opção	Detalhes
[Config. Vídeo]	<ul style="list-style-type: none"> [Modo Qualid Imagem]: Selecciona as definições de imagem. [Auto], [Personalizar1] e [Personalizar2] só estão disponíveis para ligações HDMI. [Remisturar Textura]: Ajusta a nitidez e o detalhe das extremidades. [Super Resolução]: Melhora a resolução. [Suavização]: Reduz a presença de bandas no ecrã, suavizando as gradações em áreas planas. [Remisturar Contraste]: Dispõe automaticamente os níveis de preto e branco de modo a que o ecrã não esteja demasiado escuro e a imagem esteja modulada. [Preto Claro]: Ajusta a apresentação dos elementos escuros da imagem. Os sombreados não são suprimidos na totalidade, permitindo tons de preto correctamente reproduzidos.
[Pausar]	Pausa a reprodução.
[Menu Superior]	Apresenta o Menu Superior do BD ou DVD.
[Menu/Menu de Contexto]	Apresenta o menu de contexto do BD-ROM ou o menu do DVD.
[Procurar Título]	Procura um título em BD-ROM/DVD VIDEO e inicia a reprodução a partir do início.
[Procurar Capítulo]	Procura um capítulo e inicia a reprodução a partir do início.
[Áudio]	Selecciona o formato de áudio/a faixa.
[Legenda]	Selecciona o idioma das legendas quando são gravadas legendas multi-idioma num BD-ROM/DVD VIDEO.

Opção	Detalhes
[Ângulo]	Muda para outros ângulos de visualização quando são gravados vários ângulos em BD-ROM/DVD VIDEO.
[Conteúdo IP NR Pro]	Ajusta a qualidade da imagem do conteúdo da Internet.
[Procurar Vídeo]	Apresenta informações sobre o BD-ROM/DVD-ROM, com base na tecnologia Gracenote.

Apenas [Music]

Opção	Detalhes
[Adic Slideshow BGM]	Regista ficheiros de música na memória USB como música de fundo para uma apresentação de diapositivos (BGM).
[Procurar Música]	Apresenta informações sobre o CD de áudio (CD-DA), com base na tecnologia Gracenote.

Apenas [Foto]

Opção	Detalhes
[Slideshow]	Inicia uma apresentação.
[Vel Slideshow]	Altera a velocidade da apresentação.
[Efeito Slideshow]	Define o efeito ao reproduzir uma apresentação.
[Slideshow BGM]	<ul style="list-style-type: none"> • [Deslig.]: Desactiva a função. • [Minha Música USB]: Define os ficheiros de música registados em [Adic Slideshow BGM]. • [Reprod. CD Música]: Define as faixas em CD-DAs (CDs de música).
[Comutar Visor]	Muda entre [Vista de Grelha] and [Vista de Lista].
[Rodar p/ Esq]	Roda a fotografia no sentido contrário ao dos ponteiros do relógio em 90 graus.
[Rodar p/ Direita]	Roda a fotografia no sentido dos ponteiros do relógio em 90 graus.
[Ver Imagem]	Apresenta a imagem seleccionada.

Ajustar o atraso entre a imagem e o som

(SINC A/V)

Quando o som não corresponder às imagens do ecrã do televisor, pode regular o atraso entre a imagem e o som.

O método de definição varia dependendo da função.

Durante a reprodução através de uma função que não seja "FM" ou "TV"

1 Prima OPTIONS.

O menu de opções é apresentado no ecrã do televisor.

2 Prima \uparrow/\downarrow para seleccionar [SINC A/V] e, em seguida, prima \oplus .

3 Prima \leftarrow/\rightarrow para ajustar o atraso entre a imagem e o som.

Pode ajustar de 0 ms a 300 ms em incrementos de 25 ms.

4 Prima \oplus .

A programação está concluída.

Durante a reprodução através da função "TV"

1 Prima OPTIONS.

O menu de opções é apresentado no visor do painel frontal.

2 Prima \uparrow/\downarrow repetidamente até que "SINC A/V" seja apresentado no visor do painel frontal e, em seguida, prima \oplus ou \rightarrow .

3 Prima \uparrow/\downarrow para ajustar o atraso entre a imagem e o som.

Pode ajustar de 0 ms a 300 ms em incrementos de 25 ms.

4 Prima \oplus .

A programação está concluída.

5 Prima OPTIONS.

O menu de opções apresentado no visor do painel frontal é desactivado.

Seleccionar o formato de áudio, faixas multi-idioma ou o canal

Quando o sistema reproduzir um BD/DVD VIDEO gravado em vários formatos de áudio (PCM, Dolby Digital, áudio MPEG ou DTS) ou faixas multi-idioma, pode alterar o formato de áudio ou o idioma.

Com CD, pode seleccionar o som a partir do canal direito ou esquerdo e ouvir o som do canal seleccionado através dos altifalantes da direita e da esquerda.

Prima AUDIO repetidamente durante a reprodução para seleccionar o sinal de áudio pretendido.

A informação de áudio aparece no ecrã do televisor.

■ BD/DVD VIDEO

A escolha do idioma varia com o tipo de BD/DVD VIDEO.

Se aparecerem 4 dígitos, estes indicam um código de idioma. Consulte “Lista de códigos de idioma” (página 55) para confirmar o idioma que o código representa. Se aparecer o mesmo idioma duas ou mais vezes, o BD/DVD VIDEO está gravado em vários formatos de áudio.

■ DVD-VR

Aparecem os tipos de faixas de áudio gravados num disco.

Exemplo:

- [♪ Estéreo]
- [♪ Estéreo (Áudi1)]
- [♪ Estéreo (Áudi2)]
- [♪ Princip]
- [♪ Sub]
- [♪ Principal/Sub]

Nota

- [♪ Estéreo (Áudi1)] e [♪ Estéreo (Áudi2)] não é apresentado quando só existe uma sequência de áudio gravada no disco.

■ CD

- [♪ Estéreo]: O som estéreo normal.
- [♪ 1/Es]: O som do canal esquerdo (monaural).
- [♪ 2/Di]: O som do canal direito (monaural).
- [♪ E+D]: O som dos canais esquerdo e direito, emitido a partir de cada altifalante individual.

Desfrutar do som de uma banda Multiplex

(DUAL MONO)

Quando o sistema recebe ou reproduz um sinal de difusão multiplex Dolby Digital, pode desfrutar do som de difusão multiplex.

Nota

- Para receber um sinal Dolby Digital, tem de ligar um televisor ou outro componente à tomada TV (DIGITAL IN OPTICAL) através de um cabo digital óptico (páginas 14, 15). Se a tomada HDMI IN do seu televisor for compatível com a função Audio Return Channel (páginas 14, 42), poderá receber um sinal Dolby Digital através de um cabo HDMI.

Prima AUDIO repetidamente até aparecer o sinal que pretende no visor do painel frontal.

- “MAIN”: Será emitido o som do idioma principal.
- “SUB”: Será emitido o som do idioma secundário.
- “MAIN/SUB”: Será emitida uma mistura do som do idioma principal e do secundário.

Ouvir rádio

- 1** Prima **FUNCTION** repetidamente até “FM” ser apresentado no visor do painel frontal.
- 2** Selecciona a estação de rádio.

Sintonização automática

Prima **TUNING +/-** sem soltar até que o varrimento automático comece.

[Sintonização Auto] aparece no ecrã do televisor. O varrimento pára quando o sistema sintoniza uma estação.

Para cancelar a sintonização automática, prima qualquer botão que não seja \triangleleft +/-.

Sintonização manual

Prima **TUNING +/-** repetidamente.

- 3** Ajuste o volume premindo \triangleleft +/-.

Se um programa FM for ruidoso

Se um programa FM for ruidoso, pode seleccionar uma recepção monaural. Não haverá efeito estéreo, mas a recepção será melhor.

- 1** Prima **OPTIONS**.
O menu de opções é apresentado no ecrã do televisor.
- 2** Prima \uparrow/\downarrow para seleccionar [Modo FM] e, em seguida, prima \oplus .
- 3** Prima \uparrow/\downarrow para seleccionar [Mono].
 - [Estéreo]: Recepção estéreo.
 - [Mono]: Recepção mono.
- 4** Prima \oplus .
A programação está concluída.

Sugestão

- Pode definir o [Modo FM] separadamente para cada estação pré-programada.

Para desligar o rádio

Prima **I/⏻**.

Pré-programar estações de rádio

Pode pré-programar até 20 estações. Antes de sintonizar, certifique-se de que reduz o volume até ao mínimo.

- 1** Prima **FUNCTION** repetidamente até “FM” ser apresentado no visor do painel frontal.
- 2** Prima **TUNING +/-** sem soltar até que o varrimento automático comece.
O varrimento pára quando o sistema sintoniza uma estação.
- 3** Prima **OPTIONS**.
O menu de opções é apresentado no ecrã do televisor.
- 4** Prima \uparrow/\downarrow para seleccionar [Memória Predefinida] e, em seguida, prima \oplus .
- 5** Prima \uparrow/\downarrow para seleccionar o número predefinido pretendido e, em seguida, prima \oplus .
- 6** Repita os Passos 2 a 5 para memorizar outras estações.

Para alterar um número pré-programado

Selecione o número predefinido desejado premindo **PRESET +/-** e, em seguida, realize o procedimento a partir do Passo 3.

Seleccionar uma estação pré-programada

- 1** Prima **FUNCTION** repetidamente até “FM” ser apresentado no visor do painel frontal.
A última estação recebida é sintonizada.
- 2** Prima **PRESET +/-** repetidamente para seleccionar a estação pré-programada pretendida.
O número e frequência pré-programados aparecem no ecrã do televisor e no visor do painel frontal.
Sempre que carregar neste botão, o sistema sintoniza uma estação pré-programada.

Sugestão

- Pode seleccionar o número da estação pré-programada directamente, carregando nas teclas numéricas.

Utilizar o Radio Data System (RDS)

(apenas para os modelos da Europa)

O que é o Radio Data System?

O Radio Data System (RDS) é um serviço de transmissão que permite que as estações de rádio enviem informações adicionais juntamente com o sinal regular do programa. Este sintonizador dispõe de funções de RDS fáceis de usar, como a apresentação do nome da estação.

O nome da estação aparece também no ecrã do televisor.

Recepção de transmissões RDS

Basta seleccionar uma estação da banda FM.

Quando sintonizar uma estação que fornece serviços RDS, o nome da estação* aparece no visor do painel frontal.

* Se não receber a difusão RDS, o nome da estação poderá não aparecer no visor do painel frontal.

Nota

- O RDS pode não funcionar convenientemente se a estação sintonizada não transmitir correctamente o sinal de RDS ou se o sinal for fraco.
- Nem todas as estações de FM têm um serviço de RDS, nem fornecem o mesmo tipo de serviços. Se não estiver familiarizado com o sistema RDS, verifique junto das estações locais de rádio as informações sobre os serviços RDS prestados na sua área.

Sugestão

- Durante a recepção de uma transmissão RDS, sempre que premir DISPLAY as informações apresentadas no visor do painel frontal mudam do seguinte modo:
Nome da estação → Frequência → Número predefinido → Estado de descodificação* → Nome da estação → ...

* Aparece quando [Efeito de Som] está definido para [Dolby Pro Logic], [DTS Neo:6 Cinema], ou [DTS Neo:6 Music] (página 41).

Utilizar a Função Controlo para HDMI para o “BRAVIA” Sync

Esta função está disponível para televisores com a função “BRAVIA” Sync.

Ligando componentes Sony compatíveis com a função Controlo para HDMI através de um cabo HDMI, a operação é simplificada.

Nota

- Para utilizar a função Sync “BRAVIA”, ligue o sistema e todos os componentes ligados ao sistema após ligar estes através de um cabo HDMI.

Controlo para HDMI - Programação Fácil

É possível definir automaticamente a função [Controlo para HDMI] do sistema activando a definição correspondente no televisor.

Para obter detalhes sobre a função Controlo para HDMI, consulte “[Definições HDMI]” (página 42)

Desligar sistema

Pode desligar o sistema em sincronização com o televisor.

Nota

- O sistema não é desligado automaticamente se estiver a reproduzir música ou se estiver a utilizar a função “FM”.

Reprodução Um Toque

Se premir ► no telecomando, o sistema e o televisor são ligados e a entrada do televisor é definida para a entrada HDMI à qual o sistema está ligado.

Controlo de Áudio do Sistema

Pode simplificar a operação para desfrutar do som do televisor ou de outros componentes.

Pode utilizar o Controlo de Áudio do Sistema do seguinte modo:

- Quando o sistema é ligado, o som do televisor ou de outros componentes pode ser emitido pelos altifalantes do sistema.
- Quando o som do televisor ou de outros componentes é emitido pelos altifalantes do sistema, é possível alterar os altifalantes para os quais o som do televisor é emitido premindo SPEAKERS TV ↔ AUDIO.
- Quando o som do televisor ou de outros componentes é emitido pelos altifalantes do sistema, pode ajustar o volume e desligar o som do sistema operando o televisor.

Audio Return Channel

Pode desfrutar do som do televisor através do sistema, utilizando apenas um cabo HDMI. Para obter detalhes sobre a definição, consulte “[Audio Return Channel]” (página 42).

Mesmo Idioma

Quando muda o idioma das opções de menu do televisor, o idioma das opções de menu do sistema também é mudado após ligar/desligar o sistema.

Controlo de Encaminhamento

Quando executa a Reprodução Um Toque através do componente ligado, o sistema liga-se e define a função do sistema como “HDMI1” ou “HDMI2” (consoante a tomada HDMI que estiver a ser utilizada) e a entrada do televisor é definida automaticamente para a entrada HDMI à qual o sistema está ligado.

Calibrar automaticamente as configurações do altifalante adequadas

[Calibragem Auto]

D.C.A.C. (Digital Cinema Auto Calibration) leva até si a experiência de som ideal, ajustando automaticamente as definições de distância, localização e característica dos altifalantes.

Nota

- O sistema emite um som de teste alto quando a [Calibragem Auto] se inicia. Não pode baixar o volume. Avise as crianças e os vizinhos.
- Antes de efectuar a [Calibragem Auto], certifique-se de que todos os altifalantes estão ligados à unidade.

1 Prima HOME.

O menu inicial aparece no ecrã do televisor.

2 Prima ←/→ para seleccionar [Config.].

3 Prima ↑/↓ para seleccionar [Configurações de Áudio] e, em seguida, prima ⊕.

4 Prima ↑/↓ para seleccionar [Calibragem Auto] e, em seguida, prima ⊕.

Aparece o ecrã de confirmação para [Calibragem Auto].

5 Ligue o microfone de calibração à tomada A.CAL MIC no painel traseiro.

Programe o microfone de calibração ao nível do ouvido, por meio de um tripé, etc. (não fornecido). A parte frontal de cada altifalante deve estar de frente para o microfone de calibração e não deve existir qualquer obstrução entre os altifalantes e o microfone de calibração.

6 Prima ↑/↓ para seleccionar [OK].

Para cancelar, seleccione [Cancelar].

7 Prima ⊕.

Inicia-se [Calibragem Auto].

O sistema ajusta as programações do altifalante automaticamente.

Mantenha-se imóvel durante a medição.

8 Confirme o resultado de [Calibragem Auto].

A distância e o nível de cada altifalante são apresentados no ecrã do televisor.

Nota

- Se a medição falhar, siga a mensagem e, em seguida, tente novamente a [Calibragem Auto].

9 Prima ↑/↓ para seleccionar [OK] ou [Cancelar] e, em seguida, prima ⊕.

■ A medição está OK.

Desligue o microfone de calibração e, em seguida, seleccione [OK]. O resultado está implementado.

■ A medição não está OK.

Siga a mensagem e, em seguida, seleccione [OK] para tentar novamente.

Nota

- Não utilize o sistema enquanto [Calibragem Auto] estiver em curso.

Configurar os altifalantes

[Configurações do Altifalante]

Para obter um som surround da melhor qualidade possível, defina a distância dos altifalantes em relação à posição de escuta. Em seguida, utilize o tom de teste para ajustar o equilíbrio dos altifalantes.

1 Prima HOME.

O menu inicial aparece no ecrã do televisor.

2 Prima ←/→ para seleccionar [Config.].

3 Prima ↑/↓ para seleccionar [Configurações de Áudio] e, em seguida, prima ⊕.

4 Prima ↑/↓ para seleccionar [Configurações do Altifalante] e, em seguida, prima ⊕.

Aparece o ecrã [Configurações do Altifalante].

5 Prima ↑/↓ para seleccionar o item e, em seguida, prima ⊕.

Verifique as seguintes definições.

■ [Distância]

Quando deslocar os altifalantes, certifique-se de que define os parâmetros da posição de escuta em relação aos altifalantes.

Pode definir os parâmetros de 0,0 a 7,0 metros.

[Frontal Esquerdo/Direito] 3,0 m: Defina a distância dos altifalantes frontais.

[Central] 3,0 m: Defina a distância do altifalante central.

[Surround Esquerdo/Direito] 3,0 m: Defina a distância dos altifalantes de surround.

[Subwoofer] 3,0 m: Defina a distância do subwoofer.

■ [Nível]

Pode ajustar o nível do som dos altifalantes. Pode definir os parâmetros de -6,0 dB a +6,0 dB. Para facilitar o ajuste, certifique-se de que define o [Teste de Som] como [Ligado].

[Frontal Esquerdo/Direito] 0,0 dB: Defina o nível dos altifalantes frontais.

[Central] 0,0 dB: Defina o nível do altifalante central.

[Surround Esquerdo/Direito] 0,0 dB: Defina o nível dos altifalantes de surround.

[Subwoofer] 0,0 dB: Defina o nível do subwoofer.

■ [Relocalização]

Pode corrigir virtualmente a posição dos altifalantes para melhorar o efeito de surround.

[Ligado]: Pode ouvir o som de um altifalante relocalizado virtualmente através de [Calibragem Auto].

[Deslig.]: Pode ouvir som a partir da posição real da coluna.

Nota

- Esta definição é reflectida depois de efectuar [Calibragem Auto].

■ [Teste de Som]

Os altifalantes emitem um teste de som para ajustar o [Nível].

[Deslig.]: O tom de teste não é emitido pelos altifalantes.

[Ligado]: O tom de teste é emitido por cada altifalante em sequência durante o ajuste do nível. Se seleccionar uma das opções [Configurações do Altifalante], o teste de som é emitido por cada uma dos altifalantes em sequência.

Ajuste o nível de som do seguinte modo.

- 1** Defina [Teste de Som] para [Ligado].
- 2** Prima \uparrow/\downarrow para seleccionar [Nível] e prima \oplus .
- 3** Prima \uparrow/\downarrow para seleccionar o tipo de altifalante desejado e prima \oplus .
- 4** Prima \leftarrow/\rightarrow para seleccionar o altifalante esquerdo ou direito e, em seguida, prima \uparrow/\downarrow para ajustar o nível.
- 5** Prima \oplus .
- 6** Repita os Passos 3 a 5.
- 7** Prima RETURN.
O sistema regressa ao ecrã anterior.
- 8** Prima \uparrow/\downarrow para seleccionar [Teste de Som] e prima \oplus .
- 9** Prima \uparrow/\downarrow para seleccionar [Deslig.] e, em seguida, prima \oplus .

Nota

- Os sinais do tom de teste não são emitidos pela tomada HDMI (OUT).

Sugestão

- Para ajustar o volume de todas os altifalantes simultaneamente, prima \triangleleft \uparrow/\downarrow .

Utilizar o temporizador de suspensão

Pode definir uma hora pré-programada para desligar o sistema, para poder adormecer a ouvir música. A hora pode ser definida em intervalos de 10 minutos.

Prima SLEEP.

Sempre que premir SLEEP, o ecrã de minutos (o tempo restante) apresentado no visor frontal muda em passos de 10 minutos.

Quando definir o temporizador de suspensão, o tempo restante é apresentado a intervalos de 5 minutos.

Quando o tempo restante for inferior a 2 minutos, “SLEEP” pisca no visor do painel frontal.

Para verificar o tempo restante

Prima SLEEP uma vez.

Para alterar o tempo restante

Prima SLEEP repetidamente para seleccionar a hora pretendida.

Desactivar os botões da unidade

(Bloqueio infantil)

Pode desactivar os botões da unidade (excepto para I/⏻) para evitar uma operação indevida, como uma brincadeira de crianças (função de bloqueio infantil).

Prima ■ na unidade durante mais de 5 segundos.

“LOCKED” é apresentado no visor do painel frontal.

A função de bloqueio infantil é activada e os botões da unidade são bloqueados. (Pode operar o sistema através do telecomando.)

Para cancelar, prima ■ durante mais de 5 de segundos para que “UNLOCK” seja apresentado no visor do painel frontal.

Nota

- Se utilizar os botões da unidade enquanto a função de bloqueio infantil está ligada, “LOCKED” pisca no visor do painel frontal.

Controlar o televisor com o telecomando fornecido

Regulando o sinal do telecomando, poderá controlar o seu televisor com o telecomando fornecido.

Nota

- Se substituir as pilhas do telecomando, é possível que a o número de código predefinido (SONY) seja reposto. Volte a introduzir o número de código apropriado.

Preparar o telecomando para controlar o televisor

Prima TV I/⏻ sem soltar enquanto introduz o código do fabricante do televisor (consulte a tabela) utilizando as teclas numéricas. Em seguida, liberte TV I/⏻.

Se a definição falhar, o código actualmente registado não é alterado. Volte a introduzir o número de código.

Números de código dos televisores que podem ser controlados

Se existir mais do que um número de código na lista, tente introduzir um código de cada vez até localizar o que funciona com o seu televisor.

Fabricante	Número de código
SONY	01 (predefinição)
LG	05
PANASONIC	06
PHILIPS	02, 03, 07
SAMSUNG	02, 08
TOSHIBA	04

Alterar a luminosidade do visor do painel frontal e do indicador de alimentação

Prima DIMMER.

Sempre que premir DIMMER, a luminosidade do visor do painel frontal e do indicador de alimentação é alterada.

Poupar energia no modo de suspensão

Certifique-se de que as definições seguintes são efectuadas:

- [Controlo para HDMI] em [Definições HDMI] está definido como [Deslig.] (página 42).
- [Modo de Início Rápido] está definido como [Deslig.] (página 42).

Navegar em Web sites

1 Prepare para navegar na Internet.

Ligue o sistema a uma rede (página 17).

2 Prima HOME.

O menu inicial aparece no ecrã do televisor.

3 Prima ←/→ para seleccionar [Rede].

4 Prima ↑/↓ para seleccionar [Browser da Internet] e, em seguida, prima ⊕.

O ecrã [Browser da Internet] é apresentado.

Nota

- Alguns websites poderão não ser apresentados correctamente ou não funcionar.

Para introduzir um URL

Selecione [Entrada URL] no menu de opções. Introduza o URL utilizando o teclado de software e, em seguida, selecione [Enter].

Para configurar a página inicial predefinida

Enquanto a página que pretende definir estiver apresentada, selecione [Def. pag. inicial] no menu de opções.

Para regressar à página anterior

Selecione [Página anterior] no menu de opções. Quando a página anterior não é apresentada após seleccionar [Página anterior], selecione [Lista da Janela] no menu de opções e, em seguida, selecione a página à qual pretende voltar na lista.

Para sair do Browser da Internet

Prima HOME.

Ecrã Browser da Internet

Pode verificar as informações do Web site premindo DISPLAY. As informações apresentadas variam consoante o Web site e o estado da página.

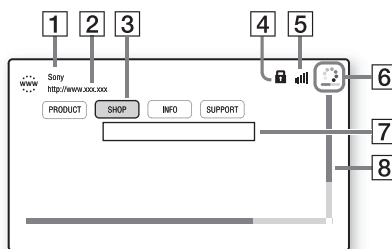

1 Título da página

2 Endereço da página

3 Cursor

Mova premindo ←/↑/↓/→. Coloque o cursor sobre a ligação que pretende ver e, em seguida, prima ⊕. O Web site é apresentado.

4 Ícone SSL

Apresentado quando o URL da ligação é seguro.

5 Indicador de potência de sinal

Apresentado quando o sistema está ligado a uma rede sem fios.

6 Barra de progresso/ícone de carregamento

Apresentado quando a página está a ser lida ou durante a transferência de ficheiros.

- 7 Campo de entrada de texto
Prima \oplus e seleccione [Introd.] no menu de opções para abrir o teclado de software.
- 8 Barra de deslocamento
Prima $\leftarrow/\uparrow/\downarrow/\rightarrow$ para mover a página apresentada para a esquerda, para cima, para baixo ou para a direita.

Opções disponíveis

Estão disponíveis várias definições e operações de reprodução quando prime em OPTIONS. As opções disponíveis variam consoante a situação.

Opções	Detalhes
[Config. do Browser]	Apresenta as definições do Browser da Internet. <ul style="list-style-type: none"> • [Zoom]: Aumenta ou diminui o tamanho do conteúdo apresentado. • [Config. JavaScript]: Define se o JavaScript deve ser activado ou desactivado. • [Config. Cookie]: Define se os cookies do browser devem ou não ser aceites. • [Visual. Alarme SSL]: Define se o SSL deve ser activado ou desactivado.
[Introd.]	Apresenta o teclado de software para introduzir caracteres durante a navegação num website.
[Pausa]	Move o cursor para a linha seguinte num campo de entrada de texto.
[Apagar]	Apaga um carácter à esquerda do cursor durante a introdução de texto.
[Lista da Janela]	Apresenta uma lista de todos os websites actualmente abertos. Permite-lhe regressar a um Web site anteriormente visitando seleccionando o mesmo na janela.
[Lista de Favoritos]	Apresenta a lista de favoritos.
[Entrada URL]	Permite-lhe introduzir um URL quando o teclado de software é apresentado.

Opções	Detalhes
[Página anterior]	Passa para uma página anteriormente apresentada.
[Página seguinte]	Passa para a página seguinte anteriormente apresentada.
[Cancelar carregam.]	Pára o carregamento de uma página.
[Recarregar]	Recarrega a mesma página.
[Adicionar a Favoritos]	Adiciona o Web site actualmente apresentado à lista de favoritos.
[Def. pág. inicial]	Define o Web site actualmente apresentado como página inicial predefinida.
[Abrir na nova janela]	Abre uma ligação numa janela nova.
[Codif. carácter]	Define o código de caracteres.
[Visualizar certificado]	Apresenta os certificados de servidor enviados por páginas que suportam SSL.

Utilizar o Ecrã de configuração

Pode fazer vários ajustes nas opções, por exemplo, de imagem e som. As programações predefinidas aparecem sublinhadas.

Nota

- As programações de reprodução memorizadas no disco têm prioridade sobre as programações do Ecrã de configuração e nem todas as funções descritas deverão funcionar.





1 Prima HOME.







O menu inicial aparece no ecrã do televisor.

2 Prima ←/→ para seleccionar [Config.].

3 Prima ↑/↓ para seleccionar o ícone da categoria de configuração e, em seguida, prima .

Pode configurar as seguintes opções.

Ícone	Explicação
	[Atualizar Rede] (página 38) Actualiza o software do sistema.
	[Configurações do Ecrã] (página 39) Efectua as programações do ecrã de acordo com o tipo de tomadas de ligação.
	[Configurações de Áudio] (página 40) Efectua as programações de áudio de acordo com o tipo de tomadas de ligação.
	[Configurações de visualização BD/DVD] (página 41) Efectua programações detalhadas para reprodução de BD/DVD.
	[Definições de Controlo Parental] (página 41) Efectua programações detalhadas para a função de Controlo Parental.

Ícone	Explicação
	[Definições de Música] (página 42) Efectua programações detalhadas para reprodução de Super Audio CD.
	[Configurações do Sistema] (página 42) Efectua programações relacionadas com o sistema.
	[Definições de Entrada Externa] (página 43) Configura a definição de saltar entrada para cada entrada externa.
	[Configurações de Rede] (página 43) Efectua programações detalhadas para Internet e para a rede.
	[Config. Fácil] (página 44) Executa novamente a Configuração fácil para efectuar programações básicas.
	[A repor] (página 44) Repõe as predefinições de fábrica do sistema.

[Atualizar Rede]

Para mais informações sobre as funções de actualização, consulte o seguinte Web site:

Para os clientes na Europa e na Rússia:
<http://support.sony-europe.com/hub/hub.html>

Para os clientes de outros países/regiões:
<http://www.sony-asia.com/section/support>

Durante uma actualização de software, “UPDATING” é apresentado no visor do painel frontal. Após a actualização estar concluída, a unidade principal desliga-se automaticamente. Aguarde que a actualização de software seja concluída. Não desligue nem ligue a unidade principal nem opere a unidade principal ou o televisor.



[Configurações do Ecrã]

■ [Definição Saída 3D]

[Auto]: Selecciona esta opção em circunstâncias normais.

[Deslig.]: Selecciona esta opção para apresentar todos os conteúdos em 2D.

[Nota]

- O vídeo em 3D da tomada HDMI (IN 1) ou HDMI (IN 2) é emitido independentemente desta definição.

■ [Def. Tamanho Ecrã de TV para 3D]

Define o tamanho do ecrã do televisor compatível com 3D.

[Nota]

- Esta definição não se aplica a vídeo em 3D da tomada HDMI (IN 1) ou HDMI (IN 2).

■ [Tipo TV]

[16:9]: Selecciona esta opção quando ligar um televisor de ecrã panorâmico ou um televisor com uma função de ecrã panorâmico.

[4:3]: Selecciona esta opção quando ligar a um televisor 4:3 sem uma função de ecrã panorâmico.

■ [Formato do Ecrã]

[Completo]: Selecciona esta opção quando ligar um televisor com uma função de ecrã panorâmico. Apresenta uma imagem de ecrã 4:3 no formato 16:9 mesmo num televisor 16:9.

[Normal]: Altera o tamanho da imagem de modo a caber no ecrã com o formato de imagem original.

■ [Modo DVD]

[Letter Box]: Apresenta uma imagem em formato panorâmico com bandas pretas nas partes superior e inferior.



[Pan & Scan]: Apresenta uma imagem de altura integral na totalidade do ecrã, com os lados cortados.

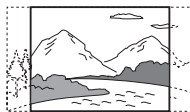

■ [Modo de Conversão de Cinema]

[Auto]: Selecciona esta opção em circunstâncias normais. A unidade detecta automaticamente se o material se baseia em vídeo ou filme e muda para o método de conversão apropriado.

[Vídeo]: O método de conversão adequado ao material baseado em vídeo será sempre seleccionado, independentemente do material.

■ [Formato Saída de Vídeo]

[HDMI]: Por norma, selecciona [Automático]. Selecciona [Resolução Original] para emitir a resolução gravada no disco. (Quando a resolução é inferior a SD, é adaptada para a resolução SD.)

[Vídeo]: Define automaticamente a resolução mais baixa.

■ [Saída BD-ROM 24p]

[Auto]: Emite sinais de vídeo 1920 × 1080p/24 Hz apenas quando está ligado um televisor compatível com 1080/24p, utilizando a tomada HDMI (OUT).

[Ligado]: Selecciona esta opção quando o seu televisor for compatível com sinais de vídeo 1080/24p.

[Deslig.]: Selecciona esta opção quando o seu televisor não for compatível com sinais de vídeo 1080/24p.

■ [Saída DVD-ROM 24p]

[Auto]: Emite sinais de vídeo 1920 × 1080p/24 Hz apenas quando está ligado um televisor compatível com 1080/24p, utilizando a tomada HDMI (OUT).

[Deslig.]: Selecciona esta opção quando o seu televisor não for compatível com sinais de vídeo 1080/24p.

■ [YCbCr/RGB (HDMI)]

[Auto]: Detecta automaticamente o tipo de dispositivo externo e muda para a definição de cor correspondente.

[YCbCr (4:2:2)]: Emite sinais de vídeo YCbCr 4:2:2.

[YCbCr (4:4:4)]: Emite sinais de vídeo YCbCr 4:4:4.

[RGB]: Seleccione esta opção quando ligar a um dispositivo com uma tomada DVI compatível com HDCP.

■ [Saída de Cor Profunda HDMI]

[Auto]: Seleccione esta opção em circunstâncias normais.

[16 bits], [12 bits], [10 bits]: Emite sinais de vídeo de 16 bits/12 bits/10 bits quando o televisor ligado é compatível com Deep Colour.

[Deslig.]: Seleccione esta opção quando a imagem estiver instável ou as cores não parecerem naturais.

■ [SBM] (Super Bit Mapping)

[Ligado]: Suaviza a gradação da saída de sinais de vídeo a partir da tomada HDMI (OUT).

[Deslig.]: Seleccione esta opção quando os sinais de vídeo estiverem distorcidos ou as cores não parecerem naturais.

■ [Modo de Pausa] (apenas BD/DVD VIDEO/DVD-R/DVD-RW)

[Auto]: A imagem, incluindo motivos que se movem de forma dinâmica, é reproduzida sem tremer. Esta posição é a selecção normal.

[Fotograma]: A imagem, incluindo motivos que não se movem de forma dinâmica, é reproduzida em alta resolução.

[Configurações de Áudio]

■ [Configuração MIX de Áudio BD]

[Ligado]: Emite o áudio obtido com a mistura de áudio interactivo e áudio secundário com áudio primário.

[Deslig.]: Emite apenas o áudio primário.

■ [Áudio DRC]

Pode comprimir a gama dinâmica da faixa de áudio.

[Auto]: Realiza a reprodução na gama dinâmica especificada pelo disco (apenas BD-ROM).

[Ligado]: O sistema reproduz a banda sonora com o tipo de gama dinâmica que o engenheiro de som desejou.

[Deslig.]: Sem compressão da gama dinâmica.

■ [Atenuar - AUDIO]

Pode ocorrer distorção quando ouvir um componente ligado às tomadas AUDIO (AUDIO IN L/R). Para evitar a distorção, atenuar o nível de entrada no aparelho.

[Ligado]: Atenua o nível de entrada. O nível de saída será reduzido com esta configuração.

[Deslig.]: Nível de entrada normal.

■ [Saída Áudio]

Pode seleccionar o método de saída no qual o sinal de áudio é emitido.

[Altifalante]: Emite som multicanal apenas a partir dos altifalantes do sistema.

[Altifalante + HDMI]: Emite som multicanal dos altifalantes do sistema e sinais PCM linear de 2 canais da tomada HDMI (OUT).

[HDMI]: Emite som apenas da tomada HDMI (OUT). O formato de som depende do componente ligado.

Nota

- Quando [Controlo para HDMI] está definido como [Ligado] (página 42), [Saída Áudio] é definido automaticamente como [Altifalante + HDMI] e esta definição não pode ser alterada.
- Os sinais de áudio não são emitidos a partir da tomada HDMI (OUT) quando [Saída Áudio] está definido como [Altifalante + HDMI] e [Modo de Entrada Áudio HDMI1] (página 42) está definido como [TV]. (apenas nos modelos da Europa.)
- Quando [Saída Áudio] está definido como [HDMI], o formato do sinal de saída da função "TV" é PCM linear de 2 canais.

■ [Efeito de Som]

Pode definir os efeitos de som do sistema (SOUND MODE configuração (página 20)) como ligado/desligado.

Para uma fonte de 2 canais, pode seleccionar [Dolby Pro Logic], [DTS Neo:6 Cinema], ou [DTS Neo:6 Music] para simular o som surround.

[Sound Mode ligado]: Activa o efeito surround do modo de som (página 20). O limite superior da frequência de amostragem está definido para 48 kHz.

[Dolby Pro Logic]: O sistema simula som surround a partir de fontes de 2 canais e emite som a partir de todos os altifalantes de 5.1 canais (descodificação Dolby Pro Logic).

[DTS Neo:6 Cinema]/[DTS Neo:6 Music]: O sistema simula o som surround a partir de fontes de 2 canais e produz som de 6.1 canais (realiza a descodificação do modo DTS Neo:6 Cinema/DTS Neo:6 Music).

[Deslig.]: Os efeitos de som são desactivados. Pode ouvir o som à medida que este é gravado.

■ [Configurações do Altifalante]

Para obter o melhor som surround possível, configure os altifalantes. Para mais informações, consulte “Configurar os altifalantes” (página 33).

■ [Calibragem Auto]

Pode calibrar automaticamente as definições apropriadas. Para mais informações, consulte “Calibrar automaticamente as configurações do altifalante adequadas” (página 33).

[Configurações de visualização BD/DVD]

■ [Menu de Idioma BD/DVD]

Pode seleccionar o idioma de menu predefinido para BD-ROM ou DVD VIDEO.

Quando selecciona [Selec Código Idioma], aparece o ecrã para introdução do código de idioma. Introduza o código do seu idioma, consultando “Lista de códigos de idioma” (página 55).

■ [Idioma de Áudio]

Pode seleccionar o idioma de faixa predefinido para BD-ROM ou DVD VIDEO. Se seleccionar [Original], é seleccionado o idioma prioritário do disco.

Quando selecciona [Selec Código Idioma], aparece o ecrã para introdução do código de idioma. Introduza o código do seu idioma, consultando “Lista de códigos de idioma” (página 55).

■ [Idioma da Legenda]

Pode seleccionar o idioma das legendas predefinido para BD-ROM ou DVD VIDEO. Quando selecciona [Selec Código Idioma], aparece o ecrã para introdução do código de idioma. Introduza o código do seu idioma, consultando “Lista de códigos de idioma” (página 55).

■ [Camada Reprod Disco Híbrido BD]

[BD]: Reproduz a camada BD.

[DVD/CD]: Reproduz a camada DVD ou CD.

■ [Ligação à Internet de BD]

[Permite]: Selecciona esta opção em circunstâncias normais.

[Não permite]: Impede a ligação à Internet.

[Definições de Controlo Parental]

■ [Senha]

Define ou altere a senha para a função de Controlo Parental. Uma senha permite-lhe definir uma restrição para reprodução de BD-ROM, DVD VIDEO ou vídeo na Internet. Se necessário, pode diferenciar os níveis de restrição para BD-ROM e DVD VIDEO.

■ [Cód Região Controlo Parental]

A reprodução de alguns BD-ROM ou DVD VIDEO pode ser limitada de acordo com a área geográfica. É possível bloquear ou substituir certas cenas por outras diferentes. Siga as instruções apresentadas no ecrã e introduza a sua senha de quatro dígitos.

■ [Controlo Parental de BD]/[Controlo Parental de DVD]/[Controlo Parental Video Internet]

Através do Controlo Parental é possível bloquear ou substituir certas cenas por outras diferentes. Siga as instruções apresentadas no ecrã e introduza a sua senha de quatro dígitos.

■ [Vídeo Internet não classificado]

[Permite]: Permite a reprodução de vídeos da Internet não classificados.

[Bloquear]: Bloqueia a reprodução de vídeos da Internet não classificados.



[Definições de Música]

■ [Camada Reprod. Super Audio CD]

[Super Audio CD]: Reproduz a camada Super Audio CD.

[CD]: Reproduz a camada CD.

■ [Canais de Reprod. Super Audio CD]

[DSD 2ch]: Reproduz a área de 2 canais.

[DSD Multi]: Reproduz a área multicanal.



[Configurações do Sistema]

■ [Idioma OSD]

Pode seleccionar o seu idioma para as opções apresentadas no ecrã do sistema.

■ [Iluminação/Visor]

Pode seleccionar o estado dos botões tácteis (página 9) e do visor do painel frontal (página 10).

[Ligado]: Os botões tácteis e o visor do painel frontal permanecem iluminados.

[Auto]: Os botões tácteis e o visor do painel frontal apagam-se quando o sistema não está a ser utilizado.

■ [Definições HDMI]

[Controlo para HDMI]

[Ligado]: Ligado. Pode utilizar mutuamente os componentes que estão ligados com um cabo HDMI.

[Deslig.]: Desligado.

[Audio Return Channel]

Esta função está disponível quando liga o sistema à tomada HDMI IN de um televisor que seja compatível com a função Audio Return Channel.

[Auto]: O sistema pode receber automaticamente o sinal de áudio digital do televisor através de um cabo HDMI.

[Deslig.]: Desligado.

[Nota]

• Esta função apenas está disponível quando [Controlo para HDMI] está definido como [Ligado].

[Modo de Entrada Áudio HDMI1] (apenas nos modelos da Europa)

Pode seleccionar a entrada de áudio do componente que estiver ligado à tomada HDMI (IN 1).

[HDMI1]: O som do componente que está ligado à tomada HDMI (IN 1) é emitido a partir da tomada HDMI (IN 1).

[TV]: O som do componente que está ligado à tomada HDMI (IN 1) é emitido a partir da tomada TV (DIGITAL IN OPTICAL).

■ [Modo de Início Rápido]

[Ligado]: Encurta o tempo de arranque a partir do modo de suspensão. Pode utilizar o sistema rapidamente após activar esta função.

[Deslig.]: A predefinição.

■ [Unidade de Poupança de Energia]

[Ligado]: Reduz o consumo de energia quando o nível de volume está baixo.

[Deslig.]: Estado normal. O sistema pode emitir o volume de som normal.

■ [Standby Automático]

[Ligado]: Activa a função [Standby Automático]. Quando não utiliza o sistema durante cerca de 30 minutos, o sistema entra automaticamente no modo de suspensão.

[Deslig.]: Desactiva a função.

■ [Visualização Automática]

[Ligado]: Apresenta automaticamente informações no ecrã quando mudar os títulos de visualização, modos de imagem, sinais de áudio, etc.

[Deslig.]: Apresenta informações apenas quando prime DISPLAY.

■ [Protecção de Ecrã]

[Ligado]: Activa a função de protecção de ecrã.

[Deslig.]: Desligado.

■ [Notificação Actualização Software]

[Ligado]: Configura o sistema para o informar sobre versões de software mais recentes (página 38).

[Deslig.]: Desligado.

■ [Configurações Gracenote]

[Auto]: Transfere automaticamente as informações do disco quando pára a reprodução do disco. Para transferir, o sistema tem de estar ligado à rede.

[Manual]: Transfere informações sobre o disco quando [Procurar Vídeo] ou [Procurar Música] está seleccionado.

■ [Informação do Sistema]

Pode visualizar informações sobre a versão de software do sistema e o endereço MAC.

■ [Informação de Licença do Software]

Pode visualizar as informações sobre licenciamento de software.

[Definições de Entrada Externa]

A configuração de saltar é uma funcionalidade prática que lhe permite saltar entradas não utilizadas quando seleccionar uma função.

■ [HDMI1]/[HDMI2]/[TV]/[AUDIO]

[Não saltar]: O sistema não salta a função seleccionada se seleccionar a função premindo FUNCTION.

[Saltar]: O sistema salta a função seleccionada se seleccionar a função premindo FUNCTION.

[Configurações de Rede]

■ [Configurações de Internet]

Ligue previamente o sistema à rede. Para mais informações, consulte “Passo 3: Preparar para a ligação de rede” (página 17).

[Configuração com fios]: Selecciona esta opção quando ligar a um router de banda larga através de um cabo LAN.

[Configuração sem fios (incorp.)]: Selecciona esta opção quando utilizar a LAN sem fios integrada no sistema para uma ligação sem fios à rede.

[Ver Estado da Rede]: Apresenta o estado actual da rede.

Sugestão

- Para obter mais detalhes, consulte as FAQ do seguinte Web Site:

Para os clientes na Europa e na Rússia:
<http://support.sony-europe.com/hub/hub.html>

Para os clientes de outros países/regiões:
<http://www.sony-asia.com/section/support>

■ [Diagnósticos de Ligação de Rede]

Pode executar o diagnóstico de rede para verificar se a ligação de rede foi realizada correctamente.

■ [Definições do Servidor de Ligação]

Define se apresenta ou não o servidor DLNA ligado.

■ [Configurar Renderer]

[Permissão de Acesso Automático]: Define se permite ou não o acesso automático de um controlador DLNA recentemente detectado.

[Seleção Inteligente]: Permite que um controlador Sony DLNA identifique o sistema como componente a operar utilizando os raios infravermelhos. Pode activar ou desactivar esta função.

[Nome de Renderer]: Apresenta o nome do sistema tal como está listado noutros dispositivos DLNA na rede.

■ [Controlo de Acesso Renderer]

Define se aceita ou não os comandos dos controladores DLNA.

■ [Início Automático PARTY]

[Ligado]: Inicia uma PARTY ou acede a uma PARTY existente a pedido de um dispositivo em rede compatível com a função PARTY STREAMING.

[Deslig.]: Desligado.

■ [Registo do Dispositivo Media Remote]

Regista o seu dispositivo “Media Remote”.

■ [Dispositivos Media Remote registados]

Apresenta uma lista de dispositivos “Media Remote” desactivados.

■ [Início Remoto]

[Ligado]: Permite ligar o sistema a partir do dispositivo “Media Remote”.

[Deslig.]: Desligado.



1.2.3 [Config. Fácil]

■ [Configuração Inicial Fácil]

Executa as [Configuração Inicial Fácil] para efectuar programações básicas. Siga as instruções do ecrã.

■ [Configurações Fáceis de Rede]

Executa as [Configurações Fáceis de Rede] para efectuar programações básicas. Siga as instruções do ecrã.

[A repor]

■ [Repor para as predefinições de fábrica]

Pode configurar novamente as definições do sistema para as programações predefinidas, seleccionando o grupo de programações. Todas as programações do grupo serão reiniciadas.

■ [Inicialize Informação Pessoal]

Pode apagar as suas informações pessoais armazenadas no sistema.

Precauções

Sobre segurança

- Para evitar o risco de incêndio ou choque eléctrico, não coloque recipientes com líquidos, como jarras, em cima do sistema, nem o coloque próximo de água, como uma banheira ou um chuveiro. Se deixar cair qualquer objecto sólido ou líquido dentro da caixa do sistema, desligue-o da corrente e mande-o verificar por um técnico qualificado antes de voltar a utilizá-lo.
- Não toque no cabo de alimentação CA com as mãos molhadas. Se o fizer, pode provocar um choque eléctrico.

Fontes de alimentação

- Desligue o aparelho da tomada de parede se não tencionar utilizá-lo durante um período de tempo prolongado. Para desligar o cabo, puxe pela ficha e nunca pelo próprio cabo.

Instalação

- Coloque o sistema num local com ventilação adequada para evitar o seu sobreaquecimento.
- Com um volume de som alto, durante grandes períodos de tempo, a caixa fica quente ao toque. Isto não é uma avaria. No entanto, evite tocar na caixa. Não coloque o sistema num espaço fechado com má ventilação, já que tal poderia provocar o seu sobreaquecimento.
- Não tape os orifícios de ventilação, colocando objectos sobre o sistema. O sistema encontra-se equipado com um amplificador de grande potência. Caso os orifícios de ventilação estejam obstruídos, o sistema pode sobreaquecer e deixar de funcionar correctamente.
- Não coloque o sistema sobre superfícies (tapetes, cobertores, etc.) ou junto de materiais (cortinas, reposteiros) que possam bloquear os orifícios de ventilação.
- Não instale o sistema num espaço fechado, como uma estante ou unidade semelhante.
- Não instale o sistema junto de fontes de calor como, por exemplo, radiadores ou saídas de ar ou num local exposto à luz solar directa, pó excessivo, vibrações mecânicas ou choques.
- Não instale o sistema numa posição inclinada. Este aparelho foi concebido para funcionar apenas na posição horizontal.

- Afaste o sistema e os discos dos componentes com imanes fortes como, por exemplo, fornos de microondas ou altifalantes de som de grandes dimensões.
- Não coloque objectos pesados em cima do sistema.
- Não coloque objectos metálicos em frente ao painel frontal. Poderão limitar a recepção de ondas de rádio.
- Não coloque o sistema num local onde sejam utilizados equipamentos médicos. Poderá causar uma avaria dos equipamentos médicos.
- Se utilizar um pacemaker ou outro dispositivo médico, consulte o seu médico ou o fabricante do dispositivo médico antes de utilizar a função LAN sem fios.

Funcionamento

- Se o sistema for transportado directamente de um local frio para um local quente ou se for colocado numa sala muito húmida, pode ocorrer condensação de humidade nas lentes que se encontram no interior da unidade. Se esta situação ocorrer, o funcionamento do sistema pode ser afectado. Neste caso, retire o disco e deixe o sistema ligado durante cerca de meia hora até que a humidade se evapore.
- Não se esqueça de retirar o disco quando transportar o sistema. Se não o fizer, o disco pode ficar danificado.
- Se deixar cair qualquer coisa dentro da caixa do aparelho, desligue-o da corrente e mande-o verificar por um técnico qualificado antes de voltar a utilizá-lo.

Ajustar o volume

- Não aumente o volume quando estiver a ouvir uma secção com níveis de entrada muito baixos ou sem sinais áudio. Se o fizer, quando reproduzir uma secção com picos de volume, os altifalantes podem ficar danificados.

Limpeza

- Limpe a caixa do aparelho, o painel e os controlos com um pano macio ligeiramente humedecido numa solução de detergente suave. Não utilize nenhum tipo de esfregão abrasivo, pó de limpeza ou solvente, como álcool ou benzina.
Se tiver dúvidas ou problemas relacionados com o seu sistema, contacte o agente Sony da sua zona.

Discos de limpeza, produtos de limpeza de discos/lentes

- Não utilize discos de limpeza ou produtos de limpeza de discos/lentes (incluindo de tipo húmido ou em spray). Estes produtos podem provocar avarias no aparelho.

Substituição de peças

- Se este sistema tiver de ser reparado, as peças reparadas podem ser recolhidas para fins de reutilização ou de reciclagem.

Cor do televisor

- Se os altifalantes provocarem irregularidades na cor do ecrã do televisor, desligue o televisor e volte a ligá-lo passados 15 a 30 minutos. Se a irregularidade na cor persistir, afaste os altifalantes do televisor.

AVISO IMPORTANTE

Cuidado: Este sistema pode manter indefinidamente uma imagem de vídeo fixa ou um menu no ecrã do televisor. Se a imagem de vídeo fixa ou o menu permanecerem no ecrã do televisor durante um longo período de tempo, corre o risco de danificar definitivamente o ecrã do televisor. O risco de ocorrência de uma situação deste tipo é maior nos televisores de retro projecção.

Transportar o sistema

- Antes de deslocar o sistema, certifique-se de que não estão colocados discos e retire o cabo de alimentação CA da tomada de parede.

Notas sobre discos

Manuseamento dos discos

- Para manter o disco limpo, pegue-lhe pelas extremidades. Não toque na sua superfície.
- Não cole papéis nem fita adesiva no disco.



- Não exponha o disco à incidência directa dos raios solares ou a fontes de calor como, por exemplo, saídas de ar quente, nem o deixe dentro de um carro estacionado ao sol, uma vez que a temperatura no seu interior pode subir consideravelmente.
- Depois de reproduzir o disco, guarde-o na respectiva caixa.

Limpeza

- Antes de reproduzir o disco, limpe-o com um pano de limpeza.
Limpe o disco de dentro para fora.



- Não utilize solventes como, por exemplo, benzina, diluente, produtos de limpeza à venda no mercado ou spray anti-estático destinado aos LP de vinil.

Este sistema só pode reproduzir discos circulares standard. A utilização de discos não standard ou não circulares (por exemplo, em forma de cartão, coração ou estrela) poderá provocar uma avaria.

Não utilize um disco com acessórios comercialmente disponíveis, como etiquetas ou um aro.

Resolução de problemas

Se ocorrer algum dos problemas descritos abaixo durante a utilização do sistema, consulte este guia de resolução de problemas para tentar solucioná-lo antes de solicitar a reparação. Se persistir qualquer problema, contacte o agente Sony da sua zona.

Tenha em atenção que, se os técnicos mudarem algumas peças durante a reparação, estas poderão ficar retidas.

Geral

O aparelho não se liga.



→ Verifique se o cabo de alimentação CA está ligado com firmeza.

O telecomando não funciona.

→ A distância entre o telecomando e o aparelho é demasiado grande.
→ As pilhas do telecomando estão fracas.

O disco não é ejectado e não é possível remover o disco mesmo depois de premir .

→ Tente o procedimento seguinte:

- ① Prima  e  continuamente na unidade durante mais de 5 segundos para ejectar o disco.
- ② Remova o disco.
- ③ Desligue o cabo de alimentação CA da tomada de parede e ligue-o novamente após alguns minutos.

O sistema não funciona normalmente.

→ Desligue o cabo de alimentação CA da tomada de parede e ligue-o novamente após alguns minutos.

Mensagens

[Detectou-se uma nova versão do software na rede. Executar actualização em “Actualizar Rede”.] é apresentado no ecrã do televisor.

→ Consulte [Actualizar Rede] (página 38) para actualizar o sistema para uma versão de software mais recente.

“PROTECT” e “PUSH PWR” aparecem alternadamente no visor do painel frontal.

→ Prima  para desligar o sistema e verifique os itens seguintes após “STANDBY” desaparecer.

- Os cabos dos altifalantes + e - estão em curto-circuito?
- Está a usar apenas os altifalantes especificados?
- Há alguma coisa a bloquear os orifícios de ventilação do sistema?
- Depois de verificar os itens acima e de resolver quaisquer problemas, ligue o sistema. Se não conseguir identificar a causa do problema mesmo depois de ter verificado todos os itens acima, contacte o agente Sony da sua zona.

“LOCKED” é apresentado no visor do painel frontal.

→ Programe a função de Bloqueio infantil para desligado (página 35).

“DEMO. LOCK” é apresentado no visor do painel frontal.

→ Contacte o agente Sony ou o centro de assistência técnica autorizado da Sony.

“Exxxx” é apresentado no visor do painel frontal.

→ Contacte o agente Sony ou o centro de assistência técnica autorizado da Sony e indique o código de erro.

 aparece sem quaisquer mensagens no ecrã inteiro.

→ Contacte o agente Sony ou o centro de assistência técnica autorizado da Sony.

Imagem

Não aparece imagem.

→ Verifique o método de saída no seu sistema (página 14).

Não há imagem quando efectua uma ligação de cabo HDMI.

→ A unidade está ligada a um dispositivo de entrada que não é compatível com HDCP (High-bandwidth Digital Content Protection) (“HDMI” não se acende no painel frontal) (página 14).

As imagens 3D da tomada HDMI (IN 1) ou HDMI (IN 2) não aparecem no ecrã do televisor.

- Dependendo do televisor ou do componente de vídeo, as imagens 3D poderão não aparecer.

Não aparece imagem quando a resolução de saída de vídeo seleccionada em [Formato Saída de Vídeo] for incorrecta.

- Nesse caso, pressione sem soltar ► e VOL – na unidade durante mais do que 5 segundos para repor a resolução de saída de vídeo para a resolução mais baixa.

A área escura da imagem é demasiado escura/a área clara é demasiado clara ou pouco natural.

- Defina [Modo Qualid Imagem] para [Normal] (programação predefinida) (página 27).

A imagem não é emitida correctamente.

- Verifique as definições de [Formato Saída de Vídeo] em [Configurações do Ecrã] (página 39).
- Se os sinais digitais e analógicos forem emitidos em simultâneo, defina [Saída BD-ROM 24p] ou [Saída DVD-ROM 24p] em [Configurações do Ecrã] para [Deslig.] (página 39).
- Para BD-ROMs, verifique as definições de [Saída BD/-ROM 24p] em [Configurações do Ecrã] (página 39).

A imagem tem ruído.

- Limpe o disco.
- Se a imagem do sistema passa pelo videogravador para chegar ao televisor, o sinal de protecção contra cópia aplicado a alguns programas de BD/DVD pode afectar a qualidade da imagem. Se os problemas persistirem, mesmo ligando a sua unidade directamente ao televisor, experimente ligá-la a outras tomadas de entrada.

Não é apresentada uma imagem na totalidade do ecrã do televisor.

- Verifique as definições de [Tipo TV] em [Configurações do Ecrã] (página 39).
- O formato do disco é fixo.

Ocorrem irregularidades na cor no ecrã do televisor.

- Se os altifalantes forem utilizadas com um televisor de base CRT ou projector, instale os altifalantes pelo menos a 0,3 m de distância do televisor.

- Se a irregularidade na cor persistir, desligue o televisor uma vez e, em seguida, ligue-o passados 15 a 30 minutos.
- Certifique-se de que nenhum objecto magnético (um pino magnético na banca do televisor, um aparelho de saúde, um brinquedo, etc.) está ao pé dos altifalantes.

Não é apresentada nenhuma imagem após a reprodução de um ficheiro de vídeo/fotografia no iPod/iPhone. (Apenas nos modelos da Europa e Austrália.)

- Selecciona a entrada relativa a este sistema no televisor.

Som

Não se ouve som.

- Os cabos dos altifalantes não estão bem ligados.
- Verifique as programações dos altifalantes (página 33).

O som do componente Super Audio CD que está ligado à tomada HDMI (IN 1) ou HDMI (IN 2) não é emitido.

- HDMI (IN 1) e HDMI (IN 2) não aceitam um formato de áudio que contenha protecção contra cópia. Ligue a saída de áudio analógica do componente às tomadas AUDIO (AUDIO IN L/R) da unidade.

Não é emitido nenhum som do televisor a partir da tomada HDMI (OUT) quando é utilizada a função Audio Return Channel.

- Defina [Controlo para HDMI] em [Definições HDMI] das [Configurações do Sistema] para [Ligado] (página 42). Além disso, defina [Áudio Return Channel] em [Definições HDMI] das [Configurações do Sistema] para [Automático] (página 42).
- Certifique-se de que o seu televisor é compatível com a função Audio Return Channel.
- Certifique-se de que está ligado um cabo HDMI a uma tomada do televisor compatível com a função Audio Return Channel.

O sistema não emite correctamente o som dos programas de televisão quando ligado a uma caixa descodificadora.

- Defina [Audio Return Channel] em [Definições HDMI] das [Configurações do Sistema] para [Deslig.] (página 42).
- Verifique as ligações (página 15).

O som tem muitas interferências.

- Afaste o televisor dos componentes de áudio.
- Limpe o disco.

O som perde o efeito estéreo quando reproduz um CD.

- Selecciona som estéreo carregando em AUDIO (página 29).

O som sai apenas pelo altifalante central.

- O som pode sair apenas pelo altifalante central, dependendo do disco.

Não sai som dos altifalantes de surround ou o som sai com um nível de volume muito baixo.

- Verifique as ligações e as programações dos altifalantes (páginas 13, 33).
- Verifique a configuração do modo de som (página 20).
- Dependendo da fonte, o efeito dos altifalantes de surround pode ser menos perceptível.
- Está a ser reproduzida uma fonte de 2 canais.

Ocorre distorção no som de um componente ligado.

- Reduza o nível de entrada do componente ligado, definindo [Atenuar - AUDIO] (página 40).

Sintonizador

Não consegue sintonizar estações de rádio.

- Verifique se a antena está correctamente ligada. Regule a antena ou ligue uma antena exterior, se for necessário.
- O sinal das estações é muito fraco (quando se utiliza a sintonização automática). Utilize a sintonização manual.

Reprodução

Não consegue reproduzir o disco.

- O código de região do BD/DVD não corresponde ao do sistema.
- Existe humidade condensada no interior do aparelho e pode provocar danos nas lentes. Retire o disco e deixe o aparelho ligado durante cerca de meia hora.
- O sistema não reproduz um disco gravado que não tenha sido finalizado correctamente (página 51).

Os nomes dos ficheiros não são apresentados correctamente.

- O sistema apenas apresenta formatos de carácter compatíveis com ISO 8859-1. Outros formatos de carácter poderão ser apresentados de modo diferente.
- Dependendo do software de gravação utilizado, os caracteres introduzidos podem ser apresentados de modo diferente.

Um disco não começa a reprodução do princípio.

- Foi seleccionada a função Retomar reprodução. Prima OPTIONS, seleccione [Reprod do início] e prima \oplus .

A reprodução não é iniciada a partir do ponto de retoma em que parou a reprodução pela última vez.

- O ponto de retoma pode ser apagado da memória, dependendo do disco, quando
 - abrir o tabuleiro do disco.
 - desligar o dispositivo USB.
 - reproduzir outro conteúdo.
 - desligar a unidade.

O idioma para a banda sonora/legendas ou ângulos não pode ser alterado.

- Experimente utilizar o menu do BD ou do DVD.
- As faixas/legendas multi-idioma ou multi-ângulos não são gravadas no BD ou DVD reproduzido.

Os conteúdos bónus ou outros dados contidos no BD-ROM não conseguem ser reproduzidos.

- Tente o procedimento seguinte:
 - ① Remova o disco.
 - ② Desligue o sistema.
 - ③ Retire e volte a ligar o dispositivo USB (página 22).
 - ④ Ligue o sistema.
 - ⑤ Introduza o BD-ROM com BONUSVIEW/BD-LIVE.

Dispositivo USB

O dispositivo USB não é reconhecido.

- Tente o procedimento seguinte:
 - ① Desligue o sistema.
 - ② Remova e volte a ligar o dispositivo USB.
 - ③ Ligue o sistema.

- Certifique-se de que o dispositivo USB está bem ligado à porta  (USB).
- Verifique se o dispositivo USB ou um cabo está danificado.
- Verifique se o dispositivo USB está ligado.
- Se o dispositivo USB estiver ligado através de um hub USB, desligue-o e ligue o dispositivo USB directamente à unidade.

BRAVIA Internet Video

O som/imagem é fraco/determinados programas são apresentados com perda de detalhe, especialmente em cenas escuras ou de movimento rápido.

- A qualidade de som/imagem pode ser fraca, dependendo dos fornecedores de conteúdos de Internet.
- A qualidade de som/imagem pode ser melhorada, alterando a velocidade da ligação. A Sony recomenda uma velocidade de ligação de, pelo menos, 2,5 Mbps para vídeo de definição normal e 10 Mbps para vídeo de alta definição.
- Nem todos os vídeos contêm som.

A imagem é pequena.

- Prima  para aumentar o zoom.

“BRAVIA” Sync ([Controlo para HDMI])

A função de [Controlo para HDMI] não funciona (“BRAVIA” Sync).

- Verifique se [Controlo para HDMI] está definido como [Ligado] (página 42).
- Se alterar a ligação HDMI desligue o sistema e volte a ligá-lo.
- Se ocorrer uma falha de corrente, defina [Controlo para HDMI] como [Deslig.] e, em seguida, defina [Controlo para HDMI] como [Ligado] (página 42).
- Verifique o seguinte e consulte as instruções de funcionamento fornecidas com o componente.
 - O componente ligado é compatível com a função [Controlo para HDMI].
 - A definição da função [Controlo para HDMI] relativa ao componente ligado está correcta.

Ligação de rede

Não é possível ligar o sistema à rede.

- Verifique a ligação de rede (página 17) e as definições de rede (página 43).

Ligação LAN sem fios

Não consegue ligar o PC à Internet após [Wi-Fi Protected Setup (WPS)] ser efectuado.

- As definições sem fios do router podem alterar-se automaticamente se utilizar a função Wi-Fi Protected Setup antes de ajustar as definições do router. Neste caso, altere as definições sem fios do PC em conformidade.

Não é possível ligar o sistema à rede ou a ligação de rede está instável.

- Verifique se o router LAN sem fios está ligado.
- Verifique a ligação de rede (página 17) e as definições de rede (página 43).
- Dependendo do ambiente de utilização, incluindo o material da parede, as condições de recepção de ondas de rádio ou obstáculos entre o sistema (ou o adaptador LAN sem fios USB) e o router LAN sem fios, a distância de comunicação possível pode ser encurtada. Coloque o sistema e o router LAN sem fios mais próximos um do outro.
- Dispositivos que utilizam uma banda de frequência de 2,4 GHz, como um micro-ondas, Bluetooth ou dispositivo digital sem fios, podem interromper a comunicação. Afaste a unidade desses dispositivos ou desligue esses dispositivos.

O router sem fios pretendido não aparece na lista de redes sem fios.

- Prima RETURN para regressar ao ecrã anterior e tente novamente a [Configuração sem fios (incorp.)]/[Configuração de USB sem fios]. Se o router sem fios pretendido não for ainda detectado, seleccione [Registo manual].

Discos que podem ser reproduzidos

Blu-ray Disc	BD-ROM ¹⁾ BD-R/BD-RE ²⁾
DVD³⁾	DVD-ROM DVD-R/DVD-RW DVD+R/DVD+RW
CD³⁾	CD-DA (CD de música) CD-ROM CD-R/CD-RW Super Audio CD

¹⁾ Uma vez que as especificações Blu-ray Disc são recentes e em evolução, alguns discos poderão não ser reproduzíveis, consoante o seu tipo e versão. Além disso, a saída áudio varia consoante a fonte, a tomada de saída ligada e as programações de áudio seleccionadas.

²⁾ BD-RE: Ver.2.1

BD-R: Ver.1.1, 1.2, 1.3 incluindo BD-R de tipo de pigmento orgânico (tipo LTH)

Os BD-Rs gravados num PC não podem ser reproduzidos se forem graváveis postscripts.

³⁾ Um disco de CD ou DVD não será reproduzido se não tiver sido finalizado correctamente. Para obter mais informações, consulte as instruções de funcionamento fornecidas com o dispositivo de gravação.

Discos que não podem ser reproduzidos

- BD com cartucho
- BDXLs
- DVD-RAM
- HD DVD
- Discos DVD Audio
- PHOTO CD
- Parte de dados de CD-Extras
- Super VCDs
- Lado do material áudio em DualDiscs

Notas sobre discos

Este equipamento destina-se a reproduzir discos que respeitem a norma Compact Disc (CD). Os DualDiscs e alguns dos discos de música codificados com tecnologias de protecção de direitos de autor não estão em conformidade com a norma Compact Disc (CD), por isso, esses discos podem não ser compatíveis com este equipamento.

Nota sobre as operações de reprodução de um BD/DVD

Algumas das operações de reprodução de BD/DVD podem ser definidas intencionalmente pelos fabricantes de software. Como este sistema reproduz BD/DVD de acordo com o conteúdo dos discos concebido pelos fabricantes de software, algumas das operações de reprodução podem não estar disponíveis.

Nota sobre BD/DVD de dupla camada

A imagem e som reproduzidos podem ser momentaneamente interrompidos quando as camadas mudam.

Código de região (apenas BD-ROM/DVD VIDEO)

O sistema tem um código de região impresso na parte inferior da unidade e só pode reproduzir BD-ROM/DVD VIDEO (apenas reprodução) com códigos de região idênticos ou .

Tipos de ficheiros que podem ser reproduzidos

Vídeo

Formato do ficheiro	Extensões
MPEG-1 Video/PS ¹⁾⁵⁾	“.mpg,” “.mpeg,” “.m2ts,”
MPEG-2 Video/PS, TS ¹⁾⁶⁾	“.mts”
Xvid	“.avi”
MPEG4/AVC ¹⁾⁵⁾	“.mkv,” “.mp4,” “.m4v,” “.m2ts,” “.mts”
WMV9 ¹⁾⁵⁾	“.wmv,” “.asf”
AVCHD ²⁾	3)5)
Real video ⁷⁾	“.rmvb”

Música

Formato do ficheiro	Extensões
MP3 (MPEG-1 Audio Layer III)	“.mp3”
AAC/HE-AAC ¹⁾⁴⁾⁵⁾	“.m4a”
WMA9 Standard ¹⁾⁴⁾	“.wma”
LPCM	“.wav”

Fotografias

Formato do ficheiro	Extensões
JPEG	“.jpg,” “.jpeg”
GIF ⁸⁾	“.gif”
PNG ⁸⁾	“.png”
MPO ⁹⁾	“.mpo”

¹⁾ O sistema não reproduz ficheiros codificados com DRM.

²⁾ Compatível com AVCHD Ver.2.0 (AVCHD 3D/ Progressive).

³⁾ O sistema reproduz ficheiros com o formato AVCHD que são gravados com uma câmara de vídeo digital, etc. Para visualizar ficheiros de formato AVCHD, o disco com os ficheiros de formato AVCHD deve estar finalizado.

⁴⁾ O sistema não reproduz ficheiros codificados com Lossless, etc.

⁵⁾ O sistema não reproduz estes ficheiros através da função DLNA.

⁶⁾ O sistema apenas reproduz resolução SD através da função DLNA.

⁷⁾ Apenas os modelos de Singapura.

⁸⁾ O sistema não reproduz ficheiros animados PNG ou GIF.

⁹⁾ Para ficheiros MPO que não sejam 3D, é apresentada a imagem chave ou a primeira imagem.

Nota

- Alguns ficheiros podem não ser reproduzidos dependendo do formato do ficheiro, da codificação do ficheiro, das condições de gravação ou do estado do servidor DLNA.
- Alguns ficheiros editados num PC podem não ser reproduzidos.
- O sistema pode reconhecer os seguintes ficheiros ou pastas em BD, DVD, CD e dispositivos USB:
 - até pastas no 9º nível, incluindo a pasta raiz
 - até 500 ficheiros/pastas num único nível
- O sistema pode reconhecer os seguintes ficheiros ou pastas guardados no servidor DLNA:
 - até pastas no 19º nível
 - até 999 ficheiros/pastas num único nível
- Alguns dispositivos USB podem não funcionar com este sistema.
- O sistema pode reconhecer dispositivos Mass Storage Class (MSC) (como memória flash ou um HDD), dispositivos de captura de imagens fixas (SICD - Still Image Capture Devices) e teclados de 101 teclas.
- Para evitar danificar os dados, a memória USB outros dispositivos, desligue o sistema antes de ligar ou retirar memórias USB ou outros dispositivos.
- O sistema poderá não reproduzir de modo suave ficheiros de vídeo com uma taxa de bits elevada de um DATA CD. Recomenda-se que os ficheiros de vídeo com uma taxa de bits elevada sejam reproduzidos com um DATA DVD ou DATA BD.

Formatos de áudio suportados

Os formatos de áudio suportados por este sistema são os seguintes.

Formato	Função		
	"BD/DVD"	"HDMI1" "HDMI2"	"TV" (DIGITAL IN)
LPCM 2ch	○	○	○
LPCM 5.1ch	○	○	-
LPCM 7.1ch	○	-	-
Dolby Digital	○	○	○
Dolby TrueHD, Dolby Digital Plus	○	-	-
DTS	○	○	○
DTS-ES Discrete 6.1, DTS-ES Matrix 6.1	-	-	-
DTS96/24	○	-	-
DTS-HD High Resolution Audio	○	-	-
DTS-HD Master Audio	○	-	-

○: Formato suportado.

-: Formato não suportado.

Nota

- HDMI (IN 1) e HDMI (IN 2) não recebem som no caso de um formato de áudio que contenha protecção contra cópia, como Super Audio CD ou DVD-Audio.
- Para o formato LPCM de 2 canais, a frequência de amostragem suportada para o sinal digital é até 96 kHz quando utilizar a função "HDMI1" ou "HDMI2" e 48 kHz quando utilizar a função "TV".
- Para o formato LPCM de 5.1 canais, a frequência de amostragem suportada para o sinal digital é até 48 kHz quando utilizar a função "HDMI1" ou "HDMI2".

Características técnicas

Secção do amplificador

POTÊNCIA DE SAÍDA (nominal)

Frente L/Frente R: 78 W + 78 W (a 3 ohms, 1 kHz, 1% THD)

POTÊNCIA DE SAÍDA (referência)

Frontal E/Frontal D/Surround E/Surround D: 125 W (por canal a 3 ohms, 1 kHz)

Central: 250 W (a 6 ohms, 1 kHz)

Subwoofer: 250 W (a 6 ohms, 80 Hz)

Entradas (Análogicas)

AUDIO (AUDIO IN) Sensibilidade: 3,0 V/1,0 V

Entradas (Digitais)

TV (Audio Return Channel/OPTICAL)

Formatos suportados:

LPCM 2CH (até 48 kHz),

Dolby Digital, DTS

HDMI (IN 1)/HDMI (IN 2)

Formatos suportados:

LPCM 5.1CH (até 48 kHz),

LPCM 2CH (até 96 kHz),

Dolby Digital, DTS

Secção de vídeo

Saídas

VIDEO: 1 Vp-p 75 ohms

Secção HDMI

Conector

Tipo A (19 pinos)

Sistema BD/DVD/Super Audio CD/CD

Sistema de formato

de sinal

NTSC/PAL

Secção USB

Porta USB 1/2:

Tipo A (Para ligar uma memória USB, leitor de cartões de memória, câmara fotográfica digital e câmara de vídeo digital)

Secção LAN

Terminal LAN (100)

Terminal100BASE-TX

Secção LAN sem fios

Conformidade com as

normas

IEEE 802.11 b/g/n

Frequência e canal

2,4 GHz - 2,4835 GHz

[CH1 -13]

Secção do sintonizador FM

Sistema

Sintetizador digital de quartzo PLL bloqueado

Intervalo de sintonização

87,5 MHz - 108,0 MHz (passos de 50 kHz)

Antena

Antena de cabo FM

Terminais de antena

75 ohms, não balanceados

Altifalantes

Frontal/Surround (SS-TSB111)

Dimensões (aprox.)	98 mm × 255 mm × 91 mm (l/a/p)
Peso (aprox.)	0,6 kg

Central (SS-CTB111)

Dimensões (aprox.)	331 mm × 59 mm × 57 mm (l/a/p)
Peso (aprox.)	0,5 kg

Subwoofer (SS-WSB111)

Dimensões (aprox.)	191 mm × 326 mm × 376 mm (l/a/p)
Peso (aprox.)	5,6 kg

Geral

Requisitos de alimentação	220 V - 240 V CA, 50/60 Hz
Consumo de energia	Ligado: 135 W Modo de suspensão: 0,3 W (no modo de poupança de energia)
Dimensões (aprox.)	460 mm × 74 mm × 226 mm (l/a/p) incl. peças salientes
Peso (aprox.)	3,5 kg

O design e as características técnicas estão sujeitos a alterações sem aviso prévio.

- Consumo de energia em modo de suspensão 0,3 W.
- Mais de 85% da eficiência de potência do bloco amplificador é obtida com o amplificador totalmente digital, S-Master.

Lista de códigos de idioma

A grafia dos idiomas está em conformidade com a norma ISO 639: 1988 (E/F).

Código	Idioma	Código	Idioma	Código	Idioma	Código	Idioma
1027	Afar	1183	Irish	1347	Maori	1507	Samoa
1028	Abkhazian	1186	Scots Gaelic	1349	Macedonian	1508	Shona
1032	Afrikaans	1194	Galician	1350	Malayalam	1509	Somali
1039	Amharic	1196	Guarani	1352	Mongolian	1511	Albanian
1044	Arabic	1203	Gujarati	1353	Moldavian	1512	Serbian
1045	Assamese	1209	Hausa	1356	Marathi	1513	Siswati
1051	Aymara	1217	Hindi	1357	Malay	1514	Sesotho
1052	Azerbaijani	1226	Croatian	1358	Maltese	1515	Sundanese
1053	Bashkir	1229	Hungarian	1363	Burmese	1516	Swedish
1057	Byelorussian	1233	Armenian	1365	Nauru	1517	Swahili
1059	Bulgarian	1235	Interlingua	1369	Nepali	1521	Tamil
1060	Bihari	1239	Interlingue	1376	Dutch	1525	Telugu
1061	Bislama	1245	Inupiak	1379	Norwegian	1527	Tajik
1066	Bengali;	1248	Indonesian	1393	Occitan	1528	Thai
	Bangla	1253	Icelandic	1403	(Afan)Oromo	1529	Tigrinya
1067	Tibetan	1254	Italian	1408	Oriya	1531	Turkmen
1070	Breton	1257	Hebrew	1417	Punjabi	1532	Tagalog
1079	Catalan	1261	Japanese	1428	Polish	1534	Sundanese
1093	Corsican	1269	Yiddish	1435	Pashto;	1535	Tonga
1097	Czech	1283	Javanese		Pushto	1538	Turkish
1103	Welsh	1287	Georgian	1436	Portuguese	1539	Tsonga
1105	Danish	1297	Kazakh	1463	Quechua	1540	Tatar
1109	German	1298	Greenlandic	1481	Rhaeto-	1543	Twi
1130	Bhutani	1299	Cambodian		Romance	1557	Ukrainian
1142	Greek	1300	Kannada	1482	Kirundi	1564	Urdu
1144	English	1301	Korean	1483	Romanian	1572	Uzbek
1145	Esperanto	1305	Kashmiri	1489	Russian	1581	Vietnamese
1149	Spanish	1307	Kurdish	1491	Kinyarwanda	1587	Volapük
1150	Estonian	1311	Kirghiz	1495	Sanskrit	1613	Wolof
1151	Basque	1313	Latin	1498	Sindhi	1632	Xhosa
1157	Persian	1326	Lingala	1501	Sangho	1665	Yoruba
1165	Finnish	1327	Laothian	1502	Serbo-Croatian	1684	Chinese
1166	Fiji	1332	Lithuanian	1503	Singhalese	1697	Zulu
1171	Faroese	1334	Latvian; Lettish	1505	Slovak		
1174	French	1345	Malagasy	1506	Slovenian		
1181	Frisian					1703	Não especificado

Lista de Códigos de Regiões/Controlo Parental

Código	Área	Código	Área	Código	Área	Código	Área
2109	Alemanha	2149	Espanha	2333	Luxemburgo	2501	Singapura
2044	Argentina	2424	Filipinas	2363	Malásia	2499	Suécia
2047	Austrália	2165	Finlândia	2362	México	2086	Suíça
2046	Austria	2174	França	2379	Noruega	2528	Tailândia
2057	Bélgica	2200	Grécia	2390	Nova Zelândia	2543	Taiwan
2070	Brasil	2219	Hong Kong	2376	Países Baixos		
2090	Chile	2248	Índia	2427	Paquistão		
2092	China	2238	Indonésia	2428	Polónia		
2093	Colômbia	2239	Irlanda	2436	Portugal		
2304	Coreia	2254	Itália	2184	Reino Unido		
2115	Dinamarca	2276	Japão	2489	Rússia		

Índice remissivo

Numerais

3D 21

A

A repor 44

Actualizar 38

Actualizar Rede 38

Atenuar - AUDIO 40

Audio Return Channel 42

Á

Áudio DRC 40

B

BD-LIVE 21

Bloqueio infantil 35

BONUSVIEW 21

BRAVIA Sync 32

C

Calibragem Auto 33, 41

Camada Reprod Disco

Híbrido BD 41

Camada Reprod. Super

Audio CD 42

Canais de Reprod. Super

Audio CD 42

CD 51

Config. Fácil 18, 44

Configuração Inicial Fácil 44

Configuração MIX de

Áudio BD 40

Configurações de Áudio 40

Configurações de Internet 43

Configurações de Rede 43

Configurações de visualização

BD/DVD 41

Configurações do

Altifalante 33, 41

Distância 34

Nível 34

Configurações do Ecrã 39

Configurações Fáceis de

Rede 44

Configurações Gracenote 43

Configurar Renderer 43

Conteúdo da Internet 24

Controlo de Acesso

Renderer 44

Controlo para HDMI 32, 42

Controlo Parental de BD 42

Controlo Parental de DVD 42

Controlo Parental Vídeo

Internet 42

Cód Região Controlo

Parental 41

Código de região 51

D

D.C.A.C. (Digital Cinema

Auto Calibration) 33

Def. Tamanho Ecrã de TV

para 3D 39

Definição Saída 3D 39

Definições de Controlo

Parental 41

Definições de Entrada

Externa 43

Definições de Música 42

Definições do Servidor

de Ligação 43

Diagnósticos de Ligação

de Rede 43

Discos que podem ser

reproduzidos 51

Dispositivos Media

Remote registados 44

DLNA 24, 43

Dolby Digital 29

DTS 29

DVD 51

E

Efeito de Som 41

F

Formato do Ecrã 39

Formato Saída de Vídeo 39

H

HDMI

YCbCr/RGB (HDMI) 40

I

Idioma da Legenda 41

Idioma de Áudio 41

Idioma OSD 42

Iluminação/Visor 42

Informação de Licença do

Software 43

Informação do Sistema 43

Informações de reprodução 22

Inicialize Informação

Pessoal 44

Início Automático PARTY 44

Início Remoto 44

L

Ligação à Internet de BD 41

Lista de códigos de idioma 55

M

Menu de Idioma BD/DVD 41

Modo de Conversão de

Cinema 39

Modo de Início Rápido 42

Modo de Pausa 40

Modo DVD 39

Modo FM 30

P

Painel frontal 9

Painel traseiro 10

Protecção de Ecrã 43

R

RDS 31

Registo do Dispositivo Media

Remote 44

Repor para as predefinições

de fábrica 44

S

Saída Áudio 40
Saída BD/DVD-ROM
1080/24p 39
Saída de Cor Profunda
HDMI 40
Saída DVD-ROM 24p 39
SBM 40
Senha 41
SINC A/V 28
SLEEP 35
Slideshow 28
Som de uma banda
Multiplex 29
Standby Automático 42

T

Telecomando 11
Teste de Som 34
Tipo TV 39

U

Unidade de Poupança
de Energia 42
USB 22

V

Visor do painel frontal 10
Visualização Automática 43
Vídeo Internet não
classificado 42

W

WEP 18
WPA2-PSK (AES) 18
WPA2-PSK (TKIP) 18
WPA-PSK (AES) 18
WPA-PSK (TKIP) 18

O software deste sistema pode ser actualizado futuramente. Para obter detalhes sobre actualizações disponíveis, visite o seguinte URL.

Para os clientes na Europa e na Rússia:
<http://support.sony-europe.com/hub/hub.html>

Para os clientes de outros países/regiões:
<http://www.sony-asia.com/section/support>



<http://www.sony.net/>



* 4 4 1 8 1 4 4 1 2 * (2)