

# Vícekanálový přijímač AV

Návod k obsluze

STR-DH820

## VAROVÁNÍ

### **Abyste snížili riziko vzniku požáru a zásahu elektrickým proudem, nevystavujte tento přístroj dešti nebo vlhkosti.**

Abyste snížili riziko požáru, nepřikrývejte větrací otvor přístroje novinami, ubrusy, závěsy atd. Nepokládejte na přístroj otevřené zdroje ohně, jako jsou zapálené svíčky.

Abyste snížili riziko vzniku požáru a zásahu elektrickým proudem, nevystavujte tento přístroj zdrojům kapání a stříkání a nepokládejte na něj předměty naplněné tekutinami, jako jsou vázy.

Neinstalujte přístroj do stísněného prostoru, jako je knihovna nebo vestavěná skříňka.

Vzhledem k tomu, že se hlavní zástrčka používá k odpojení jednotky od elektrické sítě, připojte jednotku k snadno dosažitelné zásuvce střídavého proudu. Zaznamenáte-li u jednotky nějakou vadu, odpojte neprodleně hlavní zástrčku ze zásuvky střídavého proudu.

Nevystavujte baterie nebo přístroj s nainstalovanými bateriemi nadměrnému horku, jako je sluneční svit, oheň apod.

Jednotka není odpojena od elektrické sítě, dokud je zapojena do zásuvky střídavého proudu, i když je jednotka jako taková vypnutá.

Nadměrný akustický tlak ze sluchátek může způsobit ztrátu sluchu.



Tento symbol má varovat uživatele před povrchem horkým při dotyku během běžného používání.

## Pro zákazníky ve Spojených státech

### Záznam vlastníka

Číslo modelu a sériové číslo jsou umístěny na zadní části jednotky. Zapište si tato čísla na níže uvedené řádky. Použijte je vždy, když ohledně tohoto výrobku voláte svému prodejci značky Sony.

Číslo modelu \_\_\_\_\_

Sériové číslo \_\_\_\_\_

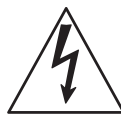

Tento symbol má varovat uživatele před neizolovaným "nebezpečným napětím" v krytu výrobku, které může být dostatečně vysoké na to, aby představovalo nebezpečí elektrického šoku.



Tento symbol má upozornit uživatele na přítomnost důležitých provozních pokynů a pokynů údržby v literatuře dodávané s přístrojem.

### Důležité bezpečnostní pokyny

- 1) Přečtěte si tyto pokyny.
- 2) Dodržujte tyto pokyny.
- 3) Dbejte všech varování.
- 4) Postupujte podle všech pokynů.
- 5) Nepoužívejte tento přístroj v blízkosti vody.
- 6) Čistěte pouze suchou tkaninou.
- 7) Nezakrývejte žádné větrací otvory. Instalujte v souladu s pokyny výrobce.
- 8) Neinstalujte v blízkosti zdrojů tepla, jako jsou radiátory, mřížky topení, kamna nebo jiné přístroje (včetně zesilovačů), které produkují teplo.
- 9) Nemanipulujte se zástrčkou, aby nedošlo k přepólování nebo k vyřazení funkce ochranného kontaktu. Polarizovaná vidlice má dvě čepele, kde je jedna širší než druhá. Vidlice s ochranným kontaktem má dvě čepele a třetí zemnicí hrot. Široká čepel nebo třetí hrot mají bezpečnostní účel. Nehodí-li se dodávaná zástrčka do vaší zásuvky, obraťte se na elektrotechnika ohledně výměny zastaralé zásuvky.
- 10) Vývarujte se přecházení po síťovém kabelu a jeho skřípnutí především u zásuvek, zásuvkových krabic a místa, kde vychází z přístroje.
- 11) Používejte pouze přípojky/příslušenství určené výrobcem.

- 12) Používejte dohromady pouze s pojízdným stolem, stojanem, držákem nebo stolem určeným výrobcem nebo prodáváním společně s přístrojem. Používáte-li pojízdný stůlek, buďte obezřetní, když přemísťujete celou sestavu pojízdného stolu s přístrojem, abyste se vyvarovali zranění při převrácení.



- 13) Při bouřkách nebo při dlouhé době nepoužívání přístroje jej odpojte z elektrické sítě.
- 14) Veškerý servis přenechejte kvalifikovanému servisnímu personálu. Servis je nutný, byl-li přístroj jakýmkoliv způsobem poškozen, např. při poškození síťového kabelu nebo zástrčky, vniknutí tekutiny nebo pádu předmětu dovnitř přístroje, vystavení přístroje dešti nebo vlhkosti, nesprávné funkci nebo upuštění na zem.

**Následující prohlášení FCC platí pouze pro verzi tohoto modelu vyrobenou pro prodej v USA. Ostatní verze nemusí být v souladu s technickými nařízeními FCC.**

**POZNÁMKA:**

Toto zařízení bylo testováno a bylo označeno za vyhovující omezením pro digitální zařízení třídy B, ve shodě s částí 15 pravidel FCC. Tato omezení mají poskytnout odpovídající ochranu před škodlivými poruchami či rušením při domácí instalaci. Toto zařízení vytváří, používá a může vyzařovat radiofrekvenční energii, a není-li nainstalováno a používáno v souladu s pokyny, může způsobit škodlivé poruchy u rádiových komunikací. Není ale zaručeno, že při určité instalaci k poruše nedojde. Způsobí-li toto zařízení škodlivou poruchu na přijmu rádia nebo televize, kterou lze určit vypnutím a zapnutím zařízení, musí se uživatel pokusit opravit poruchu pomocí jednoho nebo více následujících opatření:

- Přeorientujte nebo přemístěte přijímací anténu.
- Prodlužte vzdálenost mezi zařízením a receiverem.
- Připojte zařízení do zásuvky v jiném obvodu, než je zapojen receiver.
- Potřebujete-li pomoc, kontaktujte prodejce nebo zkušeného technika.

**POZOR**

Mějte na paměti, že jakékoliv změny nebo úpravy, které nejsou vysloveně schváleny v této příručce, vás mohou zbavit oprávnění toto zařízení obsluhovat.

Kabel reproduktorů musí být připojený k přístroji a reproduktorům v souladu s následujícími pokyny, snížíte tak riziko úrazu elektrickým proudem.

- 1) Odpojte síťový kabel z ELEKTRICKÉ SÍTĚ.
- 2) Sejměte 10 až 15 mm izolace kabelu reproduktorů.
- 3) Připojte opatrně kabel reproduktorů k přístroji a reproduktorům tak, abyste se nedotkli jádra kabelu reproduktorů rukou. Síťový kabel odpojte z ELEKTRICKÉ SÍTĚ také před odpojením kabelu reproduktorů od přístroje a reproduktorů.

**Pro zákazníky v Evropě**



**Likvidace použitého elektrického a elektronického zařízení (platí v rámci Evropské unie a v ostatních evropských státech se samostatným sběrným systémem)**

Tento symbol na výrobku nebo jeho balení stanoví, že s daným výrobkem nelze nakládat jako s domovním odpadem. Namísto toho jej odevzdejte na příslušném sběrném místě pro recyklaci elektrického a elektronického zařízení. Tím, že tento výrobek zlikvidujete správným způsobem, napomáháte předejít možným škodlivým dopadům na životní prostředí a lidské zdraví, které lze jinak způsobit nevhodným způsobem likvidace tohoto výrobku. Recyklace materiálů napomáhá zachovávat přírodní zdroje. Další podrobnější informace o recyklaci tohoto výrobku získáte na příslušném úřadě místní samosprávy, ve firmě zajišťující svoz odpadu nebo v obchodě, kde jste výrobek zakoupili.



### Likvidace použitých baterií (platí v rámci Evropské unie a v ostatních evropských státech se samostatným sběrným systémem)

Tento symbol na baterii nebo jejím balení stanoví, že s baterií dodávanou s daným výrobkem nelze nakládat jako s domovním odpadem.

Na určitých bateriích může být tento symbol použitý spolu s chemickou značkou. Chemické značky pro rtuť (Hg) nebo olovo (Pb) se na baterii přidávají v případě, že obsahuje více než 0,0005 % rtuti nebo 0,004 % olova.

Tím, že tyto baterie zlikvidujete správným způsobem, napomáháte předejít možným škodlivým dopadům na životní prostředí a lidské zdraví, které lze jinak způsobit nevhodným způsobem likvidace této baterie. Recyklace materiálů napomáhá zachovávat přírodní zdroje.

V případě výrobků, které z důvodů bezpečnosti, výkonu nebo integrity dat vyžadují nepřetržitý připojení k vestavěné baterii, musí být tato baterie vyměněna pouze kvalifikovaným servisním personálem.

Výrobek na konci životnosti odevzdejte na příslušném sběrném místě pro recyklaci elektrického a elektronického zařízení, kde bude baterie zlikvidována v souladu s předpisy.

Pro všechny ostatní typy baterií nahlédněte, prosím, do kapitoly věnované bezpečnému vyjmutí baterie z výrobku. Předejte baterii na vhodné sběrné místo pro recyklaci použitých baterií.

Další podrobnější informace o recyklaci tohoto výrobku nebo baterie získáte na příslušném úřadě místní samosprávy, ve firmě zajišťující svoz odpadu nebo v obchodě, kde jste výrobek zakoupili.

### Poznámka pro zákazníky: Následující informace platí pouze pro zařízení prodávané v zemích s platnými nařízeními EU.

Výrobce tohoto výrobku je Sony Corporation, 1-7-1 Konan Minato-ku Tokyo, 108-0075 Japonsko.

Zástupce pověřený zajištěním elektromagnetické kompatibility (EMC) a bezpečnosti výrobků je společnost Sony Deutschland GmbH, Hedelfinger Strasse 61, 70327 Stuttgart, Německo. S otázkami ohledně servisu a záruky se obraťte na kontaktní adresy uvedené v samostatných servisních a záručních listech.

### Pro zákazníky v Austrálii



### Likvidace použitého elektrického a elektronického zařízení (platí v rámci Evropské unie a v ostatních evropských státech se samostatným sběrným systémem)

## Informace o této příručce

- Pokyny v této příručce platí pro model STR-DH820. Číslo modelu se nachází na spodním pravém předním panelu receiveru. Ilustrace použité v této příručce platí pro model pro USA a mohou se od vašeho modelu lišit. Veškeré provozní odlišnosti jsou označeny v příručce jako "pouze pro evropský model".
- Pokyny v této příručce popisují provoz receiveru s dodávaným dálkovým ovládním. Můžete také použít ovládací tlačítka na receiveru, mají-li stejné nebo podobné popisky jako tlačítka na dálkovém ovládním.

## Autorská práva

Tento receiver má vestavěné systémy Dolby\* Digital a Pro Logic Surround a DTS\*\* Digital Surround System.

\* Vyrobeno pod licencí Dolby Laboratories. Dolby, Pro Logic a symbol "dvojitého D" jsou ochranné známky společnosti Dolby Laboratories.

\*\* Vyrobeno na základě licence podle U.S. Patent č.: 5,451,942; 5,956,674; 5,974,380; 5,978,762; 6,226,616; 6,487,535; 7,212,872; 7,333,929; 7,392,195; 7,272,567 a dalšími platnými a projednávanými americkými a celosvětovými patenty. DTS a symbol jsou registrovanými ochrannými známkami a DTS-HD, DTS-HD Master Audio a loga DTS jsou ochrannými známkami DTS, Inc. Výrobek obsahuje software. © DTS, Inc. Všechna práva vyhrazena.

Součástí receiveru je technologie High-Definition Multimedia Interface (HDMI™). HDMI, logo HDMI a High-Definition Multimedia Interface jsou ochrannými známkami nebo registrovanými ochrannými známkami společnosti HDMI Licensing LLC ve Spojených státech a dalších zemích.

Typ fontu (Shin Go R) instalovaný na tomto receiveru poskytuje společnost MORISAWA & COMPANY LTD. Tyto názvy a jména jsou ochrannými známkami společnosti MORISAWA & COMPANY LTD. a autorská práva na font náleží také společnosti MORISAWA & COMPANY LTD.

iPhone, iPod, iPod classic, iPod nano a iPod touch jsou ochrannými známkami společnosti Apple Inc., registrované v USA a dalších zemích. Všechny ostatní ochranné známky jsou registrovanými ochrannými známkami jejich příslušných vlastníků. V této příručce nejsou uvedeny značky <sup>TM</sup> a ®.



“Made for iPod” a “Made for iPhone” znamená, že elektronické příslušenství bylo specificky navrženo pro propojení s výrobky iPod nebo iPhone a bylo ověřeno vývojářem, aby splňovalo provozní normy společnosti Apple.

Společnost Apple není zodpovědná za provoz tohoto zařízení nebo jeho soulad s bezpečnostními a regulačními normami. Mějte prosím na paměti, že použití tohoto příslušenství se zařízeními iPod a iPhone může ovlivnit výkon bezdrátových systémů.

Logo “x.v.Color (x.v.Colour)” a “x.v.Color (x.v.Colour)” jsou ochrannými známkami Sony Corporation.

“BRAVIA” je ochrannou známkou Sony Corporation.

“PlayStation” je registrovanou známkou Sony Computer Entertainment Inc.

“WALKMAN” je registrovanou ochrannou známkou Sony Corporation.

MICROVAULT je ochrannou známkou Sony Corporation.

Windows Media je také registrovanou ochrannou známkou Microsoft Corporation ve Spojených státech a/nebo dalších zemích.

Technologie audio-kódování MPEG Layer-3 a patenty jsou licencovány od společnosti Fraunhofer IIS a Thomson.

# Obsah

Informace o této příručce.....	4
Dodávané příslušenství.....	7
Popis a umístění součástí.....	9
Začínáme .....	18

## Připojení

1: Instalace reproduktorů .....	19
2: Připojení reproduktorů .....	21
3: Připojení TV .....	23
4a: Připojení video zařízení.....	24
4b: Připojení audio zařízení.....	32
5: Připojení antén .....	33
6: Připojení síťového kabelu.....	33

## Příprava receiveru

Spuštění receiveru .....	34
Nastavení reproduktorů.....	34
Použití funkce AUTO CALIBRATION .....	36
Průvodce operacemi na obrazovce .....	41

## Základní operace

Přehrávání zdrojového zařízení vstupu .....	43
Přehrávání zařízení iPhone/iPod .....	45
Přehrávání zařízení USB.....	48
Nahrávání pomocí receiveru.....	50

## Operace tuneru

Poslech rádia FM/AM.....	51
Přednastavení stanic rádia FM/AM (Preset Tuning).....	52
Příjem vysílání RDS .....	53
(pouze modely pro Evropu, Austrálii a Taiwan)	

## Použití zvuku surround

Výběr zvukového pole.....	54
Použití funkce SOUND OPTIMIZER .....	58
Resetování zvukových polí na výchozí nastavení .....	58

## Vlastnosti “BRAVIA” Sync

Co znamená “BRAVIA” Sync?.....	59
Příprava pro “BRAVIA” Sync.....	59
Přehrávání zařízení s ovládním jedním dotykem (Přehrávání jedním dotykem).....	60
Poslech zvuku z TV přes reproduktory připojené k receiveru (Systémové ovládání audia) .....	61
Vypnutí receiveru s TV (Vypnutí systému) .....	61
Sledování filmů s optimálním zvukovým polem (Synchronizace kina/ režimu kina).....	62
Poslech optimálního zvukového pole pro vybranou kapitolu (Výběr kapitoly).....	62

## Ostatní operace

Přepínání mezi digitálním a analogovým audiem (INPUT MODE) .....	62
Použití zvuku/obrazu z ostatních vstupů (Input Assign).....	63
Použití připojení dvou zesilovačů.....	65
Použití funkcí multi-zone .....	65

## Změna nastavení

Používání nabídky Settings.....	68
Nabídka Speaker Settings .....	69
Surround Settings menu .....	71
Nabídka EQ Settings .....	72
Nabídka Audio Settings .....	72
Nabídka HDMI Settings .....	73
Nabídka System Settings.....	74
Ovládání bez připojení k TV .....	74

## Použití dálkového ovládání

Programování dálkového ovládání.....	80
Reset dálkového ovládání .....	85

## Další informace

Opatření .....	85
Odstraňování problémů .....	86
Specifikace .....	93
Rejstřík .....	96

## Dodávané příslušenství

- Návod k obsluze (tato příručka)
- Průvodce rychlým nastavením
- Seznam nabídek grafického uživatelského rozhraní
- Drátová anténa pro příjem FM (1)



- Oblouková anténa pro příjem AM (1)



- Dálkové ovládání (1)
  - RM-AAP061 (pouze u modelů pro USA a Kanadu)
  - RM-AAP062 (ostatní modely)

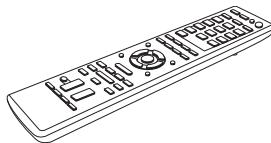

- Baterie R6 (velikost AA) (2)



- Optimalizační mikrofon (ECM-AC2) (1)



## Vkládání baterií do dálkového ovládání

Vložte dvě dodávané baterie R6 (velikost AA) tak, aby souhlasila znaménka  $\oplus$  a  $\ominus$  na bateriích se znázorněním v prostoru pro baterie na dálkovém ovládání.

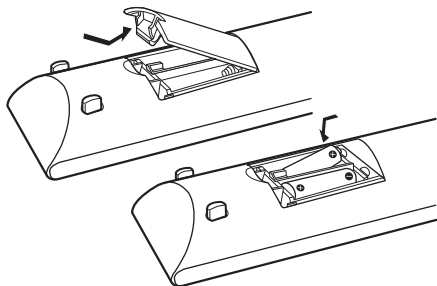

### Poznámky

- Nenechávejte dálkové ovládání na extrémně horkých nebo vlhkých místech.
- Nepoužívejte novou baterii spolu se starou.
- Nemíchejte manganové baterie s ostatními druhy baterií.
- Nevystavujte čidlo dálkového ovládání přímému slunečnímu svitu nebo světelným zařízením. Můžete tím způsobit poruchu.
- Nemáte-li v plánu používat dálkové ovládání delší dobu, vyjměte baterie, abyste se vyvarovali možného poškození z důvodu vytečení baterie a vzniku koroze.
- Když vyměňujete nebo vyjímáte baterie, může se stát, že naprogramované kódy budou smazány. Pokud k tomu dojde, přeprogramujte dálkové ovládání (strana 80).
- Nereaguje-li již receiver na dálkové ovládání, vyměňte všechny baterie za nové.



# Popis a umístění součástí

## Přední panel

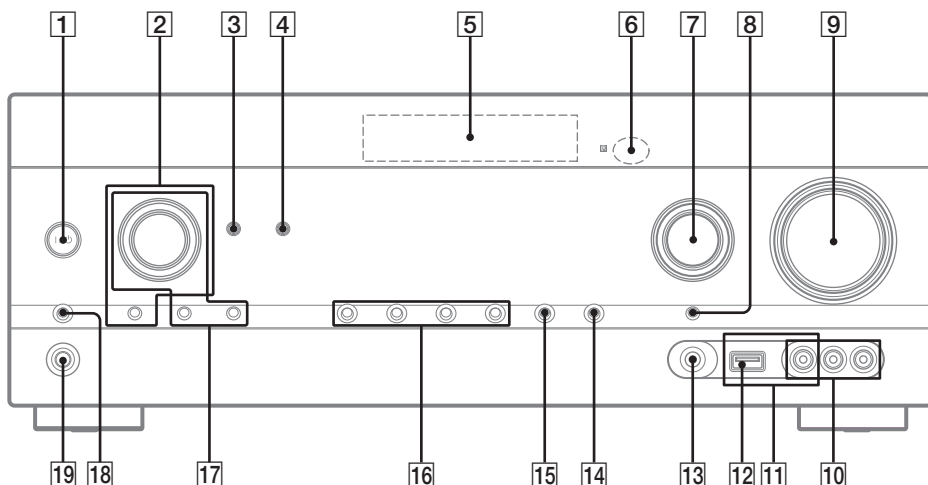

**1** I/⏻ (zapnuto/pohotovostní režim)  
(strana 34, 52, 58)

**2** TONE, TONE MODE

Stisknete opakovaně tlačítko TONE MODE pro výběr možnosti BASS nebo TREBLE. Poté otočte ovládacím prvkem TONE pro změnu úrovně.

**3** SOUND OPTIMIZER (strana 58)

**4** AUTO VOL

Změňte hlasitost automaticky v závislosti na vstupním signálu nebo obsahu přicházejícího z připojeného zařízení (funkce ADVANCED AUTO VOLUME).

Tato funkce je užitečná, např. když je zvuk reklamy hlasitější než zvuk TV programů.

### Poznámky

- Ujistěte se, že snížíte úroveň hlasitosti předtím, než tuto funkci vypnete.
- Protože je tato funkce dostupná pouze pro vstupní signály Dolby Digital, DTS nebo Linear PCM, může se zvuk náhle zesílit při přepnutí na jiné formáty.
- Tato funkce nefunguje v následujících případech.
  - Jsou přijímány signály Linear PCM se vzorkovací frekvencí vyšší než 48 kHz.
  - Dolby Digital Plus, Dolby TrueHD, DTS Jsou přijímány signály 96/24, DTS-HD Master Audio nebo DTS-HD High Resolution Audio.

**5** Zobrazovací panel (strana 10)

**6** Čidlo dálkového ovládání

Přijímá signál z dálkového ovládání.

**7** INPUT SELECTOR (strana 44, 50, 62)

**8** INPUT MODE (strana 62)

**9** MASTER VOLUME (strana 43)

**10** Konektory VIDEO 2 IN (strana 30)

**11** Konektory zařízení iPhone/iPod (strana 29)

Připojujete port USB a video konektor k výstupu audio/video ze zařízení iPhone/iPod.

**12** USB port (strana 32)

**13** Konektor AUTO CAL MIC (strana 37)

**14** DISPLAY (strana 80)

**15** DIMMER

Mění jas zobrazovacího panelu ve 3 úrovních.

**16** 2CH/A.DIRECT, A.F.D., MOVIE (HD-D.C.S.), MUSIC (strana 54, 56)

**17** TUNING MODE, MEMORY/ENTER, TUNING

Stisknete pro používání tuneru (FM/AM). Otočte ovládacím prvkem TUNING pro vyhledávání stanice.

**18** SPEAKERS (strana 36)

**19** Konektor PHONES (strana 87)

## Indikátory na zobrazovacím panelu

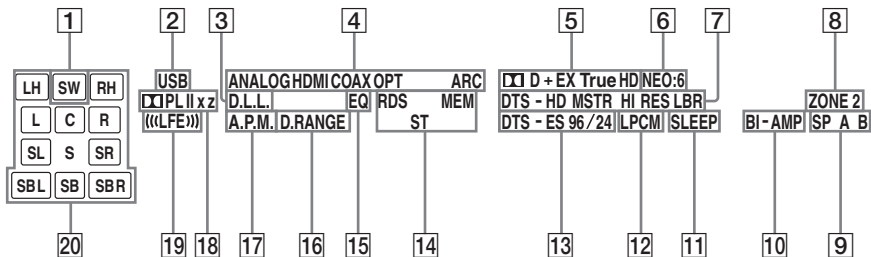

- 1 SW**  
Rozsvítí se, když z konektoru SUBWOOFER vystupuje audio signál.
- 2 USB**  
Rozsvítí se, když je rozpoznáno zařízení iPhone/iPod nebo USB.
- 3 D.L.L.**  
Rozsvítí se, když je aktivována funkce D.L.L. (Digital Legato Linear).
- 4 Indikátor vstupu**  
Rozsvítí se pro určení aktuálního vstupu.
- ANALOG**  
– Nevstupuje žádný digitální signál.  
– INPUT MODE je nastaveno na “ANALOG”.  
– Je zvoleno “A. DIRECT”.
- HDMI**  
Receiver rozpoznal zařízení připojené přes konektor HDMI IN.
- COAX**  
Digitální signál vstupuje přes konektor COAXIAL (strana 62).
- OPT**  
Digitální signál vstupuje přes konektor OPTICAL (strana 62).
- ARC**  
Byl zvolený vstup TV a byly rozpoznány signály zpětného audio kanálu (ARC).
- 5 Indikátor Dolby Digital Surround\***  
Rozsvítí se příslušný indikátor, když receiver dekóduje odpovídající signály formátu Dolby Digital.
- D** Dolby Digital  
 **D EX** Dolby Digital Surround EX  
 **D+** Dolby Digital Plus  
 **TrueHD** Dolby TrueHD
- 6 NEO:6**  
Rozsvítí se, když je aktivován dekodér DTS Neo:6 Cinema/Music (strana 55).
- 7 Indikátor DTS-HD\***  
Rozsvítí se příslušný indikátor, když receiver dekóduje odpovídající signály formátu DTS-HD.
- DTS-HD MSTR** DTS-HD Master Audio  
**DTS-HD HI RES** DTS-HD High Resolution Audio  
**DTS-HD LBR** DTS-HD Low Bit Rate Audio
- 8 ZONE 2**  
Rozsvítí se v případě, že byl povolen provoz v zóně 2.
- 9 SP A/SP B/SP A B (strana 36)**
- 10 BI-AMP**  
Rozsvítí se, když je výběr zadních reproduktorů surround nastaven na “BI-AMP” (strana 65).
- 11 SLEEP**  
Rozsvítí se, když je aktivován časovač vypnutí.
- 12 LPCM**  
Rozsvítí se, když receiver dekóduje lineární signály PCM.
- 13 Indikátor DTS(-ES)\***  
Rozsvítí se příslušný indikátor, když receiver dekóduje odpovídající signály formátu DTS.
- DTS** DTS  
**DTS-ES** DTS-ES  
**DTS 96/24** DTS 96 kHz/24 bit

#### 14 Indikátory ladění

Rozsvítí se, když receiver ladí rozhlasovou stanicí.

#### RDS (pouze modely pro Evropu, Austrálii a Taiwan)

Naladěno na stanici se službami RDS.

#### MEM

Funkce paměti, např. paměť přednastavených stanic (strana 52) atd., je aktivována.

#### ST

Stereo vysílání

#### 15 EQ

Rozsvítí se, když je aktivován ekvalizér.

#### 16 D.RANGE

Rozsvítí se, když je aktivována komprese dynamického rozsahu (strana 71).

#### 17 A.P.M.

Rozsvítí se, když je aktivována funkce A.P.M. (Automatic Phase Matching).

#### 18 Indikátor Dolby Pro Logic

Rozsvítí se příslušný indikátor, když receiver provádí zpracování Dolby Pro Logic. Tato technologie maticového dekodování surround může zlepšit vstupní signály.

<input type="checkbox"/> PL	Dolby Pro Logic
<input type="checkbox"/> PL II	Dolby Pro Logic II
<input type="checkbox"/> PL IIx	Dolby Pro Logic IIx
<input type="checkbox"/> PL IIz	Dolby Pro Logic IIz

#### Poznámka

Tyto indikátory se nemusí rozsvítit v závislosti na nastavení rozmístění reproduktorů.

#### 19 ((LFE))

Rozsvítí se, když přehrávaný disk obsahuje kanál LFE (efekt nízké frekvence) a signál kanálu LFE je skutečně reprodukován.

#### 20 Indikátory kanálů přehrávání

Písmena (L, C, R atd.) určují přehrávané kanály. Podle nastavení reproduktorů se čtvereček okolo písmen mění, čímž se zobrazuje, jak receiver míchá (ohýbá) zvukový zdroj.

LH	Přední výškový levý
RH	Přední výškový pravý
L	Přední levý
R	Přední pravý
C	Středový (monofonní)
SL	Levý surround
SR	Pravý surround
S	Surround (monofonní nebo zařízení surround získané zpracováním Pro Logic)
SBL	Levý zadní surround
SBR	Pravý zadní surround
SB	Zadní surround (zadní zařízení surround získané dekodováním kanálu 6.1)

#### Příklad:

Rozmístění reproduktorů: 3/0.1

Formát nahrávání: 3/2.1

Zvukové pole: A.F.D. AUTO

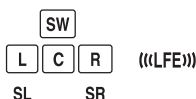

- \* Při přehrávání disku ve formátu Dolby Digital nebo DTS se ujistěte, zda máte připojena veškerá digitální připojení a že INPUT MODE není nastaveno na "ANALOG (strana 62) nebo není vybráno "A. DIRECT".

# Zadní panel

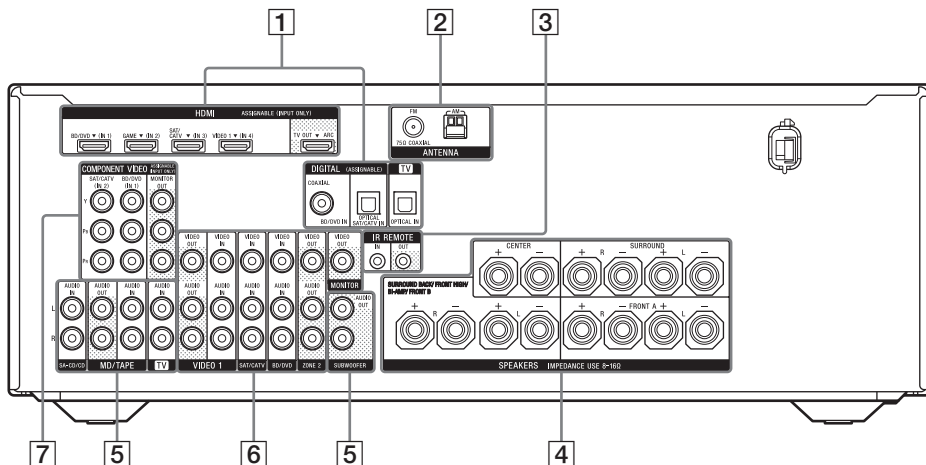

## 1 Sekce DIGITAL INPUT/OUTPUT



Konektory HDMI IN/OUT\*  
(strana 23, 27, 28, 29, 30)



Konektory OPTICAL IN  
(strana 23, 27, 28)



Konektor COAXIAL IN  
(strana 27)

## 5 Sekce AUDIO INPUT/OUTPUT



Bílý (L) Konektory AUDIO IN/OUT  
(strana 23, 32)



Červený (R)



Černý Konektory AUDIO OUT  
(strana 21)

## 2 Sekce ANTENNA



Konektor FM ANTENNA  
(strana 33)



Konektory AM ANTENNA  
(strana 33)

## 6 Sekce VIDEO/AUDIO INPUT/OUTPUT (strana 23, 27, 28, 30)



Bílý (L) Konektory AUDIO IN/OUT



Červený (R)



Žlutý Konektory VIDEO IN/OUT\*

## 3 Ovládá konektory pro zařízení společnosti Sony a ostatní externí zařízení



Konektory IR REMOTE IN/OUT  
(strana 66)

## 4 Sekce SPEAKERS (strana 21)



Konektory AUDIO OUT  
Konektor VIDEO OUT  
(strana 66)

## 7 Sekce COMPONENT VIDEO INPUT/ OUTPUT (strana 23, 27, 28)



Zelený  
(Y)



Modrý  
(P<sub>B</sub>)

Konektory Y, P<sub>B</sub>, P<sub>R</sub> IN/OUT\*.



Červený  
(P<sub>R</sub>)

\* Musíte připojit konektory HDMI TV OUT nebo MONITOR OUT ke svému TV, chcete-li sledovat zvolený vstupní obraz (strana 23).

## Dálkové ovládání

Používejte dodávané dálkové ovládání pro ovládání tohoto receiveru a dalšího zařízení. Dálkové ovládání je předprogramováno pro ovládání audio/video zařízení společnosti Sony. Můžete také naprogramovat dálkové ovládání na ovládání zařízení, které nebylo vyrobeno společností Sony. Pro získání podrobnějších informací nahlédněte do sekce "Programování dálkového ovládání" (strana 80).

- **RM-AAP061 (pouze u modelů pro USA a Kanadu)**
- **RM-AAP062 (ostatní modely)**

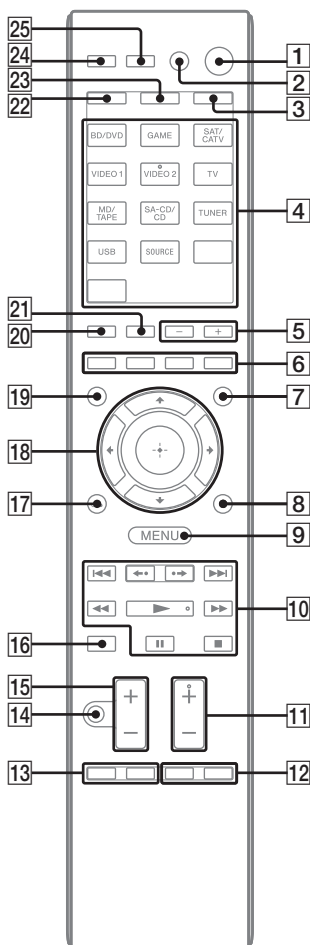

- 1 I/⏻ (zapnuto/pohotovostní režim)**  
Zapne receiver nebo jej přepne do pohotovostního režimu.  
Stisknete-li tlačítko ZONE (3) pro přepnutí dálkového ovládání do režimu zóny 2, můžete vypnout nebo zapnout zónu 2 pomocí I/⏻.

**Úspora energie při pohotovostním režimu**  
Když je "Ctrl for HDMI" nastaveno na "OFF" (strana 59).

- 2 AV I/⏻<sup>1)</sup> (zapnuto/pohotovostní režim)**  
Zapíná nebo vypíná zařízení audio/video, na jehož ovládání je dálkové ovládání naprogramováno.  
Pro zapnutí nebo vypnutí TV stisknete TV (23) a poté stisknete I/⏻.  
Stisknete-li I/⏻ (1) zároveň, vypne se receiver a veškeré ostatní zařízení včetně zesilovače v zóně 2 (SYSTEM STANDBY).

#### **Poznámka**

Funkce AV I/⏻ se automaticky změní pokaždé, když stisknete tlačítko vstupu (4).

- 3 ZONE (strana 67)**

- 4 Tlačítka vstupu<sup>2)</sup>**

Vybíre zařízení, které chcete používat.  
Stisknete-li jakékoliv tlačítko vstupu, receiver se zapne. Tlačítka jsou přiřazena k ovládání zařízení společnosti Sony. Můžete dálkově ovládat naprogramovat na ovládání zařízení, které nebylo vyrobeno společností Sony podle pokynů v "Programování dálkového ovládání" na straně 80.

#### **Tlačítka číslic<sup>1)2)</sup>**

Stisknete tlačítko SHIFT (22), potom stisknete tlačítka číslic pro

- přednastavení/naladění přednastavených stanic (strana 52).
- výběr čísel skladeb. Pro výběr stopy číslo 10 stisknete tlačítko 0/10.
- výběr čísel kanálů.

Stisknete tlačítko TV (23), poté stisknete tlačítka číslic pro výběr kanálů TV.

-/--<sup>1)</sup>

Stisknete tlačítko SHIFT (22), poté stisknete tlačítko -/-- pro výběr režimu volby kanálu, buďto jedna nebo dvě číslice.  
Stisknete tlačítko TV (23), poté stisknete tlačítka číslic pro výběr kanálů TV.

>10<sup>1)</sup>

Stisknete tlačítko SHIFT (22), poté stisknete tlačítko >10 pro výběr čísel stop vyšších než 10.

#### **ENT/MEM<sup>1)</sup>**

Stisknete tlačítko SHIFT (22), potom stisknete tlačítko ENT/MEM pro

- vložení hodnoty po zvolení kanálu, disku nebo stopy pomocí tlačítek číslic.
- uložení stanice během provozu tuneru.

#### **CLEAR<sup>1)</sup>**

Stisknete tlačítko SHIFT (22), poté stisknete tlačítko CLEAR pro smazání chyby při stisknutí nesprávného tlačítka číslic.

#### **Ⓜ<sup>1)</sup> (Text)**

Stisknete tlačítko TV (23), poté stisknete Ⓜ pro zobrazení textové informace.

- 5 SOUND FIELD +/-**

Vybere zvukové pole (strana 54).

- 6 Barevná tlačítka<sup>1)</sup>**

Zobrazí průvodce operacemi na TV obrazovce, když jsou barevná tlačítka k dispozici. Pro provedení požadované operace postupujte podle průvodce operacemi.

- 7 GUI MODE**

Zobrazí nabídku grafického uživatelského rozhraní na obrazovce TV.

- 8 TOOLS/OPTIONS<sup>1)</sup>**

Zobrazí a vybere položky z nabídky voleb. Stisknete tlačítko TV (23), poté stisknete tlačítko TOOLS/OPTIONS pro zobrazení voleb funkcí TV.

- 9 MENU, HOME<sup>1)</sup>**

Zobrazí nabídku pro ovládání zařízení audio/video.  
Stisknete tlačítko TV (23), poté stisknete tlačítko HOME pro zobrazení nabídek Sony TV.

- 10 ⏪/⏩<sup>1)</sup>, ⏮/⏭<sup>1)</sup>, ⏮<sup>1)2)</sup>, ⏭<sup>1)2)</sup>, ⏸<sup>1)</sup>, ⏹<sup>1)</sup>**

Operace přeskočit, zpět/vpřed, přehrát, pauza, stop.

⏪././⏩<sup>1)</sup>

Stisknete pro

- opětovné přehrání předchozí scény nebo rychlé posunutí současné scény.
- přeskočení na předchozí nebo další album při používání zařízení iPhone/iPod.

#### **REPEAT<sup>1)</sup>**

Stisknete tlačítko SHIFT (22), poté stisknete tlačítko REPEAT pro opakované přehrávání stopy nebo adresáře.

#### **SHUFFLE<sup>1)</sup>**

Stisknete tlačítko SHIFT (22), poté stisknete tlačítko SHUFFLE pro přehrávání stopy nebo adresáře v náhodném pořadí.

#### **FOLDER +/-<sup>1)</sup>**

Vybere adresář.

## TUNING +/-<sup>1)</sup>

Vyhledá stanici.

## D.TUNING

Vstoupí do režimu ručního ladění.

### 11 TV CH +/-<sup>1)2)</sup> nebo PROG +/-<sup>1)2)</sup>

Stiskněte tlačítko TV (23), poté stiskněte tlačítko TV CH +/- nebo PROG +/- pro vyhledání přednastavených kanálů TV.

### PRESET +/-<sup>1)2)</sup>

Vybere přednastavené stanice nebo kanály.



Stiskněte tlačítko TV (23), poté stiskněte / pro výběr další nebo předchozí strany v textovém režimu.

### 12 F1/F2<sup>1)</sup>

Stiskněte tlačítko BD/DVD (4), poté stiskněte tlačítko F1 nebo F2 pro výběr zařízení.

#### • DVD/HDD COMBO

F1: HDD

F2: DVD disc, Blu-ray Disc

#### • DVD/VCR COMBO

F1: DVD disc, Blu-ray Disc

F2: VCR

## AUTO VOL

Stiskněte tlačítko AMP (24), poté stiskněte tlačítko AUTO VOL pro automatickou změnu hlasitosti na vstupním signálu nebo obsahu z připojeného zařízení (funkce ADVANCED AUTO VOLUME).

Tato funkce je užitečná, např. když je zvuk reklamy hlasitější než zvuk TV programů.

## Poznámky

- Ujistěte se, že snížíte úroveň hlasitosti předtím, než tuto funkci vypnete.
  - Protože je tato funkce dostupná pouze pro vstupní signály Dolby Digital, DTS nebo Linear PCM, může se zvuk náhle zesílit při přepnutí na jiné formáty.
  - Tato funkce nefunguje v následujících případech.
    - Jsou přijímány signály Linear PCM se vzorkovací frekvencí vyšší než 48 kHz.
    - Dolby Digital Plus, Dolby TrueHD, DTS
- Jsou přijímány signály 96/24, DTS-HD Master Audio nebo DTS-HD High Resolution Audio.

## SLEEP

Stiskněte tlačítko AMP (24), poté stiskněte tlačítko SLEEP pro automatické vypnutí receiveru v určitý čas.

Pokaždé, když stisknete tlačítko SLEEP, displej se následovně cyklicky změní:

0:30:00 → 1:00:00 → 1:30:00 → 2:00:00

→ OFF

## Tip

Pro zjištění zbývajících času do vypnutí receiveru stiskněte tlačítko SLEEP. Zbývajících čas se zobrazí na zobrazovacím panelu. Stisknete-li znovu tlačítko SLEEP, časovač vypnutí bude zrušen.

### 13 BD/DVD TOP MENU<sup>1)</sup>, MENU<sup>1)</sup>

Zobrazí nabídku nebo průvodce na obrazovce TV. Poté použijte / / / (18) a (18) pro provedení operací nabídky.

### TV INPUT<sup>1)</sup> nebo <sup>1)</sup> (výběr vstupu)

Stiskněte tlačítko TV (23), poté stiskněte tlačítko TV INPUT nebo pro výběr vstupního signálu (TV vstup nebo video vstup).

### <sup>1)</sup> (Pozastavení textu)

Stiskněte tlačítko TV (23), poté stiskněte tlačítko pro podržení aktuální stránky v textovém režimu.

### WIDE<sup>1)</sup> nebo <sup>1)</sup> (širokoúhlý režim)

Stiskněte tlačítko TV (23), poté opakovaně stiskněte tlačítko WIDE nebo pro výběr režimu širokoúhlého obrazu.

### 14 MUTING<sup>1)</sup> nebo <sup>1)</sup>

Dočasně vypne zvuk. Stiskněte tlačítko znovu pro obnovení zvuku.

Stiskněte tlačítko TV (23), poté stiskněte tlačítko MUTING nebo pro aktivaci funkce ztlumení TV.

### 15 TV VOL +/-<sup>1)</sup> nebo +/-<sup>1)</sup>

Stiskněte tlačítko TV (23), poté stiskněte tlačítko TV VOL +/- nebo +/- pro změnu úrovně hlasitosti TV.

### MASTER VOL +/-<sup>1)</sup> nebo +/-<sup>1)</sup>

Změní úroveň hlasitosti všech reproduktorů zároveň.



### 16 DISC SKIP/iPhone CTRL<sup>1)</sup>

Stiskněte pro



- přeskočení disku, používáte-li měnič disků.
- vstup do režimu ovládání zařízení iPhone/iPod, používáte-li zařízení iPhone/iPod.

### 17 RETURN/EXIT <sup>1)</sup>



Vrátí se do předchozí nabídky nebo zruší nabídku, když je na obrazovce TV zobrazena nabídka nebo průvodce.

Stisknete tlačítko TV () , poté stisknete tlačítko RETURN/EXIT  pro návrat do předchozí nabídky Sony TV.

### 18 <sup>1)</sup> ,

Stisknete tlačítko  pro výběr položek nabídky, poté stisknete  pro vložení/ potvrzení výběru.

### 19 GUIDE<sup>1)</sup> nebo

Stisknete tlačítko TV () , poté stisknete tlačítko GUIDE nebo  pro zobrazení průvodce programů na obrazovce.

### 20 AUTO CAL

Stisknete tlačítko SHIFT () , poté stisknete tlačítko AUTO CAL pro provedení automatické kalibrace.



#### Poznámka



Toto tlačítko není k dispozici, je-li receiver v režimu “GUI MODE”.

#### DISPLAY<sup>1)</sup>

Zobrazí informace na zobrazovacím panelu. (Pouze model RM-AAP061) Stisknete tlačítko TV () , poté stisknete tlačítko DISPLAY pro zobrazení informací o TV.

#### , (Info, odhalení textu)

Stisknete tlačítko TV () , poté stisknete tlačítko  pro zobrazení informací, např. aktuálního kanálu a režimu obrazovky.

Stisknete tlačítko TV () , poté stisknete tlačítko  pro zobrazení skrytých informací (např. odpovědí ke kvízu), když jste v textovém režimu.

### 21 SOUND OPTIMIZER

Aktivuje funkci optimalizace zvuku (strana 58).

### 22 SHIFT

Změní funkci tlačítka dálkového ovládání na aktivaci tlačítek vytištěných růžově.

### 23 TV



Změní funkce tlačítek dálkového ovládání na aktivaci tlačítek vytištěných žlutě.

### 24 AMP

Aktivuje provoz receiveru pro hlavní zónu (strana 75).

### 25 RM SET UP

Programuje dálkové ovládání (strana 80).

<sup>2)</sup>Tlačítka 5/VIDEO 2,  a TV CH +/PROG +/PRESET + () mají dotykové tečky. Používejte dotykové tečky jako vodička při ovládání receiveru.

#### Poznámky

- Vysvětlení uvedené výše má sloužit jako příklady.
- V závislosti na modelu vašeho připojeného zařízení nemusí některé funkce vysvětlené v této sekci pracovat s dodávaným dálkovým ovládáním.

<sup>1)</sup>Nahlédněte do tabulky na straně 17 pro informace o tlačítkách, které lze používat pro ovládání každého zařízení.



# Ovládání dalšího zařízení Sony

Název	TV	VCR	Přehrávač DVD, kombo DVD/VCR	Přehrávač disků Blu-ray	Rekordér HDD	PSX	Přehrávač video CD, přehrávač LD	Terminál digitálního CATV <sup>a)</sup>	DSS <sup>b)</sup>	Digitální satelit/ pozemní receiver <sup>b)</sup>	Magneto- fonový přehrávač A/B	Zařízení DAT	Přehrávač CD, zařízení MD	iPhone/ iPod, zařízení USB
2 AV I/⏻	●	●	●	●	●	●	●	●	●	●		●	●	
4 Tlačítka číslic	●	●	●	●	●	●	●	●	●	●	●	●	●	
-/-, >10	●	●	●	●	●	●	●	●	●		●		●	
ENT/MEM	●	●	●	●	●	●	● <sup>d)</sup>	●	●		●	●	●	
CLEAR			●	●		●	● <sup>f)</sup>							
☰ (Text)	●				●					●				
6 Barevná tlačítka	●		● <sup>c)</sup>	●	●			●		●				
8 TOOLS/OPTIONS	●		●	●	●			●						●
9 MENU, HOME	●	●	●	●	●	●	●	●	●	●				●
10 ◀◀/▶▶I	●	●	●	●	●	●	●	●	●		● <sup>e)</sup>	●	●	●
←-/+→, FOLDER +/-	●		●	●	●	●	● <sup>f)</sup>	●					●	●
REPEAT			● <sup>c)</sup>	●							● <sup>e)</sup>	●	●	●
SHUFFLE													●	●
◀◀/TUNING -, ▶▶/TUNING +	●	●	●	●	●	●	●	●			●	●	●	● <sup>g)</sup>
▶▶, II, ■	●	●	●	●	●	●	●	●			●	●	●	●
11 PRESET +/-, TV CH +/-, PROG +/-	●	●	●	●	●		● <sup>d)</sup>	●	●	●				
12 F1/F2			●	●										
13 BD/DVD TOP MENU, BD/DVD MENU			●	●		●								
TV INPUT, ↻ (Výběr vstupu), ☰ (Pozastavení textu), WIDE, 📺 (Širokoúhlý režim)	●													
14 MUTING, 🚫	●													
15 MASTER VOL +/-, TV VOL +/-, 🔊 +/-	●													
16 DISC SKIP/ iPhone CTRL			●	●			● <sup>f)</sup>						●	● <sup>h)</sup>
17 RETURN/ EXIT ⏪	●		●	●	●	●	●	●	●	●				●
18 ⬆/⬇/⬅/➡, ⊕	●	●	●	●	●	●	●	●	●	●				●
19 GUIDE, ☰	●		● <sup>c)</sup>	●	●	●	●	●		●				
20 DISPLAY	●	●	●	●	●	●	●	●	●					●

a) Pouze u modelů pro USA a Kanadu.

b) Ostatní modely.

c) Pouze pro přehrávač DVD.

d) Pouze pro přehrávač LD.

e) Pouze zařízení B.

f) Pouze přehrávač video CD.

g) Pouze ◀◀/▶▶.

h) Pouze pro zařízení iPhone/iPod.

# Začínáme

Můžete používat audio/video zařízení připojené k tomuto receiveru podle následujících jednoduchých kroků.

## Instalace a připojení reproduktorů (strana 19, 21)



## Kontrola připojení vhodného pro vaše zařízení

### Připojení TV a video zařízení (strana 23, 24)

Kvalita obrazu závisí na připojovacím konektoru. Viz. obrázek níže. Zvolte připojení podle konektorů na vašem zařízení. Doporučujeme, abyste video zařízení připojovali přes připojení HDMI, pokud má konektory HDMI.

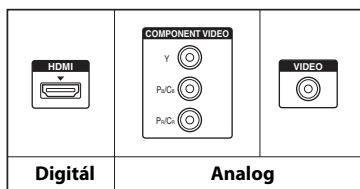

Vysoce kvalitní obraz



## Připojení audio zařízení (strana 32)



## Nastavení audio výstupů na připojeném zařízení

Pro výstup vícekanálového digitálního audia zkontrolujte nastavení digitálního audio výstupu na připojeném zařízení.

Pro přehrávač disků Blu-ray zkontrolujte, že "Audio (HDMI)", "Dolby Digital (Coaxial/Optical)" a "DTS (Coaxial/Optical)" jsou nastaveny na "Auto", "Dolby Digital" a "DTS" (od září 2010).

Pro PlayStation 3 zkontrolujte, zda je "BD/DVD Audio Output Format (HDMI)" nastaven na "Bitstream" (se systémovým softwarem 3.5).

Pro získání bližších informací nahlédněte do návodu k obsluze dodávaného s připojeným zařízením.



## Příprava receiveru

Viz. "6: Připojení síťového kabelu" (strana 33) a "Spuštění receiveru" (strana 34).



## Nastavení reproduktorů

Zvolte rozmístění reproduktorů (strana 34), poté proveďte automatickou kalibraci (strana 36).

### Poznámka

Připojení reproduktorů můžete zkontrolovat pomocí "Test Tone" (strana 70). Pokud zvuk nevystupuje správně, zkontrolujte připojení reproduktoru a proveďte výše popsané nastavení.

## 1: Instalace reproduktorů

Tento receiver vám umožňuje používat 7.2 kanálový systém (7 reproduktorů a 2 subwoofery).

### Příklad konfigurace systému reproduktorů

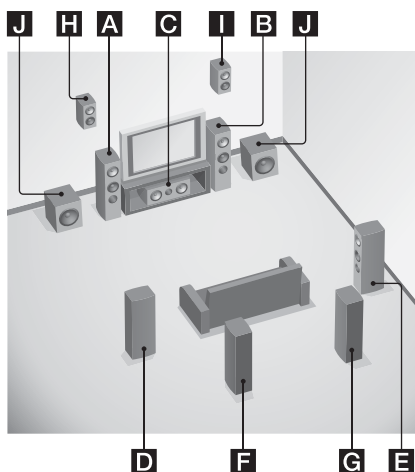

- A** Přední reproduktor (levý)
- B** Přední reproduktor (pravý)
- C** Středový reproduktor
- D** Reproduktor surround (levý)
- E** Reproduktor surround (pravý)
- F** Zadní reproduktor surround (levý)\*
- G** Zadní reproduktor surround (pravý)\*
- H** Reproduktor front high (levý)\*
- I** Reproduktor front high (pravý)\*
- J** Subwoofer

\* Nelze současně používat reproduktory surround back a reproduktory front high.

### 5.1 kanálový systém reproduktorů

Pro poslech vícekanálového zvuku surround jako v kině je potřeba pět reproduktorů (dva přední reproduktory, středový reproduktor a dva reproduktory surround) a subwoofer.

#### 7.1 kanálový systém reproduktorů používající zadní reproduktory surround

Můžete si dopřát hi-fi reprodukci zvuku nahraného na discích DVD nebo Blu-ray v 6.1 kanálovém nebo 7.1 kanálovém formátu připojením dalšího zadního reproduktoru surround (6.1 kanál) nebo dvou zadních reproduktorů surround (7.1 kanál).

#### 7.1 kanálový systém reproduktorů používající reproduktory front high

Můžete si dopřát vertikální zvukové efekty připojením dalších dvou reproduktorů front high v režimu PLIIz (strana 55).

## Tipy

- Když připojíte 7.1 kanálový systém reproduktorů se dvěma zadními reproduktory surround, všechny úhly **A** musí být shodné.

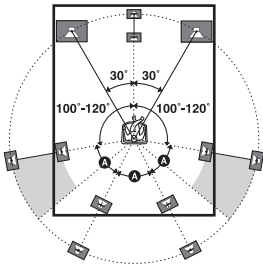

- Když připojíte 7.1 kanálový systém reproduktorů se dvěma reproduktory front high, umístíte tyto reproduktory
  - v úhlu mezi 22° až 45°.
  - nejméně 1 metr (3,3 stopy) přímo nad předními reproduktory.

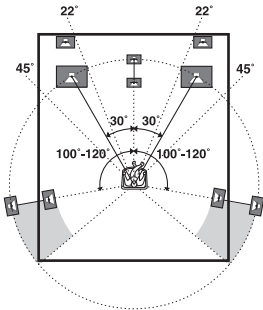

- Když připojíte 6.1 kanálový systém reproduktorů umístíte zadní reproduktor surround za místo poslechu.

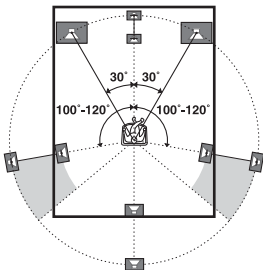

- Protože subwoofer nevyzařuje vysoce směrové signály, můžete jej položit kam chcete.

## 2: Připojení reproduktorů

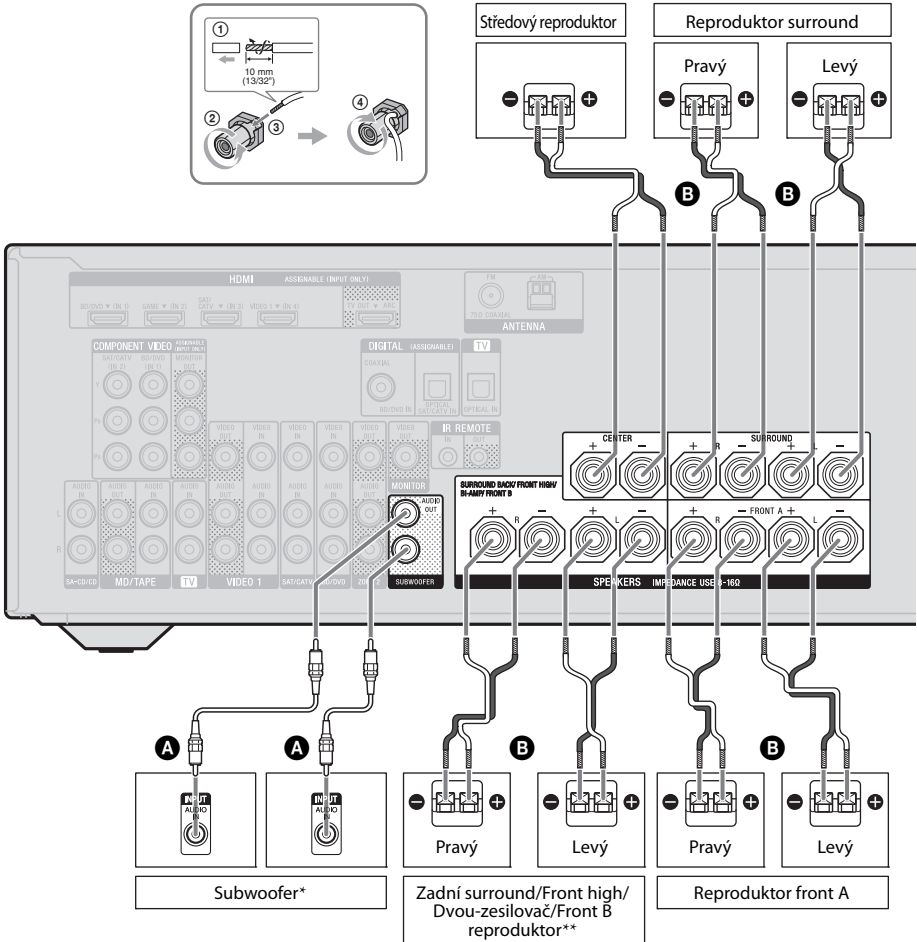

- A** Monaurální audio kabel (není součástí dodávky)
- B** Kabel reproduktoru (není součástí dodávky)

- \* Když připojíte subwoofer s funkcí automatického pohotovostního režimu, vypněte funkci při sledování filmů. Je-li funkce automatického pohotovostního režimu zapnuta, přepne se do pohotovostního režimu automaticky na základě úrovně vstupního signálu subwooferu a zvuk nemusí procházet výstupem.
- \*\* Poznámky k připojení terminálů SPEAKERS SURROUND BACK/FRONT HIGH/BI-AMP/FRONT B.
  - Připojíte-li pouze jeden zadní reproduktor surround, připojte jej do terminálu L.
  - Máte-li další přední systém reproduktorů, připojte jej k tomuto terminálu. Nastavte “SB Assign” na “Speaker B” v nabídce nastavení reproduktorů (strana 35). Můžete také zvolit požadovaný přední systém reproduktorů použitím tlačítka SPEAKERS na receiveru (strana 36).
  - Přední reproduktory lze připojit k těmto terminálům pomocí připojení dvou zesilovačů (strana 22). Nastavte “SB Assign” na “BI-AMP” v nabídce nastavení reproduktorů (strana 35).

### Poznámky

- Před připojením kabelů se ujistěte, že jste odpojili síťový kabel.
- Před připojením síťového kabelu se ujistěte, že kovové dráty kabelů reproduktorů se nedotýkají jeden druhého v rámci terminálů SPEAKERS.
- Poté, co nainstalujete a připojíte reproduktor, vyberte rozmístění reproduktorů z nabídky nastavení reproduktorů (strana 34).

## Připojení dvou zesilovačů

Nepoužíváte-li zadní reproduktory surround a reproduktory front high, můžete připojit přední reproduktory k SPEAKERS SURROUND BACK/FRONT HIGH/BI-AMP/FRONT B terminálům pomocí připojení dvou zesilovačů.

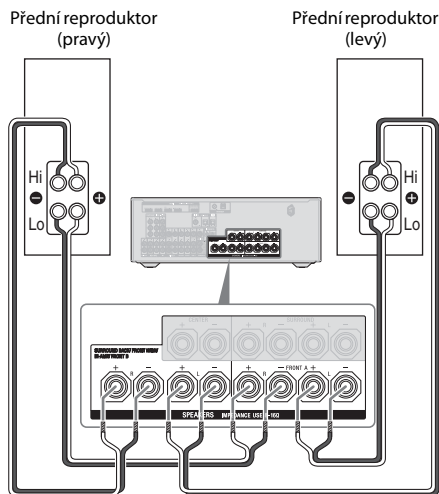

Připojte konektory na straně Lo (nebo Hi) předních reproduktorů k terminálům SPEAKERS FRONT A a připojte konektory strany Hi (nebo Lo) předních reproduktorů k terminálům SPEAKERS SURROUND BACK/FRONT HIGH/BI-AMP/FRONT B. Ujistěte se, že kovové upevnění Hi/Lo připojené k reproduktorům bylo odebráno, aby nedošlo k poruše receiveru.

Poté, co provedete připojení dvou zesilovačů, nastavte “SB Assign” na “BI-AMP” v nabídce nastavení reproduktorů (strana 65).

### 3: Připojení TV

Můžete sledovat zvolený vstupní obraz, když připojíte konektory HDMI TV OUT nebo MONITOR OUT ke svému TV. Můžete ovládat tento receiver pomocí GUI (grafické uživatelské rozhraní), připojíte-li konektory HDMI TV OUT k TV,

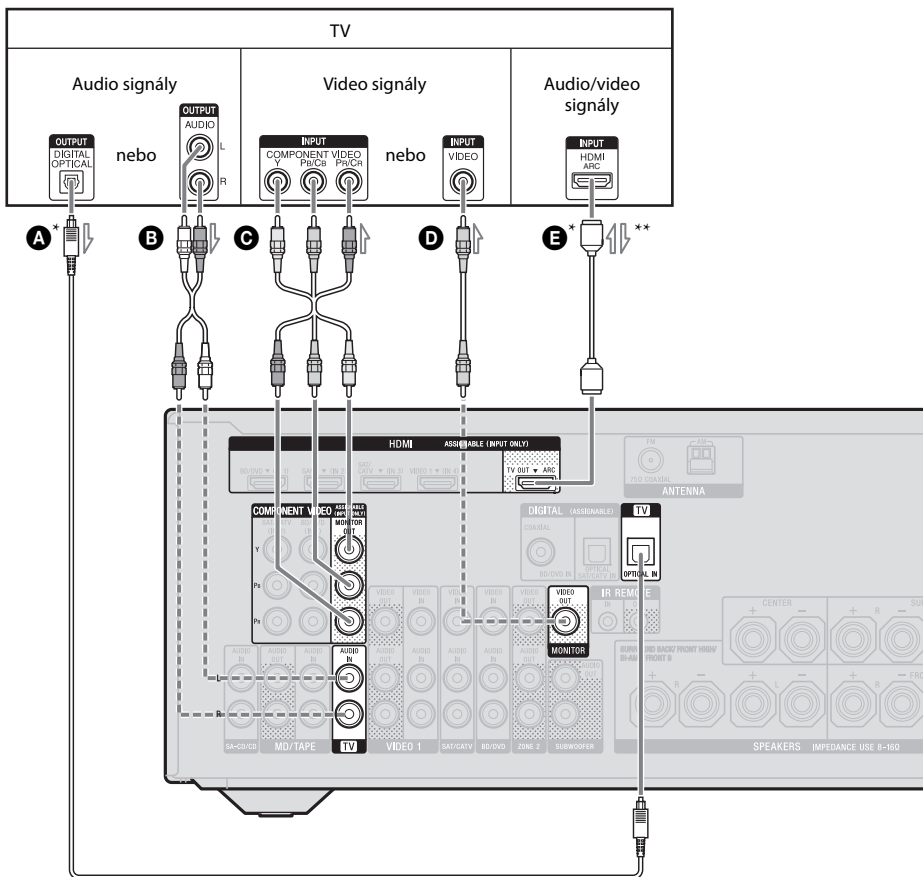

- A** Optický digitální kabel (není součástí dodávky)
- B** Audio kabel (není součástí dodávky)
- C** Kabel Component Video (není součástí dodávky)
- D** Video kabel (není součástí dodávky)
- E** HDMI kabel (není součástí dodávky)

— Doporučené připojení  
 - - - - - Alternativní připojení

Společnost Sony doporučuje používat autorizovaný HDMI kabel nebo kabel Sony HDMI.

- \* Chcete-li sledovat vysílání TV ve vícekanálovém zvuku surround z reproduktorů připojených k receiveru, připojte **A** nebo **E**.  
Vypněte hlasitost TV nebo aktivujte funkci ztlumení TV.
- \*\* Připojte-li receiver ke zpětnému audio kanálu (ARC) kompatibilnímu s TV, bude zvuk vystupovat z reproduktorů připojených k receiveru přes konektor HDMI TV OUT. Ujistěte se, že "Ctrl for HDMI" je nastaveno na "ON" v nabídce HDMI Settings (strana 60). Chcete-li zvolit audio signál používající jiný než HDMI kabel (např. přes optický digitální kabel nebo audio kabel), přepněte režim vstupu audia pomocí INPUT MODE (strana 62).

## Poznámky

- Před připojením kabelů se ujistěte, že jste odpojili síťový kabel.
- Zapněte receiver, když video a audio signály přehrávacího zařízení vystupují do TV přes receiver. Není-li dodávka energie receiveru zapnutá, nebudou vysílány ani signály videa, ani audia.
- Připojte monitor TV nebo projektor ke konektoru HDMI TV OUT nebo MONITOR OUT na receiveru. Možná nebudete moci nahrávat, i když připojíte nahrávací zařízení.
- Podle stavu připojení mezi TV a anténou může být obraz na obrazovce TV zkreslený. Pokud jde o tento případ, umístěte anténu dále od receiveru.
- Při připojování optických digitálních kabelů strčte zástrčky přímo, dokud nezaklapnou.
- Neohýbejte nebo neuvazujte optické digitální kabely.

## Tipy

- Všechny konektory digitálního audia jsou kompatibilní s vzorkovacími frekvencemi 32 kHz, 44,1 kHz, 48 kHz a 96 kHz.
- Receiver má funkci video konverze. Pro získání podrobnějších informací nahlédněte do sekce "Funkce pro konverzi video signálů" (strana 31).
- Když připojíte konektor audio výstupu TV do konektoru TV IN na receiveru pro výstup zvuku TV z reproduktorů připojených k receiveru, nastavte konektor zvukového výstupu TV na "Fixed", jde-li přepnout mezi "Fixed" a "Variable".

# 4a: Připojení video zařízení

## Připojení pomocí HDMI

High-Definition Multimedia Interface (HDMI) je rozhraní, které vysílá video a audio signály v digitálním formátu.

Připojením zařízení společnosti Sony, které je kompatibilní s "BRAVIA" Sync kabely HDMI je provoz zjednodušený. Viz. "Vlastnosti "BRAVIA" Sync" (strana 59).

## Funkce HDMI

- Digitální audio signály přenášené HDMI mohou vystupovat s reproduktorů připojených k receiveru. Tento signál podporuje Dolby Digital, DTS a Linear PCM. Pro získání podrobnějších informací nahlédněte do sekce "Formáty digitálního audia podporované receiverem" (strana 57).
- Receiver může přijímat vícekanálový lineární PCM (až 8 kanálů) se vzorkovací frekvencí 192 kHz nebo nižší s připojením HDMI.
- Analogové video signály vstupující do konektorů VIDEO nebo COMPONENT VIDEO receiveru mohou vystupovat jako signály HDMI (strana 31). Audio signály nevychází z konektoru HDMI TV OUT, když je obraz konvertovaný.
- Tento receiver podporuje audio s vysokou rychlostí přenosu (DTS-HD Master Audio, Dolby TrueHD), Deep Color (Deep Colour), x.v.Color (x.v.Colour) a 3D.

## Poznámky o připojení HDMI

- Audio signál vstupující do konektoru HDMI IN vystupuje přes terminály SPEAKERS, konektor HDMI TV OUT a konektor PHONES. Nevystupuje přes žádné jiné audio konektory.
- Video signály vstupující do konektoru HDMI IN mohou vystupovat pouze přes konektor HDMI TV OUT. Signály vstupu videa nemohou vystupovat přes konektory VIDEO OUT nebo MONITOR OUT.



- Audio a video signály vstupu HDMI nevystupují z konektoru HDMI TV OUT, když je zobrazena nabídka GUI.
- Když chcete poslouchat zvuk z reproduktoru TV, nastavte “Audio Out” na “TV+AMP” v nabídce HDMI Settings (strana 73). Nemůžete-li přehrávat vícekanálový audio zdroj, nastavte jej na “AMP”. Zvuk však nebude vystupovat přes reproduktor TV.
- Signály DSD Super Audio CD nevstupují a nevystupují.
- Zapněte receiver, když video a audio signály přehrávacího zařízení vystupují do TV přes receiver. Nastavíte-li “Pass Through” na “OFF”, video a audio signály nebudou vysílány, když je vypnutý přívod energie.
- Audio signály (formát, vzorkovací frekvence, počet bitů atd.) vysílané z konektoru HDMI mohou být připojeným zařízením potlačeny. Zkontrolujte nastavení připojeného zařízení, je-li obraz nekvalitní nebo zvuk nevychází ze zařízení připojeného přes HDMI kabel.
- Zvuk může být přerušen, když je změněna vzorkovací frekvence, počet kanálů nebo audio formát signálů audio výstupu z přehrávacího zařízení.
- Když připojené zařízení není kompatibilní s technologií ochrany autorských práv (HDCP), obraz a nebo zvuk z konektoru HDMI TV OUT mohou být zkeslené nebo se mohou ztratit. V tomto případě zkontrolujte specifikace připojeného zařízení.
- High Bitrate Audio (DTS-HD Master Audio, Dolby TrueHD), Multi Channel Linear PCM si můžete dopřávat pouze s připojením HDMI.
- Nastavte rozlišení obrazu přehrávacího zařízení na více než 720p/1080i pro audio s vysokou přenosovou rychlostí (DTS-HD Master Audio, Dolby TrueHD).
- Rozlišení obrazu přehrávacího zařízení bude zřejmě potřebovat určité nastavení předtím, než si budete moci dopřát vícekanálový lineární PCM. Nahlédněte do návodu k obsluze přehrávacího zařízení.
- Pro sledování 3D obrázků připojte 3D kompatibilní TV a video zařízení (Blu-ray Disc player, Blu-ray Disc recorder, PlayStation 3 atd.) k receiveru pomocí vysokorychlostních kabelů HDMI, nasadte si 3D brýle a přehrajte 3D obsah.
- V závislosti na TV nebo video zařízení je možné, že se 3D obraz nebude zobrazovat.
- Ne každé zařízení HDMI podporuje všechny funkce, které jsou určeny danou verzí HDMI. Např. zařízení, která podporují HDMI, verze 1.4, nemusí podporovat zpětný audio kanál (ARC).
- Pro získání bližších informací nahlédněte do návodu k obsluze každého připojeného zařízení.

## Připojování kabelů

- Před připojením kabelů se ujistěte, že jste odpojili síťový kabel.
- Není nutné připojit všechny kabely. Připojte podle dostupnosti konektorů na připojeném zařízení.
- Použijte vysokorychlostní kabel HDMI. Používáte-li standardní kabel HDMI, 1080p, Deep Color (Deep Colour) nebo 3D obrázky nemusí být zobrazeny správně.
- Nedoporučujeme používat konverzní kabel HDMI-DVI. Když připojíte konverzní kabel HDMI-DVI k zařízení DVI-D, může dojít ke ztrátě zvuku nebo obrazu. Připojte jednotlivé audio kabely nebo digitální kabely, poté nastavte v nabídce Input Option “Input Assign”, když zvuk nevystupuje správně.
- Při připojování optických digitálních kabelů strčte zástrčky přímo, dokud nezaklapnou.
- Neohýbejte nebo neuvazujte optické digitální kabely.

### Tip

Všechny konektory digitálního audia jsou kompatibilní s vzorkovacími frekvencemi 32 kHz, 44,1 kHz, 48 kHz a 96 kHz.

## **Chcete-li připojit několik digitálních zařízení, ale nemůžete najít nepoužívaný vstup**

Viz. “Použití zvuku/obrazu z ostatních vstupů (Input Assign)” (strana 63).

## **Konverze video signálů**

Tento receiver je vybaven funkcí pro konverzi video signálů. Pro získání podrobnějších informací nahlédněte do sekce “Funkce pro konverzi video signálů” (strana 31).

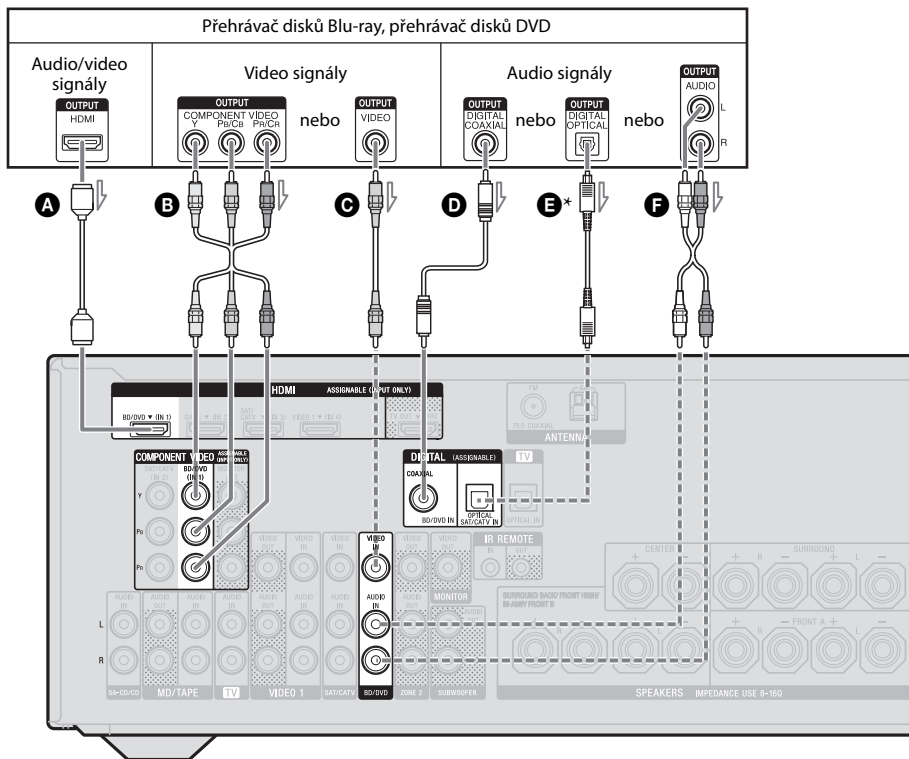

- A** HDMI kabel (není součástí dodávky)  
Společnost Sony doporučuje používat autorizovaný HDMI kabel nebo kabel Sony HDMI.
- B** Kabel Component Video (není součástí dodávky)
- C** Video kabel (není součástí dodávky)
- D** Koaxiální digitální kabel (není součástí dodávky)

**E** Optický digitální kabel (není součástí dodávky)

**F** Audio kabel (není součástí dodávky)

— Doporučené připojení

----- Alternativní připojení

\* Když připojíte zařízení s konektorem OPTICAL, nastavte "Input Assign" v nabídce Input Option (strana 63).

## Poznámka

Změňte výchozí nastavení tlačítka vstupu BD/DVD na dálkovém ovládacím tak, abyste mohli tlačítko použít pro ovládání přehrávače DVD. Pro získání podrobnějších informací nahlédněte do sekce "Programování dálkového ovládání" (strana 80).

## Připojení satelitního tuneru, tuneru kabelové TV

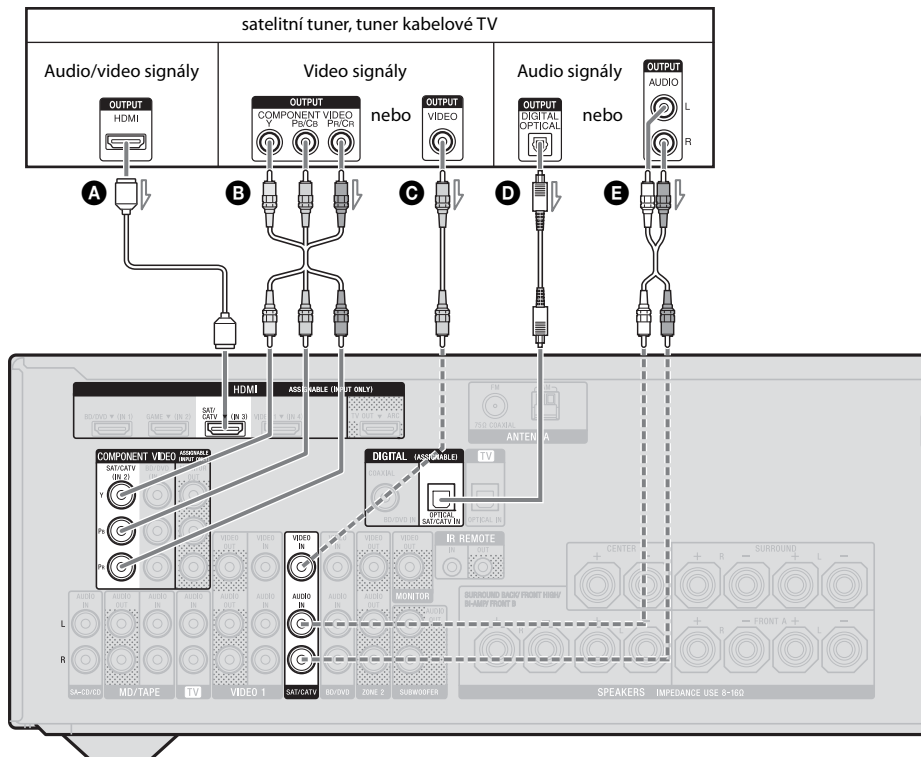

- A** HDMI kabel (není součástí dodávky)  
Společnost Sony doporučuje používat autorizovaný HDMI kabel nebo kabel Sony HDMI.
- B** Kabel Component Video (není součástí dodávky)
- C** Video kabel (není součástí dodávky)
- D** Optický digitální kabel (není součástí dodávky)
- E** Audio kabel (není součástí dodávky)

— Doporučené připojení  
 - - - - - Alternativní připojení

## Připojení PlayStation 3

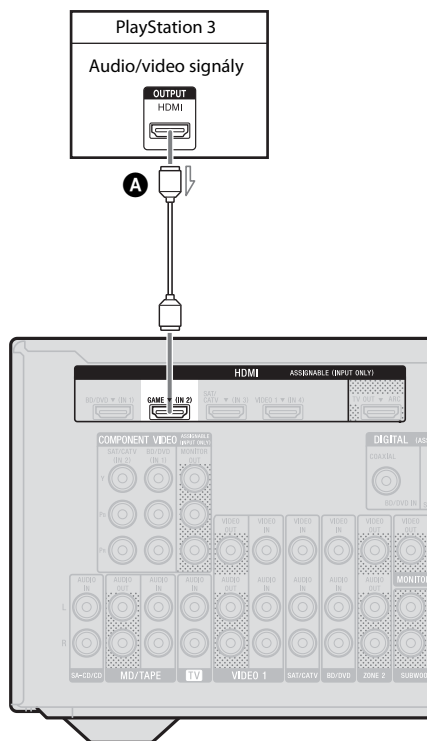

**A** HDMI kabel (není součástí dodávky)

Společnost Sony doporučuje používat autorizovaný HDMI kabel nebo kabel Sony HDMI.

## Připojení zařízení iPhone, iPod pro video obsah

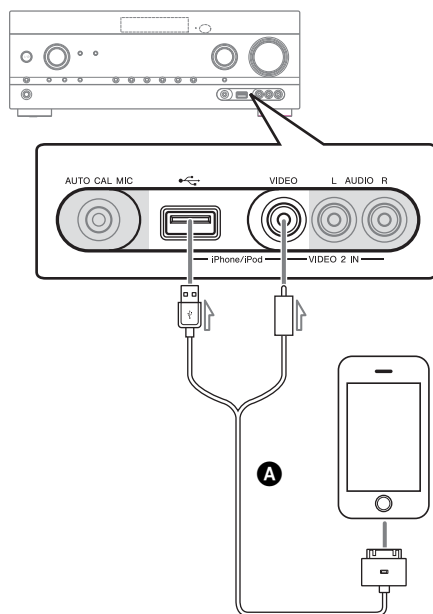

**A** Kombinovaný kabel Apple AV (není součástí dodávky)

## Připojení ostatního zařízení

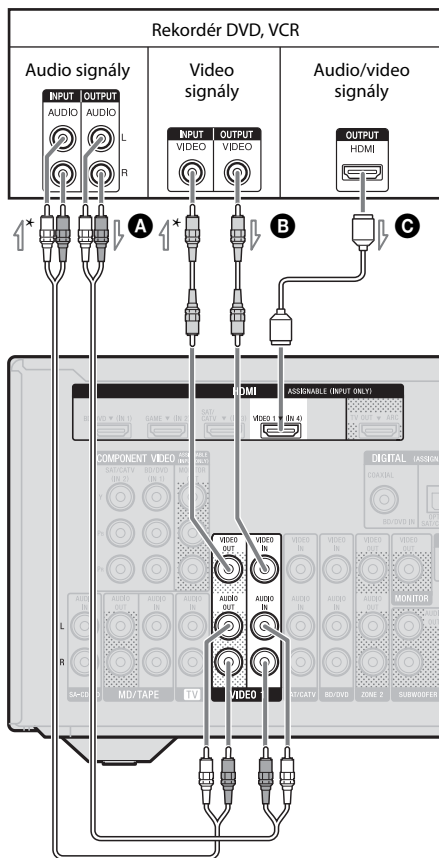

**A** Audio kabel (není součástí dodávky)

**B** Video kabel (není součástí dodávky)

**C** HDMI kabel (není součástí dodávky)

Společnost Sony doporučuje používat autorizovaný HDMI kabel nebo kabel Sony HDMI.

**D** Audio/video kabel (není součástí dodávky)

\* Chcete-li nahrávat, musíte provést připojení (strana 50).

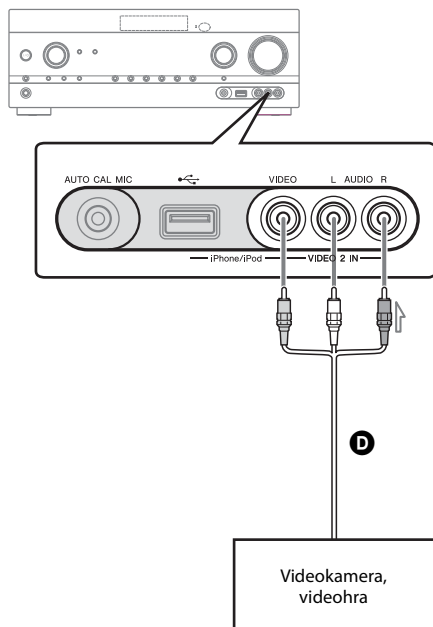



### Poznámka

Změňte výchozí nastavení tlačítka vstupu VIDEO 1 na dálkovém ovládacím tlačítku, abyste mohli tlačítko použít pro ovládání rekordéru DVD. Pro získání podrobnějších informací nahlédněte do sekce “Programování dálkového ovládacího tlačítka” (strana 80).

## Funkce pro konverzi video signálů

Receiver je vybaven funkcí pro konverzi video signálů.

Video signály a signály component video mohou vystupovat jako video signály HDMI (pouze konektor HDMI TV OUT). Podle výchozího nastavení video signály vstupující z připojeného zařízení vystupují tak, jak je zobrazeno v tabulce celými šipkami.

Konektor VSTUPU		Konektor VÝSTUPU
HDMI IN		HDMI TV OUT
COMPONENT VIDEO IN		COMPONENT VIDEO MONITOR OUT
VIDEO IN		MONITOR VIDEO OUT

 : Stejný typ signálu, jako je vstupní signál, také vystupuje.

 : Video signály jsou konvertované a vystupují.

### Poznámky ke konverzi video signálů

- Když jsou video signály z VCR atd. konvertovány na tomto receiveru a promítány na vašem TV, v závislosti na stavu výstupu video signálu se může obraz na TV obrazovce jevit horizontálně zkreslený nebo není vidět žádný obraz.
- Používáte-li u VCR okruh vylepšování obrazu, může mít vliv na konverzi video signálu. Je doporučeno tuto funkci na VCR vypnout.
- Konvertovaný obraz HDMI nepodporuje x.v.Color (x.v.Colour), Deep Color (Deep Colour) a 3D.
- HDMI video signály nemohou být konvertovány na video signály a signály component video.
- Konvertované video signály vystupují přes konektor HDMI TV OUT.
- Rozlišení výstupu signálu konektoru HDMI TV OUT je konvertováno až do 1080p.

### Poznámka

Signály vystupující z konektorů HDMI TV OUT nebo MONITOR OUT nemusí být nahrány správně.

### Připojení nahrávacího zařízení

Při nahrávání připojte nahrávací zařízení ke konektorům VIDEO 1 VIDEO OUT receiveru.

Připojte kabely pro vstupní a výstupní signály ke stejnému typu konektoru, protože konektory VIDEO OUT nemají funkci konverze.

## 4b: Připojení audio zařízení

### Připojení přehrávače Super Audio CD, CD přehrávače, zařízení MD, magnetofonového přehrávače

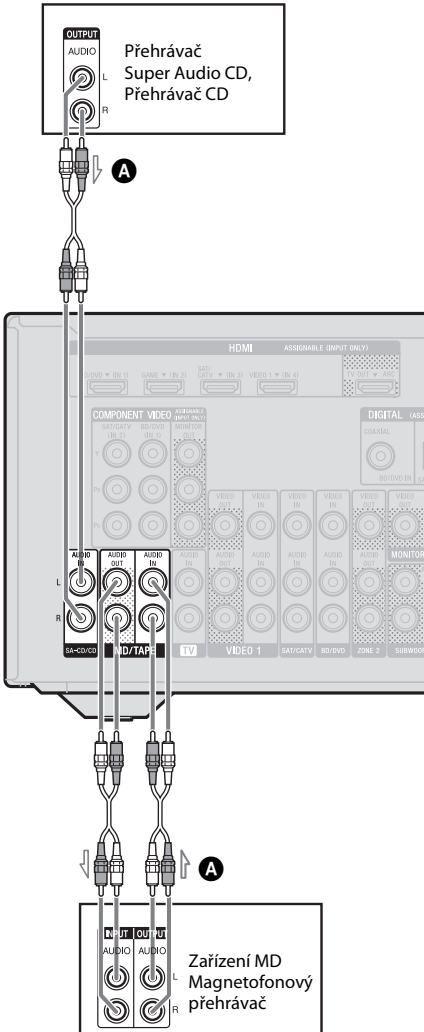

**A** Audio kabel (není součástí dodávky)

### Připojení zařízení iPhone/iPod, zařízení USB

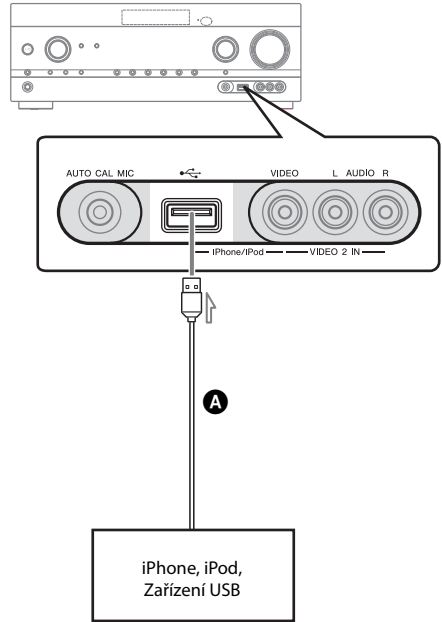

**A** Kabel USB (není součástí dodávky)



## 5: Připojení antén

Před připojením antén se ujistěte, že jste odpojili síťový kabel.

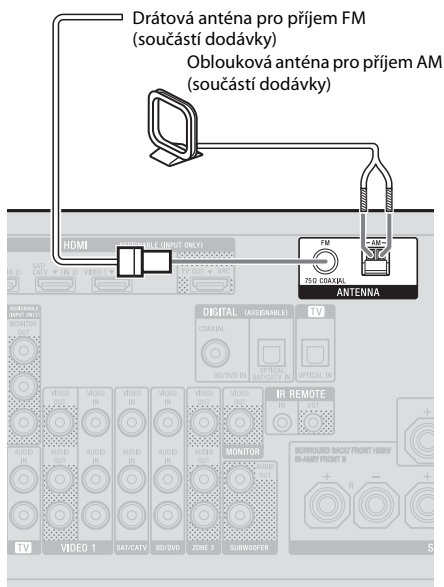

### Poznámky

- Pro zabránění vzniku hluku držte obloukovou anténu AM ve vzdálenosti od receiveru a ostatního zařízení.
- Rozevřete drátovou anténu FM úplně.
- Po připojení drátové antény FM ji udržujte co nejvíce v horizontální poloze.

## 6: Připojení síťového kabelu

Připojte síťový kabel do zásuvky ve zdi.

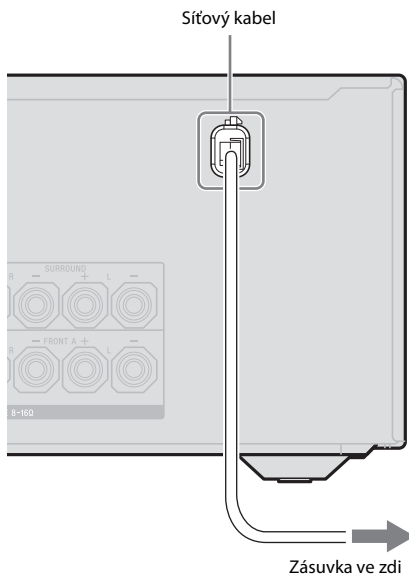

### Poznámka

Zapněte receiver, když video a audio signály přehrávacího zařízení vystupují do TV přes receiver. Není-li dodávka energie receiveru zapnutá, nebudou vysílány ani signály videa, ani audia.

### Spuštění receiveru

Před prvním použitím receiveru spusťte receiver následujícím postupem. Tento postup lze také použít pro obnovu továrního nastavení.

K provedení této operace použijte tlačítka na receiveru.

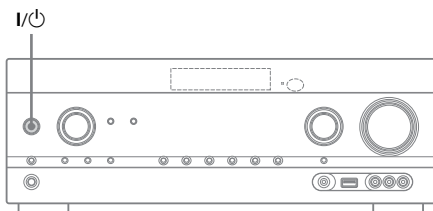

**1 Stiskněte tlačítko I/⏻ pro vypnutí receiveru.**

**2 Podržte tlačítko I/⏻ 5 vteřin.**

Na zobrazovacím panelu se objeví "CLEARING", poté se změní na "CLEARED!".

Změny v nastavení jsou nyní resetovány na výchozí nastavení.

## Nastavení reproduktorů

### Výběr rozmístění reproduktorů

Zvolte rozmístění reproduktorů podle systému reproduktorů, který používáte.

**1 Stiskněte GUI MODE.**

Poté, co se na chvíli objeví "GUI ON" na zobrazovacím panelu, objeví se na TV obrazovce nabídka GUI.

Stiskněte tlačítko MENU, pokud se na obrazovce TV neobjeví nabídka GUI.

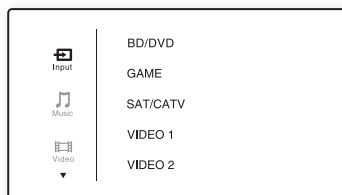

**2 Stiskněte opakovaně tlačítko ⬆/⬇ pro výběr "⚙ Settings", poté stiskněte ⊕ nebo ➡.**

Na obrazovce TV se zobrazí seznam nabídky nastavení.

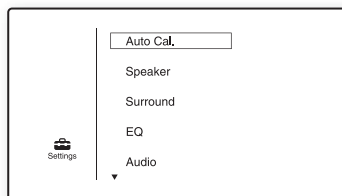

- 3 Stiskněte opakovaně tlačítko  $\uparrow/\downarrow$  pro výběr "Speaker", poté stiskněte  $\oplus$  nebo  $\rightarrow$ .**

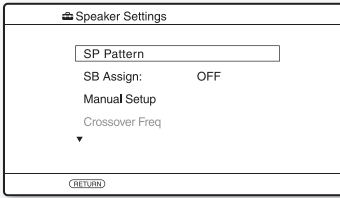

- 4 Stiskněte opakovaně tlačítko  $\uparrow/\downarrow$  pro výběr "SP Pattern", poté stiskněte  $\oplus$  nebo  $\rightarrow$ .**

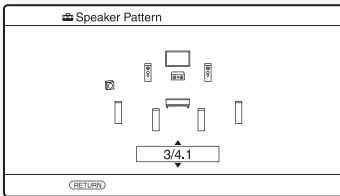

- 5 Stiskněte opakovaně tlačítko  $\uparrow/\downarrow$  pro výběr požadovaného rozmístění reproduktorů, poté stiskněte tlačítko  $\oplus$ .**

- 6 Stiskněte RETURN/EXIT  $\rightarrow$ .**

## Nastavení zadních reproduktorů surround

Můžete změnit použití reproduktorů připojených k terminálům SPEAKERS SURROUND BACK/FRONT HIGH/BI-AMP/FRONT B v souladu s zamýšleným použitím.

### Poznámky

- Toto nastavení je k dispozici pouze tehdy, když je "SP Pattern" nastaveno na nastavení bez předních a zadních reproduktorů surround.
- Nastavte "SB Assign" před provedením automatické kalibrace.

- 1 Stiskněte GUI MODE.**

Poté, co se na chvíli objeví "GUI ON" na zobrazovacím panelu, objeví se na TV obrazovce nabídka GUI. Stiskněte tlačítko MENU, pokud se na obrazovce TV neobjeví nabídka GUI.

- 2 Stiskněte opakovaně tlačítko  $\uparrow/\downarrow$  pro výběr "Settings", poté stiskněte  $\oplus$  nebo  $\rightarrow$ .**

Na obrazovce TV se zobrazí seznam nabídek nastavení.

- 3 Stiskněte opakovaně tlačítko  $\uparrow/\downarrow$  pro výběr "Speaker", poté stiskněte  $\oplus$  nebo  $\rightarrow$ .**

- 4 Stiskněte opakovaně tlačítko  $\uparrow/\downarrow$  pro výběr "SB Assign", poté stiskněte  $\oplus$  nebo  $\rightarrow$ .**

- 5 Stiskněte opakovaně tlačítko  $\uparrow/\downarrow$  pro výběr požadovaného parametru, poté stiskněte tlačítko  $\oplus$ .**

- **Speaker B:** Připojte-li další systém předních reproduktorů k terminálům SPEAKERS SURROUND BACK/FRONT HIGH/BI-AMP/FRONT B, zvolte "Speaker B".
- **BI-AMP:** Připojte-li další přední reproduktory k terminálům SPEAKERS SURROUND BACK/FRONT HIGH/BI-AMP/FRONT B pomocí připojení dvou zesilovačů, zvolte "BI-AMP".
- **OFF:** Připojte-li zadní nebo přední reproduktory surround k terminálům SPEAKERS SURROUND BACK/FRONT HIGH/BI-AMP/FRONT B, zvolte "OFF".

- 6 Stiskněte RETURN/EXIT  $\rightarrow$ .**

## Výběr předního reproduktoru

Můžete zvolit přední reproduktory, které chcete používat.

K provedení této operace použijte tlačítka na receiveru.

SPEAKERS

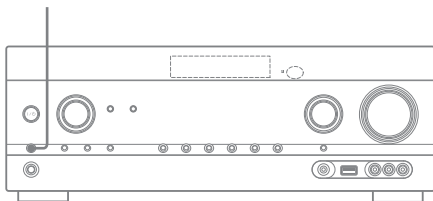

### Stiskněte opakovaně tlačítka **SPEAKERS** pro výběr předního systému reproduktorů, který chcete používat.

Můžete potvrdit terminály vybraných reproduktorů ověřením indikátoru na zobrazovacím panelu.

Indikátory	Vybrané reproduktory
SP A	Reproduktor připojený k terminálům SPEAKER FRONT A.
SP B*	Reproduktor připojený k terminálům SPEAKER SURROUND BACK/ FRONT HIGH/BI-AMP/FRONT B.
SP A B*	Reproduktor připojený jak k terminálům SPEAKER FRONT, tak k terminálům SPEAKER SURROUND BACK/FRONT HIGH/BI-AMP/FRONT B (paralelní připojení).
	Na zobrazovacím panelu se objeví "SPK OFF". Z žádného terminálu reproduktorů nevychází zvuk.

\* Pro výběr "SP B" nebo "SP A B", nastavte "SB Assign" na "Speaker B" v nabídce Speaker Settings (strana 35).

### Poznámka

Toto nastavení není k dispozici při připojených sluchátkách.

## Použití funkce **AUTO CALIBRATION**

Tento receiver je vybaven funkcí DCAC (automatická kalibrace digitálního kina), která vám umožňuje provést automatickou kalibraci následovně:

- Zkontrolujte připojení mezi všemi reproduktory a receiverem.
- Změňte úroveň hlasitosti reproduktorů.
- Změřte vzdálenosti reproduktorů od polohy sedadla.\*
- Změřte velikost reproduktoru.\*
- Změřte charakteristiku frekvence.\*

\* Výsledek měření není využitý, když je zvoleno "A. DIRECT".

DCAC je navržena pro dosažení zvukového vyvážení ve vaší místnosti. Úroveň reproduktorů však můžete změnit ručně podle svých preferencí. Pro získání podrobnějších informací nahlédněte do sekce "Test Tone" (strana 70).

### Předtím, než provedete automatickou kalibraci

Předtím, než provedete automatickou kalibraci, zkontrolujte následující položky.

- Nastavte a připojte reproduktory (strana 19, 21).
- Připojte pouze dodávaný optimalizovaný mikrofon do konektoru AUTO CAL MIC. K tomuto konektoru nepřipojujte žádné jiné mikrofony.
- Nastavte "SB Assign" na "BI-AMP" v nabídce nastavení reproduktorů, používáte-li připojení dvou zesilovačů (strana 65).
- Nastavte "SB Assign" na "Speaker B" v nabídce nastavení reproduktorů, používáte-li připojení B předních reproduktorů (strana 35).
- Ujistěte se, že výstup reproduktoru není nastaven na "SPK OFF" (strana 36).
- Odpojte sluchátka.

- Odstraňte všechny překážky na cestě mezi optimalizovaným mikrofonem a reproduktory pro vyvarování se chyb v měření.
- Přesné měření získáte tím, že zajistíte, aby prostředí nerušil žádný hluk.

### Poznámky

- Reproduktory vydávají během kalibrace velmi hlasitý zvuk a hlasitost nelze měnit. Předem o tom informujte sousedy a děti.
- Byla-li aktivována funkce ztlumení předtím, než provedete automatickou kalibraci, vypne se funkce ztlumení automaticky.
- Správné měření nemusí být možné nebo automatickou kalibraci nelze provést, jsou-li použity speciální reproduktory, např. dipólové reproduktory.

## Nastavení automatické kalibrace

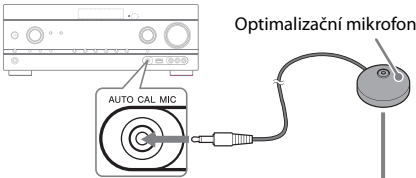

### Příklady použití zadních reproduktorů surround

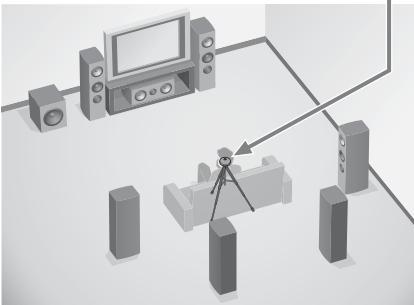

## 1 Zvolte rozmístění reproduktorů (strana 34).

Připojte-li reproduktory front high, zvolte rozmístění reproduktorů, které má reproduktory front high (5/■.■ nebo 4/■.■) pokaždé, když provádíte automatickou kalibraci. Jinak nelze charakteristiku reproduktorů front high měřit.

## 2 Připojte dodávaný optimalizační mikrofon do konektoru AUTO CAL MIC.

## 3 Nastavte optimalizační mikrofon.

Umístěte optimalizační mikrofon na polohu svého sedadla. Použijte stoličku nebo trojnožku tak, aby optimalizační mikrofon zůstal ve stejné výšce jako vaše uši.

## Potvrďte aktivní nastavení subwooferu

- Když je subwoofer připojený, zapněte jej a zvyšte hlasitost ještě před zapnutím. Otočte LEVEL těsně před polovinu.
- Připojíte-li subwoofer s funkcí dělicí frekvence, nastavte hodnotu na maximum.
- Když připojíte subwoofer s funkcí automatického pohotovostního režimu, nastavte ji na vypnuto (deaktivováno).

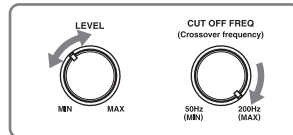

### Poznámka

Podle charakteristiky subwooferu, který používáte, může být nastavení hodnoty vzdálenosti odlišné od skutečné pozice.

## Provedení automatické kalibrace

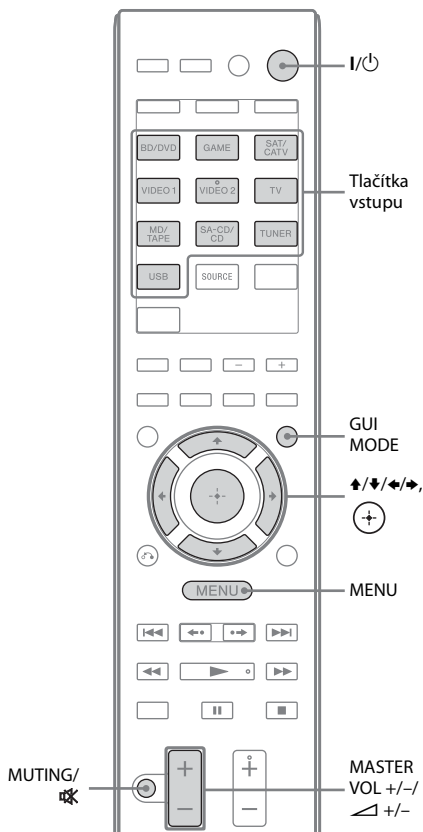

### 1 Stiskněte GUI MODE.

Poté, co se na chvíli objeví “GUI ON” na zobrazovacím panelu, objeví se na TV obrazovce nabídka GUI. Stiskněte tlačítko MENU, pokud se na obrazovce TV neobjeví nabídka GUI.

### 2 Stiskněte opakovaně tlačítko ↑/↓ pro výběr “Settings”, poté stiskněte (+) nebo →.

Na obrazovce TV se zobrazí seznam nabídky nastavení.

### 3 Stiskněte opakovaně tlačítko ↑/↓ pro výběr “Auto Cal.”, poté stiskněte (+) nebo →.

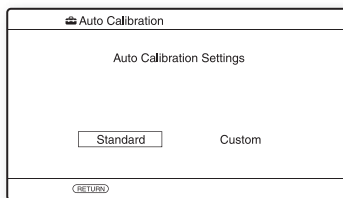

### 4 Stiskněte opakovaně tlačítko ←/→ pro výběr “Standard”, poté stiskněte (+).

Typ kalibrace je automaticky nastaven na “Engineer”.

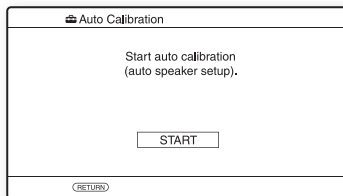

### 5 Stiskněte (+) pro výběr “START”.

### 6 Měření začne za pět vteřin.

Proces měření zabere zhruba 30 vteřin s testovacím tónem.

Když měření skončí, ozve se pípnutí a obrazovka se přepne.

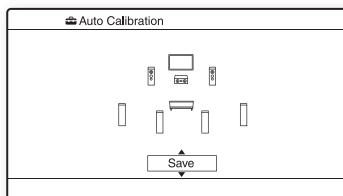

### Poznámka

Objeví-li se na obrazovce chybový kód, nahlédněte do “Seznam zpráv po měření automatické kalibrace” (strana 40).

## 7 Stiskněte opakovaně $\uparrow/\downarrow$ pro výběr požadované položky, poté stiskněte $\oplus$ .

- **Retry:** Provede automatickou kalibraci znovu.
- **Save:** Uloží výsledky měření a opustí proces nastavení.
- **Warning:** Zobrazí varování vztahující se k výsledkům měření. Viz. “Seznam zpráv po měření automatické kalibrace” (strana 40).
- **Exit:** Opustí proces nastavování bez uložení výsledků měření.

## 8 Uložení výsledku měření.

Vyberte “Save” v kroku 7.

### Poznámka

Můžete také zvolit požadovaný typ kalibrace použitím automatické kalibrace “Custom” (strana 40).

## 9 Odpojte optimalizační mikrofon od receiveru.

### Poznámka

Změníte-li polohu reproduktoru, doporučujeme provést automatickou kalibraci znovu pro poslech zvuku surround.

### Tipy

- Můžete změnit jednotku vzdálenosti v “Distance Unit” v nabídce Speaker settings (strana 71).
- Velikost reproduktoru (“Large”/“Small”) je určena nízkofrekvenční charakteristikou. Výsledky měření se mohou lišit podle pozice optimalizačního mikrofonu a reproduktorů a tvaru místnosti. Doporučuje se použít výsledky měření. Toto nastavení můžete ale změnit v nabídce Speaker Settings. Uložte nejprve výsledky měření, poté změňte nastavení.

## Zrušení automatické kalibrace

Funkce automatické kalibrace bude zrušena, když během procesu měření provedete následující:

- Stiskněte  $I/\text{⏻}$ .
- Stiskněte tlačítka vstupu na dálkovém ovládacím nebo otočte INPUT SELECTOR na receiveru.
- Stiskněte tlačítko MUTING nebo  $\text{⏻}$ .
- Stiskněte na receiveru SPEAKERS.
- Změňte úroveň hlasitosti.
- Připojte sluchátka.
- Stiskněte tlačítko SHIFT, potom stiskněte tlačítko AUTO CAL.

## Kontrola výsledků automatické kalibrace

Pro ověření kódu chyby nebo varovné zprávy získané při “Provedení automatické kalibrace” (strana 38) postupujte podle následujících kroků.

### Stiskněte $\uparrow/\downarrow$ pro výběr “Warning” v kroku 7 v “Provedení automatické kalibrace” (strana 39) poté stiskněte $\oplus$ .

Objeví-li se varovná zpráva, přečtěte si ji a nadále používejte receiver beze změny. Nebo v případě nutnosti proveďte automatickou kalibraci znovu.

### Když se objeví “Error Code”

Proveďte chybu a proveďte automatickou kalibraci znovu.

- 1 Stiskněte  $\oplus$  pro výběr “ENTER”. Na obrazovce TV se zobrazí “RETRY ?”.
- 2 Stiskněte  $\leftarrow/\rightarrow$  pro výběr “YES”, poté stiskněte  $\oplus$ .
- 3 Opakujte kroky 6 až 9 v “Provedení automatické kalibrace” (strana 38).

## Seznam zpráv po měření automatické kalibrace

### Zobrazení a vysvětlení

#### Error Code 31

SPEAKERS je vypnuto. Nastavte na jiné nastavení reproduktorů a proveďte automatickou kalibraci znovu.

#### Error Code 32

Žádný reproduktor nebyl zjištěn. Ujistěte se, že je optimalizační mikrofon připojen správně a proveďte znovu automatickou kalibraci.

Je-li optimalizační mikrofon správně připojen, ale kód chyby se stále zobrazuje, může být poškozen kabel mikrofonu.

#### Error Code 33

- Žádný z předních reproduktorů není připojen nebo je připojen pouze jeden přední reproduktor.
- Optimalizační mikrofon není připojen.
- Buďto levý nebo pravý reproduktor surround nejsou připojeny.
- Zadní reproduktory surround nebo reproduktory front high jsou připojeny, ačkoliv reproduktory surround k terminálům SPEAKERS SURROUND.
- Zadní reproduktor surround je připojen pouze k terminálům SPEAKERS SURROUND BACK/ FRONT HIGH/BI-AMP/FRONT B R. Připojte-li pouze jeden zadní reproduktor surround, připojte jej k terminálům SPEAKERS SURROUND BACK/FRONT HIGH/BI-AMP/FRONT B L.
- Buďto levý reproduktor front high nebo pravý reproduktor front high není připojený.

#### Warning 40

Proces měření byl dokončen s detekcí vysoké hladiny hluku. Můžete dosáhnout lepších výsledků, pokud zkusíte měření znovu v tichém prostředí.

#### Warning 41

#### Warning 42

Vstup z mikrofonu je příliš velký.

- Vzdálenost mezi reproduktorem a mikrofonem je příliš malá. Zvětšete jejich rozestup a proveďte měření znovu.

#### Warning 43

Vzdálenost a pozici subwooferu nelze zjistit. Může to být způsobeno hlukem. Pokuste se provést měření v tichém prostředí.

#### No Warning

Žádná varovná informace.

### Tip

Podle pozice subwooferu se mohou výsledky měření lišit. Pokud však budete používat receiver s touto hodnotou, nedojde k žádným problémům.

## Úprava automatické kalibrace

Automatickou kalibraci můžete upravit výběrem požadovaného typu kalibrace.

### 1 Stiskněte GUI MODE.

Poté, co se na chvíli objeví "GUI ON" na zobrazovacím panelu, objeví se na TV obrazovce nabídka GUI.

Stiskněte tlačítko MENU, pokud se na obrazovce TV neobjeví nabídka GUI.

### 2 Stiskněte opakovaně tlačítko $\uparrow/\downarrow$ pro výběr "Settings", poté stiskněte $\oplus$ nebo $\rightarrow$ .

Na obrazovce TV se zobrazí seznam nabídky nastavení.

### 3 Stiskněte opakovaně tlačítko $\uparrow/\downarrow$ pro výběr "Auto Cal.", poté stiskněte $\oplus$ nebo $\rightarrow$ .

### 4 Stiskněte opakovaně tlačítko $\leftarrow/\rightarrow$ pro výběr "Custom", poté stiskněte $\oplus$ .

### 5 Stiskněte opakovaně $\uparrow/\downarrow$ pro výběr požadovaného typu kalibrace, poté stiskněte $\oplus$ .

- **Full Flat:** Provede měření frekvence z každého reproduktoru přímo.
- **Engineer:** Nastaví charakteristiku frekvence "standardní poslechová místnost Sony".
- **Front Reference:** Změní charakteristiku všech reproduktorů tak, aby se shodovala s charakteristikou předního reproduktoru.
- **Off:** Vypne úroveň ekvalizéru automatické kalibrace.

### 6 Stiskněte tlačítko $\oplus$ pro potvrzení zvoleného typu kalibrace.

### 7 Opakujte kroky 5 až 9 v "Provedení automatické kalibrace" (strana 38).



## Průvodce operacemi na obrazovce

Můžete zobrazit nabídku receiveru na obrazovce TV a zvolit funkci, kterou chcete použít na obrazovce TV stisknutím tlačítka  $\uparrow/\downarrow/\leftarrow/\rightarrow$  a  $\oplus$  na dálkovém ovládacím.

Pro zobrazení nabídky receiveru na obrazovce TV musí být receiver v "GUI MODE" podle kroků v "Zapnutí a vypnutí "GUI MODE"" (strana 41).

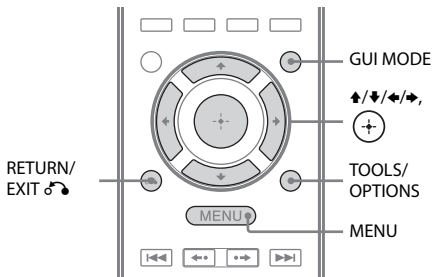

### Používání nabídky

**1 Zapněte vstup TV tak, aby se zobrazila nabídka.**

**2 Stiskněte GUI MODE.**

Poté, co se na chvíli objeví "GUI ON" na zobrazovacím panelu, objeví se na TV obrazovce nabídka GUI.

Stiskněte tlačítko MENU, pokud se na obrazovce TV neobjeví nabídka GUI.

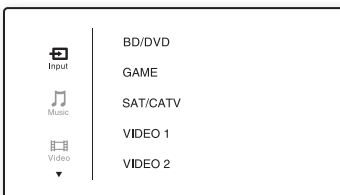

**3 Stiskněte opakovaně tlačítko  $\uparrow/\downarrow$  pro výběr požadované nabídky, poté stiskněte  $\oplus$  nebo  $\rightarrow$  pro vstup do nabídky.**

Na obrazovce TV se zobrazí seznam nabídky položek.

Příklad: Když vyberete "Input".

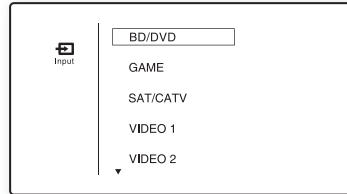

**4 Stiskněte opakovaně tlačítko  $\uparrow/\downarrow$  pro výběr požadované položky nabídky, kterou chcete změnit, poté stiskněte  $\oplus$  pro vstup do položky nabídky.**

**5 Opakujte kroky 3 a 4 pro výběr požadovaného parametru.**

**Pro návrat na předchozí obrazovku**  
Stiskněte RETURN/EXIT  $\curvearrowright$ .

**Odchod z nabídky**

Stiskněte MENU.

**Zapnutí a vypnutí "GUI MODE"**

Stiskněte GUI MODE. Na zobrazovacím panelu se objeví "GUI ON" nebo "GUI OFF" podle vybraného režimu.

## Přehled hlavních nabídek

Ikona nabídky	Popis
 Input	Zvolí zdrojové zařízení vstupu připojené k receiveru (strana 43).
 Music	Vybere hudbu ze zařízení iPhone/iPod (strana 46) nebo zařízení USB (strana 48).
 Video	Vybere video ze zařízení iPhone/iPod (strana 46).
 FM/AM	Vybere zabudované rádio FM/AM (strana 51).
 Settings	Můžete změnit nastavení reproduktorů, efektu surround, ekvalizéru, audia nebo ostatních vstupů připojených ke konektorům HDMI (strana 68).

## Použití nabídek voleb

Když stisknete TOOLS/OPTIONS, zobrazí se nabídky voleb zvolené hlavní nabídky. Můžete vybrat související funkci bez opětovného vybrání nabídky.

### 1 Stiskněte GUI MODE.

Poté, co se na chvíli objeví “GUI ON” na zobrazovacím panelu, objeví se na TV obrazovce nabídka GUI.

Stiskněte tlačítko MENU, pokud se na obrazovce TV neobjeví nabídka GUI.

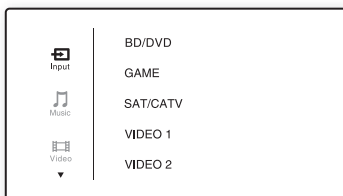

### 2 Stiskněte opakovaně tlačítko $\uparrow/\downarrow$ pro výběr požadované nabídky, poté stiskněte $\oplus$ nebo $\rightarrow$ pro vstup do nabídky.

Na obrazovce TV se zobrazí seznam nabídky položek.

Příklad: Když vyberete “ Input”.

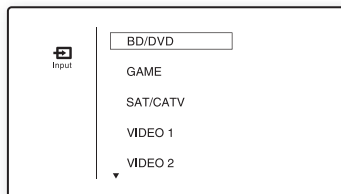

### 3 Stiskněte TOOLS/OPTIONS, když je zobrazen seznam nabídky položek.

Zobrazí se nabídka voleb.

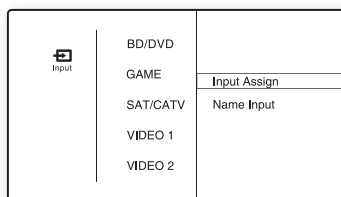

### 4 Stiskněte opakovaně tlačítko $\uparrow/\downarrow$ pro výběr požadované položky nabídky voleb, poté stiskněte $\oplus$ nebo $\rightarrow$ .

### 5 Stiskněte opakovaně tlačítko $\uparrow/\downarrow$ pro výběr požadovaného parametru, poté stiskněte tlačítko $\oplus$ .

## Odchod z nabídky voleb

Stiskněte MENU.

## Přehrávání zdrojového zařízení vstupu

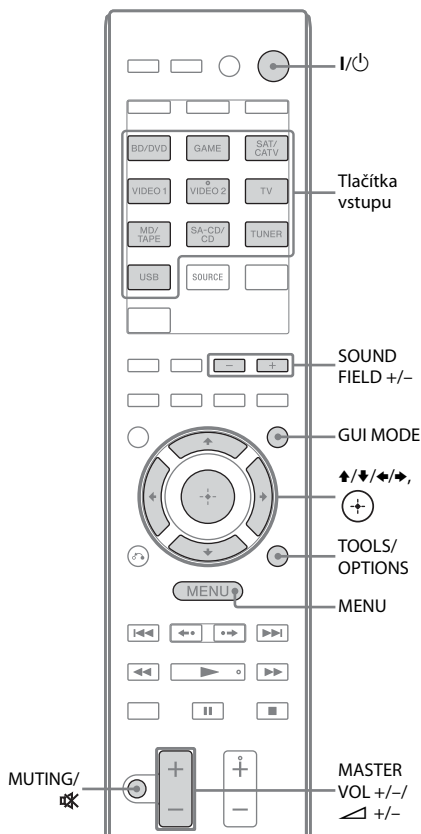

### 1 Stiskněte GUI MODE.

Stiskněte tlačítko MENU, pokud se na obrazovce TV neobjeví nabídka GUI.

### 2 Zvolte "Input", poté stiskněte nebo .

Na obrazovce TV se zobrazí seznam nabídky položek.

### 3 Zvolte požadované zařízení, poté stiskněte .

Obrazovka nabídky zmizí a zobrazí se obrazovka přehrávání externího vstupu. Vstup, který lze zvolit:

- **BD/DVD:** Přehrávač disků Blu-ray nebo DVD atd. připojené konektorem BD/DVD.
- **GAME:** PlayStation 3 apod. připojené ke konektoru GAME.
- **SAT/CATV:** Satelitní tuner atd. připojený ke konektoru SAT/CATV.
- **VIDEO 1, VIDEO 2:** VCR apod. připojené ke konektorům VIDEO 1 nebo VIDEO 2.
- **TV:** TV připojený ke konektoru TV.
- **MD/TAPE:** Zařízení MD, magnetofonový přehrávač apod. připojené ke konektoru MD/TAPE.
- **SA-CD/CD:** Přehrávač disků Super Audio CD nebo CD apod. připojený ke konektoru SA-CD/CD.

### 4 Zapněte zařízení a spusťte přehrávání.

### 5 Stiskněte MASTER VOL +/- nebo +/- pro změnu hlasitosti.

Můžete také použít MASTER VOLUME na receiveru.

### 6 Stiskněte tlačítko SOUND FIELD +/- pro poslech zvuku surround.

Můžete také použít tlačítka 2CH/A.DIRECT, A.F.D., MOVIE (HD-D.C.S.) nebo tlačítko MUSIC na receiveru.

Pro získání podrobnějších informací nahlédněte do sekce strana 54.

## Tipy

- Můžete zapnout INPUT SELECTOR na receiveru nebo stisknout tlačítka vstupu na dálkovém ovládaní pro výběr požadovaného zařízení.
- Můžete změnit hlasitost různě podle rychlosti, kterou otáčíte MASTER VOLUME na receiveru. Pro zvýšení nebo snížení hlasitosti: otáčejte rychle knoflíkem.  
Pro jemné úpravy: otáčejte knoflíkem pomalu.
- Můžete změnit hlasitost různě podle doby, po kterou držíte MASTER VOL +/- nebo  +/- na dálkovém ovládaní. Pro zvýšení nebo snížení hlasitosti: stiskněte a držte tlačítko.  
Pro jemné úpravy: stiskněte tlačítko a ihned jej uvolněte.

## Pro aktivaci funkce ztlumení

Stiskněte tlačítko MUTING nebo .

Funkce ztlumení bude zrušena, když provedete následující.

- Stiskněte tlačítko MUTING nebo  znovu.
- Zvyšte hlasitost.
- Vypněte receiver.
- Proveďte automatickou kalibraci.







## Abyste nepoškodili reproduktory

Předtím, než vypnete receiver, snižte úroveň hlasitosti.

## Pojmenování vstupu (Name Input)

Můžete vložit až 8-místný název pro vstupy a zobrazit ho.

Pro rozpoznávání je lepší, když jsou vstupy pojmenované, než zobrazovat názvy konektorů.

- 1 Vyberte vstup, který chcete pojmenovat z obrazovky “ Input”.**
- 2 Stiskněte TOOLS/OPTIONS.**  
Zobrazí se nabídka voleb.
- 3 Zvolte “Name Input”, poté stiskněte  nebo .**
- 4 Stiskněte opakovaně tlačítko  pro výběr znaku, poté stiskněte .**  
Můžete posunout pozici vstupu zpět a vpřed stisknutím tlačítka .
- 5 Zopakujte krok 4 pro vložení znaků jeden po druhém, poté stiskněte .**

Název, který jste vložili, je registrovaný,

## Přehrávání zařízení iPhone/iPod

Můžete poslouchat a sledovat hudbu/video ze zařízení iPhone/iPod jeho připojením k terminálům iPhone/iPod na receiveru.

Pro bližší informace o připojení zařízení iPhone/iPod přejděte na stranu 29, 32.

### Kompatibilní modely zařízení iPhone/iPod

S tímto receiverem lze používat následující modely zařízení iPhone/iPod. Aktualizujte své zařízení iPhone/iPod poslední verzí software předtím, než jej použijete.



iPod touch  
4th generation



iPod touch  
3rd generation



iPod touch  
2nd generation



iPod touch  
1st generation



iPod nano  
6th generation



iPod nano  
5th generation  
(video camera)



iPod nano  
4th generation  
(video)



iPod nano  
3rd generation  
(video)



iPod nano  
2nd generation  
(aluminum)



iPod classic



iPhone 4



iPhone 3GS



iPhone 3G



iPhone

### Poznámky

- Společnost Sony nemůže přijmout zodpovědnost v případě ztráty nebo poškození dat na zařízení iPhone/iPod při používání tohoto zařízení s receiverem.
- Tento výrobek byl navržen specificky pro spolupráci se zařízeními iPhone/iPod a byl certifikován v souladu s normami společnosti Apple.

## Výběr režimu ovládání zařízení iPhone/iPod

Můžete vybrat režim ovládání zařízení iPhone/iPod pomocí nabídky GUI nebo iPhone CTRL na dálkovém ovládacím.

Můžete použít nabídku GUI pro procházení obsahu v zařízení iPhone/iPod.

Můžete také řídit všechny operace nahlížením na informace na zobrazovacím panelu, když je "GUI MODE" vypnuto.

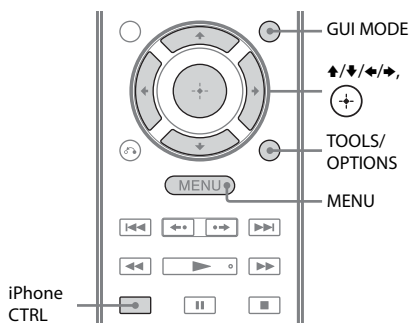

### 1 Stiskněte GUI MODE.

Stiskněte tlačítko MENU, pokud se na obrazovce TV neobjeví nabídka GUI.

### 2 Zvolte "🎵 Music" nebo "📺 Video", poté stiskněte (+) nebo ➔.

Když je zařízení iPhone nebo iPod připojeno, objeví se na TV obrazovce "iPhone/iPod".

### 3 Stiskněte TOOLS/OPTIONS.

Zobrazí se nabídka voleb.

### 4 Vyberte "System GUI" nebo "iPod", poté stiskněte (+).

## Ovládání zařízení iPhone/iPod pomocí režimu "System GUI"

### 1 Ujistěte se, že je zvoleno "System GUI" v kroku 4 v "Výběr režimu ovládání zařízení iPhone/iPod" (strana 46).

### 2 Stiskněte (+) pro výběr "iPhone/iPod".

### 3 Vyberte ze seznamu obsah, který požadujete, a stiskněte (+).

Zvolený obsah se začne přehrávat a informace o hudebním/video obsahu se zobrazí na obrazovce TV.

#### Poznámka

Video signály jsou z iPhone/iPod konvertovány na tomto receiveru a promítány na vašem TV, v závislosti na stavu výstupu video signálu. Pro získání podrobnějších informací nahlédněte do sekce "Funkce pro konverzi video signálů" (strana 31).

## Pro výběr režimu přehrávání

Můžete změnit režim přehrávání pomocí TOOLS/OPTIONS na dálkovém ovládacím.

- Repeat: Off / One / All
- Shuffle: Off / Songs / Albums
- Audiobooks: Slower / Normal / Faster

## Ovládání zařízení iPhone/iPod pomocí režimu "iPod"

### 1 Ujistěte se, že je zvoleno "iPod" v kroku 4 v "Výběr režimu ovládání zařízení iPhone/iPod" (strana 46).

### 2 Stiskněte (+) pro výběr "iPhone/iPod".

### 3 Vyberte obsah, který požadujete pomocí nabídky iPhone/iPod.

Pro podrobnější informace o ovládání zařízení iPhone/iPod nahlédněte do návodu k obsluze dodávaného se zařízením iPhone/iPod.

### Pro ovládání zařízení iPhone/iPod pomocí dálkového ovládání

Můžete ovládat zařízení iPhone/iPod pomocí následujících tlačítek na dálkovém ovládání receiveru.

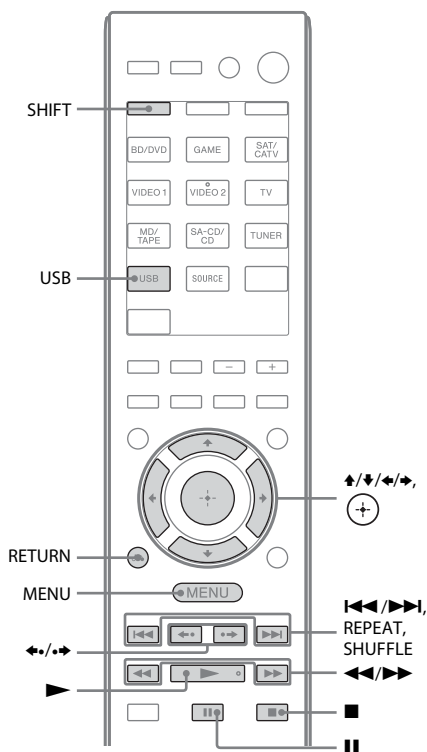

Stiskněte tlačítko USB předtím, než použijete následující tlačítka.

Stiskněte	Operace
▶	Spustí přehrávání.
, ■	Zastaví přehrávání.
◀◀/▶▶	Rychlé přetáčení vzad/vpřed.
◀◀/▶▶	Přejde na předchozí/další soubor.
◀◀/▶▶	Přeskočí na předchozí/další album.
⊕, ▶	Vloží vybranou položku.
MENU, RETURN, ◀	Návrat na předchozí displej/strukturu adresářů.
▲/▼	Zvolí předchozí/další položku.
REPEAT*	Vstoupí do režimu opakování.
SHUFFLE*	Vstoupí do režimu náhodného přehrávání.

\* Stiskněte tlačítko SHIFT, potom stiskněte toto tlačítko.

### Poznámky na zařízení iPhone/iPod

- Zařízení iPhone/iPod se nabíjí při připojení k receiveru, když je receiver zapnutý.
- Na zařízení iPhone/iPod nelze nahrávat skladby.
- Neodebírejte zařízení iPhone/iPod během používání. Abyste se vyvarovali poškození dat nebo zařízení iPhone/iPod, vypněte receiver, když zařízení iPhone/iPod připojujete nebo odebíráte.

### Seznam zpráv zařízení iPhone/iPod

#### Zpráva a vysvětlení

##### Reading

Receiver rozpoznává a čte informace zařízení iPhone nebo iPod.

##### Loading

Receiver načítá informace zařízení iPhone nebo iPod.

##### No Support

Je připojený nepodporovaný typ zařízení iPhone/iPod.

##### No Device

Není připojeno žádné zařízení iPhone/iPod.

##### No Music/No Video

Nebyla nalezena hudba ani video.

##### HP No Support

Ze sluchátek nevystupuje žádný zvuk, když je připojeno zařízení iPhone nebo iPod.

## Přehrávání zařízení USB

Můžete poslouchat hudbu ze zařízení USB připojením k portu  (USB) na receiveru. Pro bližší informace o připojení zařízení USB přejděte na stranu “Připojení zařízení iPhone/iPod, zařízení USB” (strana 32). Hudební Formáty hudebních souborů mohou být tímto receiverem přehrávány následovně:

Formát souboru	Koncovky
MP3 (MPEG-1 Audio Layer III)	“.mp3”
AAC*	“.m4a”, “.3gp”, “.mp4”
WMA9 Standard*	“.wma”

\* Receiver nepřehrává soubory kódované s DRM.

## Kompatibilní zařízení USB

S tímto receiverem lze používat následující zařízení Sony USB. Ostatní zařízení USB nelze s tímto receiverem používat.

## Ověřené zařízení Sony USB

Název výrobku	Název modelu
Walkman <sup>®</sup>	NWZ-S754 / S755
	NWZ-E453 / E454 / E455
	NWZ-E353 / E354 / E355
	NWZ-B133 / B135 / B133F / B135F
	NWZ-B142 / B143 / B142F / B143F
	NWD-E023F / E025F
	NWZ-E435F / E436F / E438F
	NWZ-E343 / E344 / E345
	NWZ-S636F / S638F / S639F
	NWZ-S736F / S738F / S739F
	NWZ-A726 / A728 / A729 / A726B / A728B
	NWZ-A826 / A828 / A829
	NWZ-W202

Název výrobku	Název modelu
MICROVAULT	NWZ-X1050 / X1060
	NWZ-S744 / S745
	NWZ-E443 / E444 / E445
	NWZ-S543 / S544 / S545
	NWZ-A844 / A845 / A846 / A847
	NWZ-W252 / W253
	NWZ-B152 / B153 / B152F / B153F
	USM1GL / 2GL / 4GL / 8GL / 16GL
	USM1GLX / 2GLX / 4GLX / 8GLX / 16GLX

## Poznámky

- Receiver nedokáže přečíst data ve formátu NTFS.
- Receiver nedokáže číst jiná data, než ta, která jsou uložena na prvním oddílu pevného disku.
- Nepoužívejte jiná zařízení USB, než zařízení zde uvedená. Funkčnost modelů, které tu nejsou uvedeny, není zaručena.
- Funkčnost není vždy zaručena i při použití těchto zařízení USB.
- Některá z těchto zařízení USB nemusí být v některých oblastech k dostání.
- Při formátování výše zmíněných modelů se ujistěte, že formátujete model jako takový nebo sdílený formátovací software pro daný model.
- Při připojení zařízení USB k receiveru se připojte poté, co zmizí nápis “Creating Library” nebo “Creating Database” na zařízení USB.

## Ovládání zařízení USB

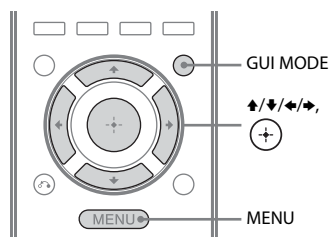



## 1 Stiskněte GUI MODE.

Stiskněte tlačítko MENU, pokud se na obrazovce TV neobjeví nabídka GUI.

## 2 Zvolte “🎵 Music”, poté stiskněte (+) nebo ➡.

Když je zařízení USB připojeno, objeví se na TV obrazovce “USB”.

## 3 Stiskněte (+) pro výběr “USB”.

Zařízení USB můžete ovládat pomocí dálkového ovládání receiveru. Informace o hudebním obsahu se zobrazí na obrazovce TV.

Stiskněte tlačítko USB nebo AMP předtím, než použijete následující tlačítka.

Stiskněte	Operace
▶	Spustí přehrávání.
	Zastaví přehrávání.
■	Ukončí přehrávání.
◀◀/▶▶	Rychlé přetáčení vzad/vpřed.
◀◀/▶▶	Přejde na předchozí/další soubor.
FOLDER +/-	Přejde na předchozí/další adresář.
REPEAT*	Vstoupí do režimu opakování.

\* Stiskněte tlačítko SHIFT, potom stiskněte toto tlačítko.

### Pro výběr režimu přehrávání

Můžete změnit režim přehrávání pomocí TOOLS/OPTIONS na dálkovém ovládání.

- Repeat: Off / One / All / Folder

### Pro ovládání zařízení USB pomocí dálkového ovládání

Zařízení USB můžete ovládat pomocí následujících tlačítek na dálkovém ovládání receiveru.

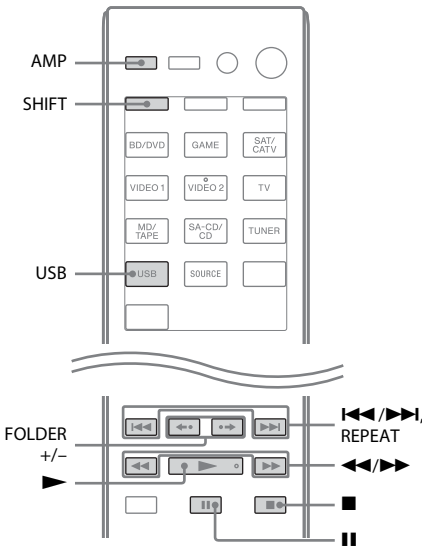

### Poznámky k zařízení USB

- Je-li nezbytné připojení kabelem USB, připojte kabel USB dodávaný se zařízením USB. Pro získání podrobnějších informací o způsobu ovládání nahlédněte do návodu k obsluze dodávaného se zařízením USB, které chcete připojit.
  - Nepřipojujte receiver a zařízení USB přes USB hub.
  - Když je zařízení USB připojeno, objeví se “Reading”.
  - Podle typu připojeného zařízení USB může trvat přibližně 10 vteřin, než se objeví nápis “Reading”.
  - Když je připojeno zařízení USB, receiver čte všechny soubory na zařízení USB. Je-li na zařízení USB velké množství adresářů nebo souborů, může načítání trvat dlouhou dobu.
  - Receiver dokáže rozpoznat až
    - 100 adresářů (včetně kořenového adresáře “ROOT”).
    - 100 audio souborů pro každý adresář.
    - 8 úrovní adresářů (stromová struktura nebo soubory, včetně adresáře “ROOT”).
- Maximální počet audio souborů a adresářů se může lišit podle struktury souborů a adresářů.
- Neukládejte na zařízení USB jiné typy souborů nebo zbytečné adresáře.

- Kompatibilita s veškerým kódovacím/ zapisovacím software, nahrávacími zařízeními a nahrávacími médii nemůže být zaručena. Nekompatibilní zařízení USB může produkovat vyšší hluk nebo audio nemusí fungovat, či může přeskokovat.
- Spuštění přehrávání může trvat když:
  - je struktura souborů příliš složitá.
  - je kapacita paměti nadměrná.
- Receiver nutně nepodporuje všechny funkce, které má připojené zařízení USB.
- Pořadí přehrávání receiveru se může lišit od pořadí přehrávání na připojeném zařízení USB.
- Adresáře, které neobsahují audio soubory, budou přeskočeny.
- Při přehrávání velmi dlouhé stopy můžou některé operace způsobit opoždění přehrávání.

## Seznam zpráv zařízení USB

### Zpráva a vysvětlení

#### Reading

Receiver rozpoznává a čte informace zařízení USB.

#### Device Error

Paměť zařízení USB nemohla být rozpoznána (strana 48).

#### No Support

Je připojeno nepodporované zařízení USB, je připojeno neznámé zařízení nebo je zařízení USB připojeno přes USB hub (strana 48).

#### No Device

Není připojeno žádné zařízení USB.

#### No Track

Nebyla nalezena žádná stopa.

## Nahrávání pomocí receiveru

Můžete nahrávat z audio zařízení. (např. CD rekordér) nebo video zařízení (např. VCR, DVD rekordér) pomocí receiveru. Nahlédněte do návodu k obsluze dodávaného s vaším nahrávacím zařízením.

## 1 Stiskněte jedno z tlačítek vstupu pro výběr přehrávacího zařízení, které si přejete nahrávat.

Můžete také použít INPUT SELECTOR na receiveru.

## 2 Připravte přehrávací zařízení pro přehrávání.

Příklad 1 (audio nahrávání):

Naladíte rozhlasovou stanici, kterou chcete nahrávat.

Příklad 2 (video nahrávání):

Vložte do VCR videokazetu, kterou chcete kopírovat.

## 3 Připravte nahrávací zařízení.

Příklad 1 (audio nahrávání):

Vložte čistý MD nebo kazetu do nahrávacího zařízení a nastavte úroveň nahrávání.

Příklad 2 (video nahrávání):

Vložte prázdnou videokazetu atd. do nahrávacího zařízení (připojené ke konektorům VIDEO 1 OUT) pro nahrávání.

## 4 Spusťte nahrávání na nahrávacím zařízení, poté spusťte přehrávací zařízení.

### Poznámky

- Některé zdroje obsahují autorská práva, která zabraňují kopírování. V tomto případě nemusí být možné ze zdroje nahrávat.
- Z analogového konektoru výstupu (pro nahrávání) vystupují pouze analogové vstupní signály.
- Zvuk HDMI nelezle nahrávat.
- Zatímco se nahrávají pouze kombinované video signály, může se spustit funkce automatický pohotovostní režim a přerušit nahrávání. V tomto případě nastavte "Auto Standby" na "OFF" (strana 74).

### Poslech rádia FM/AM

Přes zabudovaný tuner můžete poslouchat vysílání FM a AM. Před použitím připojte k receiveru antény FM a AM (strana 33).

#### Tip

Stupnice ladění pro ruční ladění je zobrazena níže.

Oblast	FM	AM
USA, Kanada	100 kHz	10 kHz*
Evropa, Austrálie, Taiwan	50 kHz	9 kHz

\* Stupnici ladění AM lze změnit (strana 52).

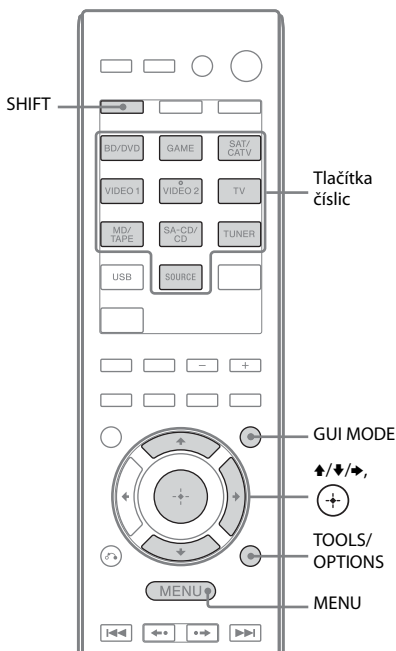

#### 1 Stiskněte GUI MODE.

Stiskněte tlačítko MENU, pokud se na obrazovce TV neobjeví nabídka GUI.

#### 2 Zvolte “FM” nebo “AM” z nabídky, poté stiskněte $\oplus$ nebo $\rightarrow$ .

Na obrazovce TV se zobrazí seznam nabídky FM nebo AM.

### Automatické ladění stanice (Auto Tuning)

#### 1 Zvolte “Auto Tuning”, poté stiskněte $\oplus$ nebo $\rightarrow$ .

#### 2 Stiskněte $\uparrow/\downarrow$ .

Stiskněte  $\uparrow$  pro hledání od nejnižších po nejvyšší, stiskněte  $\downarrow$  pro hledání od nejvyšší do nejnižší.

Receiver přestane hledat, kdykoliv nalezne stanici.

### V případě špatného stereo příjmu FM

1 Pomocí Auto Tuning, Direct Tuning nalaďte stanici, kterou chcete poslouchat (strana 51), nebo vyberte přednastavenou stanici, kterou požadujete (strana 52).

2 Stiskněte TOOLS/OPTIONS.

3 Zvolte “FM Mode”, poté stiskněte  $\oplus$  nebo  $\rightarrow$ .

4 Zvolte “MONO”, poté stiskněte  $\oplus$ .

### Ruční ladění stanice (Direct Tuning)

Frekvenci stanice můžete zadat přímo pomocí tlačítek číslic.

#### 1 Zvolte “Direct Tuning”, poté stiskněte $\oplus$ nebo $\rightarrow$ .

#### 2 Stiskněte tlačítko SHIFT, potom stiskněte tlačítka číslic pro vložení frekvence.

Příklad 1: FM 102,50 MHz

Zvolte 1  $\rightarrow$  0  $\rightarrow$  2  $\rightarrow$  5 ( $\rightarrow$  0\*)

Příklad 2: AM 1 350 kHz

Zvolte 1  $\rightarrow$  3  $\rightarrow$  5  $\rightarrow$  0

\* Stiskněte 0 pouze pro modely pro Evropu, Austrálii a Taiwan.

### Tip

Změňte směr obloukové antény pro optimální příjem při ladění stanice AM.

## 3 Stiskněte .

### Nemůžete-li naladit stanici

Zobrazí se “- - - .- - MHz” a obrazovka se vrátí na současnou frekvenci.

Ujistěte se, že jste vložili správnou frekvenci. Pokud ne, opakujte krok 2. Pokud stále nemůžete naladit stanici, frekvence se možná ve vaší oblasti nepoužívá.

## Změna stupnice ladění AM

### (Pouze u modelů pro USA a Kanadu)

Pomocí tlačítek na receiveru můžete měnit stupnici ladění AM buďto na 9 kHz, nebo 10kHz.

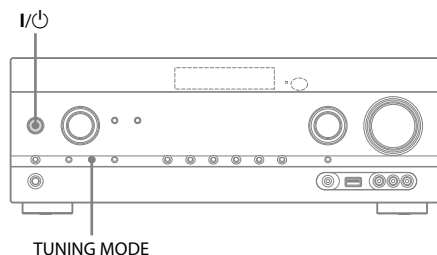

**1 Stiskněte tlačítko I/⏻ pro vypnutí receiveru.**

**2 Podržte TUNING MODE, stiskněte I/⏻ na receiveru.**

**3 Změňte současnou stupnici ladění AM na 9 kHz (nebo 10 kHz).**

Pro resetování stupnice na 10 kHz (nebo 9 kHz) opakujte výše uvedený postup.

### Poznámka

Když změníte stupnici ladění, budou všechny přednastavené stanice smazány.

## Přednastavení stanic rádia FM/AM

### (Preset Tuning)

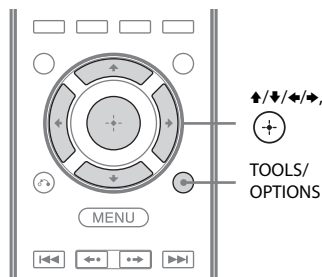

Můžete uložit až 30 FM a 30 AM stanic jako své oblíbené.



**1 Naladíte stanici, kterou chcete přednastavit, pomocí Auto Tuning (strana 51) nebo Direct Tuning (strana 51).**

**2 Stiskněte TOOLS/OPTIONS.**

Zobrazí se nabídka voleb.

**3 Zvolte “Memory”, poté stiskněte  nebo .**

**4 Vyberte číslo přednastavené stanice a stiskněte .**



Stanice se uloží jako zvolené přednastavené číslo.

**5 Opakujte kroky 1 až 4 pro uložení dalších stanic.**







Stanice můžete ukládat následovně:

- Pásmo AM: AM 1 až AM 30
- Pásmo FM: FM 1 až FM 30

## Ladění přednastavených stanic

- 1** Zvolte “ FM” nebo “ AM” z nabídky, poté stiskněte  nebo ➔.
- 2** Vyberte přednastavenou stanicí, kterou požadujete.  
Čísla přednastavení 1 až 30 jsou k dispozici.

## Pojmenování přednastavených stanic (Name Input)

- 1** Na obrazovce “ FM” nebo “ AM” vyberte přednastavené číslo, které chcete pojmenovat.
  - 2** Stiskněte TOOLS/OPTIONS.  
Zobrazí se nabídka voleb.
  - 3** Zvolte “Name Input”, poté stiskněte  nebo ➔.
  - 4** Stiskněte opakovaně tlačítko  pro výběr znaku, poté stiskněte ➔.  
Můžete posunout pozici vstupu zpět a vpřed stisknutím tlačítka .
  - 5** Zopakujte krok 4 pro vložení znaků jeden po druhém, poté stiskněte .
- Název, který jste vložili, je registrovaný,

## Příjem vysílání RDS

### (pouze modely pro Evropu, Austrálii a Taiwan)

Tento receiver vám umožňuje používat systém rozhlasových dat (RDS), který umožňuje rozhlasovým stanicím odesílat další informace spolu s běžným programovým signálem. Receiver nabízí pohodlné funkce RDS, jako je zobrazení jména programové služby. RDS je k dispozici pouze pro stanice FM.\*

\* Ne všechny stanice poskytují službu RDS a také neposkytují stejné služby. Neznáte-li služby RDS ve vaší oblasti, pro získání podrobných informací si zkontrolujte své místní rozhlasové stanice.

### Jednoduše vyberte stanici v pásmu FM.

Když naladíte stanicí, která poskytuje služby RDS, rozsvítí se “RDS” a na obrazovce TV a zobrazovacím panelu se objeví název programové služby.

\* Nepřijímáte-li vysílání RDS, název programové služby se neobjeví.

### Poznámky

- RDS nemusí správně fungovat, nevysílá-li naladěná stanice signál RDS nebo je signál slabý.
- Některá písmena, která mohou být zobrazena na obrazovce TV, nemohou být zobrazena na zobrazovacím panelu.

### Tip

Když je zobrazen název programové služby, můžete ověřit frekvenci opakovaným stisknutím tlačítka DISPLAY (strana 80).

## Použití zvuku surround

### Výběr zvukového pole

Tento receiver dokáže vytvořit vícekanálový zvuk surround. Můžete zvolit jedno z optimalizovaných zvukových polí ze předprogramovaných zvukových polí receiveru.

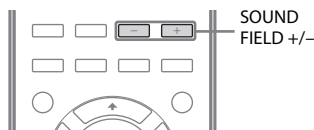

#### **Stiskněte opakovaně tlačítko SOUND FIELD +/- pro výběr požadovaného zvukového pole.**

Můžete také použít tlačítka 2CH/A.DIRECT, A.F.D., MOVIE (HD-D.C.S.) nebo MUSIC na receiveru.

### Režim 2-kanálového zvuku

Můžete změnit výstupní zvuk na 2-kanálový nezávisle na nahrávacích formátech softwaru, který používáte, připojeném přehrávacím zařízení nebo nastavení zvukového pole receiveru.

#### ■ 2CH ST. (2-kanál stereo)

Z receiveru vystupuje zvuk pouze z levého a pravého reproduktoru. Ze subwooferu nevychází žádný zvuk.

Standardní 2-kanálové stereo zdroje kompletně bypassují zpracování zvukového pole a vícekanálové formáty surround jsou smíchány do 2-kanálu.

#### ■ A. DIRECT (Analog Direct)

Můžete přepnout audio zvoleného vstupu na 2-kanálový analogový vstup. Tato funkce vám umožní poslouchat vysoce kvalitní analogové zdroje.

Při použití této funkce lze měnit pouze hlasitost a úroveň předních reproduktorů.

#### Poznámka

Nemůžete zvolit "A. DIRECT", když máte vybráno GAME a USB jako vstup.

### Režim Auto Format Direct (A.F.D.)

Režim Auto Format Direct (A.F.D.) vám umožňuje poslouchat hi-fi zvuk a zvolit režim dekodování pro poslech 2-kanálového stereo zvuku jako vícekanálového zvuku.

#### ■ A.F.D. AUTO (A.F.D. Auto)

Produkuje zvuk tak, jak byl nahráný, bez přidání jakýchkoliv efektů surround. Ale u modelů pro USA a Kanadu tvoří tento receiver nízkofrekvenční signál pro výstup do subwooferu, když neexistují žádné signály LFE.

#### ■ MULTI ST. (Multi stereo)

Ze všech reproduktorů vystupují 2-kanálové signály (levý a pravý). Zvuk ale nemusí z některých reproduktorů vycházet, a to v závislosti na nastavení reproduktorů.

### Režim filmu

Můžete jednoduše využít výhod zvuku surround zvolením jednoho z předprogramovaných zvukových polí receiveru. Ta do vašeho domova přenesou vzrušující a silný zvuk moderních kin.

## ■ HD-D.C.S.

HD Digital Cinema Sound (HD-D.C.S.) je novou inovativní technologií domácího kina společnosti Sony, která používá nejnovější technologie zpracování akustických a digitálních signálů. Je založena na přesných datech měření odezvy masteringového studia.

S technologií HD-D.C.S. si můžete vychutnat filmy na discích Blu-ray a DVD v pohodlí domova nejen s vysoce kvalitním zvukem, ale také s nejlepším zvukovým prostředím, tak jak zvukový inženýři zamýšleli během procesu masteringu.

Pro HD-D.C.S. můžete zvolit typ efektu. Pro získání podrobnějších informací nahlédněte do sekce "Surround Settings menu" (strana 71).

## ■ PLII MV (PLII Movie)

Provede dekódování režimu Dolby Pro Logic II Movie. Toto nastavení je ideální pro filmy kódované v Dolby Surround. Navíc dokáže tento režim reprodukovat zvuk v systému 5.1 pro sledování dabovaných nebo starých filmů.

## ■ PLIIX MV (PLIIX Movie)

Provede dekódování režimu Dolby Pro Logic IIX Movie. Toto nastavení rozšiřuje Dolby Pro Logic II Movie nebo Dolby Digital 5.1 na samostatný systém 7.1.

## ■ PLIIZ (PLIIZ Height)

Provede dekódování režimu Dolby Pro Logic IIZ. Toto nastavení zvyšuje flexibilitu pro rozšíření systému 5.1 na 7.1. Vertikální zařízení tohoto systému dodává prostor přítomnosti a hloubku.

## ■ NEO6 CIN (Neo:6 Cinema)

Provede dekódování režimu DTS Neo:6 Cinema. Zdroj nahraný ve 2-kanálovém formátu je dekódován do 7 kanálů.

## Režim hudby

Můžete jednoduše využít výhod zvuku surround zvolením jednoho z předprogramovaných zvukových polí receiveru. Ta do vašeho domova přenesou vzrušující a silný zvuk koncertních hal.

## ■ HALL (Hala)

Reprodukuje akustiku klasických koncertních hal.

## ■ JAZZ (Jazzový klub)

Reprodukuje akustiku jazzového klubu.

## ■ CONCERT (Živý koncert)

Reprodukuje akustiku 300-místné živé koncertní haly.

## ■ STADIUM (Stadion)

Reprodukuje pocit z velkého otevřeného stadionu.

## ■ SPORTS (Sporty)

Reprodukuje pocit ze sportovního vysílání.

## ■ P. AUDIO (Portable Audio)

Reprodukuje čistý rozšířený zvukový obraz z vašeho přenosného audio zařízení. Tento režim je ideální pro formát MP3 a ostatní komprimovanou hudbu.

## ■ PLII MS (PLII Music)

Provede dekódování režimu Dolby Pro Logic II Music. Toto nastavení je vhodné pro běžné stereo zdroje, jako jsou disky CD.

## ■ PLIIX MS (PLIIX Music)

Provede dekódování režimu Dolby Pro Logic IIX Music. Toto nastavení je vhodné pro běžné stereo zdroje, jako jsou disky CD.

## ■ PLIIZ (PLIIZ Height)

Provede dekódování režimu Dolby Pro Logic IIZ Movie. Toto nastavení zvyšuje flexibilitu pro rozšíření systému 5.1 na 7.1. Vertikální zařízení tohoto systému dodává prostor přítomnosti a hloubku.

## ■ NEO6 MUS (Neo:6 Music)

Provede dekódování režimu DTS Neo:6 Music. Zdroj nahraný ve 2-kanálovém formátu je dekódován do 7 kanálů. Toto nastavení je vhodné pro běžné stereo zdroje, jako jsou disky CD.

## Když jsou připojena sluchátka

Toto zvukové pole můžete zvolit pouze tehdy, jsou-li k receiveru připojena sluchátka.

### ■ HP 2CH (HP (2CH))

Tento režim je vybrán automaticky, používáte-li sluchátka (s výjimkou "A. DIRECT"). Standardní 2-kanálové stereo zdroje kompletně bypassují zpracování zvukového pole a vícekanálové formáty surround jsou smíchány do 2-kanálu s výjimkou signálů LFE.

### ■ HP DIRECT (HP (Direct))

Tento režim je vybrán automaticky, používáte-li sluchátka, když je vybrán "A. DIRECT".

Posílá analogové signály bez zpracování ekvalizérem, zvukovým polem apod.

## Připojíte-li subwoofer

Tento receiver tvoří nízkofrekvenční signál pro výstup do subwooferu, když neexistuje žádný signál LFE, který je dolním výstupem zvukového efektu ze subwooferu do 2-kanálového signálu. Nízkofrekvenční signál se ale nevytváří pro "NEO6 CIN" nebo "NEO6 MUS", když jsou všechny reproduktory nastaveny na "Large". Abyste mohli plně využívat výhod basových přeměrovaných obvodů Dolby Digital, doporučujeme nastavit mezní frekvenci subwooferu tak vysoko, jak je to možné.

## Poznámky ke zvukovým polím

- V závislosti na nastavení umístění reproduktorů nemusí být některá zvuková pole k dispozici.
- Nemůžete zároveň zvolit PLIIx a PLIIz.
  - PLIIx je k dispozici pouze tehdy, když je umístění reproduktorů přepnuto na nastavení se zadními reproduktory surround.
  - PLIIz je k dispozici pouze tehdy, když je umístění reproduktorů přepnuto na nastavení s předními reproduktory front high.

- Zvuková pole pro hudbu a film nefungují v následujících případech.
  - DTS-HD Master Audio, DTS-HD High Resolution Audio nebo Dolby TrueHD se vzorkovací frekvencí vyšší než 48 kHz.
  - Je zvoleno "A. DIRECT".
- "PLII MV", "PLIIX MV", "PLII MS", "PLIIX MS", "PLIIZ", "NEO6 CIN" a "NEO6 MUS" nefungují, když je rozmístění reproduktorů nastaveno na 2/0 nebo 2/0.1.
- Když je zvoleno jedno ze zvukových polí pro hudbu, ze subwooferu nevychází žádný zvuk, jsou-li všechny reproduktory v nabídce Speaker Settings nastaveny na "Large". Zvuk však bude ze subwooferu vycházet, když
  - digitální signál obsahuje signály LFE.
  - jsou přední reproduktory nebo reproduktory surround nastaveny na "Small".
  - je zvoleno "MULTIST"; "PLII MV", "PLII MS", "PLIIX MV", "PLIIX MS", "HD-D.C.S." nebo "P. AUDIO".

## Pro vypnutí efektu surround pro film nebo hudbu

Stiskněte opakovaně tlačítko SOUND FIELD +/- pro výběr "2CH ST." nebo "A.F.D. AUTO". Můžete také opakovaně stisknout tlačítko 2CH/A.DIRECT na receiveru pro výběr "2CH ST." nebo na receiveru stisknout opakovaně A.F.D. pro výběr "A.F.D. AUTO".



## Formáty digitálního audia podporované receiverem

Digitální formáty audia, které tento receiver dokáže dekodovat, závisí na výstupních konektorech digitálního audia připojeného zařízení. Tento receiver podporuje následující audio formáty.

Audio formát	Maximální počet kanálů	Propojení mezi přehrávacím zařízením a receiverem	
		COAXIAL/OPTICAL	HDMI
Dolby Digital	5.1	○	○
Dolby Digital EX	6.1	○	○
Dolby Digital Plus <sup>a)</sup>	7.1	×	○
Dolby TrueHD <sup>a)</sup>	7.1	×	○
DTS	5.1	○	○
DTS-ES	6.1	○	○
DTS 96/24	5.1	○	○
DTS-HD High Resolution Audio <sup>a)</sup>	7.1	×	○
DTS-HD Master Audio <sup>a)b)</sup>	7.1	×	○
Lineární vícekanálový PCM <sup>a)</sup>	7.1	×	○

<sup>a)</sup> Audio signály vystupují v jiném formátu, nesouhlasí-li přehrávací zařízení s formátem. Pro získání bližších informací nahlédněte do návodu k obsluze přehrávacího zařízení.

<sup>b)</sup> Signály se vzorkovací frekvencí vyšší než 96 KHz se přehrávají na 96 kHz nebo na 88,2 kHz.

## Použití funkce SOUND OPTIMIZER

Sound optimizer vám umožní poslouchat čistý a dynamický zvuk při nízkých úrovních hlasitosti. Automaticky kalibruje zvuk, který nelze slyšet, když snížíte úroveň hlasitosti. Poté, co je provedena automatická kalibrace, je úroveň zvuku optimalizována pro přizpůsobení se vašemu prostředí.

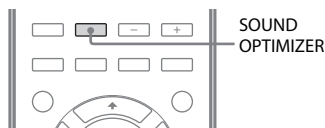

### Stiskněte tlačítko SOUND OPTIMIZER pro výběr "SOUND.OP. ON".

Funkce Sound Optimizer je aktivní. Funkce Sound Optimizer se zapne a vypne po stisknutí tlačítka SOUND OPTIMIZER.

#### Poznámka

Tuto funkci nelze použít, když je používáno "A. DIRECT".

## Resetování zvukových polí na výchozí nastavení

K provedení této operace použijte tlačítka na receiveru.

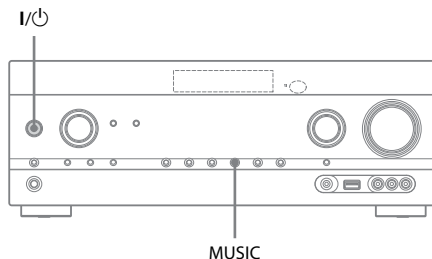

- 1 Stiskněte tlačítko I/⏻ pro vypnutí receiveru.**
- 2 Podržte tlačítko MUSIC a stiskněte tlačítko I/⏻.**

Na zobrazovacím panelu se zobrazí "S.F. CLEAR" a všechna zvuková pole jsou nastavena na výchozí nastavení.

### Co znamená "BRAVIA" Sync?

Funkce "BRAVIA" Sync umožňuje komunikaci mezi výrobky společnosti Sony jako jsou, TV, přehrávač disků Blu-ray/DVD, zesilovač AV apod., které podporují funkci ovládání HDMI. Připojením zařízení společnosti Sony, které je kompatibilní s "BRAVIA" Sync kabelem HDMI (není součástí dodávky) je provoz zjednodušený následujícím způsobem:

- Přehrávání jedním dotykem (strana 60)
- Systémové ovládání audia (strana 61)
- Vypnutí systému (strana 61)
- Synchronizace kina/režimu kina (strana 62)
- Výběr kapitoly (strana 62)

Ovládání HDMI je společným standardem ovládací funkce používané HDMI CEC (Consumer Electronics Control) pro HDMI (High-Definition Multimedia Interface).

Doporučujeme připojit receiver k výrobkům, které mají možnost "BRAVIA" Sync.

#### Poznámka

V závislosti na připojeném zařízení, funkce ovládání HDMI nemusí fungovat. Nahlédněte do návodu k obsluze daného zařízení.

### Příprava pro "BRAVIA" Sync

Receiver je kompatibilní s funkcí "jednoduché nastavení ovládání HDMI".

- Je-li váš TV kompatibilní s funkcí "jednoduché nastavení ovládání HDMI", můžete nastavit funkci ovládání HDMI receiveru a přehrávacího zařízení automaticky zapnutím funkce ovládání HDMI na vašem TV (strana 59).
- Není-li váš TV kompatibilní s funkcí "jednoduché nastavení ovládání HDMI", nastavte funkci ovládání HDMI receiveru, přehrávacího zařízení a TV individuálně (strana 60).

#### Je-li váš TV kompatibilní s funkcí "jednoduché nastavení ovládání HDMI"

Funkce ovládání HDMI receiveru může být zapnuta zároveň se zapnutím funkce ovládání HDMI TV.

- 1 Připojte receiver, TV a přehrávací zařízení pomocí připojení HDMI. (strana 23, 24). (Příslušné zařízení musí být kompatibilní s funkcí ovládání HDMI.)
- 2 Zapněte receiver, TV a přehrávací zařízení.
- 3 Zapněte na TV funkci ovládání HDMI. Funkce ovládání HDMI receiveru a veškerého připojeného zařízení se zapínají najednou. Když je nastavování dokončeno, na zobrazovacím panelu se zobrazí "COMPLETE".

Pro získání bližších informací o nastavení TV nahlédněte do návodu k obsluze vašeho TV.

## Není-li váš TV kompatibilní s funkcí “jednoduché nastavení ovládání HDMI”

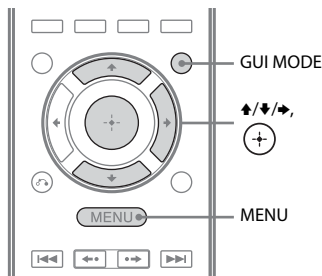

- 1 Stiskněte GUI MODE.  
Stiskněte tlačítko MENU, pokud se na obrazovce TV neobjeví nabídka GUI.
- 2 Zvolte “Settings” z nabídky, poté stiskněte (+) nebo ➔.  
Na obrazovce TV se zobrazí seznam nabídky nastavení.
- 3 Zvolte “HDMI”, poté stiskněte (+) nebo ➔.
- 4 Zvolte “Ctrl for HDMI”, poté stiskněte (+) nebo ➔.
- 5 Zvolte “ON”, poté stiskněte (+).  
Funkce ovládání HDMI je zapnutá.
- 6 Stiskněte tlačítko GUI MODE pro odchod z nabídky GUI.  
Je-li zobrazena nabídka GUI, funkce ovládání HDMI přehrávacího zařízení nebude pracovat správně.
- 7 Zapněte funkci ovládání HDMI připojeného zařízení.  
Je-li funkce ovládání HDMI už zapnutá, nemusíte měnit nastavení.  
Pro bližší informace o nastavení TV a připojeného zařízení, nahlédněte do provozních pokynů příslušného zařízení.

## Poznámky

- Předtím, než provedete “jednoduché nastavení ovládání HDMI” na svém TV, ujistěte se, že jste zapnuli TV a ostatní připojené zařízení včetně receiveru, který musí být zapnutý jako první.
- Nefunguje-li přehrávací zařízení poté, co jste nastavili “jednoduché ovládání HDMI”, zkontrolujte ovládání HDMI na svém TV.
- Nepodporuje-li připojené zařízení “jednoduché nastavení ovládání HDMI”, ale stále podporuje ovládání HDMI, musíte nastavit funkci ovládání pro HDMI připojeného zařízení předtím, než provedete “jednoduché nastavení ovládání HDMI” z TV.
- Pokud jste přiřadili v nabídce HDMI vstup HDMI k jinému vstupu, který používá “HDMI Assign”, není funkce přehrávání jedním dotykem k dispozici.

## Přehrávání zařízení s ovládáním jedním dotykem

### (Přehrávání jedním dotykem)

Jednoduchou operací (jedním dotykem) se zařízení připojené k receiveru pomocí funkce Bravia Sync automaticky spustí. Můžete poslouchat zvuk nebo sledovat obraz pomocí připojeného zařízení.

Když nastavíte “Pass Through” na “AUTO” nebo “ON”, zvuk a obraz může vystupovat pouze z TV, zatímco receiver zůstane v pohotovostním režimu.

Když spustíte přehrávání připojeného zařízení, tak se ovládání receiveru a TV následovně zjednoduší:

### Receiver a TV

Zapne se (pokud je v pohotovostním režimu)



Přepne se na odpovídající vstup HDMI

## Poznámky

- Pomocí nabídky TV se ujistěte, že funkce systémového ovládání audia je zapnuta.
- V závislosti na TV se nemusí spustit přehrávání obsahu.
- V závislosti na nastavení se receiver nemusí zapnout, je-li "Pass Through" nastaveno na "AUTO" nebo "ON".

## Tip

Z nabídky TV můžete také zvolit připojené zařízení jako je přehrávač disků Blu-ray/DVD. Receiver a TV se automaticky přepnou na odpovídající vstup HDMI.

# Poslech zvuku z TV přes reproduktory připojené k receiveru

## (Systémové ovládání audia)

Jednoduchou operací můžete poslouchat zvuk TV přes reproduktory připojené k receiveru. Funkci systémového ovládání audia lze ovládat pomocí nabídky TV. Pro další informace nahlédněte do návodu k obsluze TV.

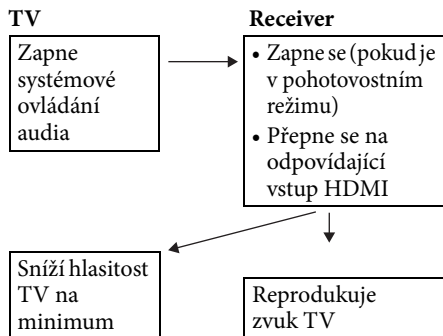

Funkci systémového ovládání audia lze také použít následovně.

- Zapnete-li receiver, když je zapnutý TV, funkce systémového ovládání audia automaticky aktivuje výstup zvuku TV přes reproduktory připojené k receiveru. Pokud ale vypnete receiver, zvuk bude vycházet z reproduktorů TV.

- Když změníte hlasitost TV, funkce systémového ovládání audia zároveň změní hlasitost receiveru.

## Poznámky

- Nefunguje-li systémové ovládání audia podle vašeho nastavení TV, nahlédněte do návodu k obsluze TV.
- Když je "Ctrl for HDMI" nastaveno na "ON", nastavení "Audio Out" v nabídce HDMI Settings se nastaví automaticky podle nastavení systémového ovládání audia.
- Je-li TV zapnutý před zapnutím receiveru, ztratí se z TV na chvíli zvukový výstup.

# Vypnutí receiveru s TV

## (Vypnutí systému)

Když vypnete TV pomocí tlačítka POWER na dálkovém ovládacím TV, receiver a připojené zařízení se automaticky vypnou.

Pro vypnutí TV můžete také použít dálkové ovládání receiveru.

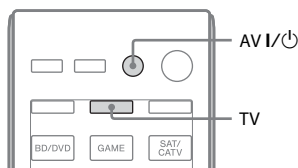

## Stiskněte tlačítko TV, poté stiskněte tlačítko AV I/TV.

TV, receiver a zařízení připojené přes HDMI se vypnou.

## Poznámky

- Nastavte funkci zabezpečení dodávky energie TV na "ON" předtím, než použijete funkci vypnutí systému. Pro další informace nahlédněte do návodu k obsluze TV.
- V závislosti na připojeném zařízení se TV nemusí vypnout. Pro získání bližších informací nahlédněte do návodu k obsluze připojeného zařízení.

## Sledování filmů s optimálním zvukovým polem

(Synchronizace kina/režimu kina)

**Stiskněte tlačítko THEATER nebo THEATRE na dálkovém ovládní TV nebo přehrávače disků Blu-ray a mírte dálkovým ovládním směrem na TV.**

Zvukové pole se změní na “HD-D.C.S.”. Pro návrat k předchozímu zvukovému poli stiskněte znovu THEATER nebo THEATRE.

### Poznámka

V závislosti na TV se zvukové pole nemusí přepnout.

### Tip

Zvukové pole se může vrátit na předchozí, pokud změníte vstup TV.

## Poslech optimálního zvukového pole pro vybranou kapitolu

(Výběr kapitoly)

Funkce výběr kapitoly vám umožňuje sledovat optimální kvalitu obrazu a přepíná zvukové pole podle zvolené kapitoly na vašem TV. Pro další informace o této operaci nahlédněte do návodu k obsluze TV.

### Poznámka

V závislosti na TV se zvukové pole nemusí přepnout.

## Ostatní operace

## Přepínání mezi digitálním a analogovým audiem

(INPUT MODE)

Připojíte-li zařízení k digitálním i analogovým konektorům na receiveru, můžete jim přiřadit vstupní režim audia nebo mezi nimi přepínat podle typu materiálu, který chcete sledovat.

### 1 Zapněte INPUT SELECTOR na receiveru pro výběr vstupu.

Můžete také použít vstupní tlačítka na dálkovém ovládní.

### 2 Stiskněte opakovaně INPUT MODE na receiveru pro výběr režimu vstupu audia.

Zvolený režim vstupu audia se objeví na zobrazovacím displeji.

- **AUTO:** Přiřadí prioritu digitálnímu audio signálům. Máte-li více než jedno digitální připojení, mají prioritu audio signály HDMI. Neexistují-li žádné digitální audio signály, jsou zvoleny analogové audio signály. Je-li vybrán vstup TV, prioritou mají signály zpětného audio kanálu (ARC). Není-li vaše TV kompatibilní s funkcí zpětného audio kanálu (ARC) jsou zvoleny digitální optické audio signály.
- **COAX:** Rozvede vstup digitálních audio signálů na konektor DIGITAL COAXIAL.
- **OPT:** Rozvede vstup digitálních audio signálů na konektor DIGITAL OPTICAL.
- **ANALOG:** Rozvede vstup analogových audio signálů na konektory AUDIO IN (L/R).

## Poznámky

- Některé režimy audio vstupu nemusí být v závislosti na vstupu nastaveny.
- Je-li zvolený vstup USB, na zobrazovacím displeji se objeví “-----” a vy nemůžete přepnout do jiných režimů. Zvolte jiný vstup, poté nastavte režim audio vstupu.
- Když je používán “A. DIRECT”, audio vstup je nastaven na “ANALOG”. Nemůžete zvolit ostatní režimy.
- Funkce zpětného audio kanálu (ARC) nefunguje v následujících případech.
  - Vaše TV není kompatibilní s funkcí zpětného audio kanálu (ARC).
  - “Ctrl for HDMI” je nastaveno na “OFF”.
  - Když nepřipojíte receiver k ARC kompatibilnímu konektoru HDMI televizoru přes kabel HDMI.

## Použití zvuku/obrazu z ostatních vstupů (Input Assign)

Můžete přearadit signály audia anebo videa k jinému vstupu, když není zrovna používán. Poté, co přearadíte konektory vstupu, můžete použít vstupní tlačítko (nebo INPUT SELECTOR na receiveru) pro výběr zařízení, které jste připojili.

### Přiřazení vstupu videa nebo digitálního audia komponent

Můžete přearadit vstupní konektory COMPONENT VIDEO a DIGITAL k jinému vstupu, nesouhlasí-li výchozí nastavení konektorů s připojeným zařízením.

Příklad:

Když připojíte přehrávač DVD ke konektorům OPTICAL SAT/CATV IN a COMPONENT VIDEO SAT/CATV (IN 2).

- Přiřadte konektor OPTICAL SAT/CATV IN k “BD/DVD”.
- Přiřadte konektory COMPONENT VIDEO SAT/CATV (IN 2) k “BD/DVD”.

## 1 Stiskněte GUI MODE.

Stiskněte tlačítko MENU, pokud se na obrazovce TV neobjeví nabídka GUI.

## 2 Vyberte “ Input”, poté stiskněte nebo .

## 3 Zvolte název vstupu, který chcete přiřadit.

## 4 Stiskněte TOOLS/OPTIONS.

Zobrazí se nabídka voleb.

## 5 Zvolte “Input Assign”, poté stiskněte nebo .

Objeví se obrazovka “Input Assign”.

## 6 Zvolte signály audia nebo videa, které chcete přiřadit ke vstupu, který jste vybrali v kroku 3 pomocí ///.

## 7 Stiskněte .

Název vstupu		BD/DVD	GAME	SAT/CATV	VIDEO 1	VIDEO 2	MD/TAPE	SA-CD/CD
Přiřaditelné konektory video vstupu	COMP.1	○*	○	○	○	○	○	○
	COMP.2	○	○	○*	○	○	○	○
	CVBS	○	-	○	○*	○*	-	-
	NONE	-	○*	-	-	-	○*	○*
Přiřaditelné konektory audio vstupu	BD COAX	○*	○	○	○	○	○	○
	SAT OPT	○	○	○*	○	○	○	○
	ANALOG	○	-	○	○*	○*	○*	○*
	NONE	-	○*	-	-	-	-	-

\* Výchozí nastavení

## Poznámky

- Nemůžete přiřadit jiné optické vstupy ke vstupům, ke kterým byl původně přiřazen konektor optického vstupu.
- Když přiřadíte vstup digitálního audia, nastavení INPUT MODE se automaticky změní.
- Pro každý vstup je možno jedno přeřazení.

## Přiřazení vstupu HDMI

Můžete přeřadit vstupní konektory HDMI k jinému vstupu, nesouhlasí-li výchozí nastavení konektorů s připojeným zařízením.

Příklad:

Když připojíte přehrávač CD ke konektoru HDMI SAT/CATV (IN 3), přiřadte konektor "HDMI 3" k "SA-CD/CD".

### Poznámka

Předtím, než přeřadíte konektory vstupu HDMI, nastavte "Ctrl for HDMI" na "OFF".

## 1 Stiskněte GUI MODE.

Stiskněte tlačítko MENU, pokud se na obrazovce TV neobjeví nabídka GUI.

## 2 Zvolte "Settings", poté stiskněte (+) nebo ➔.

Na obrazovce TV se zobrazí seznam nabídky nastavení.

## 3 Zvolte "HDMI, poté stiskněte (+) nebo ➔.

## 4 Zvolte "HDMI Assign", poté stiskněte (+) nebo ➔.

## 5 Vyberte konektor HDMI, který chcete přiřadit, poté stiskněte (+).

## 6 Zvolte název vstupu, který chcete přiřadit, poté stiskněte (+).

Název vstupu		BD/DVD	GAME	SAT/CATV	VIDEO 1	VIDEO 2	MD/TAPE	SA-CD/CD	NONE
Přiřaditelné konektory vstupu HDMI	HDMI 1	○*	○	○	○	○	○	○	○
	HDMI 2	○	○*	○	○	○	○	○	○
	HDMI 3	○	○	○*	○	○	○	○	○
	HDMI 4	○	○	○	○*	○	○	○	○

\* Výchozí nastavení



## Použití připojení dvou zesilovačů

### 1 Stiskněte GUI MODE.

Stisknete tlačítko MENU, pokud se na obrazovce TV neobjeví nabídka GUI.

### 2 Zvolte “ Settings”, poté stiskněte nebo .

Na obrazovce TV se zobrazí seznam nabídky nastavení.

### 3 Zvolte “Speaker”, poté stiskněte nebo .

### 4 Zvolte “SP Pattern”, poté stiskněte nebo .

### 5 Zvolte odpovídající rozmístění reproduktorů tak, aby v něm nebyly žádné zadní reproduktory surround a front high, poté stiskněte .

### 6 Zvolte “SB Assign”, poté stiskněte nebo .

### 7 Zvolte “BI-AMP”, poté stiskněte .

Stejně signály vystupující z terminálů SPEAKERS FRONT mohou vystupovat z terminálů SPEAKERS SURROUND BACK/FRONT HIGH/BI-AMP/FRONT B.

## Odchod z nabídky

Stiskněte MENU.

### Poznámky

- Nastavte “SB Assign” na “BI-AMP” před provedením automatické kalibrace.
- Nastavíte-li “SB Assign” na “BI-AMP”, úroveň reproduktorů a nastavení vzdálenosti zadních reproduktorů surround se stávají neplatnými a používají se nastavení předních reproduktorů.

## Použití funkcí multi-zone

Můžete sledovat obraz a poslouchat zvuk ze zařízení připojeného k receiveru v zóně 2, která je jiná než hlavní zóna. Například můžete sledovat DVD v hlavní zóně a poslouchat CD v zóně 2.

Při použití IR vyrovnávače (není součástí dodávky) můžete ovládat jak zařízení v hlavní zóně, tak Sony receiver v zóně 2 ze zóny 2.

### Pro ovládání receiveru ze zóny 2

Můžete ovládat receiver bez namíření dálkového ovládání na receiver, připojíte-li IR vyrovnávač (není součástí dodávky) ke konektoru IR REMOTE.

Použijte IR vyrovnávač, když instalujete receiver na místo, kam nemohou signály dálkového ovládání dosáhnout.

## Připojení zóny 2

Produkuje zvuk z reproduktorů v zóně 2 pomocí receiveru a dalšího zesilovače.

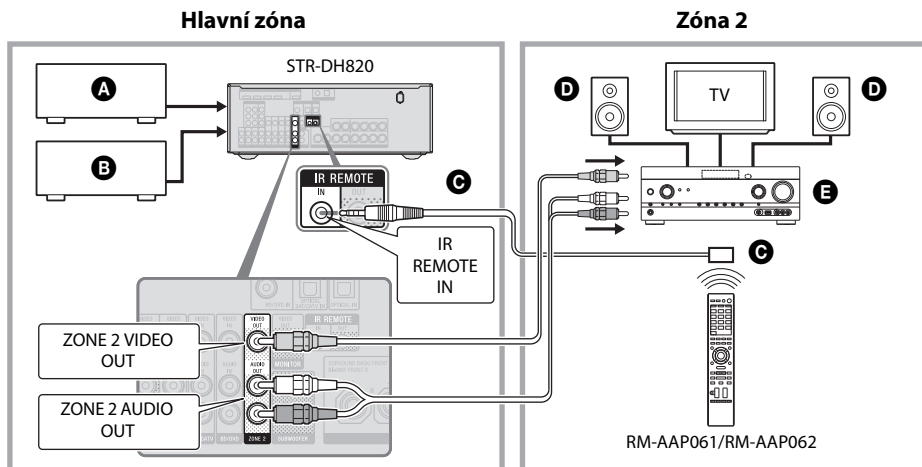

- A** Audio zařízení
- B** Video zařízení
- C** IR vyrovnávač (není součástí dodávky)
- D** Reproduktory
- E** Sony Zesilovač/Receiver

## Ovládání receiveru ze zóny 2

Následující operace jsou popsány pro připojení IR vyrovnávače a ovládání receiveru v zóně 2. Když není připojen IR vyrovnávač, použijte tento receiver v hlavní zóně.

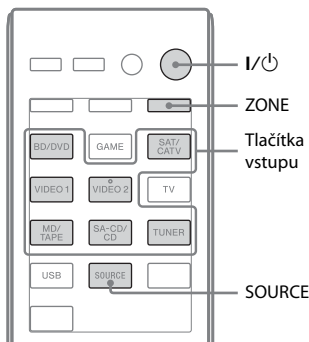

### Tipy

- I když je tento receiver v pohotovostním režimu (stiskněte I/⏻ na dálkovém ovládacím zařízení pro vypnutí tohoto receiveru), receiver v zóně 2 zůstane zapnutý. Pro vypnutí všech receiverů stiskněte I/⏻ a AV I/⏻ na dálkovém ovládacím zařízení zároveň (SYSTEM STANDBY).
- Pouze signály zařízení připojeného ke konektorům analogového vstupu vystupují přes konektory ZONE 2 OUT. Ze zařízení připojeného pouze ke konektorům digitálního vstupu nevychází žádné signály.
- V hlavní zóně lze vybrat pouze vstup TV nebo USB.
- Když je vybráno SOURCE, signály vstupující do konektorů HDMI IN, DIGITAL IN a portu USB nevystupují z konektorů ZONE 2 OUT.
- Můžete zvolit "FM" nebo "AM" z hlavní zóny nebo zóny 2. Prioritu má volba, která byla naposledy vybrána, i kdyžby již byla v jedné ze zón vybrána jiná možnost.

**1 Zapněte hlavní receiver (tento receiver).**

**2 Zapněte receiver v zóně 2.**

**3 Stiskněte ZONE.**

Dálkové ovládání přepne na zónu 2.

**4 Stiskněte I/⏻.**

Funkce zóna je aktivní.

**5 Stiskněte tlačítka vstupu pro výběr požadovaného zdroje.**

Pro zónu 2 vystupují signály analogového videa a audia.

Když zvolíte SOURCE, vystupují signály současných vstupů v hlavní zóně.

**6 Přepněte na vhodnou hlasitost pomocí receiveru v zóně 2.**

### Odchod z ovládání zóny 2

Stiskněte tlačítka ZONE, poté stiskněte tlačítka I/⏻.

## Změna nastavení

### Používání nabídky Settings

Za pomoci nabídky Settings můžete změnit různá nastavení reproduktorů, efektů surround atd.

Pro zobrazení nabídky receiveru na obrazovce TV musí být receiver v "GUI MODE" podle kroků v "Zapnutí a vypnutí "GUI MODE"" (strana 41).

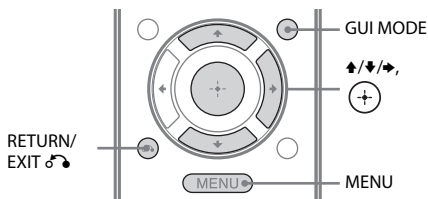

#### 1 Stiskněte GUI MODE.

Stiskněte tlačítko MENU, pokud se na obrazovce TV neobjeví nabídka GUI.



#### 2 Zvolte "Settings" z nabídky, poté stiskněte (+) nebo → pro vstup do režimu nabídky.

Na obrazovce TV se zobrazí seznam nabídky Settings.

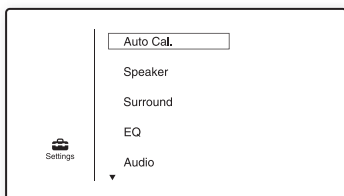

#### 3 Zvolte požadovanou položku nabídky, poté stiskněte (+).

Příklad: Když vyberete "Auto Cal."

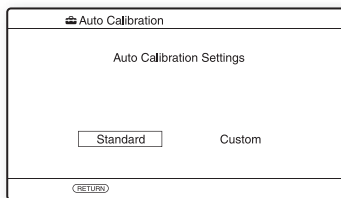

#### 4 Zvolte požadovaný parametr, poté stiskněte (+).

#### Pro návrat na předchozí obrazovku

Stiskněte RETURN/EXIT ↵.

#### Odchod z nabídky

Stiskněte MENU.

### Seznam nabídky Settings

Nabídka Settings	Popis
Auto Cal.	Nastaví úroveň reproduktorů nebo vzdálenost a provede měření automaticky (strana 36).
Speaker	Manuálně nastaví polohu reproduktoru (strana 69).
Surround	Zvolí zvukové pole a přepne na efekt surround, který požadujete (strana 71).
EQ	Změní ekvalizér (basový/výškový zvuk) (strana 72).
Audio	Nastaví různé zvukové položky (strana 72).
HDMI	Provede nastavení pro zvuk/obraz ze zařízení připojeného ke konektorům HDMI (strana 73).
System	Provede nastavení systému receiveru (strana 74).

## Nabídka Speaker Settings

Můžete měnit každý reproduktor ručně. Můžete také měnit úroveň reproduktorů poté, co je dokončena automatická kalibrace.

### Poznámka

Nastavení reproduktorů platí pouze pro aktuální rozmístění.

### ■ SP Pattern (rozmístění reproduktorů)

Zvolte "SP Pattern" podle systému reproduktorů, který používáte. Zvolte rozmístění reproduktorů předtím, než provedete automatickou kalibraci.

### ■ SB Assign (přiřazení zadního reproduktoru surround)

Umožní nastavit terminály SPEAKERS SURROUND BACK/FRONT HIGH/BI-AMP/FRONT B pro připojení dvou zesilovačů nebo předních reproduktorů B.

- Speaker B
- BI-AMP
- OFF

### Poznámka

Když změníte připojení ze dvou zesilovačů nebo předních reproduktorů B na připojení zadní surround nebo reproduktory front high, nastavte "SB Assign" na "OFF", poté znovu nastavte reproduktory. Viz. "Použití funkce AUTO CALIBRATION" (strana 36) nebo "Manual Setup" (strana 69).

### ■ Manual Setup

Na obrazovce "Manual Setup" můžete nastavit každý reproduktor ručně. Můžete také měnit úroveň reproduktorů poté, co je dokončena automatická kalibrace.

### Pro změnu úrovně reproduktoru

Můžete změnit úroveň každého reproduktoru (přední levý/pravý, přední levý/pravý high, středový, surround levý/pravý, surround zadní levý/pravý, subwoofer).

- 1 Na obrazovce vyberte reproduktor, jehož úroveň chcete změnit, poté stiskněte (+).

- 2 Vyberte "Lvl".

- 3 Nastavte úroveň zvoleného reproduktoru, poté stiskněte (+). Můžete měnit úroveň v rozsahu -10,0 dB až +10,0 dB v 0,5 dB intervalech.

### Poznámka

Když je zvoleno jedno ze zvukových polí pro hudbu, ze subwooferu nevychází žádný zvuk, jsou-li všechny reproduktory "Large". Zvuk však bude ze subwooferu vycházet, když

- digitální signál obsahuje signály LFE.
- jsou přední reproduktory nebo reproduktory surround nastaveny na "Small".
- Je vybráno "MULTI ST.", "PLII MV", "PLII MS", "PLIIX MV", "PLIIX MS", "HD-D.C.S." nebo "P. AUDIO".

### Pro změnu vzdálenosti od polohy sedadla ke každému reproduktoru

Můžete změnit vzdálenost od polohy sedadla každého reproduktoru (přední levý/pravý, přední levý/pravý high, středový, surround levý/pravý, surround zadní levý/pravý, subwoofer).

- 1 Na obrazovce vyberte reproduktor, jehož vzdálenost od polohy sedadla chcete změnit, poté stiskněte (+).

- 2 Vyberte "Dist".

- 3 Nastavte vzdálenost zvoleného reproduktoru, poté stiskněte (+). Můžete měnit vzdálenost od 1 m 0 cm po 10 m 0 cm (3 stop 3 palců po 32 stop 9 palců) v 10 cm (1 palcových) intervalech.

### Tip

Vzdálenost můžete měnit v 1 cm intervalu, když jste provedli automatickou kalibraci a uložili výsledek měření.

### Poznámky

- V závislosti na nastavení rozmístění reproduktorů nemusí být některé parametry k dispozici.
- Tuto funkci nelze použít, když je používáno "A. DIRECT".

## Pro změnu velikosti každého reproduktoru

Můžete změnit velikost každého reproduktoru (přední levý/pravý, přední levý/pravý high, středový, surround levý/pravý, surround zadní levý/pravý, subwoofer).

- 1 Na obrazovce vyberte reproduktor, jehož velikost chcete změnit, poté stiskněte (+).
- 2 Vyberte "Size".
- 3 Nastavte velikost zvoleného reproduktoru, poté stiskněte (+).
  - **Large:** Připojíte-li velké reproduktory, které efektivně reprodukují basové frekvence, zvolte "Large". Běžně zvolte "Large".
  - **Small:** Je-li zvuk zkreslený nebo cítíte nedostatečné efekty surround při používání vícekanalového zvuku surround, zvolte "Small" pro aktivaci přesměrování okruhu basů a výstupu basových frekvencí každého kanálu ze subwooferu nebo ostatních reproduktorů typu "Large".

### Poznámka

Tuto funkci nelze použít, když je používáno "A. DIRECT".

### Tipy

- Nastavení "Large" a "Small" pro každý reproduktor určují, zda vnitřní zvukový procesor seřízne basový signál z daného kanálu. Když kanál seřízne basy, tak basový přesměrovávací okruh pošle odpovídající frekvence do subwooferu nebo dalším reproduktorům typu "Large". Protože je však basový zvuk směrový, je lepší jej nesřezávat, je-li to možné. Proto, i při používání malých reproduktorů, je možno je nastavit jako "Large", chcete-li, aby z tohoto reproduktoru vycházely basové frekvence. Na druhou stranu, používáte-li velký reproduktor, ale nechcete z něj pouštět basové frekvence, nastavte jej na "Small". Je-li celková úroveň zvuku nižší, než preferujete, nastavte reproduktory na "Large". Není-li basů dostatek, můžete použít ekvalizér k jejich zesílení.
- Zadní reproduktory surround budou nastaveny na stejné nastavení jako reproduktory surround.

- Když jsou reproduktory nastaveny na "Small", středový, surround a front high reproduktory jsou automaticky také nastaveny na "Small".
- Nepoužíváte-li subwoofer, jsou přední reproduktory nastaveny na "Large".

## ■ Crossover Freq (dělicí frekvence reproduktoru)

Umožní vám nastavit dělicí frekvenci basů reproduktorů, jejichž dělicí frekvence byla nastavena na "Small" v nabídce Speaker Settings. Měřená dělicí frekvence reproduktoru je nastavena po automatické kalibraci pro každý reproduktor.

- 1 Na obrazovce vyberte reproduktor, který chcete změnit, poté stiskněte (+).

- 2 Změňte hodnotu, poté stiskněte (+).

## ■ Test Tone

Můžete zvolit typ testovacího tónu z obrazovky "Test Tone".

### Tipy

- Pro změnu úrovně všech reproduktorů najednou stiskněte MASTER VOL +/- nebo  $\triangleleft$  +/- . Můžete také použít MASTER VOLUME na receiveru.
- Změněná hodnota je zobrazena na obrazovce TV během úpravy.

## Pro výstup testovacího tónu z každého reproduktoru

Můžete pustit testovací tón z reproduktorů popořadě.

- 1 Zvolte "Test Tone", poté stiskněte (+) nebo ➤.
- 2 Změňte parametr, poté stiskněte (+).
  - **OFF**
  - **AUTO:** Testovací tón vystupuje z každého reproduktoru popořadě.
- 3 Upravte úroveň reproduktoru, poté stiskněte (+).

## Když z reproduktorů nevychází testovací tón

- Je možné, že kabely reproduktoru nejsou správně připojeny. Zkontrolujte, zda jsou připojeny bezpečně a nemohou být vypojeny lehkým zatáhnutím.
- Kabely reproduktorů mohou mít zkrat.

## Když testovací tón vychází z jiného reproduktoru, než je reproduktor zobrazený na obrazovce TV

Rozmístění reproduktorů je nesprávné. Ujistěte se, že připojení reproduktorů a rozmístění reproduktorů souhlasí.

### ■ D.Range Comp (komprese dynamického rozsahu)

Umožní vám porovnat dynamický rozsah skladeb. Toto může být užitečné, když chcete sledovat filmy při nízkých hlasitostech v noci. Komprese dynamického rozsahu je možná pouze u zdrojů Dolby Digital.

- **MAX:** Dynamický rozsah je výrazně komprimován.
- **STD:** Dynamický rozsah je komprimován tak, jak zamýšlel nahrávací inženýr.
- **AUTO:** Dynamický rozsah je komprimován automaticky.
- **OFF:** Dynamický rozsah není komprimován.

### Tipy

- Kompresor dynamického rozsahu vám umožní komprimovat dynamický rozsah skladeb podle informací o dynamickém rozsahu zahrnutých v signálu Dolby Digital.
- “STD” je standardní nastavení a znamená lehkou kompresi. Proto doporučujeme používat nastavení “MAX”. Toto výrazně komprimuje dynamický rozsah a umožní vám sledovat filmy pozdě v noci při nízkých hlasitostech. Na rozdíl od analogových limiterů jsou úrovně předurčeny a nabízejí velmi přirozenou kompresi.

### ■ Jednotka vzdálenosti

Umožní vám zvolit jednotku míry pro nastavení vzdálenosti.

- **FEET:** Vzdálenost je zobrazena ve stopách.
- **METER:** Vzdálenost je zobrazena v metrech.

## Surround Settings menu

Na obrazovce “Sound Field Setup” můžete vybrat zvukové pole a změnit úroveň efektu, atd. Pro bližší informace o zvukovém poli, nahlédněte do “Použití zvuku surround” (strana 54).

### Poznámka

Položky nastavení, které můžete měnit v každé nabídce, se mění podle zvukového pole.

## Pro změnu úrovně efektu pro HD-D.C.S.

- 1 Zvolte “HD-D.C.S.”, poté stiskněte ⊕ nebo ➔.
- 2 Zvolte požadovaný typ efektu, poté stiskněte ⊕.

HD-D.C.S. má tři různé typy: Theater, Dynamic a Studio. Každý typ má různé reflexní a rezonanční úrovně smíchání zvuku a je optimalizovaný, aby se přizpůsobil jedinečnosti místnosti posluchače, jeho vkusu a náladě.

- **Dynamic:** Chcete si dopřát zvukové efekty v plném rozsahu, stejně jako v kinech?

Typ Dynamic klade důraz na reflexní zvuk. Bez HD-D.C.S většina místností často rezonuje, ale postrádá dojem prostoru.

Tento typ akusticky otvírá tento druh místností a poskytuje prostorný a dynamický pocit jako v masteringovém studiu.

- **Theater:** Typ Theater (výchozí nastavení) míchá reflexní a rezonanční zvuk a vytváří tak dojem masteringového studia. Navíc tento typ míchá frekvenční charakteristiky, které často naleznete v profesionálních studiích a kinech. Je ideální pro sledování filmů v poslechové místnosti s nižší rezonancí.
- **Studio:** V typu Studio jsou efekty staženy na minimum, zatímco stále poskytují skvělý zážitek jako v kině. Tento typ uchovává přesnost originální nahrávky.

## Nabídka EQ Settings

Můžete použít následující parametry pro změnu tónové kvality (úroveň basů/výšek) předních reproduktorů.

- **Bass**
- **Treble**

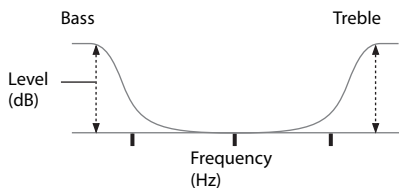

### Poznámka

Tuto funkci nelze použít, když je používáno "A. DIRECT".

## Nabídka Audio Settings

Můžete měnit nastavení audia tak, aby vám vyhovovalo.

### ■ D.L.L. (Digital Legato Linear)

Funkce D.L.L. je technologií společnosti Sony, která umožňuje přehrávat audio signály nízké kvality a analogové audio signály s vysoce kvalitním zvukem.

- **AUTO 1:** Tato funkce je k dispozici pro formáty se ztrátovou kompresí a analogové audio signály.
- **AUTO 2:** Tato funkce je k dispozici pro lineární signály PCM se ztrátovou kompresí a analogové audio signály.
- **OFF**

### Poznámka

Tato funkce funguje pouze tehdy, když je zvoleno "2CH ST.", "A.F.D. AUTO", "MULTI ST." nebo "HP 2CH". Tato funkce ale nefunguje v následujících případech.

- Jsou přijímány lineární signály PCM s jinou vzorkovací frekvencí než 44,1 kHz.
- Jsou přijímány signály Dolby Digital Plus, Dolby Digital EX, Dolby TrueHD, DTS 96/24, DTS-HD Master Audio nebo DTS-HD High Resolution Audio.

### ■ A/V Sync (synchronizuje audio s video výstupem)

Umožňuje vám zpozdít výstup audia a minimalizovat časovou prodlevu mezi audio výstupem a vizuálním zobrazením.

- **HDMI AUTO:** Časová prodleva mezi audio výstupem a vizuálním zobrazením pro monitor připojený přes připojení HDMI bude změněna automaticky podle informací pro TV. Tato funkce je k dispozici pouze tehdy, když monitor podporuje funkci A/V Sync.
- **0 ms – 300 ms:** Můžete měnit zpoždění v rozsahu 0 ms až 300 ms v 10 ms intervalech.



## Poznámky

- Tato funkce je užitečná, když používáte velký LCD nebo plasmový monitor nebo projektor.
- Tuto funkci nelze použít, když je používáno "A. DIRECT".

## ■ Dual Mono (výběr jazyka digitálního vysílání)

Umožňuje zvolit jazyk, který chcete, když posloucháte duální audio digitálního vysílání, je-li k dispozici. Tato funkce funguje pouze pro zdroje Dolby Digital.

- **MAIN/SUB:** Zvuk hlavního jazyka bude vystupovat přes přední levý reproduktor a zvuk druhého jazyka bude zároveň vystupovat přes pravý přední reproduktor.
- **MAIN:** Bude vystupovat zvuk hlavního jazyka.
- **SUB:** Bude vystupovat zvuk druhého jazyka.

## Nabídka HDMI Settings

Můžete provést požadované nastavení pro zařízení připojené pomocí konektoru HDMI.

### ■ Ctrl for HDMI (ovládání HDMI)

Umožní vám zapnout a vypnout ovládání HDMI. Pro získání podrobnějších informací nahlédněte do sekce "Příprava pro "BRAVIA" Sync" (strana 59).

- ON
- OFF

### Poznámka

Když nastavíte "Ctrl for HDMI" na "ON", "Audio Out" se může automaticky změnit.

## ■ Pass Through

Umožňuje vám pouštět signály HDMI do TV, i když je receiver v pohotovostním režimu.

- **ON:** Když je receiver v pohotovostním režimu, vydává neustále signály HDMI z konektoru HDMI TV OUT.
- **AUTO:** Když je TV zapnutý, zatímco receiver je v pohotovostním režimu, vydává receiver signály HDMI z konektoru HDMI TV OUT. Společnost Sony doporučuje toto nastavení, když používáte TV Sony kompatibilní s "BRAVIA" Sync. Nastavení šetří v pohotovostním režimu energii v porovnání s nastavením při stavu "ON".
- **OFF:** Receiver nevydává signály HDMI, když je v pohotovostním režimu. Zapněte receiver pro sledování zdroje připojeného zařízení na TV. Nastavení šetří v pohotovostním režimu energii v porovnání s nastavením při stavu "ON".

## Poznámky

- Tato funkce není k dispozici, když je "Ctrl for HDMI" nastaveno na "OFF".
- Když je zvoleno "AUTO", může obrazu nebo zvuku trvat výstup o něco déle, než ve stavu "ON".
- Když je receiver v pohotovostním režimu, zobrazí se na zobrazovacím panelu "A.STANDBY", je-li "Pass Through" nastaveno na "AUTO" nebo "ON". "A. STANDBY" ale zmizí, když je "Pass Through" nastaveno na "AUTO" a nejsou zjištěny žádné signály.

## ■ Audio Out

Umožňuje vám nastavit audio signály z přehrávacího zařízení připojeného k receiveru přes připojení HDMI.

- **AMP:** Audio signály z přehrávacího zařízení vyhází pouze z reproduktorů připojených k receiveru. Vícekanálový zvuk lze přehrávat tak, jak je.

### Poznámka

Audio signály nevychází z reproduktoru TV, je-li "Audio Out" nastaveno na "AMP".

- **TV+AMP:** Zvuk vystupuje z reproduktoru TV a reproduktorů připojených k receiveru.

### Poznámky

- Zvuková kvalita přehrávacího zařízení závisí na zvukové kvalitě TV, jako je počet kanálů a vzorkovací frekvence atd. Má-li TV stereo reproduktory, zvukový výstup z receiveru je taky stereo jako z TV, i když přehráváte vícekanalový zdroj.
- Když připojíte receiver k zařízení obrazového displeje (projektor apod.), zvuk z receiveru nemusí vystupovat. V tomto případě zvolte “AMP”.
- Když zvolíte vstup, který jste přiřadili vstupu HDMI, z TV nebude vystupovat žádný zvuk.

### ■ HDMI Assign

Umožní vám přeřadit vstupní konektory HDMI. Pro získání podrobnějších informací nahlédněte do sekce “Přiřazení vstupu HDMI” (strana 64).

## Nabídka System Settings

Můžete upravit nastavení receiveru.

### ■ Auto Standby

Umožní vám nastavit vypínač receiveru do pohotovostního režimu automaticky, když receiver nepoužíváte nebo když do receiveru nevstupuje žádný signál.

- **ON:** Přepne do pohotovostního režimu zhruba po 30 minutách.
- **OFF:** Nepřepne do pohotovostního režimu.

### Poznámky

- Tato funkce nefunguje, když je vybraný vstup TUNER.
- Používáte-li automatický pohotovostní režim a časovač vypnutí zároveň, má časovač vypnutí přednost.

## Ovládání bez připojení k TV

Můžete ovládat tento receiver pomocí zobrazovacího panelu, i když TV není připojen k receiveru.

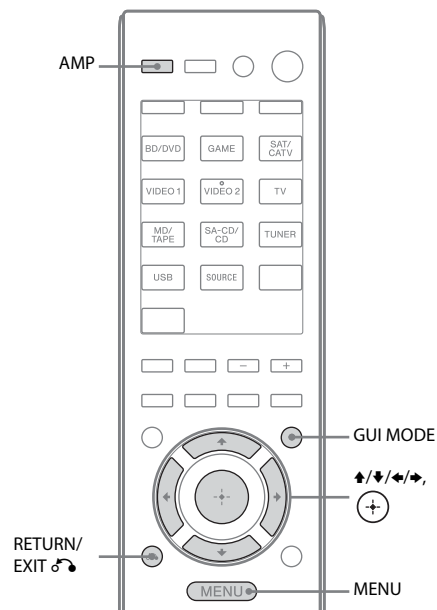

## Použití nabídky v panelu zobrazení

**Opakovaně stiskněte GUI MODE a zvolte "GUI OFF".**

Receiver je přepnutý na režim předního zobrazovacího panelu.

- 1 Stiskněte AMP.**
- 2 Stiskněte MENU.**
- 3 Stiskněte opakovaně tlačítko  $\updownarrow$  pro výběr požadované nabídky, poté stiskněte tlačítko  $\oplus$  nebo  $\rightarrow$ .**
- 4 Stiskněte opakovaně tlačítko  $\updownarrow$  pro výběr parametru, který chcete změnit, poté stiskněte tlačítko  $\oplus$  nebo  $\rightarrow$ .**
- 5 Stiskněte opakovaně tlačítko  $\updownarrow$  pro výběr požadovaného nastavení, poté stiskněte tlačítko  $\oplus$ .**

### Pro návrat na předchozí displej

Stiskněte tlačítko  $\leftarrow$  nebo RETURN/EXIT  $\rightarrow$ .

### Odchod z nabídky

Stiskněte MENU.

#### Poznámka

Některé parametry a nastavení mohou na zobrazovacím panelu vypadat ztlumeně. To znamená, že buďto nejsou k dispozici, nebo jsou dané a neměnné.

## Přehled nabídek

Následující možnosti jsou k dispozici v každé nabídce. Pro více informací o orientaci v těchto nabídkách nahlédněte na stranu 75.

Nabídka [Display]	Parametry [Display]	Nastavení	Výchozí nastavení
Nastavení automatické kalibrace [<AUTO CAL>]	Automatická kalibrace (standardní) [STANDARD]		ENGINEER
	Automatická kalibrace (uživatelská) [CUSTOM]	FULL FLAT, ENGINEER, FRONT REF, OFF	FULL FLAT
Nastavení úrovně [<LEVEL>]	Testovací tón <sup>b)</sup> [TEST TONE]	OFF, AUTO ■■■■ <sup>c)</sup>	OFF
	Úroveň předního levého reproduktoru <sup>b)</sup> [FL LEVEL]	FL -10,0 dB až FL +10,0 dB (0,5 dB interval)	FL 0 dB
	Úroveň předního pravého reproduktoru <sup>b)</sup> [FR LEVEL]	FR -10,0 dB až FR +10,0 dB (0,5 dB interval)	FR 0 dB
	Úroveň středového reproduktoru <sup>b)</sup> [CNT LEVEL]	CNT -10,0 dB až CNT +10,0 dB (0,5 dB interval)	CNT 0 dB
	Úroveň levého reproduktoru surround <sup>b)</sup> [SL LEVEL]	SL -10,0 dB až SL +10,0 dB (0,5 dB interval)	SL 0 dB
	Úroveň pravého reproduktoru surround <sup>b)</sup> [SR LEVEL]	SR -10,0 dB až SR +10,0 dB (0,5 dB interval)	SR 0 dB
	Úroveň zadního reproduktoru surround <sup>b)</sup> [SB LEVEL]	SB -10,0 dB až SB +10,0 dB (0,5 dB interval)	SB 0 dB
	Úroveň zadního levého reproduktoru <sup>b)</sup> [SBL LEVEL]	SBL -10,0 dB až SBL +10,0 dB (0,5 dB interval)	SBL 0 dB
	Úroveň zadního pravého reproduktoru <sup>b)</sup> [SBR LEVEL]	SBR -10,0 dB až SBR +10,0 dB (0,5 dB interval)	SBR 0 dB
	Úroveň předního levého reproduktoru high <sup>b)</sup> [LH LEVEL]	LH -10,0 dB až LH +10,0 dB (0,5 dB interval)	LH 0 dB
	Úroveň předního pravého reproduktoru high <sup>b)</sup> [RH LEVEL]	RH -10,0 dB až RH +10,0 dB (0,5 dB interval)	RH 0 dB
	Úroveň subwooferu <sup>b)</sup> [SW LEVEL]	SW -10,0 dB až SW +10,0 dB (0,5 dB interval)	SW 0 dB

<b>Nabídka [Display]</b>	<b>Parametry [Display]</b>	<b>Nastavení</b>	<b>Výchozí nastavení</b>
	Komprese dynamického rozsahu [D. RANGE]	COMP. MAX, COMP. STD, COMP. AUTO, COMP. OFF	COMP. AUTO
Nastavení reproduktorů [<SPEAKER>]	Rozmístění reproduktorů [SP PATTERN]	5/2.1 až 2/0 (20 rozmístění)	3/4.1
	Velikost předního reproduktoru <sup>b)</sup> [FRT SIZE]	LARGE, SMALL	LARGE
	Velikost středového reproduktoru <sup>b)</sup> [CNT SIZE]	LARGE, SMALL	LARGE
	Velikost reproduktoru surround <sup>b)</sup> [SUR SIZE]	LARGE, SMALL	LARGE
	Velikost reproduktoru front high <sup>b)</sup> [FH SIZE]	LARGE, SMALL	LARGE
	Přiřazení zadního reproduktoru surround <sup>b)</sup> [SB ASSIGN]	SPK B, BI-AMP, OFF	OFF
	Vzdálenost předního levého reproduktoru <sup>b)</sup> [FL DIST.]	FL 1,00 m až FL 10,00 m (FL 3'3" až FL 32'9") (0,1 m (1 palec) interval) <sup>e)</sup>	FL 3,00 m (FL 9'10")
	Vzdálenost předního pravého reproduktoru <sup>b)</sup> [FR DIST.]	FR 1,00 m až FR 10,00 m (FR 3'3" až FR 32'9") (0,1 m (1 palec) interval) <sup>e)</sup>	FR 3,00 m (FR 9'10")
	Vzdálenost středového reproduktoru <sup>b)</sup> [CNT DIST.]	CNT 1,00 m až CNT 10,00 m (CNT 3'3" až CNT 32'9") (0,1 m (1 palec) interval) <sup>e)</sup>	CNT 3,00 m (CNT 9'10")
	Vzdálenost levého reproduktoru surround <sup>b)</sup> [SL DIST.]	SL 1,00 m až SL 10,00 m (SL 3'3" až SL 32'9") (0,1 m (1 palec) interval) <sup>e)</sup>	SL 3,00 m (SL 9'10")
	Vzdálenost pravého reproduktoru surround <sup>b)</sup> [SR DIST.]	SR 1,00 m až SR 10,00 m (SR 3'3" až SR 32'9") (0,1 m (1 palec) interval) <sup>e)</sup>	SR 3,00 m (SR 9'10")
	Vzdálenost zadního reproduktoru surround <sup>b)</sup> [SB DIST.]	SB 1,00 m až SB 10,00 m (SB 3'3" až SB 32'9") (0,1 m (1 palec) interval) <sup>e)</sup>	SB 3,00 m (SB 9'10")
	Vzdálenost zadního levého reproduktoru <sup>b)</sup> [SBL DIST.]	SBL 1,00 m až SBL 10,00 m (SBL 3'3" až SBL 32'9") (0,1 m (1 palec) interval) <sup>e)</sup>	SBL 3,00 m (SBL 9'10")
	Vzdálenost zadního pravého reproduktoru <sup>b)</sup> [SBR DIST.]	SBR 1,00 m až SBR 10,00 m (SBR 3'3" až SBR 32'9") (0,1 m (1 palec) interval) <sup>e)</sup>	SBR 3,00 m (SBR 9'10")
	Vzdálenost levého předního reproduktoru high <sup>b)</sup> [LH DIST.]	LH 1,00 m až LH 10,00 m (LH 3'3" až LH 32'9") (0,1 m (1 palec) interval) <sup>e)</sup>	LH 3,00 m (LH 9'10")

<b>Nabídka [Display]</b>	<b>Parametry [Display]</b>	<b>Nastavení</b>	<b>Výchozí nastavení</b>
	Vzdálenost pravého předního reproduktoru high <sup>b)</sup> [RH DIST.]	RH 1,00 m až RH 10,00 m (RH 3'3" až RH 32'9") (0,1 m (1 palec) interval) <sup>e)</sup>	RH 3,00 m (RH 9'10")
	Vzdálenost subwooferu <sup>b)</sup> [SW DIST.]	SW 1,00 m až SW 10,00 m (SW 3'3" až SW 32'9") (0,1 m (1 palec) interval) <sup>e)</sup>	SW 3,00 m (SW 9'10")
	Jednotka vzdálenosti [DIST. UNIT]	FEET, METER	METER <sup>f)</sup>
	Dělicí frekvence předních reproduktorů <sup>g)</sup> [FRT CROSS]	CROSS 40 Hz až CROSS 200 Hz (10 Hz interval)	CROSS 120 Hz
	Dělicí frekvence středního reproduktoru <sup>g)</sup> [CNT CROSS]	CROSS 40 Hz až CROSS 200 Hz (10 Hz interval)	CROSS 120 Hz
	Dělicí frekvence reproduktorů surround <sup>g)</sup> [SUR CROSS]	CROSS 40 Hz až CROSS 200 Hz (10 Hz interval)	CROSS 120 Hz
	Dělicí frekvence reproduktorů high <sup>g)</sup> [FH CROSS]	CROSS 40 Hz až CROSS 200 Hz (10 Hz interval)	CROSS 120 Hz
Nastavení surround [<SURROUND>]	Úroveň efektu <sup>h)</sup> [EFFECT]	DYNAMIC, THEATER, STUDIO	THEATER
Nastavení EQ [<EQ>]	Úroveň basů předních reproduktorů [BASS]	BASS -10 dB až BASS +10 dB (1 dB interval)	BASS 0 dB
	Úroveň výšek předních reproduktorů [TREBLE]	TREBLE -10 dB až TREBLE +10 dB (1 dB interval)	TREBLE 0 dB
Nastavení tuneru [<TUNER>]	Režim příjmu FM [FM MODE]	STEREO, MONO	STEREO
	Pojmenování přednastavených stanic [NAME IN]	Pro získání podrobnějších informací nahlédněte do sekce "Pojmenování přednastavených stanic (Name Input)" (strana 53) .	
Audio nastavení [<AUDIO>]	Digital Legato Linear [D.L.L.]	D.L.L. OFF, D.L.L. AUTO1, D.L.L. AUTO2	D.L.L. OFF <sup>i)</sup>
	Synchronizuje audio s video výstupem [A/V SYNC]	HDMI AUTO, 0 ms až 300 ms (10 ms interval)	0 ms
	Výběr jazyka digitálního vysílání [DUAL MONO]	MAIN/SUB, MAIN, SUB	MAIN
	Přiřazení vstupu digitálního audia [A. ASSIGN]	Pro získání podrobnějších informací nahlédněte do sekce "Použití zvuku/obrazu z ostatních vstupů (Input Assign)" (strana 63).	

<b>Nabídka [Display]</b>	<b>Parametry [Display]</b>	<b>Nastavení</b>	<b>Výchozí nastavení</b>
Video nastavení [<VIDEO>]	Přiřazení video vstupu [V. ASSIGN]	Pro získání podrobnějších informací nahlédněte do sekce “Použití zvuku/obrazu z ostatních vstupů (Input Assign)” (strana 63).	
Nastavení HDMI [<HDMI>]	Ovládání HDMI [CTRL: HDMI]	CTRL ON, CTRL OFF	CTRL ON
	Pass Through [PASS THRU]	ON, AUTO, OFF	OFF
	Audio out [AUDIO OUT]	AMP, TV+AMP	AMP
	Přiřazení vstupu HDMI [H. ASSIGN]	Pro získání podrobnějších informací nahlédněte do sekce “Přiřazení vstupu HDMI” (strana 64) .	
Nastavení systému [<SYSTEM>]	Automatický pohotovostní režim [AUTO STBY]	STBY ON, STBY OFF	STBY ON
	Pojmenování vstupů [NAME IN]	Pro získání podrobnějších informací nahlédněte do sekce “Pojmenování vstupu (Name Input)” (strana 44) .	

- a) Tento parametr můžete vybrat pouze po provedení automatické kalibrace.
- b) V závislosti na nastavení rozmístění reproduktorů nemusí být některé parametry nebo nastavení k dispozici.
- c) ■■■■ znamená kanál reproduktoru (FL, FR, CNT, SL, SR, SB, SBL, SBR, LH, RH, SW).
- d) Tento parametr můžete vybrat pouze tehdy, když “SP PATTERN” není nastaveno na nastavení se zadními nebo předními reproduktory high (strana 34).
- e) Vzdálenost můžete měnit pouze v 0,01 m intervalu, když jste provedli automatickou kalibraci a uložili výsledek měření.
- f) “FEET” pro modely pro USA a Kanadu.
- g) Tento parametr můžete vybrat pouze tehdy, když je váš reproduktor nastaven na “SMALL”.
- h) Tento parametr můžete vybrat pouze tehdy, když zvolíte “HD-D.C.S.” jako zvukové pole.
- i) “D.L.L. AUTO1” pro modely pro Evropu, Austrálii a Taiwan.

## Pro zobrazení informací na panelu displeje

Panel displeje poskytuje různé informace o stavu receiveru jako je např. zvukové pole.

- 1 Zvolte vstup, u něž chcete zobrazit informace.
- 2 Stiskněte tlačítko AMP, poté opakovaně stiskněte tlačítko DISPLAY. Pokaždé, když stisknete tlačítko DISPLAY, displej se následovně cyklicky změní.

Jméno indexu vstupu\* → Vámi vybraný vstup → Současné zvukové pole → Úroveň hlasitosti → Informace o streamu\*\*

### Při poslechu rádia FM a AM

Název přednastavené stanice\* → Frekvence → Současné zvukové pole → Úroveň hlasitosti

### Při vysílání RDS (pouze modely pro Evropu, Austrálii a Taiwan)

Název programové služby nebo přednastavené stanice\* → Frekvence, pásmo a číslo předvolby → Současné zvukové pole → Úroveň hlasitosti

\* Název indexu se zobrazí pouze tehdy, pokud jste nějaký přiřadili vstupu nebo předvolené stanici. Název indexu se nezobrazí, pokud jste vložili pouze prázdná políčka nebo je totožný s názvem stanice.

\*\* Informace o streamu se nemusí zobrazit.

### Poznámka

Znaky nebo značky se v některých jazycích nemusí zobrazovat.

### Tip

Displej nelze přepnout, je-li na panelu displeje zobrazeno "GUI MODE". Opakovaně stiskněte GUI MODE a zvolte "GUI OFF".

## Použití dálkového ovládání

### Programování dálkového ovládání

Můžete si nastavit dálkové ovládání tak, aby souhlasilo se zařízením připojeným k vašemu receiveru. Můžete dokonce naprogramovat dálkové ovládání tak, aby ovládalo zařízení, které nebylo vyrobeno společností Sony, a také zařízení společnosti Sony, které dálkové ovládání nemůže běžně ovládat.

Než začnete, mějte na paměti:

- Nemůžete změnit nastavení vstupních tlačítek TUNER a USB.
- Dálkové ovládání může ovládat pouze zařízení, které přijímá infračervené bezdrátové signály.

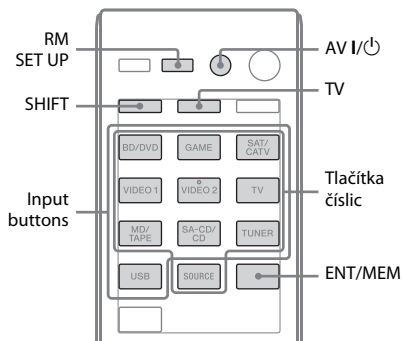

- 1 **Stiskněte a podržte tlačítko RM SET UP, poté stiskněte AV I / ⏻.**

Indikátor RM SET UP pomalu bliká.

- 2 **Stiskněte tlačítko vstupu zařízení, které si přejete programovat.**

Například, pokud chcete programovat VCR (videorekordér) připojený ke konektoru VIDEO 1, stiskněte VIDEO 1. Indikátory RM SET UP a SHIFT se rozsvítí.



### 3 Stiskněte tlačítka číslic pro vložení číselného kódu.

Existuje-li více než jeden kód, zkuste vložit jeden z nich, který se shoduje se zařízením včetně TV.

Použijte tabulky na straně 81–84 pro nalezení číselných kódů, které se shodují se zařízením.

#### Poznámka

Pro tlačítko TV platí pouze kódy v rozsahu od 500.

### 4 Stiskněte ENT/MEM.

Poté, co byl číselný kód ověřen, indikátor RM SET UP dvakrát pomalu zabliká a dálkové ovládání automaticky ukončí režim programování.

### 5 Opakujte kroky 1 až 4 pro programování dalšího zařízení.

#### Poznámka

Indikátor RM SET UP se vypne, když stisknete tlačítko číslice.

### Pro zrušení programování

Během kteréhokoliv kroku stiskněte tlačítko RM SET UP. Dálkové ovládání automaticky ukončí režim programování.

### Pro aktivaci vstupu po programování

Stiskněte naprogramované tlačítko pro aktivaci vstupu, který chcete.

### Je-li programování neúspěšné, zkontrolujte následující:

- Nerozsvítí-li se indikátor RM SET UP během kroku 1, jsou slabé baterie. Vyměňte obě baterie.
- Rozsvítí-li se indikátor RM SET UP 5x rychle po sobě při vkládání číselného kódu, došlo k chybě. Začněte znovu od kroku 1.

## Číselné kódy odpovídající zařízení a výrobci zařízení

Použijte číselné kódy v níže uvedených tabulkách pro naprogramování zařízení, které nebylo vyrobeno společností Sony, a také zařízení společnosti Sony, které dálkové ovládání nemůže běžně ovládat. Protože se signál z dálkového ovládání přijímaný zařízením liší podle modelu a roku, je možné, že zařízení bude přiřazen více než jeden číselný kód. Nepodaří-li se vám naprogramovat dálkové ovládání pomocí jednoho kódu, vyzkoušejte ostatní kódy.

#### Poznámky

- Číselné kódy jsou založeny na nejnovějších informacích dostupných pro každou značku. Je ale možné, že vaše zařízení nebude reagovat na některé nebo všechny kódy.
- Všechna tlačítka vstupu na tomto dálkovém ovládání nemusí být při použití vašeho konkrétního zařízení k dispozici.

### Pro ovládání přehrávače CD

Výrobce	Kód(y)
SONY	101, 102, 103
DENON	104, 123
JVC	105, 106, 107
KENWOOD	108, 109, 110
MAGNAVOX	111, 116
MARANTZ	116
ONKYO	112, 113, 114
PANASONIC	115
PHILIPS	116
PIONEER	117
TECHNICS	115, 118, 119
YAMAHA	120, 121, 122

### Pro ovládání zařízení DAT

Výrobce	Kód(y)
SONY	203
PIONEER	219

## Pro ovládání magnetofonového přehrávače

Výrobce	Kód(y)
SONY	201, 202
DENON	204, 205
KENWOOD	206, 207, 208, 209
NAKAMICHI	210
PANASONIC	216
PHILIPS	211, 212
PIONEER	213, 214
TECHNICS	215, 216
YAMAHA	217, 218

## Pro ovládání zařízení MiniDisc (MD)

Výrobce	Kód(y)
SONY	301
DENON	302
JVC	303
KENWOOD	304

## Pro ovládání zařízení harddiskového (HDD) rekordéru

Výrobce	Kód(y)
SONY	307, 308, 309

## Pro ovládání přehrávače/ rekordéru disků Blu-ray

Výrobce	Kód(y)
SONY	310, 311, 312
PANASONIC	335
SAMSUNG	336
LG	337

## Pro ovládání zařízení PSX

Výrobce	Kód(y)
SONY	313, 314, 315

## Pro ovládání přehrávače DVD

Výrobce	Kód(y)
SONY	401, 402, 403
BROKSONIC	424
DENON	405
HITACHI	416
JVC	415, 423
MITSUBISHI	419
ORITRON	417
PANASONIC	406, 408, 425
PHILIPS	407
PIONEER	409, 410
RCA	414
SAMSUNG	416, 422
TOSHIBA	404, 421
ZENITH	418, 420

## Pro ovládání rekordéru DVD

Výrobce	Kód(y)
SONY	401, 402, 403

## Pro ovládání zařízení DVD/VCR COMBO

Výrobce	Kód(y)
SONY	411

## Pro ovládání zařízení DVD/HDD COMBO

Výrobce	Kód(y)
SONY	401, 402, 403

## Pro ovládání TV

Výrobce	Kód(y)
SONY	501, 502
AIWA	501, 536, 539
AKAI	503
AOC	503
CENTURION	566
CORONADO	517
CURTIS-MATHES	503, 551, 566, 567
DAYTRON	517, 566
DAEWOO	504, 505, 506, 507, 515, 544
FISHER	508, 545
FUNAI	548
FUJITSU	528
GOLDSTAR/LG	503, 512, 515, 517, 534, 544, 556, 568
GRUNDIG	511, 533, 534
HITACHI	503, 513, 514, 515, 517, 519, 544, 557, 571
ITT/NOKIA	521, 522
J.C.PENNY	503, 510, 566
JVC	516, 552
KMC	517
MAGNAVOX	503, 515, 517, 518, 544, 566
MARANTZ	527
MITSUBISHI/MGA	503, 519, 527, 544, 566, 568
NEC	503, 517, 520, 540, 544, 554, 566
NORDMENDE	530, 558
NOKIA	521, 522, 573, 575
PANASONIC	509, 524, 553, 559, 572
PHILIPS	515, 518, 557, 570, 571
PHILCO	503, 504, 514, 517, 518
PIONEER	509, 525, 526, 540, 551, 555
PORTLAND	503
QUASAR	509, 535
RADIO SHACK	503, 510, 527, 565, 567
RCA/PROSCAN	503, 510, 523, 529, 544
SAMSUNG	503, 515, 517, 531, 532, 534, 544, 556, 557, 562, 563, 566, 569

Výrobce	Kód(y)
SAMPO	566
SABA	530, 537, 547, 549, 558
SANYO	508, 545, 546, 560, 567
SCOTT	503, 566
SEARS	503, 508, 510, 517, 518, 551
SHARP	517, 535, 550, 561, 565
SYLVANIA	503, 518, 566
THOMSON	530, 537, 547, 549
TOSHIBA	535, 539, 540, 541, 551
TELEFUNKEN	530, 537, 538, 547, 549, 558
TEKNIKA	517, 518, 567
WARDS	503, 517, 566
YORK	566
ZENITH	542, 543, 567
GE	503, 509, 510, 544
LOEWE	515, 534, 556
VIZIO	576, 577

## Pro ovládání přehrávače laserových disků (LD)

Výrobce	Kód(y)
SONY	601, 602, 603
PIONEER	606

## Pro ovládání přehrávače Video CD

Výrobce	Kód(y)
SONY	605

## Pro ovládání zařízení VCR

Výrobce	Kód(y)
SONY	701, 702, 703, 704, 705, 706
AIWA*	710, 750, 757, 758
BLAUPUNKT	740
EMERSON	750
FISHER	717, 720
GENERAL ELECTRIC (GE)	722, 730
GOLDSTAR/LG	723, 753
HITACHI	722, 725, 729, 741
ITT/NOKIA	717
JVC	726, 727, 728, 736
MAGNAVOX	730, 731, 738
MITSUBISHI/MGA	732, 733, 734, 735
NEC	736
PANASONIC	729, 730, 737, 738, 739, 740
PHILIPS	729, 730, 731
PIONEER	729
RCA/PROSCAN	722, 729, 730, 731, 741, 747
SAMSUNG	742, 743, 744, 745
SANYO	717, 720, 746
SHARP	748, 749
TOSHIBA	747, 756

\* Nefunguje-li zařízení VCR od společnosti AIWA i přesto, že jste vložili kód pro výrobek AIWA, vložte namísto něj kód společnosti Sony.

## Pro ovládání satelitního receiveru

Výrobce	Kód(y)
SONY	801, 802, 803, 804, 824, 825, 865
AMSTRAD	845, 846
BskyB	862
GENERAL ELECTRIC (GE)	866
GRUNDIG	859, 860
HUMAX	846, 847
THOMSON	857, 861, 864, 876
PACE	848, 849, 850, 852, 862, 863, 864
PANASONIC	818, 855
PHILIPS	856, 857, 858, 859, 860, 864, 874
NOKIA	851, 853, 854, 864
RCA/PROSCAN	866, 871
BITA/HITACHI	868
HUGHES	867
JVC/Echostar/Dish Network	873
MITSUBISHI	872
SAMSUNG	875
TOSHIBA	869, 870

## Pro ovládání přijímače kabelového vysílání

Výrobce	Kód(y)
SONY	821, 822, 823
HAMLIN/REGAL	836, 837, 838, 839, 840
JERROLD/G.I./MOTOROLA	806, 807, 808, 809, 810, 811, 812, 813, 814, 819
JERROLD	830, 831
OAK	841, 842, 843
PANASONIC	816, 826, 832, 833, 834, 835
PHILIPS	830, 831
PIONEER	828, 829
RCA	805
SCIENTIFIC ATLANTA	815, 816, 817, 844
TOCOM/PHILIPS	830, 831
ZENITH	826, 827

## Reset dálkového ovládání

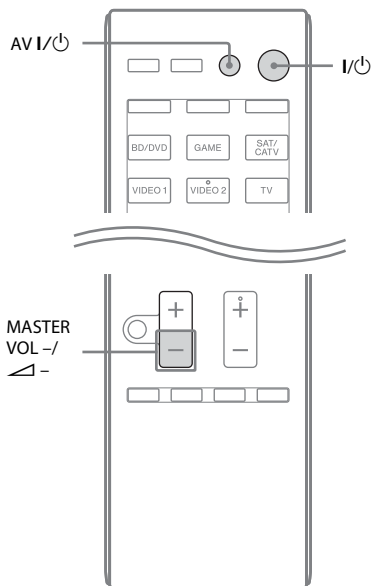

- 1 Stiskněte a podržte tlačítko MASTER VOL – nebo , stiskněte a podržte I/⏻, poté stiskněte AV I/⏻.**

Indikátor RM SET UP 3 krát zabliká.

- 2 Uvolněte všechna tlačítka.**

Veškerý obsah paměti dálkového ovládání (tj. všechna naprogramovaná data) bude vymazán.

## Další informace

### Opatření

#### Bezpečnost

Spadne-li jakýkoliv pevný objekt nebo tekutina do krytu přístroje, odpojte receiver a nechte jej před dalším použitím zkontrolovat kvalifikovaným personálem.

#### Zdroje energie

- Před použitím receiveru si ověřte, že se provozní napětí shoduje s vaším místním zdrojem energie. Provozní napětí je uvedeno na továrním štítku na zadní straně receiveru.
- Jednotka není odpojena od elektrické sítě, dokud je zapojena do zásuvky střídavého proudu, i když je jednotka jako taková vypnutá.
- Nebudete-li receiver delší dobu používat, vypojte jej ze zásuvky ve zdi. Pro odpojení síťového kabelu uchopte zástrčku, nikdy ne kabel.
- (Pouze u modelů pro USA a Kanadu) Jedna čepel zástrčky je z bezpečnostních důvodů širší než druhá, a proto ji lze do zásuvky zastrčit pouze jedním způsobem. Není-li možno zastrčit zástrčku do zásuvky celou, kontaktujte svého prodejce.
- Síťový kabel může vyměnit pouze kvalifikovaný servis.

#### Zahřívání

Ačkoliv se receiver během provozu zahřívá, nejedná se o poruchu. Používáte-li nepřetržitě receiver při vysoké hlasitosti, značně se zahřívá horní, boční a spodní strana. Abyste předešli popálení, nedotýkejte se krytu přístroje.

## Umístění

- Umístěte receiver na místo s odpovídajícím větráním, abyste zabránili zahřívání a prodloužili tak životnost receiveru.
- Neumísťujte receiver blízko zdrojů tepla nebo na místo, na které dopadá přímý sluneční svit, kde se nadměrně prší nebo může dojít k mechanickému otřesu.
- Nepokládejte nic na horní část krytu přístroje. Tyto objekty mohou blokovat větrací otvory a způsobit tak poruchu.
- Neumísťujte receiver blízko zařízení jako je TV, VCR nebo magnetofonový přehrávač. (Je-li receiver používán v kombinaci s TV, VCR nebo magnetofonovým přehrávačem a je umístěn blízko tomuto zařízení, může dojít ke vzniku hluku a snížení kvality obrazu. Může k tomu dojít zejména při použití vnitřní antény. Proto doporučujeme používat vnější anténu.)
- Buďte obezřetní při umísťování receiveru na povrchy, které byly speciálně ošetřeny (voskem, olejem, leštidlem atd.), neboť může dojít k tvorbě skvrn nebo poškození barvy.

## Provoz

Před připojením dalšího zařízení se ujistěte, že jste receiver vypnuli a odpojili ze sítě.

## Čištění

Kryt přístroje, panel a ovládací prvky čistěte měkkou tkaninou lehce navlhčenou v slabém roztoku čisticího prostředku. Nepoužívejte žádný druh drsné látky, čisticího prášku nebo rozpouštědla, jako jsou alkohol či benzín.

Máte-li jakékoli dotazy nebo problémy s vašim receiverem, obraťte se na svého nejbližšího prodejce společnosti Sony.

## Odstraňování problémů

Pokud zaznamenáte nějakou z následujících obtíží při používání receiveru, použijte pro zjednaní nápravy tohoto průvodce odstraňováním problémů. Pokud určitý problém přetrvává, obraťte se na svého nejbližšího prodejce společnosti Sony. Vezměte na vědomí, že pokud servisní personál vymění během opravy nějaké součástky, může si tyto součástky ponechat.

### Energie

#### Receiver se vypne automaticky.

- “Auto Standby” je nastaveno na “ON” (strana 74).
- Časovač režimu spánku je zapnutý (strana 15).

### Zvuk

#### Není reprodukován zvuk Dolby Digital nebo vícekanálový zvuk DTS.

- Přesvědčte se, zda je DVD atd., které přehráváte, nahráno ve formátu Dolby Digital nebo DTS.
- Při připojování přehrávače DVD atd. ke vstupním konektorům se ujistěte, že je k dispozici nastavení digitálního audio výstupu připojeného zařízení.
- Nastavte “Audio Out” na “AMP” v nabídce HDMI Settings.

#### Nelze docílit efektu surround.

- Ujistěte se, že jste zvolili zvukové pole pro film nebo hudbu (strana 54 nebo 55).
- Zvuková pole nefungují, když jsou přijímány DTS-HD Master Audio, DTS-HD High Resolution Audio nebo Dolby TrueHD se vzorkovací frekvencí vyšší než 48 kHz.

## **Z určitých reproduktorů není slyšet zvuk nebo je slyšet jen velmi slabý zvuk.**

- Připojte sluchátka do konektoru PHONES pro ověření toho, že zvuk vstupuje do sluchátek. Pokud vstupuje do sluchátek jen jeden kanál, je možné, že zařízení není k receiveru správně připojeno. Zkontrolujte, zda jsou všechny kabely zapojeny do konektorů jak na receiveru, tak na zařízení. Pokud oba kanály vstupují do sluchátek, je možné, že přední reproduktor není k receiveru správně připojen. Zkontrolujte připojení předního reproduktoru, ze kterého nevychází žádný zvuk.
- Ujistěte se, že jste připojili jak levý (L), tak pravý (R) konektor analogového zařízení. Analogové zařízení vyžaduje připojení obou konektorů (L a R). Použijte audio kabel (není součástí dodávky).
- Změňte úroveň hlasitosti reproduktoru (strana 69).
- Ujistěte se, že prostřední/surround reproduktory jsou nastaveny buďto na “Small” nebo “Large”.
- Ověřte, zda je nastavení reproduktorů vhodné pro soustavu, použitím nabídky autokalibrace nebo “SP Pattern” v nabídce Speaker Settings. Poté zkontrolujte, že zvuk vystupuje z každého reproduktoru správně, použitím “Test Tone” v nabídce Speaker Settings.
- Některé disky nemají označení Dolby Digital Surround EX, ačkoliv se na obalech nachází logo Dolby Digital Surround EX.
- Ověřte, zda je subwoofer správně a bezpečně připojen.
- Ujistěte se, že jste subwoofer zapnuli.
- V závislosti na zvoleném zvukovém poli, nebude subwoofer produkovat žádný zvuk.
- Jsou-li všechny reproduktory nastaveny na “Large” a je vybráno “NEO6 CIN” nebo “NEO6 MUS”, ze subwooferu nevychází žádný zvuk.

## **Určité zařízení neprodukuje žádný zvuk.**

- Ověřte, zda je zařízení správně připojeno do vstupních audio konektorů daného zařízení.
- Zkontrolujte, zda jsou kabely pro připojení zcela zastrčeny do konektorů jak na receiveru, tak na zařízení.
- Zkontrolujte INPUT MODE (strana 62).
- Zkontrolujte nastavení “Audio Out” v nabídce HDMI Settings (strana 73).
- Ověřte, zda je zařízení správně připojeno do konektoru HDMI daného zařízení.
- Při připojení HDMI nelze poslouchat Super Audio CD.
- V závislosti na přehrávacím zařízení je možné, že budete muset provést nastavení HDMI zařízení. Nahlédněte do návodů k obsluze dodávaných s každým zařízením.
- Ujistěte se, že používáte kabel High Speed HDMI při prohlížení obrázků nebo poslechu zvuku, zvláště pak při přenosu v kvalitě 1080p, Deep Color (Deep Colour) nebo 3D.
- Z receiveru nemusí vystupovat zvuk, je-li na obrazovce TV zobrazeno GUI. Stiskněte GUI MODE a zvolte “GUI OFF”.
- Zkontrolujte, zda zvolený konektor digitálního audio vstupu není přefázen k jiným vstupům. (strana 63).
- Zkontrolujte, zda není používán “A. DIRECT”.

---

## Není slyšet žádný zvuk nezávisle na zvoleném zařízení nebo je slyšet jen velmi slabý zvuk.

- Zkontrolujte, zda jsou všechny přípojovací kabely a jejich konektory vstupu/výstupu zapojeny do odpovídajících konektorů na receiveru, reproduktorech a na zařízení.
- Zkontrolujte, že je receiver i veškeré zařízení zapnuto.
- Zkontrolujte, zda je ovládací prvek MASTER VOLUME nastaven na "VOL MIN".
- Zkontrolujte, zda možnost SPEAKERS není nastavena na "SPK OFF" (strana 36).
- Zkontrolujte, zda k receiveru nejsou připojena sluchátka.
- Stiskněte MUTE nebo  na dálkovém ovládacím přístroji pro zrušení funkce ztlumení zvuku.
- Zkuste stisknout vstupní tlačítko na dálkovém ovládacím přístroji nebo zapnout INPUT SELECTOR na receiveru pro zvolení vámi požadovaného zařízení (strana 43).
- Ochranné zařízení na receiveru bylo aktivováno. Vypněte receiver, odstraňte problém zkratu a znovu zapněte.

---

## Je slyšet šum nebo hluk.

- Zkontrolujte, že jsou reproduktory a zařízení bezpečně připojeny.
- Zkontrolujte, zda jsou přípojovací kabely vzdáleny od transformátoru nebo motoru a nejméně 3 metry (10 stop) vzdáleny od televizoru nebo zářivky.
- Odsuňte audio zařízení od TV.
- Zástrčky a konektory obsahují nečistoty. Otřete je tkaninou lehce namočenou do alkoholu.

---

## Pravý a levý kanál jsou nevyvážené nebo prohozené.

- Zkontrolujte, že jsou reproduktory a zařízení správně a bezpečně připojeny.
- Změňte parametry úrovně hlasitosti použitím nabídky Speaker Settings.

---

## Je-li receiver v pohotovostním režimu, nevystupuje z TV žádný zvuk.

- Když receiver vstoupí do pohotovostního režimu, jde zvuk z poslední vybrané komponenty HDMI před vypnutím receiveru. Používáte-li jiné zařízení, spusťte zařízení a proveďte operaci One-Touch Play (přehrávání jedním dotykem) nebo zapněte receiver pro výběr zařízení HDMI, které chcete používat.
- Ujistěte se, že v nabídce HDMI Settings je "Pass Through" nastaveno na "ON", když připojíte k receiveru jiné zařízení, které není kompatibilní s "BRAVIA" Sync (strana 73).

---

## Z receiveru a reproduktoru TV nevystupuje žádný zvuk.

- Zkontrolujte nastavení "Audio Out" v nabídce HDMI Settings (strana 73).
- Ověřte, zda je zařízení správně připojeno do konektoru HDMI daného zařízení.
- Při připojení HDMI nelze poslouchat Super Audio CD.
- V závislosti na přehrávacím zařízení je možné, že budete muset provést nastavení HDMI zařízení. Nahlédněte do návodů k obsluze dodávaných s každým zařízením.
- Ujistěte se, že používáte kabel High Speed HDMI při prohlížení obrázků nebo poslechu zvuku, zvláště pak při přenosu v kvalitě 1080p, Deep Color (Deep Colour) nebo 3D.
- Z receiveru nemusí vystupovat zvuk, je-li na obrazovce TV zobrazeno GUI. Stiskněte GUI MODE a zvolte "GUI OFF".
- Ujistěte se, že TV je kompatibilní s funkcí System Audio Control.
- Pokud TV nemá funkci System Audio Control, přepněte nastavení "Audio Out" v nabídce HDMI Settings na
  - "TV+AMP", chcete-li poslouchat zvuk z reproduktoru TV a receiveru.
  - "AMP", chcete-li poslouchat zvuk z receiveru.



- Když připojíte receiver k video zařízení (projektor apod.), zvuk z receiveru nemusí vystupovat. V tomto případě zvolte “AMP”.
- Neslyšíte-li žádný zvuk zařízení připojeného k receiveru, když je na receiveru vybrán TV vstup
  - Přepněte vstup receiveru na HDMI, když chcete sledovat program na zařízení připojeném k receiveru přes HDMI.
  - Změňte kanál TV, chcete-li sledovat televizní vysílání.
  - Ujistěte se, že jste zvolili správné zařízení nebo vstup, když sledujete program ze zařízení připojeného k TV. Ohledně této operace nahlédněte do návodu k obsluze TV.

---

### Nelze provést nahrávání.

- Ověřte, zda je zařízení správně připojeno.
  - Zvolte zdrojové zařízení pomocí vstupních tlačítek (strana 43).
- 

## Obraz

### Na TV se nezobrazuje žádný obraz.

- Zvolte odpovídající vstup pomocí tlačítek vstupu.
- Nastavte svou TV na odpovídající režim vstupu.
- Odsuňte audio zařízení od TV.
- Přidaťte správné video vstup daného zařízení.
- Vstupní signál musí být totožný se vstupní funkcí, když směřujete vstupní signál s tímto receiverem (strana 31).
- Používáte-li pro připojení konverzní kabel HDMI-DVI, je možné, že obraz nebude vysílán správně.
- Ujistěte se, že kabely jsou správně a bezpečně připojeny k zařízení.

- V závislosti na přehrávacím zařízení je možné, že budete muset provést nastavení zařízení. Nahlédněte do návodů k obsluze dodávaných s každým zařízením.
- Ujistěte se, že používáte kabel High Speed HDMI při prohlížení obrázků nebo poslechu zvuku, zvláště pak při přenosu v kvalitě 1080p, Deep Color (Deep Colour) nebo 3D.

---

### Na TV se nezobrazuje žádný 3D obraz.

- V závislosti na TV nebo video zařízení je možné, že se 3D obraz nebude zobrazovat.
- 

### Je-li receiver v pohotovostním režimu, nevystupuje z TV žádný obraz.

- Když receiver vstoupí do pohotovostního režimu, jde obraz z poslední vybrané komponenty HDMI před vypnutím receiveru. Používáte-li jiné zařízení, spusťte zařízení a proveďte operaci One-Touch Play (přehrání jedním dotykem) nebo zapněte receiver pro výběr zařízení HDMI, které chcete používat.
- Ujistěte se, že v nabídce HDMI Settings je “Pass Through” nastaveno na “ON”, když připojíte k receiveru jiné zařízení, které není kompatibilní s “BRAVIA” Sync (strana 73).

---

### Nelze provést nahrávání.

- Ověřte, zda je zařízení správně připojeno.
  - Zvolte zdrojové zařízení pomocí vstupních tlačítek (strana 43).
- 

### Nabídka GUI se na obrazovce TV nezobrazuje.

- Opakovaně stiskněte GUI MODE a zvolte “GUI ON”. Pokud se nabídka GUI na obrazovce TV stále nezobrazuje, stiskněte MENU.
  - Ověřte, zda je TV správně připojeno.
-

## Rozhlasový tuner

### Příjem FM vysílání je slabý.

- Požijte 75-ohmový koaxiální kabel (není součástí dodávky) pro připojení receiveru k vnějším anténám FM, jak je zobrazeno níže.

Venkovní anténa pro příjem FM

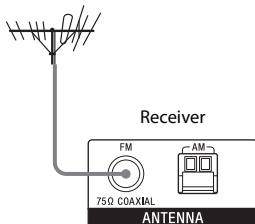

### Nelze naladit rozhlasové stanice.

- Zkontrolujte, zda jsou antény bezpečně připojeny. Nastavte antény a připojte externí anténu, je-li to nezbytné.
- Síla signálu stanic je při automatickém ladění příliš slabá. Použijte ruční ladění.
- Ujistěte se, že jste správně nastavili stupnici ladění (při ladění stanic AM ručním laděním) (strana 52).
- Žádné stanice nebyly přednastaveny nebo přednastavené stanice byly smazány (když je použito ladění skenováním přednastavených stanic). Přednastavte stanice (strana 52).
- Stiskněte AMP, poté stiskněte opakovaně DISPLAY na dálkovém ovládacím tak, že se frekvence objeví na zobrazovacím panelu.

### RDS nefunguje.\*

- Ujistěte se, že jste naladěni na stanici FM s podporou RDS.
- Vyberte silnější stanici FM.

### Informace RDS, které požadujete, se nezobrazují.\*

- Služba může být dočasně mimo provoz. Kontaktujte rozhlasovou stanici a zjistěte, zda skutečně poskytuje požadovanou službu.

\* Pouze modely pro Evropu, Austrálii a Taiwan.

## iPhone/iPod

### Zvuk je zkreslený.

- Opakovaně stiskněte MASTER VOL – nebo  – na dálkovém ovládacím.
- Přepněte nastavení “EQ” na zařízení iPhone/iPod na “Off” nebo “Flat”.

### iPhone/iPod nelze nabíjet.

- Ověřte, zda je receiver zapnutý.
- Ujistěte se, zda je zařízení iPhone/iPod pevně připojeno.

### iPhone/iPod nelze používat.

- Ověřte, zda jste odebrali ochranný kryt zařízení iPhone/iPod.
- V závislosti na obsahu zařízení iPhone/iPod může chvíli trvat, než začne přehrávání.
- Odpojte zařízení iPhone/iPod a připojte toto zařízení znovu.
- Používáte nepodporovaný typ zařízení iPhone/iPod. Nahlédněte do sekce “Kompatibilní modely zařízení iPhone/iPod” (strana 45) pro získání informací o podporovaných typech zařízení.

### Hlasitost vyzvánění zařízení iPhone nelze změnit.

- Změňte hlasitost vyzvánění pomocí ovládacích prvků na zařízení iPhone.

## Zařízení USB

### Používáte podporovaný typ zařízení USB?

- Připojíte-li nepodporované zařízení USB, může dojít k následujícím problémům. Nahlédněte do sekce “Kompatibilní zařízení USB” (strana 48) pro získání informací o podporovaných typech zařízení.
  - Zařízení USB nebylo rozpoznáno.
  - Názvy souborů nebo adresářů se na receiveru nezobrazují.
  - Nelze spustit přehrávání.
  - Zvuk přeskakuje.
  - Je slyšet hluk.
  - Výstupní zvuk je zkrácený.

### Je slyšet hluk, zvuk přeskakuje nebo je zkrácený.

- Vypněte receiver a připojte zařízení USB znovu, poté receiver zapněte.
- Samotná hudební data obsahují hluk nebo je zvuk zkrácený.

### Zařízení USB nelze připojit k portu (USB).

- Zařízení USB je připojeno obráceně. Připojte zařízení USB správným směrem.

### Delší dobu je zobrazeno “Reading” nebo dlouho trvá, než začne přehrávání.

- Proces načítání může zabrat delší dobu v následujících případech.
  - Na zařízení USB je mnoho adresářů nebo souborů.
  - Struktura souborů je příliš složitá.
  - Kapacita paměti je nadměrná.
  - Vnitřní paměť je fragmentovaná.Tudíž doporučujeme postupovat podle následujících pokynů.
  - Celkový počet adresářů na zařízení USB: 100 nebo méně (včetně kořenového adresáře “ROOT”)
  - Celkový počet souborů v adresáři: 100 nebo méně.

### Chybné zobrazení.

- Data uložená na zařízení USB mohla být poškozena.
- Kódy znaků, které mohou být na tomto receiveru zobrazeny jsou následující:
  - Velká písmena (A až Z)
  - Malá písmena (a až z)
  - Číslice (0 až 9)
  - Symboly ( ' < > \* + , - . / @ [ \ ] \_ ` )Ostatní znaky se nemusí zobrazovat správně.

### Zařízení USB nebylo rozpoznáno.

- Vypněte receiver, poté odpojte zařízení USB. Zapněte znovu receiver a znovu připojte zařízení USB.
- Připojte podporované zařízení USB (strana 48).
- Zařízení USB nepracuje správně. Nahlédněte do návodu k obsluze zařízení USB, abyste zjistili, jak tento problém řešit.

### Nelze spustit přehrávání.

- Vypněte receiver a připojte zařízení USB znovu, poté receiver zapněte.
- Připojte podporované zařízení USB (strana 48).
- Stiskněte  pro spuštění přehrávání.

### Audio soubor nelze přehrát.

- Soubory MP3 ve formátu MP3 PRO nelze přehrát.
- Audio soubor je vícestopý.
- Některé soubory ve formátu AAC se nemusí přehrávat správně.
- Soubory WMA ve formátu Windows Media Audio Lossless a Professional nelze přehrát.
- Zařízení USB naformátovaná jinými systémy souborů než FAT16 nebo FAT32 nejsou podporována.\*
- Používáte-li segmentované zařízení USB, lze přehrát pouze audio soubory na prvním segmentu.
- Přehrávání je možné až do osmé úrovně (včetně kořenového adresáře “ROOT”).

- Počet adresářů překročil 100 (včetně kořenového adresáře “ROOT”).
  - Počet souborů v adresáři překročil 100.
  - Soubory, které jsou zašifrované nebo chráněné heslem atd. nelze přehrávat.
- \* Tato jednotka podporuje formátování typu FAT16 a FAT 32, ale některá zařízení USB nemusejí všechny tyto formáty typu FAT podporovat.  
Pro více informací nahlédněte do návodu k obsluze každého zařízení USB nebo kontaktujte výrobce.

- Když “Ctrl for HDMI” je nastaveno na “OFF”, “BRAVIA” Sync nefunguje správně, i když je zařízení připojeno konektorem HDMI IN.
- Typy a počet zařízení, které lze ovládat pomocí “BRAVIA” Sync jsou vyhrazeny v normě HDMI CEC následovně.
  - Nahrávací zařízení (rekordér disků Blu-ray, DVD rekordér atd.): až 3 zařízení
  - Přehrávací zařízení (přehrávač disků Blu-ray, DVD přehrávač atd.): až 3 zařízení
  - Zařízení typu tuner: až 4 zařízení
  - Receiver AV (audio systém): až 1 zařízení

## Dálkové ovládání

### Dálkové ovládání nefunguje.

- Namiřte dálkové ovládání na čidlo dálkového ovládání na receiveru.
- Odstraňte všechny překážky na cestě mezi dálkovým ovládáním a receiverem.
- Vyměňte všechny baterie v dálkovém ovládání za nové, pokud jsou již skoro vybité.
- Ujistěte se, že jste na dálkovém ovládání vybrali správný vstup.
- Používáte-li naprogramované zařízení, které nebylo vyrobeno společností Sony, nemusí dálkové ovládání pracovat správně v závislosti na modelu a výrobci zařízení.

### Dálkové ovládání TV nelze používat pro ovládání připojeného zařízení při použití funkce ovládání HDMI.

- V závislosti na připojeném zařízení a TV je možné, že budete muset provést nastavení zařízení a TV. Nahlédněte do návodů k obsluze dodávaných s každým zařízením a TV.
- Změňte vstup receiveru na vstup HDMI připojený k zařízení.

## Ostatní

### Ovládání funkce HDMI nefunguje.

- Ověřte připojení HDMI (strana 23, 24).
- Ujistěte se, že “Ctrl for HDMI” je v nabídce HDMI Settings nastaveno na “ON”.
- Ujistěte se, že připojené zařízení je kompatibilní s funkcí ovládání HDMI.
- Zkontrolujte nastavení ovládání HDMI na připojeném zařízení. Nahlédněte do návodu k obsluze připojeného zařízení.

## Chybové zprávy

Dojde-li k chybě, objeví se zpráva na zobrazovacím panelu. Pomocí zprávy můžete ověřit stav systému. Pokud nějaký problém přetrvává, kontaktujte svého nejbližšího prodejce společnosti Sony.

### PROTECTOR

Do reproduktorů přitéká nestejněmýrný proud nebo je receiver zakrytý a větrací otvory jsou blokovány. Receiver se automaticky vypne po několika vteřinách. Zkontrolujte připojení reproduktorů a zapněte znovu proud energie.

## USB FAIL

Byl zjištěn nadproud ze zařízení v portu (USB). Receiver se automaticky vypne po několika vteřinách. Zkontrolujte zařízení iPhone/iPod nebo USB, poté jej odpojte a zapněte znovu přívod energie.

Pro ostatní zprávy nahlédněte do “Seznam zpráv po měření automatické kalibrace” (strana 40), “Seznam zpráv zařízení iPhone/iPod” (strana 47) a “Seznam zpráv zařízení USB” (strana 50).

## Vymazání paměti

### Odkazy na kapitoly

Pro vymazání	Podívejte se na
Všech uložených nastavení	strana 34
Uživatelsky nastavených zvukových polí	strana 58

## Specifikace

### SPECIFIKACE AUDIO VÝKONU

#### VÝSTUPNÍ VÝKON A CELKOVÉ HARMONICKÉ ZKRESLENÍ: (pouze pro USA model)

Při 8 ohmech zátěže, na obou kanálech, od 20 Hz - 20 000 Hz; jmenovitých 100 wattů na jeden kanál, minimální výkon RMS s harmonickým zkreslením nižším než 0,09 % z 250 miliwattů na jmenovitý výkon.

#### Secke zesilovače

USA model<sup>1)</sup>

Minimální výstupní výkon RMS  
(8 ohm, 20 Hz - 20 kHz, THD (celkové harmonické zkreslení) 0,09 %)

100 W + 100 W

Výstupní výkon v režimu stereo  
(8 ohm, 1 kHz, THD 1 %)

110 W + 110 W

Výstupní výkon v režimu surround<sup>2)</sup>  
(8 ohm, 1 kHz, THD 10 %)

150 W na kanál

Model pro Kanadu<sup>1)</sup>

Minimální výstupní výkon RMS  
(8 ohm, 20 Hz - 20 kHz, THD 0,09 %)

95 W + 95 W

Výstupní výkon v režimu stereo  
(8 ohm, 1 kHz, THD 1 %)

110 W + 110 W

Výstupní výkon v režimu surround<sup>2)</sup>  
(8 ohm, 1 kHz, THD 10 %)

150 W na kanál

Modely pro Evropu, Austrálii a Taiwan<sup>1)</sup>

Výstupní výkon v režimu stereo  
(8 ohm, 1 kHz, THD 1 %)

100 W + 100 W

Výstupní výkon v režimu surround<sup>2)</sup>  
(8 ohm, 1 kHz, THD 10 %)

140 W na kanál

<sup>1)</sup>Měřeno za následujících podmínek:

Oblast	Požadavky na výkon
USA, Kanada, Taiwan	120 V AC, 60 Hz
Evropa, Austrálie	230 V AC, 50 Hz

<sup>2)</sup>Referenční výstupní výkon pro přední, středové, surround, zadní surround a přední výškové reproduktory. V závislosti na nastavení zvukového pole a zdroji nemusí být k dispozici žádný výstup zvuku.

Frekvenční odezva

Analog 10 Hz – 70 kHz,  
+0,5 dB/-2 dB (při  
bypassu zvukového  
pole a ekvalizéru)

Vstup

Analogový Citlivost: 500 mV/  
50 kohm  
S/N<sup>3)</sup>: 96 dB  
(A, 500 mV<sup>4)</sup>)

Digitální (koaxiální)

Impedance: 75 ohm  
S/N: 100 dB  
(A, 20 kHz LPF)

Digitální (optický)

S/N: 100 dB  
(A, 20 kHz LPF)

Výstup (analogový)

AUDIO OUT Napětí: 500 mV/1 kohm  
SUBWOOFER Napětí: 2 V/1 kohm

Ekvalizér

Míra zesílení ±10 dB, krok 1 dB

<sup>3)</sup>INPUT SHORT (při bypassu zvukového pole a ekvalizéru).

<sup>4)</sup>Zatížená síť, úroveň vstupu.

## Sekce tuneru FM

Rozsah ladění 87,5 MHz – 108,0 MHz  
Drátová anténa pro příjem FM  
Anténní svorky 75 ohm, nesymetrické  
Zprostředkovácí frekvence 10,7 MHz

## Sekce tuneru AM

Rozsah ladění

Oblast	Stupnice ladění	
	krok 10 kHz	krok 9 kHz
USA, Kanada	530 kHz – 1 710 kHz	531 kHz – 1 710 kHz
Evropa, Austrálie, Taiwan	–	531 kHz – 1 602 kHz

Anténa Oblouková anténa  
Zprostředkovácí frekvence 450 kHz

## Sekce videa

Vstupy/Výstupy

Video: 1 Vp-p, 75 ohm  
COMPONENT VIDEO:  
Y: 1 Vp-p, 75 ohm  
PB: 0,7 Vp-p, 75 ohm  
PR: 0,7 Vp-p, 75 ohm  
80 MHz HD prostupnost

## Sekce zařízení iPhone/iPod

DC 5V 1,0 A MAX

## Sekce zařízení USB

Podporovaná rychlost přenosu (bit rate)\*

MP3 (MPEG 1  
Audio Layer-3):  
32 kbps – 320 kbps, VBR  
WMA: 48 kbps – 192 kbps  
AAC: 48 kbps – 320 kbps

\* Kompatibilita s veškerým  
kódovacím/zapisovacím  
softwarem, nahrávacími  
zařízeními a nahrávacími  
médii nemůže být  
zaručena.

Přenosová rychlost Plná rychlost

Podporované zařízení USB

Třída Mass Storage

Maximální proud 500 mA

## Obecné

Požadavky na výkon

Oblast	Požadavky na výkon
USA, Kanada, Taiwan	120 V AC, 60 Hz
Evropa, Austrálie	230 V AC, 50/60 Hz

Spotřeba energie (příkon)

240 W

Spotřeba energie (při pohotovostním režimu)

0,3 W (Když je "Ctrl for  
HDMI" nastaveno  
na "OFF")

Rozměry (šířka, výška, délka) (přibližně)

430 mm × 158 mm ×  
322,6 mm (17 in × 6 1/4  
in × 12 3/4 in) včetně  
vyčnívajících částí a  
ovládacích prvků

Hmotnost (přibližně) 8,5 kg (18 lb 12 oz)

Provedení a specifikace mohou být kdykoliv  
změněny bez předchozího upozornění.

V určitých deskách tištěných spojů se  
nepoužívají halogenové samozhášecí  
přísady.

# Rejstřík

## Čísla

- 2-kanál 54
- 5.1 kanál 19
- 7.1 kanál 19

## A

- A/V Sync 72, 78
- AM 51
- Audio nastavení 78
- Audio Out 73, 79
- Audio Settings 72
- Auto Standby 74
- Auto Tuning 51
- Automatický pohotovostní režim 79

## B

- Bass 72
- Basy 78
- BI-AMP 35, 65
- BRAVIA Sync  
příprava 59

## D

- Dálkové ovládání 13, 80
- DCAC (automatická kalibrace digitálního kina) 36
- Dělicí frekvence 70, 78
- Dolby Digital EX 57
- Dual Mono 73, 78

## E

- EQ Settings 72

## F

- FM 51

## G

- GUI (grafické uživatelské rozhraní) 41

## H

- HDMI Settings 73

## I

- iPhone/iPod 45, 90
- Input Assign 63
- INPUT MODE 62

## J

- Jednotka vzdálenosti 71, 78

## K

- Komprese dynamického rozsahu 71, 77
- Konvertování 31

## L

- LFE (efekt nízké frekvence) 11

## M

- Manual Setup 69
- Multi zone 65
- Muting 44

## N

- Nabídka 68, 76
- Nabídka nastavení 68
- Nabídka voleb 42
- Name Input 44, 53
- Nastavení automatické kalibrace 76
- Nastavení EQ 78
- Nastavení HDMI 79
- Nastavení reproduktorů 77
- Nastavení surround 78
- Nastavení systému 79
- Nastavení tuneru 78
- Nastavení úrovně 76

## O

- Ovládání HDMI 73

## P

- Pass Through 73, 79
- PlayStation 3 29
- Preset stations 52
- PROTECTOR 92
- Přednastavené kanály 80
- Přehrávač CD 32
- Přehrávač disků Blu-ray 27
- Přehrávač DVD 27
- Přehrávač Super Audio CD 32
- Přehrávání jedním dotykem 60
- Připojení  
antény 33  
audio zařízení 32  
iPhone/iPod 29  
reproduktory 21  
TV 23  
Video zařízení 24  
Zařízení USB 32
- Připojení dvou zesilovačů 65

## R

- RDS 53
- Recording 50
- Rekordér DVD 30
- Resetování 34
- Režim A.F.D. 54
- Režim filmu 54
- Režim FM 51, 78
- Režim hudby 55
- Rozhlasový tuner 51
- Rozmístění reproduktorů 69, 77
- Ruční ladění 51



## **S**

- SB Assign 69
- SOUND OPTIMIZER 58
- Speaker Settings 69
- SPEAKERS 36
- Surround Settings 71
- Synchronizace kina/režimu kina 62
- System Settings 74
- Systémové ovládání audia 61

## **T**

- Test Tone 70
- Testovací tón 76
- Treble 72
- Tuner kabelové TV 28
- TV 23
- Typ kalibrace 76

## **Ú**

- Úroveň efektu 71

## **V**

- VCR 30
- Video nastavení 79
- Videokamera 30
- Vstup 43
- Vymazat nastavení dálkového ovládání 85
  - paměť 34
  - zvukového pole 58
- Vypnutí systému 61
- Výběr kapitoly 62
- Výšky 78

## **Z**

- Zařízení USB 48
- Zobrazení informací na displeji 80
- Zobrazovací panel 10
- Zpráva
  - Automatická kalibrace 40
  - Chyba 92
- Zvukové pole 54







\* 4 2 6 6 4 9 7 1 1 \* (2)