



Trinitron Colour Television

Bedienungsanleitung _____ **DE**

Mode d'emploi _____ **FR**

Manuale di istruzioni _____ **IT**

Bedieningsinstructies _____ **NL**

KV-32FX65 B



STAATL. GEWERBEAUFSICHTSAMT STUTTGART

Zentrale Stelle für die Vollzugsunterstützung (ZSV)

Sony International (Europe) GmbH
Stuttgart Technology Center
Product Compliance Europe
Stuttgarter Straße 106
70736 Fellbach

Stuttgart, den 24.06.1998
Durchwahl: 1869-638
Aktenzeichen: ZSV 4677.21 Bm
Bearbeiter: Herr Böhm

Zulassungsschein Nr. BW/495/97/Rö

Gemäß § 10 der Röntgenverordnung vom 08.01.1987 (BGBl. I S. 114) wird die Zulassung der Bauart durch den Bauartzulassungsbescheid vom 11.07.1997 mit dem Nachtrag 1 vom 24.06.1998 für die nachfolgend aufgeführten Störstrahler bescheinigt:

Gegenstand	: Fernsehgerät
Firmenbezeichnung	: Sony Typ KV-32F... Typ KV-32FX60D Typ KV-32FS60D
Bildröhre	: Hersteller: Sony Corporation Typ : W76LLZ010X Hersteller: Bridgend U.K. Typ : W76LLZ060X
Betriebsbedingungen	: Hochspannung max. 32,0 kV Strahlstrom 2,2 mA
Hersteller (Produktionsstätte)	: 1. Sony Mega Produktions GmbH Stuttgarter Str. 106 70736 Fellbach Deutschland 2. Sony Manufacturing Company UK Pencoed Technology Centre Pencoed Technology Park Pencoed, Mid Glamorgan CF35 5HZ Great Britain 3. Sony Barcelona Plant Poliigon Ind. Can Mitjans s/n 08232 Viladecavalls, Barcelona Spain
Befristung	: bis 11.07.2007.



Kronenstr. 39, 70174 Stuttgart Postfach 101743, 70015 Stuttgart Telefon 0711/1869-0 Telefax 0711/1869-630

Blatt 2 zum Bescheid vom 24.06.1998
Zulassungsschein - Kennzeichen: BW/495/97/Rö
Für den Strahlenschutz wesentliche Merkmale:

1. Die Art und Qualität der Bildröhren,
2. die der Hochspannungserzeugung und -stabilisierung dienenden Bauelemente.

Auflagen:

1. Die Fernsehgeräte sind einer Stückprüfung daraufhin zu unterziehen ob sie bezüglich der für den Strahlenschutz wesentlichen Merkmal der Bauartzulassung entsprechen.
Die Prüfung muß umfassen:
 - a) Kontrolle der Hochspannung an jedem einzelnen Gerät,
 - b) Messung der Dosisleistung nach Festlegung im Bauartzulassungsbescheid.
2. Jedem Erwerber eines Fernsehgerätes ist ein Abdruck des Zulassungsscheins auszuhändigen, auf dem das Ergebnis der Stückprüfung (Maßgabe 1) bestätigt und die Hersteller Nummer angegeben sein muß.
3. Die Fernsehgeräte sind deutlich sichtbar und dauerhaft mit den Kennzeichen

BW/495/97/Rö

zu versehen, sowie mit einem Hinweis folgenden Mindestinhaltes:
"Die in diesem Gerät entstehende Röntgenstrahlung ist ausreichend abgeschirmt."

4. Jedem Fernsehgerät ist eine Betriebsanleitung beizufügen, in der insbesondere auf die dem Strahlenschutz dienenden Maßnahmen hingewiesen wird.

Hinweis für den Benutzer des Gerätes:

Unschonbare Eingriffe, insbesondere verändern der Hochspannung oder Auswechseln der Bildröhren können dazu führen, daß Röntgenstrahlung in erheblicher Stärke auftritt. Ein so verändertes Geräte entspricht nicht mehr dieser Zulassung und darf infolgedessen nicht mehr betrieben werden.
Die vor Ablauf der Frist in Verkehr gebrachten Geräte dürfen nach Ablauf der Frist weiter betrieben werden.



Böhm

Die geforderte Stückprüfung hat ergeben, daß die gemessene Ortsdosis-Leistung unter dem in Prüfungsschein Nr. 6.52-F 1420 der PTB genannten Wert von 0,2 µSv/h liegt.

Sicherheitsmaßnahmen

Alle Fernsehgeräte arbeiten mit sehr hohen Spannungen. Um Feuergefahr oder die Gefahr eines elektrischen Schlags zu vermeiden, beachten Sie bitte die folgenden Sicherheitsmaßnahmen.

Allgemeine Sicherheitshinweise

- Schützen Sie das Fernsehgerät vor Regen und sonstiger Feuchtigkeit.
- Nehmen Sie die hintere Abdeckung nicht ab.
- Überlassen Sie Wartungsarbeiten aus Sicherheitsgründen stets nur qualifiziertem Fachpersonal.

Sicherheitshinweise zur Aufstellung

- Stellen Sie das Fernsehgerät nicht an Orten auf, die Hitze, Feuchtigkeit oder übermäßig viel Staub ausgesetzt sind.
- Blockieren Sie die Lüftungsöffnungen nicht, und decken Sie sie nicht ab. Lassen Sie um das ganze Fernsehgerät für die Luftzufuhr mindestens 10 cm Platz.
- Stellen Sie das Fernsehgerät nicht an einem Ort auf, an dem es Erschütterungen ausgesetzt ist.
- Stellen Sie das Fernsehgerät auf einen stabilen Ständer, der für das Gewicht und die Abmessungen des Fernsehgeräts geeignet ist.

Sicherheitshinweise zum Betrieb

- Betreiben Sie das Fernsehgerät ausschließlich an 220 - 240 V Wechselstrom, 50 Hz.
- Benutzen Sie das Fernsehgerät nicht weiter, wenn Flüssigkeiten oder Fremdkörper über die Lüftungsöffnungen in das Gerät gelangt sind. Lassen Sie es umgehend überprüfen.
- Aus Umweltschutz- und Sicherheitsgründen empfiehlt es sich, das Fernsehgerät nicht im Bereitschaftsmodus zu lassen, wenn es nicht benutzt wird. Schalten Sie es am Netzschalter aus.
- Lösen Sie das Fernsehgerät nicht vom Stromnetz, indem Sie am Netzkabel ziehen. Ziehen Sie immer nur am Netzstecker.
- Ziehen Sie bei einem Gewitter den Netzstecker des Fernsehgeräts aus der Netzsteckdose, und lösen Sie das Antennenkabel. Andernfalls kann das Gerät durch einen Blitzschlag beschädigt werden.

Wartung

- Reinigen Sie den Fernsehschirm mit einem weichen, feuchten Tuch. Verwenden Sie keine Scheuermittel.
- Wenn sich Staub und Nikotin im Fernsehgerät ablagern, kann es im Gerät zu einem Wärmestau kommen. Langfristig stellt dies möglicherweise ein Sicherheitsrisiko dar, und die Lebensdauer des Fernsehgeräts kann verkürzt werden. Lassen Sie das Gerät deshalb etwa alle fünf Jahre warten.

Installation	
1. Überprüfen des mitgelieferten Zubehörs	4
2. Einlegen von Batterien in die Fernbedienung	4
3. Anschließen des Fernsehgeräts	5
4. Einschalten des Fernsehgeräts	6
5. Einstellen des Fernsehgeräts	7
6. Einstellen des Videokanals	7
Bedienung	
Die Tasten am Fernsehgerät	8
Die Tasten auf der Fernbedienung	9
NexTView	10
Videotext	12
Das Fernsehmenüsystem	14
Einstellen des Bildes	14
Einstellen des Tons	15
Das Menü „Sonderfunktionen“	16
Einstellen des Bildschirmformats	16
Ändern der Reihenfolge der Fernsehkanäle	17
Manuelles Einstellen des Fernsehgeräts	17
Eingeben eines Namens für einen Kanal	18
Überspringen von Programmpositionen	18
Das Menü „Zusatzfunktionen“	19
Einstellen der Bildrotation	20
Einstellen der Bildgeometrie für eine RGB-Quelle	20
Eingeben Ihres persönlichen Sicherheitscodes	21
Einstellen und Benennen der Eingangsquellen	21
Anschließen weiterer Geräte	
Anschließen weiterer Geräte an das Fernsehgerät	22
Weitere Informationen zum Anschließen von Geräten	23
Smartlink	23
Weitere Informationen	
Technische Daten	24
Kanalübersicht	24
Störungsbehebung	25

Installation

i In Schritt 1 - 6 wird erläutert, wie Sie das Fernsehgerät installieren und die Fernsehkanäle (Programme) einstellen können.

1. Überprüfen des mitgelieferten Zubehörs



Fernbedienung



Batterien

2. Einlegen von Batterien in die Fernbedienung

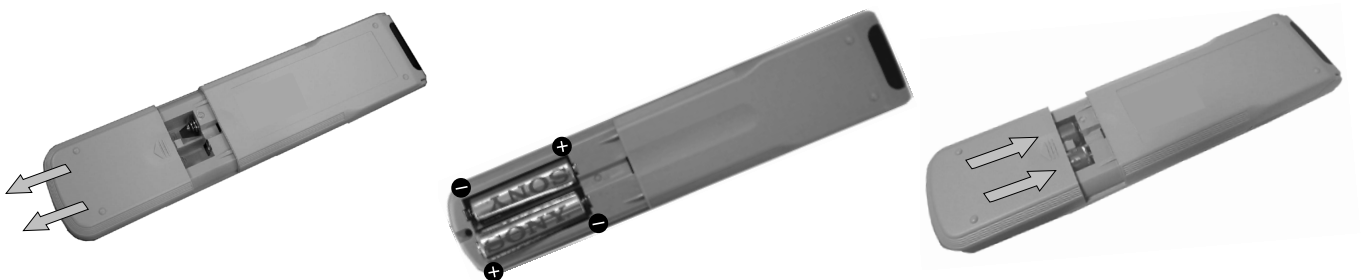

Die mitgelieferten Batterien polaritätsrichtig einlegen.
Entsorgen Sie verbrauchte Batterien bitte umweltgerecht.

3. Anschließen des Fernsehgeräts

Anschließen des Fernsehgeräts an die Antenne

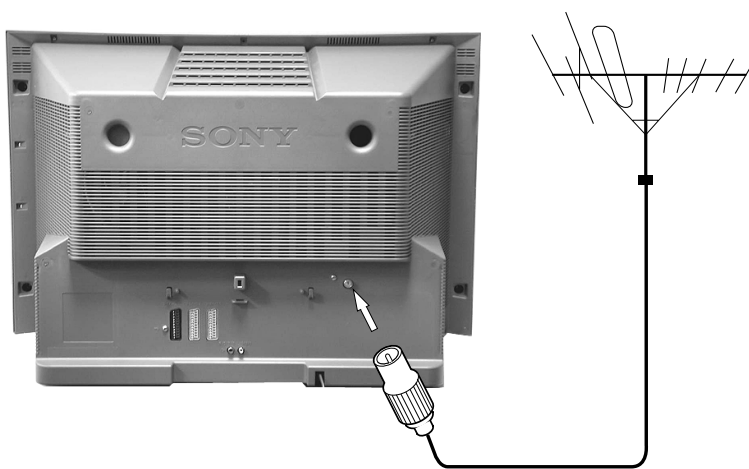

Wenn Sie das Fernsehgerät nicht mit einem Videorecorder verbinden wollen, schließen Sie das Antennenkabel wie auf der Abbildung links gezeigt an, und fahren Sie mit dem Abschnitt „4. Einschalten des Fernsehgeräts“ fort.

Wenn Sie das Fernsehgerät mit einem Videorecorder verbinden wollen, gehen Sie bitte wie im folgenden Abschnitt erläutert vor.

1. Schließen Sie Ihr Antennenkabel an die Buchse mit der Markierung  an der Rückseite des Fernsehgeräts an.

Anschließen des Geräts an eine Antenne und einen Videorecorder

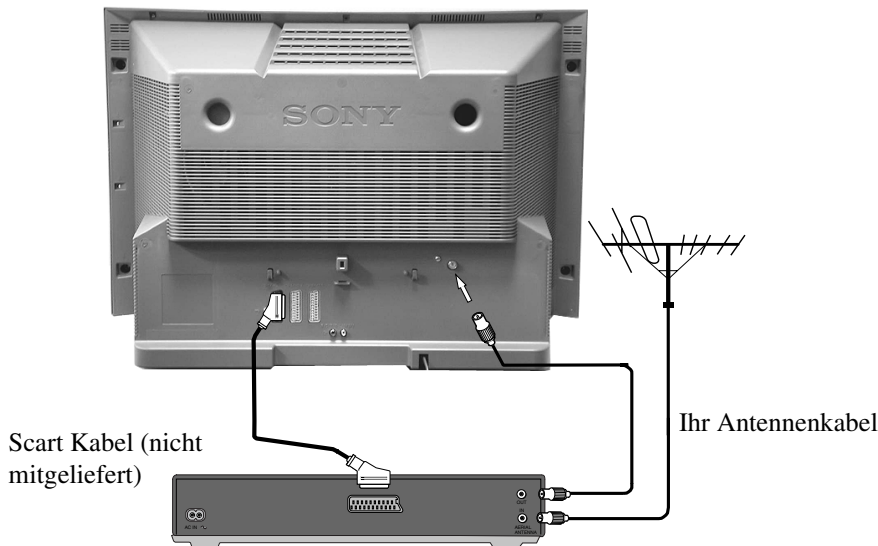

Ein Scart-Kabel ist nicht unbedingt erforderlich. Wenn Sie jedoch eins benutzen, verbessern sich dank dieser zusätzlichen Verbindung Bild- und Tonqualität bei der Wiedergabe.

1. Verbinden Sie Ihr Antennenkabel wie gezeigt mit dem Videorecorder.
2. Verbinden Sie wie auf der Abbildung gezeigt mit dem Antennenkabel des Videorecorders die Buchse RF OUT an der Rückseite des Videorecorders mit dem Antennenanschluß an der Rückseite des Fernsehgeräts.
3. Schliessen Sie das SCART-Kabel, wenn Sie es benötigen an die Buchse AV2 auf der Rückseite des Fernsehers an.
4. Verbinden Sie den Videorecorder mit dem Netzstrom, und schalten Sie ihn ein.
5. Legen Sie eine bespielte Kassette in den Videorecorder ein, und drücken Sie die Taste „PLAY“. Dadurch kann der Fernseher den Videokanal während der 'Programmsuche' empfangen und speichern, wie auf Seite 7.

4. Einschalten des Fernsehgeräts



1. Schließen Sie das Netzkabel des Fernsehgeräts an eine Netzsteckdose (220 - 240 V Wechselstrom, 50 Hz) an, und schalten Sie das Gerät ein.



2. Drücken Sie den Netzschalter (Ein/Aus) ① an der Vorderseite des Fernsehgeräts.



Wenn die Bereitschaftsanzeige an der Vorderseite des Fernsehgeräts leuchtet, drücken Sie die Taste TV I/O auf der Fernbedienung, um das Fernsehgerät einzuschalten. Es kann einige Momente dauern, bis das Bild auf dem Fernsehschirm erscheint.

5. Einstellen des Fernsehgeräts

Bevor Sie am Fernsehgerät die Sender einstellen können, müssen Sie Sprache und Land angeben.

1. Das Menü „Language/Country“ erscheint auf dem Fernsehschirm, und das Wort „English“ ist hervorgehoben.
2. Wählen Sie mit ▲ oder ▼ auf der Fernbedienung die gewünschte Sprache aus, und bestätigen Sie dann mit OK. Das Menü „Sprache/Land“ wird auf dem Fernsehschirm angezeigt, und das Wort „Aus“ ist hervorgehoben. Wählen Sie „Aus“, wenn Sie nicht wollen, daß die Kanäle in einer vorgegebenen Reihenfolge, beginnend mit Programmposition 1, gespeichert werden.
3. Wählen Sie mit ▲ oder ▼ das Land aus, in dem Sie das Fernsehgerät benutzen wollen, und bestätigen Sie dann mit OK.
4. Das Menü zum Automatischen Abspeichern der Sender erscheint in der ausgewählten Sprache auf dem Fernsehschirm. Bestätigen Sie mit der Taste OK.
5. Vergewissern Sie sich, daß das Fernsehgerät korrekt an die Antenne angeschlossen ist, und bestätigen Sie dann mit OK. Das Fernsehgerät beginnt nun automatisch, alle verfügbaren Kanäle zu suchen und zu speichern. Das kann einige Minuten dauern. Bitte warten Sie ab, und drücken Sie während des Vorgangs keine Tasten.
6. Sobald das Fernsehgerät alle verfügbaren Kanäle eingestellt hat, erscheint das Menü zum Ordnen der Programme auf dem Fernsehschirm. Auf diesem Menü können Sie die Programme in die Reihenfolge Ihrer Wahl bringen. Wenn Sie die Reihenfolge der Kanäle ändern wollen, drücken Sie die Taste ▲ oder ▼, bis der Kanal, den Sie verschieben wollen, auf dem Fernsehschirm erscheint, und drücken Sie dann ►. Wählen Sie mit der Taste ▲ oder ▼ die neue Programmnummer aus, unter der Sie den Kanal speichern wollen, und bestätigen Sie mit OK. Der ausgewählte Kanal rückt an die neue Programmposition, und die anderen Kanäle werden entsprechend verschoben. Gehen Sie wie in diesem Schritt erläutert vor, wenn Sie weitere Kanäle an eine andere Programmposition stellen wollen.
7. Blenden Sie mit der Taste MENU das Menü auf dem Fernsehschirm aus.
8. Mit den Tasten PROGR+/- oder den Zahlentasten können Sie jetzt die Fernsehkanäle anzeigen lassen.

Hinweis: Wenn Sie das automatische Abspeichern der Kanäle zwischendurch abbrechen wollen, drücken Sie OK.

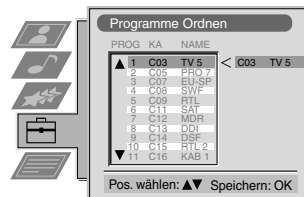
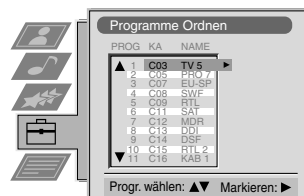
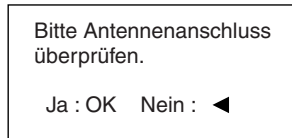
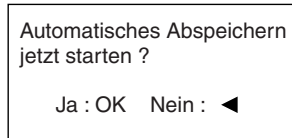
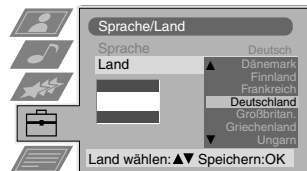
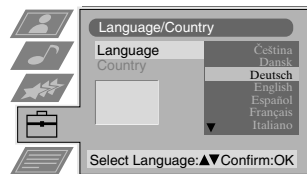

6. Einstellen des Videokanals

Wenn Sie einen Videorecorder an das Fernsehgerät angeschlossen haben, müssen Sie jetzt den Videokanal suchen.

1. Drücken Sie die Tasten PROGR+/- auf der Fernbedienung, bis das Videobild (d. h. das vom Videorecorder eingespeiste Bild) auf dem Fernsehschirm angezeigt wird.

Hinweis: Wenn Sie den Videokanal auf eine andere Programmposition legen wollen, schlagen Sie bitte unter „Ändern der Reihenfolge der Fernsehkanäle“ in dieser Bedienungsanleitung nach.

Bedienung

Die Tasten am Fernsehgerät



Drücken Sie auf die Klappe wie gezeigt.



Das Bedienteil wird sichtbar.

Videoeingangstaste.
Zum Auswählen der Eingangssignale vom Videorecorder usw.



Tasten **PROGR (+) oder (-).**
Zum Auswählen von Fernsehkanälen.

Lautstärketasten.
Zum Erhöhen (+) bzw. Verringern (-) der Lautstärke.

Hauptnormierungstaste
Drücken Sie diese Taste, wenn das Bild und der Klang auf die produktionsseitig vorgegebenen Normwerte zurückgesetzt werden soll.

Die Tasten auf der Fernbedienung

Stummschalten des Tons

Mit dieser Taste können Sie den Ton vom Fernsehgerät stummschalten. Wenn Sie die Taste erneut drücken, ist der Ton wieder zu hören.

Einblenden von Bildschirmanzeigen

Mit dieser Taste werden alle Bildschirmanzeigen eingeblendet. Wenn Sie die Taste erneut drücken, werden die Anzeigen wieder ausgeblendet. Im Videotextmodus können Sie damit die Indexseite (normalerweise Seite 100) einblenden.

Auswählen von Kanälen

Mit den Zahlentasten wählen Sie die Kanäle aus.

Bei zweistelligen Programmnummern, wie z. B. 23, drücken Sie zunächst **2** und dann die Tasten **2** und **3**.

Zurück zum Fernsehmodus

Mit dieser Taste wechseln Sie vom Videotext- oder Bereitschaftsmodus wieder zum normalen Betrieb.

Auswählen von Videotext

Mit dieser Taste schalten Sie den Videotext ein oder aus.

Anzeigen des Bildmenüs

Wenn Sie diese Taste drücken, können Sie die Bildeinstellungen ändern. Mit der Taste **OK** blenden Sie die Anzeige aus.

Anzeigen des Tonmenüs

Wenn Sie diese Taste drücken, können Sie die Toneinstellungen ändern. Mit der Taste **OK** blenden Sie die Anzeige aus.

Einstellen der Lautstärke des Fernsehgeräts

Mit diesen Tasten stellen Sie die Lautstärke des Fernsehgeräts ein.

Vorübergehendes Ausschalten des Fernsehgeräts

Mit dieser Taste schalten Sie das Fernsehgerät vorübergehend aus (d. h. in den Bereitschaftsmodus). Danach können Sie es mit dieser Taste aus dem Bereitschaftsmodus wieder einschalten. *Um Energie zu sparen, empfiehlt es sich, das Fernsehgerät ganz auszuschalten, wenn es nicht benutzt wird. HINWEIS: Wenn 15 - 30 Minuten lang kein Fernsehsignal eingeht und keine Taste gedrückt wird, schaltet das Fernsehgerät automatisch in den Bereitschaftsmodus.*

Auswählen des Eingangssignals oder Anhalten von Videotext

Wählen Sie das Eingangssignal von den Fernsehbuchsen aus (siehe „Anschließen weiterer Geräte“). Im Videotextmodus können Sie mit dieser Taste die angezeigte Seite anhalten. Wenn Sie die Taste erneut drücken, wird die Funktion ausgeschaltet.

Zurückschalten zum vorhergehenden Kanal

Mit dieser Taste wechseln Sie zurück zu dem Kanal, den Sie zuvor eingestellt hatten. Hinweis: Dies ist nur innerhalb von 5 Sekunden nach Wechseln des Kanals möglich.

Aufrufen des Menüs

Mit dieser Taste rufen Sie das Menüsystem auf. Wenn Sie die Taste erneut drücken, wird das Menü auf dem Fernsehschirm wieder ausgeblendet.

Auswählen von Menüoptionen

Wählen Sie mit der Taste **OK** und den Pfeiltasten die Optionen im Menüsystem dieses Fernsehgeräts aus.

Auswählen der elektronischen Programmführung

Mit dieser Taste schalten Sie die elektronische Programmführung ein oder aus.

Wechseln des Bildschirmformats

Drücken Sie die Taste **nieder** um das Bildschirmformat zu ändern. Für weitere Einzelheiten siehe „Ändern des Bildschirmformats“.

Videotexttasten

Näheres dazu finden Sie unter „Videotext“ in dieser Bedienungsanleitung.

Auswählen von Kanälen

Mit diesen Tasten wählen Sie die Kanäle aus.



NexTView*

***falls Service zur Verfügung steht**



NexTView ist eine elektronische Programmführung, mit Programminformation über die Sender Ihres NexTView-Anbieters von bis zu einer Woche*.

*Falls die Datenmenge die Speicherkapazität von NexTView überschreitet, wird die Zeitspanne entsprechend verkürzt.

Bei der Informationssuche können Sie nach Sparte (z.B. Sport, Kunst), Tag oder Zeit (z.B. Sendungen zwischen 19 und 20 Uhr) vorgehen. Haben Sie ein Programm aus-gewählt, können Sie bei laufender Sendung direkt umschalten, bei zukünftigen Sendungen sich erinnern lassen oder Ihren Videorecorder mit Smartlink programmieren.



Der NexTView-Anbieter ist für den Inhalt der Programmführung verantwortlich. Ihr Fernsehgerät sorgt für die eigentliche Umgebung, d.h. die Menüstruktur und für die Navigation, falls der Anbieter keine hat. Im folgenden wird die Sony-Navigation beschrieben. Die Bedienung Ihres Anbieters entspricht aber grundsätzlich der Sony Navigation.

Als erstes müssen Sie einen Sender einstellen, der NexTView unterstützt. Ist dies der Fall, wird nach kurzer Zeit wenn alle Daten vorhanden sind „NexTView“ eingeblendet. Wenn Sie später das Programm wechseln, bleibt Ihnen dieser NexTView-Service trotzdem erhalten.

Bedienung der Sony Navigation

- 1 Mit NexTView ein- und ausschalten.
- 2 Den Joystick wie folgt verwenden:
 - Bewegen innerhalb einer Spalte: Mit ▼ oder ▲
 - Nach links zu den Spalten Zeit und Datum: Mit ◀
 - Nach rechts zu der Symbol-Spalte: Mit ▶
 - Bestätigen einer Wahl oder Eingabe: Mit OK
- a Befinden Sie sich in den Spalten Datum, Zeit oder Symbole (Sparte), ändert sich nun entsprechend die Programmübersicht.
- b Befinden Sie sich in der Programmübersicht (Mitte), schalten Sie mit OK bei einem laufenden Programm direkt um und haben NexTView somit verlassen. Bei einem zukünftigen Programm wird das Infomenü eingeblendet (siehe auch Verwenden des Infomenüs)



Die Symbol-Spalte

volle Programmauswahl

Persönliche Auswahl

Informative Sendungen

Spielfilme

Sport



Unterhaltung



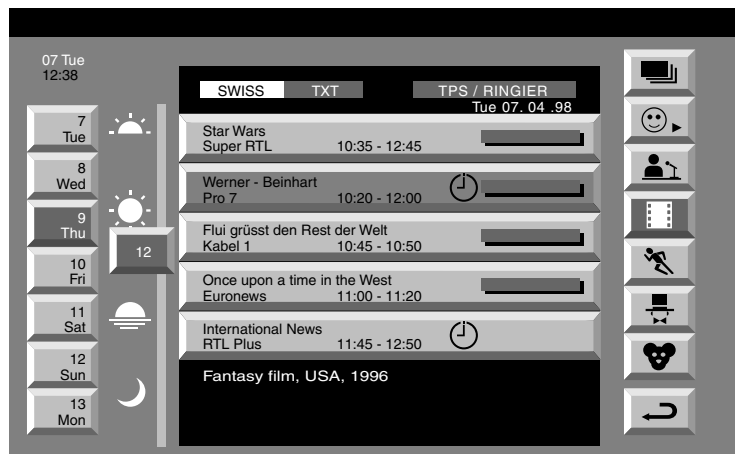





Kindersendungen

zurück zum vorigen Menü





Ihre individuelle Themenauswahl

 Falls Sie  einstellen, sucht NexTView in allen Sparten nach Informationen. Mit  können Sie die Suche auf Ihre persönlichen Wunschsparten einschränken und damit konkreter suchen.

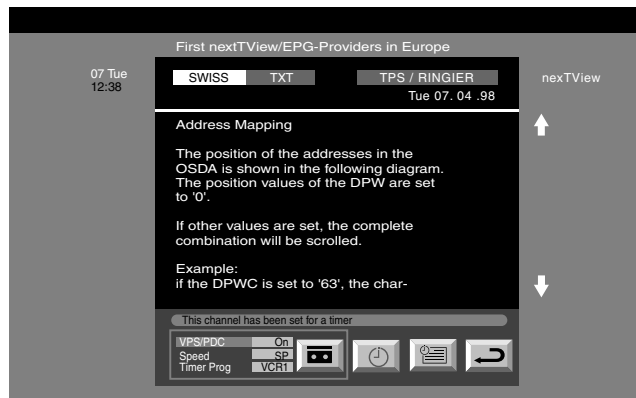
1. Mit  oder   wählen. Mit  bestätigen.
Das Menü Individuelle Themenauswahl wird eingeblendet.
2. Mit  oder  die gewünschte Sparte markieren. Mit OK abspeichern. Schritt 2 für die anderen Sparten wiederholen.
3. Mit   wählen und OK drücken, in das vorherige Menü zurückzukommen.



Verwenden des Info-Menüs

1. Mit  oder  in der Spalte Programmübersicht die gewünschte Sendung auswählen. Mit OK bestätigen.
Das Info-Menü erscheint im Bildschirm

Aufnahme einer Sendung

(nur möglich bei angeschlossenem Videorecorder mit Smartlink)

2. Mit  wählen und mit OK bestätigen.
Die Information wird an den Videorecorder weitergeleitet.

Einstellen Ihres Videorecorders

3. Mehrmals auf  gehen, bis VPS/PDC markiert ist.

 Bei eingeschalteter Funktion wird durch das VPS-Signal garantiert, daß auch bei Programmänderungen die vollständige Sendung aufgenommen wird.

- Mit OK Ein oder Aus wählen.

4. Mit  Laufzeit wählen.

 Bei der Aufnahmegeschwindigkeit können Sie wählen zwischen SP für standard play oder LP für longplay. LP bedeutet halbe Aufnahmegeschwindigkeit und damit doppelte Laufzeit im Vergleich zu SP. Allerdings kann bei LP die Aufnahmequalität leiden.



- Mit OK SP oder LP wählen.

5. Mit  Videorecorder wählen.

 Wählen Sie hier mit welchem der angeschlossenen Smartlink-Videorecordern Sie aufnehmen möchten.

- Mit OK VCR1 oder 2 wählen.





Verlassen des Menüs

6. Mit   wählen und mit OK bestätigen.
Sie sind zurück im Hauptmenü.

Videotext

Die meisten Fernsehsender senden Videotext-Informationen. Auf der Indexseite des Videotext-Service (normalerweise Seite 100) finden Sie Erläuterungen dazu, wie Sie den Service verwenden können. Wählen Sie einen Sender mit einem starken Signal. Andernfalls kann es bei Videotext zu Störungen kommen.

Ein- und Ausschalten von Videotext



1. Den Sender wählen, auf dem der gewünschte Videotext-Service ausgestrahlt wird.
2.  einmal drücken, um Videotext einzuschalten.
3.  zweimal drücken, um in den Mix-Modus zu kommen.
4.  oder ein drittes Mal  drücken, um den Videotext auszuschalten.

Auswählen einer Videotextseite

Geben Sie mit den Zahlentasten auf der Fernbedienung drei Ziffern für die Seitenzahl ein. Wenn Sie einen Fehler gemacht haben, geben Sie einfach drei beliebige Ziffern ein, und geben Sie anschließend die korrekte Seitenzahl ein.

Weitere Videotextfunktionen

Auswählen der nächsten oder vorhergehenden Seite

Wählen Sie mit der Taste  oder  auf der Fernbedienung die vorhergehende bzw. die nächste Seite aus.



Anhalten einer Videotextseite

Drücken Sie die Taste , damit die Seite nicht gewechselt wird. Drücken Sie die Taste erneut, um die Funktion auszuschalten.

Aufrufen der Indexseite

Rufen Sie mit  die Indexseite (normalerweise Seite 100) auf.



Auswählen einer Unterseite

Eine Videotextseite kann aus mehreren untergeordneten Seiten (Unterseiten) bestehen. In diesem Fall erscheint eine Informationszeile mit der Anzahl der Unterseiten. Wählen Sie die Unterseite, indem Sie auf  oder  drücken.

Zugriff auf bestimmte Seiten über Farbtasten (TOPtext)

Diese Funktion steht nur zur Verfügung, wenn der Fernsehsender TOPtext-Signale ausstrahlt. Wenn am unteren Bildschirmrand das farbcodierte Menü angezeigt wird, drücken Sie eine Farbtaste (grün, rot, gelb oder blau) auf der Fernbedienung, um auf die entsprechende Seite zuzugreifen.

Die Funktion „Page Catching“

1. Wählen Sie mit den Zahlentasten auf der Fernbedienung eine Videotextseite mit einer Seitenübersicht, z. B. die Indexseite.
2. Drücken Sie OK.
3. Wählen Sie mit  oder  die Seitenzahl der gewünschten Seite aus, und drücken Sie OK. Nach ein paar Sekunden wird die gewünschte Seite angezeigt.

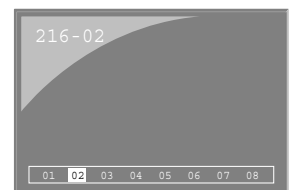
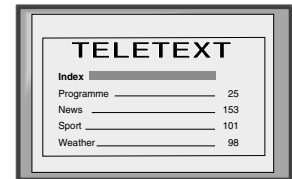
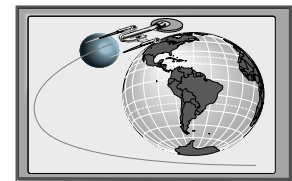

Videotext

Das Videotextmenü

1. Um das Menü auf den Bildschirm zu bekommen, ist erst der Videotext zu aktivieren. Dann drücken Sie die Taste MENU auf der Fernbedienung.
2. Wählen Sie mit ▲ oder ▼ die gewünschte Option aus, und rufen Sie dann mit ► das entsprechende Untermenü auf.
3. Um das Videotextmenü wieder auszublenden, drücken Sie nochmals die Taste MENU.

Oben/Unten/Ganz

Mit diesem Untermenü können Sie sich einzelne Teile einer Videotextseite vergrößert anzeigen lassen. Mit ▲ lassen Sie die obere Hälfte der Seite vergrößert anzeigen, mit ▼ die untere. Wenn wieder die gesamte Seite in normaler Größe angezeigt werden soll, drücken Sie OK. Mit ◀ rufen Sie wieder das Videotextmenü auf.



Oben: ▲ Unten: ▼ Ganz: OK

Aktuell

Nach Auswahl dieser Funktion können Sie fernsehen, während Sie auf die Anzeige einer Videotextseite warten..

1. Taste [Menu] auf der Fernbedienung zweimal drücken, um nur Videotext angezeigt zu bekommen.
2. MENU-Taste drücken damit das Menü für Videotext eingeblendet wird.
3. Mit ▲ oder ▼ unterlegtes auswählen und mit ► die Auswahl übernehmen.
4. Das momentane Programm wird angezeigt. Sobald die Videotext-Seite gefunden wurde, erscheint linksoben ein blaues [Menu] Symbol.
5. Zum Betrachten der Seite die [Menu] Taste auf der Fernbedienung drücken.

Aufdecken

Manche Videotext-Seiten enthalten verborgene Informationen, wie z.B Antworten auf ein Quiz, die Sie aufdecken können.

1. Im Videotext-Betrieb die MENU-Taste der Fernbedienung drücken, damit das Videotext-Menü eingeblendet wird.
2. Mit ▲ oder ▼ unterlegtes auswählen und mit ► übernehmen. Die versteckte Information wird auf dem Bildschirm angezeigt.

Alarmseite*

* falls Service zur Verfügung steht

Sie können zeitverknüpfte Seiten (z.B. Alarmseite) aufrufen.

1. Im Videotext-Betrieb die MENU-Taste der Fernbedienung drücken um Zugriff auf das Videotext-Menü zu erhalten.
2. Mit ▲ oder ▼ einwählen und mit ► bestätigen. Es erscheint das Untermenü der Alarmseite.
3. Mit den Zahlentasten der Fernbedienung die gewünschte Seitenzahl eingeben.
4. Mit den Zahlentasten der Fernbedienung die gewünschte Zeit eingeben.
5. Zur Übernahme der Daten, die OK-Taste drücken. Der Videotext-Betrieb wird verlassen und die Zeit wird linksoben eingeblendet. Zum gewählten Zeitpunkt wird die Seite eingeblendet.



Seitenübersicht*

* steht nur zur Verfügung wenn der Fernsehsender TopText ausstrahlt.

In diesem Menü werden die Top-Text-Seiten in zwei Spalten geteilt. Die erste Spalte zeigt die Blöcke und die zweite die Gruppen.



1. Wählen Sie mit ◀ oder ► die erste oder zweite Spalte aus.
2. Wählen Sie mit ▲ oder ▼ die zutreffende Gruppe von Seiten oder Block aus.
3. Drücken Sie die OK-Taste um die gewählten Seiten angezeigt zu bekommen.

Das Fernsehmenüsystem

Das Fernsehgerät verfügt über ein Menüsystem, das aus einer Reihe benutzerfreundlicher Bildschirmanzeigen und Menüs besteht. Anhand dieser Anzeigen und Menüs können Sie Bild und Ton einstellen, das Bildschirmformat für das Fernsehgerät auswählen, die Reihenfolge der Fernsehkanäle ändern usw.

Einstellen von Bild und Ton

Bild und Ton sind bereits ab Werk eingestellt. Sie können beide Einstellungen jedoch verändern.

1. Rufen Sie mit der Taste MENU auf der Fernbedienung das Menü auf dem Fernsehschirm auf.
2. Wählen Sie mit den Tasten ▲ oder ▼ die Option  für die Bildeinstellungen oder  für die Toneinstellungen, und wechseln Sie dann mit ► zu „Bild-Einstellung“ oder zu „Ton-Einstellungen“.
3. Wählen Sie auf dem Bildschirm mit ▲ oder ▼ die Option, die Sie einstellen wollen, und bestätigen Sie die Auswahl mit ►. Eine Beschreibung der Menüoptionen und ihrer Funktionen finden Sie in der Tabelle unten.
4. Stellen Sie mit den Tasten ▲, ▼, ► oder ◀ die ausgewählte Option ein.
5. Wenn die Option eingestellt ist, speichern Sie mit der Taste OK die neue Einstellung.
6. Gehen Sie wie in Schritt 3 bis 5 erläutert vor, um weitere Optionen einzustellen.
7. Blenden Sie mit der Taste MENU das Menü auf dem Fernsehschirm aus.

Einstellen des Bildes

Funktion	Optionen/Bedienung
Bild-Modus	▼ Live (für Live-Sendungen) Anwender (für individuelle Einstellungen) ▲ Film (für Spielfilme)
Kontrast	Weicher ◀ ▶ Härter
Helligkeit*	Dunkler ◀ ▶ Heller
Farbe*	Schwächer ◀ ▶ Intensiver
Bildschärfe*	Weicher ◀ ▶ Schärfer

* Nur falls im Bild-Modus Anwender eingestellt ist
 ** Nur bei NTSC Farbsignal (z.B. US Videobänder)

Normwerte	Setzt das Bild auf die werkseitigen Einstellungen zurück.	
AI (Künstliche Intelligenz) ▼	Ein:	Automatische Optimierung des Kontrasts entsprechend dem Fernsehsignal.
	▲ Aus:	Normal.
Rauschminderung ▼	Ein:	Reduziert das Bildrauschen bei einem schwachen Bildsignal.
	▲ Aus:	Normal.
Digital-Modus ▼	Normal:	Grund-100Hz- Bildqualität.
	Digital +:	Verbesserte Bildauflösung für Rollbalken.
	▲ Extra:	Beste Bildauflösung erzeugt flimmerfreie Bilder.
Farbton ▼	Warm:	Gibt dem Bild einen wärmeren Ton.
	Normal:	Normal.
	▲ Kühl:	Gibt dem Bild einen kühleren Ton.

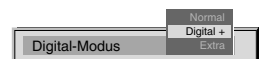
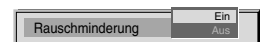

Einstellen des Tons

Funktion	Optionen/Bedienung
----------	--------------------

Equalizer-Modus	▼ Anwender Vocal Jazz Rock Pop
	▲ Linear (feste Einstellung, kann nicht verändert werden)

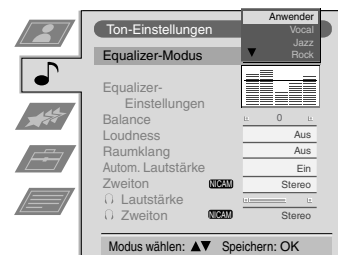

Equalizer-Einstellungen	Sie können den unter „Equalizer-Modus“ eingestellten Modus verändern, indem Sie die 5 ausgewählten Frequenzbereiche verstärken oder beschränken. Wählen Sie dazu mit ◀ oder ▶ den Frequenzbereich, und stellen Sie ihn dann mit ▼ oder ▲ ein. Drücken Sie dann die Taste OK, um die neue Einstellung zu speichern.
-------------------------	--



Wenn Sie die neue Einstellung speichern wollen, müssen Sie als Equalizer-Modus, „Anwender“ einstellen. In diesem Modus wird die Einstellung dauerhaft gespeichert. In allen anderen Modi (Vocal, Jazz, Rock, Pop) gilt die Einstellung nur bis zum nächsten Moduswechsel.

Balance	◀ Mehr links ▶ Mehr rechts
Loudness	▼ Aus: Normal ▲ Ein: Für Musiksendungen
Raumklang	▼ Aus: Normal ▲ Ein: Spezieller akustischer Effekt
Automatische Lautstärke	▼ Ein: Die Lautstärke der Fernsehkanäle bleibt unabhängig vom Sendesignal gleich (d. h. sie wird zum Beispiel bei Werbung nicht lauter). ▲ Aus: Die Lautstärke ändert sich je nach Sendesignal.

Zweiton	Bei einer Sendung in Zweikanalton: ▼ A für Kanal 1 ▲ B für Kanal 2
	Bei einer Sendung in Stereoton: ▼ Mono ▲ Stereo



Bei einer Stereosendung im NICAM-Format wird kurz NICAM auf dem Bildschirm eingeblendet.

Kopfhörer	Verändert die Kopfhörerlautstärke. Damit kann auch die Lautstärke, der über die rückseitigen Cinch-Buchsen angeschlossenen Geräte verändert werden.
🔊 Lautstärke	

🔊 Zweiton	Bei einer Sendung in Zweikanalton: ▼ A für Kanal 1 ▲ B für Kanal 2
-----------	--

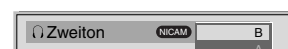
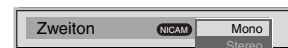
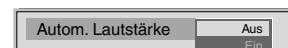
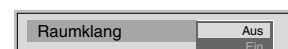
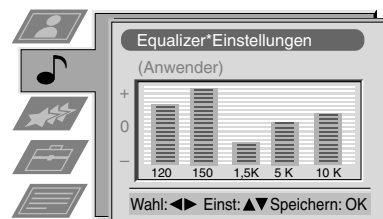

Das Menü „Sonderfunktionen“

1. Rufen Sie mit der Taste MENU auf der Fernbedienung das Menü auf dem Fernsehschirm auf.
2. Wählen Sie mit ▲ oder ▼ das Menü ★ „Sonderfunktionen“ aus, und wechseln Sie dann mit der Taste ► in das Menü.
3. Wählen Sie mit der Taste ▲ oder ▼ die gewünschte Option aus, und bestätigen Sie mit ►. Eine Beschreibung der Menüoptionen und ihrer Funktionen finden Sie in der Tabelle unten.
4. Stellen Sie mit ▲, ▼, ► oder ◀ den gewünschten Wert ein.
5. Bestätigen Sie die Einstellung mit OK.
6. Gehen Sie wie in Schritt 3 bis 5 erläutert vor, wenn Sie weitere Optionen einstellen wollen.
7. Blenden Sie mit der Taste MENU das Menü auf dem Fernsehschirm aus.

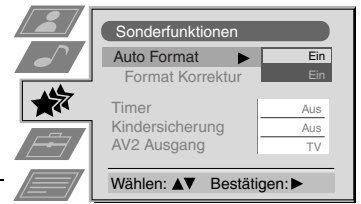

Optionen	Bedienung
Auto-Format*	▼ Aus: Bildformat wird nicht automatisch angepaßt. *nur bei Antennensignal ▲ Ein: Das Gerät paßt die Bildgröße automatisch an, so daß keine dunklen Ränder auf dem Fernsehschirm erscheinen (siehe Abbildung).
Format-Korrektur*	▼ Aus: 4:3/14:9 ist immer ausgewählt. (*nur wenn Auto-Format auf „Ein“) ▲ Ein: Bei 4:3/14:9-Sendungen wird automatisch der Modus Smart auf „Ein“
Timer	Sie können eine Zeitspanne auswählen, nach der das Gerät in den Bereitschaftsmodus schaltet. ▼ Aus ▲ 90 Min.
Kindersicherung	▼ Aus: Normal ▲ Ein: Dieses Merkmal schaltet die Bedienelemente am Fernseher ab, wenn dieser sich im Standby-Modus befindet. Es ist dann nur möglich das Gerät über eine Taste der Fernbedienung einzuschalten.
AV2 Ausgang	▼ TV Audio/Videosignal von der Antenne ▲ AV1 Audio/Videosignal von Euro-AV-Buchse (Scart-Buchse) 1 ▲ AV2 Audio/Videosignal von Euro-AV-Buchse (Scart-Buchse) 2 ▲ AV3 Audio/Videosignal von Euro-AV-Buchse (Scart-Buchse) 3 ▲ AV4 Audio/Videosignal von den Anschlüssen vorn am Gerät

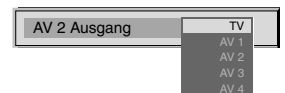
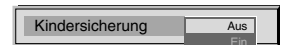
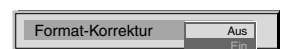

Einstellen des Bildschirmformats

Mit dieser Funktion können Sie die Größe des Bildes auf dem Fernsehschirm ändern.

Drücken Sie mehrmals die Taste  auf der Fernbedienung, oder drücken Sie die Taste ▲ oder ▼, um eines der folgenden Formate auszuwählen, und bestätigen Sie Ihre Auswahl mit OK:

- Breitbild Format für 16:9-Sendungen
- Vergrößern Breitbildformat für Spielfilme im Letterbox-Format
- 14:9 Kompromiß zwischen 4:3- und 16:9-Format
- 4:3 Normales 4:3-Bild, gesamtes Bild wird angezeigt
- Smart Simulation eines Breitbildeffekts bei 4:3-Sendungen

In den Modi Smart, Vergrößern und 14:9 wird am oberen und unteren Bildrand ein Streifen abgeschnitten. Stellen Sie mit ▲ oder ▼ die Position des Bildes am Bildschirm ein (z. B. für die Anzeige von Untertiteln), und bestätigen Sie dann mit OK.

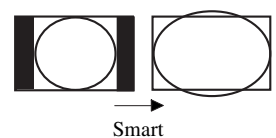
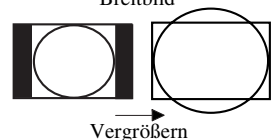
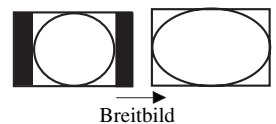

Ändern der Reihenfolge der Fernsehkanäle

 Nachdem die Sender im Fernsehgerät abgespeichert wurden, können Sie in diesem Menü die Reihenfolge der Sender ändern, d. h. Sender anderen Programmplätzen zuordnen.

1. Rufen Sie mit der Taste MENU auf der Fernbedienung das Menü auf dem Fernsehschirm auf.
2. Wählen Sie mit ▼ das Symbol  auf dem Menübildschirm, und wechseln Sie dann mit ► in das Menü „Grundeinstellungen“.
3. Wählen Sie mit ▼ die Option „Programme Ordnen“, und wechseln Sie dann mit ► in das Menü „Programme Ordnen“.
4. Wählen Sie mit ▲ oder ▼ einen Kanal (Sender) aus, den Sie verschieben wollen, und bestätigen Sie mit ►.
5. Wählen Sie für den ausgewählten Kanal mit ▲ oder ▼ die neue Programmposition aus (z. B. PROG 4), und bestätigen Sie dann mit OK. Der ausgewählte Kanal wird nun an die neue Programmposition gestellt, und die anderen Kanäle werden entsprechend verschoben.
6. Gehen Sie wie in Schritt 4 und 5 erläutert vor, wenn Sie die Position weiterer Kanäle ändern möchten
7. Blenden Sie mit der Taste MENU das Menü auf dem Fernsehschirm aus.

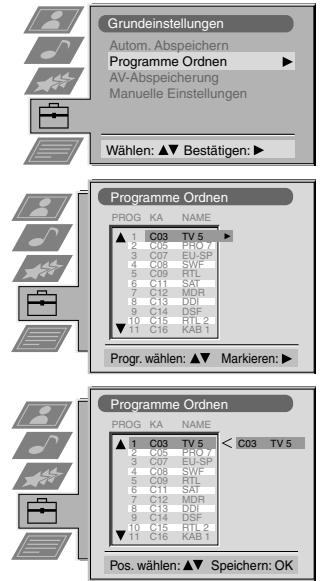

Manuelles Einstellen des Fernsehgeräts

 Sie haben das Fernsehgerät anhand der Anweisungen am Anfang dieser Anleitung bereits automatisch eingestellt. Sie können diesen Vorgang jedoch auch manuell ausführen und immer einen Kanal nach dem anderen im Fernsehgerät speichern.

1. Rufen Sie mit der Taste MENU auf der Fernbedienung das Menü auf dem Fernsehschirm auf.
2. Wählen Sie mit ▼ das Symbol  auf dem Menübildschirm, und wechseln Sie dann mit ► in das Menü „Grundeinstellungen“.
3. Wählen Sie mit ▼ die Option „Manuelle Einstellungen“ auf dem Menübildschirm, und wechseln Sie dann mit ► in das Menü „Manuelle Einstellungen“.
4. Wählen Sie mit ▼ die Option „Manuell Abspeichern“ auf dem Menübildschirm, und wechseln Sie dann mit ► in das Menü „Manuell Abspeichern“.
5. Wählen Sie mit ▲ oder ▼ eine Programmnummer für den Kanal (z. Z. PROGR 1 für die ARD), und heben Sie dann mit ► die Spalte „AUSL“ hervor.
6. Wählen Sie mit ▲ die Option „AUSL“, und heben Sie dann mit ► die Spalte „NORM“ hervor.
7. Wählen Sie mit ▲ oder ▼ das Fernsehsystem (B/G für westeuropäische Länder oder D/K für osteuropäische Länder) oder „EXT“ für eine Videoeingangsquelle (AV1, AV2, ...) aus, und bestätigen Sie dann mit ►.
8. Wählen Sie mit ▲ oder ▼ die Option „C“ für terrestrische (normale) Kanäle, „S“ für Kabelkanäle oder „F“ für die direkte Frequenzeingabe, und bestätigen Sie dann mit ►.
9. Wählen Sie mit den Zahlentasten auf der Fernbedienung erst die erste Stelle und dann die zweite Stelle von „KA“ (Kanal) aus. oder Suchen Sie mit ▼ nach dem nächsten verfügbaren Kanal.
10. Wenn der betreffende Kanal nicht unter der ausgewählten Programmnummer gespeichert werden soll, suchen Sie mit ▲ oder ▼ weiter nach dem gewünschten Kanal.
11. Wenn dieser Kanal gespeichert werden soll, drücken Sie die Taste OK.
12. Weitere Kanäle können Sie wie in Schritt 5 bis 11 erläutert speichern. Blenden Sie dann mit MENU das Menü auf dem Fernsehschirm aus.

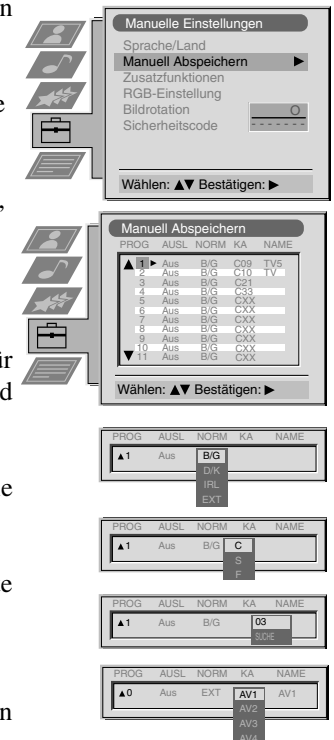

Das Fernsehmenüsystem

Eingeben eines Namens für einen Kanal

 Die Namen der Kanäle werden in der Regel automatisch aus dem Videotext übernommen, falls vorhanden. Sie können aber auch einen Namen für einen Kanal oder eine Videoeingangsquelle eingeben und dafür bis zu fünf Zeichen (Buchstaben oder Zahlen) verwenden.

1. Rufen Sie mit der Taste MENU auf der Fernbedienung das Menü auf dem Fernsehschirm auf.
2. Wählen Sie mit ▼ das Symbol  auf dem Menübildschirm, und wechseln Sie dann mit ► in das Menü „Grundeinstellungen“.
3. Wählen Sie mit ▼ die Option „Manuelle Einstellungen“, und wechseln Sie dann mit ► in das Menü „Manuelle Einstellungen“.
4. Wählen Sie mit ▼ die Option „Manuell Abspeichern“, und wechseln Sie dann mit ► in das Menü „Manuell Abspeichern“.
5. Wählen Sie mit ▲ oder ▼ den Kanal, dem Sie einen Namen geben wollen.
6. Drücken Sie so oft ►, bis die erste Stelle der Spalte „NAME“ hervorgehoben ist.
7. Wählen Sie mit ▲ oder ▼ einen Buchstaben oder eine Zahl („-“ für eine Leerstelle), und bestätigen Sie mit ►. Wählen Sie die restlichen vier Zeichen genauso aus.
8. Wenn Sie alle Zeichen eingegeben haben, drücken Sie die Taste OK.
9. Gehen Sie wie in Schritt 5 bis 8 erläutert vor, wenn Sie Namen für weitere Kanäle eingeben wollen.
10. Blenden Sie mit der Taste MENU das Menü auf dem Fernsehschirm aus.

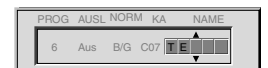
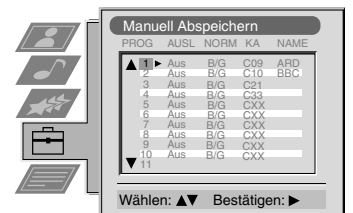
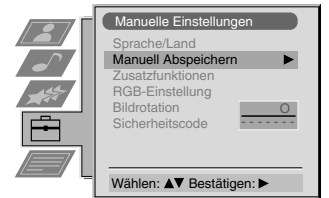

Überspringen von Programmpositionen

 Mit dieser Funktion können Sie nicht benötigte Programmpositionen überspringen, wenn Sie mit den Tasten PROGR+/- eine Programmposition wählen. Mit den Zahlentasten können Sie ausgelassene Programmpositionen aber trotzdem noch auswählen.

1. Rufen Sie mit der Taste MENU auf der Fernbedienung das Menü auf dem Fernsehschirm auf.
2. Wählen Sie mit ▼ das Symbol  auf dem Menübildschirm, und wechseln Sie dann mit ► in das Menü „Grundeinstellungen“.
3. Wählen Sie mit ▼ die Option „Manuelle Einstellungen“, und wechseln Sie dann mit ► in das Menü „Manuelle Einstellungen“.
4. Wählen Sie mit ▼ die Option „Manuell Abspeichern“, und wechseln Sie dann mit ► in das Menü „Manuell Abspeichern“.
5. Wählen Sie mit ▲ oder ▼ die Programmposition, und heben Sie mit ► die Spalte „AUS“ hervor.
6. Wählen Sie mit ▲ oder ▼ die Option „Aus“ oder „Ein“ (wenn die betreffende Programmposition übersprungen werden soll), und speichern Sie die Einstellung dann mit der Taste OK.
7. Um weitere Programmpositionen zu überspringen oder wieder zu aktivieren, gehen Sie wie in Schritt 5 und 6 erläutert vor.
8. Blenden Sie mit der Taste MENU das Menü auf dem Fernsehschirm aus.

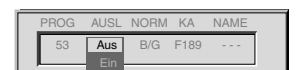
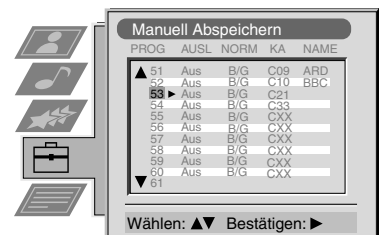
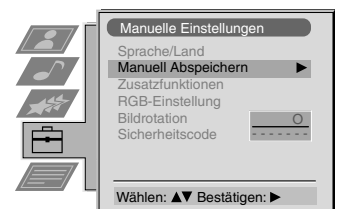

Das Menü „Zusatzfunktionen“



In diesem Menü können Sie a) für jedes Programm eine eigene Lautstärke einstellen, b) das Fernsehgerät manuell feineinstellen, um eine bessere Bildqualität zu erzielen, wenn das Bild gestört ist, und c) den AV-Ausgang für die Programmpositionen von Kanälen mit verschlüsselten Signalen (z. B. von einem Pay-TV-Decoder) voreinstellen.

1. Rufen Sie mit der Taste MENU auf der Fernbedienung das Menü auf dem Fernsehschirm auf.
2. Wählen Sie mit ▼ das Symbol  auf dem Menübildschirm, und wechseln Sie dann mit ► in das Menü „Grundeinstellungen“.
3. Wählen Sie mit ▼ die Option „Manuelle Einstellungen“, und wechseln Sie dann mit ► in das Menü „Manuelle Einstellungen“.
4. Wählen Sie mit ▼ die Option „Zusatzfunktionen“, und wechseln Sie dann mit ► in das Menü „Zusatzfunktionen“.
5. Wählen Sie mit ▲ oder ▼ die jeweilige Programmnummer, und drücken Sie dann entsprechend oft die Taste ►, um a) VOL, b) AFT oder c) DEKODER auszuwählen. Die Farbe der ausgewählten Option wechselt.

6. a) VOL - Lautstärkeeinstellung

Stellen Sie mit ▲ oder ▼ den Lautstärkepegel des betreffenden Kanals ein (von -7 bis +7). Speichern Sie die Einstellung mit OK. Den Lautstärkepegel für weitere Kanäle können Sie wie in Schritt 5 und 6a erläutert einstellen.

b) AFT - Automatische Feinabstimmung

Mit den Tasten ▲ oder ▼ können Sie die Kanalfrequenz feinabstimmen (von -15 bis +15). Bestätigen Sie die Einstellung mit der Taste OK. Weitere Kanäle können Sie wie in Schritt 5 und 6b erläutert feinabstimmen.

c) DEKODER

Wählen Sie mit ▲ oder ▼ die Option AV1 oder AV2 für die Programmposition, und bestätigen Sie dann mit OK. Sie können nun einen Decoder an die Buchse AV1 oder AV2 an der Rückseite des Fernsehgeräts anschließen. Dann erscheint das Bild von diesem Decoder unter der entsprechenden Programmnummer. Den AV-Ausgang für weitere Programmpositionen können Sie wie in Schritt 5 und 6c erläutert einstellen.

7. Blenden Sie mit der Taste MENU das Menü auf dem Fernsehschirm aus.

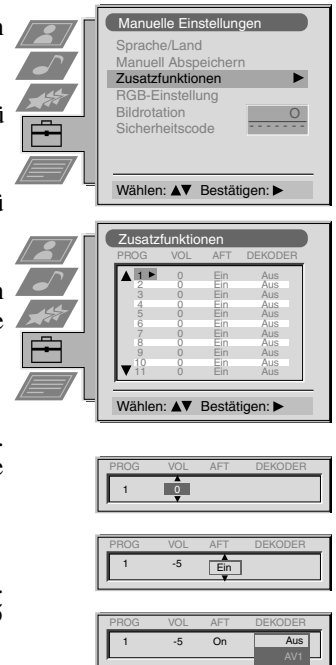

Einstellen der Bildrotation

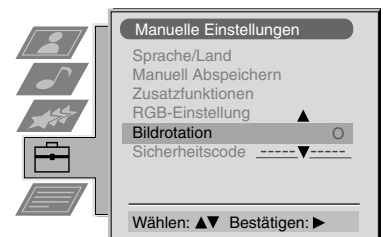
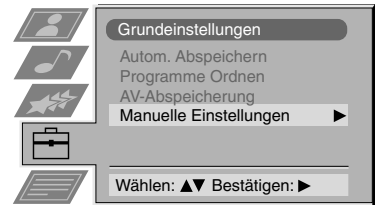

 Wenn das Bild aufgrund des Magnetfelds der Erde schräg angezeigt wird, können Sie das Bild mit dieser Funktion neu einstellen.

1. Rufen Sie mit der Taste MENU auf der Fernbedienung das Menü auf dem Fernsehschirm auf.
2. Wählen Sie mit ▼ das Symbol  auf dem Menübildschirm und wechseln Sie dann mit ► in das Menü „Grundeinstellungen“.
3. Wählen Sie mit ▼ die Option „Manuelle Einstellungen“, und wechseln Sie dann mit ► in das Menü „Manuelle Einstellungen“.
4. Wählen Sie mit ▼ die Option „Bildrotation“, und wechseln Sie mit ► in das Untermenü „Bildrotation“.
5. Drücken Sie ▲ oder ▼, um das Bild in einem Bereich von -5 bis +5 zu drehen, und speichern Sie die Einstellung dann mit OK.
6. Blenden Sie mit der Taste MENU das Menü auf dem Fernsehschirm aus.



Einstellen der Bildgeometrie für eine RGB-Quelle

 Wenn Sie eine RGB-Quelle, zum Beispiel eine Sony-Playstation anschließen, müssen Sie unter Umständen die Bildgeometrie einstellen.

1. Wählen Sie mit  auf der Fernbedienung das Symbol  für die angeschlossene RGB-Quelle aus.
2. Rufen Sie mit der Taste MENU auf der Fernbedienung das Menü auf dem Fernsehschirm auf.
3. Wählen Sie mit ▼ das Symbol  auf dem Menübildschirm, und wechseln Sie dann mit ► in das Menü „Grundeinstellungen“.
4. Wählen Sie mit ▼ die Option „Manuelle Einstellungen“ auf dem Menübildschirm, und wechseln Sie dann mit ► in das Menü „Manuelle Einstellungen“.
5. Wählen Sie mit ▼ die Option „RGB-Einstellung“ auf dem Menübildschirm, und wechseln Sie dann mit ► in das Untermenü „RGB-Einstellung“.
6. Wählen Sie mit ► die Option „Position“, und stellen Sie dann mit ▲ oder ▼ die Bildmitte ein (von -10 bis +10). Speichern Sie die neue Einstellung mit der Taste OK.
7. Wählen Sie mit ► die Option „Größe“, und stellen Sie dann mit ▲ oder ▼ die horizontalen Koordinaten ein (von -10 bis +10). Speichern Sie die neue Einstellung mit der Taste OK.
8. Blenden Sie mit der Taste MENU das Menü auf dem Fernsehschirm aus.

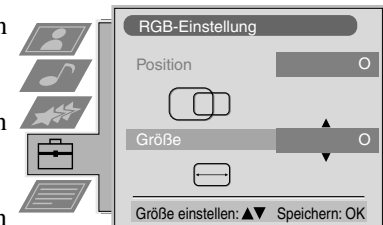
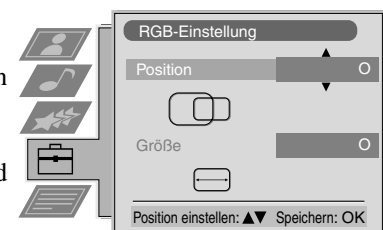

Eingeben Ihres persönlichen Sicherheitscodes



Mit dieser Funktion können Sie Ihrem Fernsehgerät einen persönlichen Sicherheitscode zuweisen, anhand dessen man das Fernsehgerät als das Ihre identifizieren kann, falls es gestohlen und wiedergefunden wird. Ein solcher Sicherheitscode kann jedoch nur ein einziges Mal eingegeben werden. Bitte notieren Sie sich unbedingt diesen Code!

1. Rufen Sie mit der Taste MENU auf der Fernbedienung das Menü auf dem Fernsehschirm auf.
2. Wählen Sie mit ▼ das Symbol  auf dem Menübildschirm, und wechseln Sie dann mit ► in das Menü „Grundeinstellungen“.
3. Wählen Sie mit ▼ die Option „Manuelle Einstellungen“ auf dem Menübildschirm, und wechseln Sie dann mit ► in das Menü „Manuelle Einstellungen“.
4. Wählen Sie mit ▼ die Option „Sicherheitscode“ auf dem Menübildschirm, und wechseln Sie dann mit ► in das Untermenü „Sicherheitscode“.
5. Wählen Sie mit ▲ oder ▼ das erste von insgesamt 11 Zeichen (Buchstaben, Ziffern, + oder Leerzeichen), und wechseln Sie dann mit ► zum nächsten Zeichen.
6. Geben Sie wie in Schritt 5 erläutert alle Zeichen für den Code ein.
7. Speichern Sie die Einstellung mit der Taste OK. Auf dem Fernsehschirm erscheint eine Statusmeldung, in der Sie aufgefordert werden, den Code nochmals einzugeben.
8. Drücken Sie nochmals OK, um den Code endgültig zu speichern, oder brechen Sie den Vorgang mit ◀ ab.
9. Blenden Sie mit der Taste MENU das Menü auf dem Fernsehschirm aus.

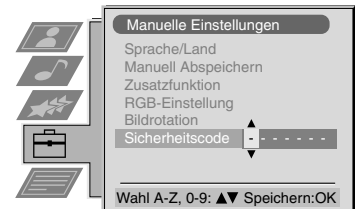

Einstellen und Benennen der Eingangsquellen



In diesem Menü können Sie Signaleingangsquellen automatisch definieren und benennen.

1. Rufen Sie mit der Taste MENU auf der Fernbedienung das Menü auf dem Fernsehschirm auf.
2. Wählen Sie mit ▼ das Symbol  auf dem Menübildschirm, und wechseln Sie dann mit ► in das Menü „Grundeinstellungen“.
3. Wählen Sie mit ▼ die Option „AV-Abspeicherung“ auf dem Menübildschirm, und wechseln Sie dann mit ► in das Menü „AV-Abspeicherung“.
4. Wählen Sie mit ▲ oder ▼ den gewünschten AV-Eingang (AV1, 2, 3 oder 4) aus.
5. Wählen Sie mit ► die Option „AUTO FORMAT“, und stellen Sie dann mit ▲ oder ▼ die Option „Ein“, „Normal“ oder „Aus“ ein.
6. Wählen Sie mit ► die Option „NAME“.
7. Wählen Sie mit ▲ oder ▼ das erste Zeichen für den Namen aus, und wechseln Sie dann mit ► zum nächsten Zeichen.
8. Wählen Sie wie in Schritt 7 erläutert die übrigen vier Zeichen aus, und speichern Sie den Namen dann mit OK.
9. Gehen Sie auch für die anderen AV-Eingänge wie unter Schritt 4 bis 8 erläutert vor, und blenden Sie das Menü dann mit MENU aus.

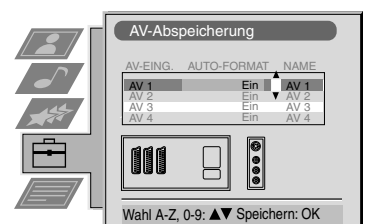
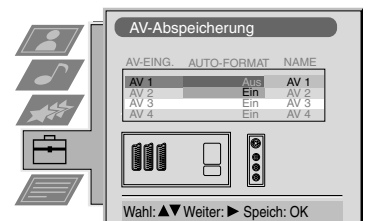
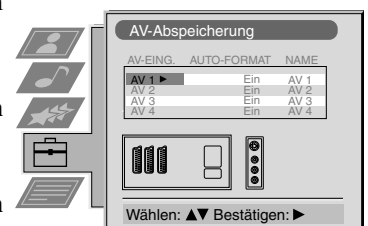

Anschließen weiterer Geräte an das Fernsehgerät

Sie können eine Vielzahl von Audio- und Videogeräten an das Fernsehgerät anschließen (siehe Abbildungen unten).

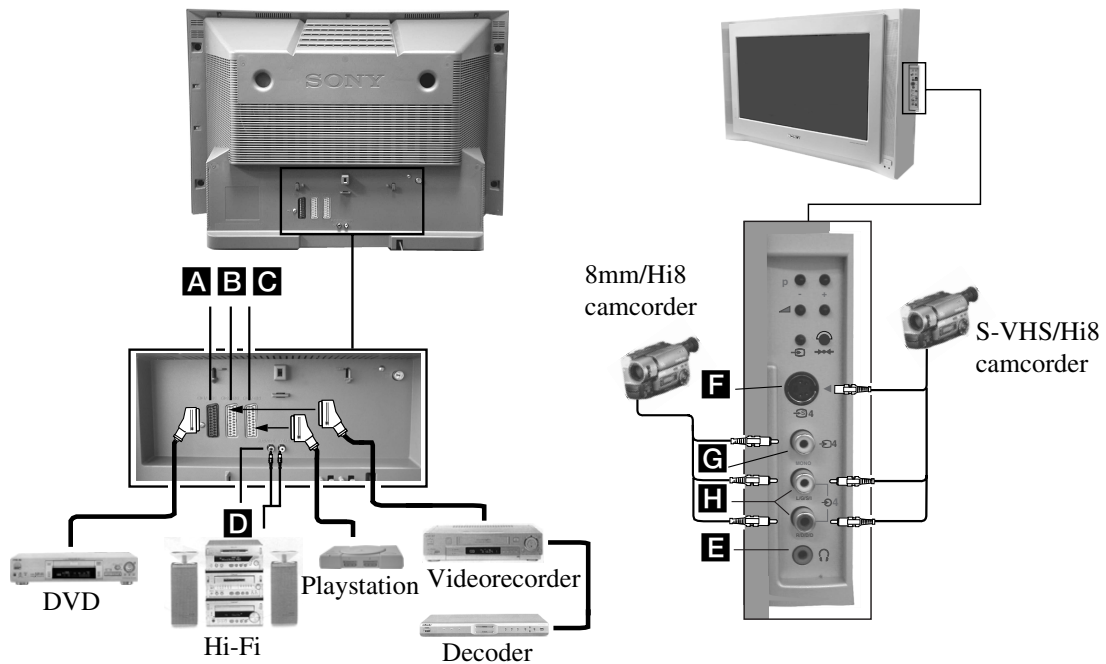

Damit das Eingangssignal eines angeschlossenen Geräts vom Fernsehgerät wiedergegeben werden kann, müssen Sie das Symbol für den Anschluß auswählen, an den das Gerät angeschlossen ist.

1. Verbinden Sie die gewünschten zusätzlichen Geräte wie auf den Abbildungen oben gezeigt mit den geeigneten Buchsen am Fernsehgerät.
2. Drücken Sie so oft die Taste auf der Fernbedienung, bis das Symbol für den Eingang, an den das zusätzliche Gerät angeschlossen ist, auf dem Fernsehschirm erscheint (siehe Tabelle unten):

Symbole auf dem Fernsehschirm	Eingangssignale und Anschluß
	• Audio-/Videoeingangssignal über den Scart-Anschluß A oder* RGB-Signal über den Scart-Anschluß A
	• Audio-/Videoeingangssignal über den Scart-Anschluß B oder* S-Videosignal über den Scart-Anschluß B
	• Audio-/Videoeingangssignal über den Scart-Anschluß C oder* S-Videosignal über den Scart-Anschluß C
	• S-Videoeingangssignal über den 4poligen DIN-Anschluß F oder* Videoeingangssignal über die Cinchbuchse G und Audioeingangssignal über die Cinchbuchsen H

* Automatische Signalerkennung je nach angeschlossenem Gerät

3. Schalten Sie das angeschlossene Gerät ein. Entsprechendes Bild von diesem Gerät, falls angeschlossen wird angezeigt.
4. Schalten Sie mit zurück zum normalen Fernsehbild.

Hinweis: Schließen Sie nicht gleichzeitig Geräte an die Buchsen **F** und **G** an. Andernfalls kann es zu Bildstörungen kommen



Anschließen des Kopfhörers

Ihren Kopfhörer schließen Sie über die Buchse **E** auf der Vorderseite an.

Anschließen von Hi-fi Geräten

Ihr externes Audiogerät schließen Sie über die Ausgangsbuchsen **D** auf der Rückseite des Fernsehers an.



Weitere Informationen zum Anschließen von Geräten

- * Wenn Bild oder Ton gestört sind, stellen Sie den Videorecorder weiter vom Fernsehgerät entfernt auf.
- * Wenn Sie einen monauralen Videorecorder anschließen, verbinden Sie lediglich die weiße Buchse von Videorecorder und Fernsehgerät miteinander.
- * Erläuterungen zum Auswählen des Ausgangssignals von Scart-Buchse 2 2 / 2 finden Sie auf Seite 16.
- * Wenn Sie eine Hi-Fi-Anlage angeschlossen haben, können Sie die Lautstärke über die Kopfhörerlautstärke im Tonmenü einstellen.

Smartlink

Smartlink ist eine Direktverbindung zwischen Fernsehgerät und Videorecorder.

Für Smartlink sind folgende Voraussetzungen erforderlich:

- * Ein Videorecorder, der Smartlink, NexTView Link, Easy Link oder Megalogic unterstützt.
- * Ein vollständig verdrahtetes, 21poliges Scart-Kabel, mit dem Sie den Videorecorder an die Scart-Buchse 2 2 / 2 anschließen.

Smartlink bietet folgende Funktionen:

- * Die Sendereinstellungen (Kanalübersicht) werden vom Fernsehgerät auf den Videorecorder übertragen.
- * Mit NexTView können Sie den Videorecorder mühelos programmieren.
- * Direktaufnahmen vom Fernsehgerät: Wenn Sie ein Fernsehprogramm ansehen, können Sie dieses Programm mit einem einzigen Tastendruck direkt auf dem Videorecorder aufzeichnen.

Weitere Erläuterungen zu Smartlink finden Sie in der Bedienungsanleitung zu Ihrem Videorecorder.

Technische Daten

Fernsehsystem

B/G/H, D/K, I, L

Farbsystem

PAL, SECAM

NTSC 3.58, 4.43 (nur Videoeingang)

Kanalbereich

Siehe „Kanalübersicht“ unten.

Bildröhre

FD Trinitron WIDE, ca. 82cm (32 Zoll)

Anschlüsse an der Rückseite

➔1 / Ⓢ1 21poliger Euro-Anschluß (CENELEC-Standard) einschließlich Audio-/Videoeingang, RGB-Eingang, Fernsehaudio-/videoausgang

➔2 / Ⓢ2 21poliger Euro-Anschluß (CENELEC-Standard) einschließlich Audio-Videoeingang, S-Videoeingang, Audio-/Videoausgang (Monitorausgang)

➔3 / Ⓢ3 21poliger Euro-Anschluß (CENELEC-Standard) einschließlich Audio-/Videoeingang, S-Videoeingang, Audio-/Videoausgang (Monitorausgang)

Ⓢ L/G/S/I Cinchbuchsen - wählbares Ausgangssignal für Audio-Signale
R/D/D/D

⏏ RF In (HF-Eingang)

Anschlüsse an der Vorderseite

Ⓢ4 Videoeingang - Cinchbuchsen

Ⓢ4 Audioeingänge - Cinchbuchsen

Ⓢ4 S-Videoeingang - 4polig, DIN

Ⓢ Kopfhörerbuchse - Stereominibuchse

Tonausgang

Links/Rechts: 2x20W(Musikleistung)
2x10W (RMS)

Sub woofer: 30W(Musikleistung)
15W (RMS)

Leistungsaufnahme

122W

Abmessungen (BxHxT)

ca. 883x567x562mm

Gewicht

ca. 64kg

Mitgeliefertes Zubehör

Fernbedienung RM-887 (1)

Batterien der Größe AA mit IEC-Kennzeichnung (2)

Optionales Zubehör

Fernsehstandfuß: SU32FX2

Weitere Funktionsmerkmale

Flache Trinitron-Bildröhre, Rauschminderung, 2000 Seiten Videotextspeicher, persönlicher Sicherheitscode, automatische Abschaltfunktion, NexTVView.









Änderungen, die dem technischen Fortschritt dienen, bleiben vorbehalten.

Kanalübersicht

	Empfangbare Kanäle	Kanalanzeigen
B/G/H	E2..12, 21..69	C02..C12, C21..69
KABEL-TV (1)	S1..S41	S01..S41
KABEL-TV (2)	S01..S05	S42..S46
	M1..M10	S01..S10
	U1..U10	S11..S20
ITALIEN	A, B..H, H1, H2	C13, C14..C20, C11, C12
D/K	R01..R12, R21..R69	C01..C12, C21..C69
	S01..S05	S42..S46
I	B21..B69	C21..C69
L	F2..F10, F21..F69	C01..C12, C21..C69

Störungsbehebung

Im folgenden finden Sie einige einfache Lösungsvorschläge für Probleme mit der Bild- und Tonqualität.

Problem	Abhilfemaßnahmen
Kein Bild (Bildschirm dunkel), kein Ton	<ul style="list-style-type: none"> • Stecken Sie den Netzstecker des Fernsehgeräts in die Netzsteckdose. • Drücken Sie die Taste  an der Vorderseite des Fernsehgeräts. • Wenn die Anzeige  leuchtet, drücken Sie die Taste  oder eine der Zahlentasten auf der Fernbedienung. • Überprüfen Sie die Antennenverbindung. • Schalten Sie das Fernsehgerät mit der Taste  vorn am Gerät für 3 oder 4 Sekunden aus, und schalten Sie es dann mit der gleichen Taste wieder ein.
Schlechtes oder kein Bild (Bildschirm dunkel), aber guter Ton	<ul style="list-style-type: none"> • Rufen Sie im Menüsystem das Menü „Bild-Einstellung“ auf. Stellen Sie die Helligkeit und die Bild- und Farbbalance ein. • Wählen Sie im Menü „Bild-Einstellung“ RESET, um das Bild auf die werkseitigen Einstellungen zurückzusetzen.
Gutes Bild, kein Ton	<ul style="list-style-type: none"> • Drücken Sie  auf der Fernbedienung. • Wenn auf dem Bildschirm  angezeigt wird, drücken Sie  auf der Fernbedienung.
Sendungen in Farbe werden schwarzweiß angezeigt	<ul style="list-style-type: none"> • Rufen Sie im Menüsystem das Menü „Bild-Einstellung“ auf, und nehmen Sie die Farbeinstellung vor. • Wählen Sie im Menü „Bild-Einstellung“ RESET, um das Bild auf die werkseitigen Einstellungen zurückzusetzen.
Verzerrtes Bild beim Wechseln von Programmen oder Auswählen von Videotext	<ul style="list-style-type: none"> • Schalten Sie alle Geräte aus, die an die Scart-Buchsen an der Rückseite des Fernsehgeräts angeschlossen sind.
Fernbedienung funktioniert nicht	<ul style="list-style-type: none"> • Tauschen Sie die Batterien aus.
Bereitschaftsanzeige  am Fernsehgerät blinkt	<ul style="list-style-type: none"> • Wenden Sie sich an den nächsten Sony-Kundendienst.
Störungen auf dem Bildschirm hervorgerufen durch andere Geräte	<ul style="list-style-type: none"> • Reduzieren Sie den Schärfepiegel

- **Blieben die Probleme bestehen, lassen Sie das Fernsehgerät bitte von qualifiziertem Fachpersonal warten.**
- **Öffnen Sie das Gehäuse AUF KEINEN FALL selbst.**

Pour votre sécurité

Tous les téléviseurs fonctionnent à des tensions très élevées. Pour prévenir tout risque d'incendie ou de choc électrique, nous vous invitons à respecter les procédures de sécurité indiquées ci-dessous.

Conditions générales de sécurité

- Ne pas exposer le téléviseur à la pluie ou à l'humidité.
- Ne pas ouvrir le panneau arrière du téléviseur.
- Pour votre propre sécurité, il est recommandé de confier toute réparation ou opération d'entretien à un technicien qualifié.

Pour une installation parfaite de l'appareil

- Ne pas installer le téléviseur dans un endroit chaud, humide ou trop poussiéreux.
- Ne pas obstruer ou recouvrir les orifices d'aération. Pour une aération correcte, laisser un espace d'au moins 10 cm autour du téléviseur.
- Ne pas installer le téléviseur dans un endroit où il pourrait être exposé à des vibrations mécaniques.
- Ne placer le téléviseur que sur un support stable, conçu pour supporter le poids du téléviseur, et de dimensions adéquates.

Pour de bonnes conditions de fonctionnement

- Ne pas faire fonctionner le téléviseur sur un autre type de courant que : 220-240 V CA, 50 Hz.
- Ne pas mettre le téléviseur en marche (s'il est déjà allumé, il faut l'éteindre) si du liquide ou un objet passent par les fentes d'aération. Le cas échéant, le faire contrôler immédiatement par le service après-vente.
- Pour des raisons de sécurité et pour réaliser des économies d'énergie, il est recommandé de ne pas laisser le téléviseur en mode Veille lorsqu'il n'est pas en service. Il faut débrancher le téléviseur du secteur.
- Ne jamais débrancher le téléviseur en tirant sur le câble d'alimentation. Débrancher en retirant la fiche de la prise secteur.
- En cas d'orage, débrancher la fiche secteur et la fiche d'antenne du téléviseur. Sinon, le téléviseur pourrait être endommagé par la foudre.

Pour l'entretien

- Nettoyer l'écran du téléviseur avec un chiffon doux légèrement humide. Ne pas utiliser de produit de nettoyage abrasif.
- La poussière et les dépôts de nicotine peuvent occasionner une accumulation de chaleur à l'intérieur du téléviseur. A long terme, ceci pourrait présenter un risque pour la sécurité et raccourcir la durée de vie de votre téléviseur. Par conséquent, prévoir une visite de contrôle tous les cinq ans.

Table des matières

Installation	
1. Vérification des accessoires fournis	4
2. Insertion des piles dans la télécommande	4
3. Branchement du téléviseur	5
4. Mise sous tension du téléviseur	6
5. Réglage automatique des chaînes	7
6. Recherche du canal vidéo	7
Utilisation	
Fonctions du téléviseur	8
Descriptif des touches de la télécommande	9
NexTView	10
Télétexte	12
Utilisation du système de menus	14
Contrôle de l'image	14
Contrôle du son	15
Utilisation du menu Caractéristiques	16
Modification de l'ordre des chaînes	17
Réglage manuel des téléviseur	17
Dénomination des chaînes	18
Chaînes inutilisées	18
Utilisation du menu Présélection (Suite)	19
Réglage de la rotation de l'image	20
Réglage de la géométrie de l'image d'une source RVB	20
Saisie de votre code secret	21
Préréglage et dénomination des sources d'entrée	21
Equipement complémentaire	
Branchement d'équipements complémentaires sur le téléviseur	22
Informations supplémentaires pour la connexion des équipements complémentaires	23
Smartlink	23
Compléments d'informations	
Spécifications	24
Tableau d'affichage des canaux	24
Dépannage	25
Les principaux émetteurs français	26

Installation

i Suivez les étapes 1 à 6 pour installer le téléviseur et recevoir les chaînes.

1. Vérification des accessoires fournis



Télécommande

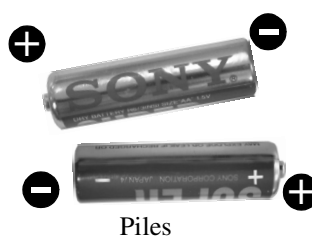

2. Insertion des piles dans la télécommande

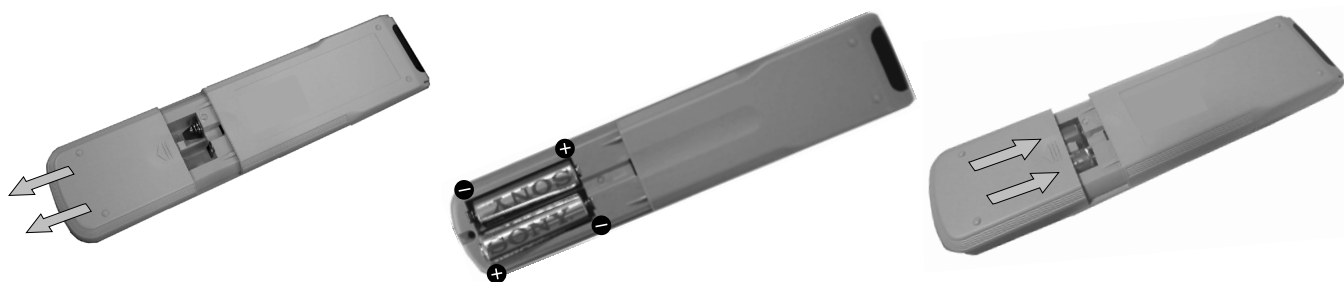

Veillez à faire correspondre la polarité des piles comme indiqué dans le boîtier de la télécommande. Jetez les piles usagées dans les réceptacles prévus à cet effet.

3. Branchement du téléviseur

Raccordement du téléviseur à l'antenne

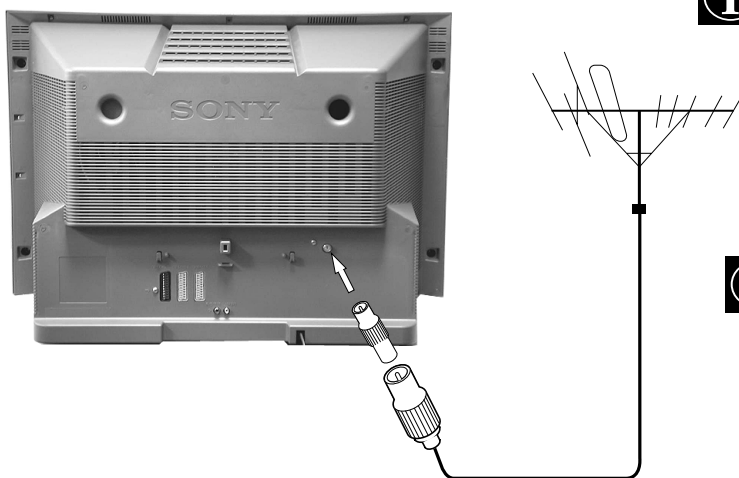

i Certaines prises d'antenne nécessitent un adaptateur pour une connexion de qualité. Dans ce cas, nous vous remercions d'utiliser l'adaptateur fourni comme indiqué sur la figure. Si la prise et l'adaptateur ne se connectent pas facilement, il n'est pas nécessaire de l'utiliser.

i Si vous ne raccordez pas le téléviseur à un magnétoscope, branchez le câble d'antenne (comme indiqué ci-contre) et passez à la section 4. Mise sous tension du téléviseur. Si vous branchez un magnétoscope, suivez les instructions fournies dans la section ci-dessous.

1. Branchez votre câble d'antenne existant sur la prise d'entrée  correspondante à l'arrière du téléviseur.

Raccordement d'une antenne et d'un magnétoscope au téléviseur

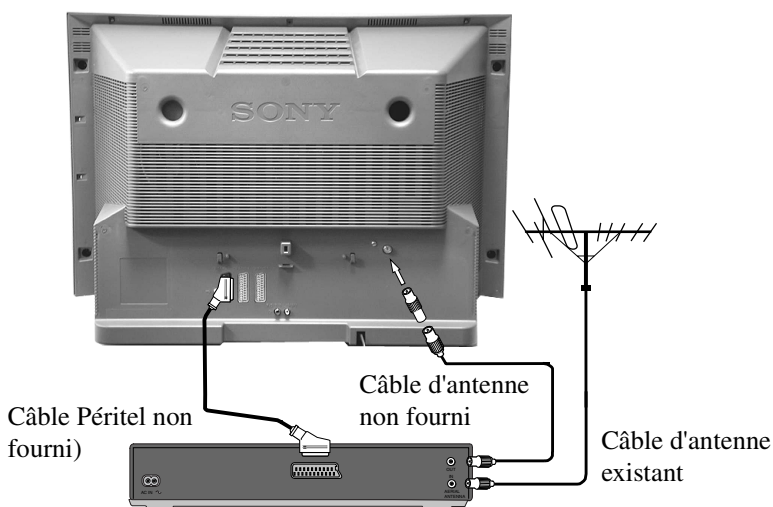

i Le câble PériTel n'est pas fourni avec le téléviseur. Cependant, si vous disposez de ce câble, son raccordement au téléviseur peut améliorer la qualité de l'image et du son en mode de lecture.

i Certaines prises d'antenne nécessitent un adaptateur pour une connexion de qualité. Dans ce cas, nous vous remercions d'utiliser l'adaptateur fourni comme indiqué sur la figure. Si la prise et l'adaptateur ne se connectent pas facilement, il n'est pas nécessaire de l'utiliser.

* Si votre magnétoscope est Smartlink, vous devez le raccorder sur la prise périTel AV2.

1. Branchez le câble d'antenne sur le magnétoscope (voir l'illustration).
2. Raccordez l'extrémité du câble d'antenne du magnétoscope branchée sur la borne sortie d'antenne, située à l'arrière du magnétoscope, à la prise d'antenne correspondante à l'arrière du téléviseur (voir l'illustration).
3. Connectez le cordon PériTélévision (si vous en utilisez un) à la prise AV2 située au dos du téléviseur.
4. Branchez le cordon d'alimentation du magnétoscope sur la prise secteur et mettez-le sous tension.
5. Introduisez une cassette enregistrée dans le magnétoscope et appuyez sur la touche LECTURE. Cette connexion permettra au téléviseur de rechercher et mémoriser le canal vidéo pendant la recherche automatique des chaînes selon les indications de la page 7.

NB:Cette opération permettra un réglage automatique du canal réservé au magnétoscope lors de la mémorisation automatique des chaînes.

4. Mise sous tension du téléviseur



1. Branchez le cordon d'alimentation du téléviseur sur la prise secteur (220-240V ca, 50Hz).



2. Appuyez sur l'interrupteur Marche/Arrêt ① à l'avant du téléviseur.



Si le voyant du mode veille du téléviseur est allumé, appuyez sur la touche TV I/O de la télécommande pour allumer le téléviseur. Soyez patient car l'image peut prendre quelques secondes avant d'apparaître à l'écran.

5. Réglage des chaînes du téléviseur

Lors de la première mise en service du téléviseur, vous êtes invité à choisir la langue et le pays d'utilisation.

1. Le menu Language/Country s'affiche à l'écran, l'option English étant mise en surbrillance.
2. Orientez le sélecteur sur ▲ ou ▼ pour sélectionner la langue de votre choix, puis appuyez sur OK pour confirmer. Les menus s'affichent dans la langue choisie, l'option NON étant mise en surbrillance. Sélectionnez Non pour une mémorisation sans ITP (préréglage rapide des chaînes en commençant par la chaîne 1, avec un ordre des chaînes déterminé).
3. Orientez le sélecteur sur ▲ ou ▼ pour sélectionner le pays dans lequel vous utilisez le téléviseur, puis appuyez sur OK pour valider votre sélection.
4. Le menu 'Réglage des chaînes en automatique?' apparaît sur le téléviseur dans la langue sélectionnée. Appuyez sur OK pour confirmer.
5. Assurez-vous que le câble d'antenne est correctement branché suivant les instructions fournies, puis appuyez sur OK pour confirmer. La recherche automatique de toutes les chaînes disponibles commence alors. Cette recherche peut prendre quelques minutes, pendant lesquelles vous ne devez appuyer sur aucune touche.
6. Une fois toutes les chaînes mémorisées, le menu Ordre des chaînes apparaît à l'écran pour vous permettre de trier les numéros de chaînes selon un ordre préférentiel. Si vous souhaitez changer l'ordre des chaînes, utilisez ▲ ou ▼ afin de sélectionner la chaîne à déplacer, puis appuyez sur ►. A l'aide de ▲ ou ▼, sélectionnez le nouveau numéro de chaîne que vous souhaitez utiliser pour la chaîne sélectionnée, et appuyez sur OK pour confirmer votre choix. Le nouveau numéro est enregistré pour la chaîne sélectionnée et le numéro des autres chaînes change en conséquence. Pour changer le numéro d'autres chaînes, répétez cette procédure.
7. Appuyez sur la touche MENU pour revenir à l'image télévisée.
8. Appuyez sur PROGR+/- ou sur les touches numériques pour afficher les chaînes.

Remarque : Pour arrêter la mémorisation automatique à tout moment, appuyez sur OK.

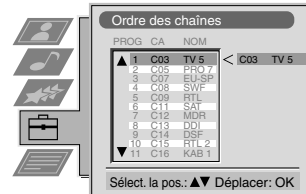
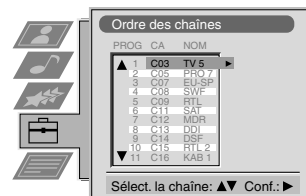
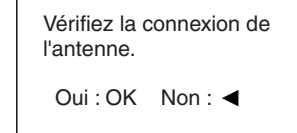
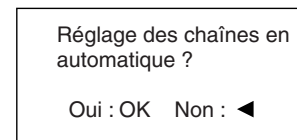
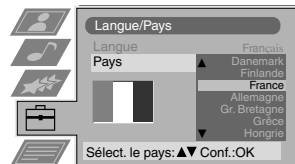
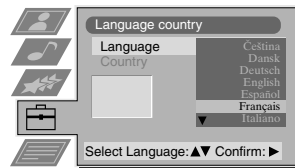

6. Recherche du canal vidéo

Si un magnétoscope est raccordé au téléviseur uniquement par la prise antenne, vous devez rechercher le canal vidéo.

Appuyez sur les touches PROGR+/- de la télécommande jusqu'à ce que l'image de la cassette vidéo en cours de lecture apparaisse à l'écran.

Remarque : Si vous souhaitez échanger le numéro du canal vidéo avec un autre numéro de chaîne, consultez la section 'Modification de l'ordre des chaînes' de ce manuel.

Utilisation

Fonctions du téléviseur



Appuyez sur la trappe comme indiqué sur le schéma.



Le panneau de contrôle apparaît.

Entrée vidéo.

Appuyer pour sélectionner les signaux d'entrée Audiovidéo (magnétoscope, etc.).

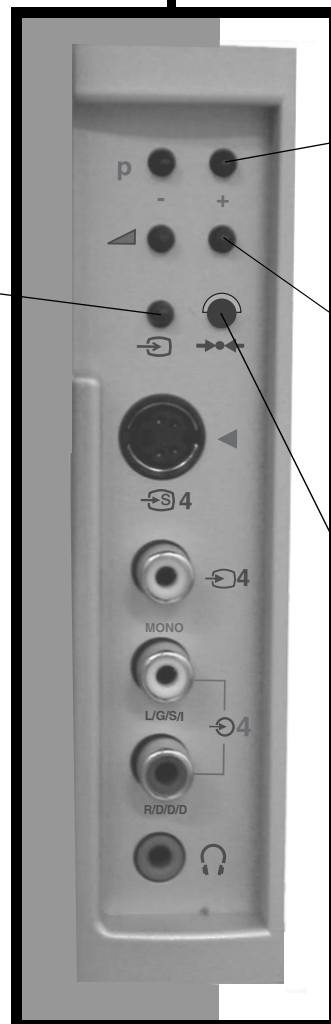

Sélection des chaînes (PROGR +/-). Appuyez pour sélectionner les chaînes.

Réglage du volume. Appuyez sur ces touches pour régler le volume du téléviseur.

Touche de Remise à Zéro
Appuyez sur cette pour touche pour revenir aux réglages d'image et de son réalisés en usine. Le logo SONY apparaît sur l'écran suivi de l'écran de réglage automatique des chaînes. Si vous ne désirez pas régler à nouveau les chaînes de votre téléviseur, appuyez sur la touche ◀ de la télécommande.

Descriptif des touches de la télécommande

Pour arrêter le son

Appuyez pour activer ou désactiver le son.

Afficher les informations à l'écran

Appuyez pour afficher ou faire disparaître toutes les informations.

Pour sélectionner les chaînes

Appuyez sur les touches numériques.

Pour les numéros à deux chiffres (par exemple, 23), appuyez sur -/-, puis sur les touches correspondantes (2 et 3).

Pour restaurer l'image

Appuyez pour désactiver le télétexte ou le mode veille.

Pour utiliser le télétexte

Appuyez pour activer et désactiver le télétexte.

Sélectionner le réglage d'image

Appuyez pour changer les réglages. Appuyez sur OK pour revenir à l'image télévisée.

Sélectionner le réglage du son

Appuyez pour changer les réglages. Appuyez sur OK pour revenir à l'image télévisée.

Pour régler le volume

Appuyez pour régler le volume du téléviseur.

Pour éteindre temporairement (mode veille)

Appuyez pour éteindre temporairement et pour rallumer le téléviseur (sortir du mode veille). Pour réduire votre consommation électrique, nous vous recommandons d'éteindre complètement le téléviseur lorsque celui-ci n'est pas utilisé. **IMPORTANT:** Le téléviseur se met automatiquement en mode veille après 15-30 minutes s'il ne reçoit aucun signal TV et si aucune touche n'est activée.

Sélectionner le signal d'entrée ou faire un arrêt sur une page télétexte

Appuyez pour sélectionner les signaux d'entrée désirés à partir des prises du téléviseur (consultez la section Equipement complémentaire). En mode Télétexte, appuyez pour faire un arrêt sur la page affichée et pour revenir ensuite sur le télétexte.

Revenir à la dernière chaîne sélectionnée

Appuyez pour revenir à la dernière chaîne sélectionnée. Remarque : Pour utiliser cette fonction, la chaîne précédemment sélectionnée doit avoir été regardée pendant au moins 5 secondes.

Pour afficher le menu

Appuyez sur cette touche pour activer ou désactiver les menus de réglage du téléviseur.

Pour sélectionner les options du menu

Utilisez le bouton OK et les touches fléchées pour sélectionner les options disponibles dans le système de menus

Utiliser le guide électronique NexTVView

Appuyez pour activer ou désactiver le guide électronique NexTVView.

Pour changer le format d'écran

Appuyez sur cette touche pour modifier le format d'écran. Voir le paragraphe " Modification du format d'écran" de ce mode d'emploi pour plus d'informations.

Touches Fastext

Voir la section Télétexte pour de plus amples informations.

Pour sélectionner des chaînes

Appuyez sur + ou - pour sélectionner les chaînes.



NexTView*

*si disponible



NexTView est un Guide électronique des programmes hebdomadaires diffusés par le fournisseur sélectionné. Si le volume des données est supérieur à la capacité de la mémoire de NexTview, vous n'obtiendrez des informations que sur une période inférieure à 7 jours.

Vous pouvez rechercher des informations par thème (sports, art, etc.) ou par jour et heure (diffusion d'émission entre 20h00 et 21h00, par exemple). Lorsque vous trouvez un programme, vous pouvez y accéder directement. Utilisez le programmateur horloge pour vous souvenir de l'heure de diffusion de ce programme ou prérezglez votre magnéscope à l'aide du lien NexTView.



Le fournisseur NexTView est garant du contenu du guide. Le téléviseur gère la présentation, c'est-à-dire la structure des menus et la navigation, si cette fonction n'est pas prise en charge par le fournisseur. Lorsque la navigation est assurée par le fournisseur, la fonction de base du sélecteur est la même que celle décrite dans la navigation Sony.

Tout d'abord, vous devez sélectionner une chaîne munie du service NexTView. Dans ce cas et dès lors que la totalité des données sera disponible, l'indication NexTView s'affichera. Si par la suite vous changez de chaîne, vous pourrez encore utiliser le service NexTView.









Utilisation de la navigation Sony

1. Appuyez sur  pour activer et désactiver NexTView.
2. Utilisez les boutons du sélecteur comme indiqué ci-dessous :

- Orientez le sélecteur sur ▼ ou ▲ pour vous déplacer vers le haut ou vers le bas d'une colonne
 - Orientez le sélecteur sur ◀ pour accéder aux colonnes gauche, date et heure
 - Orientez le sélecteur sur ▶ pour accéder aux icônes de la colonne de droite
 - Appuyez sur OK pour confirmer une sélection
- a Lorsque vous vous trouvez dans les colonnes jour, heure ou icône (thèmes), la liste des programmes varie en fonction de la sélection.
- b Lorsque vous vous trouvez dans la liste de programmes et que vous validez l'enregistrement d'une émission, vous accédez directement au programme TV. Lorsque vous confirmez l'enregistrement d'une émission à venir, vous accédez au menu des informations détaillées (voir Utilisation du programmateur)



Légende des icônes

- | | |
|--|--|
|  liste complète de la sélection |  sports |
|  sélection personnelle |  divertissements |
|  nouvelles |  enfants |
|  films |  retour au dernier menu |

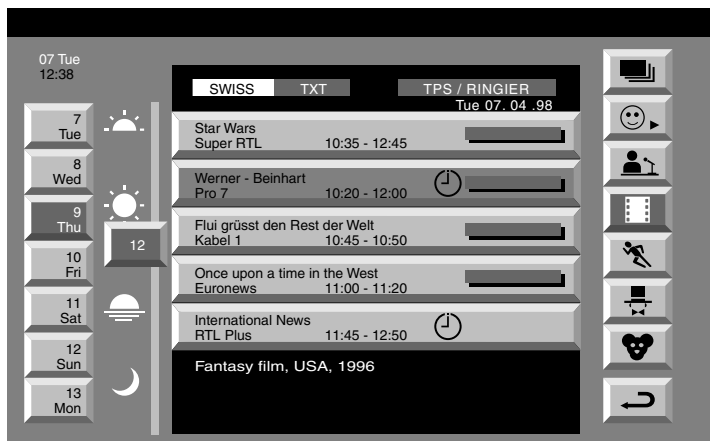









NexTView

Sélection personnalisée de programmes





Lorsque vous sélectionnez , aucune présélection personnelle n'est effectuée.

L'icône , vous permet de sélectionner vos propres thèmes, ce qui limite la recherche aux thèmes marqués.



1. Sélectionnez , à l'aide de  ou , puis orientez le sélecteur sur .
Le menu Réglage individuel s'affiche.
2. L'aide de  ou , sélectionnez l'élément que vous désirez marquer, puis appuyez sur OK pour confirmer la sélection.
Répétez l'étape 2 pour sélectionner tous les éléments que vous souhaitez voir figurer sur votre liste.
3. Une fois les éléments choisis, sélectionnez  à l'aide de , puis appuyez sur OK.

Utilisation du menu informations détaillées

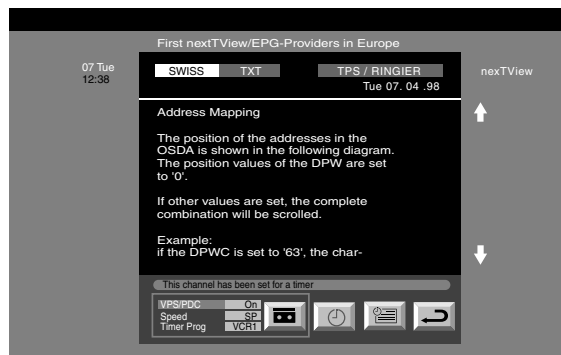
1. Sélectionnez une émission à venir dans la colonne contenant la liste des programmes à l'aide de  ou . Appuyez sur OK.
Le menu des informations détaillées apparaît.



Vous voulez enregistrer sur votre magnéscope l'émission sélectionnée
(uniquement sur des magnétoscopes Smartlink)

2. Sélectionnez  à l'aide de , puis appuyez sur OK.
Les informations sont enregistrées sur le magnéscope raccordé à votre téléviseur.

Réglage de votre magnéscope

3. Sélectionnez VPS/PDC à l'aide de .



Ce réglage étant effectué, vous êtes assuré d'enregistrer la totalité de l'émission, même en cas de changement du programme TV. Cette fonction ne peut être utilisée que si la chaîne sélectionnée émet un signal VPS/PDC.

- Sélectionnez Oui ou Non à l'aide de OK.
4. Sélectionnez la vitesse d'enregistrement à l'aide de .



Vous avez le choix entre le mode SP (standardplay) ou LP (longplay). Avec le mode LP, vous disposez d'un temps d'enregistrement deux fois plus rapide que le mode SP. En revanche la qualité de l'image est moins bonne.



- Sélectionnez SP ou LP à l'aide de OK.
5. Sélectionnez Réglage magn. à l'aide de .



Sélectionnez le magnéscope Smartlink que vous désirez programmer.

- Sélectionnez VCR 1 ou 2 à l'aide de OK.





Pour quitter le menu

6. Sélectionnez  à l'aide de , puis appuyez sur OK.
Le dernier menu sélectionné réapparaît.

Télétexte

La plupart des chaînes de télévision diffusent des informations via le télétexte. La page de sommaire du diffuseur (en général page 100) explique comment utiliser ce service. Vérifiez que vous utilisez une chaîne dotée d'un signal puissant sous peine d'obtenir des erreurs télétexte.

Activation et désactivation du télétexte



1. Sélectionnez la chaîne TV sur laquelle est diffusé le service Télétexte que vous souhaitez regarder.
2. Appuyez une fois sur  pour activer le Télétexte.
3. Appuyez deux fois sur  pour activer le mode superposé.
4. Appuyez sur  ou sur  encore une fois pour désactiver le télétexte.

Sélection d'une page télétexte

Utilisez les touches numériques pour entrer les trois chiffres du numéro de page. En cas d'erreur, tapez trois chiffres quelconques, puis retapez le numéro correct de la page.

Utilisation d'autres fonctions télétexte

Accès à la page suivante ou à la page précédente

Appuyez sur les touches  ou  de la télécommande pour sélectionner la page précédente ou suivante.



Arrêt sur une page télétexte

Appuyez sur . Appuyez à nouveau pour revenir au télétexte normal.

Affichage de la page de sommaire télétexte

Appuyez sur  pour afficher la page de sommaire (généralement la page 100).

Accès à une sous-page



Une page télétexte peut composer plusieurs sous-pages. Dans ce cas, une ligne d'information s'affiche indiquant le nombre de sous-pages. Sélectionnez la sous-page à l'aide de  ou .

Utilisation des codes de couleur pour accéder aux pages (Fastext)

(ces codes sont uniquement disponibles si la chaîne diffuse des signaux Fastext)

Lorsqu'un menu à codes de couleur apparaît au bas de l'écran, appuyez sur la touche de couleur (vert, rouge, jaune ou bleu) correspondante pour accéder à la page voulue.

Utilisation de la fonction Appel de page

1. Utilisez les touches numériques de la télécommande pour sélectionner une page télétexte comportant plusieurs numéros de page (la page de sommaire, par exemple).
2. Appuyez sur OK.
3. A l'aide de  ou , sélectionnez la page souhaitée, puis appuyez sur OK. Après quelques secondes d'attente, la page demandée apparaît.

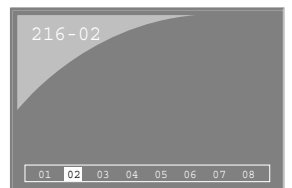
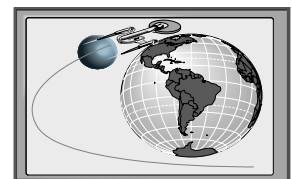
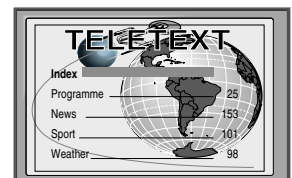
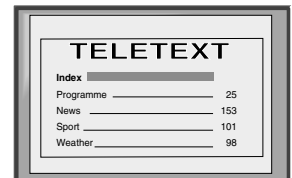
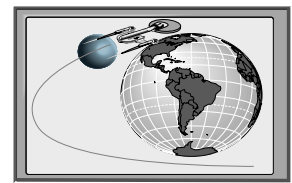

Télétexte

Utilisation du menu Télétexte

1. Lorsque vous consultez le Télétexte, appuyez sur la touche MENU de la télécommande pour faire apparaître le menu spécifique au Télétexte.
Remarque: le Menu est global dans les modes Télétexte plein écran ou superposé.
2. Appuyez sur ▲ ou ▼ pour sélectionner l'option voulue à l'écran, puis appuyez sur ► pour afficher le sous-menu correspondant.
3. Pour désactiver le télétexte, appuyez sur MENU.

Haut/Bas/Complet

Ce sous-menu permet d'agrandir certaines parties de la page télétexte. Orientez le sélecteur sur ▲ pour agrandir la partie supérieure de l'écran ou sur ▼ pour agrandir la partie inférieure. Appuyez sur OK pour revenir à l'affichage normal. Appuyez sur ◀ pour revenir au menu Télétexte.

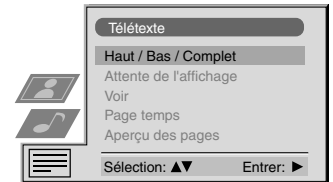

Haut: ▲ Bas: ▼ Complet: OK

Attente de l'affichage

Cette fonction permet de regarder la chaîne pendant la recherche d'une page Télétexte.

1. Appuyez deux fois sur la touche [Menu] de la télécommande pour sélectionner le mode Télétexte plein écran.
2. Appuyez sur la touche MENU pour afficher le menu Télétexte.
3. Appuyez sur ▲ ou ▼ pour sélectionner 'Attente d'affichage' puis sur ► pour confirmer.
4. La chaîne apparaît à l'écran. Lorsque la page recherchée a été trouvée, un icône bleu [Menu] apparaît dans le coin supérieur gauche de votre écran.
5. Appuyez sur la touche [Menu] de la télécommande pour visionner cette page.

Afficher les informations cachées (Voir)

Certaines pages télétexte contiennent des informations cachées (des réponses à un questionnaire, par exemple), que vous pouvez afficher. Après avoir sélectionné la fonction, le texte caché apparaît. Pour afficher ces informations, appuyez sur ►. Le texte caché apparaît.

Page temps*

*si disponible

Vous pouvez demander qu'une page avec des codes temps (une page d'alerte, par exemple) s'affiche à une heure que vous aurez définie.

1. En mode Télétexte, appuyez sur la touche MENU de la télécommande pour accéder au menu spécifique du Télétexte.
2. Appuyez sur ▲ ou ▼ pour sélectionner la fonction Page temps puis appuyez sur ► pour valider. Le sous-menu "Page temps" s'affiche.
3. Entrez le code à trois chiffres de la page choisie par les touches numériques de la télécommande.
4. Entrez l'heure désirée par les touches numériques de la télécommande.
5. Appuyez sur OK pour valider votre réglage. Le téléviseur quitte le mode Télétexte et l'heure s'affiche dans le coin supérieur gauche de l'écran. A l'heure choisie, la page désirée s'affiche.

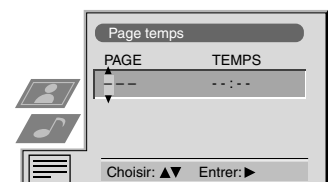

Aperçu des pages*

*disponible uniquement si le TOP-Text est transmis par la chaîne.

Dans ce menu, le TOP-Text est divisé en deux colonnes: la première colonne présente des blocs de pages et la deuxième colonne présente des groupes de pages.

1. Appuyez sur ◀ ou ► pour sélectionner la première ou la seconde colonne.
2. Appuyez sur ▲ ou ▼ pour sélectionner les pages de bloc ou de groupe souhaitées.
3. Appuyez sur la touche OK pour afficher les pages choisies.



Utilisation du système de menus

Ce téléviseur est équipé d'un système convivial d'affichage des menus à l'écran. Ces affichages ont été conçus pour permettre une utilisation optimale du téléviseur en vous permettant de modifier les réglages de l'image et du son, de changer la taille de l'écran et l'ordre des chaînes etc.

Remarque: Lorsque vous appuyez sur la touche MENU, le téléviseur passe en mode Plein. Lorsque vous sortez du Menu, il revient dans le mode Ecran précédent.

Réglage de l'image et du son

Bien que les réglages de l'image et du son soient effectués en usine, vous pouvez les modifier à votre convenance.

1. Appuyez sur la touche MENU de la télécommande pour afficher le menu.
2. Appuyez sur ▲ ou ▼ pour sélectionner le symbole  pour l'image ou  pour le son. Appuyez ensuite sur ► pour afficher le menu Contrôle de l'image ou Contrôle du son.
3. A l'aide de ▲ ou ▼, sélectionnez le paramètre voulu, puis appuyez sur ► pour confirmer la sélection. Pour obtenir la description des options du menu et leur effet, reportez-vous au tableau ci-dessous.
4. Utilisez ▲, ▼, ► ou ◀ pour régler le paramètre choisi.
5. Une fois le réglage effectué, appuyez sur OK pour l'enregistrer.
6. Répétez les étapes 3 à 5 pour régler d'autres paramètres.
7. Appuyez sur la touche MENU pour revenir à l'image télévisée.

Contrôle de l'image

Paramètre	Effet
Réglage de l'image	▼ Studio (pour les émissions en direct) Personnel (pour les réglages personnels) ▲ Cinéma (pour la diffusion de films)
Contraste	Moins ◀ ▶ Plus
Luminosité*	Plus sombre ◀ ▶ Plus claire
Couleurs*	Moins ◀ ▶ Plus
Teinte**	Rougeâtre ◀ ▶ Verdâtre
Netteté*	Moins ◀ ▶ Plus
* Uniquement si le paramètre Réglage d'image est défini en Personnel. ** Disponible uniquement sur le standard NTSC.	
Raz	Rétablit les valeurs définies par défaut en usine.
AI (Intelligence artificielle)	▼ Oui: Optimisation automatique du niveau du contraste en fonction du signal TV. ▲ Non: Normal.
Réducteur de bruit	▼ Oui: Réduction du bruit en cas de signal trop faible. ▲ Non: Normal.
Mode Digital	▼ Normal: L'image est diffusée en mode 100 Hz. Digital +: Pour la lecture des caractères (sous-titres par exemple). Dans ce mode, un papillotement de l'image est visible. ▲ Avancé: Permet d'améliorer sensiblement le piqué de l'image.
Couleur	▼ Chaud: Apporte une ambiance rougeâtre à l'image. Normal: Normal. ▲ Froid: Apporte une ambiance bleutée à l'image.

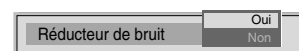
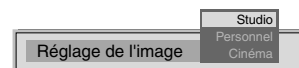
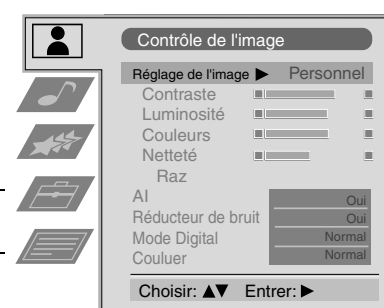

Contrôle du son

Paramètre	Effet
Mode Egaliseur	<ul style="list-style-type: none"> ▼ Personnel Vocal Jazz Rock Pop ▲ Sans effet (fixe et ne peut être modifié)

Réglage Egaliseur Vous pouvez régler le mode sélectionné dans le mode Egaliseur en coupant ou en augmentant les 5 fréquences sonores sélectionnées. Appuyez sur ◀ ou ▶ pour sélectionner la fréquence voulue, puis sur ▼ ou ▲ pour la régler. Appuyez sur OK pour enregistrer le nouveau réglage.

 Pour enregistrer le nouveau réglage, vous devez programmer le mode Egaliseur sur Personnel. Le mode Personnel enregistre ce réglage de façon permanente, alors que tous les autres modes (Vocal, Jazz, Rock, Pop) l'enregistre uniquement jusqu'aux changements de mode suivants.

Balance	<ul style="list-style-type: none"> ◀ Plus à gauche. ▶ Plus à droite.
Loudness:	<ul style="list-style-type: none"> ▼ Non: Normal. ▲ Oui: Lorsque le son est faible.
Spacial	<ul style="list-style-type: none"> ▼ Non: Normal. ▲ Oui: Donne un effet acoustique spécial au son.
Contrôle vol. auto	<ul style="list-style-type: none"> ▼ Oui: Le volume sur un canal reste le même quelque soit le niveau du signal émis (au moment des publicités, par exemple). ▲ Non: Le volume sur un canal varie selon le signal émis.

Son stéréo Lorsqu'un programme bilingue est diffusé :

- ▼ A pour le canal 1.
- ▲ B pour le canal 2.

Pour une émission diffusée en stéréo :

- ▼ Mono.
- ▲ Stéréo.

 Lorsqu'un programme NICAM est diffusé : l'indication NICAM apparaît brièvement à l'écran.

Casque
 Volume Réglage du volume sonore du casque. Permet également de régler le niveau de volume sonore d'un équipement additionnel tel qu'un amplificateur via la sortie audio variable située au dos du téléviseur.

 Son stéréo Lorsqu'un programme bilingue est diffusé :

- ▼ A pour le canal 1.
- ▲ B pour le canal 2.

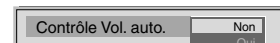
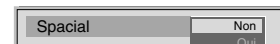
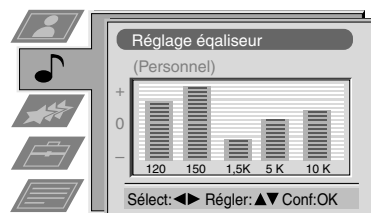
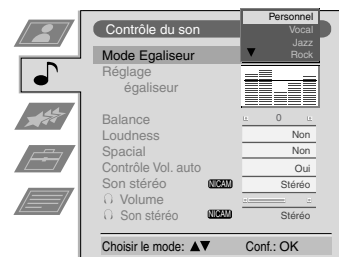

Utilisation du système de menus du téléviseur :

Utilisation du menu Caractéristiques

1. Appuyez sur la touche MENU de la télécommande pour afficher le menu à l'écran.
2. A l'aide de ▲ ou ▼, sélectionnez  pour accéder au menu Caractéristiques, puis appuyez sur ► pour en afficher les options.
3. Sélectionnez l'option désirée à l'aide de ▲ ou ▼, puis appuyez sur ► pour confirmer. Pour obtenir la description des options du menu et leur effet, reportez-vous au tableau ci-dessous.
4. A l'aide de ▲, ▼, ► ou ◀, sélectionnez le paramètre désiré.
5. Appuyez sur OK pour confirmer la sélection.
6. Répétez les étapes 3 à 5 pour la sélection d'autres options.
7. Appuyez sur la touche MENU pour revenir à l'image télévisée.

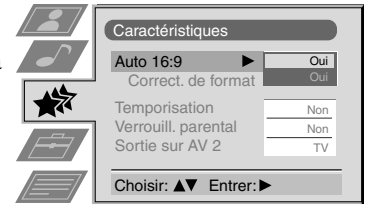

Paramètre	Effet
Auto 16:9* *uniquement pour le signal d'antenne	▼ Non: La taille des images ne sera pas ajustée automatiquement. ▲ Oui: Le téléviseur ajuste automatiquement la taille de l'image pour éliminer des bandes noires sur l'image télévisée:
Correction de format* (*uniquement si Auto est sur Oui)	▼ Non: 4:3/14:9 est sélectionné. ▲ Oui: Sélection automatique du mode Large+ pour les programmes diffusés en 4:3/14:9.
Temporisation	Vous pouvez sélectionner le délai au-delà duquel le téléviseur passe automatiquement en mode veille. ▼ Non. ▲ 90 min.
Verrouillage parental	▼ Non: Normal. ▲ Oui: Cette fonction bloque l'utilisation des touches du téléviseur lorsqu'il est en mode veille. Le téléviseur peut être utilisé uniquement avec la télécommande.
Sortie AV2	▼ TV Signal audio / vidéo provenant de la prise d'antenne  . AV1 Signal audio / vidéo provenant de la prise 1. AV2 Signal audio / vidéo provenant de la prise 2. AV3 Signal audio / vidéo provenant de la prise 3. ▲ AV4 Signal audio / vidéo provenant des prises à l'avant du téléviseur.

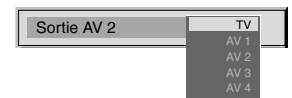
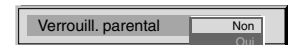
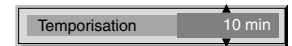
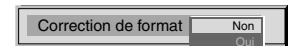

Modification de la taille de l'écran

Cette fonction vous permet de changer la taille de l'image télévisée.

Appuyez à plusieurs reprises sur la touche  de la télécommande ou orientez le sélecteur sur ▲ ou ▼ pour sélectionner l'un des formats suivants et appuyez sur OK pour confirmer votre choix :

- Plein pour les émissions diffusées en 16:9
- Zoom effet grand écran pour les émissions diffusées en Cinémascope
- 14:9 compromis entre le format 4:3 et 16:9
- 4:3 image conventionnelle 4:3, affichage complet des informations
- large+ imitation de l'effet grand écran pour les émissions diffusées en 4:3

En mode Large+, Zoom et 14:9, la partie supérieure et inférieure de l'écran est tronquée. Appuyez sur ▲ ou ▼ pour régler la position de l'image sur l'écran (pour lire les sous-titres, par exemple), puis appuyez sur OK pour confirmer.



Plein



Zoom



14:9



4:3





large+

Utilisation du système de menus du téléviseur :

Modification de l'ordre des chaînes

i Après la mémorisation automatique, vous pouvez utiliser cette fonction pour trier les numéros des chaînes selon un ordre préférentiel.

1. Appuyez sur la touche MENU de la télécommande pour afficher le menu.
2. Appuyez sur ▼ pour sélectionner le symbole  dans le menu , puis appuyez sur ► pour accéder au menu 'Réglage'.
3. A l'aide de ▼, sélectionnez Ordre des chaînes, puis appuyez sur ► pour accéder au menu correspondant.
4. Orientez le sélecteur sur ▲ ou ▼ pour sélectionner le numéro de chaîne que vous voulez échanger, puis appuyez sur ► pour confirmer.
5. Orientez le sélecteur sur ▲ ou ▼ pour sélectionner le nouveau numéro (PROG 4, par exemple) à utiliser pour la chaîne sélectionnée, puis appuyez sur OK pour confirmer. Le nouveau numéro est enregistré et le numéro des autres chaînes change en conséquence.
6. Répétez les étapes 4 et 5 pour échanger le numéro des autres chaînes.
7. Appuyez sur la touche MENU pour revenir à l'image télévisée.

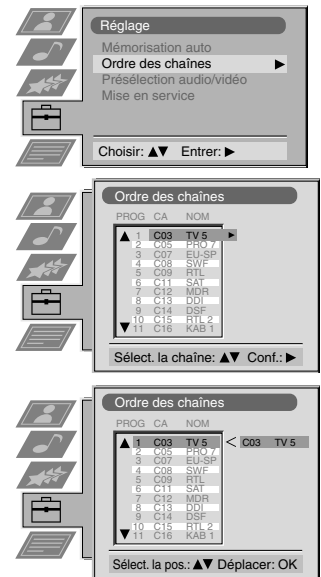

Réglage manuel du téléviseur

i Vous avez déjà procédé au réglage automatique du téléviseur en suivant les instructions fournies au début de ce manuel. Sachez cependant qu'il est possible d'effectuer cette opération manuellement et d'ajouter de nouvelles chaînes une par une.

1. Appuyez sur la touche MENU de la télécommande pour afficher le menu.
2. Appuyez sur ▼ pour sélectionner le symbole  dans le menu, puis appuyez sur ►.
3. Appuyez sur ▼ pour sélectionner l'option Mise en Service du menu, puis appuyez sur ► pour accéder au menu correspondant.
4. Appuyez sur ▼ pour sélectionner l'option Mémorisation manuelle dans le menu, puis sur ► pour accéder au menu correspondant.
5. Orientez le sélecteur sur ▲ ou ▼ pour sélectionner un numéro de chaîne (PROGR 1 pour TF1, par exemple), puis appuyez sur ► pour mettre la colonne SAUT en surbrillance.
6. Appuyez sur ▲ pour sélectionner Non, puis sur ► pour mettre la colonne SYS en surbrillance.
7. Appuyez sur ▲ ou ▼ pour sélectionner la norme d'émission (B/G pour l'Europe de l'Ouest, D/K pour l'Europe de l'Est) ou EXT pour une source vidéo extérieure (AV1, AV2, ...), puis appuyez sur ► pour confirmer.
8. Orientez le sélecteur sur ▲ ou ▼ pour sélectionner C (pour normal), S (pour câble) ou F (pour fréquence directe), puis appuyez sur ►.
9. A l'aide des touches numériques de la télécommande, sélectionnez le premier chiffre du numéro de canal (CH), puis le deuxième ou
Orientez le sélecteur sur ▼ pour rechercher le numéro de chaîne suivant disponible.
10. Si vous ne souhaitez pas enregistrer la chaîne sur le numéro de canal sélectionné, appuyez sur ▲ ou ▼ afin de poursuivre la recherche du canal souhaité.
11. Pour enregistrer la chaîne, appuyez sur OK.
12. Répétez les étapes 5 à 11 pour mémoriser d'autres chaînes, puis appuyez sur la touche MENU pour sortir du menu.

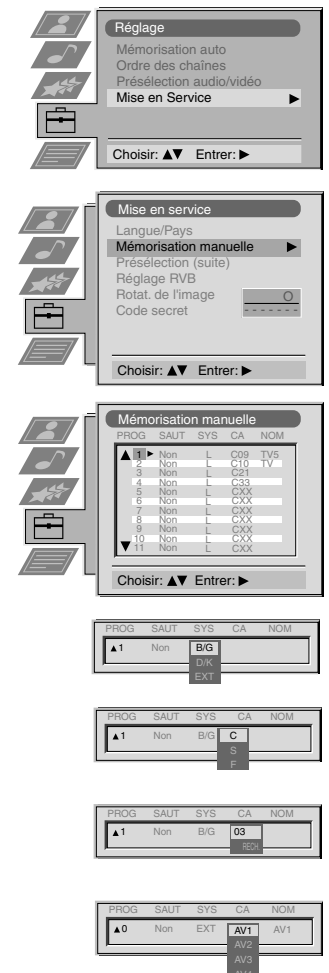

Utilisation du système de menus du téléviseur :

Dénomination des chaînes

i En général, les chaînes sont nommées automatiquement à partir du télétexte, si ce service est disponible. Toutefois, il est possible de nommer individuellement une chaîne ou une source vidéo (jusqu'à cinq caractères, lettres ou chiffres).

1. Appuyez sur la touche MENU de la télécommande pour afficher le menu.
2. Appuyez sur ▼ pour sélectionner le symbole  dans le menu, puis appuyez sur ► pour accéder au menu Réglage.
3. Appuyez sur ▼ pour sélectionner l'option Mise en Service, puis appuyez sur ► pour accéder au menu correspondant.
4. Appuyez sur ▼ pour sélectionner l'option Mémorisation manuelle, puis appuyez sur ► pour accéder au menu correspondant.
5. Orientez le sélecteur sur ▲ ou ▼ pour sélectionner la chaîne à laquelle vous souhaitez attribuer un nom.
6. Appuyez à plusieurs reprises sur ► jusqu'à ce que le premier élément sous NOM soit mis en surbrillance.
7. A l'aide de ▲ ou ▼ sélectionnez un chiffre ou une lettre (- pour un espace), puis appuyez sur ► pour confirmer. Sélectionnez les quatre autres caractères de la même façon.
8. Une fois tous les caractères sélectionnés, appuyez sur OK.
9. Répétez les étapes 5 à 8 pour nommer d'autres chaînes.
10. Appuyez sur la touche MENU pour revenir à l'image télévisée.

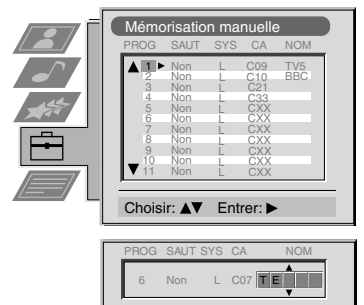
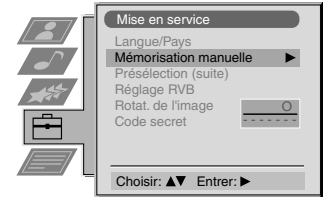

PROG	SAUT	SYS	CA	NOM
6	Non	L	C07	TE

Chaînes inutilisées

i Cette fonction vous permet d'ignorer les numéros de chaînes inutilisés quand les chaînes sont sélectionnées à l'aide des touches PROGR+/- . Vous pouvez cependant sélectionner les chaînes inutilisées à l'aide des touches numériques.

1. Appuyez sur la touche MENU de la télécommande pour afficher le menu.
2. Appuyez sur ▼ pour sélectionner le symbole  dans le menu, puis appuyez sur ► pour accéder au menu Réglage.
3. Appuyez sur ▼ pour sélectionner l'option Mise en Service, puis appuyez sur ► pour accéder au menu correspondant.
4. Appuyez sur ▼ pour sélectionner l'option Mémorisation manuelle, puis appuyez sur ► pour accéder au menu correspondant.
5. Orientez le sélecteur sur ▲ ou ▼ pour sélectionner le numéro de chaîne voulue, puis appuyez sur ► pour mettre la colonne SAUT en surbrillance.
6. Orientez le sélecteur sur ▲ ou ▼ pour sélectionner Oui ou Non (selon que vous souhaitez ou non ignorer la chaîne), puis appuyez sur OK pour enregistrer la sélection.
7. Répétez les étapes 5 et 6 pour ignorer ou non d'autres chaînes.
8. Appuyez sur la touche MENU pour revenir à l'image télévisée.

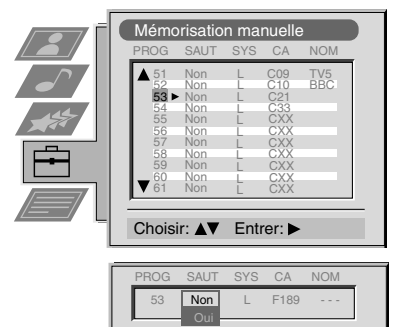
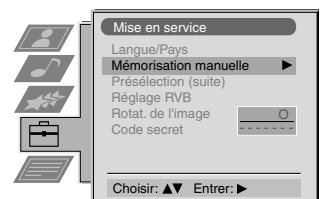

PROG	SAUT	SYS	CA	NOM
53	Non Oui	L	F189	---

Utilisation du système de menus du téléviseur :

Utilisation du menu Présélection (Suite)

 Le menu Présélection (Suite) permet : a) de régler le niveau du volume de chaque chaîne. b) d'utiliser le réglage fin manuel pour obtenir une meilleure qualité d'image lorsque l'image est déformée. c) de prérégler la sortie AV pour les numéros de chaîne à signaux codés (dans le cas d'utilisation d'un décodeur, par exemple). Cela permet à un magnétoscope d'enregistrer un signal décodé.

1. Appuyez sur la touche MENU de la télécommande pour afficher le menu.
2. Appuyez sur ▼ pour sélectionner le symbole  dans le menu, puis appuyez sur ► pour accéder au menu Réglage.
3. Appuyez sur ▼ pour sélectionner l'option Mise en Service, puis appuyez sur ► pour accéder au menu correspondant.
4. Appuyez sur ▼ pour sélectionner Présélection (Suite), puis sur ► pour accéder au menu correspondant.
5. A l'aide de ▲ ou ▼, sélectionnez le numéro de la chaîne voulue, puis appuyez à plusieurs reprises sur ► pour sélectionner a) VOL (Volume individuel) c) AFT (Réglage fin automatique) ou d) DECODEUR. L'élément sélectionné apparaît en surbrillance.
6. a) **VOL**
Orientez le sélecteur sur ▲ ou ▼ pour régler le niveau de volume de la chaîne dans une plage comprise entre -7 et +7. Appuyez sur OK pour enregistrer les données. Répétez les étapes 5 et 6a pour régler le niveau de volume d'autres chaînes.

b) AFT

Orientez le sélecteur sur ▲ ou ▼ pour régler finement la chaîne sélectionnée comprise entre -15 et +15. Appuyez sur OK pour confirmer. Répétez les étapes 5 et 6b pour régler finement d'autres chaînes.

c) DECODEUR

Orientez le sélecteur sur ▲ ou ▼ pour sélectionner NON, AV1 ou AV2, puis appuyez sur OK pour confirmer. Vous pouvez désormais connecter un décodeur sur la prise AV1 ou AV2 située à l'arrière du téléviseur pour que l'image émise à partir du décodeur apparaisse sur le numéro de chaîne correspondant. Répétez les étapes 5 et 6c pour sélectionner la sortie AV d'autres chaînes. Si vous n'avez pas de décodeur, laissez cette position sur 'NON'.

Remarque: cette fonction ne s'applique que dans le cas de la connexion d'un magnétoscope Smartlink sur la prise Péritel AV2. Pour une meilleure commodité d'utilisation, nous vous conseillons de connecter votre décodeur sur la prise Péritel prévue à cet effet sur le magnétoscope.

7. Appuyez sur la touche MENU pour revenir à l'image télévisée.

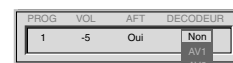
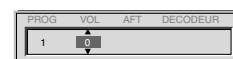
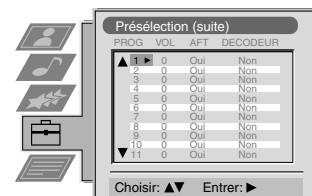

Réglage de la rotation de l'image

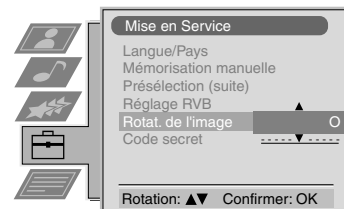

i Du fait du magnétisme exercé par la terre, il peut arriver que l'image soit inclinée. Dans ce cas, vous pouvez régler l'inclinaison de l'image.

1. Appuyez sur la touche MENU de la télécommande pour afficher le menu.
2. Appuyez sur ▼ pour sélectionner le symbole  dans le menu, puis appuyez sur ► pour accéder au menu Réglage.
3. Appuyez sur ▼ pour sélectionner l'option Mise en Service, puis appuyez sur ► pour accéder au menu correspondant.
4. Appuyez sur ▼ pour sélectionner l'option Rotation de l'image, puis appuyez sur ► pour accéder au sous-menu correspondant.
5. Appuyez sur ▲ ou ▼ pour régler la rotation de l'image (de -5 à +5), puis appuyez sur OK pour enregistrer.
6. Appuyez sur la touche MENU pour revenir à l'image télévisée.



Réglage de la géométrie de l'image d'une source RVB

i Lorsque vous raccordez une source RVB, telle qu'une Playstation Sony, il se peut que vous ayez à réajuster la géométrie de l'image.

1. Appuyez sur la touche  de la télécommande pour sélectionner la source RVB connectée 1.
2. Appuyez sur MENU pour afficher le menu à l'écran.
3. Appuyez sur ▼ pour sélectionner le symbole  dans le menu, puis appuyez sur ► pour accéder au menu 'Réglage'.
4. Appuyez sur ▼ pour sélectionner l'option 'Mise en Service' dans le menu, puis appuyez sur ► pour accéder au menu correspondant.
5. A l'aide de ▼, sélectionnez pour sélectionner l'option Réglage RVB dans le menu, puis appuyez sur ► pour accéder au sous-menu correspondant.
6. Appuyez sur ► pour sélectionner Centrage, puis sur ▲ ou ▼ pour régler le centrage de l'image (de -10 à +10). Appuyez sur OK pour mémoriser les nouvelles coordonnées.
7. Appuyez sur ► pour sélectionner Taille, puis sur ▲ ou ▼ pour modifier la taille de l'image horizontale (de -10 to +10). Appuyez sur OK pour mémoriser les nouvelles coordonnées.
8. Appuyez sur la touche MENU pour revenir à l'image télévisée.

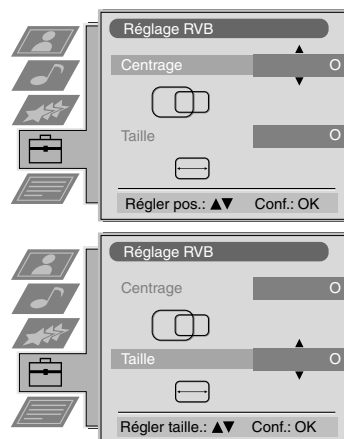

Utilisation du système de menus du téléviseur :

Saisie de votre code secret

 Avec cette fonction, vous avez la possibilité de saisir un code de sécurité. Ceci vous aidera à identifier votre téléviseur en cas de vol. Ce code ne peut être entré qu'une seule fois. Pensez donc à l'inscrire dans votre mode d'emploi.

1. Appuyez sur la touche MENU de la télécommande pour afficher le menu.
2. Appuyez sur ▼ pour sélectionner le symbole  dans le menu, puis appuyez sur ► pour accéder au menu 'Réglage'.
3. Appuyez sur ▼ pour sélectionner l'option 'Mise en Service' du menu, puis appuyez sur ► pour accéder au menu.
4. Appuyez sur ▼ pour sélectionner l'option Code secret du menu, puis sur ► pour accéder au menu correspondant.
5. Orientez le sélecteur sur ▲ ou ▼ pour sélectionner le premier des 11 caractères (lettre, numéro, + ou un espace), puis appuyez sur ► pour passer au caractère suivant.
6. Répétez l'étape 5 pour sélectionner les autres caractères du code.
7. Appuyez sur OK pour enregistrer. Une fenêtre apparaît à l'écran et vous demande d'entrer à nouveau votre code pour confirmation.
8. Appuyez à nouveau sur OK pour enregistrer votre code de façon définitive ou appuyez sur ◀ pour annuler.
9. Appuyez sur la touche MENU pour revenir à l'image télévisée.

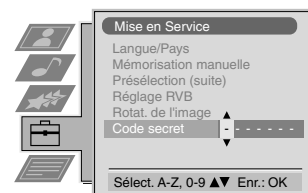

Préréglage et dénomination des sources d'entrée

 Cette fonction permet de sélectionner le format automatique ou attribuer un nom aux sources d'entrée.

1. Appuyez sur la touche MENU de la télécommande pour afficher le menu.
2. Appuyez sur ▼ pour sélectionner le symbole  dans le menu, puis appuyez sur ► pour accéder au menu Réglage.
3. A l'aide de ▼, sélectionnez l'option Présélection audio / vidéo dans le menu, puis appuyez sur ► pour accéder au menu correspondant.
4. A l'aide de ▲ ou ▼, sélectionnez l'entrée audio / vidéo voulue (AV1, 2, 3 ou 4).
5. Appuyez sur ► pour sélectionner AUTO 16/9, puis sur ▲ ou ▼ pour sélectionner Non, Normal ou Complet.
6. Appuyez sur ► pour sélectionner Nom.
7. Orientez le sélecteur sur ▲ ou ▼ pour sélectionner le premier caractère du nom, puis appuyez sur ► pour passer au caractère suivant.
8. Répétez l'étape 7 pour sélectionner les quatre autres caractères, puis appuyez sur OK pour enregistrer.
9. Répétez les étapes 4 à 8 pour les autres entrées audio / vidéo, puis appuyez sur MENU pour revenir à l'image télévisée.

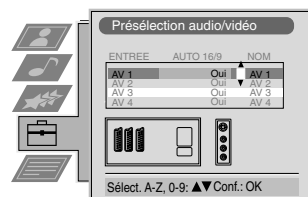
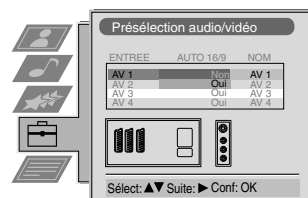
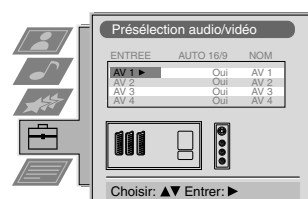

Branchement d'équipements complémentaires sur le téléviseur

A l'aide des illustrations ci-dessous, vous pouvez raccorder un grand nombre d'équipements audio et vidéo à votre téléviseur.

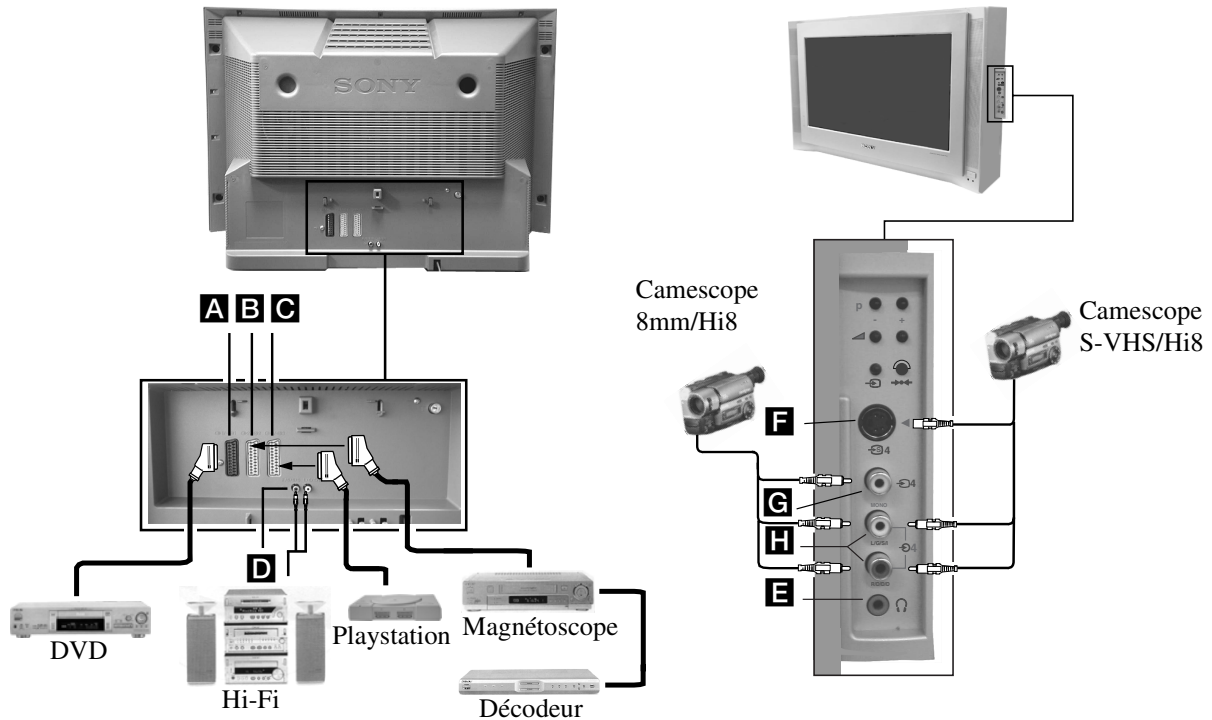

Pour pouvoir obtenir le signal d'entrée d'un équipement raccordé au téléviseur, vous devez sélectionner le symbole du connecteur auquel vous avez branché cet équipement.

1. Reportez-vous aux illustrations ci-dessus pour connecter votre équipement à la prise voulue du téléviseur.
2. Appuyez plusieurs fois sur la touche de la télécommande pour afficher et sélectionner le symbole d'entrée approprié à votre équipement (voir le tableau ci-dessous) :

Symbole à l'écran	Signal d'entrée via le connecteur
	• Audio / Vidéo via la prise péritélévision A ou* RVB via la prise péritélévision A
	• Audio / Vidéo via la prise péritélévision B ou* S-Vidéo via la prise péritélévision B
	• Audio / Vidéo via la prise péritélévision C ou* S-Vidéo via la prise péritélévision C
	• S-Vidéo via la prise DIN 4 broches F ou* Vidéo via la prise cinch G et Audio via les prises cinch H

* Sélection automatique du signal suivant l'équipement approprié

3. Allumez l'équipement connecté. L'image provenant de cet appareil (s'il est en cours de fonctionnement) apparaîtra sur l'écran du téléviseur.
4. Appuyez sur pour revenir à l'image télévisée normale.

Remarque : Pour éviter les cas de distorsion d'image, ne raccordez pas simultanément plusieurs équipements aux prises **F** et **G** du téléviseur.

Connexion d'un casque

Branchez votre casque sur la prise **E** en façade du téléviseur.

Connexion d'un appareil Hi-Fi tel qu'un amplificateur

Connectez votre amplificateur, par exemple, aux prises de sortie **D** au dos du téléviseur.

Informations supplémentaires pour la connexion des équipements complémentaires

- * En cas de distorsion de l'image ou du son, éloignez le magnétoscope du téléviseur.
- * Si vous branchez un magnétoscope mono, utilisez uniquement la prise blanche pour relier le téléviseur au magnétoscope.
- * Pour plus d'informations sur la sélection du signal de sortie de la prise péritélévision 2 , reportez-vous à la page 16.
- * Si vous connectez votre téléviseur sur un équipement Hi-Fi externe, vous pouvez régler le volume sonore en réglant le niveau de volume du casque dans le menu 'Contrôle du son'. Consultez le paragraphe 'Réglage de l'image et du son' de ce mode d'emploi.

Smartlink

Smartlink établit un lien direct entre votre téléviseur et un magnétoscope.

Smartlink fonctionne si :

- * votre magnétoscope prend en charge Smartlink, NexTView Link, Easy Link ou Megalogic.
- * vous avez branché votre magnétoscope sur la prise péritélévision 2  à l'aide d'un câble complet SCART 21 broches.

Smartlink vous permet :

- * de télécharger les informations telles que la liste des programmes d'une chaîne du téléviseur vers le magnétoscope.
- * d'utiliser NexTView pour simplifier la programmation de votre magnétoscope.
- * d'enregistrer directement de la télévision : pendant que vous regardez la télévision, il vous suffit d'appuyer sur une touche du magnétoscope pour enregistrer le programme en cours.

Pour obtenir des informations détaillées sur Smartlink, reportez-vous au mode d'emploi de votre magnétoscope.

Spécifications

Normes de télévision

B/G/H, D/K, I, L

Standards de couleur

PAL, SECAM

NTSC 3.58, 4.43 (entrée vidéo uniquement)

Canaux

Voir la section Guide des canaux page dessous.

Tube cathodique

FD Trinitron WIDE, Env. 82cm (32 pouces)

Connexions Panneau arrière

- ➔1 / 🔌1 Connecteur Euro-AV 21 broches (norme CENELEC) avec entrée audio / vidéo, RVB, sortie TV audio / vidéo.
- ➔2 / 🔌2 Connecteur Euro-AV 21 broches (norme CENELEC) avec entrée audio / vidéo, entrée S-vidéo, sortie audio / vidéo écran.
- ➔3 / 🔌3 Connecteur Euro-AV 21 broches (norme CENELEC) avec entrée audio / vidéo, entrée S-vidéo, sortie audio / vidéo écran.
- Ⓞ L/G/S/I Prises cinch, sortie audio variable
R/D/D/D

⏏ RF in

Panneau avant

- ➔4 Entrée vidéo - prises cinch
- ➔4 Entrée audio - prise cinch
- ➔4 Entrée S-vidéo - prise DIN 4 broches
- 🎧 Prise casque - minijack stéréo

Sortie son

Haut-parleurs droite et gauche: 2x20 W (puissance musicale)
2x10W (RMS)

Caisson de graves: 30 W (puissance musicale)
15W (RMS)

Consommation

122W

Dimensions

Env. 883 (l) x567 (h) x562 (p) mm

Poids

Env. 64kg

Accessoires fournis

- (1) Télécommande RM-887
- (2) Piles

Accessoires optionnels

Meubles recommandés: SU32FX2

Autres fonctionnalités

Ecran plat Trinitron, Détecteur de bruit, Mémoire de 2000 pages Télétexte, code secret, mise en veille programmée, NextView.









La conception et les spécifications fournies peuvent être modifiées sans notification préalable.

Guide des canaux

	Canaux recevables	Affichage de canaux
B / G / H	E2..12, 21..69	C02..C12, C21..69
TV Câble (1)	S1..S41	S01..S41
TV Câble (2)	S01..S05	S42..S46
	M1..M10	S01..S10
	U1..U10	S11..S20
Italie	A, B..H, H1, H2	C13..C20
D/K	R01..R12, R21..R69	C01..C12, C21..C69
	S01..S05	S42..S46
I	B21..B69	C21..C69
L	F2..F10, F21..F69	C01..C12, C21..C69

Dépannage

Voici quelques solutions simples qui vous permettront de résoudre les problèmes liés à la qualité de l'image et du son.

Problème	Solution
Pas d'image (écran noir), ou de son	<ul style="list-style-type: none"> • Branchez le téléviseur. • Appuyez sur la touche  à l'avant du téléviseur. • Si le voyant  est allumé, appuyez sur la touche  ou sur un numéro de chaîne de la télécommande. • Vérifiez que l'antenne est bien branchée. • Eteignez le téléviseur 3 ou 4 secondes, puis rallumez-le en appuyant sur la touche  à l'avant du téléviseur.
Mauvaise image ou pas d'image (écran noir), mais bonne qualité sonore	<ul style="list-style-type: none"> • Appuyez sur MENU, sélectionnez l'option de réglage de l'image. Réglez la luminosité, le contraste et les couleurs. • A partir des options de réglage de l'image, sélectionnez RAZ pour réinitialiser les paramètres d'origine réglés en usine.
Bonne image mais pas de son	<ul style="list-style-type: none"> • Appuyez sur la touche  de la télécommande. • Si le symbole  est affiché à l'écran, appuyez sur la touche  de la télécommande.
Pas de couleur (programmes couleurs)	<ul style="list-style-type: none"> • Appuyez sur MENU, sélectionnez l'option de réglage de l'image et réglez la couleur. • A partir des options de réglage de l'image, sélectionnez RAZ pour réinitialiser les paramètres d'origine réglés en usine.
Distorsion de l'image lors du changement de chaîne ou de la sélection du télétexte	<ul style="list-style-type: none"> • Eteignez les équipements raccordés aux prises péritélévision du téléviseur.
La télécommande ne fonctionne pas	<ul style="list-style-type: none"> • Changez les piles.
Le voyant de mise en veille  du téléviseur clignote	<ul style="list-style-type: none"> • Contactez le service après-vente Sony le plus proche de chez vous.
Image provenant d'un appareil externe perturbée.	<ul style="list-style-type: none"> • Réduisez le niveau de netteté.

- Si ces problèmes persistent, faites appel au personnel qualifié.
- N'ouvrez jamais le boîtier du téléviseur vous-même.

Les principaux émetteurs français

Compte tenu des évolutions, les émetteurs et canaux annoncés ci-après sont donnés à titre d'information et non d'engagement. Pour la réception de la majorité des émetteurs l'antenne doit être en «position horizontale». Lorsqu'elle doit être en «position verticale» la lettre V suit le numéro de canal.

	EMETTEURS	CANAUX					
		TF1	A2	FR3	CANAL+	ARTE	M6
1	ABBEVILLE Limeux	63	67	60			
2	AJACCIO Coli Chiavari	31	21	24			
3	ALBERTVILLE fort du Mont	45	39	42	07V		
4	ALENÇON Mont d'Amain	48	51	54			
5	ALES l'Hermitage					62	60
	ALES Mont Boquet	27	21	24	65		
6	AMIENS St-Just/DURY	41	47	44	05 ou 10	49	52
7	ANGERS Rochefort	47	44	41	10	51	53
8	ANGOULEME St-Saturnin					31	34
9	ARGENTON/CREUSE Malicornay	46	40	43			
10	AURILLAC AUVERGNE La Bastide			54	09V		
11	AUTUN Bois de Roi	48	51	54			
12	AUXERRE Molesmes	37	31	34			
13	AVIGNON Mont Ventoux/LE PONTET	42	45	39		47	54
14	BAR DE LUC Willeroncourt	51	48	54			
15	BASTIA Serra di Pigno	41	47	44			
16	BAYONNE La Rhune	64	58	61	07V	56	
17	BERGERAC Audrix	37	34	31			
18	BESANÇON Lomont/BREGILLE	47	41	44	03V	45	
	BESANÇON Montfaucon	29	23	26	08V		
19	BORDEAUX Bouillac	63	57	60	08	65	43
20	BOULOGNE Mont Lambert	29	34	37	10		
21	BOUGES Neuvy	23	26	29	08	21	
22	BOURG EN BRESSE «Ramasse»					38	32
23	BREST Roc Trédudon	27	21	24	10	34	
24	BRIVE Lissac	23	29	26	06		
25	CAEN «Brullemail»	48	51	54	04		
	CAEN Mont Pincon/CHU	22	25	28	09	38	60
26	CANNES Vallarius					63	
27	CARCASSONE Pic de Nore	64	58	61	03V		
28	CHAMBERY Mont du Chat	29	58	23	08		
29	CHAMONIX Aiguille du Midi	25	28	22			
30	CHAMPAGNOLLE Le Bulay	58	61	64			
31	CHARTES Montlandon	55	50	63	09	47	
32	CHAUMONT Chalindray	52	49	55			
33	CHERBOURG Digosville	65	59	62	06 ou 08	35	
34	CLERMONT-FERRAND Puy de Dôme/ROYAT	22	28	25	05	58	61
35	CLUSES St.-Sigismond	56	50	53	06		
36	CORTE Antisanti	59	61	54			
37	DIJON Nuit St-Georges	59	62	65	09	46V	43V

Les principaux émetteurs français

	EMETTEURS	CANAUX					
		TF1	A2	FR3	CANAL+	ARTE	M6
38	DUNQUERQUE Mont de Cats	42	39	45		59	62
39	EPINAL Bois de la Vierge	65	60	63	10V		
40	FORBACH Kreutzberg	47	22	25	28		
41	GAP Mont Colombis	27	21	24	09		
42	GEX Mont Rond	27	21	24	05V		
43	GRENOBLE Chamrousse	56	50	53	06 ou 09	59	62
44	GUERET St-Léger	64	58	61	09		
45	HIRSON Landouzy	54	48	51			
46	HYERES Cap Bénéal	65	59	62	06		
47	LA BAULE ESCOUBLAC «St-Clare»					38	
48	LA ROCHELLE «Mireuil»					48	51
49	LAVAL Mont Rochard	63	57	60			
50	LE CREUSOT Mont St-Vincent	35	33	30	67	38	60
51	LE HAVRE Harfleur	46	43	40	05	53	
52	LE HAVRE Basse Normandie		35				
53	LE MANS Mayer	24	27	21	05V	32	
54	LE PUY St-Jean de Nay	63	57	60			
55	LENS «Bouvigny»	51	54				
56	LESPARRE Ordonnac	39	45	42			
57	LILLE Boubigny/LAMBERSART	27	21	24	05	51	54
58	LIMOGES Les Cars	56	50	53	05/07/10		
59	LONGWY Bois du châ	52	47	44	08		
60	LORIENT «Ploermeur»				62		
61	LYON Fourvière	61	58	64	66	28	22
62	LYON Mont Pilat	46	40	43	10		
63	MACON Bois de Cenves	57	55	49			
64	MANTES Maudétour	64	58	61		55	53
65	MARSEILLE Grande Etoile	29	23	26	05	32	38
66	MARSEILLE Pomègues	40	46	43	57	54	
67	MAUBEUGE Rousies	39	42	45	29	32	
68	MENDE Truc de Fortino	37/31	34	68			
69	MENTON Cap Martin	62	50	56	68		
70	MELZ Luttange	37	34	31	05V	39	
71	MEZIERES Sury	29	23	26	36		
72	MILLAU Levezou	47	44	41	10		
73	MONTLUCON «Maregnon»					49	52
74	MONNETTIER MORNEX Mont Salève	42	45	48	64		
75	MONTMELLIAN Le Fort	64	58	61	09		
76	MONTPELLIER Saint-Baudille	56	50	53	63	48V	
77	MORTAIN Grande Fontaine	50	52	55			
78	MORTEAU Monteblon	48	54	51			
79	MULHOUSE Belvédère	27	21	24	05	55	
80	NANCY Malzéville	23	29	26	08	55	43
81	NANTES Haute Goulaine	23	29	26	09V	21	65
82	NEUF CHATEL Croixdelle	51	48	54	65		
83	NEVERS «Challuy»					41	
84	NICE Mont Alban/LA MADELEINE	64	58	61	66 ou 32	51	
85	NIMES «Bas Rhône»					31	37
86	NIORT Maisonnay	22	28	25	06V	38	

Les principaux émetteurs français

	EMETTEURS	CANAUX					
		TF1	A2	FR3	CANAL+	ARTE	M6
87	NIORT Sud Vendée			58			
88	ORLEANS Trainou	42	39	45		52	53
89	PARIS Tour Eiffel	25	22	28	06	30	33
	PARIS EST Chennevières	43	46	40	53	48	58
	PARIS NORD Sannois	45	39	56	59	65	62
	PARIS SUD Villebon	49	52	62	65	58	42
90	PARTHENAY Amailoux	52	49	55			
91	PERPIGNAN Pic Néoulous	22	25	28	07		
92	PIGNANS ND des Anges	46	43	40	56		
93	POITIERS «Les Couronneries» /Hospital des Champs					41	41
94	PORTOVECCHIO Col de Méla	40	34	37			
95	PRIVAS Crète Blandine	64	58	61			
96	QUIMPER	29	37	31	06		
97	REIMS Charleville	29	23	26	36		
98	REIMS Hautvillers	43	46	40	09	63	
99	RENNES Saint-Pern	39	45	42	07	34	31
100	ROUEN Grande Couronne	23	33	26	07	59	62
101	SAINT ETTIENNE Croix de Guizay	35	30	33	38	65	62
102	SAINT ETTIENNE «Pilat»	46	40	43	10		
103	SAINT FLOUR Vabres	52	49	55			
104	SAINT GINGOLPH Montpélerin	39	41	63			
105	SAINT-MALO	53V	45	42	07		
106	SAINT-MARTIN DE BELLE VILLE Point de la Masse	48	51	54			
107	SAINT-NAZAIRE «Pornichet la Ville-Blais»	23	29	26	06		
108	SAINT-NAZAIRE «Etoile du Matin»					55	52
109	SAINT-QUENTIN «Gauchy»					30	33
110	SAINT-RAPHAEL Pic de l'Ours	25	28	22	10V		
111	SARREBOURG Donon	40	53	50			
112	SENS Gisy les Nobles	57	63	60	05		
113	SERRES Beaumont	50	53	56	04		
114	STRASBOURG Nordheim	62	56	43	10V		
115	TARASCON S/ARIEGE Montoulieu	52	55	49	08		
116	TOULON Cap Sicié	51	48	54	09	57	60
117	TOULOUSE Pechbonnieu	45	39	42	07		
	TOULOUSE Pic du Midi	27	21	24	05	32	34
	TOULOUSE Aquitaine			47			
118	TOURETTE DU CHATEAU Mt Vial	54	62	65			
119	TOURS Chissay	65	59	62			57
120	TROYES Les riceys	27	24	21	07		29
121	USSEL Meymac	42	45	39			
122	UTELLE La Madone	47	44	41			
123	VALENCE «St-Romaine de l'Erps»					53	
124	VALENCIENNES «marly»					49	34
125	VANNES Moustoir' AC	50	56	53	05	58	
126	VERDUN Septsarges	65	59	62			
127	VILLERS COTTERETS Fleury	65V	59V	62V			
128	VITTEL Thullières	30	35	32			
129	WISSEMBOURGE selberg	54	48	51			

Informazioni di sicurezza

Tutti i televisori operano a voltaggi estremamente elevati. Per prevenire il rischio di incendi o scosse elettriche, seguire le procedure di sicurezza sotto indicate.

Precauzioni di sicurezza generali

- Non esporre il televisore alla pioggia o all'umidità.
- Non rimuovere il pannello posteriore.
- per la sicurezza personale, affidare tutte le operazioni di manutenzione a personale qualificato.

Precauzioni per l'installazione

- Non installare il televisore in luoghi caldi, umidi o molto polverosi.
- Non ostruire le aperture di ventilazione. Per un'adeguata ventilazione, lasciare uno spazio di almeno 10 cm intorno all'apparecchio.
- Non installare il televisore in un luogo esposto a vibrazioni meccaniche.
- Posizionare il televisore su di un supporto stabile che sia in grado di sostenere il peso e le dimensioni del televisore.

Precauzioni per l'utilizzo

- Usare il televisore solo con un'alimentazione a 220-240V AC, 50Hz.
- Non usare il televisore qualora sostanze liquide o solide siano penetrate nelle aperture di ventilazione. Contattare immediatamente l'assistenza.
- Per ragioni ambientali e di sicurezza, si raccomanda di non lasciare il televisore in modalità standby quando non è in uso. Spegnerlo utilizzando l'interruttore generale.
- Non scollegare il televisore tirando il cavo di alimentazione. Rimuovere la spina dalla presa di corrente.
- Durante i temporali, scollegare il televisore dalla presa di alimentazione e dall'antenna. In caso contrario il televisore potrebbe essere danneggiato da un fulmine.

Precauzioni per la manutenzione

- Pulire lo schermo del televisore con un panno morbido umido. Non utilizzare prodotti di pulizia abrasivi.
- I depositi di polvere e nicotina potrebbero provocare un accumulo di calore all'interno del televisore, provocando a lungo termine danni all'apparecchio con l'eventuale riduzione del suo funzionamento. Si raccomanda quindi di sottoporre il televisore a una revisione interna almeno una volta ogni cinque anni.

Indice

Impianto	
1. Controllo degli accessori in dotazione	4
2. Inserimento delle batterie nel telecomando	4
3. Collegamento del televisore	5
4. Accensione del televisore	6
5. Sintonizzazione del televisore	7
6. Ricerca del canale video	7
Funzionamento	
Descrizione dei tasti del televisore	8
Descrizione dei tasti del telecomando	9
NexTView	10
Televideo	12
Utilizzo del sistema di menu del televisore	14
Regolazione dell'immagine e dell'audio	14
Utilizzo del menu Caratteristiche	16
Ordinamento dei canali	17
Preselezione manuale dei canali	17
Assegnazione di un nome ad un canale	18
Esclusione di posizioni di programma	18
Utilizzo della funzione di preselezione di altri programmi	19
Regolazione della rotazione dell'immagine	20
Regolazione della geometria dell'immagine per una sorgente RGB	20
Introduzione dell'identificativo personale (ID)	21
Preselezione e assegnazione di un nome a sorgenti d'ingresso	21
Apparecchiature aggiuntive	
Collegamento di apparecchiature aggiuntive al televisore	22
Altre informazioni sul collegamento di apparecchiature	23
Smartlink	23
Informazioni utili	
Caratteristiche tecniche	24
Canali ricevibili e loro visualizzazione	24
Ricerca guasti	25

Impianto

i Seguire i punti da 1 a 6 per installare il televisore e visualizzare i programmi TV.

1. Controllo degli accessori in dotazione



Telecomando

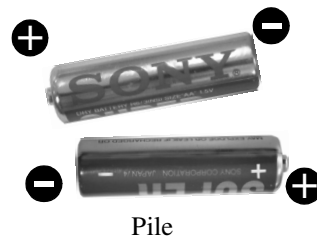

Pile

2. Inserimento delle batterie nel telecomando

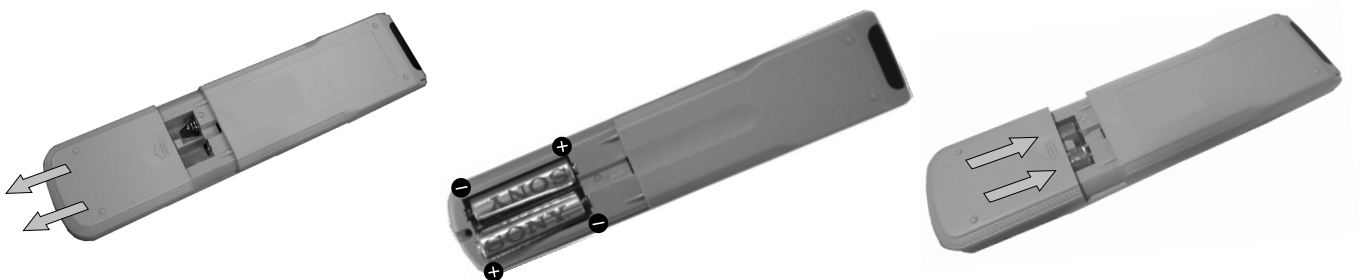

Rispettare sempre la corretta polarità nell'inserire le pile.
Nel rispetto dell'ambiente, depositare le pile scariche negli appositi contenitori adibiti alla raccolta differenziata.

3. Collegamento del televisore

Collegamento dell'antenna al televisore

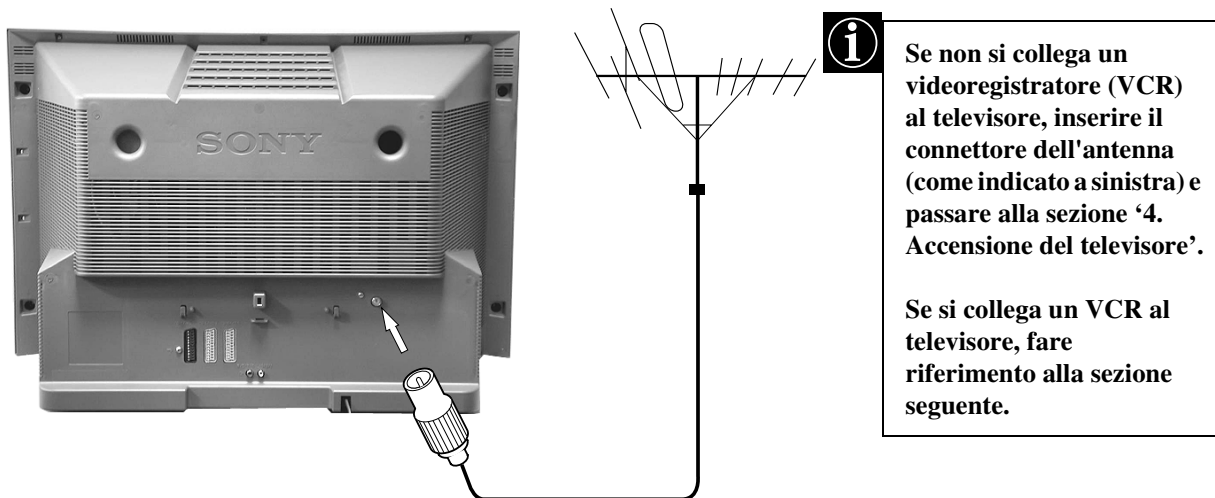

1. Inserire il connettore dell'antenna nella presa contrassegnata con Γ sul retro del televisore.

Collegamento dell'antenna e del videoregistratore al televisore

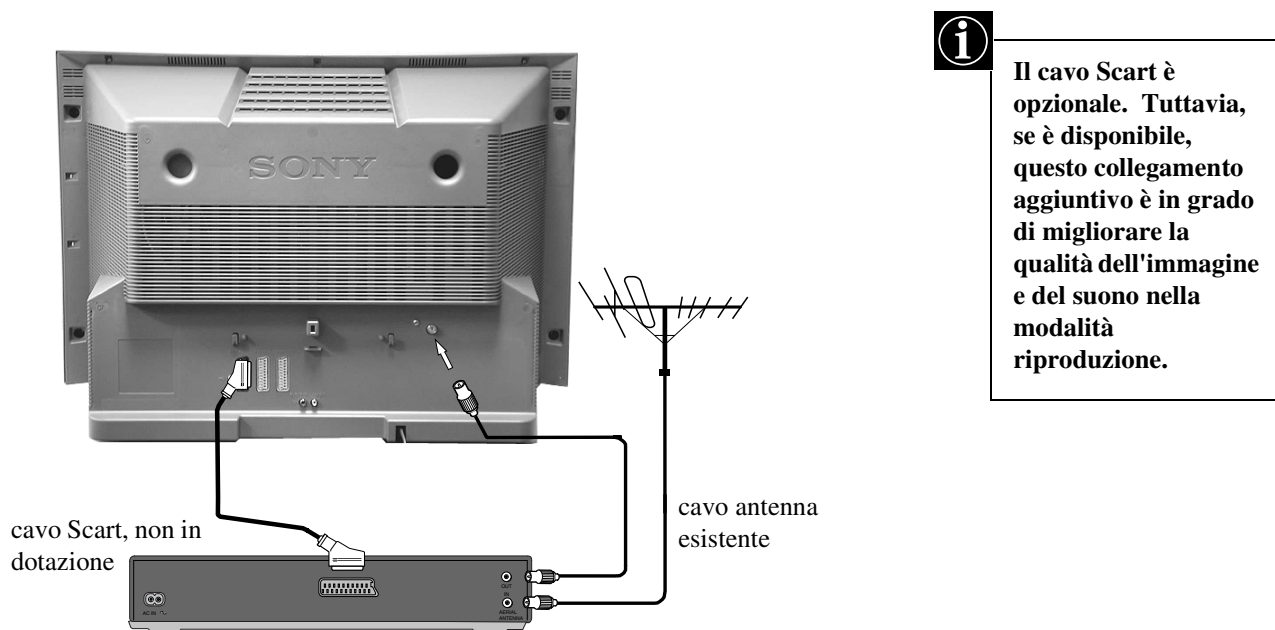

1. Inserire il connettore dell'antenna nel VCR, come illustrato.
2. Collegare il cavo dell'antenna VCR dalla presa RF OUT sul retro del VCR alla presa dell'antenna sul retro del televisore, come illustrato.
3. Collegare la presa Scart (se questa viene utilizzata) al connettore AV2 sul retro del televisore.
4. Collegare il VCR alla rete elettrica e accenderlo.
5. Inserire una cassetta preregistrata nel VCR e premere il tasto di riproduzione. Ciò permette al televisore di localizzare e di memorizzare il canale del videoregistratore durante l'operazione di sintonizzazione a pag .7

4. Accensione del televisore



1. Inserire la spina del televisore nella presa di rete (220-240V AC, 50Hz).



2. Premere l'interruttore generale ① posto sul frontale del televisore.



Se l'indicatore di standby sul frontale del televisore è illuminato, premere il tasto TV I/O sul telecomando per accendere il televisore. Attendere qualche attimo fino alla visualizzazione dell'immagine sullo schermo.



5. Sintonizzazione del televisore

Prima di sintonizzare il televisore, è necessario impostare la lingua e la nazione.

1. Sullo schermo del televisore viene visualizzato il menu Language/Country con la parola 'English' evidenziata.
2. Premere ▲ o ▼ sul telecomando per selezionare la lingua desiderata e quindi premere OK per confermare. Sullo schermo appare il menu delle nazioni con la parola 'OFF' evidenziata. Selezionare 'OFF' per fare in modo che i canali non vengano memorizzati in una data sequenza a partire dalla prima posizione di programma.
3. Premere ▲ o ▼ per selezionare la nazione in cui utilizzare il televisore e quindi TV premere OK per confermare la scelta.
4. Sullo schermo del televisore appare il menu di sintonizzazione automatica nella lingua selezionata. Premere OK per confermare.
5. Accertarsi che l'antenna sia collegata in base alle istruzioni e quindi premere OK per confermare. Il televisore inizia la ricerca automatica e memorizza tutti i canali disponibili. Questa operazione può richiedere alcuni minuti; durante l'attesa, non premere alcun tasto.
6. Quando il televisore ha finito di eseguire la preselezione automatica di tutti i canali disponibili, viene visualizzato il menu 'Ordinamento Programmi' che consente di assegnare ai canali numeri di programma diversi. Se si desidera modificare l'ordine dei canali, premere i tasti ▲ o ▼ per selezionare il canale da spostare e quindi premere ►. Premere i tasti ▲ o ▼ per selezionare la nuova posizione di programma del canale selezionato e quindi premere OK per confermare. Il canale selezionato viene in tal modo trasferito nella nuova posizione di programma mentre le posizioni degli altri canali vengono spostate di conseguenza. Ripetere questa procedura per ordinare gli altri canali del televisore.
7. Premere il tasto MENU per rimuovere il menu dallo schermo del televisore.
8. Premere PROGR+/- o i tasti numerati per visualizzare i canali del televisore.

Nota: per interrompere la procedura di sintonizzazione automatica in qualsiasi momento, premere OK.

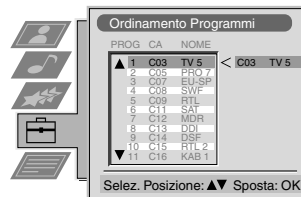
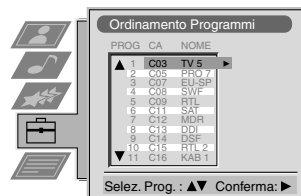
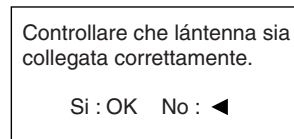
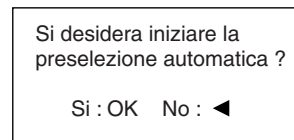
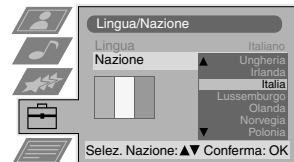
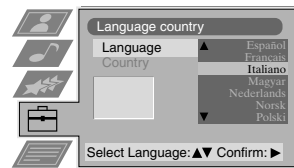

6. Ricerca del canale video

Se si collega un videoregistratore al televisore, è necessario individuare il canale video.

1. Premere i tasti PROGR+/- del telecomando fino a visualizzare l'immagine video sullo schermo del televisore.

Nota: se si desidera spostare il canale video su una posizione di programma diversa, fare riferimento alla sezione 'Ordinamento dei canali' del presente manuale.

Funzionamento

Descrizione dei tasti del televisore



Premere lo sportello laterale come mostrato.



Appare il pannello di controllo.

Tasto ingresso video.

Per selezionare i segnali di ingresso del videoregistratore, ecc.

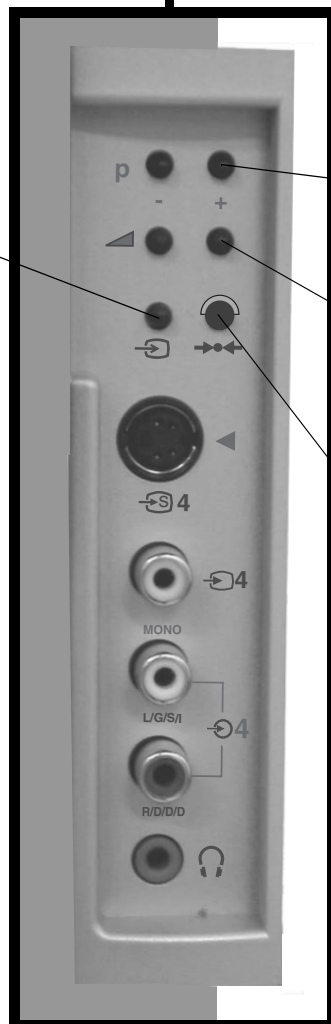

Tasti programma per la selezione dei canali (+ o -).
Per selezionare i canali TV.

Tasti di controllo del volume.
Per alzare (+)/abbassare (-) il volume.

Tasto di ripristino generale

Premere per tornare alle impostazioni d'immagine e suono predefinite in fabbrica. Il logo Sony apparirà sullo schermo seguito dal menu di sintonizzazione automatica. Se non si desidera ri-sintonizzare il TV, premere il ◀ sul telecomando.

Descrizione dei tasti del telecomando

Per escludere l'audio

Questo tasto esclude l'audio del televisore. Per ripristinare l'audio, premerlo nuovamente.

Per visualizzare le indicazioni sullo schermo

Premendo questo tasto vengono visualizzate tutte le indicazioni sullo schermo. Premerlo una seconda volta per tornare alla visualizzazione normale.

Per selezionare i canali

I tasti numerici selezionano i canali.

Per selezionare canali a due cifre, ad es. 23, premere prima **-/-**, quindi i tasti 2 e 3.

Per tornare alla visualizzazione normale

Questo tasto riporta alla visualizzazione normale dalla modalità Televideo o standby.

Per visualizzare il Televideo

Premere per attivare o disattivare il Televideo.

Per visualizzare il menu immagine

Premendo questo tasto è possibile modificare le impostazioni dell'immagine. Premere il tasto OK per rimuovere il display.

Per visualizzare il menu audio

Premendo questo tasto è possibile modificare le impostazioni dell'audio. Premere il tasto OK per rimuovere il display.

Per regolare il volume

Questo tasto regola il volume del televisore.

Per spegnere temporaneamente il televisore

Questo tasto pone in televisore in modalità standby. Premerlo una seconda volta per riaccendere il televisore. Per ridurre i consumi, raccomandiamo di spegnere il televisore completamente quando non è in uso, premendo il tasto posto sul frontale. **NOTA:** Dopo 15-30 minuti senza ricezione di alcun segnale TV e in cui non viene premuto alcun tasto del telecomando, il televisore si pone automaticamente in modalità standby.

Per selezionare il segnale di ingresso o bloccare il Televideo

Questo tasto seleziona gli ingressi dalle prese del televisore (vedere la sezione Utilizzo di attrezzature opzionali). In modalità Televideo, premere per bloccare la pagina visualizzata. Premere nuovamente per tornare alla visualizzazione normale.

Per ritornare al canale precedente

Questo tasto torna al canale che si stava guardando in precedenza. **Nota:** Questa operazione è possibile solo dopo aver guardato il canale corrente per almeno 5 secondi.

Per visualizzare il menu

Questo tasto consente di utilizzare il sistema di menu del televisore. Premere il tasto una seconda volta per rimuovere il menu dallo schermo del televisore.

Per selezionare le voci di menu

Utilizzare il tasto OK e i tasti freccia per selezionare le opzioni disponibili nel sistema di menu di questo televisore.

Per utilizzare la guida TV elettronica

Premere per attivare o disattivare la guida TV elettronica.

Per cambiare il formato dello schermo

Premere per cambiare il formato dello schermo. Fare riferimento alla sezione di questo manuale 'Cambiare il formato dello schermo'

Tasti Fastext

Per maggiori dettagli, fare riferimento alla sezione dedicata al Televideo.

Per selezionare i canali

Premere questo tasto per selezionare i canali.



NexTView*

*in funzione della disponibilità del servizio

i NexTView è una guida elettronica ai programmi su schermo che fornisce informazioni sulla programmazione fino ad una settimana delle emittenti coperte del provider scelto. Se la quantità di informazioni è superiore alla capacità di memoria di NexTView, verranno fornite informazioni per un periodo inferiore a 7 giorni

La ricerca delle informazioni può essere eseguita per genere (sport, arte ecc.), data o ora (ad es. le trasmissioni fra le 20:00 e le 21:00). Una volta trovato un programma, vi si può accedere direttamente, utilizzare il timer per essere avvisati dell'inizio del programma, o preselezionare il VCR con il collegamento a NexTView.









Il provider NexTView è responsabile del contenuto della guida. Il televisore ne fornisce la presentazione, cioè la struttura del menu ed il sistema di navigazione. Se il sistema di navigazione è fornito dal provider, il suo utilizzo di base mediante il joystick è lo stesso descritto di seguito.

i Per prima cosa è necessario selezionare un canale che fornisca il servizio NexTView. L'indicazione "NexTView" appare non appena tutti i dati si rendono disponibili. Quando successivamente si cambia canale il servizio NexTView rimane disponibile.

Uso del sistema di navigazione Sony



1. Premere  NexTView per attivare o disattivare NexTView.
2. Utilizzare i pulsanti del joystick come indicato di seguito.
 - Per spostarsi in alto o in basso in una colonna: utilizzare ▼ o ▲
 - Per spostarsi sull'ora e sulla data nelle colonne di sinistra: utilizzare ◀
 - Per spostarsi sulle icone della colonna di destra: utilizzare ▶
 - Per confermare una selezione: premere OK
 - (a) quando ci si trova nella colonna della data, dell'ora o delle icone (generi), l'elenco dei programmi si modifica in funzione della selezione
 - (b) quando ci si trova nell'elenco dei programmi, confermando una trasmissione in onda si passa direttamente al corrispondente programma TV, mentre confermando un programma futuro si passa al menu Long Info (vedi Uso del timer)



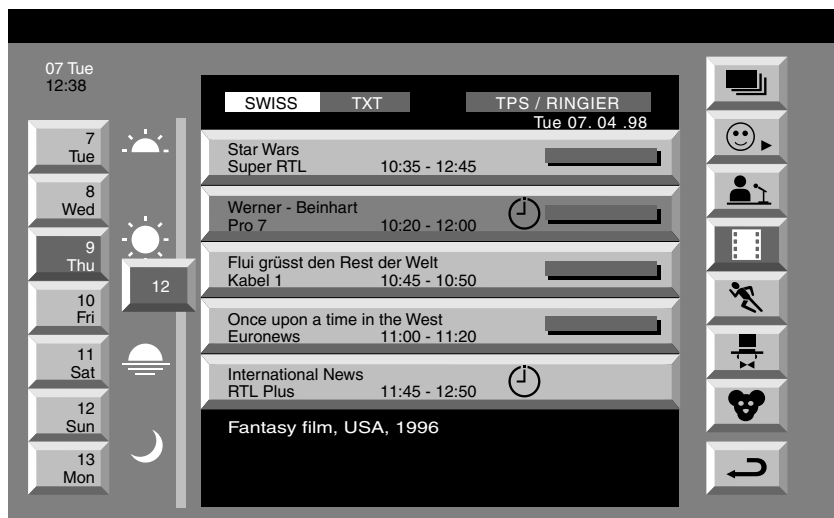





i Legenda delle icone

- | | |
|--|---|
|  elenco completo di selezione |  sport |
|  selezione utente |  spettacoli |
|  notiziari |  programmi per bambini |
|  film |  ritorno all'ultimo menu |





Impostazioni Personali

i Selezionando  si disattiva la funzione di preselezione da parte dell'utente. Con  l'utente può selezionare i generi ai quali limitare la ricerca.



1. Selezionare , utilizzando  o . Spingere verso .
2. Selezionare la voce desiderata utilizzando  o . Confermare premendo OK. Ripetere la procedura 2 per tutte le voci da selezionare.
3. Una volta terminate l'elenco, selezionare  utilizzando  e premere OK

Uso del menu Long Info

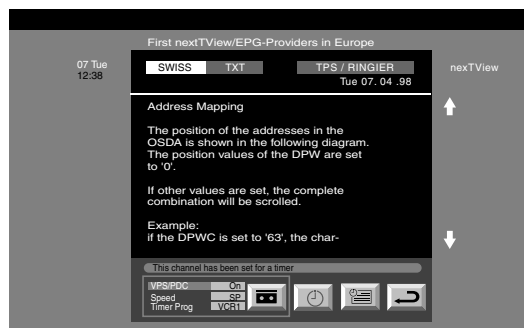
1. Selezionare un programmer futuro nella colonna dell'elenco programmi, utilizzando  o . Premere OK. Appare il menu Long Info.



Se si desidera registrar il programmer seiezionato con il VCR (solo con VCR Smartlink)

2. Selezionare  utilizzando  e premere OK. Le informazioni verranno trasferite al VCR collegato al televisore.

Impostazione del VCR

3. Spingere verso  ripetutamente per selezionare VPS/PDC.

i Con questa impostazione attivata, si ha la certezza che verrà registrata l'intera trasmissione in caso di cambiamento del programma TV. Questa funzione si attiva solo se il canale selezionato trasmette un segnale VPS/PDC.

- Selezionare Sì o No utilizzando OK.
- 4. Selezionare Velocità utilizzando .



i Selezionare il modo standardplay (SP) o il modo longplay (LP). Nel modo longplay si ha a disposizione un tempo doppio di registrazione sulla cassetta rispetto al modo standardplay. Tuttavia, la qualità dell'immagine potrà essere inferiore.

- Selezionare SP o LP utilizzando OK.
- 5. Selezionare VCR utilizzando .

i Selezionare il VCR collegato da programmare.

- Selezionare VCR 1 o 2 utilizzando OK.





Per uscire dal menu

6. Selezionare  utilizzando . Premere OK. Si ritorna all'ultimo menu.

Televideo

Quasi tutti i canali TV trasmettono informazioni tramite il Televideo. La pagina d'indice del servizio Televideo (in genere, la pagina 100) contiene le informazioni sull'uso di questo servizio. Accertarsi che il canale TV utilizzato abbia un buon segnale, altrimenti possono comparire errori nelle pagine del Televideo.

Visualizzazione del Televideo



1. Selezionare il canale sul quale viene trasmesso il servizio Televideo che si desidera consultare.
2. Premere  una volta per attivare Televideo.
3. Premere  una seconda volta per scegliere il modo Mix. Il normale schermo TV e quello del Televideo sono sovrapposti.
4. Premere  o  una terza volta per disattivare la funzione Televideo.

Selezione di una pagina del Televideo

Utilizzando i tasti numerici del telecomando, immettere le tre cifre relative al numero della pagina richiesta. In caso di errore, digitare tre cifre per reinserire il numero di pagina corretto.

Utilizzo di altre funzioni del Televideo

Selezione della pagina precedente o successiva

Premere  o  sul telecomando per selezionare la pagina precedente o quella successiva.

Blocco temporaneo di una pagina del Televideo



Premere  per bloccare la pagina. Premerlo nuovamente per nascondersela.

Visualizzazione della pagina indice.

Premere  per visualizzare la pagina indice (in genere, la pagina 100).

Selezione di una sottopagina

Una pagina del Televideo può essere costituita da più sottopagine. In questo caso, viene visualizzata una riga di informazioni nella quale è indicato il numero di sottopagina.



Selezionare la sottopagina premendo  o .

Utilizzo dei tasti colorati per accedere alle pagine (Fastext)

(disponibile soltanto se la stazione TV trasmette segnali Fastext)

Quando in fondo a una pagina appare un menu di codici a colori, premere uno dei tasti colorati sul telecomando (verde, rosso, giallo o blu) per accedere alla pagina corrispondente.

Utilizzo della funzione 'Page Catching'

1. Premere i tasti numerici sul telecomando per selezionare una pagina Televideo che rimanda ad altre pagine (ad esempio, la pagina indice).
2. Premere OK.
3. Premere  or  per selezionare il numero di pagina desiderato e quindi premere OK. La pagina richiesta viene visualizzata dopo alcuni secondi.

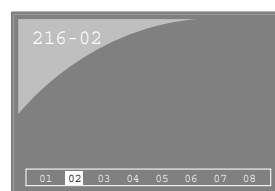
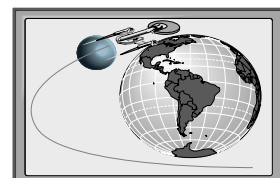
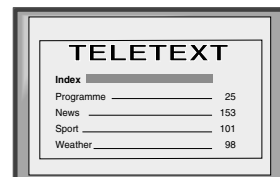
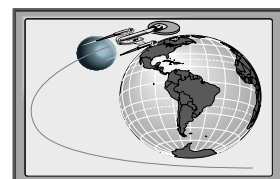

Televideo

Utilizzo del menu Televideo

1. Con il Televideo acceso, premere il tasto MENU sul telecomando per mostrare il menu sullo schermo del TV.
2. Premere ▲ o ▼ per selezionare la voce desiderata sullo schermo e quindi premere ► per visualizzare il relativo sottomenu.
3. Premere MENU per rimuovere la visualizzazione dallo schermo del televisore.

Alto/Basso/Pieno



Il sottomenu Alto/Basso/Pieno intera consente di ingrandire diverse sezioni della pagina Televideo. Premere ▲ per ingrandire la metà superiore dello schermo e ▼ per ingrandire la metà inferiore. Premere OK per ripristinare le dimensioni normali della pagina. Premere ◀ per ritornare alla schermata con il menu Televideo.



Alto: ▲ Basso: ▼ Piena: OK

Annulla il Testo

L'eliminazione del testo è una funzione che permette di visualizzare un programma televisivo mentre si aspetta il caricamento di una pagina Televideo

1. Premere due volte il pulsante  sul telecomando per selezionare il testo Televideo a pieno schermo.
2. Premere il pulsante MENU per visualizzare il menu Televideo.
3. Premere ▲ o ▼ per evidenziare 'eliminazione del testo' in seguito premere ► per selezionare.
4. Viene così visualizzato il programma televisivo corrente. Quando il testo della pagina di Televideo sarà pronto un simbolo blu  apparirà nell'angolo superiore sinistro dello schermo.
5. Premere il tasto  sul telecomando per visualizzare la pagina Televideo.

Rivela

Alcune pagine Televideo contengono informazioni nascoste (Es. per i Quiz), che possono essere visualizzate a richiesta.

1. Nella modalità Televideo premere il tasto MENU sul telecomando per accedere al menu Televideo.
2. Premere ▲ o ▼ per evidenziare 'Rivela' e premere ► per selezionare. L'informazione nascosta verrà così visualizzata sullo schermo.

Ora pagina

*dipende dalla disponibilità del servizio.

La funzione 'Ora Pagina' permette di visualizzare una pagina con codifica oraria (per esempio una pagina di avviso ad un orario prestabilito)

1. Nella modalità Televideo premere il tasto MENU sul telecomando per accedere al menu Televideo.
2. Premere ▲ o ▼ per evidenziare 'Ora Pagina' e premere ► per selezionare. Il sotto menu 'Ora Pagina' viene visualizzato.
3. Inserire il numero di pagina desiderato utilizzando i tasti numerici del telecomando.
4. Premere OK per confermare la selezione. La TV uscirà dalla modalità Televideo e l'ora verrà visualizzata nell'angolo superiore sinistro dello schermo. All'orario desiderato la pagina selezionata verrà visualizzata.

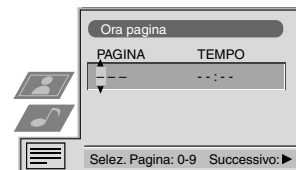

Pagina TopText*

* Disponibile solo in presenza di segnale TopText da parte dell'emittente televisiva.

In questo menu, le pagine di TopText sono divise in due colonne, la prima contiene i 'blocchi', la seconda i 'gruppi' di pagine Televideo.



1. Premere ◀ o ► per selezionare la prima o la seconda colonna.
2. Premere ▲ o ▼ per selezionare il blocco o il gruppo di pagine desiderato.
3. Premere OK per visualizzare le pagine scelte.

Utilizzo del sistema di menu del televisore

Il televisore dispone di un sistema di menu basato su una serie di schermate e menu facili da usare. Queste schermate consentono di ottenere prestazioni ottimali dal televisore, modificare le impostazioni di immagine e audio, cambiare le dimensioni dell'immagine TV, riordinare i canali e così via.

Regolazione dell'immagine e dell'audio

L'immagine e l'audio sono stati regolati in fabbrica. Tuttavia, è possibile regolare queste impostazioni in base alle preferenze personali.

1. Premere MENU sul telecomando per fare comparire il menu sullo schermo del televisore.
2. Premere ▲ o ▼ per selezionare  per la regolazione dell'immagine o  per la regolazione dell'audio e quindi premere ► per accedere al menu 'Regolazione Immagine' o al menu 'Regolazione Audio'.
3. Premere ▲ o ▼ per selezionare la voce dello schermo da regolare e quindi premere ► per confermare. Per una descrizione delle voci di menu e delle relative funzioni, consultare la seguente tabella.
4. Premere ▲, ▼, ► o ◀ per regolare la voce selezionata.
5. Dopo aver eseguito la regolazione della voce, premere OK per memorizzare la nuova impostazione.
6. Ripetere i punti da 3 a 5 per regolare altre voci.
7. Premere MENU per rimuovere il menu dallo schermo del televisore.

Regolazione immagine

Voce del menu	Effetto/Operazione
Modalità immagine	▼ Live (per trasmissioni dal vivo) Personale (per impostazioni individuali) ▲ Film (per film)

Contrasto	Minore ◀▶ Maggiore
Luminosità*	Più scuro ◀▶ Più chiaro
Colore*	Meno ◀▶ Più
Tonalità**	Più rosso ◀▶ Più verde
Nitidezza*	Più morbida ◀▶ Più dettagliata

*Disponibile solo se in 'Modalità Immagine' è selezionato 'personale'

**Disponibile solo per i segnali nel sistema di colore NTSC (Es. videocassetta Americana)

Ripristino	Riporta l'immagine ai livelli impostati in fabbrica
Intelligenza artificiale	▼ Sì : Il livello del contrasto viene ottimizzato automaticamente in base al segnale TV. ▲ No : Normale.
Riduz. del Rumore	▼ Sì: I disturbi dell'immagine vengono ridotti in presea di segnali scadenti. ▲ No: Normale.
Modalità digitale	▼ Normale: Qualità dell'immagine 100Hz Standard. Digital +: Risoluzione dell'immagine migliorata per visualizzare titoli in scorrimento. ▲ Avanzato: Risoluzione dell'immagine ottimale per creare immagini prive di sfarfallio.
Tonalità	▼ Caldi: Conferisce una tinta calda all'immagine. Normale: Normale. ▲ Tenui: Conferisce una tinta fredda all'immagine.

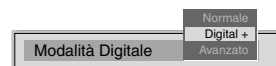
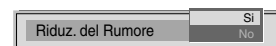
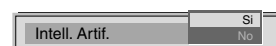
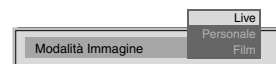

Regolazione audio

Voce del menu	Effetto/Operazione
Modalità Equaliz.	<ul style="list-style-type: none"> ▼ Personale Vocal Jazz Rock Pop ▲ Lineare (impostazione fissa, non modificabile)

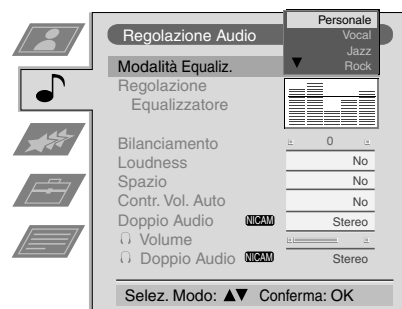

Regolazione equalizzatore È possibile eseguire adattamenti della modalità selezionata in Funz. Equalizzatore attenuando ed esaltando 5 bande di frequenza selezionate. Premere ◀ o ▶ per selezionare la banda di frequenza e quindi ▼ o ▲ per regolare la frequenza. Infine, premere OK per memorizzare la nuova regolazione.



Per memorizzare la nuova regolazione, è necessario impostare Funz. Equalizzatore su 'Personale'. Modalità Personale memorizza in maniera permanente l'impostazione; tutte le altre modalità (Vocal, Jazz, Rock, Pop) memorizzano soltanto fino alla successiva modifica di modalità.

Bilanciamento	<ul style="list-style-type: none"> ◀ Più verso destra. ▶ Più verso sinistra.
Loudness	<ul style="list-style-type: none"> ▼ No: Normale. ▲ Si: Per trasmissioni musicali.
Spazio	<ul style="list-style-type: none"> ▼ No: Normale. ▲ Si: Per effetti acustici particolari.
Contr. Vol. Auto	<ul style="list-style-type: none"> ▼ Sì : Il livello di volume dei canali rimane invariato indipendentemente dal segnale di trasmissione (ad esempio, nel caso della pubblicità) ▲ No : Il livello del volume cambia secondo il segnale di trasmissione .
Doppio audio	<p>Per una trasmissione bilingue:</p> <ul style="list-style-type: none"> ▼ A per il canale 1 ▲ B per il canale 2 <p>Per una trasmissione stereo:</p> <ul style="list-style-type: none"> ▼ Mono ▲ Stereo



Quando si riceve una trasmissione stereo NICAM, sullo schermo appare brevemente NICAM.

Cuffia
 Volume Regola il volume delle cuffie. E' inoltre possibile regolare il volume di apparecchiature aggiuntive collegate alla presa RCA sul retro del televisore.

Doppio audio
 Per una trasmissione bilingue:

- ▼ A per il canale 1
- ▲ B per il canale 2

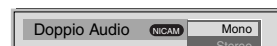
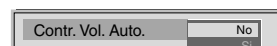
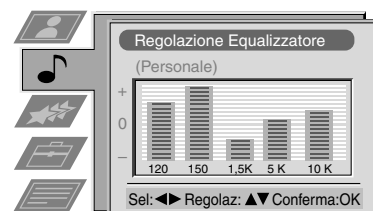

Utilizzo del sistema di menu del televisore:

Utilizzo del menu Caratteristiche

1. Premere MENU sul telecomando per fare comparire il menu sullo schermo del televisore.
2. Premere ▲ o ▼ per selezionare ✨ per il menu 'Caratteristiche' e quindi premere ► per accedervi.
3. Premere ▲ o ▼ per selezionare la voce del menu desiderata e quindi premere ► per confermare. Per una descrizione delle voci del menu e delle relative funzioni, consultare la tabella seguente.
4. Premere ▲, ▼, ► o ◀ per selezionare l'impostazione desiderata.
5. Premere OK per confermare l'impostazione scelta.
6. Ripetere i punti da 3 a 5 se si desidera selezionare altre voci.
7. Premere MENU per rimuovere il menu dallo schermo del televisore.

Voce del menu	Effetto/Operazione
Auto Formato* *solo per il segnale d'antenna	▼ No: Le dimensioni dell'immagine non variano automaticamente. ▲ Si: Le dimensioni dell'immagine variano automaticamente in modo da eliminare qualsiasi area nera (come mostrato):
Correzione formato* (*solo se Auto Formato è impostato su 'Si')	▼ No: è selezionato il formato 4:3/14:9 ▲ Si: Viene selezionata automaticamente la modalità Esteso per le
Timer Spegnimento	Questa funzione permette di selezionare un periodo trascorso il quale il televisore si commuterà automaticamente in stand by. ▼ No: ▲ 90 min.
Blocco Programma	▼ No: Normale. ▲ Si: Questa funzione disabilita i tasti del televisore quando l'apparecchiatura è in modalità standby. Sarà possibile accendere il televisore solo premendo un tasto del telecomando.
Uscita AV2	▼ Segnale audio/video TV dall'antenna Segnale audio/video AV1 da Scart 1 Segnale audio/video AV2 da Scart 2 Segnale audio/video AV3 da Scart 3 ▲ Segnale audio/video AV4 dai connettori sul frontale del televisore

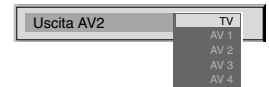
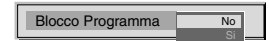
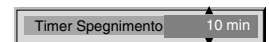
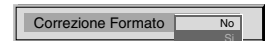
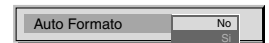
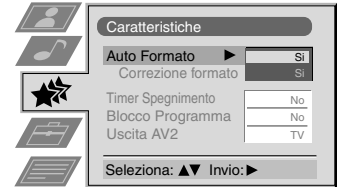

Modifica delle dimensioni dello schermo

Questa funzione consente di modificare le dimensioni dell'immagine televisiva.

Premere ripetutamente il tasto sul telecomando oppure usare i tasti ▲ o ▼ per selezionare uno dei seguenti formati e quindi premere OK per confermare la selezione:

- allargato per trasmissioni in formato 16:9.
- zoom effetto schermo esteso per film in formato Cinemascope.
- 14:9 via di mezzo tra il formato 4:3 e il formato 16:9.
- 4:3 formato d'immagine 4:3 normale, con immagine intera.
- smart imitazione dell'effetto schermo esteso per trasmissioni in formato 4:3.

Nelle modalità Esteso, Zoom e 14:9 le parti superiore e inferiore dell'immagine vengono tagliate. Premere ▲ o ▼ per regolare la posizione dell'immagine sullo schermo (ad esempio, per leggere i sottotitoli). Premere OK per confermare.

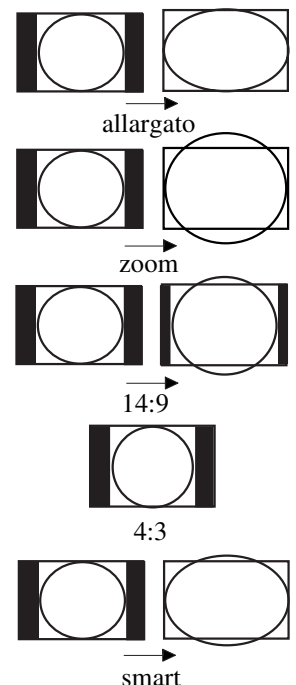

Utilizzo del sistema di menu del televisore:

Ordinamento dei canali

 Dopo la sintonizzazione del televisore, è possibile utilizzare questa funzione per modificare l'ordine dei canali nel televisore.

1. Premere MENU sul telecomando per fare comparire il menu sullo schermo del televisore.
2. Premere ▼ per selezionare il simbolo  sulla schermata del menu e quindi premere ► per accedere al menu 'Impostazione'.
3. Premere ▼ per selezionare 'Ordinamento Programmi' e quindi premere ► per accedere al menu 'Ordinamento programmi'.
4. Premere ▲ o ▼ per selezionare il canale da spostare e quindi premere ► per confermare.
5. Premere ▲ o ▼ per selezionare la nuova posizione di programma (ad esempio, PROG 4) da assegnare al canale selezionato e quindi premere OK per confermare. Il canale selezionato si sposta alla nuova posizione e gli altri canali si spostano di conseguenza.
6. Ripetere i punti 4 e 5 se si desidera ordinare altri canali.
7. Premere MENU per rimuovere il menu dallo schermo del televisore.

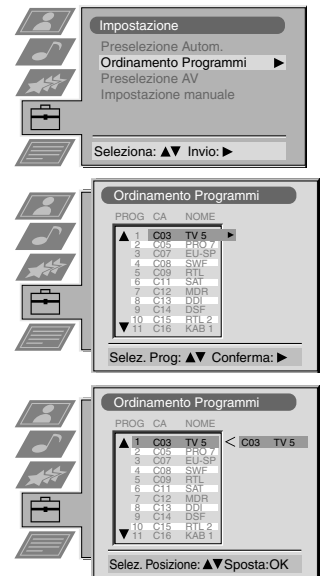

Preselezione manuale dei canali

 All'inizio del manuale è stato spiegato come ricevere i canali disponibili con la procedura di preselezione automatica. La stessa operazione può essere anche eseguita manualmente, aggiungendo canali al televisore, uno alla volta.

1. Premere MENU sul telecomando per fare comparire il menu sullo schermo del televisore.
2. Premere ▼ per selezionare il simbolo  sulla schermata del menu e quindi premere ► per accedere al menu 'Impostazione'.
3. Premere ▼ per selezionare 'Impostazione manuale' sulla schermata del menu e quindi premere ► per accedere al menu 'Impostazione manuale'.
4. Premere ▼ per selezionare 'Programmazione Manuale' sulla schermata del menu e quindi premere ► per accedere al menu 'Programmazione Manuale'.
5. Premere ▲ o ▼ per selezionare un numero di programma per il canale (ad esempio, PROGR 1 per RAI1) e premere ► per evidenziare la colonna 'SALTA'.
6. Premere ▲ per selezionare 'NO' e premere ► per evidenziare la colonna 'SYS'.
7. Premere ▲ o ▼ per selezionare il sistema di trasmissione televisiva (B/G per l'Europa Occidentale o D/K per l'Europa Orientale) o 'EXT' per una sorgente di ingresso video (AV1, AV2, ...) e quindi premere ► per confermare.
8. Premere ▲ o ▼ per selezionare 'C' per i canali terrestri, 'S' per i canali via cavo o 'F' per le sorgenti di ingresso di frequenza dirette; quindi, premere ► per confermare.
9. Selezionare la prima e la seconda cifra di 'CHAN' (canale) con i tasti numerici del telecomando o premere ▼ per cercare il successivo canale disponibile.
10. Se non si desidera memorizzare il canale visualizzato sul numero di programma selezionato, premere ▲ o ▼ per continuare a cercare il canale desiderato.
11. Se si tratta del canale che si desidera memorizzare, premere il tasto OK.
12. Ripetere i punti da 5 a 11 se si desidera memorizzare più canali e quindi premere MENU per tornare alla normale immagine TV.

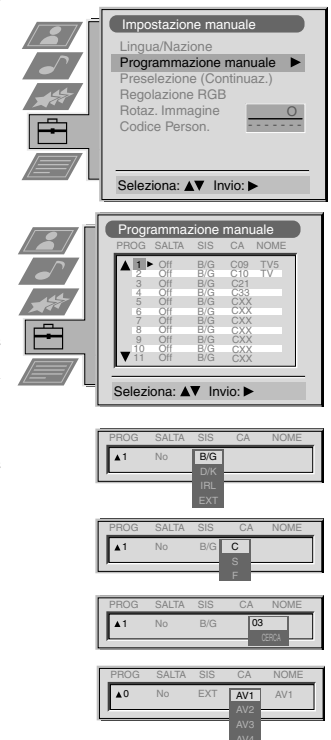

Utilizzo del sistema di menu del televisore:

Assegnazione di un nome ad un canale



I nomi dei canali vengono generalmente presi automaticamente dal Televideo, se disponibile. È tuttavia possibile assegnare un nome ad un canale o a una fonte di ingresso video utilizzando fino a un massimo di cinque caratteri (lettere o numeri).

1. Premere il tasto MENU del telecomando per fare comparire il menu sullo schermo del televisore.
2. Premere ▼ per selezionare il simbolo  sulla schermata del menu e quindi premere ► per accedere al menu 'Impostazione'.
3. Premere ▼ per selezionare 'Impostazione manuale' e quindi premere ► per accedere al menu 'Impostazione manuale'.
4. Premere ▼ per selezionare 'Programmazione Manuale' e quindi premere ► per accedere al menu 'Programmazione Manuale'.
5. Premere ▲ o ▼ per selezionare il canale a cui assegnare il nome.
6. Premere ripetutamente ► fino a evidenziare il primo elemento della colonna 'NOME'.
7. Premere ▲ o ▼ per selezionare una lettera o un numero (utilizzare '-' per lo spazio) e quindi premere ► per confermare. Selezionare gli altri quattro caratteri allo stesso modo.
8. Dopo aver selezionato tutti i caratteri, premere il tasto OK.
9. Ripetere i punti da 5 a 8 se si desidera assegnare un nome agli altri canali.
10. Premere il tasto MENU per rimuovere il menu dallo schermo del televisore.

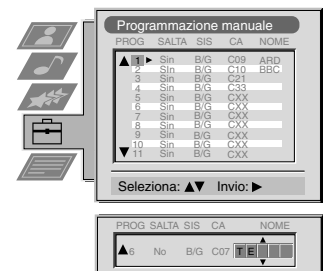

Esclusione di posizioni di programma



Questa funzione consente di saltare determinati canali quando si selezionano i numeri di programma con i tasti PROG+/- . Utilizzando i tasti numerici, è tuttavia possibile selezionare ancora i numeri di programma saltati.

1. Premere MENU sul telecomando per fare comparire il menu sullo schermo del televisore.
2. Premere ▼ per selezionare il simbolo  sulla schermata del menu e quindi premere ► per accedere al menu 'Impostazione'.
3. Premere ▼ per selezionare 'Impostazione manuale' e quindi premere ► per accedere al menu 'Impostazione manuale'.
4. Premere ▼ per selezionare 'Programmazione Manuale' e quindi premere ► per accedere al menu 'Programmazione Manuale'.
5. Premere ▲ o ▼ per selezionare la posizione del canale e quindi premere ► per evidenziare la colonna 'SALTA'.
6. Premere ▲ o ▼ per selezionare 'No' o 'Si' (se si desidera escludere questa posizione di programma) e quindi premere OK per memorizzare l'impostazione.
7. Ripetere i punti 5 e 6 se si desidera escludere o includere ulteriori posizioni di programma.
8. Premere MENU per rimuovere il menu dallo schermo del televisore.

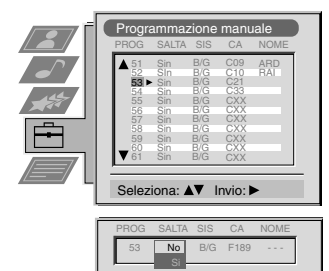

Utilizzo del sistema di menu del televisore:

Utilizzo della funzione di preselezione di altri programmi



Questa funzione consente di a) regolare individualmente il volume di ciascun canale, b) sintonizzare manualmente il televisore per ottenere una ricezione ottimale se l'immagine appare distorta, c) preimpostare l'uscita AV per le posizioni di programma dei canali con segnali confusi (ad esempio da un decodificatore di una pay TV). In questo modo un videoregistratore collegato registrerà il segnale correttamente.

1. Premere il tasto MENU del telecomando per fare comparire il menu sullo schermo del televisore.
2. Premere ▼ per selezionare il simbolo  sulla schermata del menu e quindi premere ► per accedere al menu 'Impostazione'
3. Premere ▼ per selezionare 'Impostazione manuale' e quindi premere ► per accedere al menu 'Impostazione manuale'.
4. Premere ▼ per selezionare 'Preselezione (Continuaz.)' e quindi premere ► per accedere al menu 'Preselezione (Continuaz.)'.
5. Premere ▲ o ▼ per selezionare il numero di programma appropriato e quindi premere ripetutamente ► per selezionare a) VOL, b) AFT o c) DECODER. L'elemento selezionato cambia colore.
6. a) **VOL - Volume personalizzato**
Premere ▲ o ▼ per regolare il livello del volume (entro i valori -7 e +7) del canale. Memorizzare l'impostazione premendo OK. Ripetere i punti 5 e 6a se si desidera regolare il livello del volume degli altri canali.

b) **AFT - Sintonia fine automatica**
Premere ▲ o ▼ per eseguire la sintonizzazione fine del canale (entro i valori -15 e +15). Premere OK per confermare. Ripetere i punti 5 e 6b se si desidera eseguire la sintonizzazione fine degli altri canali.

c) **DECODER**
Premere ▲ o ▼ per selezionare AV1 o AV2 come uscita per la posizione di programma e quindi premere OK per confermare. È ora possibile collegare un decodificatore alla presa AV1 o AV2 sul retro del televisore per far sì che la sua immagine appaia in corrispondenza di questo numero. Ripetere i punti 5 e 6c per preimpostare l'uscita AV per altre posizioni di programmi.
7. Premere MENU per rimuovere il menu dallo schermo del televisore.

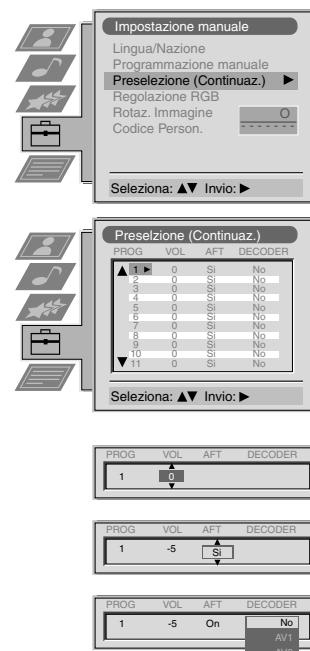

Regolazione della rotazione dell'immagine



A causa del campo magnetico terrestre, l'immagine può apparire inclinata. In tal caso, è possibile regolare nuovamente l'immagine.



1. Premere MENU sul telecomando per fare comparire il menu sullo schermo del televisore.
2. Premere ▼ per selezionare il simbolo  sulla schermata dei menu e quindi premere ► per accedere al menu 'Impostazione'
3. Premere ▼ per selezionare 'Impostazione manuale' e quindi premere ► per accedere al menu 'Impostazione manuale'.
4. Premere ▼ per selezionare 'Rotazione Immagine' e quindi premere ► per accedere al sottomenu 'Rotazione Immagine'.
5. Premere ▲ o ▼ per ruotare l'immagine entro i valori -5 e +5 e quindi premere OK per memorizzare l'impostazione.
6. Premere MENU per rimuovere il menu dallo schermo del televisore.



Regolazione della geometria dell'immagine per una sorgente RGB



Nel collegamento di una sorgente RGB come una playstation Sony può essere necessario regolare nuovamente la geometria dell'immagine.

1. Premere  sul telecomando per selezionare la sorgente RGB collegata .
2. Premere MENU per visualizzare il menu sullo schermo del televisore.
3. Premere ▼ per selezionare il simbolo  sulla schermata del menu e quindi premere ► per accedere al menu 'Impostazione'
4. Premere ▼ per selezionare 'Impostazione manuale' sullo schermo del menu e quindi premere ► per accedere al menu 'Impostazione manuale'
5. Premere ▼ per selezionare 'Regolazione RGB' sullo schermo del menu e quindi premere ► per accedere al menu 'Regolazione RGB'.
6. Premere ► per selezionare Centro e quindi premere ▲ o ▼ per regolare il centro dell'immagine entro i valori -10 e +10. Premere OK per memorizzare il nuovo intervallo di valori.
7. Premere ► per selezionare Dimensione e quindi premere ▲ o ▼ per regolare le coordinate orizzontali entro i valori -10 e +10. Premere OK per memorizzare il nuovo intervallo di valori.
8. Premere MENU per rimuovere il menu dallo schermo del televisore.

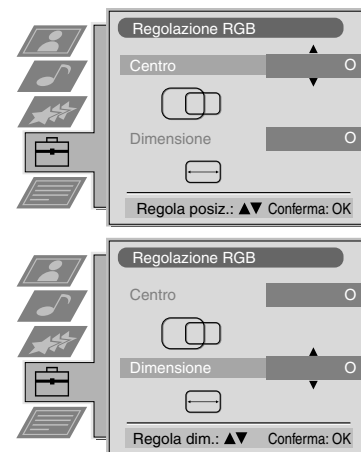

Utilizzo del sistema di menu del televisore:

Introduzione dell'identificativo personale (ID)

i Questa funzione consente di assegnare un codice di sicurezza al televisore per facilitarne il riconoscimento in caso di furto e ritrovamento. L'identificativo personale può essere inserito soltanto una volta. Annotarlo nel manuale di istruzioni.

1. Premere MENU sul telecomando per fare comparire il menu sullo schermo del televisore.
2. Premere ▼ per selezionare il simbolo  sulla schermata del menu e quindi premere ► per accedere al menu 'Impostazione'.
3. Premere ▼ per selezionare 'Impostazione manuale' sulla schermata del menu e quindi premere ► per accedere al menu 'Impostazione manuale'.
4. Premere ▼ per selezionare 'Codice Personale' sulla schermata del menu e quindi premere ► per accedere al sottomenu 'Codice Personale'.
5. Premere ▲ o ▼ per selezionare il primo di 11 caratteri (lettera, numero, + o uno spazio) e quindi premere ► per passare al carattere successivo.
6. Ripetere il punto 5 per inserire tutti i caratteri del codice.
7. Premere OK per memorizzare. Appare un messaggio in cui si chiede di reinserire il codice.
8. Premere ancora una volta OK per memorizzare il codice o premere ◀ per annullare.
9. Premere MENU per rimuovere il menu dallo schermo del televisore.

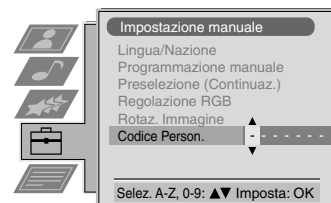

Preselezione e assegnazione di un nome ai segnali di ingresso

i Questa funzione consente di assegnare automaticamente un formato e un nome alle sorgenti di ingresso.

1. Premere MENU sul telecomando per fare comparire il menu sullo schermo del televisore.
2. Premere ▼ per selezionare il simbolo  sulla schermata del menu e quindi premere ► per accedere al menu 'Impostazione'.
3. Premere ▼ per selezionare 'Preselezione AV' sulla schermata del menu e quindi premere ► per accedere al menu 'Preselezione AV'.
4. Premere ▲ o ▼ per selezionare l'ingresso AV desiderato (AV1, 2, 3 o 4).
5. Premere ► per selezionare 'AUTO' e quindi premere ▲ o ▼ per selezionare 'No', 'Normale' o 'Piena'.
6. Premere ► per selezionare 'NOME'.
7. Premere ▲ o ▼ per selezionare il primo carattere del nome e quindi premere ► per passare al carattere successivo.
8. Ripetere il punto 7 per selezionare gli altri 4 caratteri e quindi memorizzare l'impostazione premendo OK.
9. Ripetere i punti da 4 a 8 per le altre sorgenti di ingresso AV e quindi premere MENU per rimuovere il menu dallo schermo del televisore.

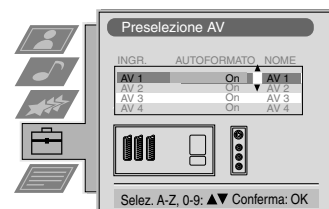
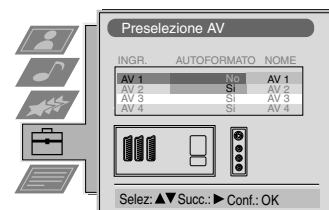



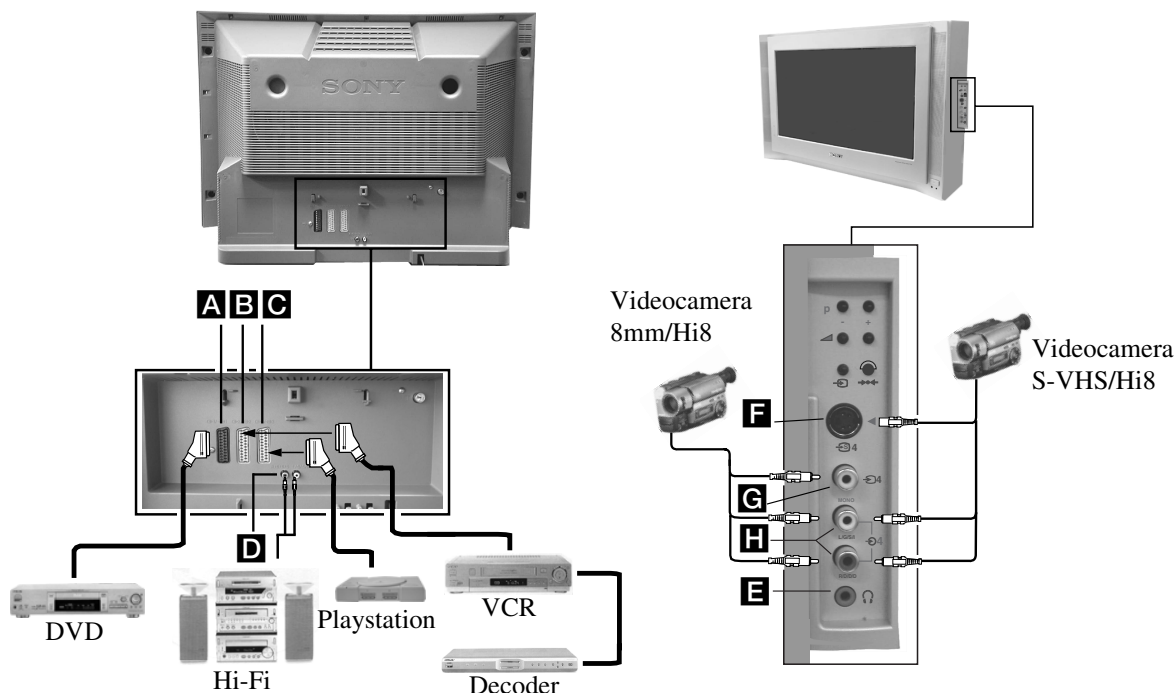

Collegamento di apparecchiature aggiuntive al televisore

Facendo riferimento alle figure seguenti, è possibile collegare numerose apparecchiature opzionali audio e video al televisore.



Per visualizzare il segnale di ingresso di un apparecchio connesso sullo schermo del televisore, è necessario selezionare il simbolo del connettore al quale è collegato il dispositivo.

1. Facendo riferimento alle figure precedenti, collegare l'apparecchio alla presa TV appropriata.
2. Premere ripetutamente  sul telecomando fino a visualizzare sullo schermo del televisore il simbolo di ingresso relativo all'apparecchio (vedere tabella seguente):

Simbolo sullo schermo del televisore	Segnali di ingresso dal connettore
 1	• Segnale di ingresso audio/video attraverso il connettore Scart A o* RGB attraverso il connettore Scart A
 2	• Segnale di ingresso audio/video attraverso il connettore Scart B o* S-video attraverso il connettore Scart B
 3	• Segnale di ingresso audio/video attraverso il connettore Scart C o* S-video attraverso il connettore Scart C
 4	• Segnale di ingresso S-video attraverso il connettore DIN a 4 poli F o* segnale di ingresso video attraverso la presa fono G e segnale di ingresso audio attraverso le prese fono H

* rilevamento automatico del segnale in base all'apparecchio collegato

3. Accendere l'apparecchio collegato. L'immagine proveniente da questo apparecchio (se è disponibile) apparirà sullo schermo del Televisore.
4. Premere  per tornare alla normale immagine TV.

Nota: per evitare la distorsione dell'immagine, non collegare contemporaneamente l'apparecchio alle prese **F** e **G**.



Collegamento delle cuffie

Inserire il connettore delle cuffie nella presa **E** sulla parte frontale del Televisore.

Per collegare un'apparecchiatura Hi-Fi

Collegare la vostra apparecchiatura audio ai connettori di uscita **D** posti sul retro del televisore.



Altre informazioni sul collegamento di apparecchiature

- * Se l'immagine o l'audio risultano distorti, spostare il videoregistratore dal televisore.
- * Se si collega un videoregistratore con uscita mono, collegare soltanto lo spinotto bianco al televisore e al videoregistratore.
- * Per informazioni su come selezionare il segnale di uscita di Scart 2 2 / 2, fare riferimento alla pagina 16.
- * Quando si collega un'impianto Hi-Fi esterno, è possibile regolare il volume agendo sulle regolazioni dell'ascolto in cuffia nel menu dell'audio - fare riferimento alla sezione 'Regolazione dell'immagine e dell'audio' di questo manuale.

Smartlink

Smartlink è un collegamento diretto tra il televisore e un videoregistratore.

Per utilizzare Smartlink occorre:

- * Un videoregistratore che supporti Smartlink, NexTView Link, Easy Link o Megalogic.
- * Un cavo SCART a 21 poli idoneo al collegamento del videoregistratore al connettore Scart 2 2 / 2.

Smartlink offre:

- * Informazioni sulla sintonia come ad esempio la tabella dei canali che può essere trasferita dal televisore al videoregistratore.
- * Utilizzando NexTView è possibile programmare facilmente il videoregistratore.
- * Registrazione TV diretta: mentre si guarda un programma TV, è sufficiente premere un solo tasto del videoregistratore per registrare.

Per ulteriori informazioni su Smartlink, consultare il manuale di istruzioni del VCR.

Caratteristiche tecniche

Sistema televisivo

B/G/H, D/K, I, L

Sistema colore

PAL, SECAM

NTSC 3.58, 4.43 (solo Video In)

Copertura canale

Consultare 'Canali ricevibili e loro visualizzazione' nella pagina successiva.

Cinescopio

FD Trinitron WIDE, Circa 82cm (32")

Terminali sul pannello posteriore

- ➔1 / Ⓢ1 Connettore Euro a 21 poli (CENELEC standard) comprendente ingresso audio/video, ingresso RGB, uscita audio/video TV.
- ➔2 / Ⓢ2 Connettore Euro a 21 poli (CENELEC standard) comprendente ingresso audio/video, ingresso S-video, uscita audio/video monitor.
- ➔3 / Ⓢ3 Connettore Euro a 21 poli (CENELEC standard) comprendente ingresso audio/video, ingresso S-video, uscita audio/video monitor.
- Ⓢ L/G/S/I Connettori RCA, uscita variabile per segnali audio
R/D/D/D

⏏ RF In

Terminali sul pannello frontale

- Ⓢ4 Prese fono per ingresso video
- Ⓢ4 Prese fono per ingresso audio
- Ⓢ4 DIN a 4 poli per ingresso S-video
- Ⓢ Presa cuffia - minipresa stereo

Uscita audio

Destra/Sinistra: 2x20W (Potenza Musicale)
2x10W (RMS)
Sub woofer: 30W (Potenza Musicale)
15W (RMS)

Potenza assorbita

122W

Dimensioni (largh. x alt. x prof.)

883x567x562mm

Peso

Circa 64kg

Accessori in dotazione

Telecomando RM-887 (1)
Pile AA IEC (2)

Accessori opzionali

Mobili per TV: SU32FX2

Altre funzioni

Cinescopio piatto Trinitron, riduzione rumore, equalizzatore grafico, 2000 pagine di Televideo memorizzabili, identificativo personale, spegnimento ritardato (Sleep Timer), NextTVView.









Progetto e caratteristiche tecniche sono soggetti a cambiamenti senza preavviso.

Canali ricevibili e loro visualizzazione

	Canali ricevibili	Visualizzazioni canali
B/G/H	E2..12, 21..69	C02..C12, C21..69
TV VIA CAVO (1)	S1..S41	S01..S41
TV VIA CAVO (2)	S01..S05	S42..S46
	M1..M10	S01..S10
	U1..U10	S11..S20
ITALIA	A, B..H, H1, H2	C13..C20
D/K	R01..R12, R21..R69	C01..C12, C21..C69
	S01..S05	S42..S46
I	B21..B69	C21..C69
L	F2..F10, F21..F69	C01..C12, C21..C69

Ricerca guasti

Ecco alcuni semplici rimedi ai problemi che possono influenzare immagine e suono.

Problema	Soluzione suggerita
Assenza di immagine (schermo scuro), assenza di suono	<ul style="list-style-type: none"> • Inserire bene la spina del televisore. • Premere  sul frontale del televisore. • Se l'indicatore  è acceso, premere  o un tasto numerico sul telecomando. • Controllare il collegamento dell'antenna. • Spegnerne il televisore per 3 o 4 secondi e riaccenderlo utilizzando il tasto  sul frontale del televisore.
Immagine scadente o assente (schermo scuro), ma buon audio.	<ul style="list-style-type: none"> • Mediante il MENU, selezionare la schermata di regolazione dell'immagine e regolare i livelli di luminosità, contrasto e colore. • Dalla schermata di regolazione dell'immagine, selezionare RESET per ripristinare le impostazioni di fabbrica.
Immagine buona ma assenza di audio	<ul style="list-style-type: none"> • Premere  sul telecomando. • Se sullo schermo appare , premere  sul telecomando.
Assenza di colore nei programmi a colori	<ul style="list-style-type: none"> • Mediante il MENU, selezionare la schermata di regolazione dell'immagine e regolare il bilanciamento dei colori. • Dalla schermata di regolazione dell'immagine, selezionare RESET per ripristinare le impostazioni di fabbrica.
Immagine distorta quando si cambia programma o si seleziona il Televideo	<ul style="list-style-type: none"> • Spegnerne le apparecchiature collegate ai connettori Scart sul retro del televisore.
Il telecomando non funziona	<ul style="list-style-type: none"> • Sostituire le batterie.
L'indicatore di standby  del televisore lampeggia	<ul style="list-style-type: none"> • Contattare il centro di assistenza Sony più vicino.
Interferenza sull'immagine proveniente da un'apparecchiatura esterna.	<ul style="list-style-type: none"> • Ridurre il livello della nitidezza.

- Se i problemi persistono, fare riparare il televisore da personale tecnico qualificato.
- Non aprire MAI da soli il televisore.

Voor uw veiligheid

Alle TV-toestellen werken op extreem hoge spanningen. Wij verzoeken u onderstaande veiligheidsprocedures aan te houden, om brand of elektrische schokken te voorkomen.

Algemene veiligheid

- Stel de TV niet bloot aan regen of vocht.
- Verwijder het achterpaneel niet.
- Laat voor uw eigen veiligheid servicewerkzaamheden over aan bevoegde technici.

Veilige installatie

- Plaats de TV niet op een hete, vochtige of bijzonder stoffige plek.
- Zorg dat de ventilatieopeningen niet geblokkeerd of bedekt zijn. Voor voldoende ventilatie dient u ervoor te zorgen dat er rondom de TV een vrije ruimte van tenminste 10 cm blijft.
- Plaats de TV niet op een plaats waar hij is blootgesteld aan mechanische trillingen.
- Plaats de TV uitsluitend op een stabiele standaard die berekend is op het gewicht en de afmetingen ervan.

Veilig gebruik

- Gebruik de TV alleen op wisselstroom van 220-240V, 50 Hz.
- Zet de TV niet aan indien een voorwerp of vloeistof via de ventilatieopeningen in het toestel is terechtgekomen. Laat het toestel onmiddellijk nakijken.
- Om milieu- en veiligheidsredenen is het beter de TV niet in de standby-stand te laten staan wanneer hij niet gebruikt wordt. Zet de TV uit met de netschakelaar.
- Trek niet aan de netstroomkabel om de TV uit te schakelen. Gebruik de stekker.
- Koppel de TV bij onweer van de netvoeding en de antenne af. Als u dit niet doet, is het mogelijk dat de TV beschadigd wordt door blikseminslag.

Onderhoud

- Maak het scherm van de TV schoon met een zachte vochtige doek. Gebruik geen schurende reinigingsmiddelen.
- Stof- en nicotineaanslag kunnen warmteontwikkeling in de TV veroorzaken. Op de lange duur kan dit een risico vormen voor de veiligheid en de levensduur van uw TV bekorten. Laat uw TV dan ook tenminste eens per vijf jaar nakijken.

Inhoudsopgave

Installatie	
1. De bijgeleverde accessoires controleren	4
2. De batterijen in de afstandsbediening plaatsen	4
3. De TV aansluiten	5
4. De TV aanzetten	6
5. Zenders programmeren	7
6. Het videokanaal afstemmen	7
Bediening	
Overzicht Tv-toetsen	8
Overzicht toetsen afstandsbediening	9
NexTView	10
Teletekst	12
Het Tv-menusysteem gebruiken	14
De beeldinstellingen veranderen	14
De geluidsinstellingen veranderen	15
Het functiemenu gebruiken	15
Het beeldformaat veranderen	16
De volgorde van de zenders veranderen	17
Handmatige fijnafstemming	17
Een zendernaam vastleggen	18
Programmaposities overslaan	18
De functie 'Overige zenderinstellingen' gebruiken	19
De beeldrotatie bijstellen	20
De beeldopbouw bijstellen voor een RGB-bron	20
Een beveiligingscode opgeven	21
Ingangsbronnen instellen en benoemen	21
Extra apparatuur	
Extra apparatuur aansluiten op de TV	22
Overige informatie voor het aansluiten van apparatuur	23
Smartlink	23
Overige informatie	
Specificaties	24
Zendertabel	24
Problemen oplossen	25

Installatie

i Volg stap 1-6 om de TV te installeren en TV-programma's te bekijken.

1. De bijgeleverde accessoires controleren



Afstandsbediening



Batterijen

2. De batterijen in de afstandsbediening plaatsen

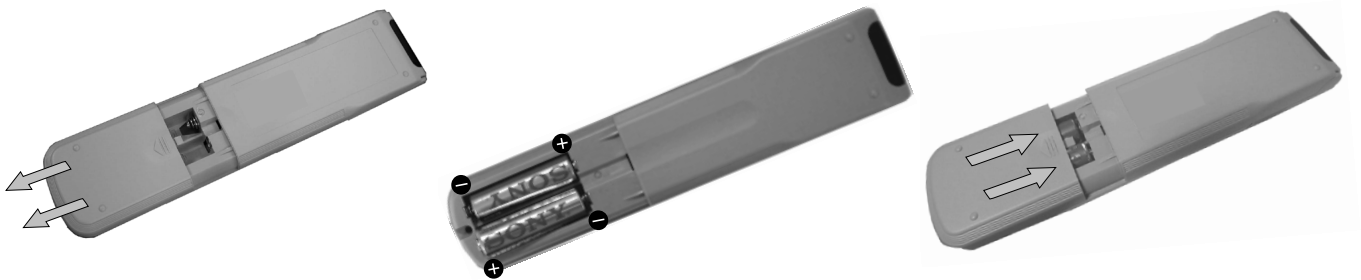

Zorg ervoor dat u de batterijen in de juiste richting plaatst.
Denk aan het milieu; gooi oude batterijen niet gewoon weg, maar lever ze in.



Voor de klanten in Nederland:

Bij dit product zijn batterijen geleverd. Wanneer deze leeg zijn moet u ze niet weggooien maar inleveren als KCA.

3. De TV aansluiten

Een antenne op de TV aansluiten

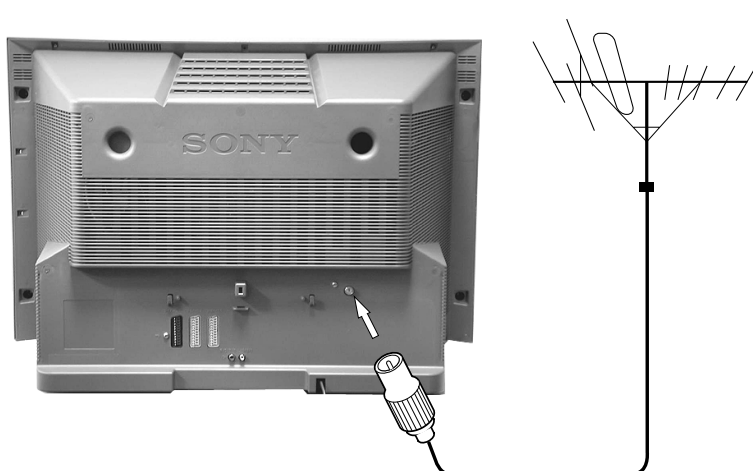

Wanneer u de TV niet op een videorecorder aansluit, dient u de antenne aan te sluiten (zie de afbeelding links) en door te gaan naar het gedeelte '4. De TV aanzetten'.

Wanneer u de TV aansluit op een videorecorder, dient u de paragraaf hieronder te raadplegen.

1. Sluit de bestaande antenne aan op de aansluiting met de markering Γ op de achterzijde van de TV.

Een antenne en videorecorder op de TV aansluiten

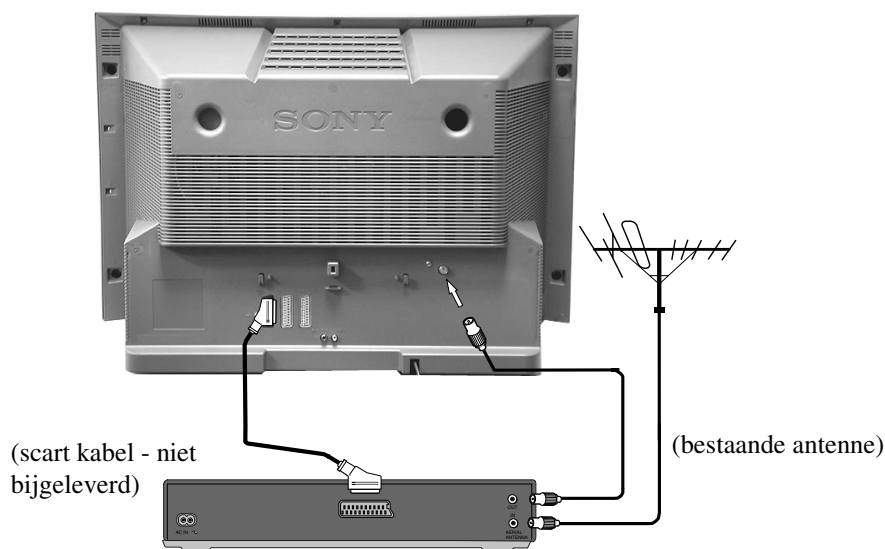

De scart kabel is optioneel. Als deze kabel echter gebruikt kan worden, kan deze extra aansluiting zorgen voor een betere beeld- en geluidskwaliteit bij het afspelen.

1. Sluit de bestaande antenne aan op de videorecorder zoals op de afbeelding wordt getoond.
2. Sluit de antenne van de videorecorder van de aansluiting RF OUT op de achterzijde van de videorecorder aan op de antenne-aansluiting op de achterzijde van de TV zoals op de afbeelding wordt getoond.
3. Sluit de SCART-kabel (als u deze gebruikt) aan op de AV2-aansluiting aan de achterzijde van het TV-toestel.
4. Sluit de videorecorder aan op het elektriciteitsnet en zet hem aan.
5. Doe een voorbespeelde band in de videorecorder en druk op de 'PLAY'-toets. Zo zorgt u ervoor dat het TV-toestel tijdens de procedure "Zenders programmeren" het videokanaal kan vinden en opslaan.

4. De TV aanzetten



1. Steek de stekker van de TV in een stopcontact (220-240V AC, 50Hz) en zet de TV aan.



2. Druk de aan/uit-knop ① op de voorzijde van de TV in.



Wanneer het standby-lampje op de voorzijde van de TV brandt, drukt u op de toets TV I/O op de afstandsbediening om te TV aan te zetten. Heb geduld, het kan een paar seconden duren voordat het beeld op het Tv-scherm verschijnt.

5. Zenders programmeren

Voordat u uw TV af kunt stemmen, moet u eerst uw taal en land instellen.

1. Het menu 'Language/Country' verschijnt op het Tv-scherm met het woord 'English' gemarkeerd.
2. Druk op de toetsen ▲ of ▼ op de afstandsbediening om de taal te kiezen en druk vervolgens op de OK-toets om te bevestigen. Het menu voor landkeuze verschijnt op het scherm met het woord 'OFF' gemarkeerd. Kies 'OFF' als u niet wilt dat de kanalen worden opgeslagen in een gegeven volgorde beginnend vanaf programmapositie 1.
3. Druk op ▲ of ▼ om het land te kiezen waarin de TV gebruikt wordt en druk vervolgens op de OK-toets om uw keuze te bevestigen.
4. Het menu 'automatisch programmeren' verschijnt nu in de geselecteerde taal op het Tv-scherm. Druk op de OK-toets om te bevestigen.
5. Verzeker u ervan dat de antenne volgens de instructies is aangesloten, en druk vervolgens op de OK-toets om te bevestigen. De TV begint nu automatische alle beschikbare zenders te zoeken en op te slaan. Dit kan een aantal minuten in beslag nemen - heb geduld en druk geen toetsen in.
6. Wanneer de TV alle beschikbare zenders heeft geprogrammeerd, verschijnt het menu 'Programma's sorteren' op het Tv-scherm. Met dit menu kunt u de volgorde van de zenders op uw TV veranderen. Als u de volgorde van de zenders wilt veranderen, drukt u op de toetsen ▲ of ▼ om de zender die u wilt verschuiven te selecteren, en drukt u vervolgens op ►. Druk op de toetsen ▲ of ▼ om de nieuwe programmanummerpositie voor de geselecteerde zender te kiezen en druk vervolgens op de OK-toets om te bevestigen. De geselecteerde zender wordt nu verschoven naar zijn nieuwe programmapositie en de andere zenders schuiven allemaal een plaats op. Herhaal deze procedure als u de volgorde van andere zenders op uw TV wilt veranderen.
7. Druk op de MENU-toets om het menu van het Tv-scherm te laten verdwijnen.
8. Druk op de toets PROGR+/- of op de nummertoeetsen om de Tv-zenders te bekijken.

Opmerking: om de automatische programmering van zenders op een willekeurig moment te onderbreken, drukt u op de OK-toets.

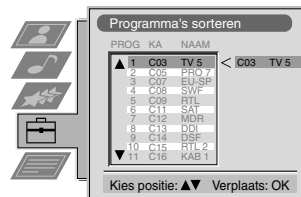
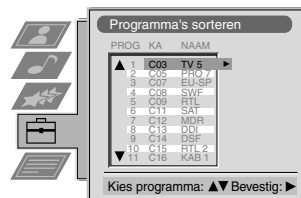
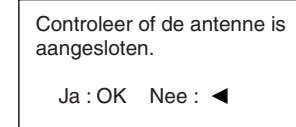
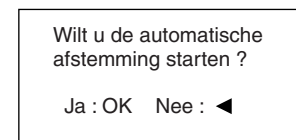
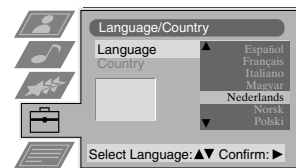

6. Het videokanaal afstemmen

Indien u een videorecorder op uw TV heeft aangesloten, dient u nu het videokanaal te zoeken.

1. Druk op de PROGR+/- toetsen op de afstandsbediening tot het videobeeld op het Tv-scherm verschijnt.

Opmerking: indien u het videokanaal naar een andere programmapositie wilt verschuiven, raadpleegt u hiervoor de paragraaf 'Programma's sorteren' van deze instructiehandleiding.

Bediening

Overzicht Tv-toetsen



Druk op het deurtje zoals aangegeven.



Het bedieningspaneel verschijnt.

Toets video-ingang.

Druk de toets in om de
ingangssignalen van videorecorder
etc. te selecteren.

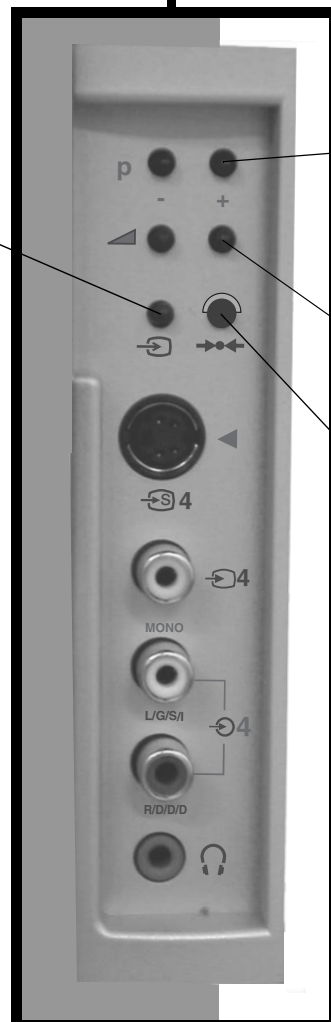

Toetsen voor

programma omhoog (+) of omlaag (-).

Druk de toetsen in om
zenders te kiezen.

Volumeregelttoetsen.

Druk de toets in om het volume
harder (+)/ zachter (-) te zetten.

Hoofdresetknop

Druk op deze knop als u de beeld- en
geluidsniveaus weer op de
fabrieksinstellingen wilt instellen. Het
Sony-logo verschijnt dan op het scherm,
gevolgd door het scherm voor
automatisch afstemmen. Als u de TV niet
opnieuw wilt afstemmen, drukt u op de
knop ◀ op de afstandbediening.

Overzicht toetsen afstandsbediening

Mute (geluid aan/uit)

Indrukken om het geluid uit te zetten. Nogmaals indrukken om het geluid weer aan te zetten.

On Screen informatie weergeven

Indrukken om alle on-screen informatie weer te geven. Nogmaals indrukken om de informatie weer te laten verdwijnen. In teletekst drukt u op deze toets om de inhoudspagina (meestal pagina 100) weer te geven.

Zenders kiezen

Druk op de nummertoeetsen om zenders te kiezen.

Voor programmanummers van twee cijfers, bijvoorbeeld 23, drukt u eerst op **2** en vervolgens op de toetsen **3**.

Terug naar Tv-stand

Indrukken om terug te keren naar normaal gebruik vanuit teletekst of vanuit de standby-stand.

Teletekst inschakelen

Indrukken om teletekst in en uit te schakelen.

Het beeldmenu weergeven

Indrukken om de beeldinstellingen te veranderen. De OK-toets indrukken om het display te laten verdwijnen.

Het geluidsmenu weergeven

Indrukken om de geluidsinstellingen te veranderen. De OK-toets indrukken om het display te laten verdwijnen.

Tv-volume regelen

Indrukken om het volume van de TV te regelen.

TV tijdelijk uitzetten

Indrukken om de TV tijdelijk uit te zetten. Nogmaals indrukken om de TV vanuit de standby-stand aan te zetten. Om energie te besparen, raden wij u aan de TV volledig uit te schakelen wanneer hij niet gebruikt wordt. **OPMERKING:** nadat er 15-30 minuten geen Tv-signaal is geweest en er geen toetsen zijn ingedrukt, schakelt de TV automatisch in de standby-stand.

Ingangssignaal selecteren of teletekstbeeld vasthouden.

Indrukken om ingangen van de Tv-aansluitingen te selecteren (zie de paragraaf Optionele apparatuur gebruiken). In teletekst drukt u op deze toets om de weergegeven pagina vast te houden. Nogmaals indrukken om de pagina weer te laten verdwijnen.

Terugkeren naar de vorige zender

Indrukken om terug te keren naar de vorige zender. **Opmerking:** dit is alleen mogelijk nadat u voor niet langer dan 5 seconden naar de huidige zender heeft gekeken.

Het menu weergeven

Indrukken als u het Tv-menusysteem wilt gebruiken. Nogmaals indrukken om het menu van het Tv-scherm te laten verdwijnen.

Om menu-items te selecteren

Gebruik de OK-toets en de pijltoetsen om de beschikbare opties in het menusysteem van deze TV te selecteren.

Elektronische programmagids (EPG) inschakelen

Indrukken om EPG in en uit te schakelen.

Beeldformaat veranderen

Druk hierop als u het schermformaat wilt wijzigen. Zie de sectie "Het schermformaat wijzigen van deze handleiding voor meer informatie.

Fasttext toetsen

Zie de paragraaf Teletekst van deze handleiding voor meer details.

Zenders kiezen

Indrukken om zenders te kiezen.



NexTVView*

*waar beschikbaar.



NexTVView is een elektronische programmagids met de programmagegevens voor maximaal één week* van de kanalen die door de gekozen aanbieder worden ondersteund.

*Indien de hoeveelheid gegevens het NexTVView-geheugen overschrijdt, krijgt u informatie voor minder dan zeven dagen.

U kunt informatie zoeken op thema (sport, kunst enz.), op datum of op tijd (bijv. uitzendingen tussen 20.00 en 21.00 uur). Wanneer u een programmer hebt gevonden, kunt u het direct inschakelen, de timer instellen om u eraan te herinneren of de videorecorder programmeren met NexTVView-link.

De NexTVView-aanbieder is verantwoordelijk voor de inhoud van de gids. De TV zorgt alleen voor de presentatie, d.w.z. de menustructuur en -bediening, als de aanbieder daar niet in voorziet. Als de aanbieder ook voor de menubediening zorgt, werken de basisfuncties hetzelfde als hieronder beschreven bij de Sony bediening.











Eerst kiest u een kanaal te kiezen dat voorzien is van NexTVView service. In dat geval wordt de indicatie NexTVView weergegeven zodra alle data beschikbaar is. Wanneer u later het kanaal wijzigt, zal deze NexTVView service nog steeds beschikbaar zijn.

Gebruik van de Sony bediening



1. Druk op  om NexTVView in of uit te schakelen.
 2. Gebruik de toetsen van de joystick als volgt:
 - Omhoog of omlaag gaan in een kolom: gebruik ▼ of ▲
 - Naar tijd en datum gaan in linkerkolommen: gebruik ◀
 - Naar symbolen gaan in rechterkolom: gebruik ▶
 - Een keuze bevestigen: druk op OK
- (a) Wanneer u in de kolom datum, tijd of symbool (thema) zit, verandert het programmaoverzicht al naar gelang de selectie.
- (b) Als u in het programmaoverzicht een lopende uitzending kiest, schakelt u direct over naar het programmer; als u een later programmer kiest, verschijnt het uitgebreide informatiemenu (zie Gebruik van het uitgebreide infomenu).









Overzicht van symbolen

-  volledig overzicht selectie
-  voorkeursselectie
-  nieuwsuitzendingen
-  films
-  sportprogramma's
-  ontspanning
-  kinderprogramma's
-  terug naar vorig menu





Persoonlijke instelling

i Wanneer u de eerste keer  kiest, is er geen persoonlijke voorselectie. Met  kunt u zelf een selectie maken uit thema's, om het zoeken te beperken tot de gemarkeerde onderwerpen.

1. Gebruik  of  om  te selecteren. Duw naar .
Het menu Persoonlijke instelling verschijnt.
2. Selecteer met  of  het onderdeel dat u wilt markeren. Druk op OK om uw keuze te bevestigen.
Herhaal stap 2 voor alle onderdelen die u in de lijst wilt opnemen.
3. Wanneer u klaar bent met de lijst, duwt u naar  om  te selecteren en druk op OK.

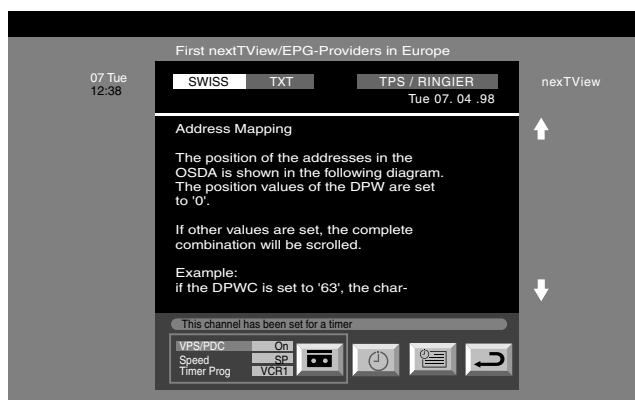

Gebruik van het Uitgebreide infomenu

1. Gebruik  of  om een later programmer te selecteren in het programmaoverzicht. Druk op OK.
Het uitgebreide infomenu verschijnt.



Als u het geselecteerde programmer wilt opnemen

(alleen met videorecorders voorzien van Smartlink)

2. Gebruik  om  te selecteren en druk op OK.
De informatie wordt overgezet naar de aangesloten videorecorder.

Als u de videorecorder wilt instellen

3. Gebruik  om VPS/PDC te selecteren.

i Als u VPS/PDC aanzet, wordt gegarandeerd het gehele programmer opgenomen, ook als de aangekondigde programmatijden gewijzigd zijn. Dit werkt alleen als het geselecteerde kanaal een VPS/PDC signaal uitzendt.

- Gebruik OK om Aan of Uit te kiezen.

4. Gebruik  om Snelheid te kiezen.

i U kunt kiezen uit standaard speelduur (SP) of lange speelduur (LP). Met lange speelduur kunt u twee keer zo lang opnemen op een videoband als met standaard speelduur. Dit kan echter wel ten koste gaan van de beeldkwaliteit.



- Gebruik OK om SP of LP te kiezen.

5. Gebruik  om Video-instellingen te kiezen.

i Kies welke aangesloten videorecorder u wilt programmeren.

- Gebruik OK om VCR 1 of 2 te kiezen.





Als u het menu wilt veriaten

6. Gebruik  om  te kiezen. Druk op OK.
U keert terug naar het voorgaande menu.

Teletekst

De meeste televisiezenders zenden informatie uit via teletekst. Op de inhoudspagina van de teleteksts-service (meestal pagina 100) vindt u informatie over het gebruik. Gebruik een zender met een sterk signaal. Bij zenders met een zwak signaal kunnen er problemen met teletekst optreden.

Teletekst aan- en uitzetten



1. Stem af op de zender waarvan u de teletekstinformatie wilt bekijken.
2. Druk eenmaal op  voor teletekst.
3. Druk twee keer op  om teletekst over het normale televisiebeeld heen te zien.
4. Druk op  of een driemaal op  om teletekst uit te schakelen.

Een teletekstpagina kiezen

Voer met behulp van de nummertoeetsen op de afstandsbediening drie cijfers in voor het paginanummer. Als u een fout in voert u drie willekeurige cijfers in en voert u vervolgens opnieuw het juiste paginanummer in.

Overige teletekstfuncties gebruiken

De volgende of vorige pagina oproepen

Druk op de toetsen  of  buttons op de afstandsbediening om de vorige of volgende pagina op te roepen.



Een teletekstpagina vasthouden

Druk op de toets  om de pagina vast te houden. Druk nogmaals op deze toets om de normale weergave te hervatten.

De inhoudspagina oproepen.

Druk op de toets  om de pagina op te roepen (meestal pagina 100).

Een subpagina oproepen



Een teletekstpagina kan uit meerdere subpagina's bestaan. In dat geval wordt het aantal subpagina's aangegeven in een informatieregel. Roep de subpagina op door op  of  te drukken.

Gekleurde toetsen gebruiken om pagina's op te roepen (Fastext)

(alleen beschikbaar indien de Tv-zender Fastext signalen uitzendt)

Wanneer onder in een pagina het menu met kleurcodes verschijnt, drukt u op de gekleurde toets op de afstandsbediening (groen, rood, geel of blauw) om de betreffende pagina op te roepen.

De paginazoekfunctie gebruiken

1. Druk op de nummertoeetsen op de afstandsbediening om een teletekstpagina met een paginaoverzicht te kiezen (bijvoorbeeld de inhoudspagina).
2. Druk op de OK-toets.
3. Druk op  of  om het gewenste paginanummer te selecteren en druk vervolgens op de OK-toets. De opgevraagde pagina verschijnt na enkele seconden in beeld.

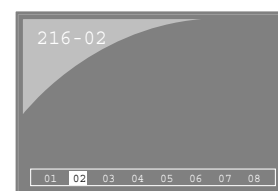
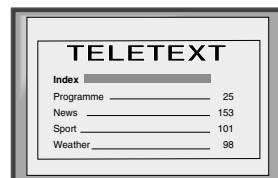

Teletekst

Teletekst is een informatieservice die door de meeste Tv-zenders wordt uitgezonden.

Het teletekstmenu gebruiken

1. Schakel de teletekst aan en druk vervolgens op de MENU-toets op de afstandsbediening om het menu op het Tv-scherm weer te geven.
2. Druk op ▲ of ▼ om het item op het scherm te kiezen en druk vervolgens op ► om het betreffende submenu weer te geven.
3. Om het teletekstmenu weer van het scherm te laten verdwijnen, drukt u op de MENU-toets.

Top/Bottom/Full

Met het submenu Top/Bottom/Full kunt u verschillende gedeelten van de teletekstpagina vergroten. Druk op ▲ om de bovenste helft van de pagina te vergroten, druk op ▼ om de onderste helft te vergroten. Druk op de OK-toets om de volledige pagina weer in beeld te brengen. Druk op ◀ om terug te keren naar het teletekstmenuscherm.

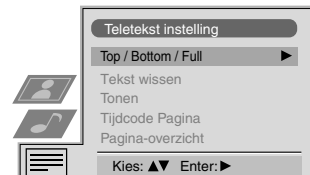

Neer: ▲ Op: ▼ Verlaten: OK

Tekst wissen

Tekst wissen is een functie die het TV beeld zichtbaar maakt tijdens het zoeken van een Teletekst pagina.

1. Druk twee maal op de ☰ toets van de afstandsbediening om Teletekst volledig weer te geven.
2. Druk vervolgens op de Menu toets om het Teletekst menu op te roepen.
3. Selecteer vervolgens met de ▲ of ▼ toets Tekst wissen en druk op de ► toets.
4. Het normale TV programma verschijnt nu in beeld. Wanneer nu de gekozen Teletekst pagina is gevonden verschijnt er links boven in beeld een blauw ☰ symbool.
5. Druk op ☰ toets van de afstandsbediening om de Teletekstpagina te bekijken.

Tonen

Sommige Teletekst-pagina's bevatten verborgen informatie (bijvoorbeeld voor een kwis), die u zichtbaar kunt maken.

1. Druk in de Teletekst-modus op de knop MENU van de afstandbediening om toegang te krijgen tot het Teletekst-menu.
2. Druk ▲ of ▼ om Reveal (Weergeven) te markeren en druk op ► om deze optie te selecteren. De verborgen informatie wordt dan op het scherm weergegeven.

Tijdcodepagina

*afhankelijk van de beschikbaarheid van de service.

Met Time Page kunt u een tijdsafhankelijke Teletekst-pagina (zoals een alarmpagina) op een vaste tijd laten weergeven.

1. Druk in de modus Teletekst op de knop MENU van de afstandbediening om toegang te krijgen tot het Teletekst-menu.
2. Druk ▲ of ▼ om Time Page (Pagina op vaste tijd) te markeren en druk op ► om deze optie te selecteren. Het submenu Time Page wordt dan weergegeven.
3. Voer het gewenste paginanummer in met de nummerknoppen van de afstandbediening.
4. Voer de gewenste tijd in met behulp van de afstandbediening.
5. Druk op OK om de instellingen te bevestigen. De TV verlaat dan de modus Teletekst en de tijd wordt in de linkerbovenhoek van het scherm weergegeven. De gewenste pagina wordt op de ingestelde tijd weergegeven.

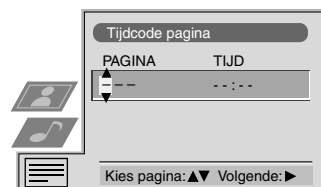

Paginaoverzicht*

* Alleen beschikbaar als TOP-Text wordt meegezonden door zender

In dit menu zijn de TOP-Text pagina's in twee kolommen verdeeld, de eerste kolom laat de verschillende blokken van de pagina zien, en de tweede laat de groepen van de pagina's zien.



1. Druk op de ◀ of ► toets om de eerste of tweede kolom te selecteren.
2. Druk op de ▲ of ▼ toets om de desbetreffende 'groep' of 'blok' te selecteren.
3. Druk op de OK toets om de gekozen pagina's weer te geven.

Het Tv-menusysteem gebruiken

De TV heeft een menusysteem dat gebaseerd is op een serie gebruikersvriendelijke on-screen displays en menu's. Deze displays helpen u de prestaties van uw TV optimaal te maken, door de beeld- en geluidsinstellingen te veranderen, het beeldformaat te wijzigen, de programma's te sorteren etc.

Instellen van beeld en geluid

Beeld en geluid zijn in de fabriek ingesteld. U kunt ze echter naar wens aanpassen.

1. Druk op de MENU-toets op de afstandsbediening om het menu op het Tv-scherm weer te geven.
2. Druk op de toetsen ▲ of ▼ om  te selecteren voor beeldinstellingen of  voor geluidsinstellingen en druk vervolgens op ► voor het menu 'Beeldinstelling' of het menu 'Geluidsinstelling'.
3. Druk op de toetsen ▲ of ▼ om op het scherm het item te kiezen dat u wilt veranderen en druk vervolgens op ► om te bevestigen. Zie voor een beschrijving van de menu-items en hun functies onderstaande tabel.
4. Druk op de toetsen ▲, ▼, ► of ◀ om het geselecteerde item te veranderen.
5. Nadat u het betreffende item heeft ingesteld, drukt u op de OK-toets om de nieuwe instelling op te slaan.
6. Herhaal de stappen 3-5 indien u nog meer items wilt veranderen.
7. Druk op de MENU-toets om het menu van het Tv-scherm te laten verdwijnen.



Beeldinstelling

Instelling	Functie/bediening
Beeldinstellingen	▼ Live (voor live-uitzendingen) Voorkeur ▲ Film (voor films)
Contrast	Minder ◀ ▶ Meer
Helderheid*	Donker ◀ ▶ Licht
Kleur*	Minder ◀ ▶ Meer
Kleurtint**	Roder ◀ ▶ Groener
Beeldscherpte*	Zachter ◀ ▶ Scherper
*Alleen als beeldinstelling Voorkeur is geselecteerd	
**Alleen beschikbaar voor NTSC-kleursignaal (bijv. Amerikaanse videobanden)	
Herstellen	Herstelt alle fabrieksinstellingen van het beeld.
AI (Kunstmatige intelligentie)	▼ Aan : Automatische optimalisatie van het contrastniveau van het televisiesignaal. ▲ Uit : Normaal beeld.
Ruisonderdrukking	▼ Aan: Onderdrukking van de beeldruis bij zwak signaal. ▲ Uit: Normaal beeld.
Digitale stand	▼ Normaal: Basisbeeldkwaliteit van 100Hz. Digitaal +: Verhoogd de beeldresolutie en geeft bij horizontale tekstverplaatsing een verbeterde leesbaarheid. ▲ Advanced: Verhoogd de beeldresolutie en geeft een trillingsvrije weergave van het beeld.
Kleurtint	▼ Warm: Geeft het beeld een warme tint. Normaal: Normaal. ▲ Koel: Geeft het beeld een koele tint.

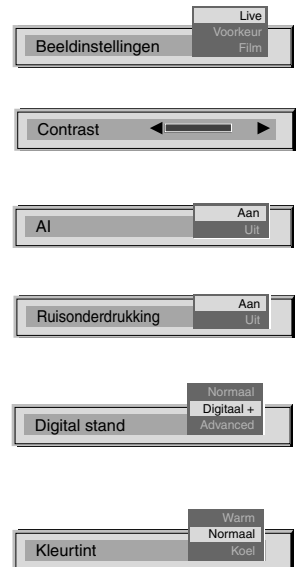

Geluidsinstelling

Instelling	Functie/Bediening
Equalizer-stand	<ul style="list-style-type: none"> ▼ Voorkeur Vocaal Jazz Rock Pop ▲ Vlak (vaste instelling, kan niet veranderd worden)
Equalizer-instellingen	<p>U kunt de stand die u geselecteerd heeft in Equalizer-stand aanpassen door 5 geselecteerde frequenties te verzwakken of te versterken. Druk op ◀ of ▶ om de frequentie te selecteren en vervolgens op ▼ of ▲ om de frequentie aan te passen. Druk tot slot op de OK-toets om de nieuwe instelling op te slaan.</p>



Als u de nieuwe instelling op wilt slaan, moet u de Equalizer-stand instellen op 'Voorkeur'. Deze stand slaat de instelling permanent op, alle andere standen (Vocaal, Jazz, Rock, Pop) slaan slechts op tot aan de volgende verandering van stand.

Balans	<ul style="list-style-type: none"> ◀ Meer naar links. ▶ Meer naar rechts.
Loudness	<ul style="list-style-type: none"> ▼ Uit: Normaal. ▲ Aan: Voor muziekuitzendingen.
Space	<ul style="list-style-type: none"> ▼ Uit: Normaal. ▲ Aan: Speciaal akoestisch effect.
Auto vol. control	<ul style="list-style-type: none"> ▼ Aan: Volumeniveau van de zenders zal gelijk blijven, onafhankelijk van het zendsignaal (bijvoorbeeld in het geval van reclameblokken). ▲ Uit: Volumeniveau verandert al naar gelang het zendsignaal.
Tweekan. geluid	<p>Voor een tweetalige uitzending:</p> <ul style="list-style-type: none"> ▼ A voor kanaal 1. ▲ B voor kanaal 2. <p>Voor een stereo-uitzending:</p> <ul style="list-style-type: none"> ▼ Mono. ▲ Stereo.



Bij een uitzending met NICAM stereo, verschijnt kort de indicatie NICAM op het scherm.

Hoofdtelefoons	Past het volume van de hoofdtelefoon aan.
Volume	Kan ook het volumeniveau aanpassen van extra apparatuur die op de RCA-aansluitingen aan de achterzijde van de TV is aangesloten.

2 kan. geluid	<p>Voor een tweetalige uitzending:</p> <ul style="list-style-type: none"> ▼ A voor kanaal 1. ▲ B voor kanaal 2.
---------------	---

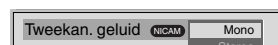
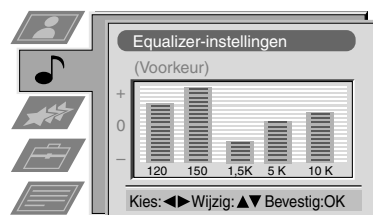
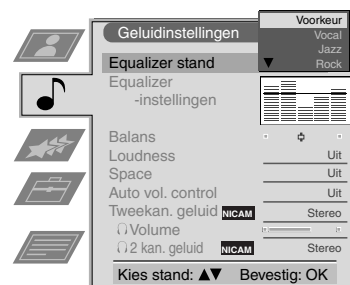

Het Tv-menusysteem gebruiken:

Het functiemenu gebruiken

1. Druk op de MENU-toets op de afstandsbediening om het menu op het Tv-scherm weer te geven.
2. Druk op de toetsen ▲ of ▼ om  te selecteren voor het 'Kenmerk' en druk vervolgens op ► om het 'Kenmerk' in te gaan.
3. Druk op de toetsen ▲ of ▼ om het gewenste menu-item te selecteren en druk vervolgens op ► om te bevestigen. Zie voor een beschrijving van de menu-items en hun functie onderstaande tabel.
4. Druk op de knoppen ▲, ▼, ► of ◀ om de gewenste instelling te selecteren.
5. Druk op de OK-toets om de gekozen instelling te bevestigen.
6. Herhaal de stappen 3-5 als u andere items wilt selecteren.
7. Druk op de MENU-toets om het menu van het Tv-scherm te laten verdwijnen.

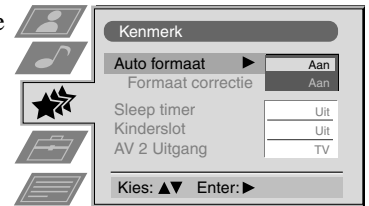

Instelling	Functie/Bediening
Auto formaat* *alleen voor antennesignaal	▼ Uit: Het beeldformaat past zich niet automatisch aan. ▲ Aan: De TV kan het beeldformaat automatisch aanpassen om eventuele donkere gedeeltes op het Tv-beeld (zoals hieronder getoond) te elimineren:
Formaat correctie* (*alleen als Auto Formaat op ingesteld op 'Normaal' of 'Volledig')	▼ Uit: 4:3/14:9 is geselecteerd ▲ Aan: Smart-formaat wordt automatisch geselecteerd voor 4:3/14:9 uitzendingen
Sleep Timer	U kunt opgeven na hoeveel tijd de TV zelf op stand-by overschakelt. ▼ Off ▲ 90 min
Kinderslot	▼ Uit : Normale werking ▲ Aan : Met deze functie schakelt u de TV-knoppen uit wanneer het toestel standby is. U kunt het toestel alleen weer aanzetten door op een knop van de afstandsbediening te drukken.
AV 2 bron	▼ TV audio/videosignaal van de antenne  AV1 audio/videosignaal van scart 1 AV2 audio/videosignaal van scart 2 AV3 audio/videosignaal van scart 3 ▲ AV4 audio/videosignaal van connectors op de voorzijde van de TV

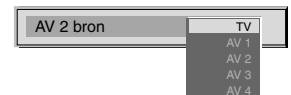
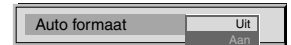

Het beeldformaat veranderen

Met deze functie kunt u het formaat van het Tv-beeld veranderen.

Druk meerdere malen op de toets  op de afstandsbediening of gebruik de toetsen ▲ of ▼ om één van de volgende formaten te kiezen en druk vervolgens op de OK-toets om de selectie te bevestigen:

- vol beeld voor 16:9 uitzendingen.
- zoom breedbeeldformaat voor films in bioscoopformaat.
- 14:9 compromis tussen 4:3 en 16:9 beeldformaat.
- 4:3 gewoon 4:3 beeldformaat, volledige beeldinformatie.
- smart zoom imitatie van breedbeeldeffect voor 4:3 uitzendingen.

Bij de beeldinstellingen Smart, Zoom en 14:9 vallen de boven- en onderkant van het scherm gedeeltelijk weg. Druk op ▲ of ▼ om de positie van het beeld op het scherm aan te passen (bijvoorbeeld om ondertitels te lezen) en druk vervolgens op de OK-toets om te bevestigen.

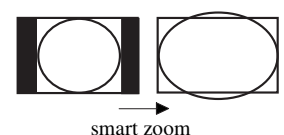
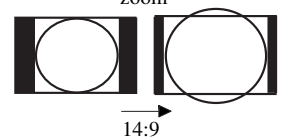
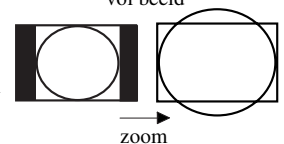
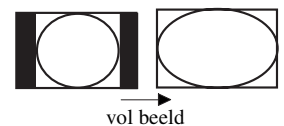

Het Tv-menusysteem gebruiken:

De volgorde van de zenders veranderen

 Nadat u de zenders heeft geprogrammeerd, kunt u deze functie gebruiken om de volgorde van de zenders op de TV te veranderen.

1. Druk op de MENU-toets op de afstandsbediening om het menu op het Tv-scherm weer te geven.
2. Druk op de toets ▼ om het symbool  op het menuscherm te selecteren en druk vervolgens op ► voor het menu 'Instellingen'.
3. Druk op de toets ▼ om 'Programma's sorteren' te kiezen en druk vervolgens op ► voor het menu 'Programma's sorteren'.
4. Druk op de toetsen ▲ of ▼ om de zender te selecteren die u wilt verschuiven en druk vervolgens op ► om te bevestigen.
5. Druk op de toetsen ▲ of ▼ om de nieuwe programmapositie te selecteren (bijvoorbeeld PROG 4) voor de geselecteerde zender en druk vervolgens op de OK-toets om te bevestigen. De geselecteerde zender wordt nu naar de nieuwe programmapositie verschuiven en alle andere zenders schuiven vanzelf op.
6. Herhaal de stappen 4 en 5 als u nog meer zenders wilt verschuiven.
7. Druk op de MENU-toets om het menu van het Tv-scherm te laten verdwijnen.

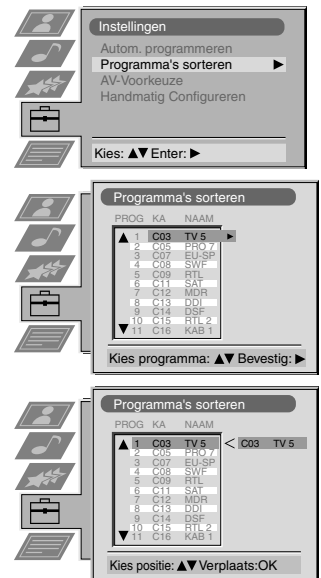

Handmatige fijnafstemming

 U hebt de zenders reeds automatisch geprogrammeerd aan de hand van de instructies uit het begin van deze handleiding. U kunt dit echter ook handmatig doen, door steeds één zender tegelijk toe te voegen.

1. Druk op de MENU-toets op de afstandsbediening om het menu op het Tv-scherm op te roepen.
2. Druk op de toets ▼ om het symbool  op het menuscherm te selecteren en druk vervolgens op ► voor het menu 'Instelling'.
3. Druk op de toets ▼ om 'Handmatig instellen' op het menuscherm te selecteren en druk vervolgens op ► voor het menu 'Handmatig instellen'.
4. Druk op de toets ▼ om 'Handmatig programmeren' op het menuscherm te selecteren en druk vervolgens op ► voor het menu 'Handmatig programmeren'.
5. Druk op de toetsen ▲ of ▼ om een programmanummer voor de zender te kiezen (bijvoorbeeld PROGR 1 voor BBC1) en druk vervolgens op ► om de kolom 'SKIP' te markeren.
6. Druk op ▲ om 'UIT' te selecteren en druk vervolgens op ► om de kolom 'SYS' te markeren.
7. Druk op de toetsen ▲ of ▼ om het ontvangststelsel te selecteren (L voor Frankrijk, I voor Groot-Brittannië, B/G voor Westeuropese landen, D/K voor Oosteuropese landen) of 'EXT' voor een video-ingangsbron (AV1, AV2, ...) en druk vervolgens op ► om te bevestigen.
8. Druk op de toetsen ▲ of ▼ om 'C' te selecteren voor gewone zenders, 'S' voor kabelzenders of 'F' voor directe invoer van frequenties en druk vervolgens op ► om te bevestigen.
9. Selecteer het eerste cijfer van 'CHAN' (kanaal) en vervolgens het tweede cijfer van 'CHAN' met de nummertoeetsen op de afstandsbediening of druk op de toetsen ▼ om de volgende beschikbare zender te zoeken.
10. Als u deze zender niet op wilt slaan op het geselecteerde programmanummer, drukt u op de toetsen ▲ of ▼ om verder te zoeken naar de gewenste zender.
11. Als dit de zender is die u op wilt slaan, drukt u op de OK-toets.
12. Herhaal de stappen 5-11 als u nog meer zenders op wilt slaan en druk vervolgens op de MENU-toets om het menu van het Tv-scherm te laten verdwijnen.

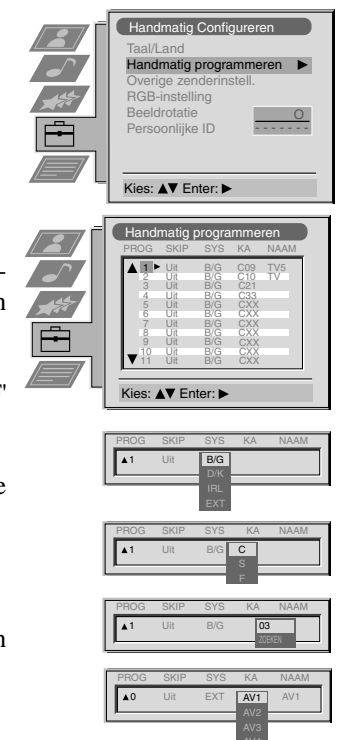

Het Tv-menusysteem gebruiken:

Een zendernaam vastleggen

i Zendernamen worden gewoonlijk automatisch van teletekst gehaald (indien beschikbaar). Het is echter mogelijk een naam voor een zender of een ingangs-videobron vast te leggen. U kunt hiervoor vijf tekens (letters of cijfers) gebruiken.

1. Druk op de MENU-toets op de afstandsbediening om het menu op het Tv-scherm weer te geven.
2. Druk op de toets ▼ om het symbool  op het menuscherm te selecteren en druk vervolgens op ► voor het menu 'Instellingen'.
3. Druk op de toets ▼ om 'Handmatig Configureren' te selecteren en druk vervolgens op ► voor het menu 'Handmatig instellen'.
4. Druk op de toets ▼ om 'Handmatig programmeren' te selecteren en druk vervolgens op ► voor het menu 'Handmatig programmeren'.
5. Druk op de toetsen ▲ of ▼ om de zender te selecteren waarvoor u een naam wilt vastleggen.
6. Druk meerdere malen op de toets ► tot het eerste element van de kolom 'NAAM' gemarkeerd is.
7. Druk op de toetsen ▲ of ▼ om een letter of cijfer te selecteren (selecteer '-' voor een spatie) en druk vervolgens op ► om te bevestigen. Kies de overige vier tekens op dezelfde manier.
8. Nadat u alle tekens geselecteerd heeft, drukt u op de OK-toets.
9. Herhaal de stappen 5 tot 8 als u namen voor andere zenders wilt vastleggen.
10. Druk op de MENU-toets om het menu van het Tv-scherm te laten verdwijnen.

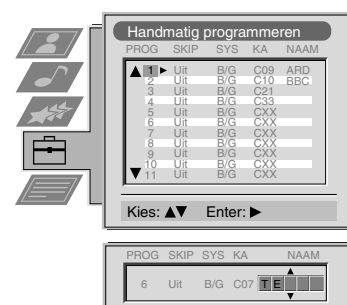
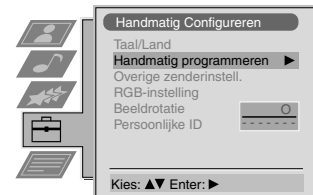

Programmaposities overslaan

i Met deze functie kunt u ongebruikte programmaposities overslaan wanneer deze geselecteerd worden met de toetsen PROGR+/- . U kunt deze programmaposities echter nog wel kiezen met de nummertoeetsen.

1. Druk op de MENU-toets op de afstandsbediening om het menu op het Tv-scherm weer te geven.
2. Druk op de toets ▼ om het symbool  op het menuscherm te selecteren en druk vervolgens op ► voor het menu 'Instellingen'.
3. Druk op de toets ▼ om 'Handmatig Configureren' te selecteren en druk vervolgens op ► voor het menu 'Handmatig instellen'.
4. Druk op de toets ▼ om 'Handmatig programmeren' te selecteren en druk vervolgens op ► voor het menu 'Handmatig programmeren'.
5. Druk op de toetsen ▲ of ▼ om de programmapositie te selecteren en druk vervolgens op ► om de kolom 'SKIP' te markeren.
6. Druk op de toetsen ▲ of ▼ om 'Uit' of 'Aan' te selecteren (indien u deze programmapositie wilt overslaan) en druk vervolgens op de OK-toets om te slaan.
7. Herhaal de stappen 5 en 6 als u nog meer programmapositie wel of niet wilt overslaan.
8. Druk op de MENU-toets om het menu van het Tv-scherm te laten verdwijnen.

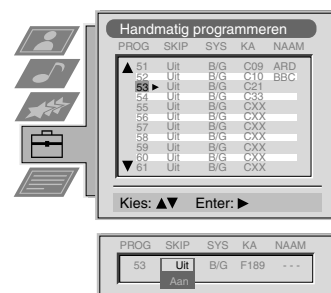
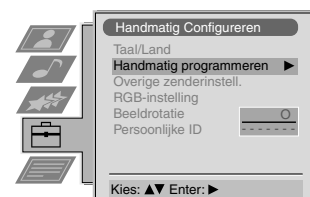

Het Tv-menusysteem gebruiken:

De functie Overige zenderinstellingen gebruiken



Met deze functie kunt u a) het volumeniveau van elk kanaal individueel instellen, b) een handmatige fijnafstemming van de TV uitvoeren om een betere beeldontvangst te verkrijgen indien het beeld vervormd is of c) de AV-uitgang instellen voor de programmaposities van kanalen met gecodeerde signalen (bijvoorbeeld van een decoder voor abonneetelevisie). Op deze manier registreert een aangesloten videorecorder het gedecodeerde signaal.

1. Druk op de MENU-toets op de afstandsbediening om het menu op het Tv-scherm weer te geven.
2. Druk op de toets ▼ om het symbool  op het menuscherm te selecteren en druk vervolgens op ► voor het menu 'Instellingen'.
3. Druk op de toets ▼ om 'Handmatig Configureren' te selecteren en druk vervolgens op ► voor het menu 'Handmatig Configureren'.
4. Druk op de toets ▼ om 'Overige zenderinstellingen' te selecteren en druk vervolgens op ► voor het menu 'Overige zenderinstellingen'.
5. Druk op de toetsen ▲ of ▼ om het betreffende programmanummer te selecteren en druk vervolgens meerdere malen op de toets ► om a) VOL b) AFT of c) DECODER te selecteren. De kleur van het geselecteerde item verandert.
6. a) **VOL - Volume instelling**
Druk op de toetsen ▲ of ▼ om het volumeniveau (bereik -7 tot +7) van de zender in te stellen. Sla de instelling op door op de OK-toets te drukken. Herhaal de stappen 5 en 6a als u het volumeniveau van andere zenders wilt instellen.

b) AFT - Automatische fijnafstemming

Druk op de toetsen ▲ of ▼ voor een fijnafstemming van de zenderfrequentie binnen een bereik van -15 tot +15. Druk op de OK-toets om te bevestigen. Herhaal de stappen 5 en 6b voor de fijnafstemming van andere zenders.

c) DECODER

Druk op de toetsen ▲ of ▼ om AV1 of AV2 te selecteren voor de programmapositie en druk vervolgens op OK-toets om te bevestigen. U kunt nu een decoder aansluiten op de AV1- of AV2-aansluiting op de achterzijde van de TV en het beeld van die decoder zal op dit programmanummer verschijnen. Herhaal de stappen 5 en 6c om de AV-uitgang voor andere programmaposities in te stellen.

7. Druk op de MENU-toets om het menu van het Tv-scherm te laten verdwijnen.

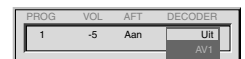
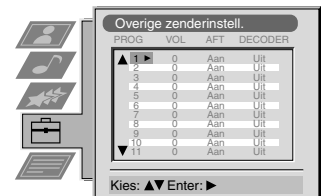
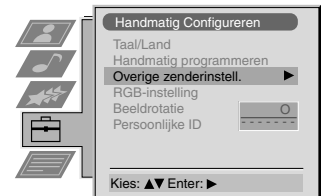

Het Tv-menusysteem gebruiken:

De beeldrotatie bijstellen



Wanneer het beeld enigszins scheef wordt getrokken als gevolg van het aardmagnetisch veld, kunt u het met deze functie bijstellen.

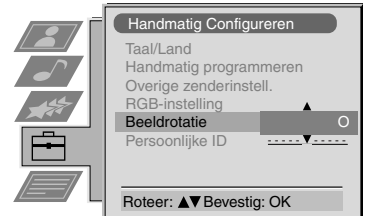

1. Druk op de MENU-toets op de afstandsbediening om het menu op het Tv-scherf weer te geven.
2. Druk op de toets ▼ om het symbool  op het menuscherm te selecteren en druk vervolgens op ► voor het menu 'Instellingen'.
3. Druk op de toets ▼ om 'Handmatig Configureren' te selecteren en druk vervolgens op ► voor het menu 'Handmatig instellen'.
4. Druk op de toets ▼ om 'Beeldrotatie' te selecteren en druk vervolgens op ► voor het submenu 'Beeldrotatie'.
5. Druk op de toetsen ▲ of ▼ om het beeld te roteren binnen een bereik van -5 tot +5 en druk vervolgens op de OK-toets om de instelling op te slaan.
6. Druk op de MENU-toets om het menu van het Tv-scherf te laten verdwijnen.



De beeldopbouw bijstellen voor een RGB-bron



Wanneer u een RGB-bron aansluit, bijvoorbeeld een Sony playstation, kan het nodig zijn de beeldopbouw bij te stellen.

1. Druk op de toets  op de afstandsbediening om de aangesloten RGB-bron te selecteren 1.
2. Druk op de MENU-toets om het menu op het Tv-scherf weer te geven.
3. Druk op de toets ▼ om het symbool  op het menuscherm te selecteren en druk vervolgens op ► voor het menu 'Instellingen'.
4. Druk op de toets ▼ om 'Handmatig Configureren' te selecteren op het menuscherm en druk vervolgens op ► voor het menu 'Handmatig Configureren'.
5. Druk op de toets ▼ om 'RGB instellen' op het menuscherm te selecteren en druk vervolgens op ► voor het submenu 'RGB instellen'.
6. Druk op ► om H midden te selecteren en druk vervolgens op ▲ of ▼ om het midden van het beeld in te stellen binnen een bereik van -10 tot +10. Sla het nieuwe bereik op met de OK-toets.
7. Press ► om H formaat te selecteren en druk vervolgens op ▲ of ▼ om de horizontale coördinaten in te stellen binnen een bereik van -10 tot +10. Sla het nieuwe bereik op met de OK-toets.
8. Druk op de MENU-toets om het menu van het Tv-scherf te laten verdwijnen.

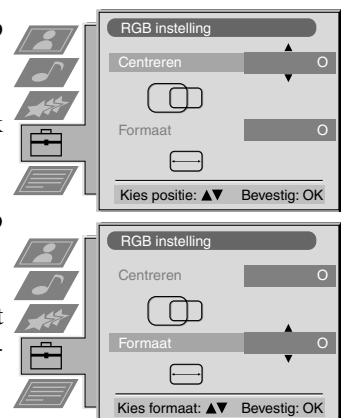

Het Tv-menusysteem gebruiken:

Een beveiligingscode opgeven



U kunt uw TV voorzien van een veiligheidscode, waarmee u als eigenaar kunt worden opgespoord wanneer de TV is gestolen en wordt teruggevonden. U kunt echter slechts eenmaal een code opgeven - schrijf de code ergens op!

1. Druk op de MENU-toets op de afstandsbediening om het menu op het Tv-scherm weer te geven.
2. Druk op de toets ▼ om het symbool  op het menuscherm te selecteren en druk vervolgens op ► voor het menu 'Instellingen'.
3. Druk op de toets ▼ om 'Handmatig Configureren' op het menuscherm te selecteren en druk vervolgens op ► voor het menu 'Handmatig Configureren'.
4. Druk op de toets ▼ om 'Persoonlijke ID' te selecteren op het menuscherm en druk vervolgens op ► voor het submenu 'Persoonlijke ID'.
5. Druk op de toetsen ▲ of ▼ om het eerste van in totaal 11 tekens (letters, cijfers + of een spatie) en druk vervolgens op ► om naar het volgende teken te gaan.
6. Herhaal stap 5 om alle tekens voor de code in te voeren.
7. Druk op de OK-toets om de code op te slaan. Er verschijnt een statusveld op het scherm waarin u gevraagd wordt de code opnieuw in te voeren.
8. Druk nogmaals op de OK-toets om de code definitief op te slaan of druk op ◀ om te annuleren.
9. Druk op de MENU-toets om het menu van het Tv-scherm te laten verdwijnen.

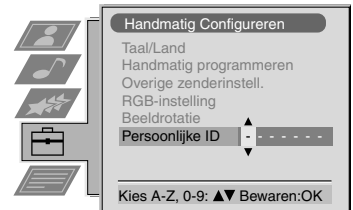

Ingangsbronnen instellen en benoemen



Met deze functie kunt u automatisch ingangsbronnen instellen en benoemen.

1. Druk op de MENU-toets op de afstandsbediening om het menu weer te geven op het Tv-scherm.
2. Druk op de toets ▼ om het symbool  op het menuscherm te selecteren en druk vervolgens op ► voor het menu 'Instelling'.
3. Druk op de toets ▼ om 'AV-Voorkeuze' op het menuscherm te selecteren en druk vervolgens op ► voor het menu 'AV-Voorkeuze'.
4. Druk op de toetsen ▲ of ▼ om de gewenste AV-ingang te selecteren (AV1, 2, 3 of 4).
5. Druk op de toets ► om 'A FORMAAT' te selecteren en druk vervolgens op de toetsen ▲ of ▼ om 'Uit', 'Normaal' of 'Volledig' te selecteren.
6. Druk op de toets ► om 'NAAM' te selecteren.
7. Druk op de toetsen ▲ of ▼ om het eerste teken van de naam te selecteren en druk vervolgens op de toets ► om naar het volgende teken te gaan.
8. Herhaal stap 7 om de overige 4 tekens in te voeren en sla op met de OK-toets.
9. Herhaal de stappen 4-8 voor de overige AV-ingangsbronnen en druk vervolgens op de MENU-toets om het menu van het Tv-scherm te laten verdwijnen.

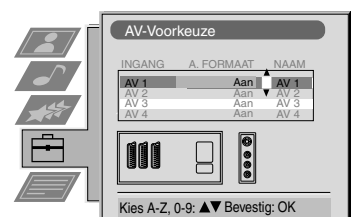
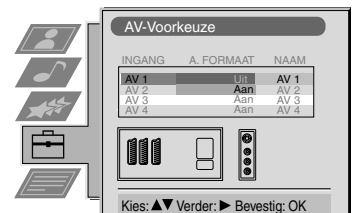
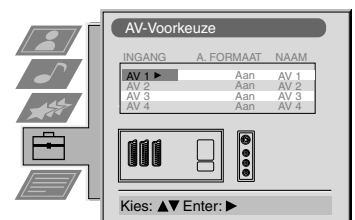



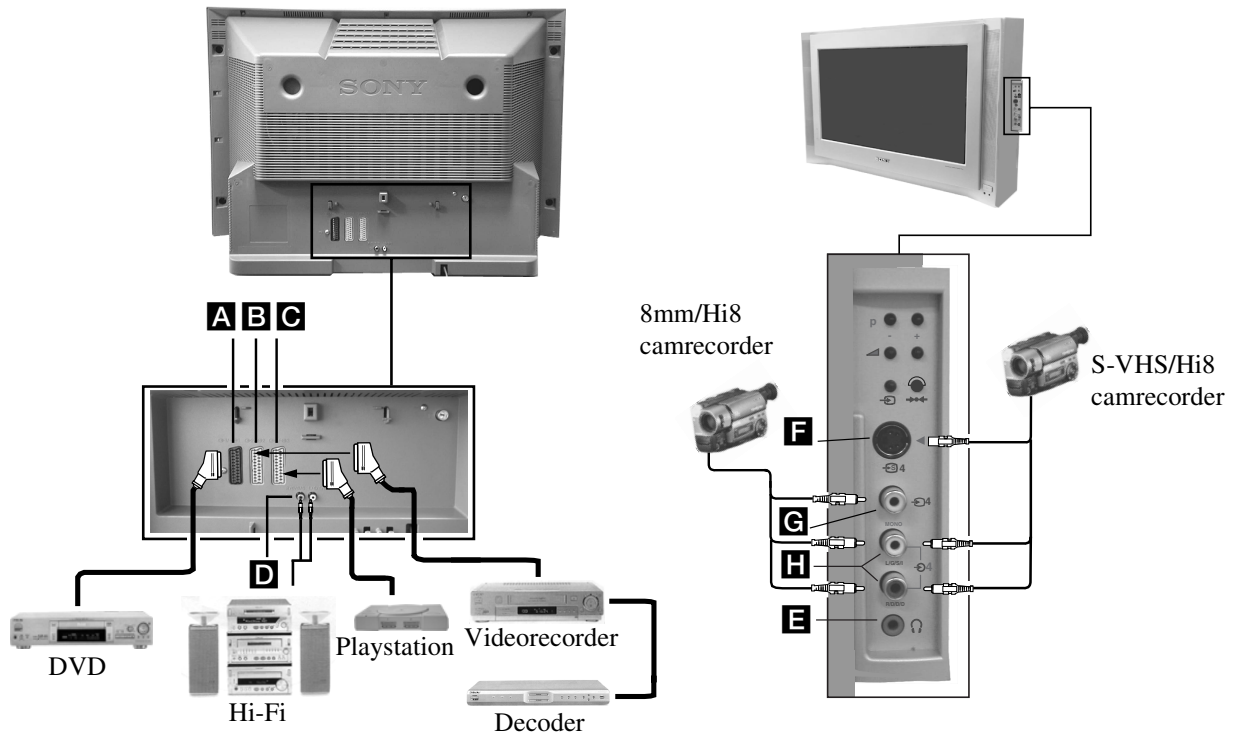

Extra apparatuur aansluiten op de TV

Aan de hand van onderstaande illustraties kunt u allerlei audio- en videoapparatuur op uw TV aansluiten.



Om hetingangssignaal van een aangesloten apparaat op uw Tv-scherm te zien, dient u het symbool te kiezen van de ingang waarop het apparaat is aangesloten.

1. Sluit aan de hand van bovenstaande illustraties uw apparatuur aan op de juiste Tv-aansluiting.
2. Druk meerdere malen op de toets  op de afstandsbediening tot het juisteingangssymbool voor uw apparaat op het Tv-scherm verschijnt (zie onderstaande tabel):

Symbool op het Tv-scherm	Ingangssignalen van de aansluiting
 1	• Audio/video-ingangssignaal via de scart-aansluiting A of* RGB via de scart-aansluiting A
 2	• Audio/video-ingangssignaal via de scart-aansluiting B of* S-video via de scart-aansluiting B
 3	• Audio/video-ingangssignaal via de scart-aansluiting C of* S-video via de scart-aansluiting C
 4	• S-video-ingangssignaal via de 4-pins DIN-aansluiting F of* video-ingangssignaal via tulpstekker (phono) G en audio-ingangssignaal via tulpstekkers (phono) H

* automatische signaaldetectie overeenkomstig de aangesloten apparatuur

3. Zet het aangesloten apparaat aan. Het beeld van deze apparatuur (indien beschikbaar) zal op het TV-scherm verschijnen.
4. Druk op  om terug te gaan naar het normale Tv-scherm.

Opmerking: Om beeldvervalsing te voorkomen, mag er niet tegelijkertijd apparatuur worden aangesloten op de aansluitingen **F** en **G**.



Hoofdtelefoon aansluiten

Sluit de hoofdtelefoon aan op aansluiting **E** aan de voorzijde van het TV-toestel.

Hifi-apparatuur aansluiten

Sluit uw externe audioapparatuur aan op aansluiting **D** aan de achterzijde van het TV-toestel.



Overige informatie voor het aansluiten van apparatuur

- * Indien het beeld of het geluid vervormd is, de videorecorder verder van de TV af plaatsen.
- * Als u een mono-videorecorder aansluit, gebruik dan zowel bij de TV als bij de videorecorder alleen de witte plug.
- * Zie pagina 16 voor informatie over het kiezen van het uitgangssignaal op de scart 2 2/2.
- * Wanneer u externe hifi apparatuur aansluit, kunt u het ingangsniveau regelen door middel van het koptelefoon Volume niveau, zie hiervoor het hoofdstuk 'de geluidsinstellingen veranderen' in deze handleiding.

Smartlink

Smartlink is een directe verbinding tussen uw TV en videorecorder.

Voor Smartlink heeft u het volgende nodig:

- * Een videorecorder die Smartlink, NexTView Link, Easy Link of Megalogic ondersteunt.
- * Een volledig bedrade 21-pins scart-kabel waarmee u uw videorecorder aansluit op de scart 2 2/2 -aansluiting.

Smartlink biedt de volgende mogelijkheden:

- * Zenderinformatie, zoals het programmaoverzicht van de TV, kan naar de videorecorder worden overgebracht.
- * Met NexTView kunt u uw videorecorder eenvoudig programmeren.
- * Direct opnemen van de TV: tijdens het televisie kijken kunt u het programma met slechts één druk op de knop van de videorecorder opnemen.

Raadpleeg de gebruiksaanwijzing van uw videorecorder voor meer informatie over Smartlink.

Specificaties

Televisiesysteem

B/G/H, D/K, I, L

Kleursysteem

PAL, SECAM

NTSC 3.58, 4.43 (alleen Video In)

Beschikbare kanalen

Zie de tabel hieronder.

Beeldbuis

FD Trinitron WIDE, Approx. 82cm (32 inches)

Aansluiting achterpaneel

➔1 / Ⓢ1 21-pins Euro-aansluiting (CENELEC standaard) inclusief audio/video -ingang, RGB-ingang, TV audio/video-uitgang.

➔2 / Ⓢ2 21-pins Euro-aansluiting (CENELEC standaard) inclusief audio/video input, S-video input, Monitor audio/video output.

➔3 / Ⓢ3 21-pins Euro-aansluiting (CENELEC standaard) inclusief audio/video-ingang, S-video-ingang, Monitor audio/video-uitgang.

Ⓢ RCA connectors
L/G/S/I
R/D/D/D

⏏ RF In

Front Terminals

Ⓢ4 Video-ingang - tulpstekkers

Ⓢ4 Audio-ingangen - tulpstekkers

Ⓢ4 S-video-ingang - 4 pins DIN-aansluiting

Ⓢ Hoofdtelefoonaansluiting - stereo miniplug

Geluidsuitgangsvermogen

Left/Right: 2x20W (Music Power)
2x10W (RMS)

Sub woofer: 30W (Music Power)
15W (RMS)

Stroomverbruik

122W

Afmetingen (bxhxd)

Approx. 883x567x562mm

Gewicht

Approx. 64kg

Optionele accessoires

TV-meubel: SU32FX2

Bijgeleverde accessoires

RM-887 afstandsbediening (1)

IEC-ontwerp formaat AA batterijen (2)

Overige kenmerken

Platte Trinitron beeldbuis, noise reduction,, grafische equalizer, beveiligingscode, timer, NexTView, 2000 page TEXT memory.









Het ontwerp en de specificaties kunnen zonder voorafgaande kennisgeving gewijzigd worden.

Zendertabel

	Beschikbare kanalen	Kanaalindicatie
B/G/H	E2..12, 21..69	C02..C12, C21..69
KABEL TV (1)	S1..S41	S01..S41
KABEL TV (2)	S01..S05	S42..S46
	M1..M10	S01..S10
	U1..U10	S11.S20
ITALIË	A, B..H, H1, H2	C13..C20
D/K	R01..R12, R21..R69	C01..C12, C21..C69
	S01..S05	S42..S46
I	B21..B69	C21..C69
L	F2..F10, F21..F69	C01..C12, C21..C69

Problemen oplossen

Hieronder volgen enkele eenvoudige oplossingen voor problemen die zich kunnen voordoen met het beeld of het geluid.

Probleem	Oplossing
Geen beeld (scherm is donker), geen geluid	<ul style="list-style-type: none"> • Steek de stekker van de TV in het stopcontact. • Druk op de toets  op de voorzijde van de TV. • Als het lampje  brandt, drukt u op de toets  of op een nummertoes op de afstandsbediening. • Controleer de antenne-aansluiting. • Schakel de TV voor 3 à 4 seconden uit en schakel hem vervolgens weer in met de toets  op de voorzijde van de TV.
Slecht of geen beeld (scherm is donker), maar goed geluid.	<ul style="list-style-type: none"> • Gebruik het MENU-systeem om het display voor Beeldinstelling te selecteren . Stel helderheid, contrast en kleur in. • In het display voor Beeldinstelling selecteert u RESET om de fabrieksinstellingen te herstellen.
Goed beeld, geen geluid	<ul style="list-style-type: none"> • Druk op de toets  op de afstandsbediening. • Indien  op het scherm verschijnt, drukt u op de toets  op de afstandsbediening.
Programma in kleur wordt niet in kleur weergegeven	<ul style="list-style-type: none"> • Gebruik het MENU-systeem om het display voor Beeldinstelling te selecteren en stel de kleurinstelling bij. • In het display voor Beeldinstelling selecteert u RESET om de fabrieksinstellingen te herstellen.
Vervormd beeld bij het veranderen van programma of bij oproepen van teletekst	<ul style="list-style-type: none"> • Schakel de op de scart-aansluitingen op de achterzijde van de TV aangesloten apparaten uit.
De afstandsbediening werkt niet	<ul style="list-style-type: none"> • Vervang de batterijen.
Het standby-lampje  op de TV knippert	<ul style="list-style-type: none"> • Neem contact op met het dichtstbijzijnde Sony servicecentrum.
Interferentie van het beeld door externe apparatuur.	<ul style="list-style-type: none"> • Verlaag het scherpteniveau.

- Als u het probleem hiermee niet kunt verhelpen, laat uw TV dan nakijken door een erkende monteur.
- Open de TV NOOIT zelf.

DICHIARAZIONE DI CONFORMITÀ

Si dichiara che il TV KV-32FX65 è stato fabbricato in conformità all' Art. 2 Comma 1 del DM 28.08.1995 n. 548.

Le prescrizioni alle frequenze sono quelle indicate nel paragrafo 3 dell' allegato A al DM 25.06.85 e nel paragrafo 3 dell' allegato I al DM 27.08.87 e precisamente:

1. Bande di frequenza:

Low VHF	E2-S10	Freq. da 48,25 a 168,25 MHz	Compreso Canale C
High VHF	E5-S20	Freq. da 175,25 a 294,25 MHz	
Hyperband	S21-S41	Freq. da 303,25 a 463,25 MHz	
UHF	E21-E69	Freq. da 471,25 a 855,25 MHz	

2. Frequenza Intermedia: Multi-Standard FI-Video: 38,9 MHz
FI-Audio I: 33,4 MHz
FI-Audio II: 33,16 MHz

3. Oscillatore Locale: Frequenza oscillatore locale superiore a quella del segnale.

DICHIARAZIONE DI CONFORMITA IN BASE ALL ARTICOLO 2 PARAGRAFO B DEL DM 26.03.1992

Si dichiara che il TV Mod. KV-32FX65 è fabbricato nella Comunità Economica Europea nel rispetto delle disposizioni di cui al DM 26.03.92 ed in particolare sono conformi alle prescrizioni dell'articolo 1 dello stesso DM.

