

# Stativ sa daljinskim upravljačem

Uputstvo za upotrebu

MULTI

A/V R

REMOTE

## VCT-VPR10

©2013 Sony Corporation

Pre upravljanja uređajem, molimo, pročitajte ovo uputstvo i sačuvajte ga za buduću upotrebu.

### UPOZORENJE

Kako biste smanjili opasnost od požara ili električnog udara,  
1) ne izlažite uređaj kiši ili vlazi.  
2) na uređaj ne postavljajte posude ispunjene tečnošću, poput vaza.

Ova oprema je ispitana i dokazana je njena usklađenost sa ograničenjima propisanim smernicom o elektromagnetnoj kompatibilnosti pri upotrebi priključnih kablova kraćih od 3 metra.

### Za korisnike u evropskim zemljama

**Odlaganje dotrajale električne i elektronske opreme (primenjivo u Evropskoj uniji i ostalim evropskim zemljama sa sistemom odvojenog prikupljanja otpada).**

Ova oznaka na proizvodu ili na ambalaži označava da se ovaj proizvod ne sme odlagati kao kućni otpad. Njega treba odložiti na za tu namenu predviđenom mestu za reciklažu električne ili elektronske opreme.

Pravilnim odlaganjem starog proizvoda čuvate okolinu i brinete za zdravlje svojih bližnjih. Nepravilnim odlaganjem proizvoda ugrožava se okolina i zdravlje ljudi. Reciklažom materijala pomažete u očuvanju prirodnih resursa. Za detaljne informacije o reciklaži ovog proizvoda, molimo kontaktirajte vašu lokalnu upravu, odlagalište otpada ili prodavnicu u kojoj ste kupili proizvod.

**Napomena za korisnike u zemljama koje primenjuju EU smernice**  
Proizvođač ovog uređaja je kompanija Sony Corporation, 1-7-1 Konan Minato-ku Tokyo, 108-0075 Japan. Ovlašćeni predstavnik za EMC i sigurnost proizvoda je kompanija Sony Deutschland GmbH Hedelfinger Strasse 61, 70327 Stuttgart, Nemačka. Za sva pitanja servisa ili garancije, molimo, obratite se na adrese navedene u odvojenim dokumentima koji se tiču servisa ili garancije.

### Mere opreza

#### Uklanjanje fotoaparata

Pri uklanjanju držite fotoaparat. Podnožje za učvršćenje fotoaparata ispada sa stativa kad odblokirate njegov regulator za zaključavanje, pa fotoaparat može pasti ako ga ne držite.

### Prenošenje stativa

- Nakon upotrebe stativa, ① uklonite fotoaparat, ② zatvorite noge stativa i ③ vratite ručicu za horizontalno pomeranje u početni položaj.
- Nikada nemojte da nosite stativ sa pričvršćenim fotoaparatom.

### Čišćenje

- Kad se stativ zaprlja, očistite ga mekom krpom lagano navlaženom blagim rastvorom deterdženta. Zatim ga prebrišite suvom krpom.
- Nakon upotrebe stativa na plaži ili mestima izloženim morskome vetru, dobro ga prebrišite suvom krpom.

### Funkcije

VCT-VPR10 je stativ sa daljinskim upravljačem za funkcije fotoaparata.

- Daljinski upravljač ugrađen u ručku za pomeranje možete upotrebljavati za upravljanje fotoaparatom koji imaju priključnicu Sony Multi, A/V Remote ili REMOTE. Ovaj stativ možda neće biti kompatibilan sa svim fotoaparatom. Za više informacija o kompatibilnim modelima posetite Sony internet stranu.

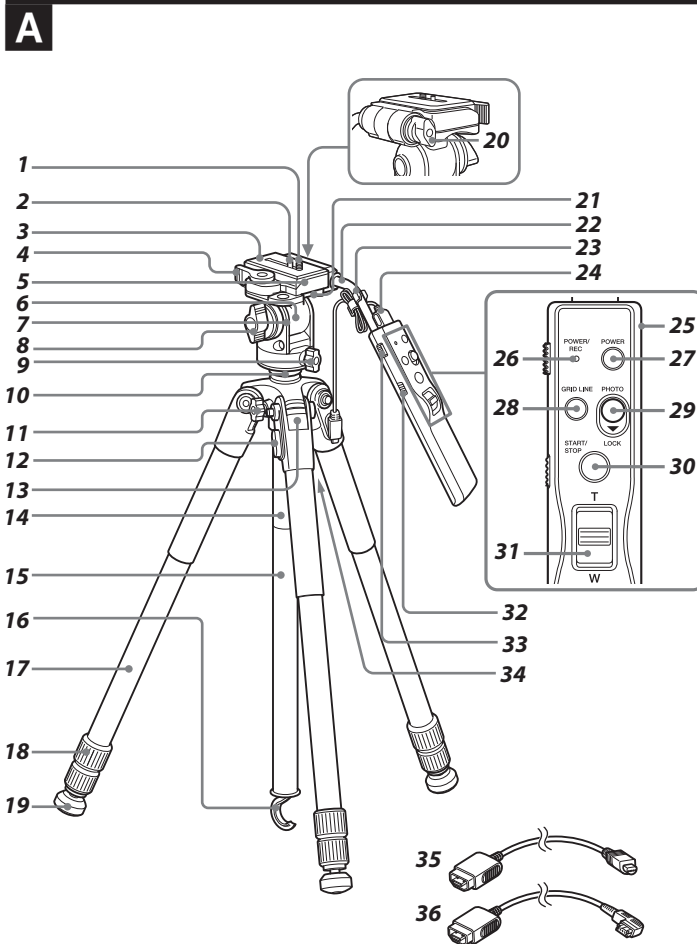

- Funkcije daljinskog upravljača uključuju osnovne funkcije snimanja (uključenje/isključenje snimanje videa/fotografija i zumiranje) uključenje/isključenje sporog zumiranja i prikaza mreže linija.
- Glatko horizontalno pomeranje/naginjavanje zahvaljujući ručki za horizontalno pomeranje/naginjavanje sa uljnim cilindrom.

### A Opis delova

- 1 Vijak za učvršćenje fotoaparata
- 2 Klin za centriranje
- 3 Podnožje za učvršćenje fotoaparata
- 4 Regulator za zaključavanje podnožja za učvršćenje fotoaparata
- 5 Baza podnožja
- 6 Oznaka za postavljanje (glava stativa)
- 7 Oznaka za postavljanje (telo glave stativa)
- 8 Regulator za zaključavanje nagiba
- 9 Regulator za zaključavanje horizontalnog pomeranja
- 10 Prstenasti amortizer
- 11 Regulator za zaključavanje podizača
- 12 Taster za podešavanje ugla noge
- 13 Polugica za blokiranje ugla noge

- 14 Podizač A
- 15 Podizač B
- 16 Noga sa kukom
- 17 Noga
- 18 Regulator za podešavanje dužine nogu
- 19 Gumene nožice (sa šiljcima)
- 20 Regulator za zaključavanje horizontalnog pomeranja
- 21 Libela
- 22 Ručka za pomeranje
- 23 Držak kabla
- 24 Kabl za povezivanje na priključnicu Multi\*
- 25 Otvor za traku
- 26 Indikator POWER/REC
- 27 Taster POWER
- 28 Taster GRID LINE
- 29 Taster PHOTO
- 30 Taster START/STOP
- 31 Prekidač zuma
- 32 Prekidač SLOW ZOOM
- 33 Taster PUSH RELEASE
- 34 Otvor za traku stativa
- 35 Kabl za povezivanje na priključnicu A/V Remote
- 36 Kabl za povezivanje na priključnicu REMOTE

\* Kabl za priključnicu Multi je isporučen zajedno sa stativom.

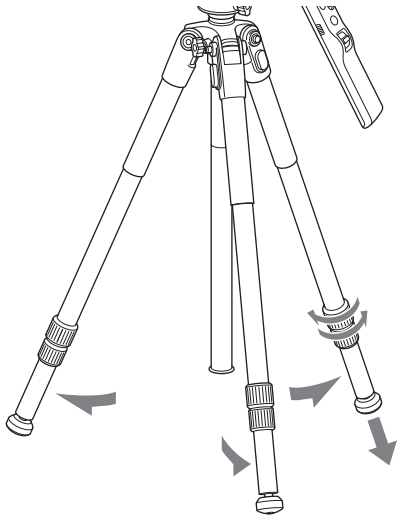
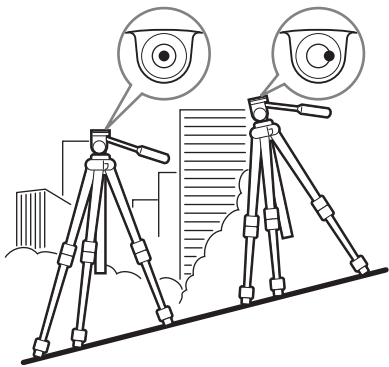
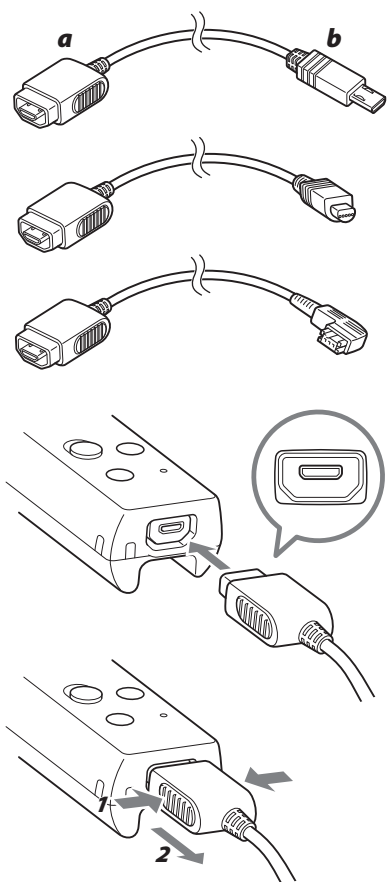
**B****C****D****B Postavljanje stativa**

- 1 Otpustite regulatore za podešavanje dužine nogu.
- 2 Podesite dužinu nogu.
- 3 Zategnite regulatore za podešavanje dužine nogu.
- 4 Razmaknite noge stativa.

**Oprez**

Polako raširite noge stativa. Prejakim povlačenjem možete slomiti noge stativa. Nemojte previše odvrtni prstenaste matice jer bi mogle da ispadnu.

**C Podešavanje libele**

Pri nivelisanju prvo spustite podizač stativa.

- 1 Poravnajte oznaku za postavljanje na telu glave stativa sa oznakom za postavljanje na glavi stativa i zategnite regulator za zaključavanje nagiba.
- 2 Podesite dužinu nogu tako da vazdušni mehurici u libeli ostanu unutar kruga.

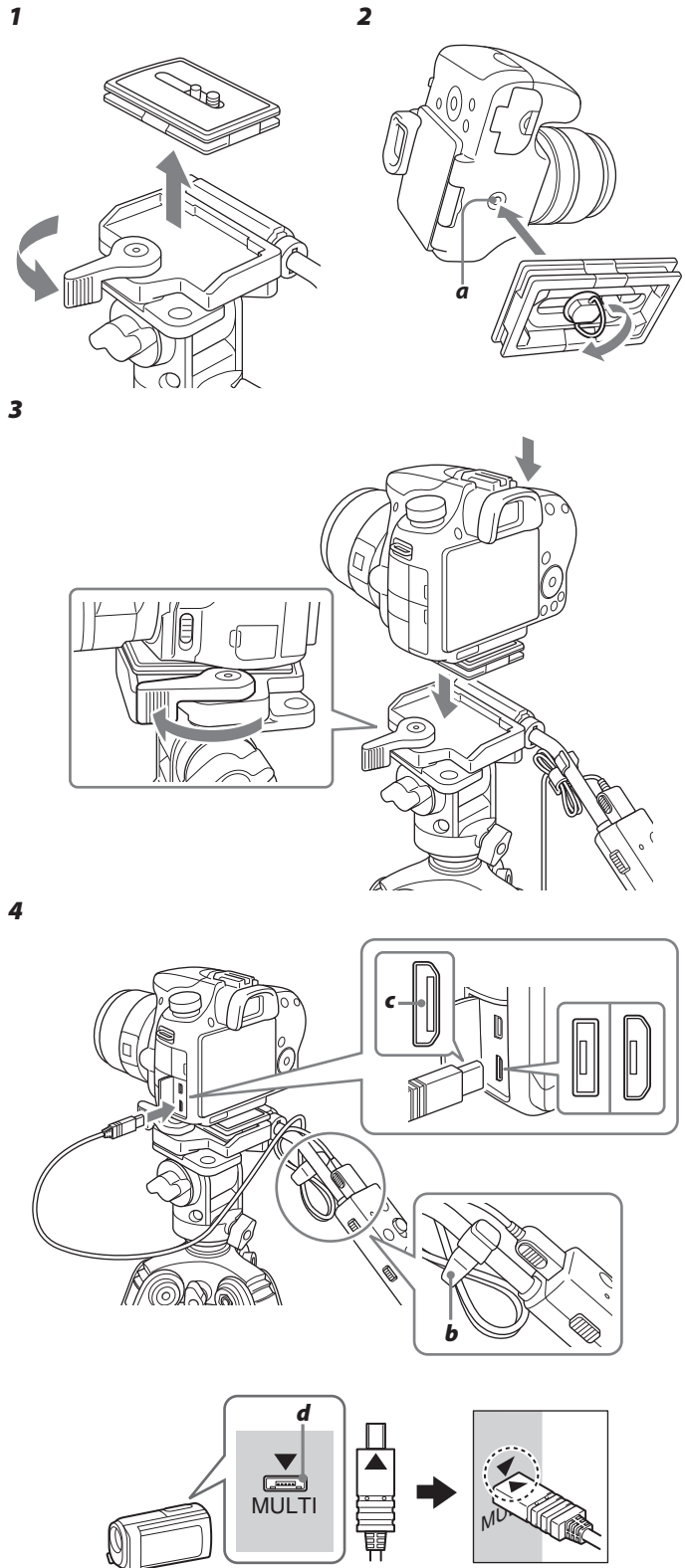
**E****D Povezivanje kabla**

Povežite prilagodljiv priključni kabl fotoaparata u priključnicu daljinskog upravljača.

**Oprez**

- Okrenite priključak "a" kao na slici i postavite ga u daljinski upravljač.
- Držite utikač prilikom odvajanja kabla. Ako povučete sâm kabl, priključnica može da se ošteti.
- Kabl za priključnicu Multi je isporučen zajedno sa stativom.

**E Montiranje fotoaparata**

Pre postavljanja fotoaparata na stativ postavite bateriju, memorijsku karticu itd. u fotoaparata.

- 1 Dok povlačite regulator za zaključavanje podnožja za učvršćenje fotoaparata do kraja prema napred, izvucite podnožje iz glave stativa.
- 2 Poravnajte klin za centriranje i vijak za učvršćenje fotoaparata na podnožju za učvršćenje fotoaparata sa otvorom za centriranje (a) i otvorom za vijak stativa. Zatim zategnite vijak za učvršćenje fotoaparata.

**Oprez**

Kad na stativ postavljate neku drugu kameru osim video kamere, postavite je tako da ne dodiruje klin za video kamere.

- 3 Pritisnite podnožje za učvršćenje fotoaparata do kraja tako da klikne na mesto. Zatim pomerite regulator za zaključavanje podnožja za učvršćenje fotoaparata unazad kako biste sprečili ispadanje podnožja.
- 4 Postavite priključak kabla za povezivanje (c) u priključnicu na fotoaparatu. Ako je kabl previše dugačak, pričvrstite ga držačem (b).

**Oprez**

- Priključak Multi mora se postaviti ravno prema gore. Pazite da ga ne povežete naopako jer tako možete oštetiti stativ ili fotoaparata.
- Postoje dva tipa priključnice Multi fotoaparata.
- Kad povezujete kabl na priključnicu Multi fotoaparata (oblika kao u (d)), poravnajte oznaku ▲ na priključku sa oznakom ▼ na priključnici Multi. Nasilno postavljanje priključka u pogrešnom smeru prouzrokuje kvar.

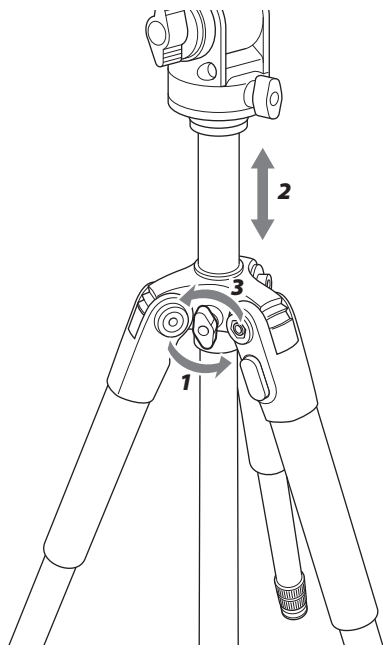
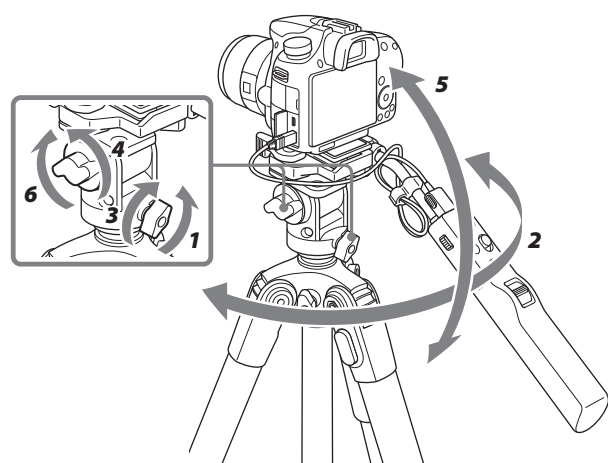
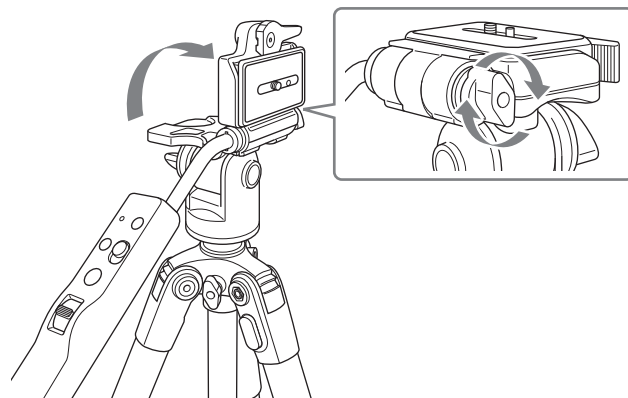
**F****G****H****I**

1

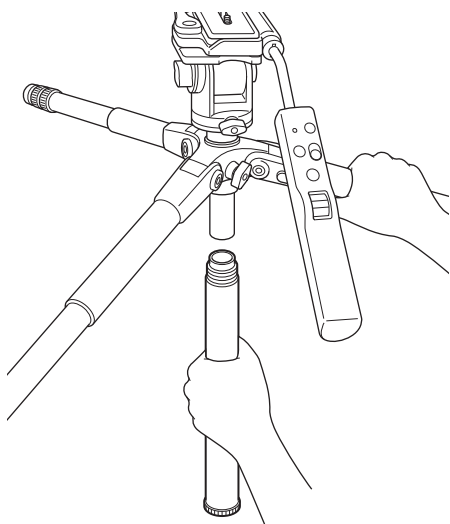

3

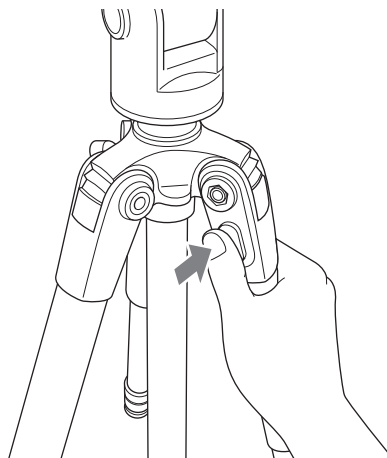

4

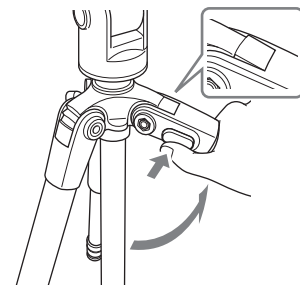

5

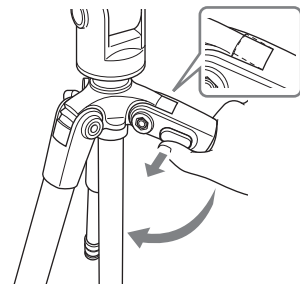

## F Podešavanje visine podizača

- 1 Otpustite regulator za zaključavanje podizača.
- 2 Podesite visinu povlačenjem glave stativa prema gore ili dole.
- 3 Zategnite regulator za zaključavanje podizača.

### Opres

- Držite glavu stativa pri otključavanju regulatora za zaključavanje podizača kako glava stativa ne bi iznenada pala.
- Nakon podešavanja visine čvrsto zategnite regulator za zaključavanje podizača.

## G Horizontalno pomicanje i nagib

Pre horizontalnog pomicanja i naginjanja proverite da li je regulator za zaključavanje podizača dobro zategnut. Ako nije, fotoaparat će se pomerati.

### Horizontalno pomicanje

Prilikom snimanja možete da pomerate fotoaparat za 360°.

- 1 Otpustite regulator za zaključavanje horizontalnog pomicanja.
- 2 Podesite položaj fotoaparata pomicanjem ručke za horizontalno pomicanje u levo/u desno.
- 3 Zategnite regulator za zaključavanje horizontalnog pomicanja.

### Opres

Ako naglo pomerite fotoaparat, pričvrtni vijak bi mogao da se olabavi. Povremeno proverite vijak kako biste bili sigurni da se nije olabavio.

### Nagib

Prilikom snimanja možete nagnuti fotoaparat gore ili dole.

- 4 Otpustite regulator za zaključavanje nagiba.
- 5 Podesite položaj fotoaparata pomicanjem ručke za horizontalno pomicanje gore/dole.
- 6 Zategnite regulator za zaključavanje nagiba.

### Opres

- Ovaj stativ ima dva zasebna podizača za rad iz niskog položaja. Ako podignete priključni deo podizača A, i podizač B iz glavne jedinice i nastavite horizontalno pomicanje suprotno smeru kazaljke na satu dok je horizontalno pomicanje zaključano, podizač A će se odvojiti od podizača B. Pri horizontalnom pomicanju uz podignuti podizač, dobro učvrstite podizač A i podizač B i otpustite blokadu horizontalnog pomicanja.
- Nemojte da podešavate težinu obrtnog momenta pomoću regulatora za zaključavanje horizontalnog pomicanja ili regulatora za zaključavanje nagiba. U protivnom može doći do kvara. Horizontalno pomicanje ili naginjanje izvodite posle pravilnog otpuštanja svakog regulatora.

## H Promena ugla glave stativa

Glavu stativa možete da prebacite iz horizontalnog u vertikalni položaj za snimanje. Otpustite regulator za zaključavanje horizontalnog pomicanja, okrenite glavu stativa u desno i zatim zategnite regulator.

### Opres

- Možda nećete moći da pričvrstite glavu stativa u željeni položaj ili stativ može da postane nestabilan, zavisno od centra gravitacije fotoaparata.
- Lagano pomerite glavu stativa uvis i unazad kako ne bi udarila fotoaparat.
- Nakon podizanja glave stativa čvrsto zategnite regulator za zaključavanje ručke za pomicanje.
- Nemojte previše olabaviti regulator za zaključavanje ručke za pomicanje jer bi ručka mogla da otpadne.

## I Podešavanje stepena otvorenosti nogu

Ugao nogu možete podesiti na 23, 50 ili 75 stepeni podizanjem polugice za blokiranje ugla noge.

### Podešavanje stativa u niski ili poluniski položaj

- 1 Ako podizač u niskom položaju dodiruje pod, prvo uklonite podizač B.
- 2 Malo zatvorite noge.
- 3 Pritisnite taster za podešavanje ugla noge.

- 4 Raširite noge uz istovremeno pritisnjanje tastera za podešavanje ugla noge.

- 5 Pri željenom uglu otpustite taster za podešavanje ugla. Zatim malo zatvorite noge dok se polugice za zaključavanje položaja nogu ne vrate u početni položaj.

### Opres

- Ako prvo ne zatvorite noge, taster za podešavanje ugla noge mogao bi da se zakoči i da se onemogućiti njegovo pomicanje. Nakon podešavanja ugla nogu raširite noge sve dok se polugice za zaključavanje položaja nogu ne vrate u početni položaj.
- Pritisnite sve površine tastera za podešavanje ugla noge.
- Ako stativ koristite u niskom ili poluniskom položaju, nemojte mu izvlačiti noge jer tada može postati nestabilan.
- Kad stativ koristite u niskom položaju, pazite da daljinski upravljač ne dodiruje tlo.

**A**

POWER/REC O	○	○	×
SLOW ZOOM ON OFF	○	○	×
POWER	○	○	×
GRID LINE	○	○	×
PHOTO	○	○	○
START/STOP	○	○	×
T W	○	○	×

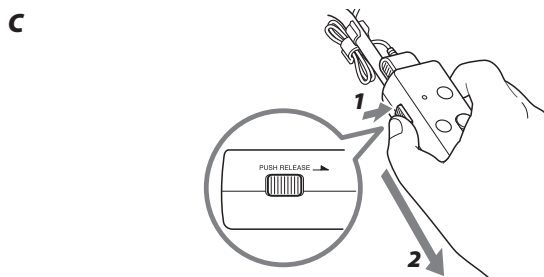
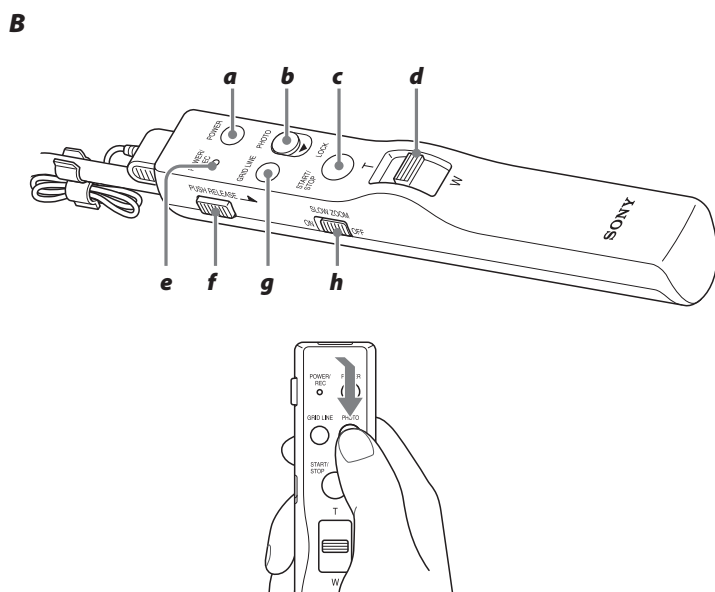

## Upotreba daljinskog upravljača

Pogledajte takođe uputstvo za upotrebu fotoaparata. Tasteri, prekidači i indikatori koje možete da koristite zavise od priključnog kabla koji koristite (A).

○: Primenljivo (Napomena: Možda neće biti primenljivo sa nekim fotoaparatom.)

×: Neprimenljivo

### Uključivanje

- Uključite fotoaparat i podesite ga u režim mirovanja. Indikator POWER/REC (e) daljinskog upravljača zasvetli zeleno.
- Na fotoaparatu izaberite režim snimanja video zapisa ili fotografija.

### Oprez

Ako ostavite fotoaparat u režimu mirovanja određeno vreme, on će se automatski isključiti. Za povratak u režim mirovanja uključite fotoaparat pritiskom tastera POWER (a) na daljinskom upravljaču.

### Snimanje video zapisa

Pritisnite taster START/STOP (c). Indikator POWER/REC zasvetli crveno i snimanje počinje. Za prekid snimanja ponovo pritisnite taster START/STOP. Indikator POWER/REC svetli zeleno. Fotoaparat prelazi u režim mirovanja.

### Snimanje fotografije

Do pola pritisnite taster PHOTO (b) kako bi izoštrili sliku i zatim pritisnite taster do kraja.

### Funkcija zaključavanja (B)

Tokom neprekidnog ili snimanja sa proizvoljnim ekspozicijama (bulb), možete podesiti taster PHOTO tako da je stalno pritisnut. Kad je taster PHOTO pritisnut do kraja, pomerite ga u smeru strelice.

- Kad je taster PHOTO zaključan tokom snimanja sa proizvoljnim ekspozicijama, zatvarač je otvoren.

- Kad je taster PHOTO zaključan tokom neprekidnog snimanja, zatvarač se otvara i zatvara.

### Oprez

- Nemaju svi fotoaparati funkciju neprekidnog ili snimanja sa proizvoljnim ekspozicijama. Više informacija potražite u uputstvu za upotrebu fotoaparata.
- Ne pritiskajte silom taster PHOTO jer možete da slomite daljinski upravljač.
- Ne ostavljajte taster PHOTO zaključan.

### Odvajanje daljinskog upravljača (C)

Prilikom snimanja fotografija, možete da sprečite potresanje fotoaparata odvajanjem daljinskog upravljača od stativa pre pritiska tastera PHOTO. Za odvajanje daljinskog upravljača, izvucite ga dok držite stativ i pritisnite taster PUSH RELEASE (f).

Za postavljanje daljinskog upravljača, lagano ga postavite dok držite stativ, dok taster PUSH RELEASE (f) ne klikne.

### Zumiranje

Pomerite prekidač zuma (d). Strana T (telefoto): Približavanje objekta u kadru. Strana W (širokougao): Udaljavanje objekta u kadru. Brzina zumiranja menja se, zavisno od ugla prekidača zuma kad ga pomerite.

### Sporo zumiranje

Postavite prekidač SLOW ZOOM (h) na ON. Bez obzira na nagib prekidača zuma, zumiranje se uvek dešava sporo. Za isključenje funkcije sporog zumiranja, postavite prekidač SLOW ZOOM na OFF.

### Oprez

- Brzina sporog zumiranja varira, zavisno od fotoaparata.
- Kad indikator POWER/REC treperi crveno, na ekranu fotoaparata prikazaće se poruka upozorenja. Proverite poruku.

### Za prikaz mreže linija (D)

Pritisnite taster GRID LINE (g). Na ekranu fotoaparata prikaže se mreža horizontalnih i vertikalnih linija. Podesite noge stativa i ugao nagiba fotoaparata u skladu sa tom mrežom linija. Zavisno od modela fotoaparata, možete izabrati više mreža linija. Mreže linija možete podesiti pritiskom na taster GRID LINE. Više informacija potražite u uputstvu za upotrebu fotoaparata. Za isključenje prikaza mreže linija pritisnite taster GRID LINE sve dok se prikaz mreže ne isključi.

\* Fotografija ekrana služi samo kao primer. Stvarni prikaz na ekranu se razlikuje.

**Nakon snimanja**  
Pritisnite taster POWER na daljinskom upravljaču za isključenje fotoaparata.

### Sklapanje stativa

- Skinite fotoaparat sa stativa.
- Otpustite regulatore za zaključavanje horizontalnog pomeranja i nagiba, a zatim sklopite ručku za horizontalno pomeranje.
- Zategnite regulatore horizontalnog pomeranja i nagiba.
- Otpustite regulator za podešavanje dužine nogu i sklopite noge.
- Zategnite regulator za podešavanje dužine nogu kako bi one ostale učvršćene.

### Prenošenje stativa

Uvek nosite stativ u njegovoj torbi.

### Oprez

Nikad nemojte nositi stativ sa pričvršćenim fotoaparatom.

### Tehnički podaci

#### Maksimalno opterećenje

4 kg

#### Ugao pomeranja

360 stepeni

#### Ugao nagiba

90 stepeni dole, 70 stepeni gore

### Produživanje nogu

Svaka noga ima 3 teleskopske cevi.

### Funkcije daljinskog upravljača

Tasteri POWER, PHOTO i START/STOP, prekidač zuma (T/W), tasteri GRID LINE i PUSH RELEASE, prekidač SLOW ZOOM

### Dimenzije

Maksimalna visina:  
Oko 1700 mm (noge raširene pod uglom od 23 stepena)  
Minimalna visina:  
Oko 670 mm  
Dužina kabla daljinskog upravljača  
Oko 800 mm  
Dužina ručke za pomeranje  
Oko 260 mm  
Pomeranje podizača  
Oko 390 mm

### Opseg radne temperature

0°C do 40°C

### Masa

Oko 2,1 kg

### Isporučeni pribor

Torba za nošenje (1)  
Kabl za povezivanje na priključnicu Multi (1)  
Kabl za povezivanje na priključnicu A/V Remote (1)  
Kabl za povezivanje na priključnicu REMOTE (1)  
Dokumentacija

Dizajn i tehnički podaci su podložni promeni bez najave. Proizvođač ne preuzima odgovornost za eventualne štamparske greške.

## Predstavništvo Sony Europe Ltd.

Omladinskih Brigada 88a  
11 070 Novi Beograd  
Republika Srbija

Sony Info Centar  
+381 11 228 33 00

www.sony.rs  
support.rs@eu.sony.com