

Mikro Hi-Fi komponentni sistem

Uputstvo za upotrebu

S-master
Digital Amplifier



CMT-CPZ3

© 2010 Sony Corporation
http://www.sony.net/

UPOZORENJE

Kako biste sprečili požar, ne prekrivajte ventilacione otvore uređaja novinama, stolnjacima, zavesama, itd. Ne stavljajte izvore otvorenog plamena na uređaj, kao što su upaljene sveće.

Kako biste smanjili opasnost od požara i električnog udara, nemojte izlagati uređaj kapljanju ili prskanju te nemojte stavljati na njega predmete napunjene sa tečnošću, kao što su vazе.

Nemojte postavljati uređaj u skučen prostor, kao što je policа za knjige ili ormarić.

S obzirom da se mrežni utikač upotrebljava za odspajanje uređaja iz napajanja, spojite ga u lako dostupnu zidnu utičnicu. Ako se pojave nepravilnosti u radu uređaja, odmah ga odspojite iz zidne utičnice.

Baterije ili uređaji sa umetnutim baterijama ne smeju se izlagati visokim temperaturama, na primer sunčevom svetlu, vatri i sl.

Zvuk prevelike glasnoće iz slušalica može uzrokovati gubitak sluha.

OPREZ

Upotreba optičkih instrumenata uz ovaj proizvod povećava opasnost od ozlede očiju.

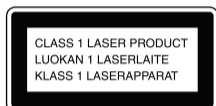

Ovaj uređaj je razvrstan kao laserski proizvod KLASE 1. Ova oznaka nalazi se na zadnjoj strani spolja.

Napomena za korisnike: sledeća informacija vredi samo za uređaje koji se prodaju u državama u kojima se primenjuju EU smernice.

Proizvođač ovog uređaja je Sony Corporation, 1-7-1 Konan Minato-ku, Tokyo, 108-0075 Japan. Ovlašćeni predstavnik za EMC i sigurnost proizvoda je Sony Deutschland GmbH, Hedelfinger Strasse 61, 70327 Stuttgart, Nemačka. Za pitanja servisa i garancije pogledajte adresu na garantnom listu.



Odlaganje dotrajale električne i elektronske opreme (primenjivo u Evropskoj uniji i ostalim evropskim državama sa posebnim sistemima za odlaganje)

Ova oznaka na proizvodu ili na ambalaži označava da se ovaj proizvod ne sme zbrinjavati kao kućni otpad. On treba biti zbrinut na, za tu namenu na predviđenom mestu za reciklažu električne ili elektronske opreme. Pravilnim zbrinjavanjem uređaja pomažete u sprečavanju mogućih negativnih uticaja po okolinu i ljudsko zdravlje do kojih može doći nepravilnim zbrinjavanjem ovog proizvoda. Reciklažom materijala pomažete u očuvanju prirodnih izvora. Za detaljne informacije o reciklaži ovog proizvoda, molimo kontaktirajte vašu lokalnu upravu, odlagalište otpada ili prodavnicu gde ste kupili proizvod. Primenjivi pribor: Daljinski upravljač



Odlaganje istrošenih baterija (primenjivo u Evropskoj uniji i ostalim evropskim državama sa posebnim sistemima za odlaganje)

Ova oznaka na bateriji ili na ambalaži označava da se baterija priložena uz ovaj proizvod ne sme zbrinjavati kao kućni otpad. Na nekim baterijama ovaj simbol može biti u kombinaciji sa hemijskim simbolom. Hemijski simbol za živu (Hg) ili olovo (Pb) se dodaje na baterije koje sadrže više od 0,0005% žive ili 0,004% olova. Pravilnim zbrinjavanjem baterija pomažete u sprečavanju mogućih negativnih uticaja po okolinu i ljudsko zdravlje do kojih može doći nepravilnim zbrinjavanjem baterija. Reciklažom materijala pomažete u očuvanju prirodnih izvora. U slučaju da neki proizvod iz sigurnosnih razloga ili zbog performansi ili ispravnosti zahteva stalnu vezu sa ugrađenom baterijom, njenu zamenu valja poveriti isključivo ovlašćenom servisu. Kako bi se garantovalo pravilno rukovanje baterijom, na kraju njenog radnog veka je odnesite na odlagalište za recikliranje električne i elektronske opreme. Za sve ostale baterije molimo da pogledate poglavlje o tome kako sigurno izvaditi bateriju iz uređaja. Odnosite bateriju na odlagalište za recikliranje dotrajalih baterija. Za detaljne informacije o reciklaži ovog proizvoda ili baterije, molimo kontaktirajte vašu lokalnu upravu, odlagalište otpada ili prodavnicu gde ste kupili proizvod.

Napomena o DualDisc diskovima

DualDisc je dvostrani disk koji objedinjuje DVD materijal na jednoj strani i digitalni audio materijal na drugoj. Međutim, sa obzirom da strana sa audio materijalom ne odgovara Compact Disc (CD) standardu, ne može se garantovati reprodukcija na ovom uređaju.

Pravilno spajanje sistema

Zvučnici

Pritisnite prema dole jezičak ispod priključnice na zvučniku i spojite odgovarajući kabl zvučnika. Proverite da li su metalne žice (deo koji nije prekriven vinilnom izolacijom) čvrsto umetnute u priključnice zvučnika. Kraj kabla koji je označen crvenom linijom umetnite u priključnicu + a kabl bez oznaka u priključnicu -.

Proverite da li ste pravilo uskladili priključnice SPEAKER na uređaju sa kablovima zvučnika, zatim čvrsto umetnite kablove u priključnice SPEAKER.

Antene

Pronađite mesto i položaj antena koji omogućuju dobar prijem te postavite antene. Držite antene dalje od kabla zvučnika i mrežnog kabla kako biste izbegli pojavu šumova.

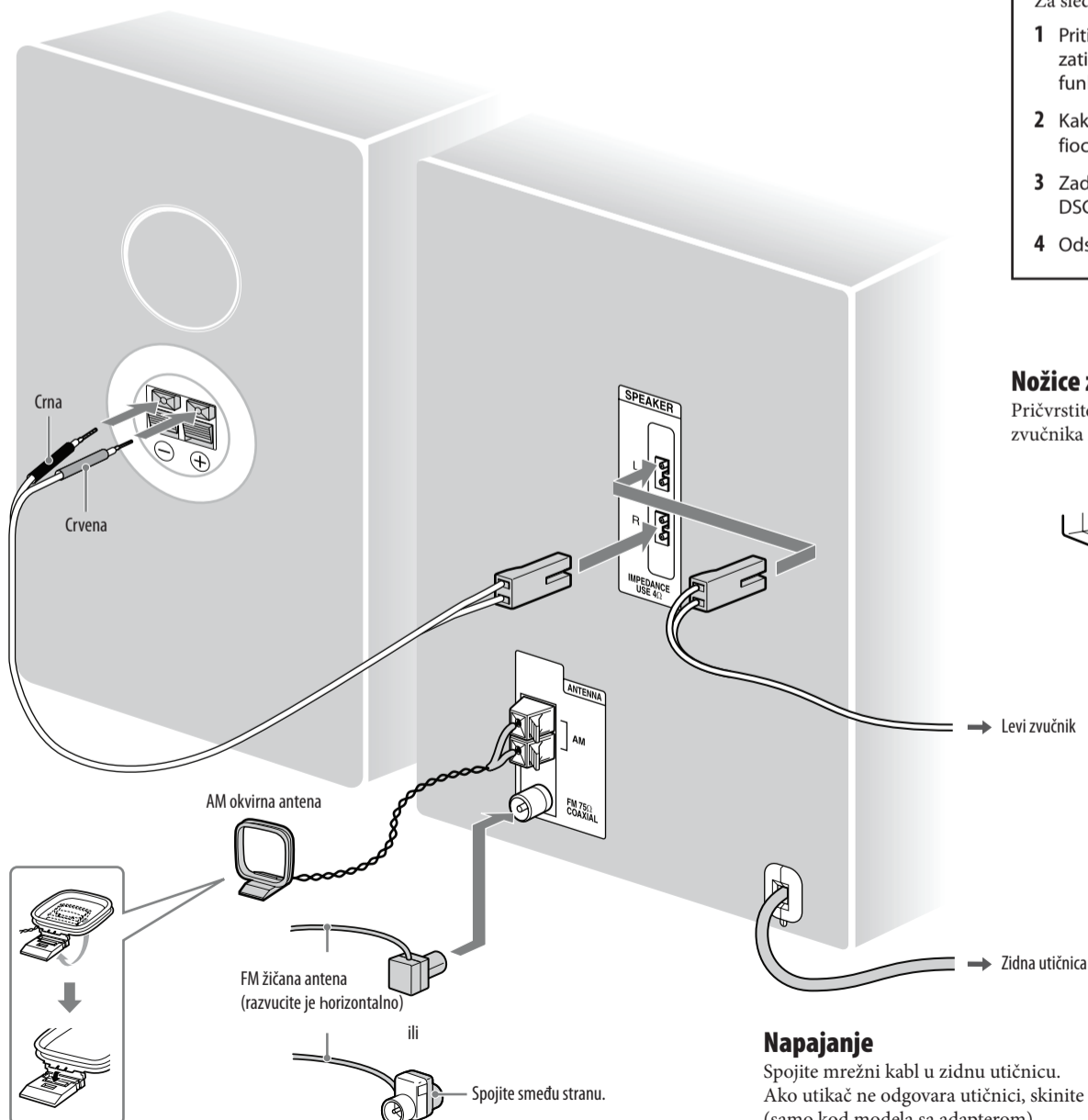

Kod prenošenja sistema

Za sledeći postupak upotrebite tipke na uređaju.

- 1 Pritisnite I/⏻ (napajanje) [1] za uključanje sistema, zatim više puta pritisnite FUNCTION [8] za odabir funkcije CD.
- 2 Kako biste zaštitili CD mehanizam, proverite da u fioci nema diska.
- 3 Zadržite ■ (stop)/CANCEL [18] i zatim pritisnite DSGX [24] i [14] dok se ne prikaže "LOCK".
- 4 Odspojite kabl napajanja.

Nožice zvučnika

Pričvrstite priložene nožice zvučnika na donju stranu zvučnika kako biste sprečili njihovo pomicanje.

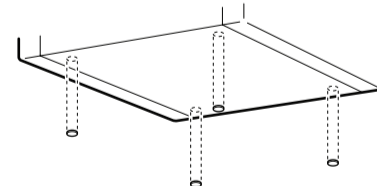

Napajanje

Spojite mrežni kabl u zidnu utičnicu. Ako utikač ne odgovara utičnici, skinite priloženi adapter (samo kod modela sa adapterom).

Osnovne funkcije

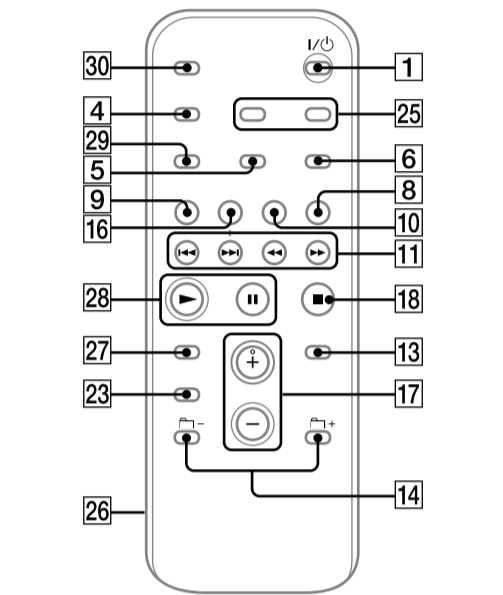
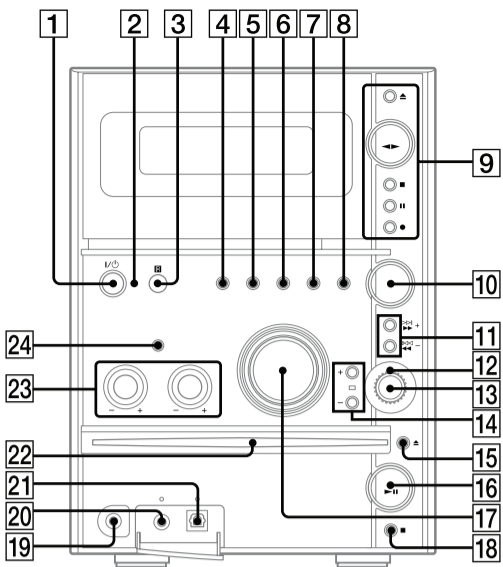

Pre upotrebe sistema

Upotreba daljinskog upravljača



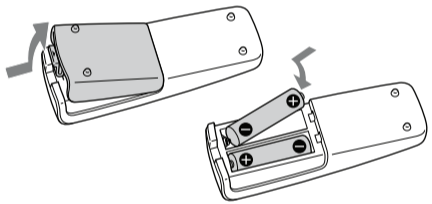

Pomerite i skinite poklopac sandučeta za baterije **26** te umetnite dve priložene baterije R6 (veličina AA), prvo stranom , pažeći na oznake polova.



Napomene o upotrebi daljinskog upravljača

- Uz normalnu upotrebu, baterije će trajati približno šest meseci.
- Nemojte istovremeno upotrebljavati staru bateriju sa novom ili različite vrste baterija.
- Ako ne nameravate upotrebljavati daljinski upravljač duže vreme, izvadite baterije kako biste sprečili njegovo oštećivanje zbog curenja elektrolita i korozije.

Podešavanje sata sistema

- Uključite sistem.
Pritisnite  (uključenje) **1**.
- Odaberite način podešavanja sata.
Pritisnite CLOCK/TIMER SET **25** na daljinskom upravljaču. Ako se prikazuje na displeju tekući mod, pritisnite  ili  **11** na daljinskom upravljaču više puta za odabir "CLOCK SET" i zatim pritisnite ENTER **13** na daljinskom upravljaču.
- Podesite sat.
Pritisnite   **11** na daljinskom upravljaču više puta za podešavanje sati i zatim pritisnite ENTER **13** na daljinskom upravljaču. Istim postupkom podesite minute.
Postavka sata se briše ako odspojite mrežni kabl ili ako dođe do prekida napajanja.

Odabir izvora muzike

Pritisnite sledeće tipke (ili pritisnite FUNCTION **8** više puta).

Za odabir	Pritisnite
CD	CD 16 na daljinskom upravljaču.
Tuner	TUNER/BAND 10 .
Kasetu	TAPE 9 na daljinskom upravljaču.
Komponente (spojene audio kablom)	FUNCTION 8 više puta dok se ne pojavi "MD".

Podešavanje zvuka



Za podešavanje glasnoće

Pritisnite VOLUME +/- na daljinskom upravljaču (ili zakrenite VOLUME regulator na uređaju) **17**.







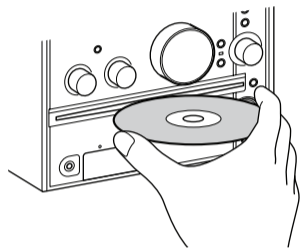

Za dodavanje zvučnog efekta

Za	Pritisnite
Stvaranje dinamičnijeg zvuka (Dynamic Sound Generator X-tra)	DSGX 24 na uređaju.
Podešavanje zvučnog efekta	EQ 23 na daljinskom upravljaču više puta za odabir "BASS" ili "TREBLE", zatim više puta pritisnite +/- 11 na daljinskom upravljaču (ili zakrenite toččić BASS ili TREBLE 23 na uređaju) za podešavanje nivoa.



Reprodukcija CD/MP3 diska

- Odaberite CD funkciju.
Pritisnite CD **16** na daljinskom upravljaču.
- Umetnite disk.
Umetnite disk u fioku **22** tako da je strana sa nalepnicom okrenuta prema gore.
- Pokrenite reprodukciju.
Pritisnite  (reprodukcija) **28** na daljinskom upravljaču (ili CD  (reprodukcija/pauza) **16** na uređaju).



Za	Pritisnite
Pauzu reprodukcije	 (pauza) 28 na daljinskom upravljaču (ili CD  (reprodukcija/pauza) 16 na uređaju). Ponovo pritisnite za nastavak reprodukcije.
Zaustavljanje reprodukcije	 (zaustavljanje) 18 .
Uklanjanje diska	CD  (vađenje) 15 na uređaju.
Odabir grupe na MP3 disku	 +/- 14 . Ili zakrenite toččić 12 na uređaju i pritisnite PUSH ENTER 13 na uređaju (zakrenite toččić 12 na uređaju tokom reprodukcije dok se ne prikaže "GROUP" i zatim pritisnite PUSH ENTER 13 na uređaju za odabir željene grupe).
Odabir zapisa ili datoteke	  (prelaz unazad/napred) 11 . Ili zakrenite toččić 12 na uređaju i pritisnite PUSH ENTER 13 na uređaju. Za poništenje pritisnite CANCEL 18 na uređaju.
Nalaženje mesta u zapisu ili datoteci	Zadržite   (pretraživanje unazad/napred) 11 tokom reprodukcije i otpustite tipku na željenom mestu.
Odabir ponavljanja reprodukcije	REPEAT 6 više puta dok se ne pojavi "REP" ili "REP1".

Za promenu načina reprodukcije

Pritisnite PLAY MODE **5** više puta dok je reprodukcija zaustavljena. Možete odabrati normalnu reprodukciju ("") za sve MP3 datoteke u folderu ili na disku), reprodukciju slučajnim redosledom ("SHUF" ili " SHUF"*) ili programiranu reprodukciju ("PGM").

* Kod reprodukcije CD-DA diska,  (SHUF) reprodukcija funkcioniše isto kao i normalna reprodukcija slučajnim redosledom.

Napomene o umetanju diskova

- Kad uključite sistem, disk se ne uvlači u fioku sve dok se na displeju ne prikaže "NO DISC". Nemojte pokušavati ugurati disk pre nego što se prikaže "NO DISC".
- Ako umetnete disk koji ovaj sistem ne može da reprodukuje, sistem će ga automatski izbaciti.
- Nemojte umetati disk promera 8 cm, sa adapterom. To može da uzrokuje nepravilnosti u radu sistema.
- Pri uklanjanju pridržavajte disk za ivice i izvucite ga ravno iz fioke. Nemojte dodirivati površinu diska.

Napomena o kontrolnom toččiću

Pri traženju foldera, zapisa ili datoteke prikazuje se samo prvih 9 znakova.

Napomene o ponavljanju reprodukcije

- Svi zapisi ili datoteke na disku se reprodukuju do pet puta.
- "REP 1" označava ponavljanje jednog zapisa ili datoteke dok je ne zaustavite.

Napomene o reprodukciji MP3 diskova

- Nemojte snimati ostale vrste datoteka ili nepotrebne foldere na disk koji sadrži MP3 datoteke.
- Folderi koji sadrže MP3 datoteke se preskaču.
- MP3 datoteke se reprodukuju redosledom kojim su snimljene na disk.
- Sistem može da reprodukuje samo MP3 datoteke s ekstenzijom ".MP3".
- Ukoliko se na disku nalaze datoteke sa ".MP3" ekstenzijom koje nisu MP3 datoteke, uređaj može da proizvodi neobičan zvuk ili može doći do nepravilnosti u radu.
- Maksimalan broj:
 - foldera je 256 (uključujući osnovni).
 - MP3 datoteka je 511.
 - MP3 datoteka i foldera koji se mogu nalaziti na jednom disku je 512.
 - nivo foldera (hijerarhija foldera) je 8.
- Ne može se garantovati kompatibilnost sa svim softverima za MP3 kodiranje/snimanje, uređajima za snimanje i medijima za snimanje. Nekompatibilni MP3 diskovi mogu uzrokovati pojavu šumova ili isprekidanu reprodukciju ili se uopšte neće reprodukovati.

Napomene o reprodukciji multisession diskova

- Ako disk započinje CD-DA (ili MP3) sesijom, prepoznaje se kao CD-DA (ili MP3) disk i ostale sesije se neće reprodukovati.
- Disk u mešovitom CD formatu prepoznaje se kao CD-DA (audio) disk.

Slušanje radija

- Odaberite "FM" ili "AM".
Pritisnite TUNER/BAND **10** više puta.
- Odaberite način podešavanja.
Više puta pritisnite TUNING MODE **5** sve dok se ne prikaže "AUTO".
- Podesite željenu stanicu.
Pritisnite +/- na daljinskom upravljaču (ili TUNING +/- na uređaju) **11**. Pretraživanje se automatski prekida kad se podesi stanica i zatim se prikazuje "TUNED" i "STEREO" (kod stereo programa).

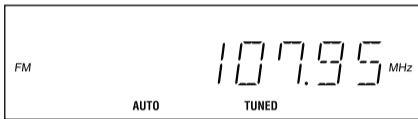

Kad podesite stanicu koja omogućuje RDS usluge, na displeju se prikazuje naziv stanice.

Za zaustavljanje automatskog pretraživanja

Pritisnite  (stop) **18** na daljinskom upravljaču.







Podešavanje stanice sa slabim signalom







Ukoliko se ne prikaže "TUNED" i pretraživanje se ne zaustavlja, više puta pritisnite TUNING MODE **5** sve dok se ne isključe indikatori "AUTO" i "PRESET", zatim više puta pritisnite +/- na daljinskom upravljaču (ili TUNING +/- na uređaju) **11** za podešavanje željene stanice.

Za smanjivanje šumova kod slabog FM stereo prijema

Kako biste isključili stereo prijem, više puta pritisnite FM MODE **6**, sve dok se ne prikaže "MONO".

Reprodukcija kasete

- Odaberite TAPE funkciju.
Pritisnite TAPE **9** na daljinskom upravljaču.
- Umetnite kasetu.
Pritisnite TAPE  (vađenje) **9** na uređaju i umetnite kasetu TYPE I (normal) u držač stranom za reprodukciju okrenutom prema napred. Pripazite da traka ne bude labava kako biste izbegli njeno oštećivanje ili probleme u radu mehanizma.
- Više puta pritisnite DIRECTION **5** na uređaju za odabir "" za reprodukciju jedne strane. Pritisnite "" ili "" za reprodukciju obe strane.
- Pokrenite reprodukciju.
Pritisnite  (reprodukcija) **28** na daljinskom upravljaču (ili TAPE  (reprodukcija) **9** na uređaju). Za reprodukciju druge strane pritisnite tipku ponovo.

Za	Pritisnite
Pauzu reprodukcije	 (pauza) 28 na daljinskom upravljaču (ili TAPE  (pauza) 9 na uređaju). Ponovo pritisnite za nastavak reprodukcije.
Zaustavljanje reprodukcije	 (stop) 18 na daljinskom upravljaču (ili TAPE  (stop) 9 na uređaju).
Premotavanje unazad ili napred	  (premotavanje unazad/napred) 11 .

Savet

Ako odaberete "", kasetofon se automatski zaustavlja nakon ponavljanja obe strane po pet puta.

Promena prikaza na displeju

Za promenu	Pritisnite
Informacija na displeju*	DISPLAY 4 više puta dok je sistem uključen.
Načina prikaza (pogledajte dole)	DISPLAY 4 više puta dok je sistem isključen.

* Na primer, možete videti informacije o CD/MP3 disku, npr. broj zapisa, datoteke ili foldera pri normalnoj reprodukciji, ili ukupno vreme reprodukcije dok je uređaj zaustavljen.

Sistem omogućuje sledeće načine prikaza.

Način prikaza	Dok je sistem isključen, ¹⁾
Sat	Prikazuje se sat.
Način štednje energije ²⁾	Displej se isključuje radi štednje energije. Timer i sat i dalje rade.

¹⁾ Indikator STANDBY svetli dok je uređaj isključen.

²⁾ Dok je sistem u štednom modu, nisu raspoložive sledeće funkcije:

- podešavanje sata.
- promena funkcije upravljanja napajanjem CD uređaja.

Napomene o informacijama na displeju

- Ne može se prikazati;
 - ukupno vreme reprodukcije za CD-DA diskove zavisno od načina reprodukcije.
 - ukupno vreme reprodukcije MP3 diska.
 - preostalo vreme reprodukcije MP3 datoteke
- Ne može se prikazati pravilno;
 - proteklo vreme reprodukcije MP3 datoteke kodirane uz VBR (variable bit rate).
 - nazivi foldera i datoteka koji ne odgovaraju ISO9660 Level 1, Level 2 ili Joliet proširenom formatu.
- Može se prikazati;
 - ID3 tag informacije za MP3 datoteke kad se koriste ID3 tagovi verzije 1 i verzije 2.
 - do 124 znaka unutar ID3 tag informacija upotrebom velikih slova (A - Z), cifri (0 - 9) i simbola (< > * + , - / @ [\] _).

Upotreba dodatnih audio uređaja

Za spajanje dodatno nabavljivih slušalica

Spojite slušalice na PHONES priključnicu **19** na uređaju.

Za spajanje dodatno nabavljive analogne komponente

Spojite dodatnu analognu komponentu na priključnicu ANALOG IN **20** na uređaju pomoću analognog audio kabla (nije isporučen). Smanjite glasnoću sistema i zatim više puta pritisnite FUNCTION **8** za odabir funkcije "MD".

Za spajanje dodatno nabavljive digitalne komponente

Spojite komponentu sa digitalnom optičkom ulaznom priključnicom na priključnicu CD DIGITAL OUT **21** na uređaju pomoću digitalnog optičkog kabla (četvrtasti, opcija). Možete digitalno snimati sa CD-DA diska na spoju komponentu.

Napomena

Pomoću digitalne komponente spojene na ovaj sistem ne možete napraviti digitalni snimak diskova i MP3 zapisa koji su zaštićeni protiv kopiranja.

Izrada vlastitog programa za CD (Programirana reprodukcija)

Za kreiranje vlastitog programa upotrebite tipke na daljinskom upravljaču.

- 1 Pritisnite CD **[16]** za odabir CD funkcije.
- 2 Pritisnite PLAY MODE **[5]** više puta dok je reprodukcija zaustavljena dok se ne prikaže "PGM".
- 3 Pritisnite **[11]** više puta dok se ne prikaže broj željenog zapisa. Kod programiranja MP3 datoteka, pritisnite **[+/-]** **[14]** više puta za odabir željenog foldera i zatim odaberite željenu datoteku.

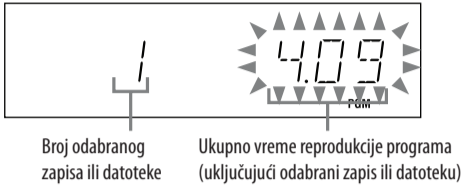

- 4 Pritisnite ENTER **[13]** za dodavanje zapisa ili datoteke u program. Prikaže se "-- --" kad ukupno vreme programa traje više od 100 minuta za disk ili kad odaberete CD zapis sa brojem 21 ili višim, ili kad odaberete MP3 datoteku.
- 5 Ponovite korake 3 do 4 za programiranje ostalih zapisa ili datoteka, ukupno do 25 zapisa ili datoteka.
- 6 Za reprodukciju programiranih zapisa ili datoteka, pritisnite **[28]** (reprodukcija). Program ostaje dostupan sve dok ne izvadite disk. Za ponovnu reprodukciju istog programa, odaberite CD funkciju i pritisnite **[28]** (reprodukcija).

Za poništavanje programirane reprodukcije

Pritisnite PLAY MODE **[5]** više puta dok je reprodukcija zaustavljena dok ne nestane "PGM".

Za brisanje zadnjeg zapisa ili datoteke u programu

Pritisnite CLEAR **[27]** dok je reprodukcija zaustavljena.

Za pregled informacija o programu, kao što je broj zapisa u programu

Pritisnite DISPLAY **[4]** više puta.

Savet

Za odabir datoteka u koraku 3 možete takode koristiti kontrolni točkić **[12]**. Zakrenite kontrolni točkić **[12]** i pritisnite PUSH ENTER **[13]** na uređaju za odabir željenog foldera i zatim odaberite željenu datoteku.

Memorisanje radio stanica

Možete memorisati omiljene radio stanice i odmah ih kasnije podesiti odabirom odgovarajućeg programskog broja.

Za memorisanje stanica upotrebite tipke na daljinskom upravljaču.

- 1 Podesite željenu stanicu (pogledajte "Slušanje radija").
- 2 Pritisnite TUNER MEMORY **[29]**.



- 3 Pritisnite **[+/-]** **[11]** više puta za odabir željenog programskog broja. Ako je programski broj već zauzet stanicom, ta stanica će se zameniti novom.
- 4 Pritisnite ENTER **[13]**.
- 5 Ponovite korake 1 do 4 za memorisanje ostalih stanica. Možete memorisati do 20 FM i 10 AM stanica. Memorisane stanice ostaju sačuvane približno pola dana čak i ako odspojite mrežni kabl ili ako dođe do prekida napajanja.
- 6 Za podešavanje memorisane stanice, pritisnite TUNING MODE **[5]** više puta dok se ne prikaže "PRESET" te zatim tipkama **[+/-]** **[11]** odaberite željeni programski broj.

Snimanje na kasetu

Na kasetu TYPE I (normal) možete snimati na dva načina:

Sinhronizovano snimanje sa CD diska:

Možete snimiti ceo CD na kasetu.

Ručno snimanje:

Možete presnimati samo željeni deo iz izvora zvuka, koji može biti i spojena audio komponenta.

Za upravljanje snimanjem kasete koristite tipke na uređaju.

- 1 Umetnite kasetu za snimanje tako da je strana na koju želite snimati okrenuta prema napred.
- 2 Pripremite kasetofon za snimanje. Pritisnite FUNCTION **[8]** više puta za odabir funkcije kasetofona. Više puta pritisnite DIRECTION **[5]** na uređaju za odabir "←" za snimanje na jednu stranu ili "↔" ili "→" za snimanje na obe strane.

Za promenu strane kasete pri snimanju, pritisnite TAPE **[9]** (reprodukcija) **[9]** više puta (pojavi se "▶" za snimanje na prednju stranu i "◀" za zadnju stranu) i zatim pritisnite TAPE **[9]** (stop) **[9]**.

- 3 Pripremite izvor za snimanje.

Za sinhronizovano snimanje sa CD diska:

Pritisnite FUNCTION **[8]** više puta za odabir CD funkcije.

Umetnite koji želite da snimate.

Kod snimanja foldera sa MP3 diska, pritisnite PLAY MODE **[5]** više puta za odabir "☐" i zatim pritisnite **[+/-]** **[14]** više puta za odabir željenog foldera. Za snimanje samo omiljenih CD zapisa željenim redom, izvedite korake 2 do 5 iz "Kreiranje vlastitog CD programa".

Za ručno snimanje: Odaberite željeni izvor za snimanje.

- 4 Podesite kasetofon u pripravno stanje za snimanje.

Za sinhronizovano snimanje sa CD diska:

Pritisnite CD SYNCHRO **[7]**.

Za ručno snimanje: Pritisnite TAPE **[9]** (REC) **[9]**.

- 5 Pokrenite snimanje. Za vreme snimanja ne mogu se slušati drugi izvori.

Za sinhronizovano snimanje sa CD diska:

Pritisnite TAPE **[9]** (pauza) **[9]**. Kad je prenos završen, CD uređaj i kasetofon zaustavljaju se automatski. Ako pri snimanju na obe strane dođe traka na prvoj strani do kraja pre završetka zapisa, ceo zapis se snima ponovo na drugu stranu kasete od početka.

Za ručno snimanje:

Pritisnite TAPE **[9]** (pauza) **[9]** i zatim pokrenite reprodukciju željenog izvora snimanja.

Ako se čuju šumovi kod snimanja iz tjunera, premestite odgovarajuću antenu kako biste smanjili šumove.

Za zaustavljanje snimanja

Pritisnite TAPE **[9]** (stop) **[9]** ili CD **[16]** (stop) **[16]** (samo za sinhronizovano snimanje sa CD diska).

Za pauziranje snimanja (samo pri ručnom snimanju)

Pritisnite TAPE **[9]** (pauza) **[9]**.

Napomene

- Snimanje se zaustavlja ako pređete na drugu funkciju.
- Disk se ne može izvaditi tokom sinhronizovanog snimanja sa CD-a.

Saveti

- Ako zaustavite sinhronizovano snimanje sa CD-a pritiskom tipke CD **[16]** (stop) **[16]**, traka još snima oko 4 sekunde praznine i onda se zaustavi.
- Pri snimanju na obe strane svakako počnite od prednje strane. Ako počnete snimanje na drugoj strani, na kraju te strane će se snimanje zaustaviti.

Upotreba timera

Sistem ima tri timera. Nije moguće istovremeno aktivirati timer reprodukcije (Play Timer) i timer za snimanje (Rec Timer). Ako jedan od ta dva timera upotrebljavate sa sleep timerom, sleep timer ima prednost.

Sleep timer:

Možete zaspati uz muziku. Ova funkcija radi čak i ako sat nije podešen.

Pritisnite SLEEP **[30]** više puta na daljinskom upravljaču. Ako odaberete "AUTO", sistem se automatski isključuje nakon zaustavljanja tekućeg diska ili kasete, ili nakon 100 minuta.

Timer reprodukcije:

Možete se probuditi uz muziku sa CD diska, kasete ili radija u podešeno vreme.

Timer za snimanje:

Možete snimati memorisane radio stanice u podešeno vreme.

Timer reprodukcije i timer za snimanje podesite tipkama na daljinskom upravljaču. Obavezno podesite sat.

- 1 Pripremite izvor zvuka.

Za timer reprodukcije:

Pripremite izvor zvuka i zatim pritisnite VOLUME **[+/-]** **[17]** za podešavanje glasnoće.

Ako želite pokrenuti reprodukciju od željenog zapisa sa CD-a ili MP3 datoteke, kreirajte CD program.

Za timer za snimanje:

Podesite memorisanu radio stanicu.

- 2 Pritisnite CLOCK/TIMER SET **[25]**.

- 3 Pritisnite **[11]** više puta za odabir "PLAY SET" ili "REC SET" i zatim pritisnite ENTER **[13]**.

Prikazuje se "ON TIME" i trepere cifre sati.

- 4 Podesite vreme početka reprodukcije ili snimanja.

Pritisnite **[11]** više puta za podešavanje sati i zatim pritisnite ENTER **[13]**.

Trepere cifre minuta. Istim postupkom podesite minute.

- 5 Istim postupkom kao u koraku 4 podesite vreme završetka reprodukcije ili snimanja.

- 6 Odaberite izvor zvuka ili pripremite kasetu.

Za timer reprodukcije:

Pritisnite **[11]** više puta dok se ne prikaže željeni izvor zvuka i zatim pritisnite ENTER **[13]**. Na displeju se prikazuju postavke timera.

Za timer za snimanje:

Umetnite praznu kasetu i pritisnite TAPE **[9]** za odabir funkcije kasetofona.

Više puta pritisnite DIRECTION **[5]** na uređaju za odabir "←" za snimanje na jednu stranu ili "↔" ili "→" za snimanje na obe strane.

Za promenu strane kasete pri snimanju, pritisnite **[28]** (reprodukcija) **[28]** više puta (pojavi se "▶" za snimanje na prednju stranu i "◀" za zadnju stranu) i zatim pritisnite **[18]** (stop) **[18]**.

- 7 Pritisnite I/⏻ (napajanje) **[1]** za isključenje sistema.

Sistem se uključuje 15 minuta pre podešenog vremena.

Ako je sistem uključen u podešeno vreme, timer reprodukcije i timer za snimanje neće se aktivirati.

Aktiviranje ili provera timera

Pritisnite CLOCK/TIMER SELECT **[25]**, pritisnite **[11]** više puta za odabir "PLAY SELECT" ili "REC SELECT" i zatim pritisnite ENTER **[13]**.

Za isključivanje timera

Ponovite prethodni postupak tako da se prikaže "TIMER OFF" i zatim pritisnite ENTER **[13]**.

Za promenu postavke

Krenite ponovo od koraka 1.

Saveti

- Postavka timera reprodukcije ostaje sačuvana sve dok je ručno ne isključite.
- Timer za snimanje se automatski poništava nakon aktiviranja timera za snimanje.
- Glasnoća se smanjuje na minimum tokom snimanja pomoću timera.

U slučaju problema

1 Proverite da li su mrežni kabl i kablovi zvučnika pravilno i čvrsto spojeni.

2 Potražite problem u nastavku i preduzmite navedene mere.

Ako se problem nastavi, obratite se najbližem Sony prodavcu.

Ako treperi indikator STANDBY

Odmah odspojite mrežni kabl i proverite sledeće.

- Ako sistem ima preklopku za odabir napona, da li je odabran pravilan napon?

- Da li su + i – kablovi zvučnika kratko spojeni?
- Da li koristite isključivo isporučene zvučnike?
- Da li blokira nešto ventilacione otvore na zadnjoj strani sistema?

Nakon što indikator STANDBY ^[2] prestane da treperi, ponovo spojite mrežni kabl i uključite sistem. Ako se problem nastavi, obratite se najbližem Sony prodavcu.

Opšte

Zvuk se čuje iz samo jednog kanala ili je glasnoća levog i desnog zvučnika neuravnotežena.

- Postavite zvučnike što je simetričnije moguće.
- Spojite isključivo isporučene zvučnike.

Čuje se jako brujanje ili šum.

- Odmaknite sistem od izvora smetnji.
- Spojite sistem na drugu zidnu utičnicu.
- Ugradite filter protiv smetnji (opcija) na mrežni kabl.

Daljinski upravljač ne radi.

- Uklonite prepreke između daljinskog upravljača i senzora ^[3] na sistemu i odmaknite sistem od fluorescentne rasvete.
- Usmerite daljinski upravljač prema senzoru na sistemu.
- Približite daljinski upravljač sistemu.

CD/MP3 uređaj

Zvuk preskače ili se disk ne reprodukuje.

- Očistite disk ili ga zamenite.
- Premestite sistem na mesto bez vibracija (na primer, na stabilan stalak).
- Odmaknite zvučnike od sistema ili ih stavite na posebne stalke. Kod veće glasnoće, vibracije zvučnika mogu uzrokovati preskakanje zvuka.

Reprodukcija ne započinje od prvog zapisa.

- Vratite se na normalnu reprodukciju tako da više puta pritisnete PLAY MODE ^[5] dok ne nestane "PGM" i "SHUF".

Pokretanje reprodukcije traje duže nego inače.

- Kod sledećih diskova potrebno je više vremena za pokretanje reprodukcije.
 - disk sa komplikovanom strukturom foldera.
 - disk snimljen u multisession modu.
 - disk koji nije finalizovan (na koji se još može snimati).
 - disk koji sadrži veliki broj foldera.

Tuner

Čuje se jako brujanje ili šum ili se stanice ne mogu primati.

- Pravilno spojite antenu.
- Pronađite mesto i položaj antena koji omogućuju dobar prijem te postavite antenu.
- Spojite dodatnu spoljnu antenu.
- Držite antene dalje od kabla zvučnika i mrežnog kabla kako biste izbegli pojavu šumova.
- Obratite se Sony prodavcu ako isporučena AM antena ispadne sa plastičnog stalka.
- Isključite obližnji električni uređaj.

Kasetofon

Zvuk preterano zavija, podrhtava ili se prekida.

- Očistite osovine, točkice i glave. Pogledajte "Mere opreza" za detalje.

Poboljšanje radio prijema

Isključite napajanje CD uređaja pomoću funkcije upravljanja CD napajanjem. Napajanje CD uređaja je standardno uključeno. To podešenje ne može se menjati u načinu štednje energije. Napajanje CD uređaja isključite tipkama na uređaju.

1 Pritisnite FUNCTION ^[8] više puta za odabir CD funkcije.

2 Pritisnite I/⏏ (napajanje) ^[1] za isključenje sistema.

3 Nakon što indikator "STANDBY" prestane da treperi, pritisnite I/⏏ (napajanje) ^[1] dok držite pritisnutom tipku CD ^[18] (stop) ^[18].

Prikazuje se "CD POWER" i "OFF". Kad je napajanje CD uređaja isključeno, potrebno je više vremena za pristup disku. Za uključivanje napajanja CD uređaja, ponovite postupak tako da se prikaže "CD POWER" i "ON".

Resetovanje sistema na fabričke postavke

Ako sistem ni dalje ne radi pravilno, resetujte ga na fabričke postavke. Sistem se ne može resetovati na fabričke postavke u modu štednje energije. Za resetovanje uređaja na fabričke postavke upotrebite tipke na uređaju.

1 Odspojite i ponovo spojite mrežni kabl i zatim uključite sistem.

2 Pritisnite istovremeno TAPE^[9] (stop) ^[9], DISPLAY ^[4] i I/⏏ (napajanje) ^[1].

Obrisaće se sve postavke koje je uneo korisnik, uključujući radio stanice, timer i sat.

Poruke

COMPLETE: Postupak memorisanja radio stanice završio se normalno.

LOCKED: Obratite se najbližem Sony prodavcu.

NO DISC: Nema diska u uređaju ili je umetnut disk koji ne može da se reprodukuje.

NO STEP: Obrisani su svi programirani zapisi.

NO TAB: Nije moguće snimati na kasetu jer je uklonjen zaštitni jezičak.

NO TAPE: U kasetofonu nema kasete.

NOT IN USE: Pritisnuli ste neodgovarajuću tipku.

OVER: Došli ste do kraja diska pritiskom na ^[▶] (ubrzano napred) ^[11] tokom reprodukcije ili pauze.

PUSH SELECT: Pokušali ste da podesite sat ili timer dok je timer aktiviran.

PUSH STOP: Pritisnuli ste PLAY MODE ^[5] tokom reprodukcije.

SET CLOCK: Pokušali ste da odaberete timer dok sat nije podešen.

SET TIMER: Pokušali ste da odaberete timer dok timer reprodukcije ili timer za snimanje nije podešen.

STEP FULL: Pokušali ste da programirate više od 25 zapisa ili datoteka (koraka).

TIME NG: Početno i završno vreme timera reprodukcije ili snimanja su podešeni na isto vreme.

Primeri prikaza na displeju

Displej	označava
	2 (dva)
	6 (šest)
	8 (osam)
	A
	B
	D
	G
	H
	K
	M
	O ili 0 (nula)
	Q
	R
	S ili 5 (pet)
	Z
	,
	@

Mere opreza

Diskovi koje ovaj sistem MOŽE da reprodukuje

- Audio CD
- CD-R/CD-RW (audio podaci/MP3 datoteke)

Diskovi koje ovaj sistem NE MOŽE da reprodukuje

- CD-ROM
- CD-R/CD-RW osim onih koji su snimljeni u muzičkom CD formatu ili MP3 formatu u skladu sa ISO9660 Level 1/ Level 2, Joliet
- CD-R/CD-RW snimljeni u multisession formatu i koji nisu zaključeni pomoću "closing the session"
- CD-R/CD-RW lošeg kvaliteta snimanja, CD-R/CD-RW koji su ogrebani ili zaprljani ili CD-R/CD-RW snimljeni na nekompatibilnim uređajima za snimanje
- CD-R/CD-RW koji nisu pravilno finalizovani
- Diskovi koji sadrže datoteke koje nisu MPEG 1 Audio Layer-3 (MP3) datoteke
- Diskovi nestandardnog oblika (npr. srce, kvadrat, zvezda)
- Diskovi na kojima se nalazi samolepljiva traka, papir ili nalepnica
- Iznajmljeni ili korišćeni diskovi sa nalepnicom kod koje lepak viri izvan nalepnice
- Diskovi čije nalepnice su pisane bojom koja je lepljiva na dodir
- Disk promera 8 cm, sa adapterom.

Napomene o diskovima

- Disk obrišite krpicom za čišćenje ravnim potezima od sredine prema ivici pre reprodukcije.
- Nemojte za čišćenje diskova koristiti rastvore (npr. benzin, razređivač), sredstva za čišćenje ili antistatički raspršivač za vintilne ploče.
- Ne izlažite diskove direktnom sunčevom svetlu i izvorima toplote; ne ostavljajte ih u automobilu parkiranom na direktnom sunčevom svetlu.

Sigurnost

- Uređaj nije odspojen iz mrežnog napajanja sve dok je mrežni utikač priključen na zidnu utičnicu, čak i ako je sam uređaj isključen.
- U potpunosti odspojite mrežni kabl iz zidne utičnice ukoliko nećete koristiti sistem duži vremenski period. Prilikom odspajanja uređaja, uvek uhvatite za utikač. Nikad ne vucite sam kabl.
- Ako u unutrašnjost sistema upadne strani predmet ili se prospe tečnost, izvucite mrežni utikač iz zidne utičnice i pre daljnje upotrebe, odnesite ga u servis na proveru.
- Mrežni kabl sme menjati samo osposobljeni serviser.

O postavljanju

- Uređaj nemojte postavljati u kosi položaj ili na mesta koja su jako topla ili hladna, prašnjava ili zaprljana, vrlo vlažna, izložena vibracijama i direktnom sunčevom svetlu.
- Imajte na umu da kod postavljanja uređaja ili zvučnika na posebno obrađenu površinu (poliranu, nauljenu, premazanu voskom), mogu nastati fleke ili može da izbledi boja.
- Ako unesete sistem direktno sa hladnog na toplo mesto, ili ga stavite na vrlo vlažno mesto, na sočivu CD uređaja može se kondenzovati vlaga i uzrokovati smetnje u radu. Ako se to dogodi, izvadite disk i ostavite sistem uključeni nekoliko sati dok vlaga ne ispari.

O zagrevavanju

- Iako se tokom rada uređaj zagrejava, to nije kvar.
- Nemojte dodirivati kućište ako ste uređaj koristili stalno na visokoj glasnoći jer se kućište može zagrejati.
- Nemojte blokirati ventilacione otvore.

O sistemu zvučnika

Ovaj sistem zvučnika nije magnetno oklopljen pa se slika na TV prijemniku može izobličiti. U tom slučaju isključite TV prijemnik i nakon 15 do 30 minuta ga ponovo uključite.

Ako nema poboljšanja, sistem zvučnika udaljite od TV prijemnika.

Čišćenje kućišta

Za čišćenje sistema koristite meku krpu, lagano navlaženu u rastvoru blagog sredstva za pranje. Nemojte ga koristiti abrazivne sundere, zrnata sredstva ili rastvore kao što su razređivač, benzin ili alkohol.

Za sprečavanje slučajnog brisanja kasete

Odlomite zaštitni jezičak na A ili B strani kasete kao što je prikazano.



Ako kasnije želite snimati na kasetu, pokrijte otvor jezička samolepljivom trakom.

O kasetama dužim od 90 minuta

Ne preporučuje se upotreba kasete trajanja dužeg od 90 minuta, osim kod dugog, kontinuiranog snimanja ili reprodukcije.

Čišćenje glava kasetofona

Upotrebite kasetu za suvo ili mokro čišćenje (opcija) nakon svakih 10 sati upotrebe, pre važnog snimanja ili nakon reprodukcije stare kasete. Ako ne čistite glave kasetofona, zvuk se može pogoršati ili uređaj neće moći da snima ili reprodukuje kasete. Detalje potražite u uputstvu za upotrebu kasete za čišćenje.

Tehnički podaci

Glavni uređaj
Pojačalo
DIN izlazna snaga (nazivna): 60 W + 60 W (4 ohma pri 1 kHz, DIN) <p>Kontinuirana RMS izlazna snaga (referentna): 75 W + 75 W (4 ohma pri 1 kHz, 10% THD)</p> Izlazi
CD DIGITAL OUT: Talasna dužina optičkog signala: 660 nm
PHONES (stereo mini priključak): Spajanje slušalica impedanse 8 ohma ili više
SPEAKER: Za zvučnik impedanse 4 ohma

CD uređaj
Sistem: Kompaktan disk i digitalni audio sistem
Funkcije laserske diode
Trajanje emisije: Kontinuirano
Izlazna snaga lasera*: Manje od 44,6 μW
* Ova snaga je izmerena na udaljenosti od 200 mm od površine sočiva objekti-va optičkog čitača uz otvor blende od 7 mm.
Frekventni odziv: 20 Hz – 20 kHz (±1 dB)
Talasna dužina: 770 nm – 810 nm

Kasetofon
Sistem snimanja: 4 trake 2 kanala, stereo
Radio prijemnik
FM stereo, FM/AM superheterodini tjuner
FM prijemnik:
Opseg podešavanja: 87,5 MHz – 108 MHz (korak 50 kHz)
Antena: FM žičana antena
Antenske priključnice: 75 ohma, asimetrično
Medufrekvencija: 10,7 MHz
AM prijemnik:
Opseg podešavanja: 531 kHz – 1602 kHz (korak 9 kHz)
Antena: AM okvirna antena
Antenske priključnice: Priključnica za spoljnu antenu
Medufrekvencija: 450 kHz

Zvučnik
Sistem zvučnika: 2 zvučnika, bas-refleksni
Zvučničke jedinice
Niskotonac: 13 cm, kupasti od fiberglasa
Visokotonac: 2,5 cm, tvrdi kupasti
Nazivna impedansa: 4 ohma
Dimenzije (š/v/d): Približno 178 mm × 240 mm × 280 mm
Masa: Približno 3,7 kg po zvučniku

Opšte
Napajanje: 230 V AC, 50/60 Hz
Potrošnja energije: 60 W
Dimenzije (š/v/d) (bez zvučnika): Približno 175 mm × 240 mm × 295 mm
Masa (bez zvučnika): Približno 3,8 kg

Isporučeni pribor: Daljinski upravljač (1), R6 (veličina AA) baterije (2), AM okvirna antena (1), FM žičana antena (1), kabl zvučnika (2), nožice za zvučnike (8)

Američki i drugi strani patenti koriste se prema licencij kompanije Dolby Laboratories.

Dizajn i tehnički podaci podložni su promenama bez najave. Proizvođač ne preuzima odgovornost za eventualne štamparske greške.

<ul style="list-style-type: none">Potrošnja u pripravnom stanju: 0,3 W Halogeni usporivači plamena nisu korišteni u nekim štampanim pločicama. U kućestima nisu korišteni halogeni usporivači vatre.
--

Predstavništvo Sony Central and Southeast Europe Kft. Beograd
Omladinskih Brigada 88a
11 070 Novi Beograd
Republika Srbija

Sony Info Centar
+381 11 228 33 00
www.sony.rs
support.rs@eu.sony.com