

Video Projector

Betjeningsvejledning _____ **DK**

Käyttöohjeet _____ **FI**

Användarhandledning _____ **SE**

BRAVIA
HDMI[™]
HIGH-DEFINITION MULTIMEDIA INTERFACE

VPL-AW15
VPL-AW10

FORSIGTIG

For at reducere risikoen for brand eller elektrisk stød må dette apparat ikke udsættes for regn eller fugt.

For at undgå elektrisk stød må kabinettet ikke åbnes. Overlad alt servicearbejde til fagkyndige.

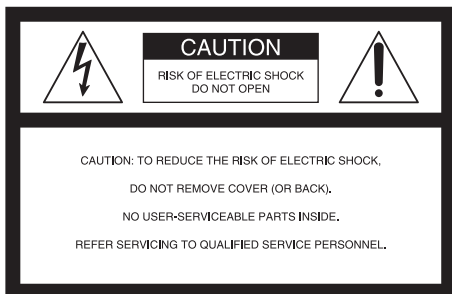

Dette symbol skal fortælle brugeren, at der er uisolert "farlig spænding" i apparatets kabinet, der kan være tilstrækkelig stor til at udgøre en risiko for elektrisk stød på mennesker.



Dette symbol skal fortælle brugeren, at der er vigtige anvisninger på betjening og vedligeholdelse (servicering) i den litteratur, der fulgte med enheden.

Til kunder i USA

Hvis du har spørgsmål om dette produkt, kan du kontakte:

Sonys kundeservice

1-800-222-7669 eller <http://www.sony.com>

Nummeret herunder gælder kun for FCC-relaterede forhold.

Overensstemmelseserklæring

Firmanavn: SONY

Modelnr.: VPL-AW15, VPL-AW10

Ansvarlig: Sony Electronics Inc.

Adresse: 16530 Via Esprillo, San Diego, CA 92127 USA.

Telefonnummer: 858-942-2230

Denne enhed er i overensstemmelse med Del 15 i FCC-reglerne. Brug er underlagt følgende to betingelser: (1) Enheden må ikke forårsage skadelig interferens, og (2) enheden skal acceptere modtaget interferens, herunder interferens, der kan medføre uønsket funktion.

Dette udstyr er testet, og det er konstateret, at det er i overensstemmelse med grænserne for en digital enhed af Klasse B ifølge Del 15 i FCC-reglerne. Det er hensigten med disse grænser at foreskrive en rimelig beskyttelse mod skadelig interferens i forbindelse med installation i private hjem. Dette udstyr frembringer, bruger og kan udstråle radiofrekvensenergi, og kan, hvis det ikke installeres og bruges i overensstemmelse med vejledningen, forstyrre radiokommunikation pga. interferens. Der er imidlertid ingen garanti for, at der ikke vil forekomme interferens i en bestemt installation. Hvis dette udstyr forstyrrer radio- eller tv-modtagelse, hvilket kan fastslås ved at slukke og tænde udstyret, opfordres brugeren til at forsøge at fjerne interferensen ved hjælp af et eller flere af følgende tiltag:

- Nyindstil eller flyt antennemodtageren.
- Øg afstanden mellem udstyret og modtageren.
- Slut udstyret til en stikkontakt på et andet kredsløb end det, modtageren er tilsluttet.
- Henvend dig til forhandleren eller en erfaren radio-/ tv-tekniker for at få assistance.

Du advares om, at ændringer eller modifikationer af en hvilken som helst art, der ikke udtrykkeligt er godkendt i denne vejledning, kan gøre din godkendelse til betjening af dette udstyr ugyldig.

Bortskaffelse af brugte pærer

Denne projektors pære indeholder kviksølv og skal bortskaffes korrekt. Kontakt teknisk forvaltning i din kommune vedrørende sikker bortskaffelse.

Materialerne, der er brugt i denne pære, ligner materialerne i et lysstofrør og skal bortskaffes på samme måde.

Til kunder i USA

Pæren i dette produkt indeholder kviksølv. På grund af miljømæssige hensyn kan der gælde særlige bestemmelser vedrørende bortskaffelse af materialerne. Oplysninger vedrørende bortskaffelse eller genbrug kan fås ved at kontakte de lokale myndigheder eller Electronic Industries Alliance (www.eiae.org).

Varemærkeinformation

“BRAVIA” og BRAVIA er varemærker tilhørende Sony Corporation.

HDMI, HDMI-logoet og High-Definition Multimedia Interface er varemærker eller registrerede varemærker, der tilhører HDMI Licensing LLC.

Til kunder i Canada

Denne digitale enhed af Klasse B er i overensstemmelse med den canadiske ICES-003.

Voor de klanten in Nederland



Gooi de batterij niet weg maar lever deze in als klein chemisch afval (KCA).

Udstyret bør installeres nær en let tilgængelig stikkontakt.

FORSIGTIG

RISIKO FOR EKSPLOSION, HVIS
BATTERIET UDSKIFTES MED ET
NYT AF FORKERT TYPE.
BRUGTE BATTERIER SKAL
BORTSKAFFES I
OVERENSSTEMMELSE MED
LOKALE REGLER.



Bortskaffelse af ældre elektrisk eller elektronisk udstyr (gælder i EU og andre europæiske lande med særlige indsamlingsystemer)

Dette symbol på produktet eller dets emballage angiver, at produktet ikke må håndteres som husholdningsaffald. Det skal i stedet afleveres på et særligt indsamlingssted til genbrug af elektrisk og elektronisk udstyr. Ved at sikre, at dette produkt bortskaffes korrekt, medvirker du til at undgå de negative konsekvenser for miljøet og menneskers helbred, der ellers kan være resultatet af u hensigtsmæssig håndtering, når du kasserer produktet. Ved at genbruge materialerne kan der spares på naturens ressourcer. Du kan få flere oplysninger om genbrug af dette produkt hos teknisk forvaltning i din kommune, hos renovations selskabet eller i butikken, hvor du købte produktet.

Kun til kunder i Taiwan



廢電池請回收
僅適用於台灣

Indholdsfortegnelse

Forholdsregler 7

Visning af projektorens modelnavn ... 7

Knappernes placering

Forside/Side 8

Bagpå/bund 9

Fjernbetjening 10

Tilslutninger og klargøring

Udpakning 11

Trin 1: Installation af projektoren 12

 Inden projektoren opstilles 12

 Placering af projektoren og en
 skærm 14

Trin 2: Tilslutning af projektoren 17

 Tilslutning til en VCR 17

 Tilslutning til en computer 20

Trin 3: Justering af billedpositionen 21

Trin 4: Sådan vælges menusprog 25

Projektion

Projicering af billedet på skærmen .. 27

 Slukning 28

Valg af Wide Screen-indstilling 28

Valg af indstillingen

Picture Viewing 31

Justering af billedkvaliteten 32

Justering af billedet ved hjælp af Real
Color Processing

(kun VPL-AW15) 33

Brug af andre funktioner 35

Brug af menuerne

Betjening via menuerne 36

Picture-menu 40

Advanced Picture-menu

(kun VPL-AW15) 43

Screen-menu 44

Setup-menu 46

Function-menu 48

Installation-menu 49

Information-menu 50

 Om forvalgshukommelses-
 nummer 50

Andre

Fejlfinding	51
Advarselsindikatorer	53
Lister over meddelelser	54
Udskiftning af pæren og luftfilteret, samt rengøring af ventilationshullerne (indsugning)	55
Udskiftning af luftfilter	58
Montering af objektivhætten	58
Specifikationer	59
Forvalgte signaler	61
Indgangssignaler og justerbare emner/indstillingsemner ..	64
Loftmontering	66
Ved brug af PSS-H10- projektorophængsbeslag .	66
Ved brug af PSS-610- projektorophængsbeslag .	70
Indeks	73

Forholdsregler

Om sikkerhed

- Kontroller, at enhedens driftsspænding er identisk med spændingen i den lokale strømforsyning.
- Hvis der kommer væske eller genstande ind i kabinettet, skal enheden afbrydes og kontrolleres af fagfolk, inden videre brug.
- Tag apparatets stik ud af stikkontakten, hvis det ikke skal bruges i flere dage.
- Træk ledningen ud ved at trække i stikket. Træk aldrig i selve ledningen.
- Stikkontakten skal være let tilgængelig og befinde sig i nærheden af apparatet.
- Apparatet er ikke afbrudt fra vekselstrømskilden (lysnettet), så længe det er tilsluttet stikkontakten, heller ikke selvom der er slukket for det.
- Se ikke ind i objektivet, mens lampen er tændt.
- Placer ikke din hånd eller andre genstande nær ventilationshullerne. Den luft, der blæses ud, er varm.

Om forebyggelse af intern varmeudvikling

Efter at strømmen er slået fra med kontakten I/⏻ (On/standby), må enheden ikke afbrydes fra stikkontakten, mens blæseren stadig kører.

Forsigtig

Projektoren er udstyret med ventilationshuller (indsugning) og ventilationshuller (udblæsning). Undgå at blokere eller placere noget nær disse huller, da der ellers kan opstå intern varmeudvikling, som forårsager billedforringelse eller beskadiger projektoren.

Om genindpakning

Gem den originale papkasse og emballage. Det er praktisk, hvis apparatet skal forsendes. For at beskytte apparatet bedst muligt, bør det genindpakkes, som det oprindeligt var indpakket af fabrikken.

Visning af projektorens modelnavn

Vis projektorens modelnavn først. Modelnavnet er placeret i bunden af projektoren (eksempel: VPL-AW15). Du kan ikke bruge nogle af funktionerne eller menuindstillingerne for visse projektormodeller.

Knappernes placering

Forside/Side

Du kan bruge knapperne på kontrolpanelet, der har de samme navne som knapperne på fjernbetjeningen, til at betjene projektoren.

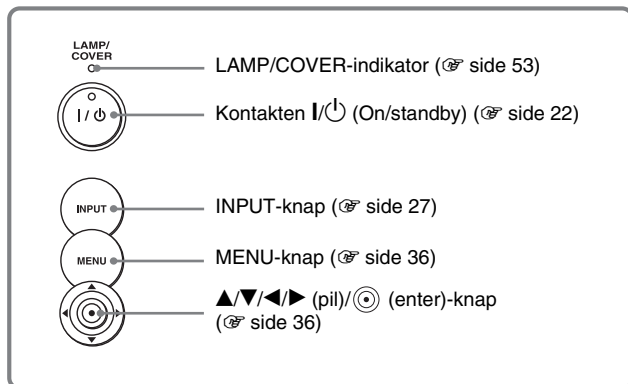

Bemærk

Strømsparetilstanden er aktiveret, når indikatoren I/⏻ (On/standby) lyser orange. (☞ side 46)

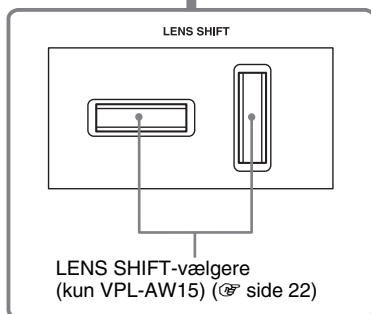
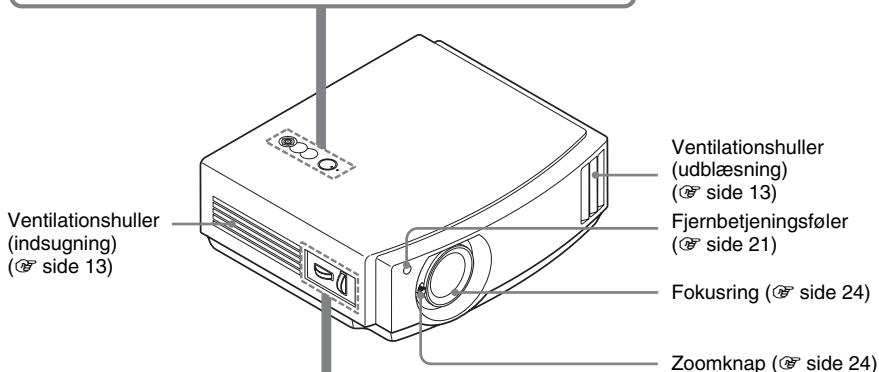

Bagpå/bund

Ventilationshuller
(udblæsning)
(☞ side 13)

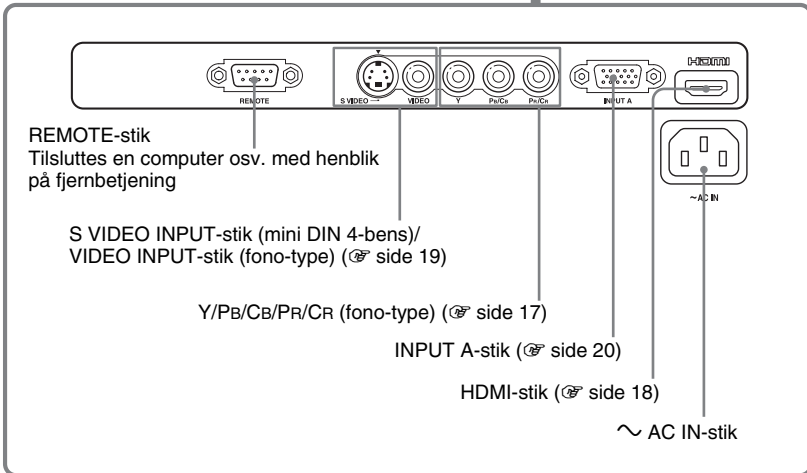
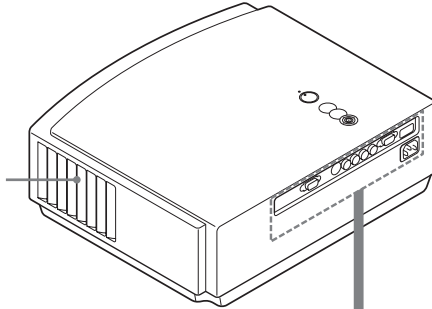

Ventilationshuller
(indsugning)
(☞ side 13)

Lampedæksel
(☞ side 56)

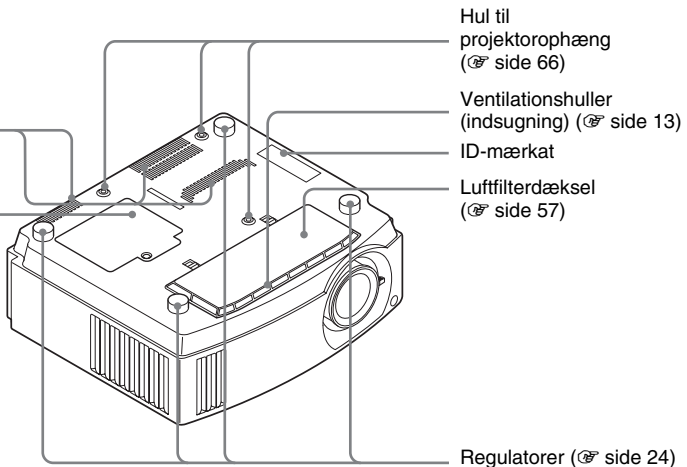

Fjernbetjening

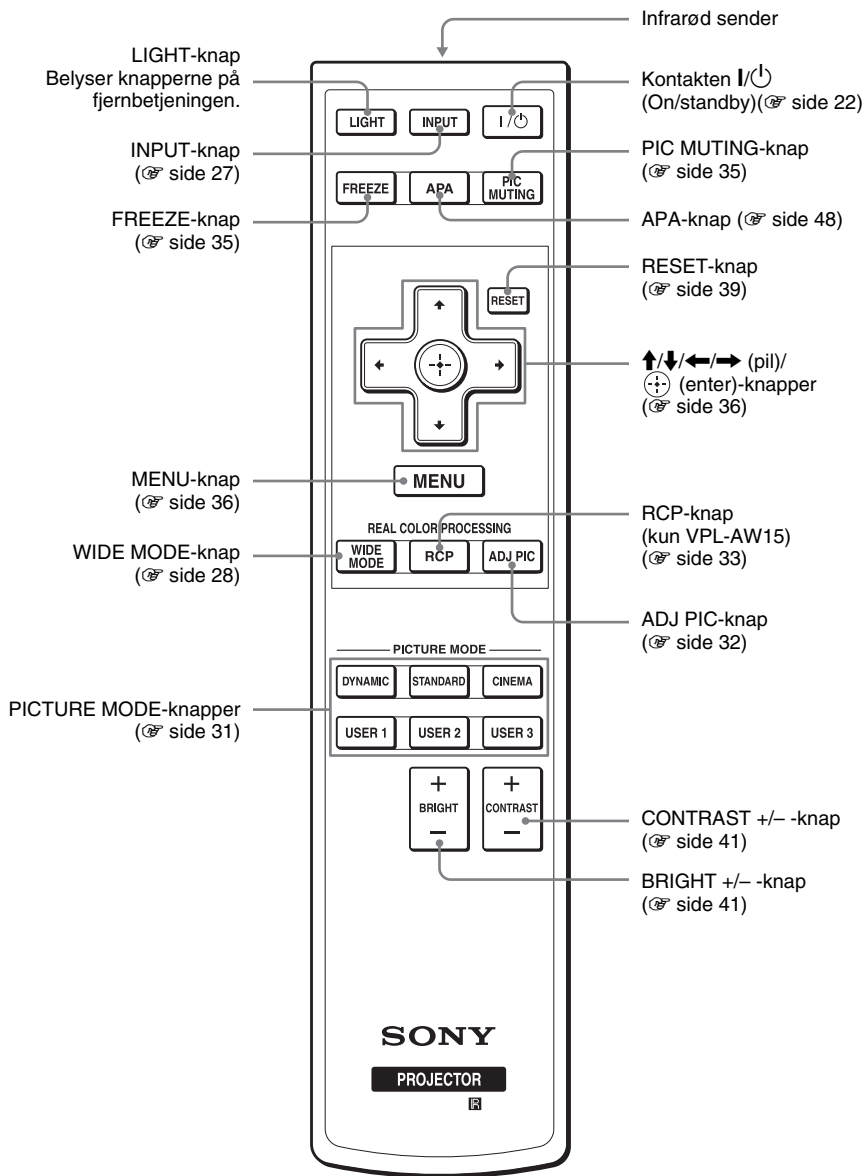

Tilslutninger og klargøring

Dette afsnit beskriver, hvordan projektoren og skærmen installeres, hvordan det udstyr, hvorfra billedet skal projiceres, tilsluttes osv.

Udpakning

Kontroller, at papkassen indeholder følgende:

- Fjernbetjening (1) og batterier i størrelse AA (R6) (2)
- Objektivhætte (1)
Ved leveringen sidder objektivhætten på projektoren. Tag denne objektivhætte af, når projektoren skal bruges.
- Betjeningsvejledning (denne håndbog)

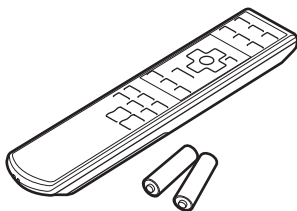

- Vekselstrømsnetledning (1)
- Luftfilter (til udskiftning) (1)

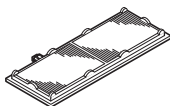

Sådan sættes batterierne i fjernbetjeningen

Sæt batterierne  i med siden først, som vist på tegningen. Hvis de sættes i med magt eller med polerne omvendt, kan det forårsage en kortslutning, og der kan udvikles varme.

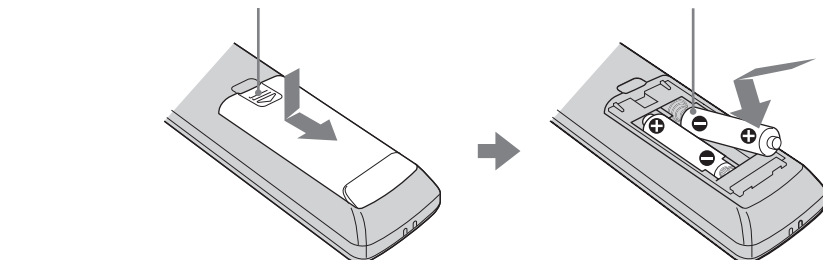

Trin 1: Installation af projektoren

Projektoren viser billedet fra en videobåndoptager eller en anden enhed. Projektoren kan bruges mange steder, og du kan nemt se flotte billeder.

Inden projektoren opstilles

Fejlagtig installation

Placer ikke projektoren i følgende omgivelser, da det kan forårsage funktionsfejl eller beskadigelse af projektoren.

Sted med dårlig ventilation

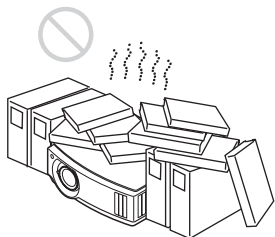

Varmt og fugtigt

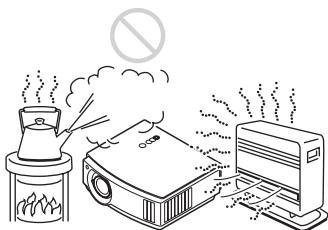

Steder udsat for direkte kold eller varm luft fra et klimaanlæg

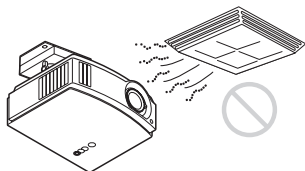

Installation af projektoren et sådant sted kan medføre fejlfunktion pga. kondensering af fugt eller temperaturstigning.

I nærheden af en varme-eller røgføler

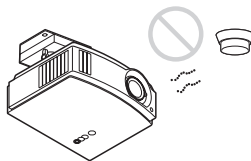

Det kan medføre, at føleren ikke fungerer korrekt.

Meget støvede og tilrøgede steder



Installer væk fra vægge

Sørg for mindst 30 cm luft mellem projektoren og vægge.

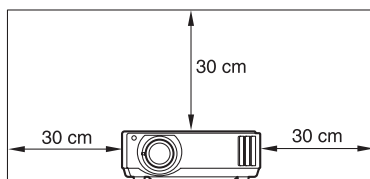

Forkert brug

Undgå følgende, mens projektoren er i brug.

Blokere ventilationshuller.

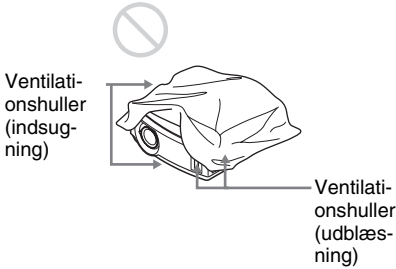

Tip

For oplysninger om placeringen af ventilationshullerne (indsugning og udblæsning) henvises der til "Knappernes placering" på side 8 til 9.

Vippe frem/tilbage og til venstre/højre

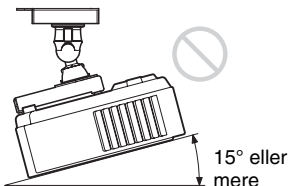
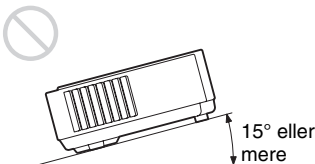
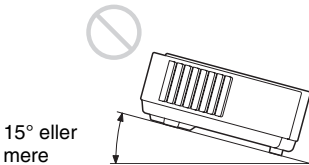
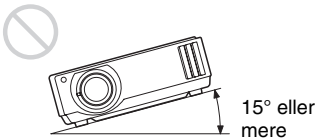

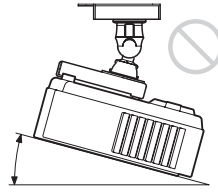

15° eller mere



Undgå at bruge projektoren, mens den er vippet i en vinkel på mere end 15 grader. Installer ikke projektoren andre steder end på en jævn overflade eller i loftet. Hvis denne funktionsmåde ikke indstilles, når projektoren bruges i store højder, kan det medføre uens farveensartethed og gøre pærens virkning mindre pålidelig.

Installation af apparatet i store højder

Hvis projektoren anvendes i 1.500 meters højde eller derover, skal "Cooling Setting" i menuen Setup  sættes til "High" ( side 46). Hvis dette punkt ikke indstilles, når projektoren bruges i store højder, kan det få uønskede virkninger, f.eks. gøre driften af visse komponenter mindre pålidelig.

Placering af projektoren og en skærm

Installationsafstanden mellem projektoren og skærmen varierer afhængigt af skærmens størrelse.

1 Bestem installationsafstanden mellem projektoren og skærmen.

Du kan opnå en god billedkvalitet, hvis du placerer projektoren, så midten af objektivet befinder sig inden for de grå områder, der er angivet på tegningen (kun VPL-AW15). Anvend værdierne a, b, c og d i tabellen side 15 som vejledning.

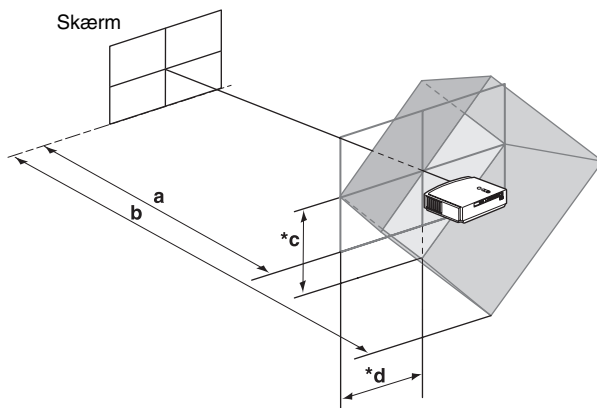

- a:** Mindste projektionsafstand mellem skærmen og midten af projektorens objektiv
- b:** Maksimal projektionsafstand mellem skærmen og midten af projektorens objektiv

(kun VPL-AW15)

- *c:** Lodret afstand mellem skærmens midte og midten af projektorens objektiv, når du bruger funktionen til maksimalt øvre lodret objektivskift
- *d:** Vandret afstand mellem skærmens midte og midten af projektorens objektiv, når du bruger funktionen til maksimalt vandret objektivskift

* Afstandene c og d på tegningen viser afstandene i den laveste eller venstre retning. De samme afstande er velegnet til installation i den øverste eller højre retning.

- ◆ Du finder oplysninger om montering af projektoren i loftet under “Loftmontering.” (☞ side 66)
- ◆ Yderligere oplysninger om forskydning af objektivet finder du under “Trin 3: Justering af billedpositionen.” (☞ side 21)

Når du bruger en skærm med formatforholdet 16:9

Enhed: mm

Skærmstørrelse (tommer)	40	60	70	80	100	120	140	160	180	200
(mm)	1016	1524	1778	2032	2540	3048	3556	4064	4572	5080
a (minimum)	1151	1750	2049	2348	2946	3544	4142	4740	5339	5937
b (maksimum)	1885	2849	3332	3814	4779	5744	6709	7673	8638	9603
*c	324	485	566	647	809	971	1133	1294	1456	1618
*d	221	331	387	442	552	663	773	884	994	1105

Sådan beregnes installationsmålet (SS: Skærmstørrelse)

$$a \text{ (minimum)} = 29,909 \times SS - 44,886$$

$$b \text{ (maksimum)} = 48,239 \times SS - 44,869$$

$$c = 8,0899 \times SS$$

$$d = 5,5245 \times SS$$

*kun VPL-AW15

Hvis skærmen med formatforholdet 4:3 bruges (projicering af et 4:3-billede)

Enhed: mm

Skærmstørrelse (tommer)	40	60	70	80	100	120	140	160	180	200
(mm)	1016	1524	1778	2032	2540	3048	3556	4064	4572	5080
a (minimum)	1419	2152	2518	2884	3616	4348	5080	5813	6545	7277
b (maksimum)	2317	3498	4088	4679	5860	7041	8221	9402	10583	11764
*c	396	594	693	792	990	1188	1386	1584	1782	1980
*d	270	406	473	541	676	811	947	1082	1217	1352

Sådan beregnes installationsmålet (SS: Skærmstørrelse)

$$a \text{ (minimum)} = 36,609 \times SS - 44,886$$

$$b \text{ (maksimum)} = 59,045 \times SS - 44,869$$

$$c = 9,902 \times SS$$

$$d = 6,762 \times SS$$

*kun VPL-AW15

2 Placer projektoren, så objektivet befinder sig parallelt for skærmen.

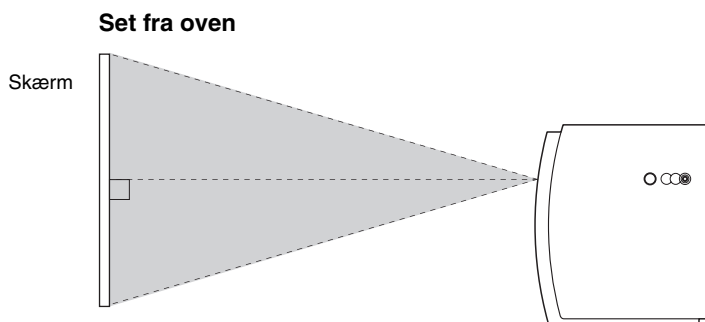

3 Projicer et billede på skærmen og juster billedet, så det passer til skærmen. (☞ side 21)

For at projicere et billede skal videoudstyret slutes til projektoren. (☞ side 17)

Bemærk

Når der anvendes en skærm med ujævn overflade, kan der afhængigt af afstanden mellem skærm og projektor og af zoom-forstørrelserne til tider ses striber på skærmen. Dette er ikke en fejl ved projektoren.

Trin 2: Tilslutning af projektoren

Når du laver tilslutninger, skal du sørge for at gøre følgende:

- Sluk for alt udstyr, inden du foretager nogen form for tilslutninger.
- Brug de korrekte kabler ved hver tilslutning.
- Isæt kabelstikkene korrekt; dårlige tilslutninger kan medføre fejlfunktion eller dårlig billedkvalitet. Når du trækker et kabel ud, skal du sørge for at trække det ud ved stikket, ikke selve kablet.
- Se betjeningsvejledningen til det tilsluttede udstyr.

Tilslutning til en VCR

Sådan tilsluttes en dvd-afspiller/optager, Blu-ray diskafspiller eller en digital tuner, der er udstyret med component-videostik

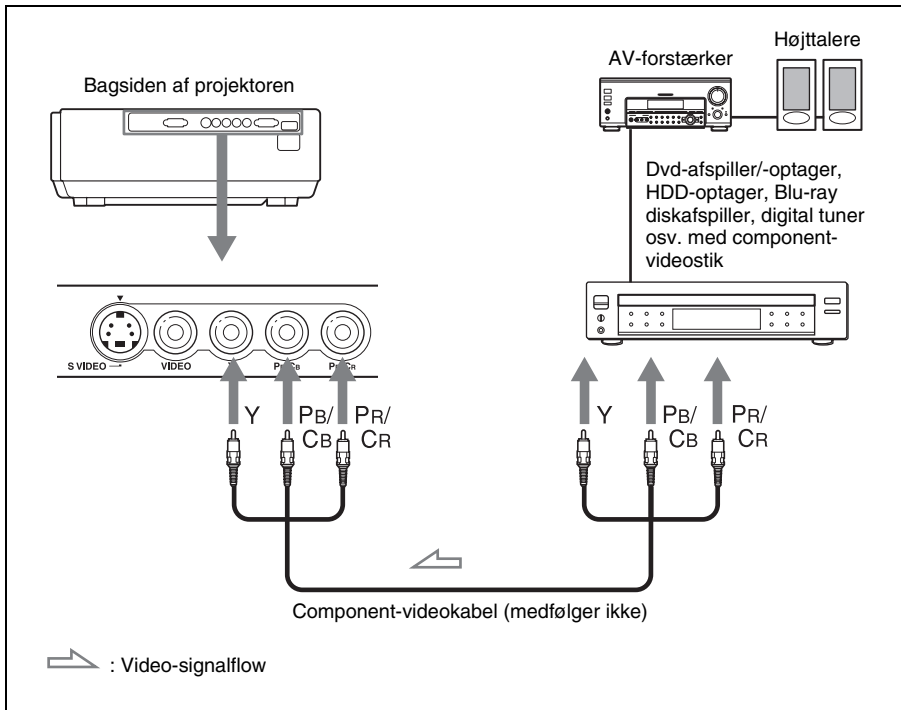

Sådan tilsluttes en dvd-afspiller/-optager og en Blu-ray diskafspiller, der er udstyret med HDMI-udgang

Billederne bliver bedre, hvor dvd-afspilleren/-optageren og Blu-ray diskafspilleren, der er udstyret med HDMI-udgang, tilsluttes projektorens HDMI-indgang.

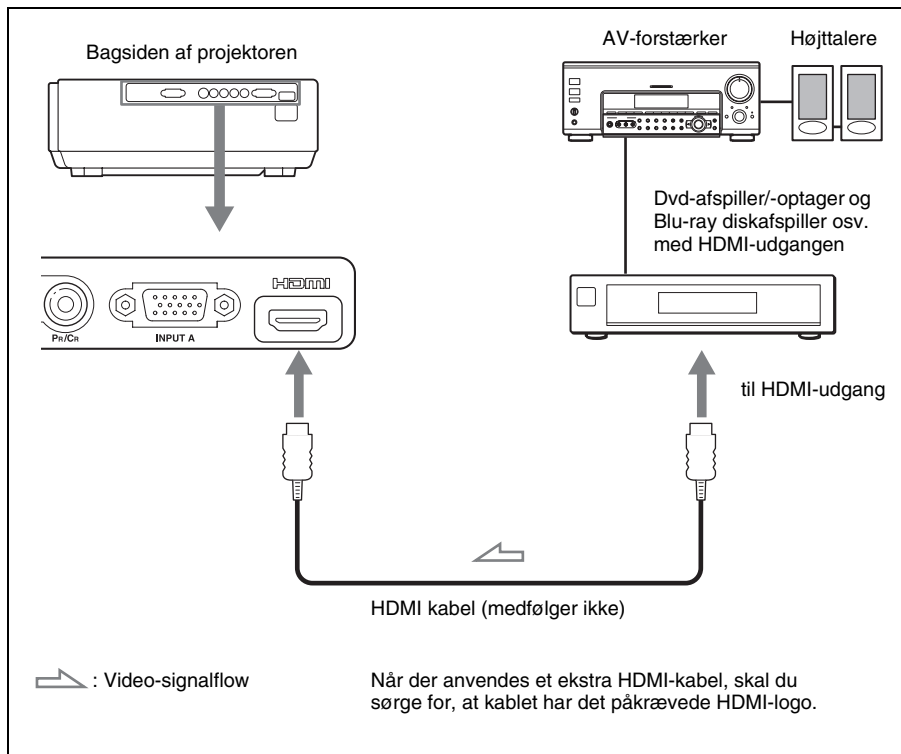

Projektoren understøtter pc-displayindgang, der har været tilgængelig siden version 1.2a for HDMI-standarder. Den understøtter også HDCP.

Sådan tilsluttes en VCR, der er udstyret med S-videostik eller videostik

Du kan tilslutte en dvd-afspiller/optager, videooptager med harddisk, VCR eller laserdiskafspiller, der ikke er udstyret med component-videostik. Se også brugervejledningen til de enkelte udstyr.

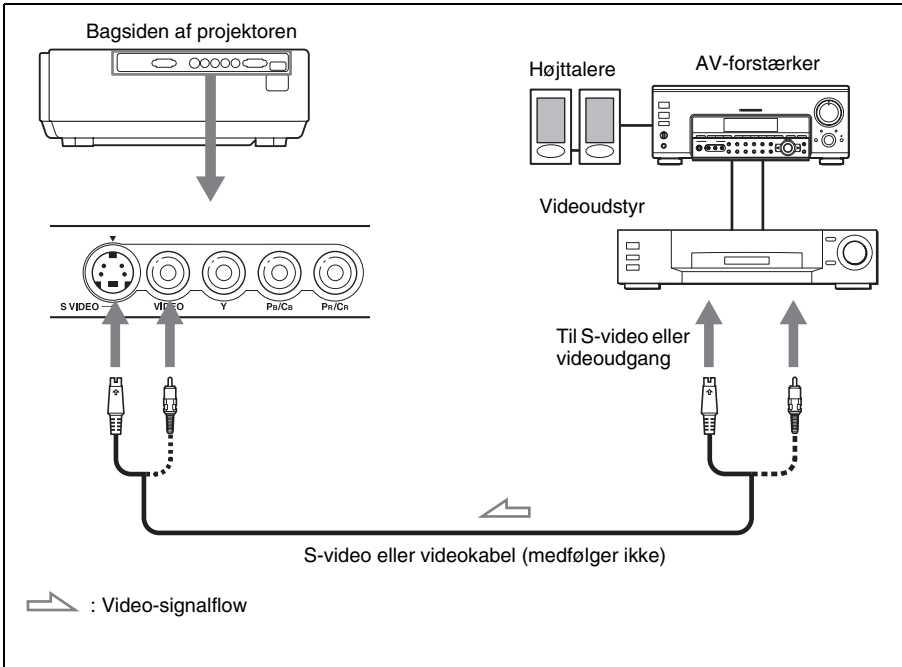

Tip

For at opnå bedre videoydelse bør du anvende et S-videostik.

Hvis udstyret, der skal tilsluttes, ikke har et S-videostik, skal kablet sættes i videoudgangen.

Tilslutning til en computer

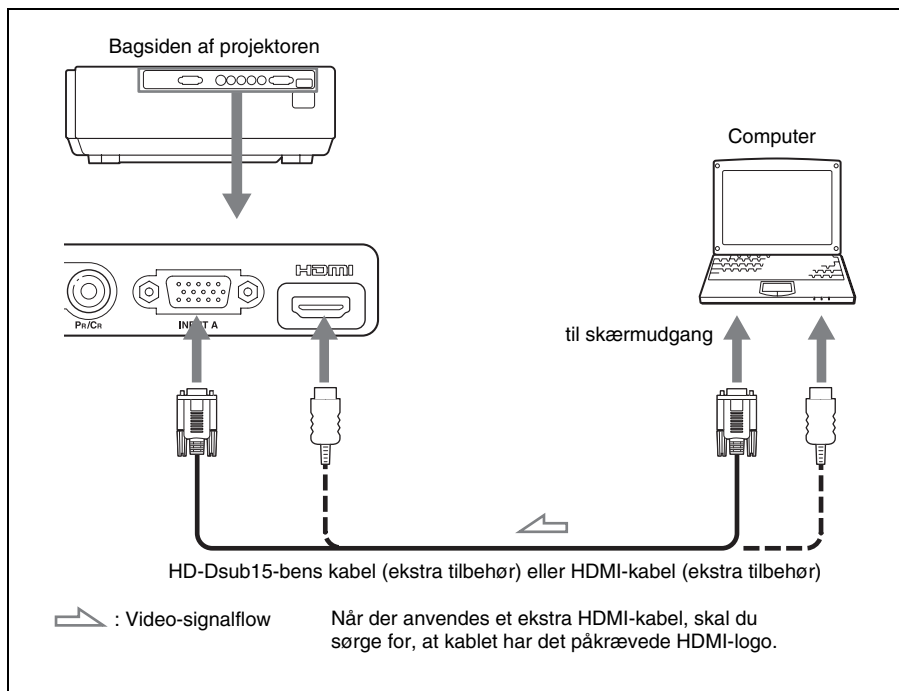

Tip

Indstil "Input-A Signal Sel." i menuen Setup  til "Auto" eller "Computer." Hvis udgangssignalet ikke vises korrekt, skal indstillingen "Computer" vælges. (☞ side 47, 54)

Bemærk

Hvis du indstiller din computer, f.eks. en bærbar computer, til at udlæse signalet til både din computers display og til dette udstyr, vises billedet på udstyret muligvis ikke korrekt. Indstil computeren til kun at udlæse til en ekstern computerskærm.

For yderligere oplysninger se den brugervejledning, der følger med din computer.

Trin 3: Justering af billedpositionen

Projicer et billede på skærmen, og juster billedets position.

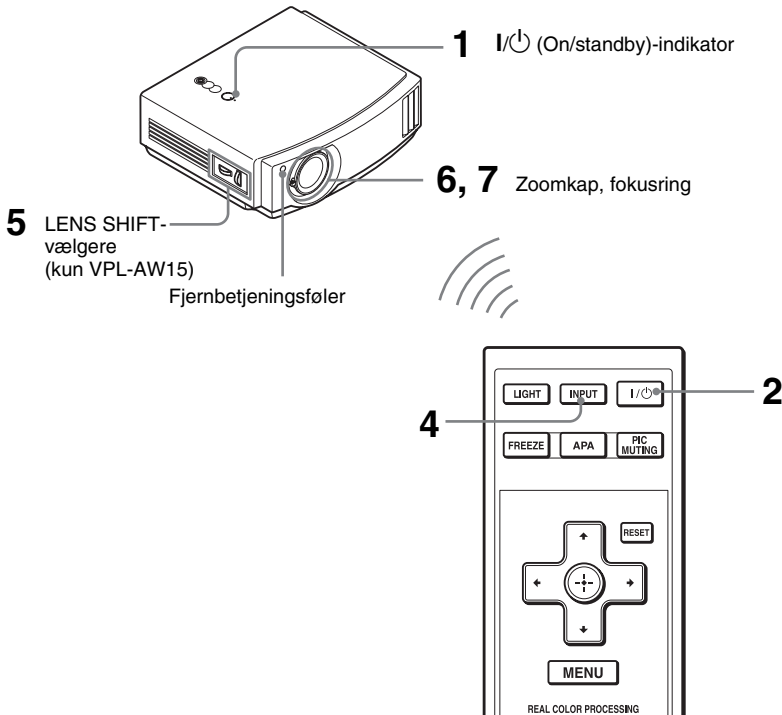

Tip

Knapperne I/⏻ (On/standby), INPUT, MENU, og ▲▼/◀▶/⊙ (joystick) på projektorens toppanel fungerer ligesom på fjernbetjeningen.

Bemærk

Afhængigt af hvor projektoren er monteret, er det evt. ikke muligt at betjene den med fjernbetjeningen. Hvis dette er tilfældet, skal fjernbetjeningen rettes mod skærmen i stedet for mod projektoren.



Lyser rødt.

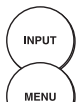

- 1 Efter at have tilsluttet netledningen til udstyret, skal du sætte stikket i stikkontakten.** Indikatoren I/⏻ (On/standby) lyser rødt, og projektoren går i standby.

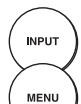
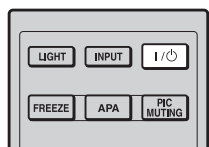

Blinker grønt et par sekunder, og lyser derefter grønt.

2 Tryk på kontakten I/⏻ (On/standby) for at tænde projektoren.

Indikatoren I/⏻ (On/standby) blinker grønt, og lyser derefter grønt.

3 Tænd for det udstyr, der er tilsluttet projektoren.

Se betjeningsvejledningen til det tilsluttede udstyr.

4 Tryk på INPUT for at projicere billedet over på skærmen.

Hver gang du trykker på knappen, skifter indgangsindikationen og udstyret, der skal projiceres. (☞ side 27)

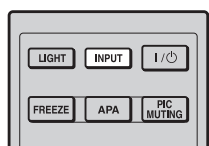

Råd

- Du kan vælge det ønskede sprog for menu-skærmen. For yderligere oplysninger henvises der til “Trin 4: Sådan vælges menusprog”. (☞ side 25)
- Indstilles “Auto Input Search” til “On” i menuen Function , vises inputstikket med effektive signaler automatisk, når du trykker på INPUT. (☞ side 48)

5 Flyt begge LENS SHIFT-vælgere (kun VPL-AW15) for at justere billedpositionen.

(kun VPL-AW15)

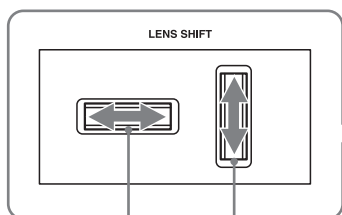

Justering af den vandrette position

Juster den lodrette billedposition

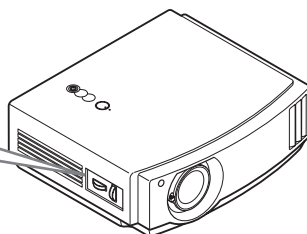

Justering af den vandrette position



Drej LENS SHIFT-vælgeren til højre eller venstre.

Billedet, der projiceres på skærmen, flytter sig til højre eller til venstre med maksimalt 25% af skærmstørrelsen fra objektivets midte.

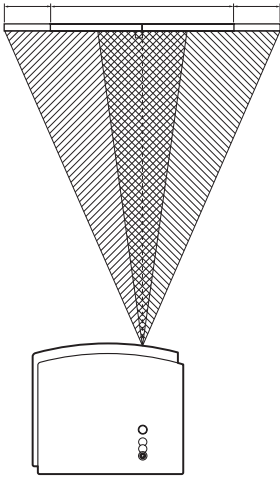
25% 1 skærbredde 25%



Set fra oven

-  : Billedposition, når billedet flyttes så langt til venstre som muligt
-  : Billedposition, når billedet flyttes så langt til højre som muligt



Juster den lodrette billedposition

Drej skiven LENS SHIFT op eller ned.

Billedet, der projiceres på skærmen, flytter sig op eller ned med maksimalt 65% af skærmstørrelsen fra objektivets midte.

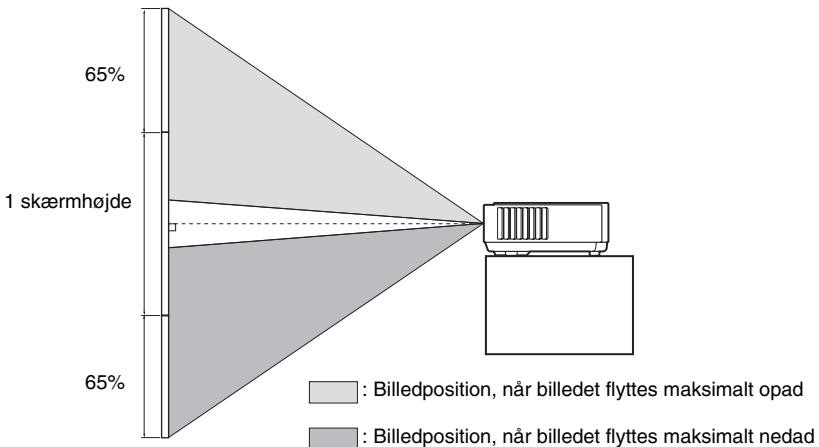
Set fra siden



-  : Billedposition, når billedet flyttes maksimalt opad
-  : Billedposition, når billedet flyttes maksimalt nedad

Bemærk

Når du bruger den vandrette og den lodrette funktion Lens Shift samtidigt, kan du flytte billedet vandret med maksimalt 25% af skærmstørrelsen.

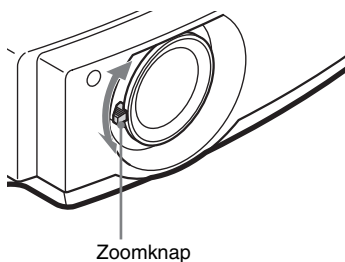

6 Juster billedstørrelsen med zoomknappen.

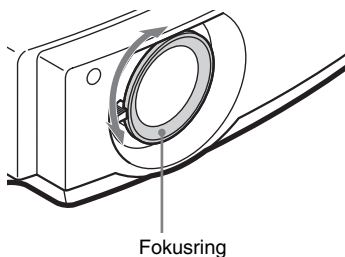

7 Juster fokus med fokusringen.

Justering af installationsoverfladens hældning

Hvis projektoren er installeret på en ujævn overflade, skal regulatorerne bruges til at holde projektoren lige.

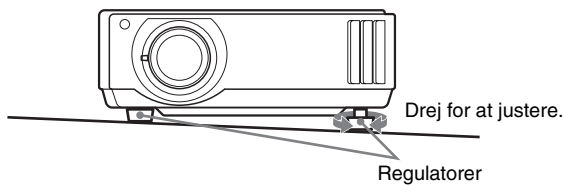

Bemærk

Pas på ikke at få fingeren i klemme, når regulatorerne drejes.

Trin 4: Sådan vælges menusprog

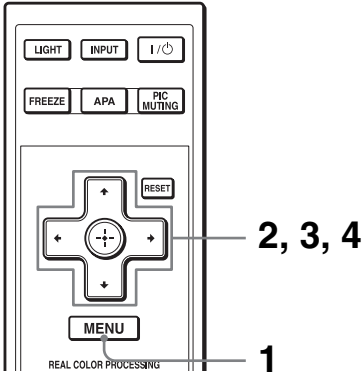

Du kan vælge et af seksten sprog til at vise menuen og andre skærmdisplay. Standardindstillingen er engelsk. For at ændre det aktuelle menusprog skal du indstille det ønskede sprog med menukærmen.

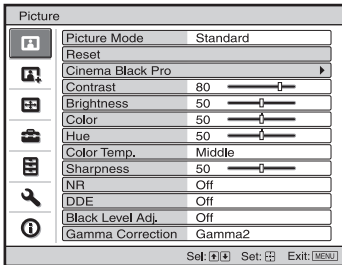

- 1 Tryk på MENU.
Menuvinduet vises.

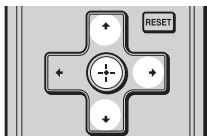



- 2 Tryk på ↑/↓ for at vælge menuen Setup , og tryk herefter på → eller .**

Indstillingerne for den valgte menu vises.

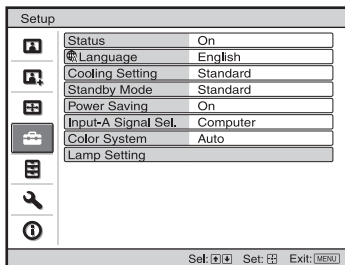

- 3 Tryk på ↑/↓ for at vælge "Language", og tryk på → eller .**

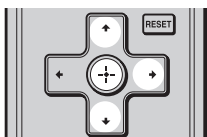

- 4 Tryk på ↑/↓/←/→ for at vælge et sprog, og tryk på .**

Menuen skifter til det valgte sprog.

Sådan ryddes menuen

Tryk på MENU.

Projektion

Dette afsnit beskriver, hvordan projektoren betjenes, så der kan vises billeder fra udstyr, der er tilsluttet projektoren. Det beskriver desuden, hvordan billedkvaliteten kan indstilles efter din smag.

Projicering af billedet på skærmen

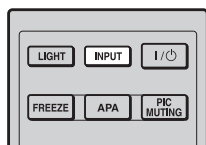

Eksempel: Sådan vises billedet fra videoudstyr, der er sluttet til VIDEO INPUT-stikket.

- 1 Tænd både udstyret og enheden, der er sluttet til det.**
- 2 Tryk gentagne gange på INPUT for at vælge det input, du ønsker projiceret på skærmen.**
Vis indikationen for den ønskede indgang.

Sådan vises billedet fra	Tryk på INPUT for at vise
Videoudstyr sluttet til VIDEO INPUT-stikket	Video
Videoudstyr sluttet til S VIDEO INPUT-stikket	S-Video
RGB/component-udstyr sluttet til INPUT A-stikket	Input-A*
Component-udstyr forbundet til Y/Pb/Cb/Pr/Cr-stik	Component
Udstyr sluttet til HDMI-stikket	HDMI**

* Indstil "Input-A Signal Sel." i menuen Setup  i overensstemmelse med indgangssignalet. Vælges "Auto", og billedet ikke kan vises korrekt, skal du vælge et passende signal i overensstemmelse med indgangssignalet. (☞ side 47, 50, 61)

** Farveovergangen for det mørke eller lyse område kan være uklar, når et andet signal end dem fra HDMI-standardkabler indsendes. Juster lysstyrken og kontrasten i menuen Picture . (☞ side 41)

Tip

Indstilles "Auto Input Search" til "On" i menuen Function , vises inputstikket med effektive signaler automatisk, når du trykker på INPUT.

Slukning

1 Tryk på kontakten I/⏻ (On/standby).

Meddelelsen "POWER OFF?" vises på skærmen.

2 Tryk på kontakten I/⏻ (On/standby) igen for at fjerne meddelelsen.

Indikatoren I/⏻ (On/standby) blinker grønt, og ventilatoren fortsætter med at køre for at mindske den interne varmeudvikling. Først blinker indikatoren I/⏻ (On/standby) hurtigt. Imens kan du ikke tænde indikatoren I/⏻ (On/standby) med kontakten I/⏻ (On/standby).

3 Kontroller, at ventilatoren stopper, og at indikatoren I/⏻ (On/standby) lyser rødt.

Du kan slå projektoren fra ved at holde kontakten I/⏻ (On/standby) nede i ca. et sekund i stedet for at gennemgå ovenstående trin.

Valg af Wide Screen-indstilling

Du kan anvende Wide Screen-indstillingen i overensstemmelse med det modtagne videosignal.

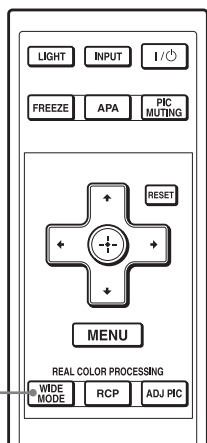

Knappen
WIDE MODE

* RCP-knap: kun VPL-AW15

Tryk på WIDE MODE.

Hver gang du trykker på knappen, kan du ændre indstillingen "Wide Mode" på skift.

Du kan også vælge den i menuen.
(☞ side 44)

Originalbillede

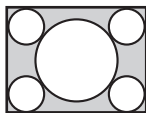

Når Wide Mode er valgt

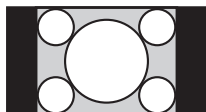
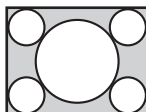
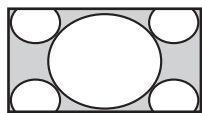

Sammenpresset

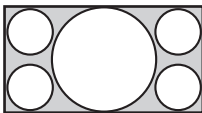
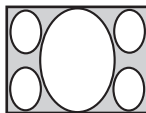

"Postkasse"-billede med sidepaneler



"Postkasse"-billede

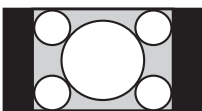
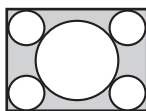
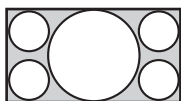

Wide Zoom

Et billede med formatforholdet 4:3 er forstørret over hele skærmen. Der er skåret en smule af den øvre og den nedre del af skærmen.

Normal

Et billede med et normalt 4:3-formatforhold vises midt på skærmen for at udfylde den lodrette skærmstørrelse.

Full

Et sammenpresset 4:3-billede vises med det korrekte formatforhold. Et 4:3-billede forstørres vandret, så det passer til 16:9-skærmen.

Tip

Sammenpresset: Et billede, der oprindeligt har et 16:9-formatforhold, optages vandret sammenpresset til et 4:3-billede.

Zoom

Et billede med formatforholdet 16:9 forstørres lodret og vandret i samme forhold, så det passer til skærmen. Brug denne indstilling til at få vist et "postkasse"-billede eller et "postkasse"-billede med sidepaneler.

Hvis en films undertekst osv. er skjult og ikke kan ses, kan skærmen justeres ved hjælp af "Vertical Size" and "V Center" for at vise underteksten. (☞ side 45)

Full 1 (Når pc-signalet modtages)

Viser et billede på hele skærmen uden at ændre originalbilledets formatforhold.

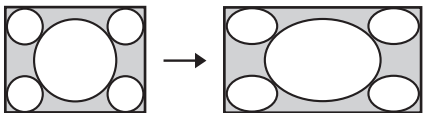

Full 2 (Når pc-signalet modtages)

Viser et billede på hele skærmen.

Bemærk

Du kan kun justere billedets lodrette position med "V Center" og "Vertical Size" i menuen Screen , når "Zoom" er valgt. (🔗 side 45)

Bemærkninger til valg af Wide Screen-indstillingen

Projektoren har WIDE MODE. Bemærk nedenstående, når der skiftes til WIDE MODE.

- Ændring af originalbilledets formatforhold giver et udseende, der adskiller sig fra originalbilledet.
- Bemærk, at hvis projektoren bruges til kommercielle formål eller til offentlig fremvisning, kan ændring af originalbilledet ved at ændre formatforholdet udgøre en krænkelse af forfatternes eller producenterens lovmæssigt beskyttede rettigheder.

Valg af indstillingen Picture Viewing

Du kan vælge den indstilling for Picture Viewing, der passer bedst til programtypen eller rumforholdene.

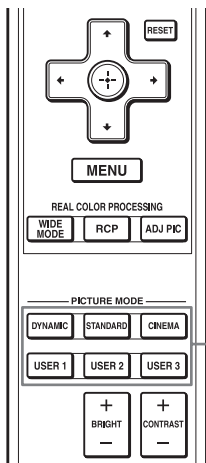

PICTURE MODE-
knapper
DYNAMIC
STANDARD
CINEMA
USER 1, USER 2
og USER 3

* RCP-knap:
kun VPL-AW15

Tryk på en af PICTURE MODE-knapperne (DYNAMIC, STANDARD, CINEMA og USER 1, USER 2 og USER 3).

DYNAMIC

Forbedrer billedets kontrast og skarphed.

STANDARD

Billedet bliver mindre grovkornet, end når "DYNAMIC" er valgt.

CINEMA

Anbefales ved visning af film et mørkt sted.

USER 1, USER 2 og USER 3

Du kan justere billedets kvalitet, så det passer til din smag, og gemme indstillingerne i den valgte hukommelse på projektoren. Tryk på én af knapperne USER 1, USER 2 og USER 3, og juster derefter billedet ved hjælp af knapperne på fjernbetjeningen eller menuerne (☞ siderne 32 og 40). Indstillingerne gemmes, og du kan få vist billedet med den justerede billedkvalitet ved at trykke på knappen.

Justering af billedkvaliteten

Du kan justere billedkvaliteten, så den passer til din smag, ved at vælge justeringsindstillingerne med fjernbetjeningen. De justerede data kan gemmes i hver billedindstilling.

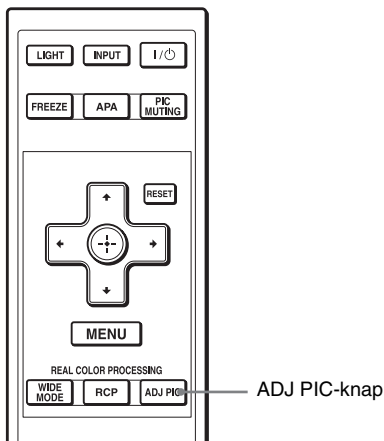

* RCP-knap: kun VPL-AW15

1 Tryk på ADJ PIC.

Hver gang du trykker på knappen, vises følgende justeringsvinduer* i rækkefølge.

* Nogle af ovenstående justeringsvinduer bliver ikke vist afhængigt af indgangssignalet. Du finder yderligere oplysninger under "Indgangssignaler og justerbare emner/ indstillingsemner." (☞ side 64)

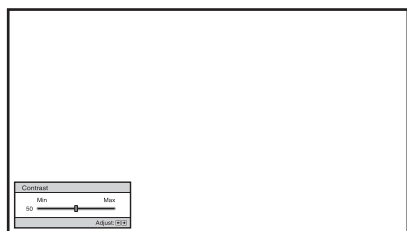
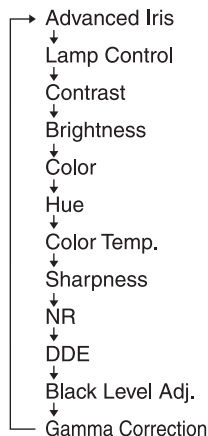

Eksempel: Sådan justeres kontrasten

Du finder oplysninger om de enkelte justeringer i menuen Picture . (☞ side 40)

2 Foretag en indstilling eller justering af et punkt.

Ændring af justeringsniveauet

For at øge værdien trykkes der på ➡. For at mindske værdien trykkes der på ⬅.

Ændring af indstillinger

Tryk på ⬆/⬇ for at ændre indstillingen.

Justering af billedet ved hjælp af Real Color Processing (kun VPL-AW15)

Funktionen Real Color Processing (RCP) giver dig mulighed for at justere farven samt nuancen for hvert mål i det projicerede billede, du specificerer individuelt. På denne måde kan du opnå et billede, der passer bedre til din smag.

Tip

Frys videokildens scene, når du justerer billedet ved hjælp af Real Color Processing.

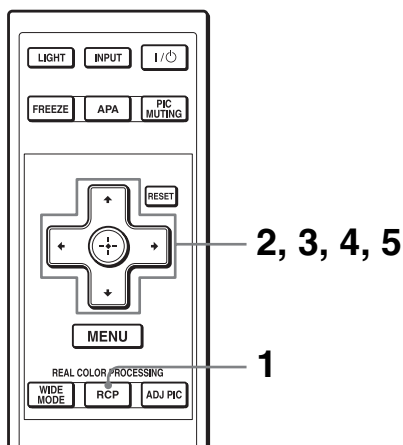

- 1 Tryk på RCP på fjernbetjeningen.**
- 2 Tryk på ↑/↓ for at vælge “User 1”, “User 2” eller “User 3” og tryk derefter på →.**
Vinduet RCP (Real Color Processing) vises.
- 3 Vælg den målfarve, du ønsker at justere.**
Gentag trin **1** og **2** beskrevet herunder for at specificere målfarven.

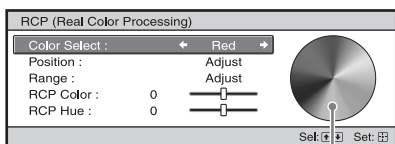

Referencepalet

- 1 Tryk på ↑/↓ for at vælge “Color Select”. Tryk derefter på ←/→ for at vælge den farve, du ønsker at justere blandt farverne “Red,” “Yellow,” “Green,” “Cyan,” “Blue” og “Magenta.”**

Kun de afsnit, der svarer til den specificerede farve, vil blive farvet. De andre afsnit vises i sort og hvid. Referencepaletten i RCP-vinduet viser også de justerbare farver. Vælg den ønskede indstilling for at justere farven på det projicerede billede med referencepaletten som retningslinje.

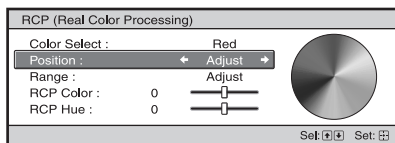

- 2 Tryk på \uparrow/\downarrow for at vælge “Position” eller “Range” og specificere en finere farve eller et farveområde, du ønsker at justere, ved hjælp af \leftarrow/\rightarrow .

4 Juster farven på de specificerede dele.

Tryk på \uparrow/\downarrow for at vælge “RCP Color” eller “RCP Hue”. Juster derefter farven eller nuancen på de dele, der blev valgt i trin 3 ved hjælp af \leftarrow/\rightarrow så de passer til din smag, mens du betragter det projicerede billede. Billedet vender tilbage til normal farve under justeringen.

5 Tryk på \oplus , når justeringen er færdig.

RCP-vinduet forsvinder, og billedet af trin 2 vises. Det normale billede gendannes efter et par sekunder. Justeringerne, du har foretaget, kan ses på billedet, der projiceres på skærmen.

Tip

Der er visse begrænsninger for valg af position og område.

Brug af andre funktioner

Du kan midlertidigt afbryde eller slukke for et projiceret billede.

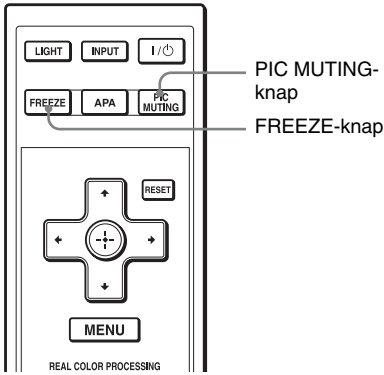

Tryk på PIC MUTING.

Tryk for midlertidigt at slukke for et projiceret billede. Tryk på PIC MUTING igen for at vende tilbage til den foregående skærm.

Tryk på FREEZE.

Et projiceret billedet kan afbrydes midlertidigt for at blive vist. Når der trykkes på en knap, vises der "FREEZE" på skærmen. Tryk på FREEZE igen for at vende tilbage til den foregående skærm.

Bemærk

Kun tilgængelig ved computersignal.

Brug af menuerne

Dette afsnit beskriver, hvordan diverse justeringer og indstillinger foretages med ved hjælp af menuerne.

Betjening via menuerne

Projektoren er udstyret med en skærmmenu til at lave diverse justeringer og indstillinger. Nogle af de justerbare/indstillelige emner vises i en pop-up-menu, i en indstillings- eller justeringsmenu uden hovedmenu eller i det følgende menuvindue. Hvis du vælger et emnenavn efterfulgt af en pil (►), bliver det følgende menuvindue med indstillingsemner vist.

For at ændre menusproget se “Trin 4: Sådan vælges menusprog.” (☞ side 25)

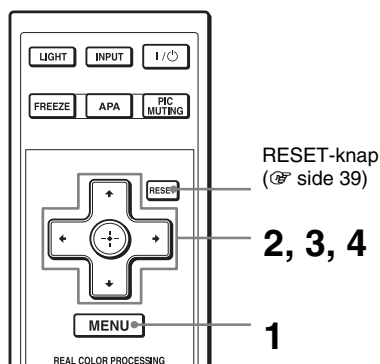



- 1 Tryk på **MENU**.
Menuvinduet vises.

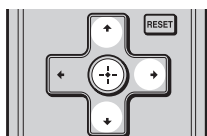
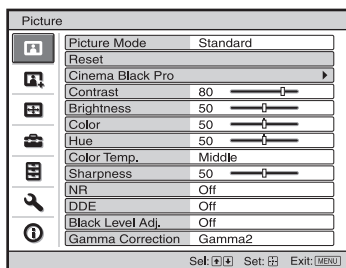

- 2 Tryk på **↑/↓** for at vælge et menupunkt, og tryk derefter på **→** eller **⊕**.

De emner, der kan indstilles eller justeres med den valgte menu, vises. Det valgte emne vises med gult.

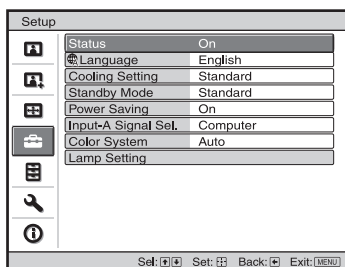

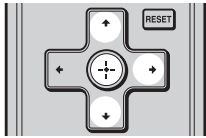

Pop-up-menu

Indstillingspunkter



Indstillingsmenu

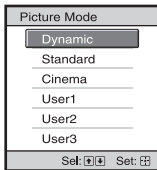

Justeringsmenu

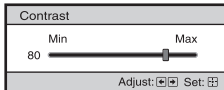

Næste menuvindue

Indstillingspunkter

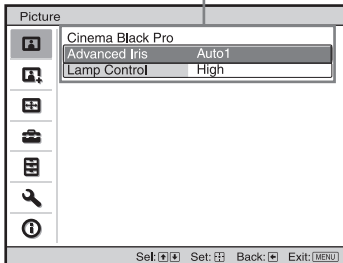

(Menuvindue for VPL-AW15)

- 3 Tryk på ↑/↓ for at vælge et emne, du vil indstille eller justere, og tryk på → eller ↻.**
 De emner, der kan indstilles, vises i pop-up-menuen, indstillingsmenuen, justeringsmenuen eller i det næste menuvindue.

4 Foretag en indstilling eller justering af et punkt.

Ændring af justeringsniveauet

For at øge værdien trykkes der på **↑/→**.

For at mindske værdien trykkes der på **↓/←**.

Tryk på **⊕** for at gendanne den foregående skærm.

Ændring af indstillinger

Tryk på **↑/↓** for at ændre indstillingen.

Tryk på **⊕** for at gendanne den foregående skærm.

Afhængigt af det valgte emne kan den foregående skærm gendannes ved at trykke på **←**.

Emner, der ikke kan justeres

Justerbare emner er begrænset afhængigt af indgangssignalerne. Emner, der ikke kan justeres eller indstilles, vises ikke i menuen. (☞ side 64)

Sådan ryddes menuen

Tryk på MENU.

Sådan nulstilles billedet, der er blevet justeret

Vælg “Reset” i menuen Picture **🖼️**.

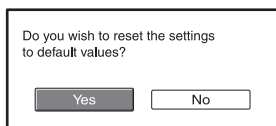

Når skærbilledet vises, skal du vælge “Yes” ved hjælp af **←**, og trykke på **⊕**. Alle følgende indstillinger nulstilles til den værdi, der var indstillet fra fabrikken. “Advanced Iris”, “Lamp Control”, “Contrast”, “Brightness”, “Color”, “Hue”, “Color Temp”, “Sharpness”, “NR”, “DDE”, “Black Level Adj.” og “Gamma Correction” i menuen Picture **🖼️**.

Sådan nulstilles emner, der er blevet justeret

Vælg et punkt i menuen og vis pop-up-menuen, indstillingsmenuen og justeringsmenuen.

Tryk på RESET på fjernbetjeningen for kun at nulstille de valgte indstillinger til den værdi, der var indstillet fra fabrikken.

Bemærk

RESET på fjernbetjeningen er kun tilgængelig, når justerings- eller indstillingsmenuen er valgt.

Picture-menu

Menuen Picture bruges til justering af billedet.

Adjust Picture-menu

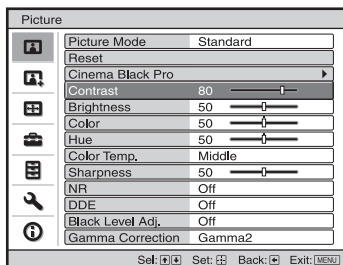
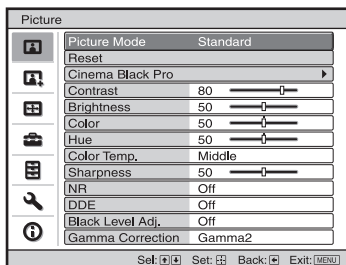

Picture Mode

Du kan vælge den indstilling for billedvisning, der passer bedst til programtypen eller forholdene i rummet.

Dynamic: Vælg denne for at forbedre billedets kontrast og skarphed, så farvenuancerne kan gives.

Standard: Vælg denne for at mindske grovhed sammenlignet med visning af billedet med Dynamic.

Cinema: Vælg denne for at se film osv. i mørke omgivelser.

User 1, User 2 og User 3: Du kan justere kvaliteten af billedet, så det passer til din smag, og derefter gemme indstillingerne. Når indstillingerne er gemt, kan du se billedet med den justerede billedkvalitet ved at trykke på PICTURE MODE på fjernbetjeningen.

Sådan gemmes indstillingerne

1 Vælg User 1, User 2 eller User 3.

2 Juster de punkter, du ønsker at justere, i menuerne.

Tip

Du kan også justere billedkvaliteten i "Dynamic", "Standard" eller "Cinema", og gemme indstillingerne. For at nulstille alt til de værdier, der var indstillet fra fabrikken, skal du vælge "Reset" i menuen.

Cinema Black Pro	<p>Advanced Iris Skifter blænderfunktionen under projektionen. VPL-AW15 Auto 1: Skifter automatisk til en optimal blænder afhængigt af den projicerede scene. Scenens kontrast fremhæves mest. Auto 2: En optimal blænder bliver smallere, end når den er indstillet til "Auto 1". Scenens kontrast reduceres. Sensitivity: Hvis "Auto1" eller "Auto2" er valgt, kan der enten vælges, "Recommend", "Fast" eller "Slow" afhængigt af den ønskede svarhastighed med indstillingen Sensitivity. Manual: Justerer manuelt blænderen.</p> <div data-bbox="549 384 773 475" style="text-align: center;"> </div> <p>Off: Normal kontrast. VPL-AW10 Auto: Skifter automatisk til en optimal blænder afhængigt af den projicerede scene. Scenens kontrast fremhæves mest. On: Fremhæver kontrasten og fremhæver den sorte farve. Off: Normal kontrast.</p>
	<p>Lamp Control Ændrer lampens watt-værdi under projektion. High: Normalt watt-tal. Low: Fremhæver den sorte farve ved at mindske lampens watt-tal. Tip Når du skifter fra "Low" til "High", øges blæserens omdrejningstal, og ventilatoren støjer en smule mere.</p>
Contrast	<p>Justerer det hvide område på billeder (hvidtniveau). Jo højere indstilling, desto større bliver kontrasten. Jo lavere indstilling, desto mindre bliver kontrasten. Du kan også foretage justeringer ved at trykke på CONTRAST+/- på fjernbetjeningen.</p>
Brightness	<p>Justerer billedets lysstyrke. Jo højere indstilling, desto lysere bliver billedet. Jo lavere indstilling, desto mørkere bliver billedet. Du kan foretage justeringer ved at trykke på BRIGHT+/- på fjernbetjeningen.</p>
Color	<p>Justerer farvetæthedens intensitet. Jo højere indstilling, desto mere intens bliver farven. Jo lavere indstilling, desto mindre intens bliver farven.</p>
Hue	<p>Justerer farvetonen. Jo højere indstilling, desto grønnere bliver billedet. Jo lavere indstilling, desto mere rødt bliver billedet.</p>
Color Temp.	<p>Justerer farvetemperaturen. High: Giver hvide farver en blå nuance. Middle: Giver en neutral nuance mellem "High" og "Low". Low: Giver de hvide farver en rød nuance. Custom1, Custom2, Custom3: Gør det muligt at justere, indstille og gemme den foretrukne farvetemperatur.</p>

Sharpness	Gør billedets konturer skarpere eller reducerer støjen. Jo højere indstilling, desto skarpere bliver billedet. Jo lavere indstilling, desto mindre skarpt bliver billedet, hvorved støjen reduceres.
NR (støjreduktion)	Reducerer billedets grovthed eller støj. Vælg normalt "Off". Hvis billedet er grovkornet, eller der er støj på billedet, skal du vælge en indstilling blandt "Low", "Middle" eller "High" i overensstemmelse med indgangssignalkilden.
DDE (Dynamic Detail Enhancer)	Afhængigt af den filmkilde, du har valgt, skal du foretage en indstilling for afspilning. Film: Vælg normalt denne indstilling. Gengiver 2-3 Pull-Down-filmkilder med jævn billedbevægelse. Når et videosignal med et andet format end 2-3 Pull-Down indsendes, vælges "Progressive" automatisk. Progressive: Konverterer et videosignal i interlace-format til et Progressive-format. Off: Afspiller et videosignal i et interlace-format uden konvertering.
Black Level Adj. (Juster)	Giver et tydeligere, mere dynamisk billede. Indstil i overensstemmelse med indgangssignalkilden. High: Fremhæver den sorte farve. Low: Giver lavere fremhævelse af den sorte farve. Off: Annullerer denne funktion.
Gamma Correction	Justerer billednuancens svarkarakteristika. Vælg en favoritnuance mellem tre muligheder. Gamma1: Gør en scene lidt lysere. Gamma2: Gør en scene lysere. Gamma3: Gør en scene mørkere. Off: Gamma Correction er "Off".

Advanced Picture-menu (kun VPL-AW15)

Menuen Advanced Picture bruges til yderligere justering af billedet.

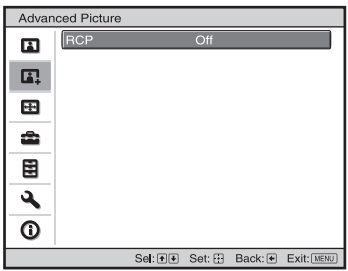

<p>RCP (Real Color Processing) (kun VPL-AW15)</p>	<p>Du kan justere farven og nuancen individuelt på hver valgt afsnit af billedet.</p> <p>User 1, User 2 og User 3: Du kan justere billedet med Real Color Processing og gemme indstillingerne. Når indstillingerne er gemt, kan du se billedet med den justerede billedkvalitet.</p> <p>Off: Annullerer denne funktion.</p> <p>For yderligere oplysninger se “Justering af billedet med Real Color Processing”. (☞ side 33)</p>
--	--

Screen-menu

Menuen Screen bruges til justering af indgangssignalet. Du kan justere billedstørrelsen, vælge Wide Screen-indstilling osv.

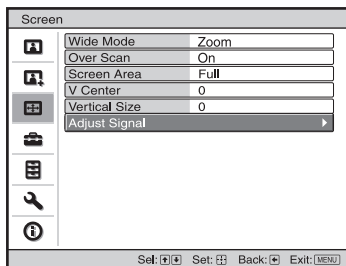

Adjust Screen-menu

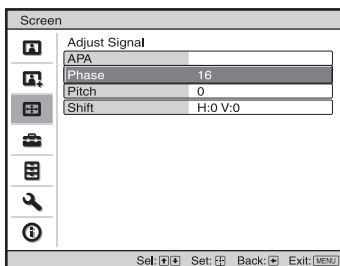

<p>Wide Mode (når indgangssignalet er film)</p>	<p>Du kan vælge billedets formatforhold, som skal vises for det aktuelle indgangssignal. Dette punkt aktiveres kun, hvis der er en film (forvalgshukommelsesnummer 1 til 14) (☞ side 61).</p> <p>Wide Zoom: Et billede med formatforholdet 4:3 er forstørret over hele skærmen. Der er skåret en smule af den øvre og den nedre del af skærmen.</p> <p>Normal: Et billede med et normalt 4:3-formatforhold vises midt på skærmen for at udfylde den lodrette skærmstørrelse.</p> <p>Full 1: Et sammenpressede 4:3-billede vises med det korrekte formatforhold. Et 4:3-billede forstørres vandret, så det passer til 16:9-skærmen.</p> <p>Zoom: Et billede med formatforholdet 16:9 forstørres lodret og vandret i samme forhold, så det passer til skærmen.</p>
<p>Wide Mode (når pc-signalet modtages)</p>	<p>Du kan vælge billedets formatforhold, som skal vises for det aktuelle indgangssignal. Dette punkt aktiveres kun, når et pc-signal modtages.</p> <p>Full 1: Viser et billede på hele skærmen uden at ændre originalbilledets formatforhold.</p> <p>Full 2: Viser et billede på hele skærmen.</p> <p>Zoom: Et billede med formatforholdet 16:9 forstørres lodret og vandret i samme forhold, så det passer til skærmen.</p>
<p>Over Scan</p>	<p>Skjuler billedets kontur.</p> <p>On: Skjuler det indsendte billedes kontur. Vælg denne indstilling, hvis der er støj i kanten af billedet.</p> <p>Off: Projicerer hele det indsendte billede.</p> <p>Tip</p> <p>For justering af det viste område henvises der til "Blanking" i menuen Installation 🗨️ (☞ side 49). (kun VPL-AW15)</p>

Screen Area	<p>Vælger billedets størrelse, når et Hi-Vision-billede overskanderes.</p> <p>Full: Udbreder billedet til hele skærmen.</p> <p>Through: Udbreder ikke billedet til hele skærmen.</p> <p>Bemærk</p> <p>Dette emne fungerer kun, hvis et Hi-Vision-signal (forvalgshukommelsesnumrene 10 og 11) indsendes, og “On” er valgt i “Over Scan”.</p>
V Center	<p>Justerer hele billedet ved at rykke op og ned på skærmen.</p> <p>Hele skærmen går op, når det valgte nummer øges, og går ned når det valgte nummer falder.</p> <p>Bemærk</p> <p>Dette emne er kun justerbart, når “Zoom” er valgt.</p>
Vertical Size	<p>Formindsker eller forstørrer billedet vertikalt.</p> <p>Skærmen forstørres, når indstillingen øges, og formindkes når indstillingen mindskes. Hvis en films undertekst osv. ikke kan ses, skal du bruge den sammen med “V Center”.</p> <p>Bemærk</p> <p>Dette emne er kun justerbart, når “Zoom” er valgt.</p>
Adjust Signal	<p>Du kan justere indgangssignalet.</p> <p>APA: Justerer billedsignalets position automatisk for “Phase”, “Pitch” og “Shift”.</p> <p>Phase: Justerer panelets punktfase og computersignalet. Justerer billedet til det punkt, hvor det er tydeligst.</p> <p>Pitch: Justerer den vandrette størrelse af billedet fra en computer. Jo højere indstilling, desto bredere bliver billedet. Jo lavere indstilling, desto smallere bliver billedet. Justerer indstillingen i overensstemmelse med antal punkter i indgangssignalet.</p> <p>Shift: Justerer billedets position.</p> <p>H: Når indstillingen for H (vandret) øges, flyttes billedet til højre, og efterhånden som indstillingen mindskes, flyttes billedet til venstre. Brug ←/→ til at justere den vandrette position.</p> <p>V: Når indstillingen for V (lodret) øges, flyttes billedet opad, og efterhånden som indstillingen mindskes, flyttes billedet nedad. Brug ↑/↓ til at justere den lodrette position.</p>

Setup-menu

Setup-menuen bruges til at ændre de fabriksindstillede indstillinger osv.

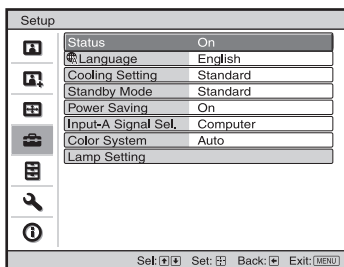

Status	Angiver, hvorvidt skærmdisplayet skal vises. Indstil "Off" for at slå skærmdisplayet fra undtagen i menuerne, meddelelsen, der vises, når strømmen slås fra, samt advarselsmeddelelser.
Language	Vælger det sprog, der bruges i menuen og skærmdisplayene. Du kan vælge mellem følgende sprog: Engelsk, hollandsk, fransk, italiensk, tysk, spansk, portugisisk, russisk, svensk, norsk, japansk, kinesisk (simplificeret kinesisk) kinesisk (traditionelt kinesisk), koreansk, thai og arabisk.
Cooling Setting	Brug denne indstilling, når projektoren bruges i normale højder. High: Brug denne indstilling, når du bruger projektoren i højder på 1.500 meter eller derover. Standard: Brug denne indstilling, når du bruger projektoren i normale højder. Bemærk Hvis emnet er indstillet til "High", støjer ventilatoren en smule mere idet ventilatorens omdrejningstal øges.
Standby	Reducerer strømforbruget i standby. Når den er indstillet på "Standard", bliver strømforbruget i standbyindstilling normalt. Ved indstillingen "Low" reduceres strømforbruget i standbyindstilling.
Power Saving	Angiver energibesparende tilstand. Indstillet til "On", går projektoren i energibesparende tilstand, hvis der ikke indsendes et signal i 10 minutter. På det tidspunkt og efter at indikatoren I/⏻ (On/standby) blinker, lyser den orange, og skærmen bliver mørk. I energibesparende tilstand, annulleres den energibesparende tilstand, hvis der indsendes et signal eller trykkes på en knap. Hvis du ikke vil indstille projektoren til energibesparende tilstand, skal du vælge "Off".

Input-A Signal Sel.	<p>Vælger indgangssignalets type blandt det udstyr, der er sluttet til INPUT A-stikket. Vælger den signaltype, der indsendes fra udstyret, ved at vælge "Input-A" med INPUT. Auto: Vælger indgangssignalet automatisk. Computer: Indsender signalet fra en computer. Video GBR: Indsender signalet fra et tv-spil eller en HDTV-udsendelse. Component: Indsender component-signalet fra en dvd-afspiller/-optager, Blu-ray diskafspiller, digital tuner osv.</p> <p>Bemærk</p> <p>Vælg emne i overensstemmelse med indgangssignalet, når indgangssignalet ikke vises korrekt med dette emne indstillet til "Auto,".</p>
Color System	<p>Vælger farvesystem for indgangssignalet. Auto: Vælger automatisk farvesystem for indgangssignalet blandt NTSC_{3.58}, PAL, SECAM, NTSC_{4.43}, PAL-M, PAL-N eller PAL60. "NTSC3.58"–"PAL-N": Tillader dig manuelt at indstille farvesystemet til det valgte system.</p> <p>Bemærk</p> <p>Normalt er indstillingen "Auto." Hvis billedet er forvrænget eller farveløst, skal du vælge et farvesystem, der passer til indgangssignalet.</p>
Lamp Setting	<p>Når pærerne udskiftes, skal du indstille pæreindstillingen. (☞ side 57)</p>

Function-menu

Menuen Function bruges til at ændre indstillingerne for projektorens forskellige funktioner.

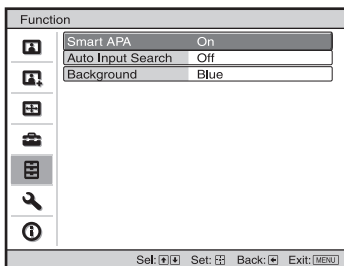





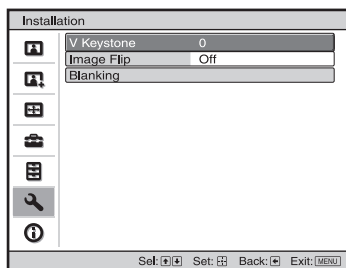

Smart APA	<p>Med dette emne indstillet til On virker APA-funktionen automatisk ved signal indsendt fra en computer, så billedet tydeligt kan ses. Du kan også aktivere APA-funktionen ved at trykke på APA på fjernbetjeningen.</p> <p>Tip APA (Auto Pixel Alignment) justerer automatisk indgangssignalet fra en computer, så billedet tydeligt kan ses.</p>
Auto Input Search	<p>Detekterer indgangssignalet og viser automatisk det fundne inputsignal, når der trykkes på INPUT.</p> <p>Når det er indstillet på "On", når der trykkes på INPUT, finder projektoren indgangssignalet i rækkefølgen Component-, HDMI-, Video-, S-video- eller Input-A-signal og viser indgangsstikket for det aktuelle indgangssignal.</p> <p>Indstil den til "Off", når der vælges et indgangsstik uden et indgangssignal, eller når indgangsstikket vælges manuelt.</p>
Background	<p>Vælger baggrundsfarve for skærmen, når der ikke indsendes noget signal.</p> <p>Du kan vælge "Black" eller "Blue".</p>

Installation-menu

Menuen Installation bruges til at ændre installationsindstillingerne.



V Keystone	<p>Korrigerer den lodrette trapezformede forvrængning af billedet. Når bunden af trapezen er længere end toppen (): Indstiller en lavere værdi (-retning).</p> <p>Når toppen af trapezen er længere end bunden (): Indstiller en højere værdi (+-retning).</p> <p>Bemærk</p> <p>Afhængigt af billedpositionen, der justeres med funktionen Lens Shift, kan billedets højde/breddeforhold være et andet end originalens, eller der kan opstå billedforvrængning ved V Keystone-justering.</p>												
Image Flip	<p>Vender billedet på skærmen vandret og/eller lodret. HV: Spejlvender billedet vandret og lodret. H: Spejlvender billedet vandret. V: Spejlvender billedet lodret. Off: Billedet vendes ikke. Brug dette emne ved installation til bagsideprojektion eller loftsmontering.</p>												
Blanking (kun VPL-AW15)	<p>Denne funktion giver dig mulighed for at justere det viste område. Vælg hver skærmkant "left / right / up / bottom" på skærmen for Blanking-justering med /. Juster den ønskede Blanking-værdi med /.</p> <div data-bbox="557 1133 831 1289" style="border: 1px solid black; padding: 5px; margin: 10px 0;"> <table> <tr><th colspan="2">Blanking</th></tr> <tr><td>Left:</td><td>2</td></tr> <tr><td>Right:</td><td>3</td></tr> <tr><td>Top:</td><td>2</td></tr> <tr><td>Bottom:</td><td>3</td></tr> <tr><td colspan="2" style="text-align: right;">Sel: [F4] Adjust: [F5] Set: [F6]</td></tr> </table> </div> <p>Bemærk</p> <p>Hvis både Blanking og V Keystone justeres på samme tid, kan Blanking ikke justeres korrekt. Sørg for, at V Keystone er indstillet til "0" under brug af Blanking.</p>	Blanking		Left:	2	Right:	3	Top:	2	Bottom:	3	Sel: [F4] Adjust: [F5] Set: [F6]	
Blanking													
Left:	2												
Right:	3												
Top:	2												
Bottom:	3												
Sel: [F4] Adjust: [F5] Set: [F6]													

Information-menu

Menuen Information viser modelnavn, serienummer, indgangssignalets vandrette og lodrette frekvenser samt pærens samlede driftstid.

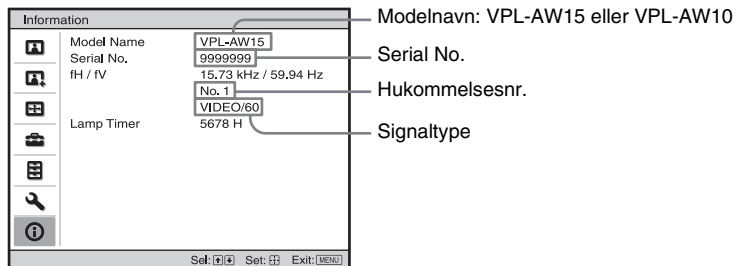

Model Name	Viser modelnavnet (VPL-AW15 eller VPL-AW10) og serienummeret.
Serial No.	Viser serienummeret.
fH (vandret frekvens)	Viser indgangssignalets vandrette frekvens.
fV (lodret frekvens)	Viser indgangssignalets lodrette frekvens.
Memory No.	Viser indgangssignalets forudindstillede hukommelsesnummer.
Signal Type	Viser indgangssignalets type.
Lamp Timer	Angiver, hvor længe pæren har været tændt (samlet driftstid).

Bemærkninger

- fH (vandret frekvens) og fV (lodret frekvens) vises muligvis ikke afhængigt af det indgangssignal, der anvendes på projektoren.
- Du kan ikke ændre nogle af de ovenstående punkter.

Om forvalgshukommelsesnummer

Denne projektor har 39 typer forvalgsdata for indgangssignaler (forvalgshukommelsen). Når det forvalgte signal indsendes, finder projektoren automatisk signaltypen og henter dataene for signalet fra forvalgshukommelsen for at justere dem, så billedet bliver bedst muligt. Hukommelsesnummeret og signaltypen for dette signal vises i menuen Information .

Du kan også justere de forvalgte data med menuen Screen .

Denne projektor har også 20 forskellige brugerhukommelser ud over de forudindstillede hukommelser, der bruges ved input af computersignaler. Du kan gemme indgangssignaler, der ikke er blevet forudindstillet på disse brugerhukommelser. Når et ikke-forvalgt signal indsendes for første gang, vises et hukommelsesnummer som 0. Når du justerer dataene for signalet i menuen Screen , bliver det registreret til projektoren. Hvis der er registreret mere end 20 brugerhukommelser, er det altid den ældste hukommelse, der bliver overskrevet.

Se skemaet på side 61 for at finde ud af, om signalet er registreret til forvalgshukommelsen.

Bemærk

Når formatforholdet for indgangssignalet ikke passer til skærmstørrelsen, vises en del af skærmen i sort.

Dette afsnit beskriver, hvordan problemer løses, hvordan pæren og luftfilteret udskiftes osv.





Fejlfinding



Hvis projektoren ikke synes at virke korrekt, skal du prøve at finde årsagen til problemet og løse det ved hjælp af vejledningen i det følgende. Hvis problemet varer ved, skal du henvende dig til uddannet Sony-personale.

Strøm



Symptom	Årsag og udbedring
Strømmen tilsluttes ikke.	<ul style="list-style-type: none">→ Vent i ca. et minut, inden du slår strømmen til.→ Luk lampedækslet, og stram derefter skrueene godt til. (☞ side 56)→ Luk luftfilterdækslet helt. (☞ side 57)→ Kontroller advarselsindikatorerne. (☞ side 53)

Billede

Symptom	Årsag og udbedring
Intet billede.	<ul style="list-style-type: none">→ Kontroller, at de korrekte tilslutninger er foretaget. (☞ side 17)→ Vælg indgangskilden korrekt med INPUT. (☞ side 27)→ Indstil computersignalet til udgang fra en ekstern computerskærm.→ Indstil computersignalet til udgang udelukkende til en ekstern computerskærm.→ Vælg "Computer", "Component" eller "Video GBR" for "Input-A Signal Sel." i menuen Setup  (☞ side 47) afhængigt af inputsignalet.
Billedet fra INPUT A-stikket har mærkelige farver.	<ul style="list-style-type: none">→ Vælg "Computer", "Component" eller "Video GBR" for "Input-A Signal Sel." i menuen Setup  (☞ side 47) afhængigt af inputsignalet.
Billedet fra VIDEO INPUT- eller S VIDEO INPUT-stikket har mærkelige farver.	<ul style="list-style-type: none">→ Juster billedet fra menuen Picture . (☞ side 40)→ Indstil "Color System" i menuen Setup , så det passer til det indsendte farvesystem. (☞ side 47)
Farveovergangen for det mørke eller lyse område kan være uklar, når et HDMI-signal indsendes.	<ul style="list-style-type: none">→ Farveovergangen for det mørke eller lyse område kan være uklar, når et andet signal end dem fra HDMI-standardkabler indsendes. Juster lysstyrken og kontrasten i menuen Picture . (☞ side 41)

Symptom	Årsag og udbedring
Billedet er for mørkt.	→ Juster kontrasten eller lysstyrken i menuen Picture  korrekt. (☞ side 41)
Billedet er ikke tydeligt.	→ Juster fokus med fokusringen. (☞ side 24) → Der er kondens på objektivet. Lad projektoren stå tændt i ca. 2 timer.
Billedet flimrer.	→ Aktiver “APA”, og juster derefter det aktuelle indgangssignal. → Juster “Phase” for “Adjust Signal” korrekt i menuen Screen  . (☞ side 45)

Skærmdisplay

Symptom	Årsag og udbedring
Skærmdisplayet vises ikke.	→ Indstil “Status” i menuen Setup  til “On.” (☞ side 46) → Kontroller, om indikatoren I/O  (On/standby) lyser grønt.
Modelnavnet bør ikke forsvinde fra skærmen.	→ Projektorens visningsindstilling kan være indstillet, da den blev købt. Ret henvendelse til din lokale forhandler eller sagkyndigt Sony-personale.

Fjernbetjening

Symptom	Årsag og udbedring
Fjernbetjeningen virker ikke.	→ Batterierne kan være svage. Erstat dem med nye batterier. (☞ side 11) → Isæt batterierne med den korrekte polaritet. (☞ side 11) → Hvis der er et lysstofrør i nærheden af fjernbetjeningens detektor, fungerer projektoren muligvis ikke, som den skal.

Andre

Symptom	Årsag og udbedring
Blæseren støjer.	→ Kontroller indstillingen af “Cooling Setting” i menuen Setup  . (☞ side 46) → Kontroller, at temperaturen i rummet ikke er for høj. Af hensyn til projektorkomponenternes driftssikkerhed øges ventilatorens omdrejningstal, når temperaturen i rummet kommer over normalen. Ventilatoren støjer en smule mere. Normaltemperaturen er 25°C.

Advarselsindikatorer

Indikatoren I/⏻ (On/standby) eller LAMP/COVER lyser eller blinker, hvis der er problemer med projektoren.

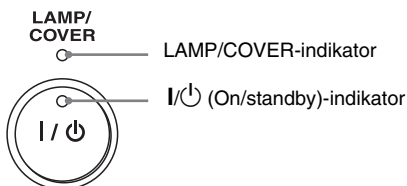

Symptom	Årsag og udbedring
LAMP/COVER blinker rødt. (2 blink ad gangen)	<ul style="list-style-type: none"> → Luk lampedækslet, og stram derefter skruerne godt til. (☞ side 56) → Luk luftfilterdækslet helt. (☞ side 57)
LAMP/COVER blinker rødt. (3 blink ad gangen)	<ul style="list-style-type: none"> → Pæren har nået enden af sin levetid. Udskift pæren. (☞ side 55) → Pæren bliver meget varm. Vent, til pæren er kølet af, og tænd for strømmen igen.
I/⏻ (On/standby) blinker rødt. (4 blink ad gangen)	<ul style="list-style-type: none"> → Blæseren er defekt. Ret henvendelse til sagkyndigt Sony-personale.
I/⏻ (On/standby) blinker rødt. (2 blink ad gangen)	<ul style="list-style-type: none"> → Den indvendige temperatur er usædvanlig høj. Kontroller, at ventilationshullerne ikke er blokerede, samt hvorvidt projektoren anvendes i større højder.
I/⏻ (On/standby) blinker rødt. (6 blink ad gangen)	<ul style="list-style-type: none"> → Tag netledningen ud og kontroller, at pæren I/⏻ (On/standby) er slukket. Sluk for strømmen, og tænd igen, når netledningen er sat i igen. Hvis indikatorerne stadig lyser, er der et problem med det elektriske system. Ret henvendelse til sagkyndigt Sony-personale.

Bemærk

Kontakt Sonys kundeservice, hvis der blinker andre advarselsindikatorer en ovennævnte.

Lister over meddelelser

Advarselsmeddelelser

Meddelelse	Årsag og udbedring
High temp.! Lamp off in 1 min.	<ul style="list-style-type: none">→ Slå strømmen fra.→ Kontroller, om der er noget, der blokerer ventilationshullerne. (☞ side 13)
Frequency is out of range!	→ Frequency is out of range. Indsend et signal, der ligger inden for det frekvensområde, projektoren kan modtage.
Please check Input-A Signal Sel.	→ Indstil "Input-A Signal Sel." i menuen Setup  "Computer" til, hvis der indsendes et RGB-signal fra en computer. (☞ side 47)
Please replace the Lamp/ Filter.	<ul style="list-style-type: none">→ Der er på tide at udskifte pæren. Udskift pæren. (☞ side 55)→ Udskift også luftfilteret. Rens af ventilationshullerne (indsugning). (☞ side 55) <p>Hvis denne meddelelse vises igen, efter at pæren og filteret er skiftet, er udskiftningsprocessen ikke færdig. Kontroller processen til udskiftning af pæren. (☞ side 55)</p> <p>Bemærk</p> <p>For at fjerne denne besked skal du trykke en gang på en hvilken som helst knap enten på fjernbetjeningen eller på projektorens kontrolpanel.</p>
Please replace the filter.	→ Der er på tide at udskifte luftfilteret. Udskift luftfilteret. (☞ side 58)
Please replace the filter. Have you finished? Yes No	<ul style="list-style-type: none">→ Der er på tide at udskifte luftfilteret. Udskift luftfilteret. (☞ side 58)→ Vælg "Yes", hvis du har rensset luftfilteret. Vælg "No", hvis du ikke har rensset luftfilteret.
Projector temperature is high. Cooling Setting should be "High" if projector is being used at high altitude.	<ul style="list-style-type: none">→ Kontroller, at enhedens ventilationshuller ikke er dækket. (☞ side 13)→ Når projektoren bruges i 1.500 meters højde eller derover, skal køleindstillingen være "High". (☞ side 46) <p>Bemærk</p> <p>Hvis temperaturen i projektoren stadig er høj, skal køleindstillingen ændres til "High" i 1 minut, hvorefter ventilatorens hastighed øges.</p>

Forsigtighedsmeddelelser

Meddelelse	Årsag og udbedring
	→ Der indsendes intet signal i den valgte indgang. Kontroller forbindelserne. (☞ side 17)
Not applicable!	<ul style="list-style-type: none">→ Tryk på den rigtige knap.→ Den funktion, der skal aktiveres, er for øjeblikket ikke tilladt.

Udskiftning af pæren og luftfilteret, samt rengøring af ventilationshullerne (indsugning)

Nødvendigt værktøj:

Standardstjerneskruestrækker

Et klæde (for ikke at ridse enheden)

Den pære, der bruges til lyskilden, har en begrænset levetid. Når pæren bliver svag, billedets farvebalance bliver mærkelig, eller "Please replace the Lamp/Filter." vises på skærmen, er lampen brugt op. Udskift pæren med en ny (medfølger ikke) med det samme. Brug en LMP-H160-projektorpære som udskiftningspære.

Luftfilteret følger med LMP-H160-projektorpæren. Når du udskifter pæren, skal du også udskifte luftfilteret.

Husk at udskifte luftfilteret, hver gang du skifter pære. Rens også ventilationshullerne (indsugning).

Forsigtig

- Pæren er stadig varm, efter at projektoren er slukket med kontakten I/⏻ (On/standby). Hvis du rører ved pæren, kan du brænde fingrene. Vent mindst en time, før pæren udskiftes, så den er helt afkølet.
- Rør ikke ved objektivets overflade. Hvis du berører objektivet, skal du tørre fingeraftrykene af med en blød klud.
- Vær især opmærksom ved udskiftning af pæren, hvis projektoren er installeret i loftet.
- Når du fjerner lampeenheden, skal du sørge for, at den holdes vandret, og derefter trække den lige op. Undgå at stille lampeenheden skråt. Hvis du trækker lampeenheden ud, mens den er stillet skråt, og pæren går itu, kan delene spredes og forårsage personskade.
- Pas på, der ikke trænger støv ind i projektoren, når du fjerner luftfilteret.
- Det er vigtigt at skifte luftfilteret for at sikre, at projektoren fungerer tilfredsstillende og for at undgå

fejlfunktion. Skift filter i samme øjeblik, der vises en meddelelse herom.

- 1 Sluk projektoren, og tag stikket ud af stikkontakten.
- 2 Anbring et klæde under projektoren, når den anbringes på en plan flade, f.eks. et bord, så den ikke bliver ridset. Vend projektoren som vist, når den anbringes på klædet.

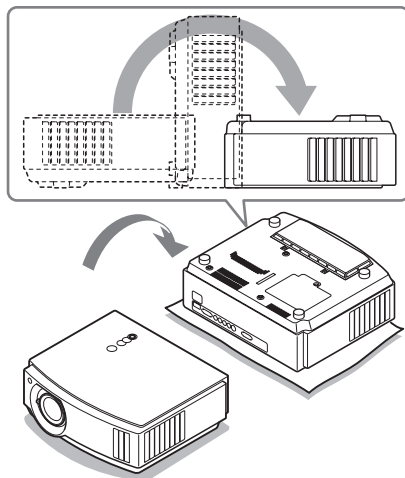

Bemærkninger

- Hvis pæren går i stykker, spredes glasset muligvis, når projektoren vendes. Det kan forårsage skade.
 - Husk at anbringe projektoren på en stabil overflade.
- 3 Løsn skruen på lampedækslet med en stjerneskruestrækker, og åbn lampedækslet.

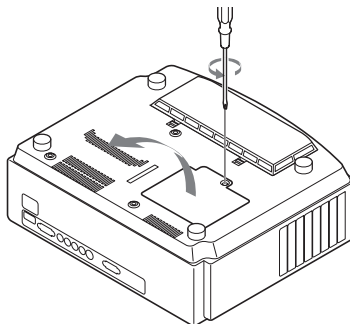

- 4** Løsn de tre skruer på lampeenheden med stjerneskruetrækkeren. Hold på håndtaget og træk lampeenheden lige op.

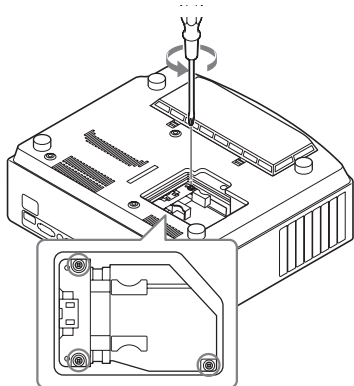

- 5** Hold på håndtaget for den nye pære og skub den, indtil den når enden, og fastgør den derefter med 3 skruer.

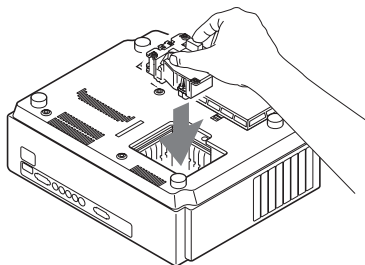

Bemærkninger

- Pas på ikke at berøre optikken inden i enheden.
- Hvis de 3 skruer ikke er ordentligt fastspændt, kan lampedækslet ikke lukkes.

- 6** Luk lampedækslet, og stram derefter skruerne.

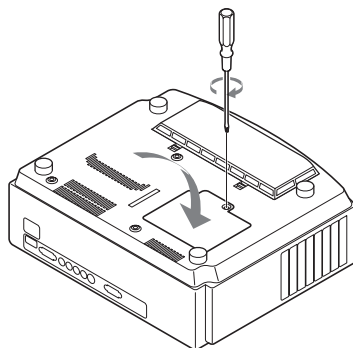

Bemærk

Hvis lampedækslet ikke er korrekt indstillet, tændes der ikke for strømmen.

- 7** Fjern dækslet til luftfilteret.

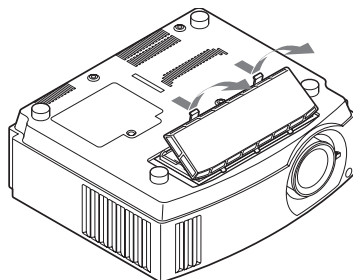

- 8** Fjern luftfilteret.

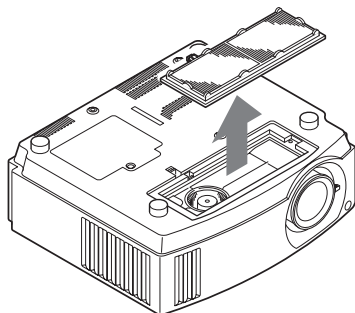

9 Monter et nyt luftfilter.

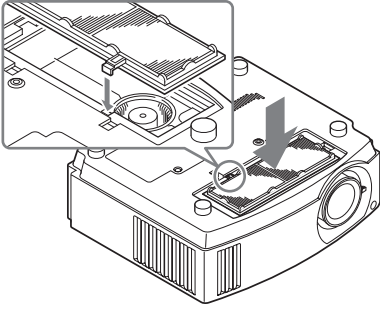

Bemærk

Rør ikke ved ventilatoren inde i projektoren, efter at luftfilteret er fjernet.

10 Monter dækslet til luftfilteret.

11 Tør støvet af ventilatorhullerne (indsugningen) med en blød klud.

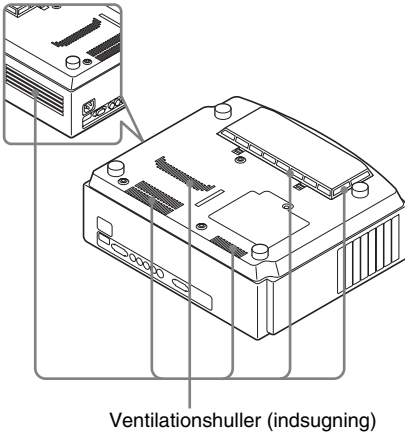

Bemærk

Projektoren kan ikke tændes, hvis filterdækslet ikke er lukket korrekt.

12 Sæt projektoren tilbage på plads.

13 Tænd projektoren, og vælg derefter den ønskede indstilling i menuen Setup . Menuskærmen nedenfor vises.

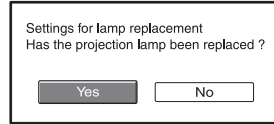

14 Vælg "Yes".

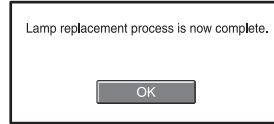

15 Vælg "OK".

Forsigtig

Stik ikke hænderne ind i lampeudskiftningsstedet, og sørg for, at der ikke kommer væske eller genstande ind i det for at undgå elektrisk stød eller brand.

Bemærkninger

- Sørg for at bruge en LMP-H160-projektorpære ved udskiftningen. Hvis du bruger andre pærer end LMP-H160, fungerer projektoren muligvis ikke tilfredsstillende.
- Husk at slukke projektoren og tage netledningen ud, inden pæren skiftes. Kontroller også, at indikatoren I/⏻ (On/standby) er slukket.
- Projektoren kan ikke tændes, hvis pæren ikke sidder korrekt.
- Projektoren kan kun tændes, hvis lampedækslet er lukket korrekt.
- Tryk på en af knapperne på fjernbetjeningen eller på projektorens betjeningspanel for at annullere meddelelsen, der vises på skærmen.

Bemærk

Pæren indeholder kviksølv. Reglerne for bortskaffelse afhænger af, hvor du bor. Følg reglerne det sted, du bor.

Udskiftning af luftfilter

Når "Please replace the filter." vises på skærmen, skal filteret udskiftes. Luftfilteret skal udskiftes for hver 1.500 timer. Denne værdi varierer afhængigt af miljøet, og hvordan projektoren anvendes. 1.500 timer er et cirkatal.

Bemærkninger

- Du kan få oplysninger om montering og fjernelse af luftfilteret i "Udskiftning af pæren og luftfilteret, samt rengøring af ventilationshullerne (indsugning)" trin 7 til 11. (☞ side 56)
- Pas på, der ikke trænger støv ind i projektoren, når du fjerner luftfilteret.
- Det er vigtigt at skifte luftfilteret for at sikre, at projektoren fungerer tilfredsstillende og for at undgå fejlfunktion. Skift filter i samme øjeblik, der vises en meddelelse herom.

Montering af objektivhætten

Når objektivhætten monteres på objektivet, skal du placere objektivhætten således, at indhakket på siden af objektivhætten passer til zoomknappen, som vist på tegningen.

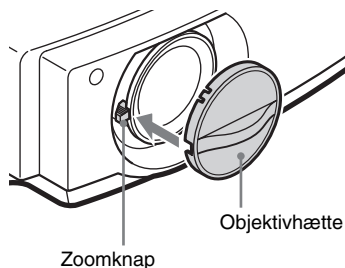

Bemærk

Hvis den ikke anbringes korrekt, sidder objektivhætten ikke ordentligt fast.

Specifikationer

System

Projektionssystem	3 LCD-paneler, 1 objektiv, LCD-blænder projektionssystem med 3 grundfarver
LCD-panel	18,5 mm TFT LCD-panel 2.764.800 pixels (921.600 pixels × 3)
Objektiv	1,6 gange zoom-objektiv (manuel) $f=21,3$ til $34,1$ mm/F2,4 til 3.1
Pære	165 W Ultrahøjtrykspære
Projektionsbilledstørrelse	40 til 200 tommer (målt diagonalt)
Farvesystem	NTSC _{3.58} /PAL/SECAM/NTSC _{4.43} / PAL-M/PAL-N/PAL60- system, skiftes automatisk/ manuelt (PAL60-systemet skiftes ikke manuelt)
Acceptable videosignaler	15 kHz RGB/komponent 50/60 Hz, Progressive component 50/60 Hz, DTV (480/60i, 576/50i, 480/60p, 576/50p, 720/60p, 720/50p, 1080/60i, 1080/50i, 1080/48i), 1080/60p (kun HDMI- indgang), 1080/50p (kun HDMI-indgang), 1080/24p (kun HDMI-indgang), Composite video, Y/C video
Acceptable computersignaler	fH: 19 til 72 kHz fV: 48 til 92 Hz Maks. opløsning 1920 × 1080, fV: 60 Hz

Indgang

Videoindgang	VIDEO: fono-type Composite video: 1 Vp-p±2 dB sync negativ (75 ohm sluttet) S VIDEO: Y/C, mini DIN 4-bens- type Y (luminans): 1 Vp-p±2 dB sync negativ (75 ohm sluttet) C (krominans): burst 0,286 Vp-p ±2 dB (NTSC) (75 ohm sluttet), eller burst 0,3 Vp-p±2 dB (PAL) (75 ohm sluttet)
--------------	--

Y Pb/Cb Pr/Cr

Component: fono-type
Y med Sync: 1 Vp-p±2 dB sync
negativ (75 ohm sluttet)

	Pb/Cb: 0,7 Vp-p±2dB (75 ohm sluttet) Pr/Cr: 0,7 Vp-p±2 dB (75 ohm sluttet)
HDMI INPUT A	Digital RGB/Y Cb (Pb) Cr (Pr) HD D-sub 15-bens Analog RGB/komponent: R/Cr (Pr): 0,7 Vp-p±2 dB (75 ohm sluttet) G: 0,7 Vp-p±2 dB (75 ohm sluttet) G med sync/Y: 1 Vp-p±2 dB sync negativ (75 ohm sluttet) B/Cb (Pb): 0,7 Vp-p±2 dB (75 ohm sluttet) SYNC/HD: Composite sync- indgang: TTL-niveau, positiv/ negativ Vandret sync indgang: TTL- niveau, positiv/ negativ VD: Lodret sync-indgang: TTL-niveau, positiv/ negativ
REMOTE	RS-232C: D-sub 9-bens (hun)

Generelt

Mål	370 × 119 × 320 mm (b/h/d)
Vægt	VPL-AW15 : ca. 6,0 kg VPL-AW10 : ca. 5,8 kg
Strømforsyning	100 - 240 V, 2,65 - 1,05 A, 50/60 Hz
Strømforbrug	Maks. 265 W Standby: 7 W Standby (lav): 0,5 W
Driftstemperatur	5°C til 35°C
Driftsfugtighed	35% til 85% (ingen kondens)
Opbevaringstemperatur	-20°C til +60°C
Opbevaringsfugtighed	10% til 90%

Medfølgende tilbehør

- Fjernbetjening
 - RM-PJAW15 (1)
(kun VPL-AW15)
 - RM-PJAW10 (1)
(kun VPL-AW10)
- Størrelse AA-batterier (R6) (2)
- Vekselstrømsnetledning (1)
- Luftfilter (til udskiftning) (1)
- Objektivhætte (1)
- Betjeningsvejledning (1)

Design og specifikationer kan ændres uden varsel.

Ekstra tilbehør

- Projektorpære LMP-H160 (til udskiftning)
- Projektorophængsbeslag PSS-H10, PSS-610

Advarsel om strømtilslutning

Brug en egnet strømledning til din lokale strømforsyning.

	USA, Canada	Europa	Storbritannien, Irland, Australien, New Zealand	Japan
Netstiktype	YP-3	YP-12A	*	YP-359
Hun-ende	YC-13	YC-13D	VM0303B	YC-13
Ledningstype	SVT	H05VV-F	CEE (13) 53 rd (OC)	VCTF
Mærkespænding og strøm	10A/125V	10A/250V	10A/250V	12A/125V
Sikkerhedsgodkendelse	UL/CSA	VDE	VDE	DENANHO

Brug et normeret stik, der er i overensstemmelse regler og specifikationer i de enkelte lande/områder.

Forvalgte signaler

Tabellen i det følgende viser signaler og videoformater, der kan projiceres med dette apparat.

Når et andet signal end det forvalgte signal, der er vist ovenfor, indsendes, vises billedet muligvis ikke korrekt.

Hukommelsesnr.	Forvalgt signal (Opløsning)		fH (kHz)	fV (Hz)	Sync	H Size
1	VIDEO/60	60 Hz	15,734	59,940	–	–
2	VIDEO/50	50 Hz	15,625	50,000	–	–
3	480/60i	DTV 480/60i (720 × 480i)	15,734	59,940	SonG/Y eller composite sync	–
4	576/50i	DTV 576/50i (720 × 576i)	15,625	50,000	SonG/Y eller composite sync/ composite video	–
5	480/60p	480/60p (720 × 480p) (Progressive NTSC)	31,470	60,000	SonG/Y	–
6	576/50p	576/50p (720 × 576p) (Progressive PAL)	31,250	50,000	SonG/Y	–
7	1080/60i	1035/60i (1920 × 1035i), 1080/60i (1920 × 1080i)	33,750	60,000	SonG/Y	–

Hukommelsesnr.	Forvalgt signal (Opløsning)		fH (kHz)	fV (Hz)	Sync	H Size
8	1080/50i	1080/50i (1920 × 1080i)	28,130	50,000	SonG/Y	–
9	1080/24PsF	1080/48i (1920 × 1080i)	27,000	48,000	SonG/Y	–
10	720/60p	720/60p (1280 × 720p)	45,000	60,000	SonG/Y	–
11	720/50p	720/50p (1280 × 720p)	37,500	50,000	SonG/Y	–
12	1080/60p	1080/60p (1920 × 1080p)	67,500	60,000	–	–
13	1080/50p	1080/50p (1920 × 1080p)	56,260	50,000	–	–
14	1080/24p	1080/24p (1920 × 1080p)	26,973	23,976	–	–
21	640 × 350	VGA-1 (VGA350)	31,469	70,086	H-pos, V-neg	800
22		VESA 85 (VGA350)	37,861	85,080	H-pos, V-neg	832
23	640 × 400	NEC PC98	24,823	56,416	H-neg, V-neg	848
24		VGA-2 (TEXT)/VESA70	31,469	70,086	H-neg, V-pos	800
25		VESA 85 (VGA400)	37,861	85,080	H-neg, V-pos	832
26	640 × 480	VESA 60	31,469	59,940	H-neg, V-neg	800
27		Mac 13	35,000	66,667	H-neg, V-neg	864
28		VESA 72	37,861	72,809	H-neg, V-neg	832
29		VESA 75 (IBM M3)	37,500	75,000	H-neg, V-neg	840
30		VESA 85 (IBM M4)	43,269	85,008	H-neg, V-neg	832
31	800 × 600	VESA 56	35,156	56,250	H-pos, V-pos	1024
32		VESA 60	37,879	60,317	H-pos, V-pos	1056
33		VESA 72	48,077	72,188	H-pos, V-pos	1040
34		VESA 75 (IBM M3)	46,875	75,000	H-pos, V-pos	1056
35		VESA 85	53,674	85,061	H-pos, V-pos	1048
36	832 × 624	Mac 16	49,724	74,550	H-neg, V-neg	1152
37	1024 × 768	VESA 60	48,363	60,004	H-neg, V-neg	1344
38		VESA 70	56,476	70,069	H-neg, V-neg	1328
39		VESA 75	60,023	75,029	H-pos, V-pos	1312

Hukommelsesnr.	Forvalgt signal (Opløsning)		fH (kHz)	fV (Hz)	Sync	H Size
45	1280 × 960	VESA 60	60,000	60,000	H-pos, V-pos	1800
47	1280 × 1024	VESA 60	63,974	60,013	H-pos, V-pos	1696
50	1400 × 1050	SXGA +	65,317	59,978	H-neg, V-pos	1864
55	1280 × 768	1280 × 768/60	47,776	59,870	H-neg, V-pos	1664
56	1280 × 720	1280 × 720/60	44,772	59,855	H-neg, V-pos	1664

Forvalgshukommelsesnumrene for de enkelte indgangssignaler

Analogt signal

Signal	Forvalgshukommelsesnummer
Videosignal (VIDEO INPUT- og S VIDEO INPUT-stik)	1, 2
Component-signal (INPUT A og Y Pb/Cb Pr/Cr -stik)	3 til 11
Video GBR-signal (INPUT A-stik)	3 til 11
Computersignal (INPUT A-stik)	21 til 39, 55 til 56

Digitalt signal

Signal	Forvalgshukommelsesnummer
Component-signal (HDMI-stik)	3 til 8, 10 til 14
Video GBR-signal (HDMI-stik)	3 til 8, 10 til 14
Computersignal (HDMI-stik)	26, 32, 36, 37, 45, 47, 50, 55

Indgangssignaler og justerbare emner/indstillingsemner

Nogle af emnerne i menuerne kan ikke justeres afhængigt af indgangssignalet. De angives i følgende tabeller.

Emner, der ikke kan justeres, vises ikke i menuen.

Emne	Indgangssignal			
	Video eller S-Video (Y/C)	Component	Video GBR	Computer
Advanced Iris	●	●	●	●
Lamp Control	●	●	●	●
Contrast	●	●	●	●
Brightness	●	●	●	●
Color	● (undtagen B & W)	●	●	–
Hue	● (kun NTSC _{3.58} / NTSC _{4.43} , undtagen B & W)	●	●	–
Color Temp.	●	●	●	●
Sharpness	●	●	●	–
NR	●	● (kun forvalgshukomme llesnummer 3, 4, 7, 8, 9)	● (kun forvalgshukomme llesnummer 3, 4, 7, 8, 9)	–
DDE	●	● (kun forvalgshukomme llesnummer 3, 4, 7, 8, 9)	● (kun forvalgshukomme llesnummer 3, 4, 7, 8, 9)	–
Black Level Adj.	●	●	●	–
Gamma Correction	●	●	●	●
RCP	●	●	●	●

● : Emner, der kan justeres/indstilles

– : Emner, der ikke kan justeres/indstilles

Screen-menu

Emne	Indgangssignal			
	Video eller S-Video (Y/C)	Component	Video GBR	Computer
Wide Mode	●	●	●	●*2
Over Scan	–	●	●	–
Screen Area *1	–	● (kun forvalgshukommelsesnummer 10, 11)	● (kun forvalgshukommelsesnummer 10, 11)	–
V Position*3	●	●	●	●
V Size*3	●	●	●	–
APA	–	–	–	●*4
Phase	–	–	–	●*□
Pitch	–	–	–	●*□
Shift	–	●	●	●

● : Emner, der kan justeres/indstilles

– : Emner, der ikke kan justeres/indstilles



*1: Dette emne virker kun, når “Over Scan” er indstillet til “On” i menuen Screen . Det kan ikke indstilles ved forvalgt signal 1920 × 1080.

*2: Hvis indgangssignalet er fra en computer, kan indstillingen ikke foretages, hvis formatforholdet er 16:9 eller bredere.

*3: Indstillingen kan kun foretages, når “Zoom” er valgt i “Wide Mode”.

*4: Indstillingen kan kun foretages til analogt signal.

Bemærk

Når der tilsluttes et kabel, såsom et HDMI-kabel osv., skal du kontrollere signaltypen i menuen Information ( side 50) og Digital signal ( side 63) og se hvilke emner, der kan justeres/indstilles.

Loftmontering

Brug PSS-H10 eller PSS-610-projektorophængsbeslag, når projektoren monteres i loftet. Projektionsafstande for loftsmontage vises herunder.

Ved brug af PSS-H10-projektorophængsbeslag

- a: Afstand mellem skærmen og installationshullet i loftssiden af luftsmonteringsenheden (forside)
- x: Afstand mellem loftet og skærmens midte, så billedet ikke afskæres eller blokeres

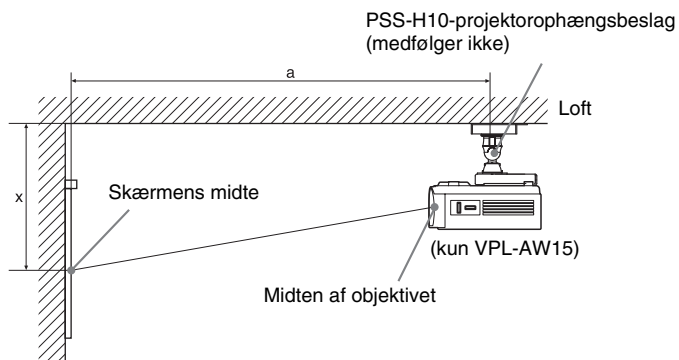

Når du bruger en skærm med formatforholdet 16:9

Enhed: mm

Skærmstørrelse (tommer)		40	60	70	80	100	120	140	160	180	200
(mm)		1016	1524	1778	2032	2540	3048	3556	4064	4572	5080
a	Min. afstand	1266	1864	2163	2462	3061	3659	4257	4855	5453	6051
	Maks. afstand	1999	2964	3446	3929	4894	5858	6823	7788	8753	9717
x	Min. afstand	249	373	436	498	622	747	871	996	1120	1245
	Maks. afstand	562	724	805	886	1047	1209	1371	1533	1695	1856

Sådan beregnes installationsmålet (SS: Skærmstørrelse)

$$a \text{ (minimum)} = 29,909 \times SS + 69,614$$

$$a \text{ (maksimum)} = 48,239 \times SS + 69,631$$

$$x \text{ (minimum)} = 6,223 \times SS$$

$$x \text{ (maksimum)} = 8,0899 \times SS + 238,5$$

Når du bruger en skærm med formatforholdet 4:3

Enhed: mm

Skærmstørrelse (tommer)		40	60	70	80	100	120	140	160	180	200
(mm)		1016	1524	1778	2032	2540	3048	3556	4064	4572	5080
a	Min. afstand	1534	2266	2632	2998	3731	4463	5195	5927	6659	7391
	Maks. afstand	2431	3612	4203	4793	5974	7155	8336	9517	10698	11879
x	Min. afstand	305	457	533	609	762	914	1066	1219	1371	1523
	Maks. afstand	635	833	932	1031	1229	1427	1625	1823	2021	2219

Sådan beregnes installationsmålet (SS: Skærmstørrelse)

$$a \text{ (minimum)} = 36,609 \times SS + 69,614$$

$$a \text{ (maksimum)} = 59,045 \times SS + 69,631$$

$$x \text{ (minimum)} = 7,617 \times SS$$

$$x \text{ (maksimum)} = 9,902 \times SS + 238,5$$

Montering af PSS-H10-projektorophængsbeslag

Yderligere oplysninger om loftsmontage, se monteringsmanualen for forhandlere af PSS-H10. Henvend dig til sagkyndigt Sony-personale angående montage. Monteringsmålene for loftmontage af PSS-H10 vises herunder.

Set fra oven

Projektoren skal monteres, så objektivets midte befinder sig parallelt med skærmens midte.

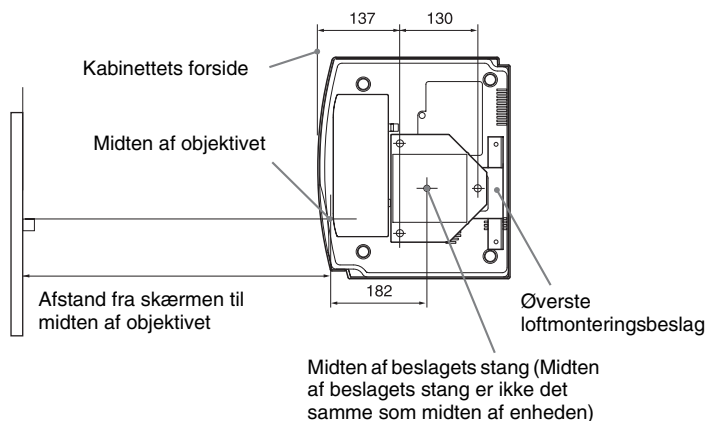

Set forfra

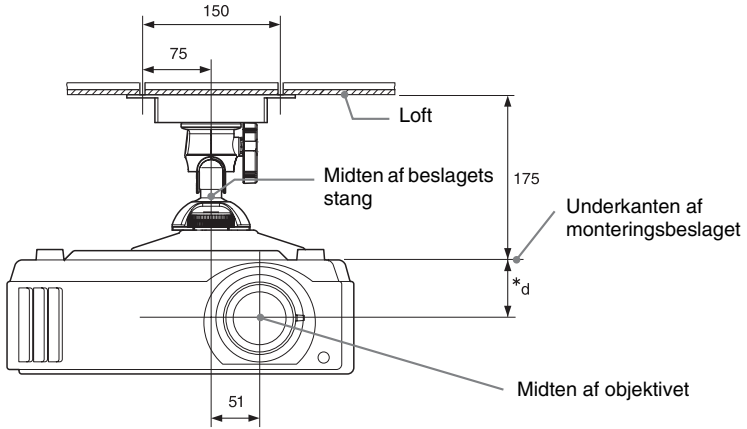

$*d$

63,5 (VPL-AW15)

68 (VPL-AW10)

Set fra siden

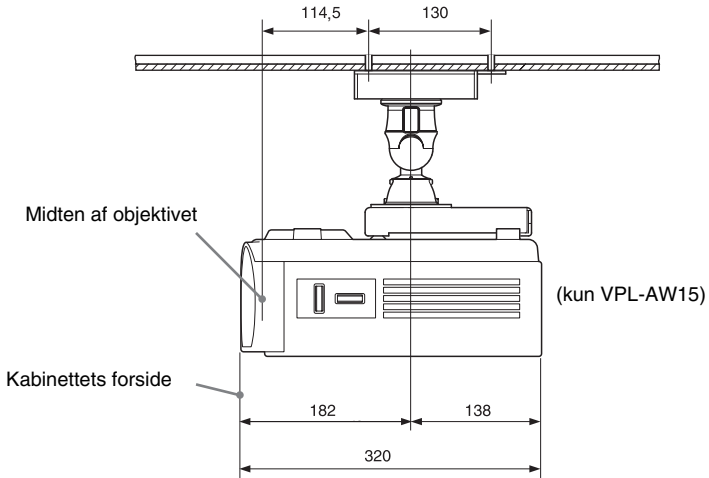

Ved brug af PSS-610-projektorophængsbeslag

- a: Afstand mellem skærmen og installationshullet i det øverste loftsmonteringsbeslag (forside)
- b: Afstand fra loftet til enhedens underside
- x: Afstand mellem loftet og skærmens midte, så billedet ikke afskæres eller blokeres

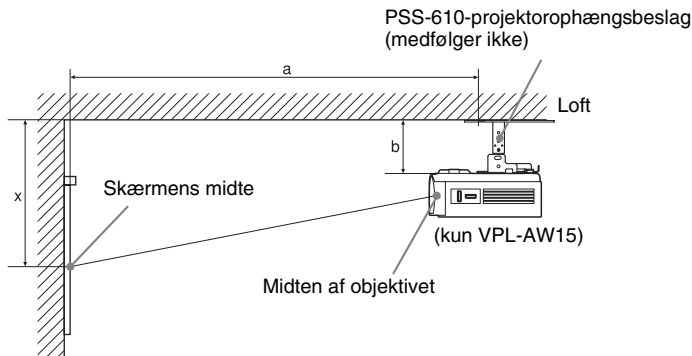

Når du bruger en skærm med formatforholdet 16:9

Enhed: mm

Skærmstørrelse (tommer)	40	60	70	80	100	120	140	160	180	200	
(mm)	1016	1524	1778	2032	2540	3048	3556	4064	4572	5080	
a	Min. afstand	1251	1850	2149	2448	3046	3644	4242	4841	5439	6037
	Maks. afstand	1987	2951	3434	3916	4881	5846	6811	7775	8740	9705
x	Min. afstand	249	373	436	498	622	747	871	996	1120	1245
	Maks. afstand	387+b	549+b	630+b	711+b	872+b	1034+b	1196+b	1358+b	1520+b	1681+b
b	150, 175, 200, 250, 275, 300 mm justerbar, når der bruges PSS-610										

Sådan beregnes installationsmålet (SS: Skærmstørrelse)

$$a \text{ (minimum)} = 29,909 \times SS + 57,114$$

$$a \text{ (maksimum)} = 48,239 \times SS + 57,131$$

$$x \text{ (minimum)} = 6,223 \times SS$$

$$x \text{ (maksimum)} = 8,0899 \times SS + 63,5 + b$$

Når du bruger en skærm med formatforholdet 4:3

Enhed: mm

Skærmstørrelse (tommer)	40	60	70	80	100	120	140	160	180	200	
(mm)	1016	1524	1778	2032	2540	3048	3556	4064	4572	5080	
a	Min. afstand	1521	2254	2620	2986	3718	4450	5182	5915	6647	7379
	Maks. afstand	2419	3600	4190	4781	5962	7143	8323	9504	10685	11866
x	Min. afstand	305	457	533	609	762	914	1066	1219	1371	1523
	Maks. afstand	460+b	658+b	757+b	856+b	1054+b	1252+b	1450+b	11648+b	1846+b	2044+b
b		150, 175, 200, 250, 275, 300 mm justerbar, når der bruges PSS-610									

Sådan beregnes installationsmålet (SS: Skærmstørrelse)

a (minimum) = $36,609 \times SS + 57,114$

a (maksimum) = $59,045 \times SS + 57,131$

x (minimum) = $7,617 \times SS$

x (maksimum) = $9,902 \times SS + 63,5 + b$

Montering af PSS-610-projektorophængsbeslag

Yderligere oplysninger om loftsmontage: Se monteringsmanualen for forhandlere af PSS-610. Henvend dig til sagkyndigt Sony-personale angående montering.

Monteringsmålene for loftmontering af PSS-610 vises herunder.

Set fra oven

Projektoren skal monteres, så objektivets midte befinder sig parallelt med skærmens midte.

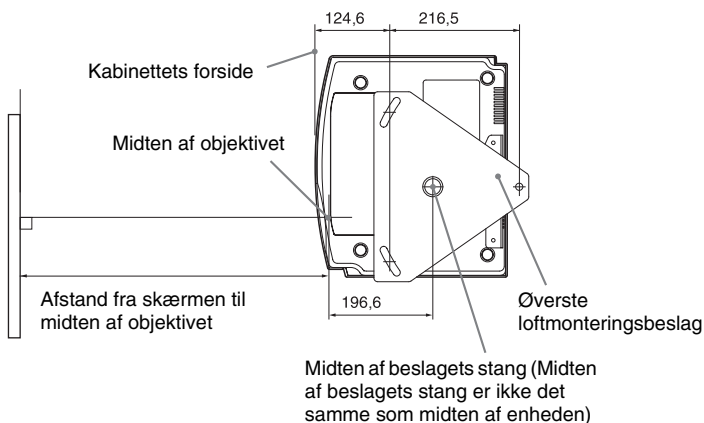

Set forfra

Afstand mellem loftet og overkanten af monteringsbeslaget

Brug af reguleringsrør (b): 150/175/200 mm

Brug af reguleringsrør (c): 250/275/300 mm

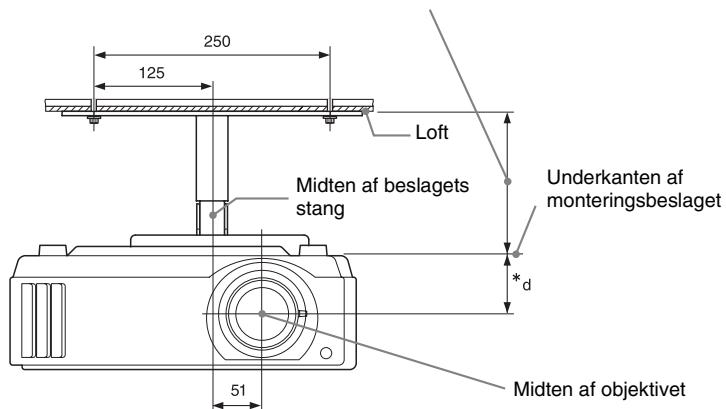

*d

63,5 (VPL-AW15)

68 (VPL-AW10)

Set fra siden

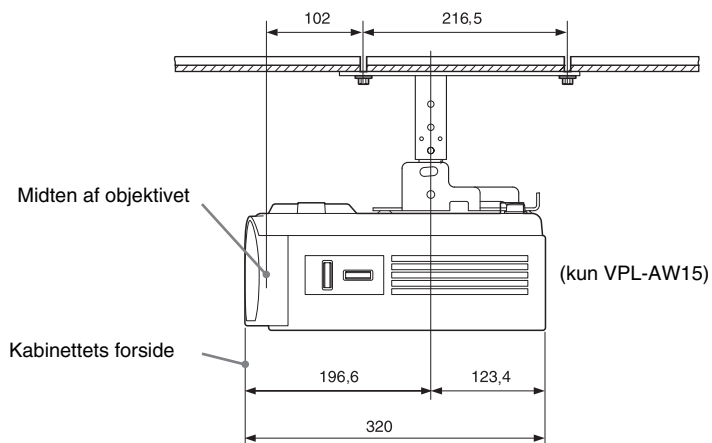

Indeks

A

Adjust Signal	
Phase	45
Pitch	45
Shift	45
Advanced Iris	41
Auto Input Search	48

B

Background	48
Billedindstilling	
CINEMA	31
DYNAMIC	31
STANDARD	31
USER	31
Black Level Adj.	42
Blanking	49
Brightness	41

C

Cinema Black Pro	41
Color System	47
Color Temp.	41
Contrast	41
Cooling Setting	46

F

Fejlfinding	51
fH	50
Fjernbetjening	
isætning af batterier	11
knappernes placering	10
Forholdsregler	7
Forvalgshukommelse	50
Forvalgte signaler	61
fV	50

G

Gamma Correction	42
------------------------	----

H

HDMI	18
Hue	41

I

Image Flip	49
Input-A Signal Sel.	47

J

Justering	
billedkvalitet	32
billedposition	21

K

Knappernes placering	
Bagpå/bund	9
Forside/højre side	8

L

Lamp Timer	50
Language	46
Loftmontering	66

M

Meddelelser	
Forsigtig	54
Medfølgende tilbehør	11
Menu	
Advanced Picture	43
Function	48
Information	50
Installation	49
Picture	40
Screen	44
Setup	46

N

NR	42
Nulstilling	
emner, der kan nulstilles	39
nulstilling af emner	39

O

Over Scan	44
-----------------	----

P

Picture Mode	
Cinema	40
Dynamic	40
Standard	40
User	40

R

RCP	43
Regulator	24

S

Sådan vælges menusprog	25
Screen Area	45
Sharpness	42
Specifikationer	59
Standby Mode	46
Status	46

T

Tilslutning	
Computer	20
Videoudstyr	17

V

V Keystone	49
------------------	----

W

WIDE MODE	28
Wide Mode	
Full	44
Full 1	44
Full 2	44
Normal	44
Wide Zoom	44
Zoom	44

VAROITUS

Jotta voisit minimoida tulipalon ja sähköiskun vaaran, suojaa laite sateelta ja kosteudelta.

Jotta välttäisit sähköiskun vaaran, älä avaa laitteen koteloä. Jätä huolto- ja korjaustyöt valtuutetun huoltoliikkeen tehtäviksi.

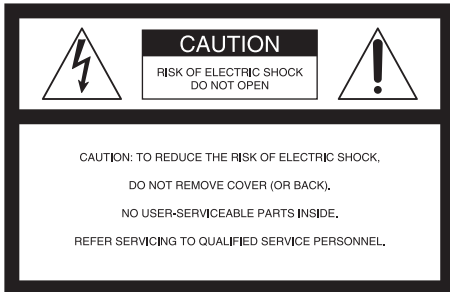

Tämä merkintä varoittaa laitteen käyttäjää laitteen sisällä olevasta vaarallisesta jännitteestä, joka saattaa olla riittävän suuri aiheuttamaan sähköiskun.



Tämän merkin tarkoituksena on huomauttaa projektorin käyttäjää sen mukana toimitetuissa asiakirjoissa olevista tärkeistä käyttö- ja kunnossapito- sekä huolto-ohjeista.

Koskee käyttöä Yhdysvalloissa

Jos sinulla on kysyttävää tästä tuotteesta, voit soittaa seuraavassa mainittuun numeroon:
Sony Customer Information Service Center
1-800-222-7669 tai <http://www.sony.com/>
Numero on tarkoitettu vain FCC:tä koskeville asioille.

Yhdenmukaisuusvakuutus

Kauppanimi: SONY
Mallinumero: VPL-AW15, VPL-AW10
Vastuullinen osapuoli: Sony Electronics Inc.
Osoite: 16530 Via Esprillo, San Diego, CA
92127 USA.
Puhelin: 858-942-2230

Tämä laite vastaa FCC-määräysten osaa 15. Laitteen käyttö on seuraavien kahden ehdon alaista: (1) Laite ei saa aiheuttaa haitallisia häiriöitä ja (2) laitteen tulee sietää mitä tahansa vastaanotettuja häiriöitä, myös sellaisia, jotka voivat aiheuttaa toimintahäiriöitä.

Tämä laite on testattu, ja sen on todettu olevan FCC-määräysten osan 15, luokan B digitaalilaitteiden vaatimusten mukainen. Rajoitukset on asetettu kohtuullisen suojan takaamiseksi haitallisia häiriöitä vastaan silloin, kun laitetta käytetään asuinhuoneistossa. Laite tuottaa, käyttäjä ja voi säteillä radiotaajuista energiaa. Ellei laitetta asenneta ja käytetä ohjeiden mukaisesti, se saattaa häiritä radioliikennettä. Häiriöttömyyttä jossakin tietyssä asennuksessa ei kuitenkaan taata. Jos laite aiheuttaa haitallisia häiriöitä radio- tai televisiovastaanottoon, mikä voidaan todeta kytkemällä laite päälle ja pois päältä vastaanottimen ollessa toiminnassa, laitteen käyttäjää suositellaan yrittämään häiriöiden poistamista yhdellä tai useammalla seuraavassa mainitulla toimenpiteellä:

- Käännä vastaanottavaa antennia tai siirrä se toiseen paikkaan.
- Siirrä projektoria ja vastaanotinta kauemmaksi toisistaan.
- Kytke projektori eri virtapiiriin pistorasiaan kuin se, johon vastaanotin on kytketty.
- Kysy ohjeita projektorin myyjältä tai asiantuntevalta radio-/TV-asetajalta.

Huomaa, että kaikki laitteeseen tehdyt muutokset, joita ei nimenomaisesti hyväksytä tässä oppaassa, saattavat mitätöidä oikeutesi käyttää laitetta.

Käytetyn projektorilampun hävittäminen

Tämän projektorin lamppu sisältää elohopeaa, ja se on hävitettävä asianmukaisella tavalla. Ota yhteys jätteiden hävittämisestä vastaavaan paikalliseen viranomaiseen.

Projektorin lamppu sisältää samoja aineita kuin loistevalaisimet, joten se hävitetään samalla tavalla.

Koskee käyttöä Yhdysvalloissa

Tämän tuotteen lamppu sisältää elohopeaa. Näiden materiaalien hävittämisestä on mahdollisesti säädetty määräyksiä ympäristön suojelemiseksi. Tietoja laitteen hävittämisestä ja kierrätyksestä on saatavilla paikallisilta viranomaisilta. Yhdysvalloissa tietoja saa elektroniikkateollisuusjärjestöltä (www.eiae.org).

Tavaramerkkitietoja

“BRAVIA” ja BRAVIA ovat Sony Corporationin tavaramerkkejä.

HDMI, HDMI-logo ja High-Definition Multimedia Interface ovat HDMI Licensing LLC -yhtiön tavaramerkkejä tai rekisteröityjä tavaramerkkejä.

Koskee käyttöä Kanadassa

Tämä luokan B digitaalinen laite on kanadalaisen standardin ICES-003 mukainen.

Voor de klanten in Nederland



Gooi de batterij niet weg maar lever deze in als klein chemisch afval (KCA).

Laitteen virtajohto on liitettävä laitteen lähellä sijaitsevaan ja helposti ulottuvilla olevaan pistorasiaan.

MUISTUTUS

VÄÄRÄNTYYPPIINEN PARISTO
AIHEUTTAA RÄJÄHDYSVAARAN.
HÄVITÄ KÄYTETYT PARISTOT
PAIKALLISIA MÄÄRÄYKSIÄ
NOUDATTAEN.



Sähkö- ja elektroniikkalaiteromua koskeva direktiivi on voimassa Euroopan unionissa ja muissa Euroopan maissa, joissa käytetään erillisiä keräysjärjestelmiä

Tämä merkintä laitteessa tai sen pakkauksessa tarkoittaa, ettei laitetta saa hävittää kotitalousjätteiden mukana. Sen sijaan se on vietävä asianmukaiseen keräyspisteeseen kierrätystä varten. Hävittämällä laitteen oikealla tavalla voit estää sitä aiheuttamasta ympäristö- ja terveysvahinkoja, joita se saattaisi väärin hävitettynä saada aikaan. Materiaalien kierrättäminen auttaa säästämään luonnonvaroja. Lisätietoja laitteen kierrättämisestä saa paikallisilta viranomaisilta, jätehuoltolaitokselta tai laitteen myyjältä.

Koskee ainoastaan käyttöä Taiwanissa



廢電池請回收
僅適用於台灣

Sisällysluettelo

Varotoimet	7
Projektorin mallin nimen tarkistaminen	7

Säädinten sijainti

Etuosa/Sivu	8
Takaosa/Pohja	9
Kaukosäädin	10

Liitännät ja käytön valmistelu

Tuotepakkauksen purkaminen	11
Vaihe 1: Projektorin asentaminen	12
Huomioi ennen projektorin asentamista	12
Projektorin ja valkokankaan sijoittaminen	14
Vaihe 2: Projektorin liitännät	17
Liitântä kuvanauhuriin	17
Liitântä tietokoneeseen	20
Vaihe 3: Kuvan sijainnin säätö	21
Vaihe 4: Valikkokielen valinta	25

Kuvan heijastaminen

Kuvan heijastaminen valkokankaalle	27
Virran kytkeminen pois päältä ...	28
Laajakuvatilan valinta	28
Kuvatilan valitseminen	31
Kuvanlaadun säätäminen	32
Kuvan säätäminen RCP-toiminnon avulla (vain VPL-AW15)	33
Muiden toimintojen käyttäminen	35

Valikoiden käyttö

Valikoiden välillä siirtyminen	36
Picture-valikko	40
Advanced Picture -valikko (vain VPL- AW15)	43
Screen-valikko	44
Setup-valikko	46
Function-valikko	48
Installation-valikko	49
Information-valikko	50
Esivalintamuistinumero	50

Muut ongelmat

Vianetsintä	51
Varoitusvalot	53
Viestit	54
Lampun ja ilmansuodattimen vaihtaminen ja ilmanvaihtoaukkojen puhdistaminen (imuilma)	55
Ilmansuotimen vaihto	58
Objektiivin suojuksen kiinnittäminen	58
Tekniset tiedot	59
Esivalintasiinaalit	61
Tulosignaalit ja säädettävät kohdat/ asetukset	64
Kattoon asentaminen	66
Kun käytetään kattoasennustelinettä PSS-H10	66
Kun käytetään kattoasennustelinettä PSS-610	70
Hakemisto	73

Varotoimet

Turvallisuus

- Tarkista, että laitteen käyttöjännite vastaa paikallisen verkkovirran jännitettä.
- Jos kotelon sisään roiskuu nestettä tai putoaa jokin kiinteä esine, irrota virtajohto pistorasiasta ja toimita laite tarkistettavaksi valtuutettuun huoltoliikkeeseen ennen kuin käytät sitä uudelleen.
- Irrota virtajohto pistorasiasta, ellei projektoria ole tarkoitus käyttää muutamaa päivään.
- Irrota virtajohto pistorasiasta pistokkeesta vetämällä. Älä koskaan vedä johdosta.
- Pistorasian tulee sijaita laitteen lähellä, helposti ulottuvilla olevassa paikassa.
- Laitetta ei ole eristetty verkkovirrasta vaikka sen virta olisi pois päältä, jos virtajohto on kiinni pistorasiassa.
- Älä katso suoraan objektiiviin silloin, kun lampussa palaa valo.
- Älä laita kättä tai mitään esinettä tuuletusaukkojen lähelle. ulostuleva ilma on kuumaa.

Lämmön kerääntymisen estäminen projektorin sisään

Sammutettuasi virran projektorista kytkimellä I/⏻ (virta päällä/valmiustila) älä irrota projektorin virtajohtoa pistorasiasta ennen kuin tuuletin on lakannut pyörimästä.

Muistutus

Projektorissa on ilmanvaihtoaukot ilman sisäänottoa ja poistamista varten. Älä tuki näitä aukkoja tai aseta mitään esineitä niiden lähelle, sillä laitteen sisäosat saattavat kuumentua, mikä saattaa huonontaa kuvan laatua tai vahingoittaa laitetta.

Pakkaaminen alkuperäispakkaukseen

Säilytä projektorin alkuperäispakkaus ja pakkausmateriaalit. Niitä on kätevä käyttää, mikäli projektori joudutaan joskus toimittamaan toiseen paikkaan. Paras tapa suojata laite vaurioitumiselta kuljetuksen ajaksi on pakata se alkuperäiseen pakkaukseensa.

Projektorin mallin nimen tarkistaminen

Tarkista ensin projektorin mallin nimi. Mallin nimi on projektorin pohjassa (esimerkki: VPL-AW15). Joitakin toimintoja tai valikkovaihtoehtoja ei voi käyttää tietyissä projektorimalleissa.

Säädinten sijainti

Etuosaa/Sivu

Projektoria voi käyttää ohjauspaneelin painikkeilla, jotka on nimetty samalla tavalla kuin kaukosäätimen painikkeet.

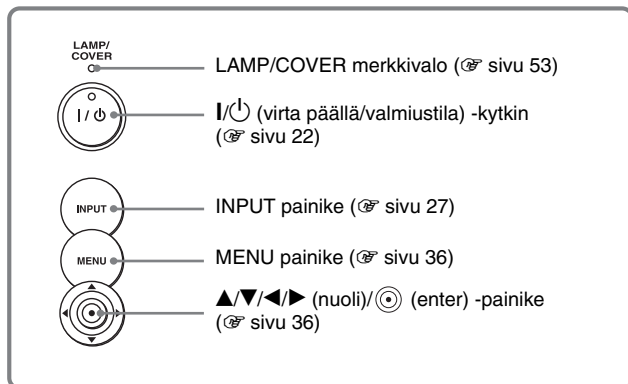

Huom

Kun I/☐ (virta päällä/valmiustila) -merkkivalo palaa oranssina, virransäätötila on päällä. (☞ sivu 46)

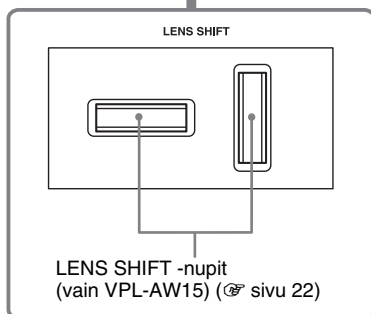
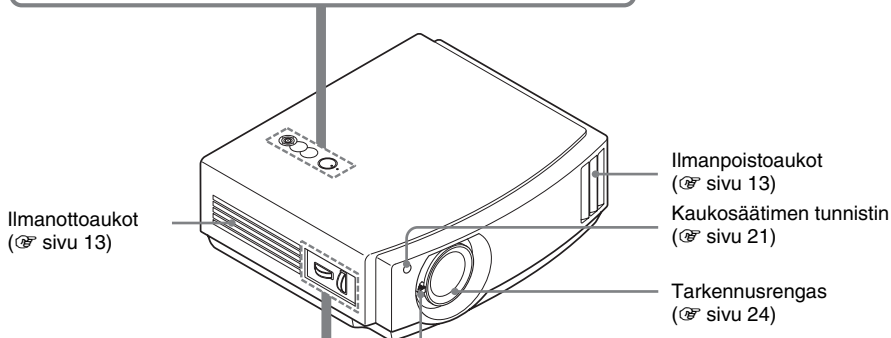

Takaosa/Pohja

Ilmanpoistoaukot
(☞ sivu 13)

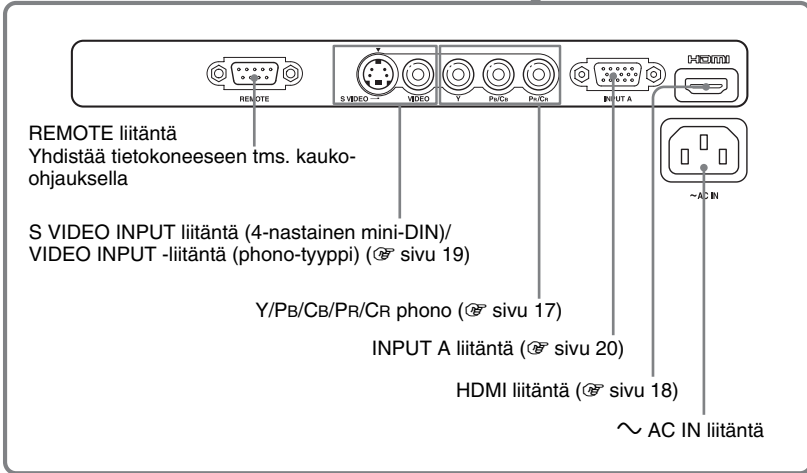
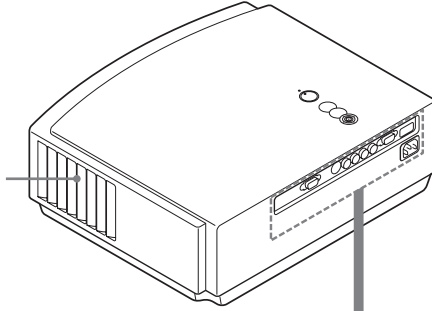

Ilmanottoaukot
(☞ sivu 13)

Lampun
kansi
(☞ sivu 56)

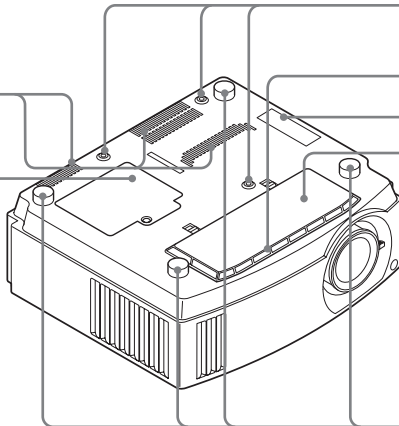

Kiinnitysreikä projektorin
kattoasennustelineitä
varten (☞ sivu 66)

Ilmanottoaukot
(☞ sivu 13)

Tunnistetarra

Ilmansuotimen kansi
(☞ sivu 57)

Säädettävät jalokset
(☞ sivu 24)

Kaukosäädin

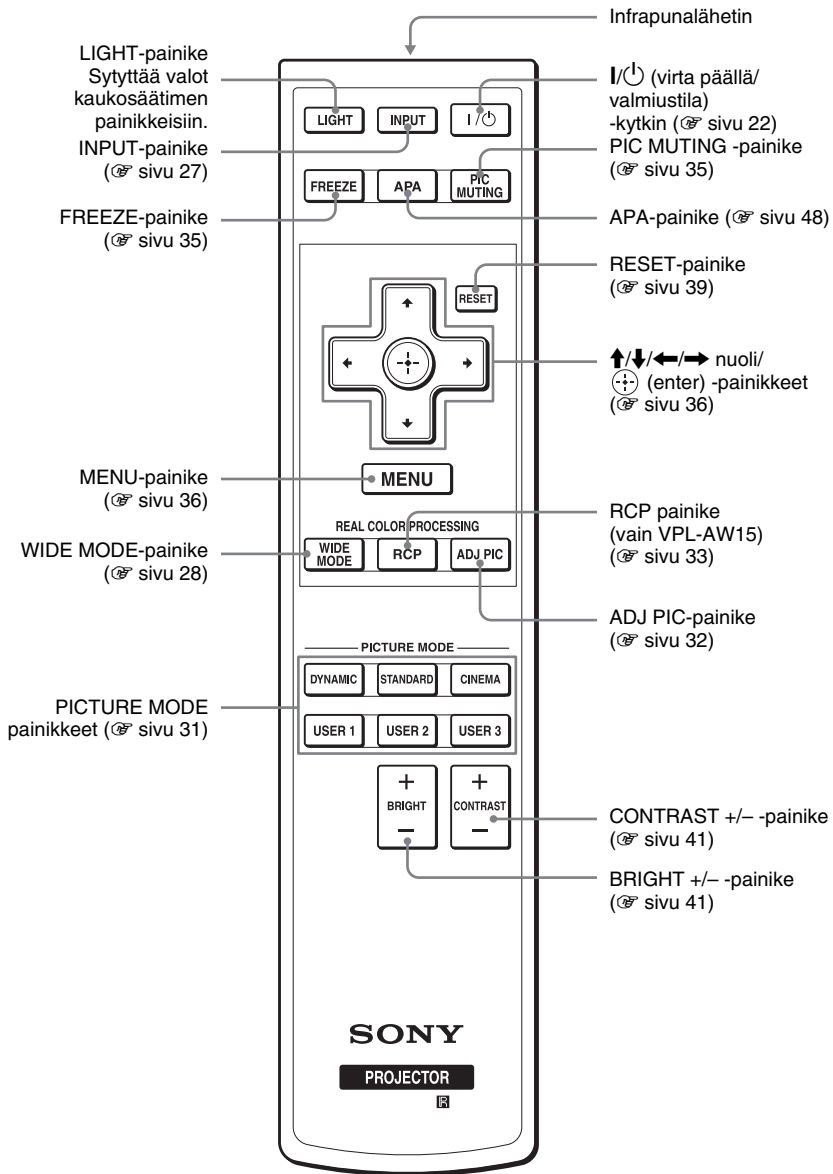

Liitännät ja käytön valmistelu

Tässä luvussa annetaan ohjeita esimerkiksi projektorin ja valkokankaan asentamisesta ja kuvalähteen liittämistä projektoriin.

Tuotepakkauksen purkaminen

Tarkista, että pakkaus sisältää seuraavat tarvikkeet:

- Kaukosäädin (1 kpl) ja AA-koon (R6) paristot (2 kpl)
- Objektiivin suojus (1 kpl)
Projektorin on toimitettu suojus asennettuna objektiivin päälle. Irrota suojus, kun käytät projektorin.
- Käyttöohjeet (tämä ohjekirja)

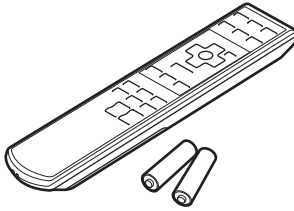

- Virtajohto (1)
- Ilmansuodatin (varaosa) (1)

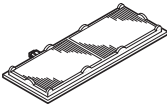

Paristojen asennus kaukosäätimeen

Avaa työntämällä ja liu'uttamalla.

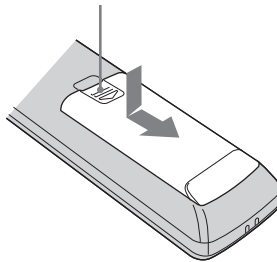

Aseta paristot paristotilaan **-**puoli edellä kuvan mukaisesti.

Jos paristot asennetaan paristotilaan väkisin tai väärin päin, seurauksena voi olla oikosulku ja lisääntynyt lämmön kerääntyminen paristotilaan.

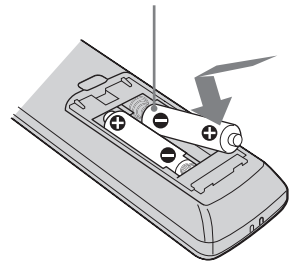

Vaihe 1: Projektorin asentaminen

Projektori heijastaa kuvat kuvanauhurilta tai muulta laitteelta.
Projektoria voidaan käyttää eri paikoissa, ja kauniiden kuvien katselu on helppoa.

Huomioi ennen projektorin asentamista

Sopimaton asennus

Projektoria ei saa sijoittaa seuraavanlaisiin paikkoihin, jotka voivat aiheuttaa siihen toimintahäiriöitä tai vikoja.

Paikat, joiden ilmanvaihto on riittämätön

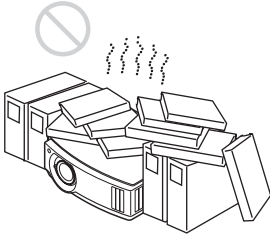

Kuuma ja kostea käyttöympäristö

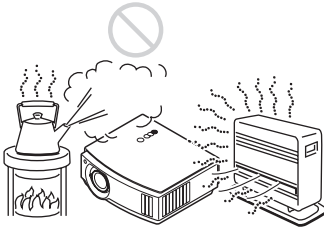

Ilmastointi- tai lämmityslaitteesta tuleva kylmä tai lämmin ilma

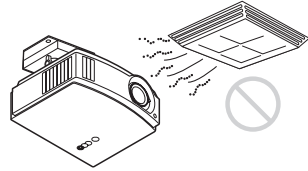

Jos projektori sijoitetaan tällaiseen paikkaan, kosteuden tiivistyminen tai lämpötilan nousu saattavat aiheuttaa laitteeseen toimintahäiriöitä.

Lämpöanturin tai palovaroittimen läheisyys

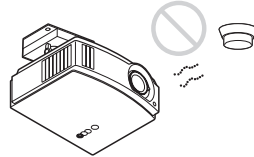

Laite saattaa aiheuttaa anturiin tai varoittimeen toimintahäiriöitä.

Erittäin pölyiset tai savuiset olosuhteet



Asenna etäälle seinistä

Jätä projektorin ja seinän väliin tilaa vähintään 30 cm.

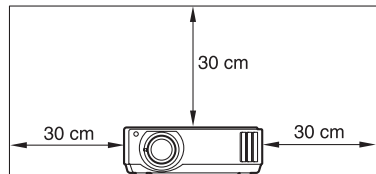

Väärät käyttötavat

Projektoria ei saa käyttää seuraavasti.

Tuuletusaukot tukittuina.

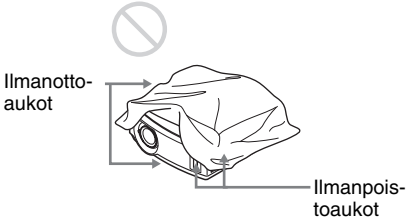

Vihje

Lisätietoja ilmanotto- ja ilmanpoistoaukkojen sijainnista, ks. kohta "Säädinten sijainti" sivuilla 8 - 9.

Laite kallistettuna eteen, taakse, vasemmalle tai oikealle

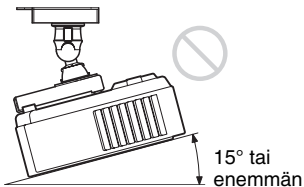
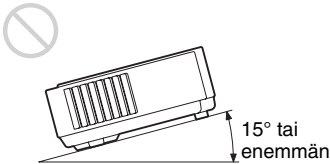
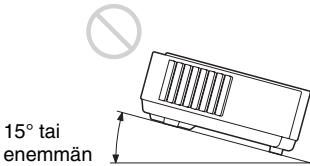
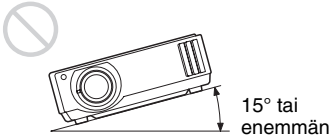

15° tai
enemmän

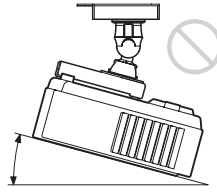

Projektoria ei saa käyttää kallistettuna yli 15 asteen kulmaan.

Projektorin on asennettava tasaiselle alustalle tai kattoon. Ellei projektorin asenneta tällä tavoin, se saattaa korkealla käytettäessä aiheuttaa epätasaisia värejä ja alentaa lampun luotettavuutta.

Asennus korkealla merenpinnasta

Kun projektorin käytetään 1 500 metrin korkeudella tai korkeammassa paikassa, aseta Cooling Setting Setup  -asetusvalikon kohta "Cooling Setting" (jäähdytysasetus) valintaan "High" (korkea) (☞ sivu 46). Ellei projektorin aseteta tähän tilaan silloin kun sitä käytetään korkealla, seurauksena saattaa olla toimintahäiriöitä, jolloin esimerkiksi tietyt osat eivät toimi luotettavasti.

Projektorin ja valkokankaan sijoittaminen

Projektorin asennusetäisyys valkokankaasta määräytyy valkokankaan koon mukaan.

1 Valitse projektorin ja valkokankaan asennuspaikat.

Kuvanlaatu on hyvä, jos sijoitat projektorin siten, että objektiivin keskikohta on kuvassa näkyvällä harmaalla alueella (vain VPL-AW15). Käytä apuna etäisyyksiä a, b, c ja d (ks. taulukko sivu 15).

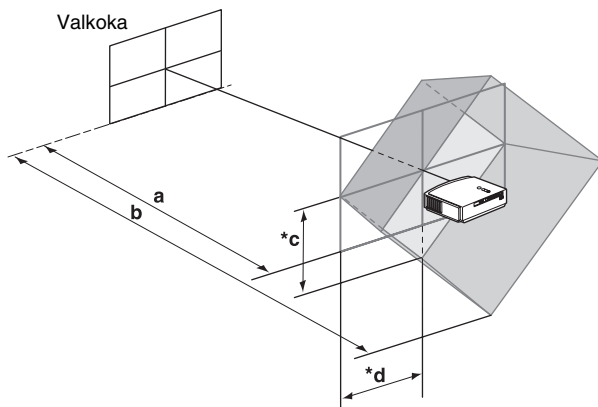

- a:** Valkokankaan ja objektiivin keskipisteen välinen minimietäisyys
- b:** Valkokankaan ja objektiivin keskipisteen välinen maksimietäisyys

(vain VPL-AW15)

***c:** Valkokankaan keskipisteen ja objektiivin keskipisteen välinen pystysuora etäisyys, kun käytetään objektiivin suurinta pystysuuntaista siirtoasetusta

***d:** Valkokankaan keskipisteen ja objektiivin keskipisteen välinen vaakasuora etäisyys objektiivin sivusuuntaisen kuvansiirron maksimiasetuksella

* Kuvassa näkyvät etäisyydet c ja d esittävät etäisyyksiä alaspäin ja vasemmalle. Samat etäisyydet pätevät myös ylöspäin ja oikealle.

- ◆ Jos haluat asentaa projektorin kattoon, katso kohta “Kattoon asentaminen”.
(☞ sivu 66)
- ◆ Lisätietoja objektiivin kuvansiirtotoiminnosta, ks. “Vaihe 3: Kuvan sijainnin säätö”.
(☞ sivu 21)

16:9-kuvasuhteen valkokangas

Yksikkö: mm

Valkokankaan koko (tuumaa)	40	60	70	80	100	120	140	160	180	200
(mm)	1 016	1 524	1 778	2 032	2 540	3 048	3 556	4 064	4 572	5 080
a (minimi)	1 151	1 750	2 049	2 348	2 946	3 544	4 142	4 740	5 339	5 937
b (maksimi)	1 885	2 849	3 332	3 814	4 779	5 744	6 709	7 673	8 638	9 603
*c	324	485	566	647	809	971	1 133	1 294	1 456	1 618
*d	221	331	387	442	552	663	773	884	994	1 105

Asennusmittojen laskenta (SS: valkokankaan koko)

$$a \text{ (minimi)} = 29,909 \times SS - 44,886$$

$$b \text{ (maksimi)} = 48,239 \times SS - 44,869$$

$$c = 8,0899 \times SS$$

$$d = 5,5245 \times SS$$

* vain VPL-AW15

Jos valkokankaan kuvasuhde on 4:3 (kun heijastetaan 4:3-kuvaa)

Yksikkö: mm

Valkokankaan koko (tuumaa)	40	60	70	80	100	120	140	160	180	200
(mm)	1 016	1 524	1 778	2 032	2 540	3 048	3 556	4 064	4 572	5 080
a (minimi)	1 419	2 152	2 518	2 884	3 616	4 348	5 080	5 813	6 545	7 277
b (maksimi)	2 317	3 498	4 088	4 679	5 860	7 041	8 221	9 402	10 583	11 764
*c	396	594	693	792	990	1 188	1 386	1 584	1 782	1 980
*d	270	406	473	541	676	811	947	1 082	1 217	1 352

Asennusmittojen laskenta (SS: valkokankaan koko)

$$a \text{ (minimi)} = 36,609 \times SS - 44,886$$

$$b \text{ (maksimi)} = 59,045 \times SS - 44,869$$

$$c = 9,902 \times SS$$

$$d = 6,762 \times SS$$

*vain VPL-AW15

2 Aseta projektori siten, että objektiivi on valkokankaan suuntaisesti.

Yläpuolelta katsottuna

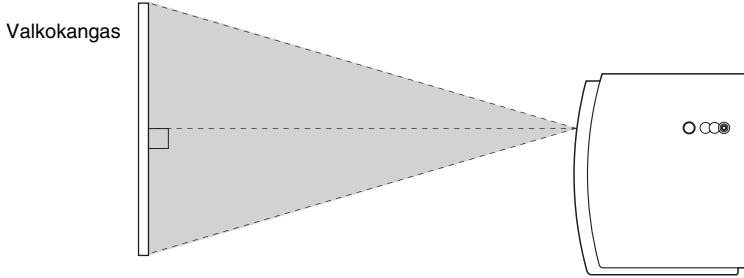

3 Projisoi kuva valkokankaalle ja säädä se valkokankaalle sopivaksi. (☞ sivu 21)

Jotta voisit projisoida kuvan, videolaite on ensin liitettävä projektoriin. (☞ sivu 17)

Huom

Jos käytettävän valkokankaan pinta on epätasainen, valkokankaalla voi joskus näkyä raitoja valkokankaan ja projektorin välisestä etäisyydestä ja zoomausasetuksesta riippuen. Tämä ei johdu projektorin toimintahäiriöstä.

Vaihe 2: Projektorin liitännät

Tehdessäsi liitäntöjä noudata aina seuraavia ohjeita:

- Kytke virta pois päältä kaikista laitteista ennen liitäntöjen tekemistä.
- Käytä oikeita johtoja kaikissa liitännöissä.
- Työnnä pistokkeet liittimiin perille saakka. Huono liitäntä saattaa aiheuttaa toimintahäiriön tai huonon kuvanlaadun. Irrota johto pistorasiasta pistokkeesta vetämällä. Älä koskaan vedä itse johdosta.
- Lue liitetyn laitteen käyttöohjeet.

Liitäntä kuvanauhuriin

Liitäntä DVD-soittimeen/tallentimeen, blu-ray-soittimeen tai digitaaliviritimeen, jossa on komponenttvideoliittimet

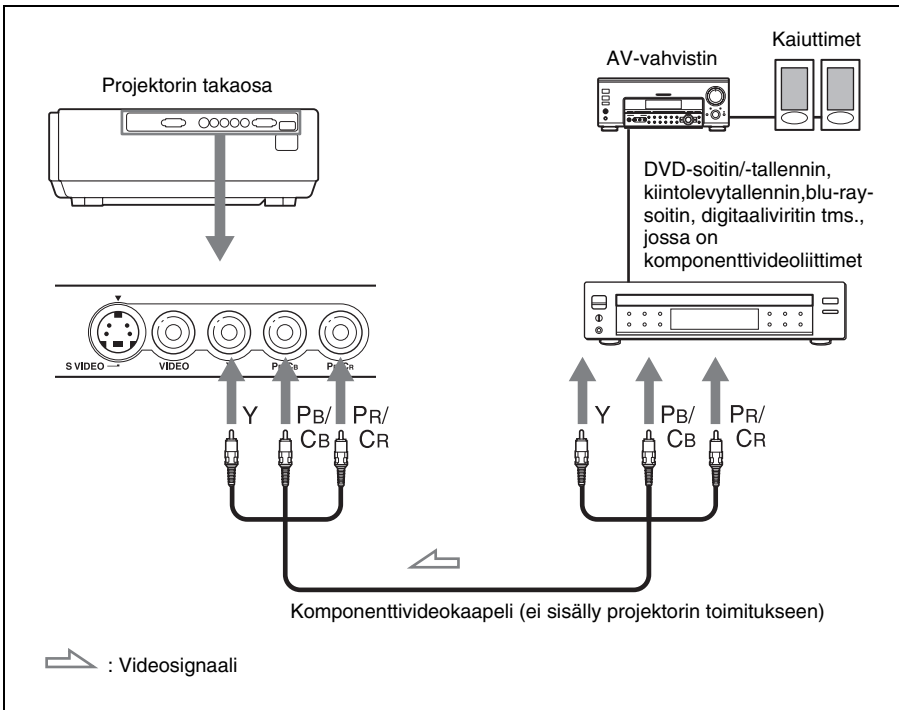

Liitäntä DVD-soittimeen/tallentimeen ja blu-ray-soittimeen, jossa on HDMI-lähtö

Voit parantaa kuvanlaatua kytkemällä projektorin HDMI-tuloon DVD-soittimen/tallentimen ja Blu-ray-soittimen, jossa on HDMI-lähtö.

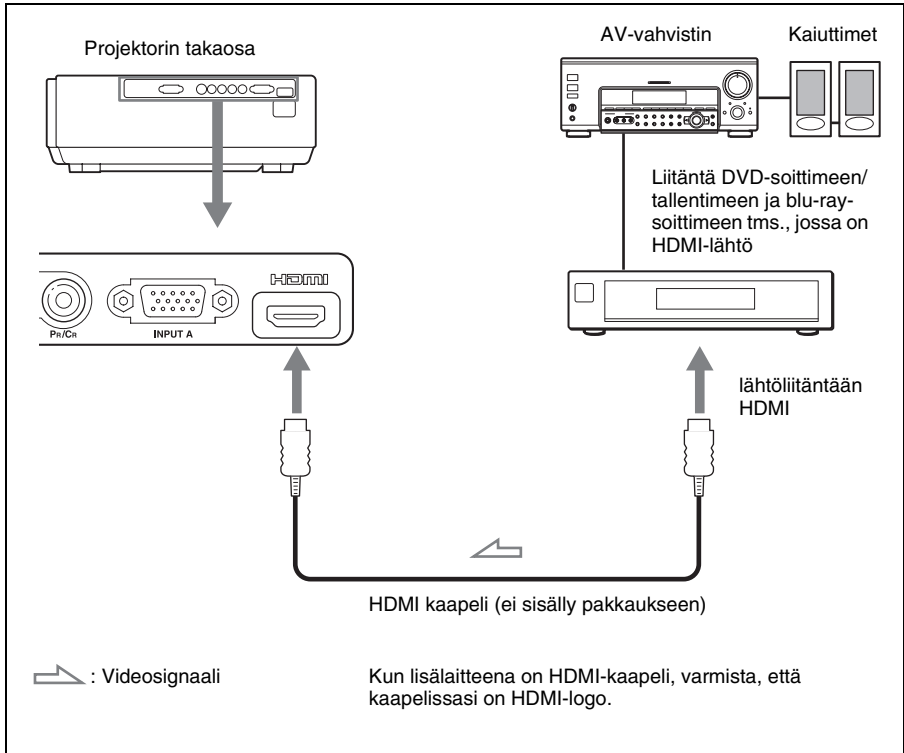

Projektori tukee PC-näytön tuloliitäntää, joka on ollut saatavilla standardien HDMI versiosta 1.2a alkaen. Se tukee myös HDCP:tä.

Liitäntä S-videoliittimellä tai videoliittimellä varustettuun kuvanauhuriin

Projektoriin voi kytkeä DVD-soittimen/tallentimen, kiintolevy-videonauhoittimen, kuvanauhurin tai laserlevysoittimen, jossa ei ole komponenttvideoliitintä. Lue myös liitettävän laitteen käyttöohjeet.

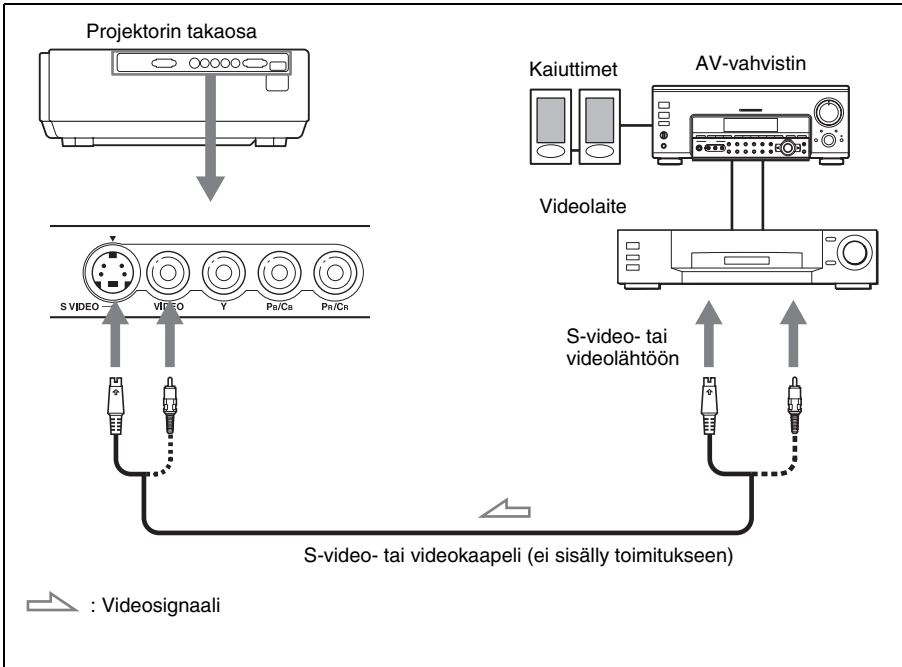

Vihje

Videon parhaan mahdollisen toimintakyvyn saavutat käyttämällä S-video-liitintä. Jos kytkettävässä laitteessa ei ole S-video-liitintä, kytke kaapeli video-lähtöön.

Liitäntä tietokoneeseen

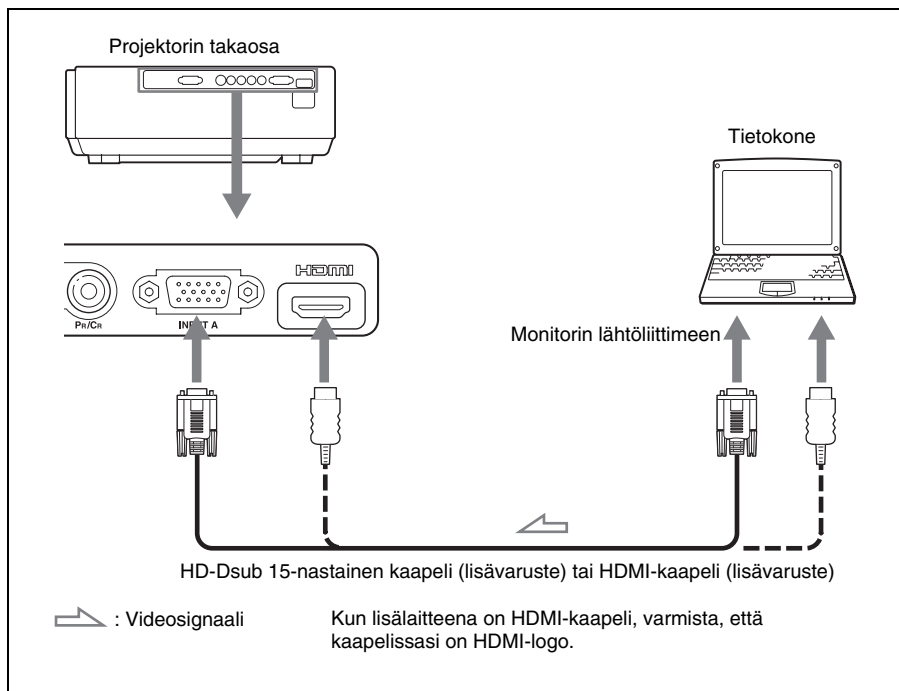

Vihje

Aseta "Input-A Signal Sel." Setup  -valikossa asetukselle "Auto" tai "Computer". Jos tulosaati ei näy kunnolla, valitse "Computer". (📖 sivu 47, 54)

Huom

Jos asetat tietokoneen, esimerkiksi muistikirjamikron, signaalin kuvan toistettavaksi sekä tietokoneen omalta näytöltä että tältä laitteelta, tämän laitteen kuva ei välttämättä näy kunnolla. Laita tietokone syöttämään signaali ainoastaan ulkoiselle monitorille.

Tarkempia tietoja on tietokoneen käyttöoppaissa.

Vaihe 3: Kuvan sijainnin säätö

Projisoi kuva valkokankaalle ja säädä sitten kuvan sijaintia.

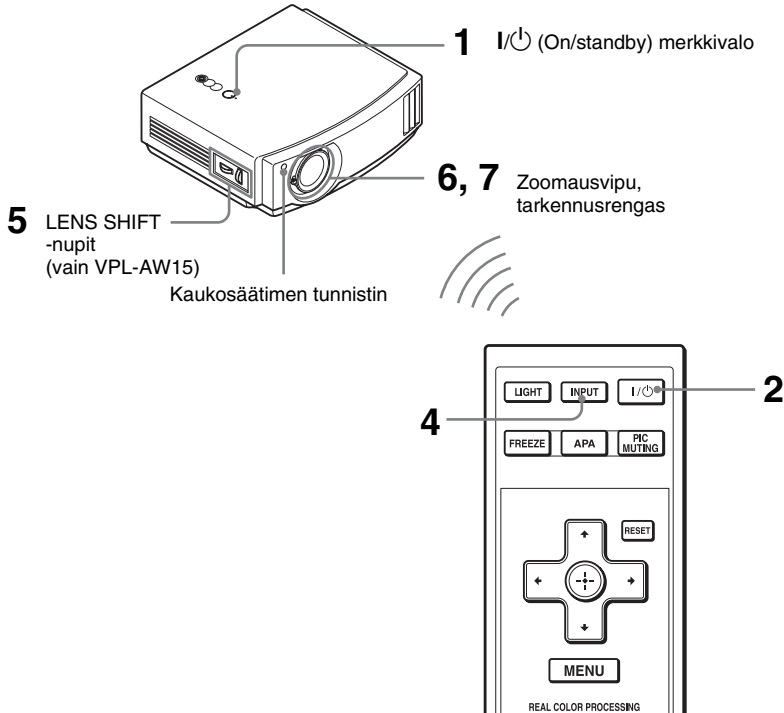

Vihje

Projektorin yläpaneelin painikkeet I/⏻ (virta/valmiustila), INPUT, MENU ja ▲▼/◀▶/⊙ (ohjaussauva) toimivat samalla tavalla kuin kaukosäätimen vastaavat painikkeet.

Huom

Projektorin asennuspaikasta riippuen et välttämättä ohjaa sitä kaukosäätimellä. Osoita tässä tapauksessa kaukosäätimellä valkokangasta, älä projektoria kohti.



Punainen valo syttyy

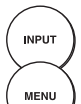

1 Kun vaihtovirtajohto on kytketty laitteeseen, kytke se seinäpistorasiaan.

I/⏻ (On/standby) -merkkivalo palaa punaisena, ja projektori siirtyy valmiustilaan.

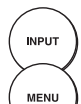
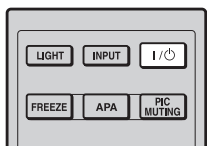

Merkkivalo vilkkuu vihreänä muutaman sekunnin ja jää sen jälkeen palamaan vihreänä.

2 Kytke projektoriin virta painamalla I/⏻ (virta/valmiustila)-kytkintä.

I/⏻ (On/standby) -merkkivalo vilkkuu vihreänä ja jää sitten palamaan.

3 Kytke virta päälle projektoriin liitettyyn laitteeseen.

Lue liitetyn laitteen käyttöohjeet.

4 Heijasta kuva valkokankaalle painamalla INPUT.

Kun painiketta painetaan, tulosignaalin merkkivalo ja laite, josta kuva heijastetaan, muuttuvat. (☞ sivu 27)

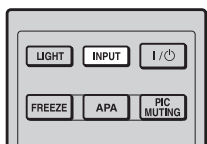

Vihje

- Voit valita valikkoruudun kielen. Katso tarkemmat ohjeet kohdasta "Vaihe 4: Valikkokielen valinta". (☞ sivu 25)
- Kun "Auto Input Search" (automaattinen tulosignaalin haku) asetetaan valinnalle "On" Function  -toimintovalikossa, INPUT-painiketta painamalla näytölle tulevat automaattisesti käytettävissä olevat tuloliitännät. (☞ sivu 48)

5 Säädä kuvan paikka siirtämällä kumpaakin LENS SHIFT -nuppia (vain VPL-AW15).

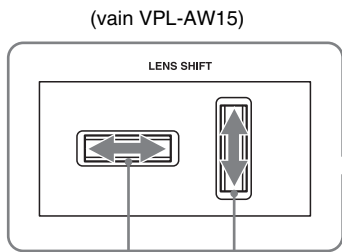

Vaakasäätö

Säädä kuvan paikka pystysuunnassa

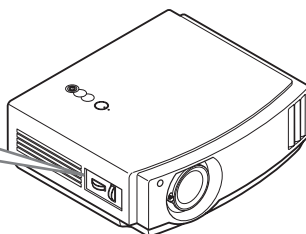

Vaakasäätö

Kierrä LENS SHIFT -nuppia oikealle tai vasemmalle.

Valkokankaalla näkyvä kuva siirtyy objektiivin keskipisteestä oikealle tai vasemmalle enintään 25 % valkokankaan leveydestä.

25% 1 valkokankaan leveys 25%

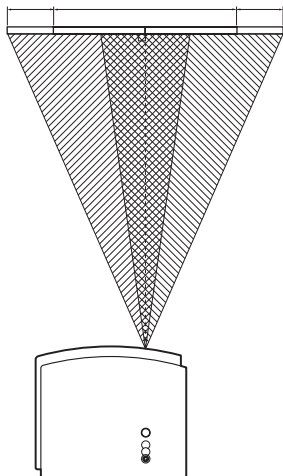

Yläpuolelta katsottuna

- : Kuvan sijainti siirrettäessä vasemmalle maksimiasetukseen saakka
- : Kuvan sijainti siirrettäessä oikealle maksimiasetukseen saakka

Säädä kuvan paikka pystysuunnassa

Kierrä LENS SHIFT -nuppia ylös tai alas.

Valkokankaalla näkyvä kuva siirtyy objektiivin keskipisteestä ylös- tai alaspäin enintään 65 % valkokankaan korkeudesta.

Sivulta katsottuna

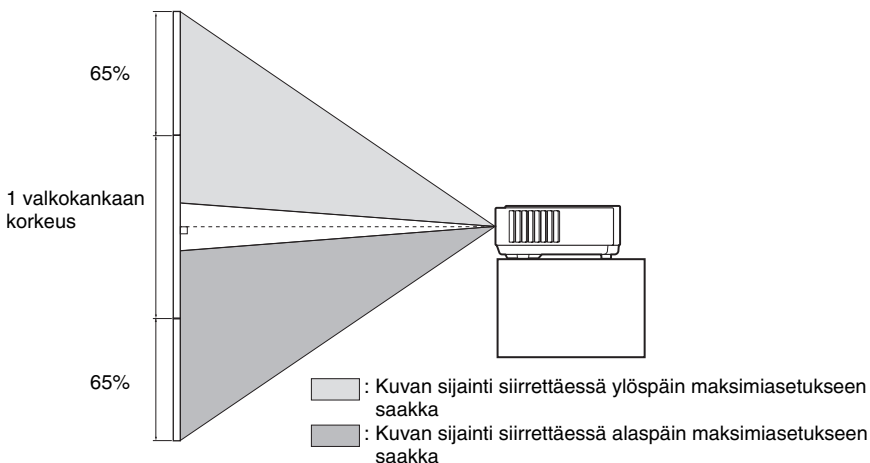

- : Kuvan sijainti siirrettäessä ylöspäin maksimiasetukseen saakka
- : Kuvan sijainti siirrettäessä alaspäin maksimiasetukseen saakka

Huom

Kun kuvan vaaka- ja pystysirtoa käytetään yhtä aikaa, kuvaa voi siirtää pystysuunnassa enintään 25% valkokankaan korkeudesta.

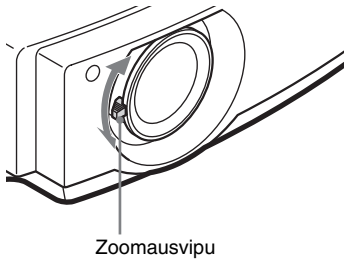

6 Säädä kuvan kokoa zoomausrenkaalla.

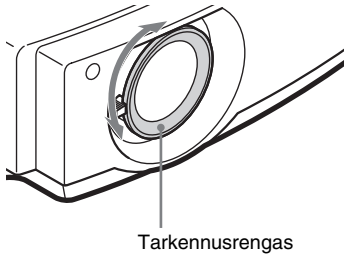

7 Säädä kuvan tarkkuutta tarkennusrenkaalla.

Asennusalustan kallistuksen säätö

Jos asennat projektorin epätasaiselle alustalle, voit pitää projektorin tasapainossa projisointikulmansäädintien avulla.

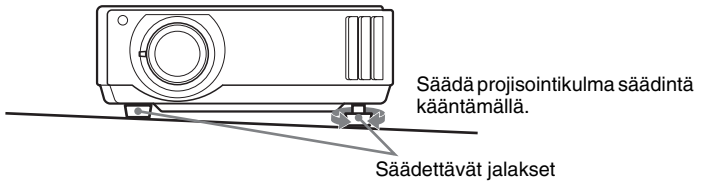

Huom

Varo, että sormesi eivät jää puristuksiin jalaksien väliin.

Vaihe 4: Valikkokielen valinta

Voit valita jonkin 16 kielivaihtoehdosta valikkojen ja muiden kuvaruutunäyttöjen kieleksi. Oletuskieli on englanti. Vaihda valikon kieli valitsemalla haluamasi kieli valikkoruudulta.

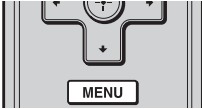
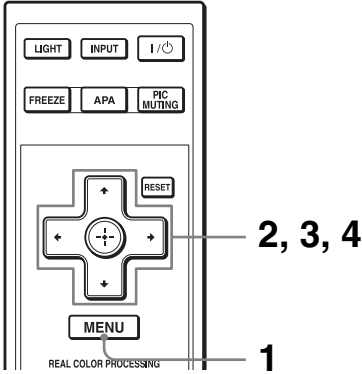

- 1 Paina MENU.**
Valikko tulee näkyviin.

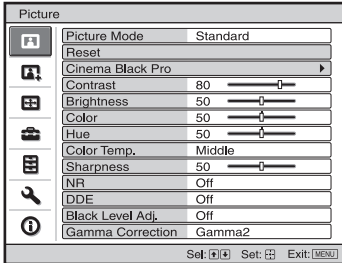

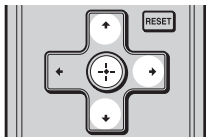

2 Valitse Setup -valikko painamalla \uparrow/\downarrow ja paina \rightarrow tai \odot .

Näkyviin ilmestyvät valitsemasi valikon vaihtoehdot.

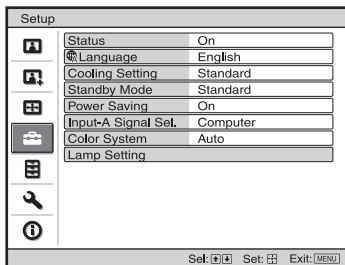

3 Valitse "Language" painamalla \uparrow/\downarrow ja paina \rightarrow tai \odot .

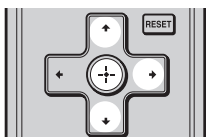

4 Valitse kieli painamalla $\uparrow/\downarrow/\leftarrow/\rightarrow$ ja paina \odot .

Valitsemasi kieli muuttuu valikkokieleksi.

Valikon sulkeminen

Paina MENU.

Kuvan heijastaminen

Tässä osassa kerrotaan, miten projektoriin liitetystä laitteesta voi katsella kuvaa projektorin avulla. Lisäksi opastetaan, kuinka kuvanlaatu säädetään omia mieltymyksiä vastaavaksi.

Kuvan heijastaminen valkokankaalle

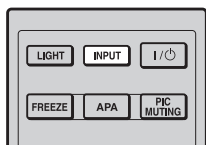

Esimerkki: Kuvan katsominen videolähteestä, joka on liitetty VIDEO INPUT-liitäntään.

1 Kytke virta sekä projektoriin että siihen kytkettyyn laitteeseen.

2 Valitse valkokankaalla näytettävä kuvanlähde painamalla toistuvasti INPUT-painiketta.

Valitse haluamaasi kuvälähdettä tarkoittava merkki.

Kuvalähde	Paina INPUT. Kuva näytetään liitännästä
VIDEO INPUT-liitäntään liitetty videolaite	Video
S VIDEO INPUT-liitäntään liitetty videolaite	S-Video
INPUT A-liitäntään liitetty RGB/komponenttvideolaite	Input-A*
Komponenttilaite, joka on kytketty Y/PB/CB/PR/CR-liittimiin	Component
HDMI-liitäntään liitetty laite	HDMI**

* Aseta "Input-A Signal Sel." Setup-valikosta asetus signaalitulon mukaan. Jos valitset asetuksen "Auto" eikä kuva näy kunnolla, valitse oikea signaali tulosignaalin mukaan. (🔊 sivu 47, 50, 61)

** Tumman tai kirkkaan alueen väri-vahteet voivat muuttua epäselviksi, kun tulosignaalin lähde on muu kuin HDMI-vakiokaapeli. Säädä kirkkautta ja kontrastia Picture -valikossa. (🔊 sivu 41)

Vihje

Kun "Auto Input Search" (automaattinen tulosignaalin haku) asetetaan valinnalle "On" Function -toimintovalikolla, INPUT-painiketta painamalla näytölle tulevat automaattisesti käytettävissä olevat tuloliitännät.

Virran kytkeminen pois päältä

- 1 Paina I/⏻ (virta/valmiustila) -kytkintä.**
Näyttöön tulee viesti "POWER OFF?" (Sammutetaanko laite?).
- 2 Paina I/⏻ (virta/valmiustila) -kytkintä uudelleen ennen kuin viesti häviää.**
I/⏻ (virta/valmiustila) -merkkivalo vilkkuu vihreänä ja tuuletin pyörii edelleen jäädyttäen laitetta. I/⏻ (virta/valmiustila) -merkkivalo vilkkuu aluksi nopeasti. Sinä aikana I/⏻ (virta/valmiustila) -merkkivaloa ei voi sytyttää I/⏻ (virta/valmiustila) -kytkimellä.
- 3 Varmista, että tuuletin pysähtyy ja I/⏻ (virta/valmiustila) -merkkivalo palaa punaisena.**

Edellä kuvattujen toimenpiteiden sijaan voit sammuttaa virran projektorista painamalla I/⏻ (virta/valmiustila) -kytkintä noin 1 sekunnin ajan.

Laajakuvatilan valinta

Voit käyttää erilaisia laajakuvatoimintoja vastaanotettavan videosaiglaalin mukaan.

Paina WIDE MODE.

Wide Mode -asetus vaihtuu joka kerta painiketta painettaessa.

Laajakuvatoiminnon voi valita myös valikosta. (☞ sivu 44)

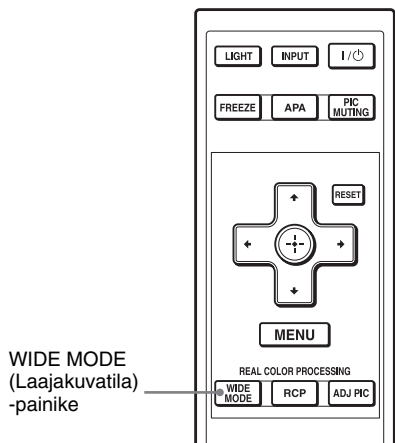

* RCP-painike: vain VPL-AW15

Alkuperäinen kuva

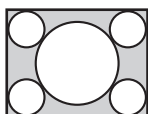
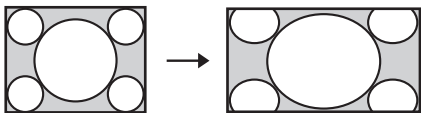
Käytettäessä Wide
Mode -

Tiivistetty

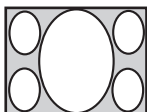

Postiluukkumuoto, jossa sivupalkit

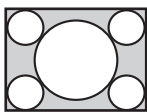
Postiluukku
(letterbox-muoto)

Wide Zoom

Kuvasuhteen 4:3 kuva suurennetaan koko näyttöön. Kuvan ylä- ja alaosaa leikataan hieman.

Normal

Kuva, jonka kuvasuhde on 4:3, näytetään valkokankaan keskellä siten, että se täyttää valkokankaan pystysuunnassa.

Full

Kuvasuhteeseen 4:3 tiivistetty kuva näytetään oikealla kuvasuhteella. 4:3-kuvasuhteen kuva suurennetaan vaakasuunnassa siten, että se täyttää 16:9-kuvasuhteen näytön.

Vihje

Tiivistetty: kuva, jonka alkuperäinen kuvasuhde on 16:9, näytetään vaakasuunnassa kuvasuhteeseen 4:3 tiivistettynä.

Zoom

Kuva, jonka kuvasuhde on 16:9, laajennetaan samassa suhteessa pysty- ja vaakasuunnassa siten, että se täyttää valkokankaan. Käytä tätä toimintoa, kun katsot postiluukkukuvaa tai postiluukkukuvaa, jossa on myös sivupalkit.

Jos esimerkiksi elokuvan tekstitys ei ole näkyvissä, voit tuoda sen näkyviin säätämällä ruutua toiminnoilla "Vertical Size" ja "V Center". (☞ sivu 45)

Full 1 (Kun PC-signaalia otetaan vastaan)

Projisoi kuvan koko valkokankaalle muuttamatta alkuperäisen kuvan kuvasuhdetta.

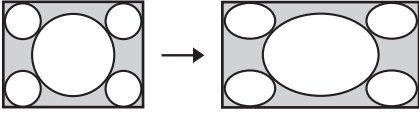

Full 2 (Kun PC-signaalia otetaan vastaan)

Projisoi kuvan koko valkokankaalle.

Huom

Voit säätää kuvan sijaintia pystysuunnassa Screen  -valikon V Center- ja Vertical Size -asetuksilla ainoastaan silloin, kun valittuna on "Zoom"-toiminto. (🔗 sivu 45)

Laajakuvatoiminnon valintaa koskevia huomautuksia

Projektorissa on laajakuvaominaisuus (WIDE MODE). Seuraavat seikat tulee ottaa huomioon WIDE MODE -tilan asetuksia muuttaessa.

- Alkuperäisen kuvan kuvasuhteen muuttaminen muuttaa myös kuvan ulkomuotoa.
- Huomaa, että jos projektoria käytetään kaupallisiin tarkoituksiin tai julkiseen esittämiseen, alkuperäisen kuvan muuttaminen laajakuvaksi saattaa rikkoa kuvan tekijöiden tai tuottajien lailla suojattuja oikeuksia.

Kuvatilan valitseminen

Voit valita katseltavaan ohjelmaan tai katseluhuoneeseen parhaiten sopivan kuvatilan.

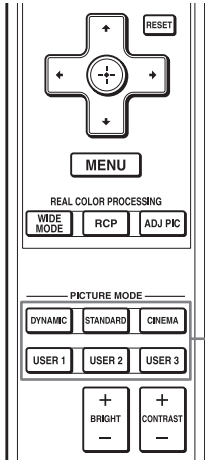

* RCP-painike:
vain VPL-AW15

PICTURE MODE
painikkeet
DYNAMIC
STANDARD
CINEMA
USER 1, USER 2
ja USER 3

Paina jotakin PICTURE MODE -painiketta (kuvatila): DYNAMIC, STANDARD, CINEMA ja USER 1, USER 2 ja USER 3.

DYNAMIC

Parantaa kuvan kontrastia ja terävyyttä.

STANDARD

Kuvan laatu ei ole niin karkea kuin painikkeella "DYNAMIC" valittaessa.

CINEMA

Suosittelava asetus, kun elokuvaa katsellaan pimeässä.

USER 1, USER 2 ja USER 3

Voit säätää kuvanlaadun oman makusi mukaisesti ja tallentaa asetukset projektorin muistiin. Paina jotakin painikkeista USER 1, USER 2 ja USER 3 ja säädä kuva kaukosäätimen painikkeiden tai valikoiden avulla (☞ sivut 32 ja 40). Asetukset tallentuvat muistiin, jonka jälkeen voit katsella kuvaa säädetyllä kuvanlaadulla painamalla vastaavaa painiketta.

Kuvanlaadun säätäminen

Voit säätää kuvanlaadun oman makusi mukaiseksi valitsemalla säädöt kaukosäätimellä. Säädetyt asetukset voidaan tallentaa jokaiseen kuvatilaan.

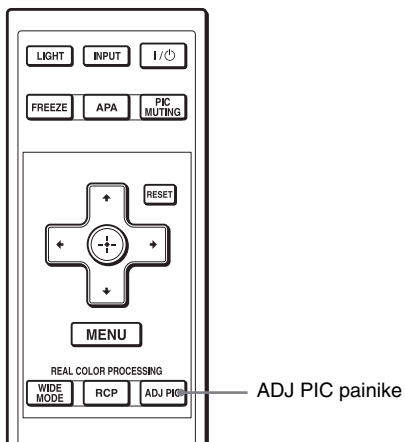

* RCP-painike: vain VPL-AW15

1 Paina ADJ PIC.

Kun painat painiketta, seuraavanlaiset säätöikkunat* tulevat näkyviin peräjälkeen.

* Jotkin yllä olevista säätöikkunoista eivät välttämättä näy tulosignaalista riippuen. Lisätietoja, ks. "Tulosignaalit ja säädettävät kohdat/asetukset". (☞ sivu 64)

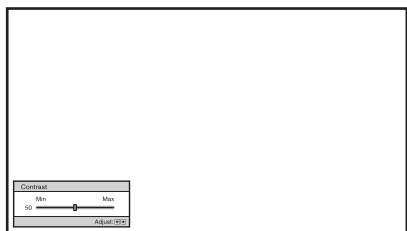
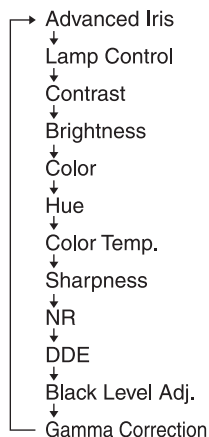



Esimerkki: Kontrastin säätäminen

Tarkempia tietoja eri säädöistä on Picture -valikossa. (☞ sivu 40)



2 Valitse asetus tai valikon kohta.

Säätöarvon muuttaminen

Nosta arvoa painamalla .

Pienennä arvoa painamalla .

Asetuksen valitseminen

Muuta asetus painamalla /.

Kuvan säätäminen RCP-toiminnon avulla (vain VPL-AW15)

RCP-toiminnon avulla voit säätää jokaisen projisoidusta kuvasta erikseen määrittämäsi kohdan värin ja värisävyn. Tällä tavoin voit säätää kuvan vastaamaan omaa makuasi.

Vihje

Pysäytä videolähteen kuva säätäessäsi kuvaa RCP-toiminnolla.

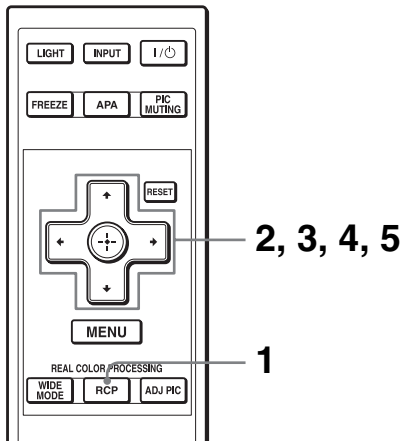

- 1** Paina kaukosäätimen RCP-painiketta.
- 2** Valitse "User 1", "User 2" tai "User 3" painamalla ↑/↓. Paina sitten →.
- 3** Valitse säädettävä väri. Määritä väri toistamalla alla kuvatut vaiheet **1** ja **2**.

- 1** Valitse "Color Select" painamalla ↑/↓. Paina sitten ←/→ ja valitse haluamasi väri seuraavista: "Red", "Yellow", "Green", "Cyan", "Blue" ja "Magenta".

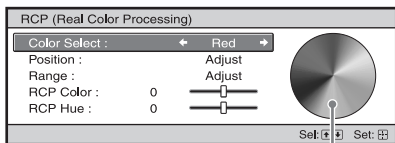

Väripaletti

Vain valittua väriä vastaavat osat värittyvät ja muut osat näkyvät mustavalkoisina. RCP-ikkunassa on myös väripaletti, jossa säädettävät värit ovat näkyvissä. Säädä kuvalle väri väripaletista valitsemalla haluamasi asetus.

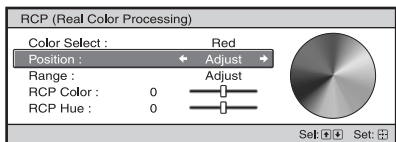

- 2 Valitse “Position” (sijainti) tai “Range” (alue) painamalla \uparrow/\downarrow ja määritä tarkempi värisijainti ja värialue, jota haluat säätää painikkeilla \leftarrow/\rightarrow .

4 Säädä määritettyjen osien väri.

Valitse “RCP Color” (RCP-väri) tai “RCP Hue” (RCP-sävy) painamalla \uparrow/\downarrow . Säädä sitten vaiheessa 3 valituille osille haluamasi väri tai värisävy painikkeiden \leftarrow/\rightarrow avulla katsoen samalla heijastettua kuvaa. Kuva palautuu normaalin väriseksi säädön ajaksi.

5 Kun säädöt on tehty, paina \oplus .

RCP-ikkuna katoaa, ja vaiheen 2 kuva tulee näkyviin. Muutaman sekunnin kuluttua normaali kuva palautuu. Tekemäsi muutokset näkyvät kankaalle heijastetussa kuvassa.

Vihje

Paikan ja alueen valinnassa on joitakin rajoituksia.

Muiden toimintojen käyttäminen

Voit kytkeä heijastetun kuvan väliaikaisesti pois päältä tai pysäyttää sen.

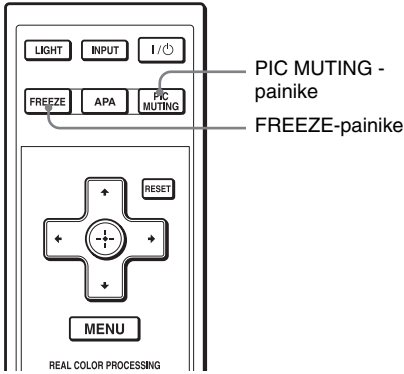

Paina PIC MUTING.

Painamalla painiketta voit kytkeä heijastetun kuvan hetkellisesti pois päältä. Palaa edelliseen ruutuun painamalla PIC MUTING -painiketta uudelleen.

Paina FREEZE.

Heijastettu kuva voidaan pysäyttää näkyviin. Kun painiketta painetaan, ruudulla näkyy "FREEZE". Palaa edelliseen ruutuun painamalla FREEZE-painiketta uudelleen.

Huom

Voidaan käyttää vain tietokonesignaalin kanssa.

Valikoiden käyttö

Tässä luvussa neuvotaan, kuinka asetuksia muokataan valikoiden avulla.

Valikoiden välillä siirtyminen

Projektorissa on näyttövalikkojärjestelmä, jonka avulla asetuksia voidaan muokata. Jotkut säädettävistä kohdista/asetuksista on järjestetty pikavalikkoon, asetusvalikkoon tai ilman päävalikkoa olevaan säätövalikkoon, tai ne löytyvät seuraavasta valikkoikkunasta. Jos valitset kohdan, jonka perässä on nuoli (▶), näkyviin tulee asetettavat kohdat sisältävä valikkoikkuna.

Tietoja näytössä näkyvän valikon kielen vaihtamisesta on kohdassa “Vaihe 4: Valikkokielen valinta”. (📖 sivu 25)

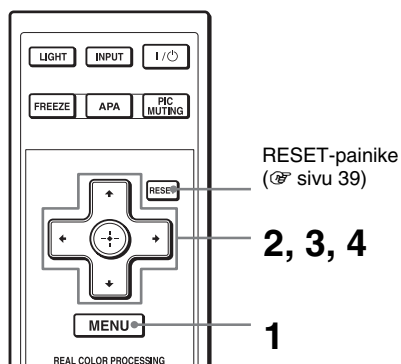

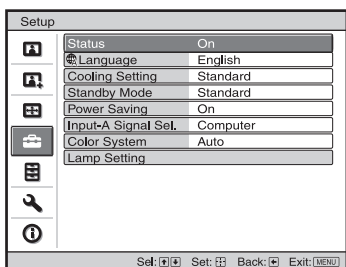
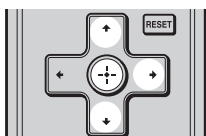
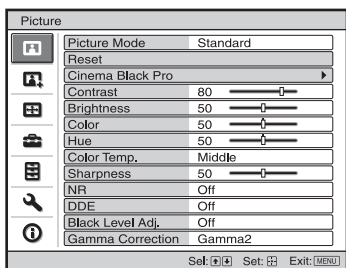

1 Paina MENU.

Valikkoikkuna tulee näkyviin.

2 Valitse haluamasi kohde painamalla ↑/↓ ja paina → tai ↻.

Näkyviin ilmestyvät valitsemasi valikon muokattavissa olevat asetukset. Valittuna oleva valikon kohta näkyy keltaisena.

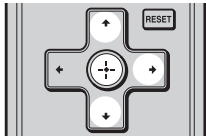

Pikavalikko

Asetukset



Asetusvalikko

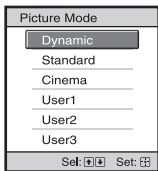

Säätöikkuna

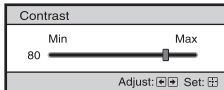

Erillinen valikkoikkuna

Asetukset

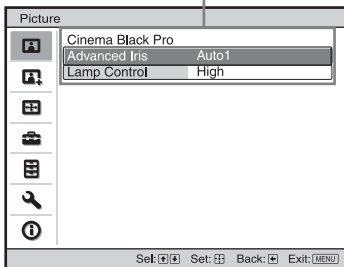

(VPL-AW15:n valikkoikkuna)

3 Valitse haluamasi asetus painamalla ↑/↓ tai tee säätö ja paina → tai ↻.

Määritettävissä olevat kohteet näkyvät pikavalikossa, asetusvalikossa, säätövalikossa tai erillisessä valikkoikkunassa.

4 Valitse asetus tai säädä valikon kohtaa.

Säätöarvon muuttaminen

Arvoa suurennetaan painamalla

↑/→.

Arvoa pienennetään painamalla

↓/←.

Painamalla ⏪-painiketta voit palauttaa edellisen näytön.

Asetuksen valitseminen

Muuta asetus painamalla ↑/↓.

Painamalla ⏪-painiketta voit palauttaa edellisen näytön.

Voit palauttaa edellisen näytön painikkeella ← valitusta kohdasta riippuen.

Kohdat, joita ei voi säätää

Säädettävät kohdat riippuvat tulossignaalista. Kohdat, joita ei voi säätää tai asettaa, eivät näy valikossa. (☞ sivu 64)

Valikon sulkeminen

Paina MENU.

Muokatun kuvan palauttaminen alkuperäiseksi

Valitse “Reset” Picture  -valikosta.

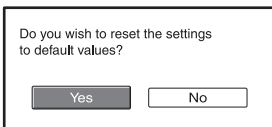

Kun ikkuna avautuu näytölle, valitse “Yes” (kyllä) painamalla ← ja paina sitten ⏪.

Kaikki seuraavat asetukset palautuvat tehdasarvoihinsa.

“Advanced Iris” (iiris), “Lamp Control” (lampun säätö), “Contrast” (kontrasti), “Brightness” (kirkkaus), “Color” (väri), “Hue” (värisävy), “Color Temp” (värin lämpötila), “Sharpness” (terävyys), “NR” (kohinan poisto), “DDE” (dynamiikan parantaminen), “Black Level Adj.”

(mustan tason säätö) ja “Gamma Correction” (gammakorjaus) Picture  -valikossa

Muokattujen asetusten palauttaminen alkuperäisiin asetuksiin

Valitse valikkoruudusta kohde ja avaa pikavalikko, asetusvalikko ja säätövalikko.

Palauta vain valitut asetukset tehdasarvoihinsa painamalla kaukosäätimen RESET-painiketta.

Huom

Kaukosäätimen RESET-painiketta voi käyttää vain, kun säätövalikko tai asetusvalikko on valittuna.

Picture-valikko

Kuvaa voidaan säätää Picture-valikon toimintojen avulla.

Adjust Picture-valikko

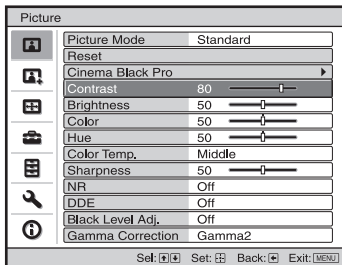
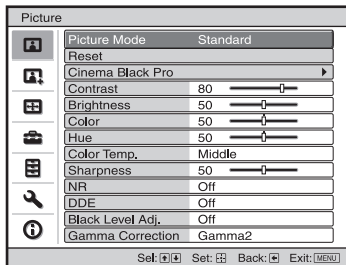

Picture Mode

Voit valita katseltavaan kuvaan tai katseluympäristöön parhaiten sopivan kuvatilin.

Dynamic (Dynaaminen): Tämä valinta parantaa kuvan kontrastia tai terävyyttä tuomalla kuvaan värisävyyttä.

Standard (Vakio): Valitse tämä, kun kuva on liian karkea Dynamic-asetuksella katseltaessa.

Cinema (Elokuva): Valitse tämä, kun katsot elokuvia ym. pimeässä paikassa.

User 1, User 2, User 3 (Käyttäjät 1, 2 ja 3): Voit säätää kuvanlaadun oman makusi mukaiseksi ja tallentaa tekemäsi asetukset. Kun asetukset on tallennettu, ne voi ottaa käyttöön painamalla kaukosäätimen vastaavaa PICTURE MODE -painiketta.

Asetusten tallentaminen

- 1 Valitse User 1, User 2 tai User 3.
- 2 Muokkaa valikoiden asetukset mieleisiksesi.

Vihje

Voit säätää kuvanlaatua myös kuvatiloissa "Dynamic", "Standard" tai "Cinema", ja tallentaa tekemäsi asetukset. Valitse valikosta "Reset", kun haluat palauttaa kaikki asetukset alkuperäisiksi.

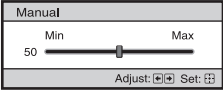
Cinema Black Pro	<p>Advanced Iris (Iiris-säätö) Kytkee himmennintotoiminnon päälle projisoinnin aikana. VPL-AW15 Auto 1: Valitsee automaattisesti optimaalisen himmennyksen projisoidun kuvan mukaisesti. Kuvan kontrastia korostetaan eniten. Auto 2: Optimaalinen iiris pienenee, kun valitaan “Auto 1”. Kuvan kontrasti alenee. Sensitivity (Herkkyyys): Kun valittuna on “Auto1” tai “Auto2”, halutun vastenopeuden mukaan voidaan Sensitivity-tilassa valita joko “Recommend”, “Fast” tai “Slow” (suositus, nopea tai hidas). Manual (Manuaalinen): Iiriksen manuaalinen säätö.</p>  <p>Off (Pois käytöstä): Normaali kontrasti. VPL-AW10 Auto: Valitsee automaattisesti optimaalisen himmennyksen projisoidun kuvan mukaisesti. Kuvan kontrastia korostetaan eniten. On (Käytössä): Korostaa kontrastia ja mustaa väriä. Off (Pois käytöstä): Normaali kontrasti.</p>
	<p>Lamp Control (Lampun säätö) Vaihtaa lampun tehoa projisoinnin aikana. High (Korkea): Normaali teho. Low (Matala): Korostaa mustaa väriä pienentämällä lampun tehoa. Vihje Kun asetus muutetaan “Low”-arvosta “High”-arvoksi, tuulettimen kierrosnopeus kasvaa ja tuulettimen ääni nousee hieman.</p>
Contrast	<p>Säätää kuvien valkoisia alueita (valkoisen värin taso). Mitä suurempi asetuksen arvo, sitä suurempi kontrasti. Pienempi asetusarvo tuottaa pienemmän kontrastin. Voit tehdä säätöjä painamalla kaukosäätimen CONTRAST+/- -painiketta.</p>
Brightness	<p>Säätää kuvan kirkkautta. Mitä suurempi asetusarvo, sitä kirkkaampi kuva. Mitä pienempi asetusarvo, sitä tummempi kuva. Voit tehdä säätöjä painamalla kaukosäätimen BRIGHT+/- -painiketta.</p>
Color	<p>Säätää värien värikylläisyyttä. Mitä suurempi asetusarvo, sitä voimakkaammat värit. Pienemmällä asetusarvolla värit ovat haaleammat.</p>
Hue	<p>Säätää värisävyä. Mitä suurempi asetusarvo, sitä vihertävämpi kuva. Mitä pienempi asetusarvo, sitä punaisempi kuva.</p>
Color Temp.	<p>Säätää värin lämpötilaa. High (Korkea): Antaa valkoiselle värille sinisen sävyn. Middle (Keski): Antaa neutraalin sävyn “High”- ja “Low”- säätöjen väliltä. Low (Matala): Antaa valkoiselle värille punertavan sävyn. Custom1, Custom2, Custom3 (Mukautettu 1, 2 ja 3): Voit säätää, asettaa ja tallentaa haluamasi värilämpötilan.</p>

Sharpness	Terävöittää kuvan ääriviivoja tai vähentää kuvakohinaa. Suurempi asetusarvo tuottaa terävämmän kuvan. Mitä pienempi asetusarvo, sitä pehmeämpi kuva ja vähemmän kohinaa.
NR (Noise Reduction)	Vähentää kuvan karkeutta tai kuvakohinaa. Tavallisesti valitaan "Off". Jos kuva on karkea tai siinä on kohinaa, valitse tulosignaalin mukaan "Low", "Middle" tai "High".
DDE (Dynamic Detail Enhancer)	Valitse toistoasetus valitsemasi kuvalähteen mukaan. Film (Filmi): Tämä vaihtoehto valitaan normaalityöntilanteessa. Toistaa 2-3-pull-down-tekniikalla varustetun signaalin joustavasti. Toistettaessa jotakin muuta kuin 2-3-lisäyksellä varustettua formaattia "Progressive"-asetus valitaan automaattisesti. Progressive (Progressiivinen): Muuntaa lomitetussa formaatissa olevan videosaunan progressiiviseen formaattiin. Off (Pois käytöstä): Toistaa videosaunan lomitetussa formaatissa muuntamatta sitä.
Black Level Adj (Säädöt)	Tuottaa vahvemman, dynaamisen kuvan. Aseta tulosignaalin lähteen mukaisesti. High (korkea): Korostaa mustaa väriä hieman voimakkaammin. Low (matala): Ei korosta mustaa väriä yhtä voimakkaasti. Off (pois käytöstä): Peruuttaa tämän toiminnon.
Gamma Correction	Säätää kuvan sävyntoisto-ominaisuuksia. Valitse suosikkisävy kolmesta eri vaihtoehdosta. Gamma1: Tekee kuvasta hieman kirkkaamman. Gamma2: Tekee kuvasta kirkkaamman. Gamma3: Tekee kuvasta tummemman. Off (Pois käytöstä): Gamma-korjaus on pois käytöstä.

Advanced Picture -valikko (vain VPL-AW15)

Advanced Picture -valikkoa käytetään kuvan lisäsäätämiseen.

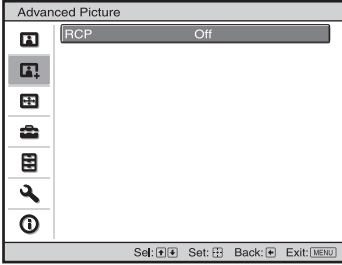

RCP (Real Color Processing = reaalin värikäsittely) (vain VPL-AW15)

Mahdollistaa jokaisen valitun kuvanosan värin ja värisävyn säätämisen erikseen.

User 1, User 2, User 3 (Käyttäjä 1, 2 ja 3): Voit säätä kuvan RCP-toiminnon avulla ja tallentaa nämä asetukset. Kun asetukset on tallennettu, voit katsella kuvaa säädetyllä kuvanlaadulla.

Off (Pois käytöstä): Peruuttaa tämän toiminnon.

Lisätietoja, ks. "Kuvan säätäminen RCP-toiminnolla". (☞ sivu 33)

Screen-valikko

Screen-valikossa säädetään tulosignaalia. Voit säätää kuvan kokoa, valita laajakuvatoiminnon jne.

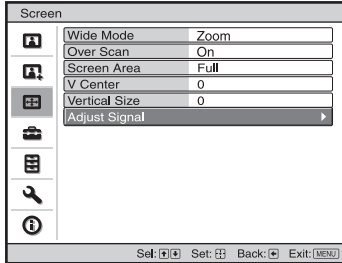

Adjust Screen-valikko

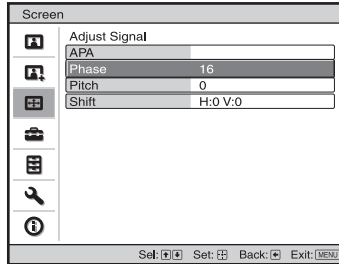

<p>Wide Mode (kun tulosignaali on liikkuva kuva)</p>	<p>Voit asettaa näytettävän kuvan kuvasuhteen nykyistä tulosignaalia varten. Tämä kohta on käytössä vain, kun syötetään liikkuvaa kuvaa (esiasetusten muistipaikkanrot 1 - 14) (☞ sivu 61).</p> <p>Wide Zoom (suurennus): Kuvasuhteen 4:3 kuva suurennetaan koko näyttöön. Kuvan ylä- ja alaosaa leikataan hieman.</p> <p>Normal (Normaali): Kuva, jonka kuvasuhde on 4:3, näytetään valkokankaan keskellä siten, että se täyttää valkokankaan pystysuunnassa.</p> <p>Full (Täysi): Kuvasuhteeseen 4:3 tiivistetty kuva näytetään oikealla kuvasuhteella. 4:3-kuvasuhteen kuva suurennetaan vaakasuunnassa siten, että se täyttää 16:9-kuvasuhteen näytön.</p> <p>Zoom (Zoomaus): Kuva, jonka kuvasuhde on 16:9, laajennetaan samassa suhteessa pysty- ja vaakasuunnassa siten, että se täyttää valkokankaan.</p>
<p>Wide Mode (kun otetaan vastaan PC-signaalia)</p>	<p>Voit asettaa näytettävän kuvan kuvasuhteen nykyistä tulosignaalia varten. Tämä kohta on käytössä vain, kun PC-signaalia otetaan vastaan.</p> <p>Full 1 (Täysi 1): Projisoi kuvan koko valkokankaalle muuttamatta alkuperäisen kuvan kuvasuhdetta.</p> <p>Full 2 (Täysi 2): Projisoi kuvan koko valkokankaalle.</p> <p>Zoom (Zoomaus): Kuva, jonka kuvasuhde on 16:9, laajennetaan samassa suhteessa pysty- ja vaakasuunnassa siten, että se täyttää valkokankaan.</p>
<p>Over Scan (Yliskannaus)</p>	<p>Piilottaa kuvan ulkorajat.</p> <p>On (Käytössä): Näyttää tulevan kuvan niin, että sen ulkorajat eivät näy. Valitse tämä asetus, kun kuvan reuna-alueilla on kohinaa.</p> <p>Off (Pois käytöstä): Heijastaa tulevan kuvan kokonaan.</p> <p>Vihje</p> <p>Näyttöalueen säätäminen, ks. asennusvalikon 🗑️ “Blanking (rajaus)” (☞ sivu 49). (vain VPL-AW15)</p>

Screen Area	<p>Valitsee kuvan koon, kun Hi-Vision-kuvassa käytetään yliskenausta. Full: Laajentaa kuvan näkymään koko valkokankaalla. Through: Ei laajenna kuvaa näkymään koko valkokankaalla.</p> <p>Huom</p> <p>Tämä asetus toimii vain, kun Hi-Vision-signaalia (esiasetus) muistipaikat 10 ja 11) otetaan vastaan ja "On" on valittuna "Over Scan"-toimintotilassa.</p>
V Center	<p>Säädä koko kuva siirtämällä sitä ylös ja alas valkokankaalla. Koko ruutu siirtyy ylöspäin valitun numeron kasvaessa ja alaspäin numeron pienentyessä.</p> <p>Huom</p> <p>Tätä asetusta voi säätää vain, kun "Zoom" on valittu.</p>
Vertical Size	<p>Pienentää tai suurentaa kuvaa pystysuunnassa. Ruutu suurenee asetuksen kasvaessa ja pienenee asetuksen pienentyessä. Jos esimerkiksi elokuvan tekstitys ei ole näkyvissä, käytä myös "V Center"-toimintoa.</p> <p>Huom</p> <p>Tätä asetusta voi säätää vain, kun "Zoom" on valittu.</p>
Adjust Signal	<p>Tässä valikossa voit säätää tulosignaalia. APA (Automaattinen kuvasäätö): Säätää kuvasignaalin paikan automaattisesti asetuksille "Phase", "Pitch" ja "Shift". Phase (Vaiheistus): Säätää näytön pistevaiheistuksen ja tietokoneesta tulevan signaalin. Säädä kuvan terävyys niin, että se näyttää mahdollisimman selvältä. Pitch (Vaakaleveys): Säätää tietokoneelta tulevan kuvan kokoa vaakasuunnassa. Suurempi asetusarvo tuottaa leveämmän kuvan. Mitä pienempi asetusarvo, sitä kapeampi kuva. Säädä asetus tulosignaalin pisteiden määrän mukaisesti. Shift (siirto): Säätää kuvan sijaintia. H: Kun asetuksen H (vaaka) arvoa kasvatetaan, kuva siirtyy oikealle, ja kun arvoa pienennetään, kuva siirtyy vasemmalle. Säädä vaakasijainti painikkeilla ← / →. V: V-asetuksen (pystysuunta) kasvaessa kuva siirtyy ylemmäs ja pienentyessä kuva siirtyy alaspäin. Säädä pystyasento painikkeilla ↑ / ↓.</p>

Setup-valikko

Setup-säätövalikossa projektori voidaan mm. palauttaa takaisin tehdasasetuksiin.

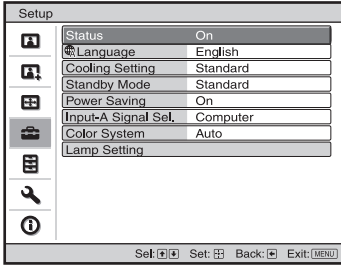

Status	Määrittää, näkykö toimintojen näyttö valkokankaalla vai ei. Valitse asetukseksi "Off", jos haluat kytkeä pois muut näytöt paitsi valikot, virrankatkaisun ilmoituksen ja varoitusviestit.
Language	Valitsee valikoiden ja viestien kielen. Valittavissa olevat kielet ovat: englanti, hollanti, ranska, italia, saksa, espanja, portugali, venäjä, ruotsi, norja, japani, kiina (yksinkertaistettu kiina), kiina (perinteinen kiina), korea, thain kieli ja arabia.
Cooling Setting	Valitse tämä asetus, jos projektoria käytetään korkealla merenpinnasta. High (Korkea): Valitse tämä asetus, jos projektoria käytetään yli 1 500 metrin korkeudella merenpinnasta. Standard (Vakio): Valitse tämä asetus, jos projektoria käytetään normaalissa ilmanalassa. Huom Kun asetus on "High", tuulettimen ääni nousee hieman tuulettimen kierrosluvun kasvaessa.
Standby Mode	Vähentää virrankulutusta valmiustilassa. "Standard"-asetuksella virrankulutus palautuu valmiustilassa normaaliksi. Kun valinnaksi on asetettu "Low", valmiustilan virrankulutus on pienempi.
Power Saving	Asettaa virransäästötilan. Kun virransäästötilan asetus on "On", projektori siirtyy virransäästötilaan, jos se ei vastaanota mitään signaalia 10 minuuttiin. Tänä aikana I/⏻ (virta päällä/valmiustila) -merkkivalo vilkkuu ja syttyy sitten oranssina, ja valkokangas pimenee. Projektori poistuu virransäästötilasta, jos videosauna aletaan vastaanottaa tai jotakin painiketta painetaan. Jos et halua, että projektori siirtyy virransäästötilaan, valitse asetukseksi "Off".

Input-A Signal Sel.	<p>Valitse tulosignaalin, joka tulee liitännään INPUT A kytketystä laitteesta. Valitse tulosignaalin, joka tulee laitteesta, kun "Input-A" valitaan INPUT-painikkeella. Auto: Valitsee tulosignaalin automaattisesti. Computer: Toistaa tietokoneesta tulevan signaalin. Video GBR: Toistaa TV-pelin tai HDTV-lähetysten signaalin. Component: Ottaa vastaan DVD-soittimesta/tallentimesta, blu-ray-soittimesta, digitaaliviritimestä jne. tulevan komponenttisignaalin.</p> <p>Huom</p> <p>Jos tulosignaali ei näy kunnolla tämän asetuksen ollessa "Auto", valitse asetus tulosignaalin mukaisesti.</p>
Color System	<p>Valitse tulosignaalin värijärjestelmän. Auto: Valitsee tulosignaalin värijärjestelmän automaattisesti vaihtoehtoista NTSC_{3.58}, PAL, SECAM, NTSC_{4.43}, PAL--M, PAL-N tai PAL60. "NTSC3.58"–"PAL-N": Voit määrittää lähteen värijärjestelmän manuaalisesti.</p> <p>Huom</p> <p>Tavallinen asetus on "Auto". Jos kuva näkyy vääristyneenä, tai siinä ei ole värejä, valitse värijärjestelmä tulosignaalin mukaisesti.</p>
Lamp Setting	Valitse haluamasi säätö, kun vaihdat lamppuja. (☞ sivu 57)

Function-valikko

Function-valikossa (toimintovalikko) vaihdetaan projektorin toimintaan liittyviä asetuksia.

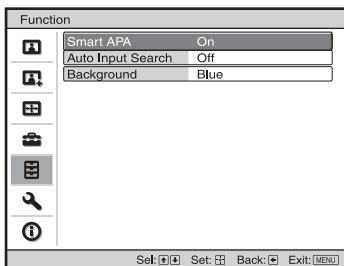

Smart APA	<p>Jos tämä kohta on asetettu valintaan On, APA-toiminto tarkoittaa automaattisesti tietokoneesta tulevan signaalin tuottaman kuvan. APA-toiminnon voi ottaa käyttöön myös painamalla kaukosäätimen APA-painiketta.</p> <p>Vihje APA (Auto Pixel Alignment) säätää automaattisesti tietokoneelta tulevaa signaalia siten, että kuva on tarkka.</p>
Auto Input Search	<p>Tunnistaa tulosignaalin ja näyttää havaitun signaalin tiedot automaattisesti, kun INPUT-painiketta painetaan.</p> <p>Kun toiminto on käytössä "On", projektori tunnistaa tulosignaalin (Component, HDMI, Video, S-video tai Input-A) ja näyttää tulosignaalin tuloliittimen INPUT-painiketta painettaessa. Valitse asetukseksi "Off", jos haluat valita tuloliittimen, josta ei tule signaalia tai jos haluat vaihtaa tuloliittimen manuaalisesti.</p>
Background	<p>Valitsee valkokankaan taustavärin, joka on käytössä silloin, kun mitään signaalia ei oteta vastaan.</p> <p>Voit valita asetukseksi "Black" (musta) tai "Blue" (sininen).</p>

Installation-valikko

Installation-valikossa (asennus) voidaan muuttaa asennuksen asetuksia.

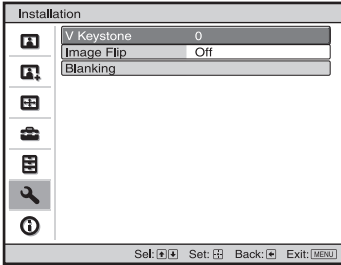

V Keystone	<p>Korjaa kuvan pystytrapetsivääristymän. Kun kuvan alareuna on pitempi kuin yläreuna (<input type="checkbox"/>): Asettaa pienemmän arvon (negatiivinen suunta) Kun kuvan yläreuna on pitempi kuin alareuna (<input type="checkbox"/>): Asettaa suuremman arvon (positiivinen suunta).</p> <p>Huom</p> <p>Lens Shift -toiminnolla säädetystä kuvan paikasta riippuen kuvasuhde saattaa muuttua tai kuva saattaa vääristyä V Keystone -asetusta muokattaessa.</p>								
Image Flip	<p>Kääntää kuvan valkokankaalla vaaka- ja/tai pystysuunnassa. HV: Kääntää kuvan vaaka- ja pystysuunnassa. H: Kääntää kuvan vaakasuunnassa. V: Kääntää kuvan pystysuunnassa. Off: Kuva ei käänny. Käytä tätä, kun kuva heijastetaan takaa projektorin avulla tai jos projektori asennetaan kattoon.</p>								
Blanking (rajaus) (vain VPL-AW15)	<p>Tällä toiminnolla voit säätää näyttöaluetta. Valitse Blanking-säätöruudusta ruudun jokainen kulma "left / right / up / bottom" painamalla ↑ / ↓. Säädä arvoa painamalla ← / →.</p> <div data-bbox="557 1058 831 1214" style="border: 1px solid black; padding: 5px; margin: 10px auto; width: fit-content;"><p>Blanking</p><table><tr><td>Left:</td><td>2</td></tr><tr><td>Right:</td><td>3</td></tr><tr><td>Top:</td><td>2</td></tr><tr><td>Bottom:</td><td>3</td></tr></table><p style="text-align: right; font-size: small;">Sel: [F4] Adjust: [F5] Set: [F6]</p></div> <p>Huom</p> <p>Jos sekä reunuksia ja pystytrapetsivääristymää (V Keystone) säädetään samaan aikaan, reunusten rajausta ei voi säätää oikein. Kun säädät reunusten rajausta, varmista, että asetat V Keystoneen valinnaksi "0".</p>	Left:	2	Right:	3	Top:	2	Bottom:	3
Left:	2								
Right:	3								
Top:	2								
Bottom:	3								

Information-valikko

Information-valikossa (tietovalikko) näkyy mallin nimi, sarjanumero, tulosignaalin pysty- ja vaakataajuus ja projektorin lampun kokonaiskäyttöaika tunteina.

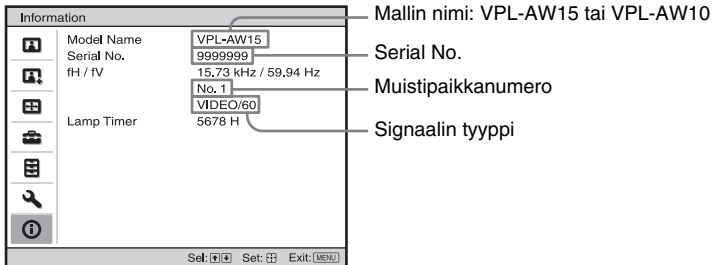



Mallin nimi	Näyttää mallin nimen (VPL-AW15 tai VPL-AW10) ja sarjanumeron.
Serial No.	Näyttää sarjanumeron.
fH (vaakataajuus)	Näyttää tulosignaalin vaakataajuuden.
fV (pystytaajuus)	Näyttää tulosignaalin pystytaajuuden.
Memory No.	Näyttää tulosignaalin esiasetusmuistin numeron.
Signal type	Näyttää tulosignaalin tyypin.
Lamp Timer	Osoittaa, kuinka kauan lamppu on ollut käytössä (kokonaiskäyttöaika).

Huom

- fH ja fV eivät mahdollisesti näy, mikä johtuu projektorissa käytössä olevasta tulosignaalista.
- Edellä mainittuja kohtia ei voi muuttaa.

Esivalintamuistinumero

Projektoriin on tallennettu tulosignaaleille 39 esiasetusta (esiasetusmuisti). Kun projektoriin syötetään tulosignaalia, projektori tunnistaa signaalin tyypin automaattisesti, hakee sitä koskevat tiedot esivalintamuistista ja säätää kuvan optimaaliseksi. Signaalin muistipaikkanumero ja tyyppi näkyvät Information  -valikossa.

Esiasetetuja tietoja on mahdollista muuttaa Screen  -valikossa.

Projektorissa on esivalintamuistien lisäksi myös 20 käyttäjämuistipaikkaa, joita käytetään tietokonesignaalin syöttöön. Voit tallentaa käyttäjämuistipaikkoihin tulosignaaleja, joita ei ole esiasetettu.

Kun uusi signaali syötetään ensimmäistä kertaa, näkyviin tulee muistipaikkanumero 0. Kun signaalin asetukset vaihdetaan Screen  -valikossa, ne tallentuvat projektorin muistiin. Jos tallennat yli 20 asetukset käyttäjämuistipaikkoihin, uusimmat asetukset kirjoittuvat vanhimpien päälle.

Tarkista sivulla 61 olevasta taulukosta, onko signaalille olemassa esiasetuksia.

Huom

Kun tulosignaalin kuvasuhde ei ole valkokankaan kokoon sopiva, osa valkokankaasta näkyy mustana.

Muut ongelmat

Tämä kappale sisältää ongelmien ratkaisuehdotuksia, lampun ja ilmansuodattimen vaihto-ohjeet jne.





Vianetsintä



Jos projektori ei toimi asianmukaisesti, yritä ensin selvittää ja poistaa ongelma seuraavia ohjeita noudattaen. Jos ongelma ei poistu, ota yhteys Sonyn valtuutettuun huoltoliikkeeseen.

Virta

Häiriö	Syy ja korjaustoimenpiteet
Virta ei kytkeydy päälle.	<ul style="list-style-type: none">→ Odota noin 1 minuutti, ennen kuin kytket virran päälle.→ Kiinnitä lampun suojus huolellisesti ja kiristä sitten ruuvit hyvin. (☞ sivu 56)→ Sulje ilmansuodattimen kansi huolellisesti. (☞ sivu 57)→ Tarkista varoitusvalot. (☞ sivu 53)

Kuva

Häiriö	Syy ja korjaustoimenpiteet
Ei kuvaa.	<ul style="list-style-type: none">→ Tarkista, että liitännät on tehty oikein. (☞ sivu 17)→ Valitse oikea kuvalähde INPUT-painikkeella. (☞ sivu 27)→ Aseta tietokoneen signaali syötettäväksi ulkoiselle monitorille.→ Aseta tietokonesignaali näyttämään kuva ainoastaan ulkoiselle monitorille.→ Valitse Setup  -valikosta tulosignaalin mukaan "Computer", "Component" tai "Video GBR" valinnalle "Input-A Signal Sel.". (☞ sivu 47)
INPUT A-liitännästä tulevan kuvan väri ei ole normaali.	<ul style="list-style-type: none">→ Valitse Setup  -valikosta tulosignaalin mukaan "Computer", "Component" tai "Video GBR" valinnalle "Input-A Signal Sel.". (☞ sivu 47)
VIDEO INPUT tai S VIDEO INPUT -liitännästä tulevan kuvan väri ei ole normaali.	<ul style="list-style-type: none">→ Säädä kuva Picture  -valikosta. (☞ sivu 40)→ Aseta Setup  -valikon "Color System"-kohdan asetus tulosignaalin värinjärjestelmää vastaavaksi. (☞ sivu 47)
Tumman tai kirkkaan alueen väri vivahteet muuttuvat epäselviksi, kun tulosignaali on HDMI.	<ul style="list-style-type: none">→ Tumman tai kirkkaan alueen väri vivahteet voivat muuttua epäselviksi, kun tulosignaalin lähde on muu kuin HDMI-vakiokaapeli. Säädä kirkkautta ja kontrastia Picture  -valikossa. (☞ sivu 41)

Häiriö	Syy ja korjaustoimenpiteet
Kuva on liian tumma.	→ Säädä kontrasti tai kirkkaus Picture  -valikossa. (☞ sivu 41)
Kuva ei ole tarkka.	→ Säädä kuvan tarkkuutta tarkennusrenkaalla. (☞ sivu 24) → Objektiviin on tiivistynyt kosteutta. Jätä projektoriin virta päälle noin kahden tunnin ajaksi.
Kuva välkkyi.	→ Aktivoi "APA" (automaattinen kuvasäätö) ja säädä sitten käytössä oleva tulosignaali. → Säädä Screen  -valikossa "Phase"-säädön asetusta "Adjust Signal". (☞ sivu 45)

Näyttö

Häiriö	Syy ja korjaustoimenpiteet
Näyttöikkunat eivät näy.	→ Valitse vaihtoehto "On" Setup  -valikon kohdassa "Status". (☞ sivu 46) → Tarkista, pitäisikö I/⏻ (virta päällä/valmiustila) -merkkivaloon syttyä vihreä valo.
Mallinimi ei häviä ruudulta.	→ Projektorin näyttötila on ehkä asetettu ostohetkellä. Kysy ohjeita paikalliselta jälleenmyyjältä tai Sony'n valtuutetusta huoltoliikkeestä.

Kaukosäädin

Häiriö	Syy ja korjaustoimenpiteet
Kaukosäädin ei toimi.	→ Paristot ovat mahdollisesti lopussa. Vaihda uudet paristot. (☞ sivu 11) → Aseta paristot oikein niiden napaisuuden mukaan. (☞ sivu 11) → Jos kaukosäätimen tunnistimen lähellä on loisteputkivalaisin, projektorin toiminta saattaa häiriintyä.

Muut ongelmat

Häiriö	Syy ja korjaustoimenpiteet
Tuuletin on äänekäs.	→ Tarkista Setup  -valikosta "Cooling Setting" -asetus. (☞ sivu 46) → Tarkista, että huoneen lämpötila ei ole liian korkea. Tuulettimen kierrosluku kasvaa, jotta projektorin komponenttien luotettavuus säilyy tilassa, jossa lämpötila on normaalia korkeampi. Tuulettimen ääni nousee hieman. Normaali lämpötila on noin 25 °C.

Varoitusvalot

I/⏻ (virta päällä/valmiustila)- tai LAMP/COVER-merkkivalo (lamppu/suojus) palaa tai vilkkuu, jos projektorissa on jokin ongelma.



Häiriö	Syy ja korjaustoimenpiteet
LAMP/COVER välkkyy punaisena. (Kahden välkähdyksen sarja toistuu)	<ul style="list-style-type: none"> → Kiinnitä lampun suojuksen huolellisesti ja kiristä sitten ruuvit hyvin. (☞ sivu 56) → Sulje ilmansuodattimen kansi huolellisesti. (☞ sivu 57)
LAMP/COVER välkkyy punaisena. (Kolmen välkähdyksen sarja toistuu)	<ul style="list-style-type: none"> → Lampun käyttöikä on lopussa. Vaihda lamppu. (☞ sivu 55) → Lamppu on ylikuumentunut. Odota, että lamppu jäähtyy, ja kytke virta sen jälkeen uudelleen.
I/⏻ (virta päällä/valmiustila) välkkyy punaisena. (Neljän välkähdyksen sarja toistuu)	<ul style="list-style-type: none"> → Tuuletin on rikki. Ota yhteys Sonyn huoltoliikkeeseen.
I/⏻ (virta päällä/valmiustila) välkkyy punaisena. (Kahden välkähdyksen sarja toistuu)	<ul style="list-style-type: none"> → Projektorin sisälämpötila on epänormaalin korkea. Tarkista, että ilmanvaihtoaukot eivät ole tukossa ja tarkista, mikä on projektorin käyttöpaikan korkeus merenpinnasta.
I/⏻ (virta päällä/valmiustila) välkkyy punaisena. (Kuuden välkähdyksen sarja toistuu)	<ul style="list-style-type: none"> → Irrota virtajohto pistorasiasta ja varmista, että I/⏻ (virta päällä/valmiustila) -valo on sammunut. Kytke virta takaisin päälle. Jos merkkivalot syttyvät uudelleen, sähköjärjestelmässä on vika. Ota yhteys Sonyn huoltoliikkeeseen.

Huom

Jos edellä mainittujen lisäksi jokin muu varoitusvalo alkaa välkkyä, ota yhteys Sonyn asiakaspalveluun (Sony Customer Information Service Center).

Viestit

Varoitusviestit

Viestit	Syy ja korjaustoimenpiteet
High temp.! Lamp off in 1 min.	<ul style="list-style-type: none">→ Kytke virta pois päältä.→ Tarkista, että ilmanvaihtoaukot eivät ole tukossa. (☞ sivu 13)
Frequency is out of range!	<ul style="list-style-type: none">→ Käytössä on taajuus, jota järjestelmä ei tue. Lähettävän laitteen signaalin on oltava sallitulla taajuusalueella.
Please check Input-A Signal Sel.	<ul style="list-style-type: none">→ Aseta Setup  -valikossa kohdan "Input-A Signal Sel." asetukseksi "Computer", kun RGB-signaalia vastaanotetaan tietokoneesta. (☞ sivu 47)
Please replace the Lamp/Filter.	<ul style="list-style-type: none">→ On aika vaihtaa lamppu. Vaihda lamppu. (☞ sivu 55)→ Vaihda myös ilmansuodatin. Aloita uudelleen ilmanvaihtoaukkojen (imuilma) puhdistus. (☞ sivu 55) <p>Jos tämä ilmoitus tulee näkyviin uudestaan lampun ja suodattimen vaihtamisen jälkeen, lampun vaihtamistoimenpiteitä ei ole suoritettu loppuun. Tarkista lampun vaihtamisen toimenpiteet. (☞ sivu 55)</p> <p>Huom</p> <p>Poista viesti painamalla kerran mitä tahansa kaukosäätimen tai projektorin käyttöpaneelin painiketta.</p>
Please replace the filter.	<ul style="list-style-type: none">→ On aika vaihtaa ilmansuodatin. Vaihda ilmansuodatin. (☞ sivu 58)
Please replace the filter. Have you finished? Yes No	<ul style="list-style-type: none">→ On aika vaihtaa ilmansuodatin. Vaihda ilmansuodatin. (☞ sivu 58)→ Jos puhdistit ilmansuodattimen, valitse "Yes". Jos et puhdistanut ilmansuodatinta, valitse "No".
Projector temperature is high. Cooling Setting should be "High" if projector is being used at high altitude.	<ul style="list-style-type: none">→ Tarkista, että ilmanvaihtoaukot eivät ole tukossa. (☞ sivu 13)→ Kun projektoria käytetään korkeassa paikassa, aseta jäähdytysasetukseksi "High". (☞ sivu 46) <p>Huom</p> <p>Jos lämpötila projektorin sisällä pysyy korkeana, jäähdytysasetus kytketään asentoon "High" 1 minuutiksi, jolloin tuulettimen nopeus kasvaa.</p>

Huomautusviestit

Viestit	Syy ja korjaustoimenpiteet
	<ul style="list-style-type: none">→ Valittuun tuloon ei tule signaalia. Tarkista liitännät. (☞ sivu 17)
Not applicable!	<ul style="list-style-type: none">→ Paina oikeaa painiketta.→ Painikkeen aktivoima toiminto on estetty.

Lampun ja ilmansuodattimen vaihtaminen ja ilmanvaihtoaukkojen puhdistaminen (imuilma)

Tarvitset seuraavat työkalut:

Ristipääruuvimeisseli

Kangasta (suojaamaan naarmuilta)

Valonlähteenä käytetty lamppu kestää tietyn ajan. Kun lamppu alkaa himmentyä ja kuvan väritasapaino huononee tai kun näkyviin ilmestyy viesti "Please replace the Lamp/Filter." (Vaihda lamppu/suodatin), lampun käyttöikä on mahdollisesti lopussa. Vaihda lamppu uuteen (varalamppu ei kuulu toimitukseen) viivytyksettä.

Käytä LMP-H160[^]-projektorilamppua. Ilmansuodatin toimitetaan LMP-H160-projektorilampun mukana. Vaihda lampun vaihdon yhteydessä myös ilmansuodatin. Muista vaihtaa myös uusi ilmansuodatin vaihtaessasi projektorin lampua. Puhdista myös ilmanottoaukot.

Muistutus

- Lamppu on edelleen kuuma, vaikka projektori sammutetaan I/⏻ (virta päällä/valmiustila) -painikkeella. Jos kosketat lampua, voit polttaa sormesi. Anna lampun jäähtyä vähintään tunnin ajan, ennen kuin alat vaihtaa sitä.
- Älä koske objektiivin pintaa. Pyyhi objektiivissa mahdollisesti olevat sormenjäljet pehmeällä kankaalla.
- Vaihda lamppu erityisen varovasti, jos projektori on asennettu kattoon.
- Irrottaessasi lamppuyksikköä muista pitää sitä vaakasuorassa ja vedä sitä sitten suoraan ylöspäin. Älä kallista lamppuyksikköä. Jos vedät lampun irti kallistettuna ja se rikkoutuu, lasinsirut voivat levitä ympäriinsä ja aiheuttaa vahinkoa.
- Älä päästä pölyä projektoriin, kun poistat ilmansuodatinta.

- Ilmansuodattimen vaihtaminen on olennaisen tärkeää projektorin suorituskyvyn ja kunnossapysymisen kannalta. Vaihda ilmansuodatin välittömästi, kun saat vaihtoa koskevan varoitusviestin.

- 1 Sammuta virta projektorista ja irrota virtajohto pistorasiasta.**
- 2 Kun sijoitat projektorin tasaiselle pinnalle, kuten pöydälle, käytä alla liinalla naarmuuntumisen estämiseksi. Käännä projektori kuvan osoittamalla tavalla ja aseta se liinan päälle.**

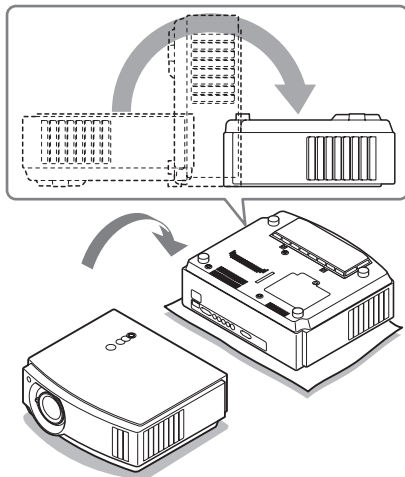

Huom

- Kun lamppu on rikkoutunut palasiksi, sirpaleet saattavat pirstoutua ympäriinsä, jos et käännä projektoria. Tämä saattaa aiheuttaa loukkaantumisen.
- Varmista, että projektori sijoitetaan tasaiselle ja vakaalle alustalle.

- 3** Avaa lampun kannen ruuvi ristipääruuviavaimella ja avaa lampun kansi.

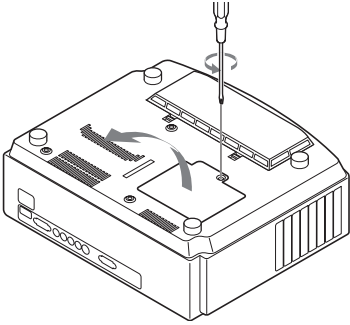

- 4** Avaa lampussa olevat kolme ruuvia ristipääruuviavaimella. Pidä kahva ylhäällä ja vedä lamppu suorana ulos.

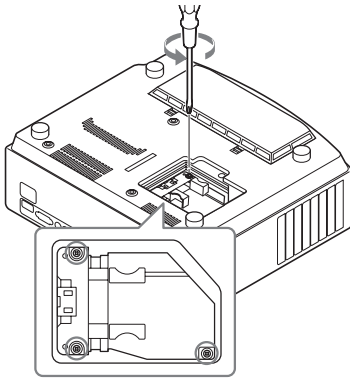

- 5** Pidä uutta lampua kahvasta ja työnnä se loppuun saakka. Kiristä sitten kolme ruuvia.

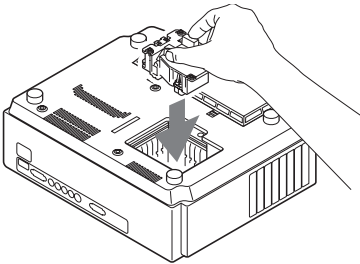

Huom

- Älä koske yksikön sisällä olevaan optiseen asetelmaan.
- Jos kolmea ruuvia ei kiristetä kunnolla, lampun suojus ei sulkeudu.

- 6** Sulje lampun suojus ja kiristä ruuvit.

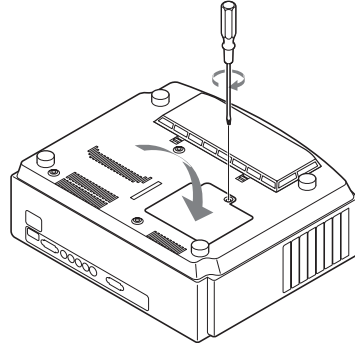

Huom

Jos lampun suojus ei ole kunnolla kiinni, virta ei kytkeydy päälle.

- 7** Irrota ilmansuodattimen kansi.

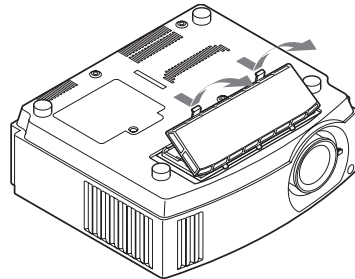

- 8** Irrota ilmansuodatin.

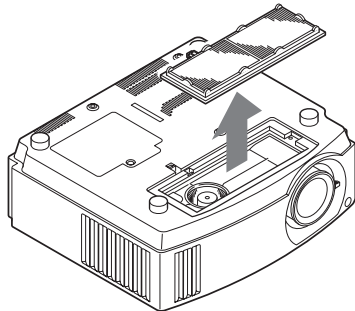

9 Aseta uusi ilmansuodatin paikalleen.

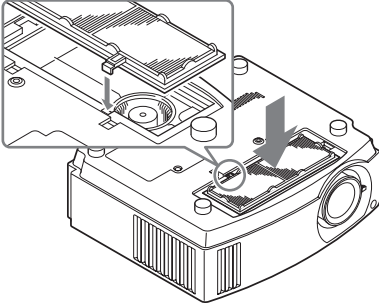

Huom

Kun ilmansuodatin on poistettu, älä kosketa projektorissa olevaa tuuletinta.

10 Kiinnitä ilmansuodattimen kansi.

11 Pyyhi pöly pois ilmanottoaukoista pehmeällä kankaalla.

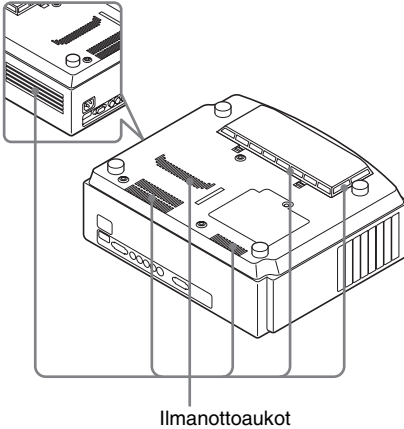

Huom

Virta ei kytkeydy projektoriin, ellei ilmansuodattimen kansi ole kunnolla kiinni.

12 Aseta projektori takaisin alkuperäiselle paikalleen.

13 Kytke projektori päälle ja valitse haluttu asetus -valikosta. Alla oleva valikkoruutu tulee näkyviin.

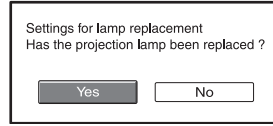

14 Valitse "Yes".

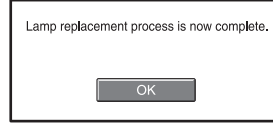

15 Valitse "OK".

Muistutus

Älä laita käsiäsi lampun aukkoon tai anna minkään nesteen tai esineen joutua aukkoon sähköiskuvaaran tai tulipalon välttämiseksi.

Huom

- Käytä vaihtolamppuna LMP-H160-projektorilamppua. Muiden kuin tyyppin LMP-H160 lamppujen käyttö voi aiheuttaa projektorin toimintahäiriön.
- Varmista, että kytket virran pois projektorista ja irrotat johdon seinästä ennen lampun vaihtamista. Varmista, että I/⏻ (virta päällä/valmiustila) -valo on jo pois päältä.
- Virta ei kytkeydy projektoriin, jos lamppu ei ole kunnolla paikallaan.
- Virta ei kytkeydy projektoriin, ellei lampun suojus ole kunnolla kiinni.
- Poista valkokankaalla oleva viesti painamalla joko kaukosäätimen tai projektorin ohjainpaneelin painiketta.

Huom

Lamppu sisältää elohopeaa. Loisteputkien hävittämismääräykset vaihtelevat maakohtaisesti. Noudata oman asuinalueesi jätteenhävitystä koskevia sääntöjä.

Ilmansuotimen vaihto

Kun viesti "Please replace the filter." ilmestyy valkokankaalle, ilmansuodatin on vaihdettava.

Ilmansuodatin tulee vaihtaa 1 500 käyttötuntin välein. Käyttötuntien määrä vaihtelee laitteen käyttöympäristön ja -tavan mukaan. 1 500 tuntia on keskimääräinen aika.

Huom

- Ilmansuodattimen kiinnittäminen ja irrottaminen, ks. "Lampun ja ilmansuodattimen vaihtaminen ja ilmanvaihtoaukkojen puhdistaminen (imuilma)" vaiheet 7 - 11. (📖 sivu 56)
- Älä päästä pölyä projektoriin, kun poistat ilmansuodatinta.
- Ilmansuodattimen vaihtaminen on olennaisen tärkeää projektorin suorituskyvyn ja kunnossapysymisen kannalta. Vaihda ilmansuodatin välittömästi, kun saat vaihtoa koskevan varoitusviestin.

Objektiivin suojuksen kiinnittäminen

Kun kiinnität objektiivin suojuksen objektiiviin, aseta suojus siten, että sen sivussa oleva kovero sopii zoomausvipuun kuten kuvassa.

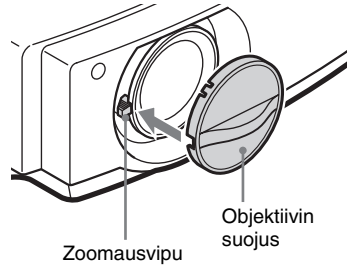

Huom

Objektiivin suojus kiinnittyy vain oikeassa asennossa.

Tekniset tiedot

Järjestelmä

Projisointijärjestelmä	3LCD-paneeli, 1 objektiivi, 3 päävärin LCD-sulkimen projisointijärjestelmä
LCD-paneeli	18,5 mm:n TFT LCD-paneeli, 2 764 800 pikseliä (921 600 pikseliä × 3)
Objektiivi	1,6-kertainen zoom-objektiivi (manuaalinen) f=21,3 - 34,1 mm/F2.4 - 3.1
Lamppu	165 W Ultra High Pressure - lamppu
Projisoidun kuvan koko	40 - 200 tuumaa (lävistäjä)
Värijärjestelmä	NTSC ^{3.58} /PAL/SECAM/NTSC ^{4.43} /PAL-M/PAL-N/PAL60-järjestelmä, automaattinen/manuaalinen kytkentä (PAL60-järjestelmä ei kytkedy manuaalisesti)
Yhteensopivat videosaatimet	15 kHz RGB/komponentti 50/60 Hz, progressiivinen komponentti 50/60 Hz, DTV (480/60i, 576/50i, 480/60p, 576/50p, 720/60p, 720/50p, 1080/60i, 1080/50i, 1080/48i), 1080/60p (vain HDMI-tulo), 1080/50p (vain HDMI-tulo), 1080/24p (vain HDMI-tulo), komposiittivideo, Y/C-video
Yhteensopivat tietokonesaatimet	fH: 19–72 kHz fV: 48–92 Hz Maksimiresoluutio 1920 × 1080, fV: 60 Hz

Tuloliitännät

Videoitulo	VIDEO: phono Komposiittivideo: 1 Vp-p ±2 dB, negatiivinen tahdistus (75 ohmia päätetty) S-VIDEO: Y/C mini DIN 4-nastainen Y (luminanssi): 1 Vp-p ±2 dB, negatiivinen tahdistus (75 ohmia päätetty) C (krominanssi): pursti 0,286 Vp-p ±2 dB (NTSC) (75 ohmia, päätetty) tai purske 0,3 Vp-p ±2 dB (PAL)
------------	---

	(75 ohmia päätetty)
Y Pb/Cb Pr/Cr	Komponentti (Component): phono Y ja tahdistus: 1 Vp-p ±2 dB synk. negatiivinen (75 ohmin päätte) Pb/Cb: 0,7 Vp-p ±2 dB (75 ohmin päätte) Pr/Cr: 0,7 Vp-p ±2 dB (75 ohmia, päätetty)
HDMI	Digitaalinen RGB/Y Cb (Pb) Cr (Pr)
INPUT A	HD D-sub 15-nastainen Analoginen RGB/komponentti: R/Cr (Pr): 0,7 Vp-p ±2 dB (75 ohmia päätetty) G: 0,7 Vp-p ±2 dB (75 ohmia päätetty) G ja tahd./Y: 1 Vp-p ±2 dB, negatiivinen tahdistus (75 ohmia päätetty) B/Cb (Pb): 0,7 Vp-p ±2 dB (75 ohmia päätetty) SYNC/HD: Komposiitti tahd. tulo: TTL-taso, positiivinen/negatiivinen Vaakatahd. tulo: TTL-taso, positiivinen/negatiivinen VD: Pystytahd. tulo: TTL-taso, positiivinen/negatiivinen
REMOTE	RS-232C: 9-nastainen D-sub-liitin (naaras)

Yleistiedot

Mitat	370 × 119 × 320 mm (leveys/korkeus/syvyys)
Paino	VPL-AW15: n. 6,0 kg VPL-AW10: n. 5,8 kg
Virtalähde	100 - 240 V, 2,65 - 1,05 A, 50/60 Hz
Virrankulutus	Enint. 265 W Valmiustilassa: 7 W Valmiustila (alhainen): 0,5 W
Käyttölämpötila	5 °C–35 °C
Ilmankosteus käytön aikana	35 % – 85 % (ei tiivistymistä)
Säilytyslämpötila	-20 °C - +60 °C
Säilytyspaikan kosteus	10 % - 90 %

Mukana toimitetut varusteet

Kaukosäädin
RM-PJAW15 (1)
(vain VPL-AW15)
RM-PJAW10 (1)
(vain VPL-AW10)
AA-paristot (R6) (2)
Virtajohto (1)
Ilmansuodatin (varaosa) (1)
Objektiivin suojus (1 kpl)
Käyttöohjeet (1)

Pidätämme oikeuden mallin ja teknisten tietojen muuttumiseen ilman erillistä ilmoitusta.

Valinnaiset lisävarusteet

Projektorilamppu LMP-H160 (vaihto-osa)
Projektorin kattoasennusteline PSS-H10,
PSS-610

Virtaliitintää koskeva varoitus

Käytä oikeaa paikalliseen sähköverkkoon sopivaa virtajohtoa.

	Yhdysvallat, Kanada	Manner-Eurooppa	Iso-Britannia, Irlanti, Australia, Uusi-Seelanti	Japani
Pistoketyyppi	YP-3	YP-12A	*	YP-359
Naarasliitin	YC-13	YC-13D	VM0303B	YC-13
Johtotyyppi	SVT	H05VV-F	CEE (13) 53 rd (OC)	VCTF
Nimellisjännite ja -virta	10A/125V	10A/250V	10A/250V	12A/125V
Turvallisuushyväksyntä	UL/CSA	VDE	VDE	DENANHO

* Käytä hyväksyttyä pistoketta, joka vastaa käyttömaan/-alueen määräyksiä ja teknisiä vaatimuksia.

Muut ongelmat

Esivalintasignaalit

Seuraavassa taulukossa on esitetty signaalityypit ja videoformaatit, joita tässä laitteessa voi käyttää.

Kun projektoriin lähetetään jokin muu kuin alla mainittu esiasetettu signaali, kuva ei välttämättä näy oikein.

Muistipaikanumero	Esivalintasignaali (resoluutio)		fH (kHz)	fV (Hz)	Tahdistettu	Vaakakoko
1	VIDEO/60	60 Hz	15,734	59,940	–	–
2	VIDEO/50	50 Hz	15,625	50,000	–	–
3	480/60i	DTV 480/60i (720 × 480i)	15,734	59,940	SonG/Y tai tahdistettu komposiitti	–
4	576/50i	DTV 576/50i (720 × 576i)	15,625	50,000	SonG/Y tai synkronoitu komposiitti/ komposiittivideo	–
5	480/60p	480/60p (720 × 480p) (progressiivinen NTSC)	31,470	60,000	SonG/Y	–
6	576/50p	576/50p (720 × 576p) (progressiivinen PAL)	31,250	50,000	SonG/Y	–

Muistipaik- kanumero	Esivalintasiignaali (resoluutio)		fH (kHz)	fV (Hz)	Tahdistettu	Vaakakoko
7	1080/60i	1035/60i (1920 × 1035i), 1080/60i (1920 × 1080i)	33,750	60,000	SonG/Y	–
8	1080/50i	1080/50i (1920 × 1080i)	28,130	50,000	SonG/Y	–
9	1080/24PsF	1080/48i (1920 × 1080i)	27,000	48,000	SonG/Y	–
10	720/60p	720/60p (1280 × 720p)	45,000	60,000	SonG/Y	–
11	720/50p	720/50p (1280 × 720p)	37,500	50,000	SonG/Y	–
12	1080/60p	1080/60p (1920 × 1080p)	67,500	60,000	–	–
13	1080/50p	1080/50p (1920 × 1080p)	56,260	50,000	–	–
14	1080/24p	1080/24p (1920 × 1080p)	26,973	23,976	–	–
21	640 × 350	VGA-1 (VGA350)	31,469	70,086	H-pos, V-neg	800
22		VESA 85 (VGA350)	37,861	85,080	H-pos, V-neg	832
23	640 × 400	NEC PC98	24,823	56,416	H-neg, V-neg	848
24		VGA-2 (TEXT)/ VESA70	31,469	70,086	H-neg, V-neg	800
25		VESA 85 (VGA400)	37,861	85,080	H-neg, V-neg	832
26	640 × 480	VESA 60	31,469	59,940	H-neg, V-neg	800
27		Mac 13	35,000	66,667	H-neg, V-neg	864
28		VESA 72	37,861	72,809	H-neg, V-neg	832
29		VESA 75 (IBM M3)	37,500	75,000	H-neg, V-neg	840
30		VESA 85 (IBM M4)	43,269	85,008	H-neg, V-neg	832
31	800 × 600	VESA 56	35,156	56,250	H-pos, V-pos	1024
32		VESA 60	37,879	60,317	H-pos, V-pos	1056
33		VESA 72	48,077	72,188	H-pos, V-pos	1040
34		VESA 75 (IBM M5)	46,875	75,000	H-pos, V-pos	1056
35		VESA 85	53,674	85,061	H-pos, V-pos	1048

Muistipaikanumero	Esivalintasiignaali (resoluutio)		fH (kHz)	fV (Hz)	Tahdistettu	Vaakakoko
36	832 × 624	Mac 16	49,724	74,550	H-neg, V-neg	1152
37	1024 × 768	VESA 60	48,363	60,004	H-neg, V-neg	1344
38		VESA 70	56,476	70,069	H-neg, V-neg	1328
39		VESA 75	60,023	75,029	H-pos, V-pos	1312
45	1280 × 960	VESA 60	60,000	60,000	H-pos, V-pos	1800
47	1280 × 1024	VESA 60	63,974	60,013	H-pos, V-pos	1696
50	1400 × 1050	SXGA +	65,317	59,978	H-neg, V-pos	1864
55	1280 × 768	1280 × 768/60	47,776	59,870	H-neg, V-pos	1664
56	1280 × 720	1280 × 720/60	44,772	59,855	H-neg, V-pos	1664

Tulosignaalien esiasetetut muistipaikat

Analoginen signaali

Signaali	Esiasetettu muistipaikka
Videosignaali (liitännät VIDEO INPUT ja S VIDEO INPUT)	1, 2
Komponenttisiignaali (liitännät INPUT A ja Y Pb/Cb Pr/Cr)	3–11
Video-GBR-signaali (liitäntä INPUT A)	3–11
Tietokonesignaali (liitäntä INPUT A)	21–39, 55–56

Digitaalinen signaali

Signaali	Esiasetettu muistipaikka
Komponenttisiignaali (HDMI-liitäntä)	3 - 8, 10 - 14
Video-GBR-signaali (HDMI-liitäntä)	3 - 8, 10 - 14
Komponenttisiignaali (HDMI-liitäntä)	26, 32, 36, 37, 45, 47, 50, 55

Tulosignaali ja säädettävät kohdat/asetukset

Joitakin asetuksia ei voi säätää tulosignaalista riippuen. Nämä kohdat osoitetaan alla olevissa taulukoissa.

Asetukset, joita ei voi säätää, eivät näy valikoissa.

Asetus	Tulosignaali			
	Video tai S-Video (Y/C)	Component	Video GBR	Computer
Advanced Iris	●	●	●	●
Lamp Control	●	●	●	●
Contrast	●	●	●	●
Brightness	●	●	●	●
Color	● (paitsi mustavalko)	●	●	–
Hue	● (vain NTSC _{3.58} / NTSC _{4.43} , paitsi mustavalko)	●	●	–
Color Temp.	●	●	●	●
Sharpness	●	●	●	–
(Kohinan vähentäminen) NR	●	● (vain esiasetusten muistipaikkanrot 3, 4, 7, 8, 9)	● (vain esiasetusten muistipaikkanrot 3, 4, 7, 8, 9)	–
DDE (dynamiikan parantaminen)	●	● (vain esiasetusten muistipaikkanrot 3, 4, 7, 8, 9)	● (vain esiasetusten muistipaikkanrot 3, 4, 7, 8, 9)	–
Black Level Adj.	●	●	●	–
Gamma Correction	●	●	●	●
RCP (reaalinen värikäsittely)	●	●	●	●

● : Säädettävissä/valittavissa

– : Ei voi säätää/asettaa

Screen-valikko

Asetus	Tulosignaali			
	Video tai S-Video (Y/C)	Component	Video GBR	Computer
Wide Mode	●	●	●	●*2
Over Scan	–	●	●	–
Screen Area *1	–	● (vain esiasetusten muistipaikkanrot 10 ja 11)	● (vain esiasetusten muistipaikkanrot 10 ja 11)	–
V Position*3	●	●	●	●
V Size*3	●	●	●	–
APA	–	–	–	●*4
Phase	–	–	–	●*4
Pitch	–	–	–	●*4
Shift	–	●	●	●

● : Säädettävissä/valittavissa

Ei voi säätää/asettaa

*1: Tämä toiminto on käytettävissä vain, jos Screen  -valikosta kohdan "Over Scan" asetukseksi on valittu "On". Sitä ei voi asettaa esiasetetuksi signaaliksi 1920 × 1080.

*2: Jos signaali tulee tietokoneesta, asetusta ei voida määrittää, kun kuvasuhde on 16:9 tai laajempi.

*3: Asetus voidaan määrittää vain, kun "Zoom" on valittuna "Wide Mode" -tilassa.

*4: Asetus voidaan määrittää vain analogiselle signaalille.

Huom

Kun liität esim. HDMI-kaapelin jne., tarkista signaalin tyyppi Information-valikosta (🔍 sivu 50) ja digitaalinen signaali (🔍 sivu 63), ja varmista, että kohdat ovat säädettävissä/valittavissa.

Kattoon asentaminen

Jos asennat projektorin kattoon, käytä projektorin kattoasennustelineettä PSS-H10 tai PSS-610. Alla olevassa kaaviossa on esitetty käytettävät projisointietäisyydet, kun projektori asennetaan kattoon.

Kun käytetään kattoasennustelineettä PSS-H10

- a: Etäisyys valkokankaan ja kattokiinnitysyksikön katonpuoleisen asennusreiän välillä (etupuoli)
- x: Katon ja valkokankaan keskipisteen välinen etäisyys, jolloin katto ei leikkaa heijastettavaa kuvaa

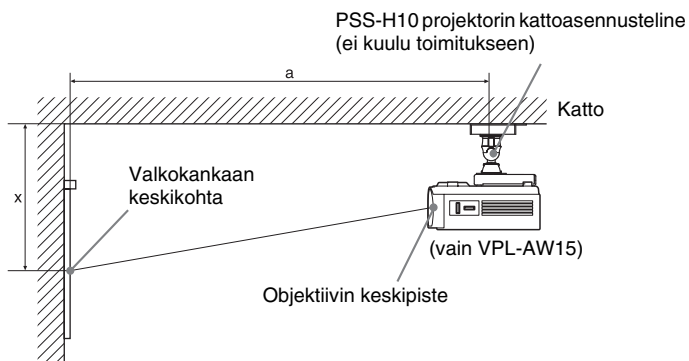

16:9-kuvasuhteen valkokangas

Yksikkö: mm

Valkokankaan koko (tuumaa)		40	60	70	80	100	120	140	160	180	200
(mm)		1 016	1 524	1 778	2 032	2 540	3 048	3 556	4 064	4 572	5 080
a	Minimietäisyys	1 266	1 864	2 163	2 462	3 061	3 659	4 257	4 855	5 453	6 051
	Maksimietäisyys	1 999	2 964	3 446	3 929	4 894	5 858	6 823	7 788	8 753	9 717
x	Minimietäisyys	249	373	436	498	622	747	871	996	1 120	1 245
	Maksimietäisyys	562	724	805	886	1 047	1 209	1 371	1 533	1 695	1 856

Asennusmittojen laskenta (SS: valkokankaan koko)

$$a \text{ (minimi)} = 29,909 \times SS + 69,614$$

$$a \text{ (maksimi)} = 48,239 \times SS + 69,631$$

$$x \text{ (minimi)} = 6,223 \times SS$$

$$x \text{ (maksimi)} = 8,0899 \times SS + 238,5$$

Jos valkokankaan kuvasuhde on 4:3

Yksikkö: mm

Valkokankaan koko (tuumaa)		40	60	70	80	100	120	140	160	180	200
(mm)		1 016	1 524	1 778	2 032	2 540	3 048	3 556	4 064	4 572	5 080
a	Minimietäisyys	1 534	2 266	2 632	2 998	3 731	4 463	5 195	5 927	6 659	7 391
	Maksimietäisyys	2 431	3 612	4 203	4 793	5 974	7 155	8 336	9 517	10 698	11 879
x	Minimietäisyys	305	457	533	609	762	914	1 066	1 219	1 371	1 523
	Maksimietäisyys	635	833	932	1 031	1 229	1 427	1 625	1 823	2 021	2 219

Asennusmittojen laskenta (SS: valkokankaan koko)

$$a \text{ (minimi)} = 36,609 \times SS + 69,614$$

$$a \text{ (maksimi)} = 59,045 \times SS + 69,631$$

$$x \text{ (minimi)} = 7,617 \times SS$$

$$x \text{ (maksimi)} = 9,902 \times SS + 238,5$$

Projektorin kattoasennustelineen PSS-H10 kiinnittäminen

Lisätietoja projektorin kattoasennuksesta löytyy PSS-H10-telineen jälleenmyyjille toimitettavasta asennusoppaasta. Pyydä asennusohjeet valtuutetusta Sonyn liikkeestä. Alla on esitetty asennusmitat projektorin kattoon asentamista varten PSS-H10-kattoasennustelineen avulla.

Yläpuolelta katsottuna

Asenna projektori siten, että objektiivin keskipiste on samansuuntaisesti valkokankaan keskipisteen kanssa.

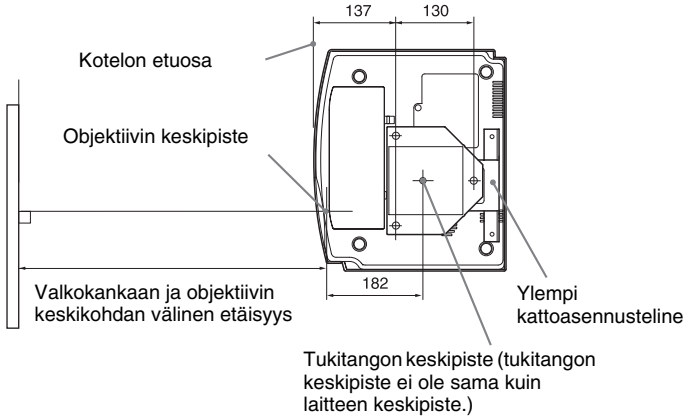

Edestä katsottuna

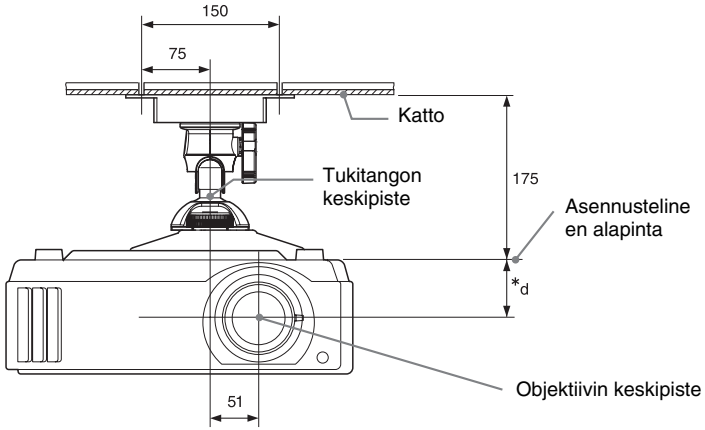

*d

63,5 (VPL-AW15)

68 (VPL-AW10)

Sivulta katsottuna

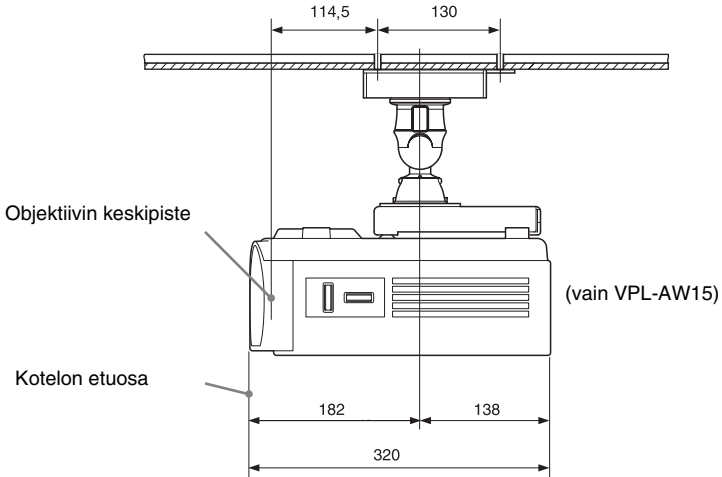

Kun käytetään kattoasennustelinettä PSS-610

- a: Etäisyys valkokankaan ja ylemmän kattokiinnitystelineen asennusreiän välillä (etupuoli)
 b: Etäisyys katosta laitteen pohjaan
 x: Katon ja valkokankaan keskipisteen välinen etäisyys, jolloin katto ei leikkaa heijastettavaa kuvaa

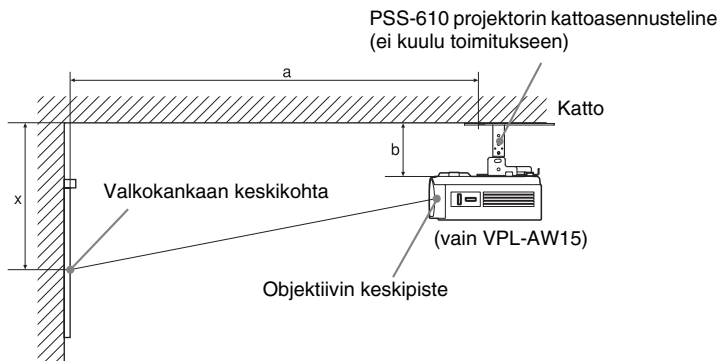

16:9-kuvasuhteen valkokangas

Yksikkö: mm

Valkokankaan koko (tuumaa)	40	60	70	80	100	120	140	160	180	200	
(mm)	1 016	1 524	1 778	2 032	2 540	3 048	3 556	4 064	4 572	5 080	
a	Minimietäisyys	1 251	1 850	2 149	2 448	3 046	3 644	4 242	4 841	5 439	6 037
	Maksimietäisyys	1 987	2 951	3 434	3 916	4 881	5 846	6 811	7 775	8 740	9 705
x	Minimietäisyys	249	373	436	498	622	747	871	996	1 120	1 245
	Maksimietäisyys	387+b	549+b	630+b	711+b	872+b	1 034+b	1 196+b	1 358+b	1 520+b	1 681+b
b		150, 175, 200, 250, 275, 300 mm, säädettävissä, kun käytössä on malli PSS-610									

Asennusmittojen laskenta (SS: valkokankaan koko)

$$a \text{ (minimi)} = 29,909 \times SS + 57,114$$

$$a \text{ (maksimi)} = 48,239 \times SS + 57,131$$

$$x \text{ (minimi)} = 6,223 \times SS$$

$$x \text{ (maksimi)} = 8,0899 \times SS + 63,5 + b$$

Jos valkokankaan kuvasuhde on 4:3

Yksikkö: mm

Valkokankaan koko (tuumaa)	40	60	70	80	100	120	140	160	180	200	
(mm)	1 016	1 524	1 778	2 032	2 540	3 048	3 556	4 064	4 572	5 080	
a	Minimietäisyys	1 521	2 254	2 620	2 986	3 718	4 450	5 182	5 915	6 647	7 379
	Maksimietäisyys	2 419	3 600	4 190	4 781	5 962	7 143	8 323	9 504	10 685	11 866

Valkokankaan koko (tuumaa)	40	60	70	80	100	120	140	160	180	200
(mm)	1 016	1 524	1 778	2 032	2 540	3 048	3 556	4 064	4 572	5 080
x Minimietäisyys	305	457	533	609	762	914	1 066	1 219	1 371	1 523
x Maksimietäisyys	460+b	658+b	757+b	856+b	1 054+b	1 252+b	1 450+b	1 648+b	1 846+b	2 044+b
b	150, 175, 200, 250, 275, 300 mm, säädettävissä, kun käytössä on malli PSS-610									

Asennusmittojen laskenta (SS: valkokankaan koko)

$$a \text{ (minimi)} = 36,609 \times SS + 57,114$$

$$a \text{ (maksimi)} = 59,045 \times SS + 57,131$$

$$x \text{ (minimi)} = 7,617 \times SS$$

$$x \text{ (maksimi)} = 9,902 \times SS + 63,5 + b$$

Projektorin PSS-610-kattoasennustelineen kiinnittäminen

Lisätietoja projektorin kattoasennuksesta löytyy PSS-610-telineen jälleenmyyjille toimitettavasta asennusoppaasta. Pyydä asennusohjeet Sonyn valtuuttamasta liikkeestä. Alla on esitetty asennusmitat projektorin kattoon asentamista varten PSS-610-kattoasennustelineen avulla.

Yläpuolelta katsottuna

Asenna projektori siten, että objektiivin keskipiste on samansuuntaisesti valkokankaan keskipisteen kanssa.

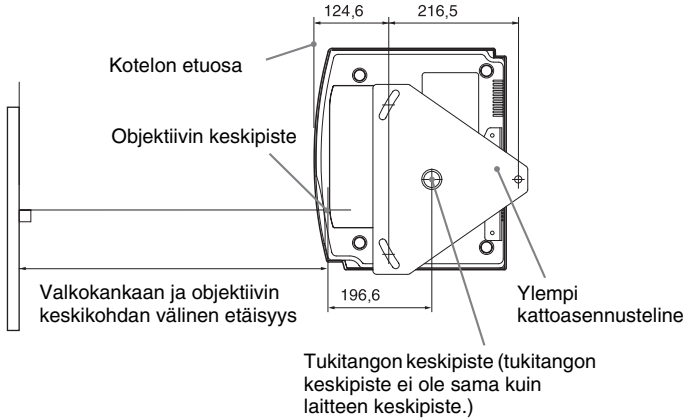

Edestä katsottuna

Katon ja asennustelineen pinnan välinen etäisyys
Käytettäessä säätöputkea (b): 150/175/200 mm
Käytettäessä säätöputkea (c): 250/275/300 mm

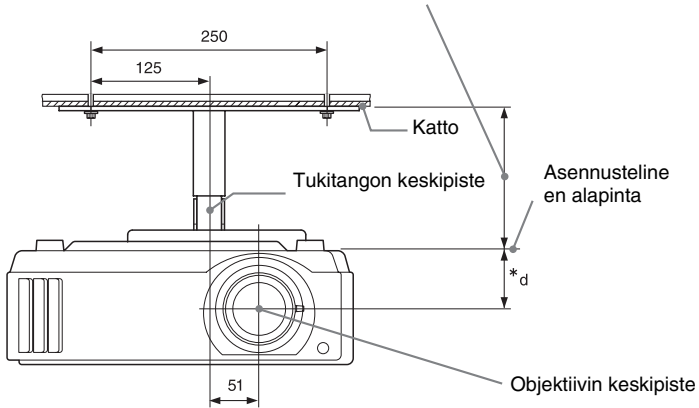

*d

63,5 (VPL-AW15)

68 (VPL-AW10)

Sivulta katsottuna

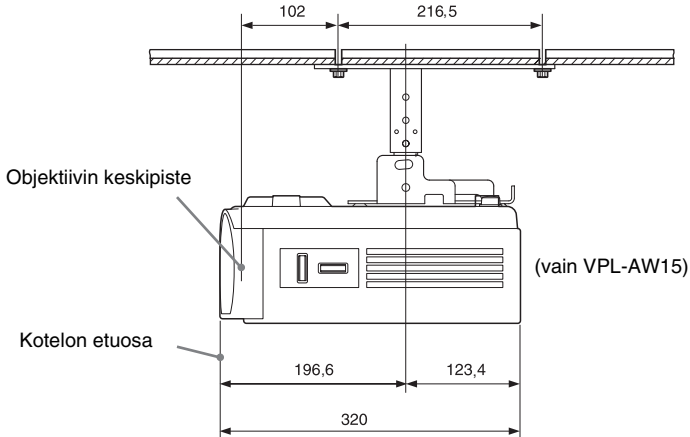

Hakemisto

A

Advanced Iris	41
Auto Input Search	48

B

Background	48
Black Level Adj.	42
Blanking	49
Brightness	41

C

Cinema Black Pro	41
Color System	47
Color Temp.	41
Contrast	41
Cooling Setting	46

E

Esiasetetut signaalit	61
-----------------------------	----

F

fH	50
fV	50

G

Gamma Correction	42
------------------------	----

H

HDMI	18
Hue	41

I

Image Flip	49
Input-A Signal Sel.	47

K

Kattoon asentaminen	66
Kaukosäädin	
paristojen asentaminen	11
säädinten sijainti	10
Kuvatila	
CINEMA	31
Cinema	40
DYNAMIC	31

Dynamic	40
STANDARD	31
Standard	40
USER	31
User	40

L

Laajakuvatila	
Full	44
Full 1	44
Full 2	44
Normal	44
Wide Zoom	44
Zoom	44
Lamp Timer	50
Language	46
Liitäntä	
Tietokone	20
Videolaite	17

M

Mukana toimitetut varusteet	11
-----------------------------------	----

N

NR	42
----------	----

O

Over Scan	44
-----------------	----

P

Palautus	
asetusten palauttaminen	39
palautettavat asetukset	39
Preset Memory	50

R

RCP	43
-----------	----

S

Säädettävät jalakset	24
Säädinten sijainti	
Etuosa/Oikea sivu	8
Takaosa/Pohja	9
Säätäminen	
kuvan sijainti	21
kuvanlaatu	32
Sharpness	42
Signaalin säätö	
Phase	45

Pitch	45
Shift	45
Status	46

T

Tekniset tiedot	59
-----------------------	----

V

V Keystone	49
Valikko	
Advanced Picture	43
Function	48
Information	50
Installation	49
Kuva	40
Screen	44
Setup	46
Valikkokielen valitseminen	25
Valkokankaan koko	45
Valmiustilassa	46
Varotoimet	7
Vianetsintä	51
Viestit	
Huomautus	54
Varoitus	54

W

WIDE MODE	28
-----------------	----

VARNING

Förebygg brandrisk och elektriska stötar genom att undanhålla apparaten från regn och fukt.

Öppna inte ytterhöljet, du kan få en kraftig elstöt. Vänd dig till kvalificerad teknisk personal för service.

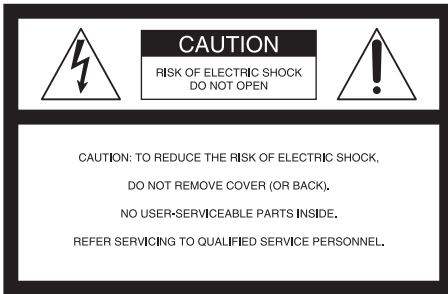

Denna symbol är avsedd att varna användaren för farlig spänning innanför produktens hölje som kan vara tillräckligt stark för att utgöra en risk för elektrisk chock.



Den här symbolen är avsedd att uppmärksamma användaren på viktiga funktioner och underhållsinstruktioner (service) i de trycksaker som medföljer apparaten.

För kunder i USA

Om du har några frågor om den här produkten, kan du kontakta: Sony kundinformation och servicecentrum 1-800-222-7669 eller <http://www.sony.com/> Numret nedan gäller enbart FCC-relaterade ärenden.

Konformitetsdeklaration

Handelsbeteckning: SONY
Modellnr.: VPL-AW15, VPL-AW10
Ansvarig part: Sony Electronics Inc.
Adress: 16530 Via Esprillo, San Diego, CA 92127 USA
Telefonnummer: 858-942-2230

Den här apparaten uppfyller kraven i del 15 i FCC-föreskrifterna. Användandet är underställt följande två villkor: (1) Enheten får inte orsaka skadliga störningar och (2) den måste klara störningar som tas emot inklusive störningar som kan påverka enhetens funktion.

Den här utrustningen har testats och befunnits uppfylla kraven för Klass B digitala enheter i enlighet med del 15 i FCC-föreskrifterna. Dessa gränser är framtagna för att ge rimligt skydd mot skadliga störningar i en bostad. Denna utrustning genererar, använder och kan avge högfrekvensenergi och om den inte installeras och används i enlighet med instruktionerna kan den störa radiokommunikation. Det finns emellertid ingen garanti för att störningar inte uppstår vid en viss installation. Om utrustningen stör radio- eller tevemottagning, vilket man kan kontrollera genom att stänga av den och sätta på den igen, försök då korrigerade störningarna genom att göra något av följande:

- Omorientera eller omlokalisera mottagningsantennen.
- Öka avståndet mellan utrustningen och mottagaren.
- Anslut enheten till ett uttag på en annan strömkrets än den som mottagaren är ansluten till.
- Rådgör med återförsäljaren eller en erfaren radio-/tv-tekniker för att få hjälp.

Observera att förändringar eller modifieringar som inte uttryckligen godkänts i denna bruksanvisning kan leda till att du inte längre har laglig rätt att använda utrustningen.

Avyttring av använd projektorlampa

Den här projektorns lampa innehåller kvicksilver och bör avyttras på lämpligt sätt. Rådfråga lokala myndigheter angående lämplig avyttring.

Eftersom materialet i denna lampa liknar det som finns i lysrör kan du avyttra den på samma sätt som ett lysrör.

För kunder i Förenta Staterna

Lampan i den här produkten innehåller kvicksilver. Avyttring av den här typen av material kan regleras av miljölagar. För information om avyttring eller återvinning, kontakta lokala myndigheter eller Electronic Industries Alliance (www.eiae.org).

Varumärkesinformation

“BRAVIA” och BRAVIA är varumärken som tillhör Sony Corporation.

HDMI, HDMI-logon och High-Definition Multimedia Interface är varumärken eller registrerade varumärken som tillhör HDMI Licensing LLC.

För kunder i Kanada

Den här Klass B digitala apparaten uppfyller kraven i kanadensiska ICES-003.

För kunder i Nederländerna



Kasta inte bort batteriet, avyttra det som mindre kemiskt avfall (KCA).

Eluttaget ska installeras nära utrustningen och vara lättåtkomligt.

VARNING

EXPLOSIONSRISK VID
ANVÄNDNING AV FEL TYP AV
BATTERI.
AVYTTRA BATTERIER ENLIGT
GÄLLANDE LOKALA
FÖRESKRIFTER.



Avyttring av elektriska och elektroniska apparater (Gäller för EU-länder och övriga europeiska länder med särskilda insamlingssystem)

Den här symbolen på produkten eller på tillhörande förpackning indikerar att produkten inte ska hanteras som hushållsavfall. Produkten ska istället lämnas in på lämplig insamlingscentral för återvinning av elektriska och elektroniska apparater. Genom att se till att den här produkten avyttras på rätt sätt, bidrar du till att skydda miljö och hälsa från potentiellt negativa konsekvenser, som produkten i annat fall kan orsaka till om den avyttras på fel sätt. Återvinning av material bidrar till att skydda naturresurserna. För mer detaljerad information om återvinning av den här produkten, kontakta din kommun, återvinningscentral eller butiken där du köpte produkten.

Endast för kunder i Taiwan



廢電池請回收
僅適用於台灣

Innehållsförteckning

Säkerhetsåtgärder	7
Kontrollera projektorns modellnamn ..	7

Kontrollernas placering

Framsida/Sida	8
Baksida/Undersida	9
Fjärrkontroll	10

Anslutningar och förberedelser

Packa upp	11
Steg 1: Installera projektorn	12
Innan du installerar projektorn ...	12
Installera projektorn och en duk ..	14
Steg 2: Ansluta projektorn	17
Ansluta till en videoutrustning ...	17
Ansluta till en dator	20
Steg 3: Justera bildens position	21
Steg 4: Välja menyspråk Använda projektorn	25

Använda projektorn

Projicera bilden på duk	27
Slå av strömbrytaren	28
Välja bredskärmsläge	28
Välja bildvisningsläge	31
Justera Bildkvalitet	32
Justera bilden med hjälp av RCP (Real Color Processing) (endast VPL-AW15)	33
Använda andra funktioner	35

Använda menyerna

Använda menyerna	36
Meny Bild	40
Avancerad bildmeny (endast VPL-AW15)	43
Meny Skärm	44
Meny Startinst.	46
Meny Funktion	48
Meny Installation	49
Meny Information	50
Om förinställda minnesnr.	50

Övrigt

Felsökning	51
Varningsindikatorer	53
Meddelandelistor	54
Byta Lampan och Luftfiltret och göra ren Ventilationshålen (insug)	55
Byta ut luftfiltret	58
Sätta på linsskyddet	58
Specifikationer	59
Förinställda signaler	61
Ingångssignaler och justerbara inställningar	64
Installation i taket	66
Vid användning av en takupphängningssats PSS-H10	66
Vid användning av en takupphängningssats PSS-610	70
Sakregister	73

Säkerhetsåtgärder

Om säkerhet

- Kontrollera att enhetens nätspänning överensstämmer med elnätet som du använder.
- Om vätska eller föremål kommer in i enheten, koppla bort enheten från elnätet och låt kvalificerad personal kontrollera den innan du fortsätter att använda den.
- Koppla ut enheten från eluttaget om du inte ska använda den på flera dagar.
- Koppla ur nätsladden genom att hålla i kontakten och dra ut den. Dra aldrig i själva sladden.
- Det ska finnas ett eluttag nära utrustningen som är lätt att komma åt.
- Så länge enheten är ansluten till vägguttaget är den inte bortkopplad från ström även om enheten i sig är avstängd.
- Titta inte in i linsen när lampan är på.
- Placera inte händer eller föremål i närheten av ventilationshålen. Luften som kommer ut är varm.

Hindra värme från att ackumuleras inuti projektorn

Koppla inte bort enheten från vägguttaget om kylfläkten fortfarande går när du har stängt av strömmen med knappen I/⏻ (On/standby).

Varning

Projektorn har ventilationshål för insugning och utblåsning av luft. Blockera inte eller placera inte något nära dessa hål. Om du gör det kan värme ackumuleras inuti projektorn och skada eller försämra dess funktion.

Packa in enheten

Spara originalkartongen och förpackningsmaterialet - dessa är praktiska om du behöver skicka iväg enheten. Packa in enheten som den packades på fabriken för maximalt skydd.

Kontrollera projektorns modellnamn

Kontrollera först projektorns modellnamn. Modellnamnet står längst ned på projektorn (T.ex. VPL-AW15). För vissa projektormodeller kan en del av funktionerna och menyalternativen inte användas.

Kontrollernas placering

Framsida/Sida

Du kan använda knapparna på kontrollpanelen med samma namn som de på fjärrkontrollen för att styra projektorn.

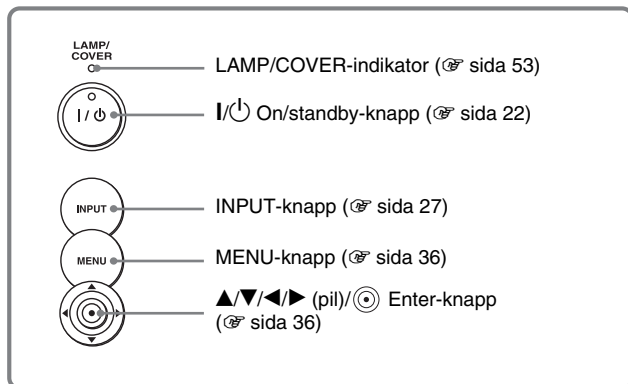

Obs

När indikatorn I/⏻ (On/standby) är orange är apparaten i strömsparläge. (☞ sida 46)

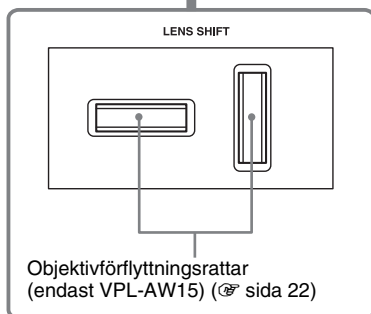
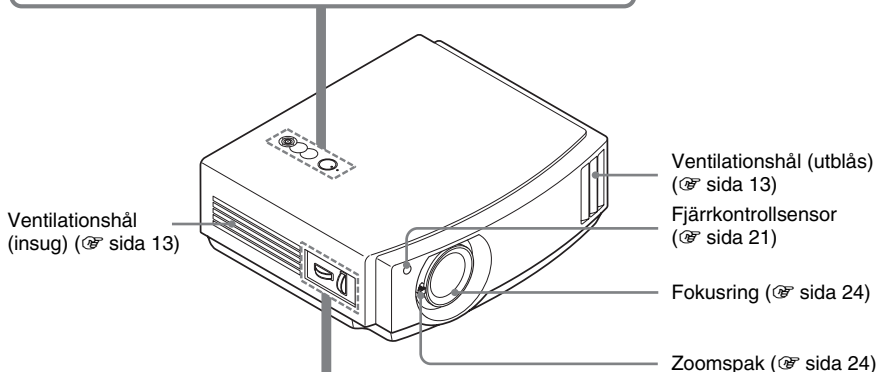

Baksida/Undersida

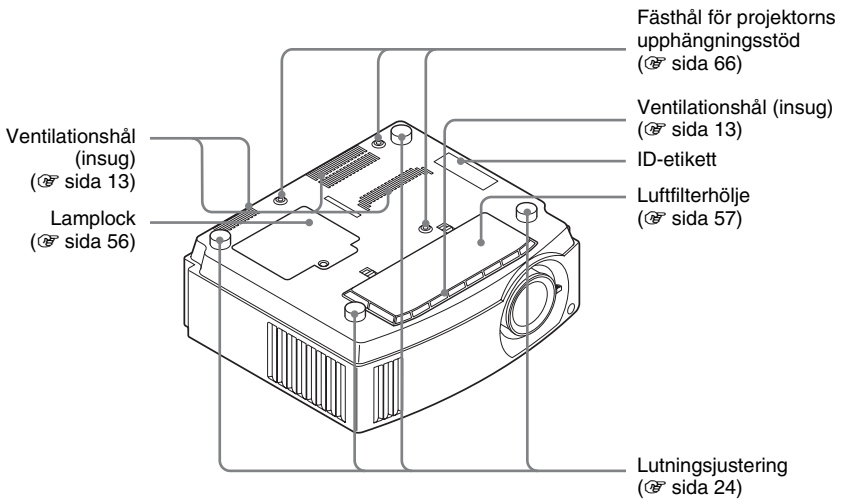
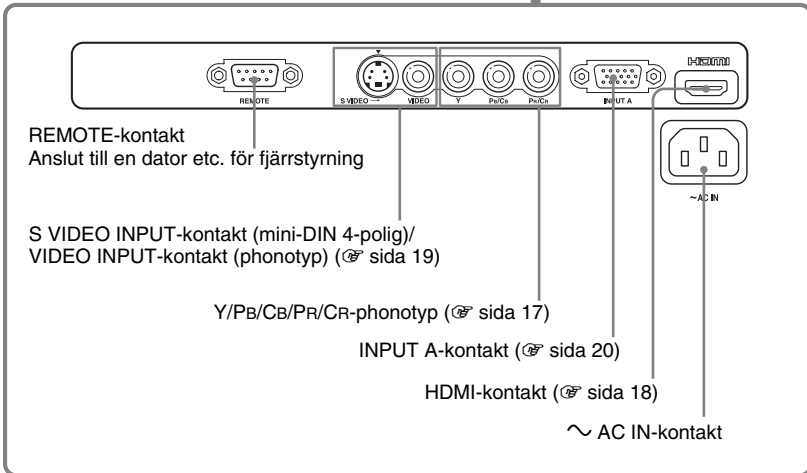
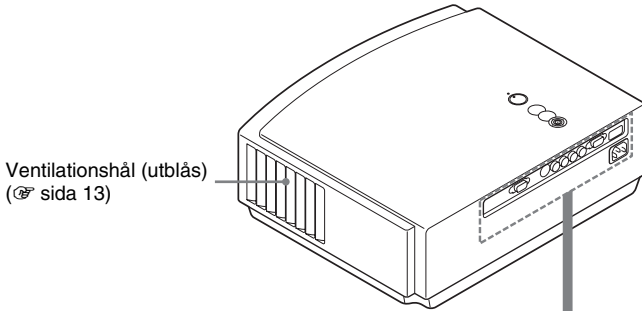

Fjärrkontroll

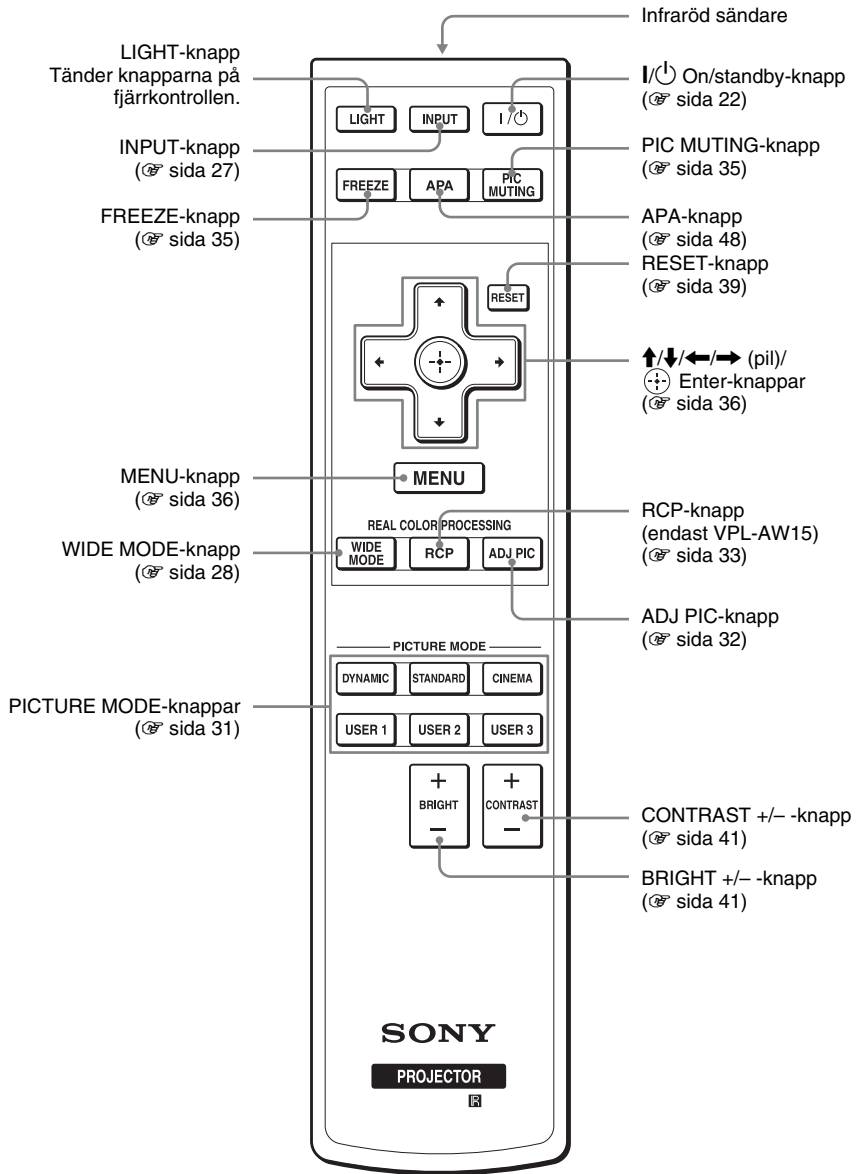

Anslutningar och förberedelser

Detta avsnitt beskriver hur du installerar projektorn och duken, samt hur du ansluter den utrustning som du vill visa bilder från osv.

Packa upp

Kontrollera att förpackningen innehåller följande:

- Fjärrkontroll (1) och R6-batterier av storlek AA (2)

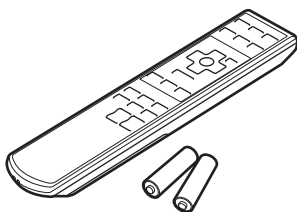

- Linsskydd (1)
Projektorn är från början försedd med ett linskydd. Ta bort linskyddet när projektorn tas i bruk.
- Användarinstruktioner (den här bruksanvisningen)

- Nätsladd (1)
- Luftfilter (för utbyte) (1)

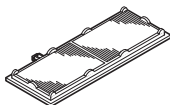

Sätta i fjärrkontrollens batterier

Tryck och dra åt sidan för att öppna.

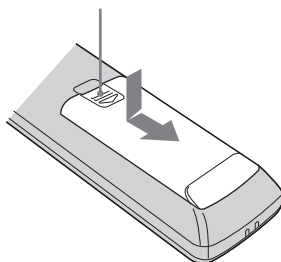

Sätt i batterierna med **-** sidan först enligt bilden.

Om du sätter i dem med våld eller om du vänder polerna fel kan det uppstå kortslutning och värme kan utvecklas.

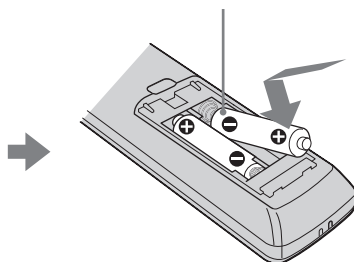

Steg 1: Installera projektorn

Projektorn visar bilder från en videobandspelare eller andra enheter. Projektorn kan användas på många olika ställen och den gör det lätt att uppleva vackra bilder.

Innan du installerar projektorn

Olämplig installation

Använd inte projektorn under följande omständigheter då detta kan skada den eller försämra funktionen.

Dålig ventilation

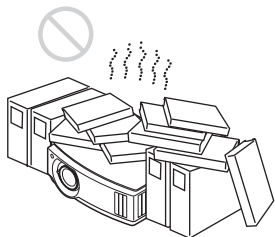

Hög värme och fukt

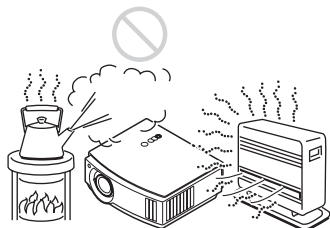

Platser som utsätts för direkt kall eller varm luftström från luftkonditionering

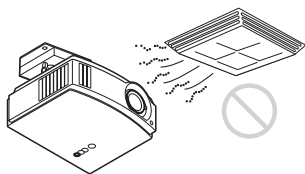

Att installera projektorn på en sådan plats kan orsaka fel eller defekter på grund av kondensation eller överhettning.

Nära en värme- eller röksensor

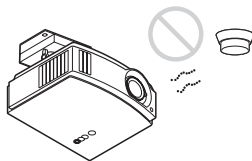

Det kan göra att sensorn inte fungerar som den ska.

Mycket dammiga eller extremt rökiga platser



Installera den på avstånd från väggar

Lämna minst 30 cm mellan projektorn och väggar.

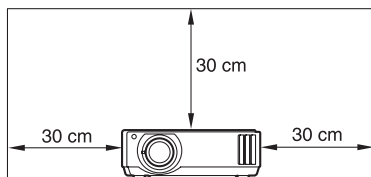

Felaktig användning

Gör inget av följande medan projektorn används.

Blockera ventilationshålen.

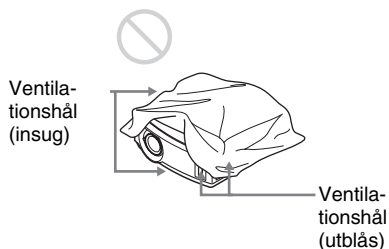

Tips

För mer information om var ventilationsöppningarna finns (insug eller utblås), se "Kontrollernas placering" på sidorna 8 till 9.

Luta fram/bak och vänster/höger

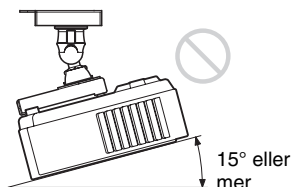
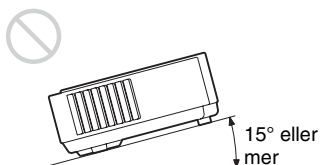
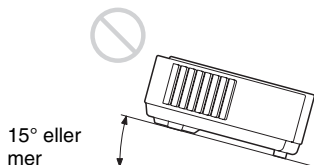
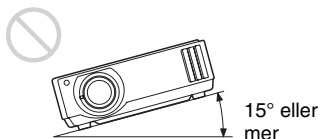

15° eller mer

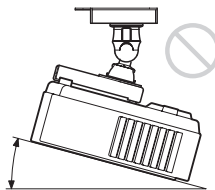

Undvik att luta projektorn med en vinkel på mer än 15 grader.

Installera projektorn antingen på en vågrät yta eller i taket. Om du inte gör den här inställningen när projektorn används på höga höjder kan resultatet bli ojämna färger samt en reduktion av lampans pålitlighet.

Använda projektorn på höga höjder

När du använder projektorn på en höjd av 1 500 m eller mer bör du ställa in "Kylarinställning" i  menyn Startinst. till "Hög" (ⓘ sida 46). Om du inte ställer in detta läge kan det ha en negativ effekt. Bland annat kan tillförlitligheten hos vissa delar minska när du använder projektorn på hög höjd.

Installera projektorn och en duk

Installationsavståndet mellan projektorn och duken varierar beroende på skärmens storlek.

1 Bestämma installationsplats för projektorn och duken.

Du får en bra bildkvalitet när du placerar projektorn med objektivet i mitten inom det grå området enligt bilden (endast VPL-AW15). Använd värdena a, b, c och d i tabellen på sida 15 som vägledning.

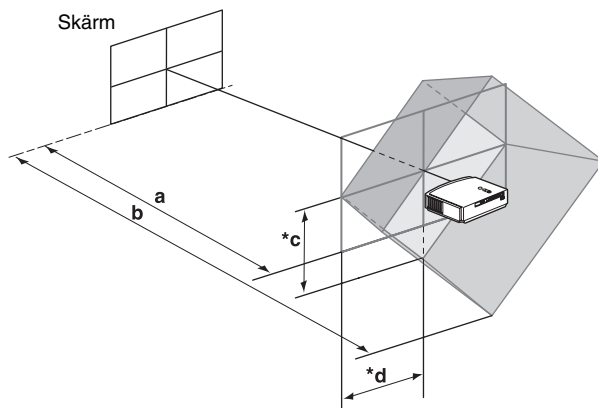

- a:** Minimum avstånd mellan duken och objektivets mitt
- b:** Maximum avstånd mellan duken och objektivets mitt

(endast VPL-AW15)

- *c:** Vertikalt avstånd mellan mitten på skärmen och mitten av projektorobjektivet vid tillämpning av maximal vertikal objektivförflyttning
- *d:** Horisontellt avstånd mellan mitten på skärmen och mitten av projektorobjektivet vid tillämpning av maximal horisontell objektivförflyttning

* Avstånden c, och d på bilden anger avstånden i nedre eller vänster riktning. Samma avstånd i övre eller höger riktning är också lämpliga.

- ◆ För installation av projektorn i tak, se "Installation i taket." (☞ sida 66)
- ◆ För information om objektivförflyttningfunktionen, se "Steg 3: Justera bildens position." (☞ sida 21)

Visa bilder med sidförhållandet 16:9

Måttenhet: mm

Dukstorlek (tum)	40	60	70	80	100	120	140	160	180	200
(mm)	1016	1524	1778	2032	2540	3048	3556	4064	4572	5080
a (minimum)	1151	1750	2049	2348	2946	3544	4142	4740	5339	5937
b (maximum)	1885	2849	3332	3814	4779	5744	6709	7673	8638	9603
*c	324	485	566	647	809	971	1133	1294	1456	1618
*d	221	331	387	442	552	663	773	884	994	1105

För att beräkna installationsmåttan (SS: dukstorlek)

a (minimum) = $29,909 \times SS - 44,886$

b (maximum) = $48,239 \times SS - 44,869$

c = $8,0899 \times SS$

d = $5,5245 \times SS$

*Endast VPL-AW15

Vid användning av sidförhållandet 4:3 (projicera en 4:3-bild)

Måttenhet: mm

Dukstorlek (tum)	40	60	70	80	100	120	140	160	180	200
(mm)	1016	1524	1778	2032	2540	3048	3556	4064	4572	5080
a (minimum)	1419	2152	2518	2884	3616	4348	5080	5813	6545	7277
b (maximum)	2317	3498	4088	4679	5860	7041	8221	9402	10583	11764
*c	396	594	693	792	990	1188	1386	1584	1782	1980
*d	270	406	473	541	676	811	947	1082	1217	1352

För att beräkna installationsmåttan (SS: dukstorlek)

a (minimum) = $36,609 \times SS - 44,886$

b (maximum) = $59,045 \times SS - 44,869$

c = $9,902 \times SS$

d = $6,762 \times SS$

*Endast VPL-AW15

2 Placera projektorn så att objektivet är parallellt med skärmen.

Sett ovanifrån

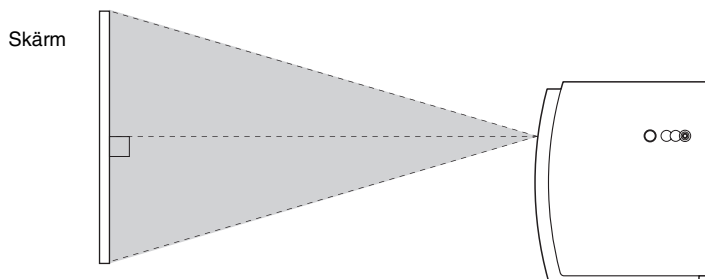

3 Projicera en bild på skärmen och justera bilden så att den passar på skärmen. (☞ sida 21)

Anslut videoutrustningen till projektorn när du vill visa en bild. (☞ sida 17)

Obs

Om du använder en skärm med ojämn yta, kan streck eller mönster ibland synas, beroende på avståndet mellan skärm och projektor eller zoomgraden. Detta innebär inte att det är något fel på projektorn.

Steg 2: Ansluta projektorn

Följ de här stegen för att ansluta projektorn:

- Stäng av all utrustning innan du ansluter något.
- Använd rätt kablar för respektive anslutning.
- Anslut kontakterna ordentligt, dåligt kontakt vid ingångarna kan leda till att projektorn fungerar dåligt eller att bilden blir dålig. När du kopplar ur en kabel, dra i kontakten, inte i själva kabeln.
- Se instruktionsboken för den anslutna utrustningen.

Ansluta till en videoutrustning

Ansluta till en DVD-in/spelare, Blu-ray Disc-spelare eller digital tuner som har komponentvideokontakter

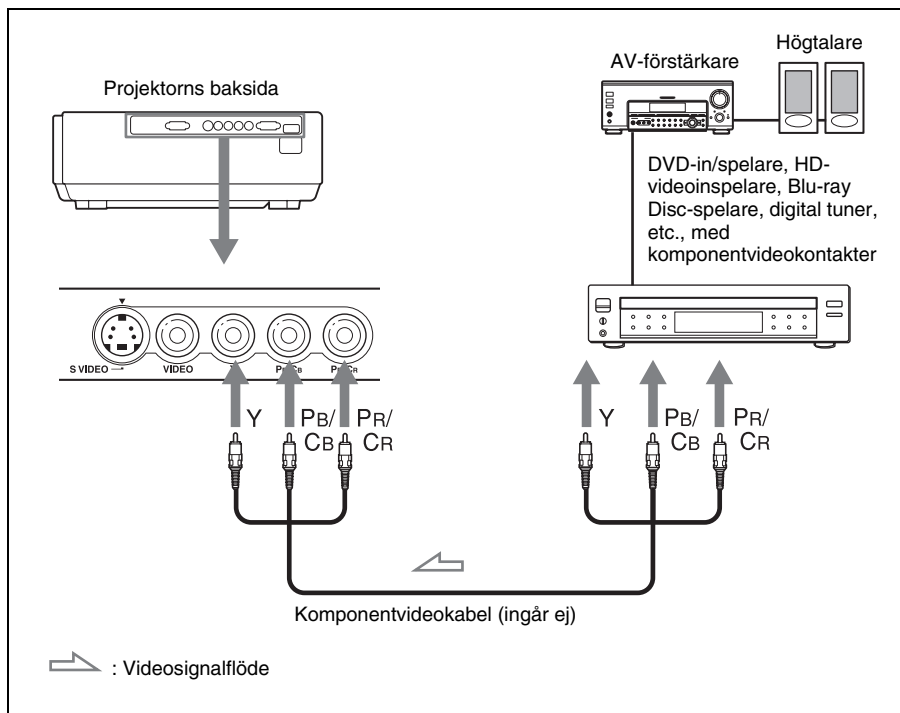

Ansluta till DVD-in/spelare och Blu-ray Disc-spelare utrustad med HDMI-utgång

Du får en bättre bildkvalitet om du ansluter en DVD-in/spelare och Blu-ray Disc-spelare utrustad med HDMI-utgång till projektorns HDMI-ingång.

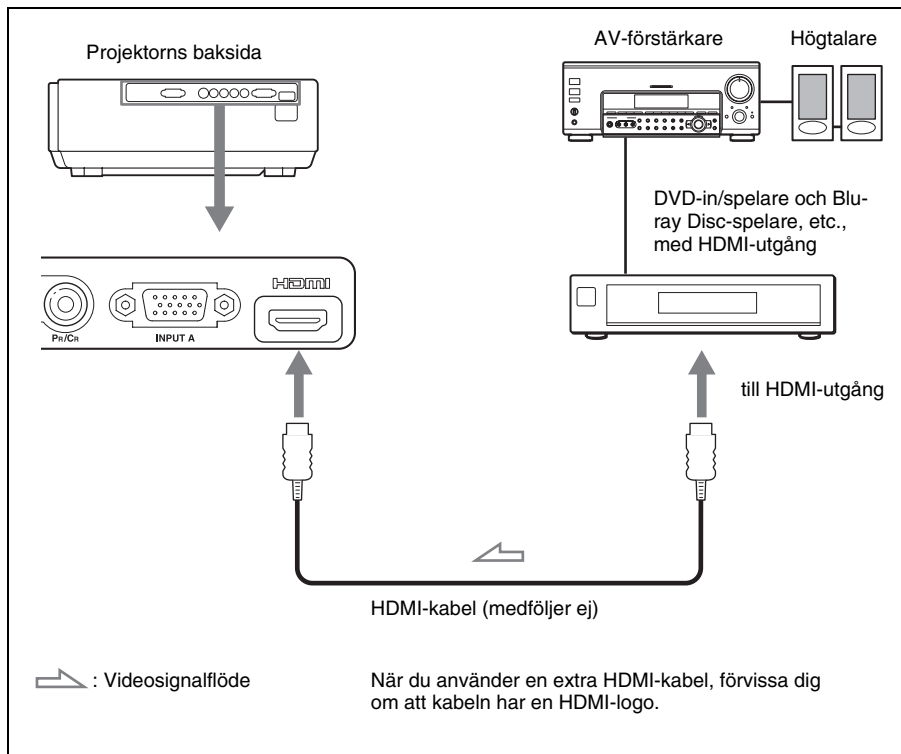

Den här projektorn stödjer anslutning till dator och detta har varit tillgängligt sedan Ver.1.2a av standarden HDMI. Den stödjer också HDCP.

Ansluta till en videobandspelare utrustad med en S-videokontakt eller videokontakt

Det är möjligt att ansluta en DVD-in/spelare, hårddiskvideospelare, videobandspelare eller cd-spelare som inte har en komponentvideoanslutning. Se även handledningen för respektive utrustning.

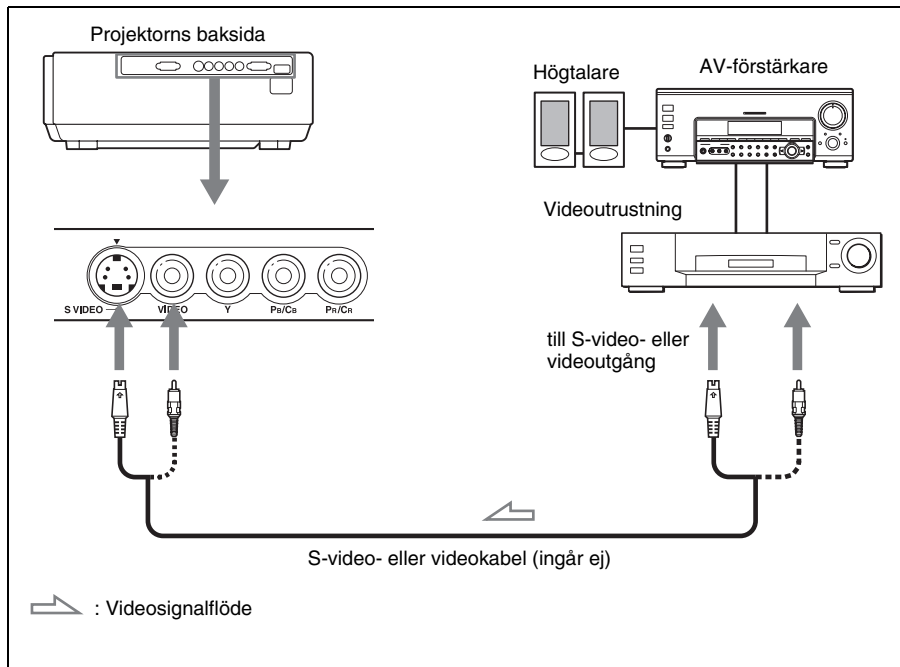

Tips

För att få bättre videoprestanda, använd S-videokontakt.

Om utrustningen som ska anslutas inte har någon S VIDEO (S-videokontakt), anslut då till VIDEO (videoutgången).

Ansluta till en dator

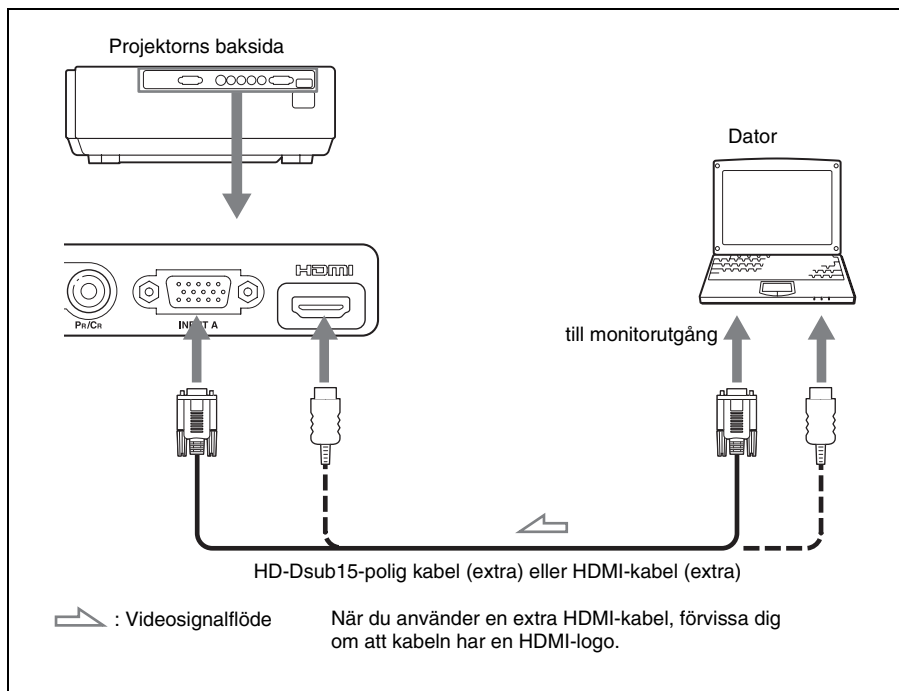

Tips

Ställ in "Ingång-Insign A vald." i Startinst.  menyn till "Auto" eller "Dator." Om bilden inte visas ordentligt, ställ in insignalen på "Dator." (☞ sida 47, 54)

Obs

Om du ställer in din dator, t.ex. en bärbar dator för att skicka en signal till både din datorskärm och den här utrustningen, kan det hända att bilden på den här utrustningen inte visas som den ska. Ställ in datorsignalen så att den endast skickas till en extern skärm.

För detaljer, se bruksanvisningen till din dator.

Steg 3: Justera bildens position

Projicera en bild på skärmen och justera därefter bildpositionen.

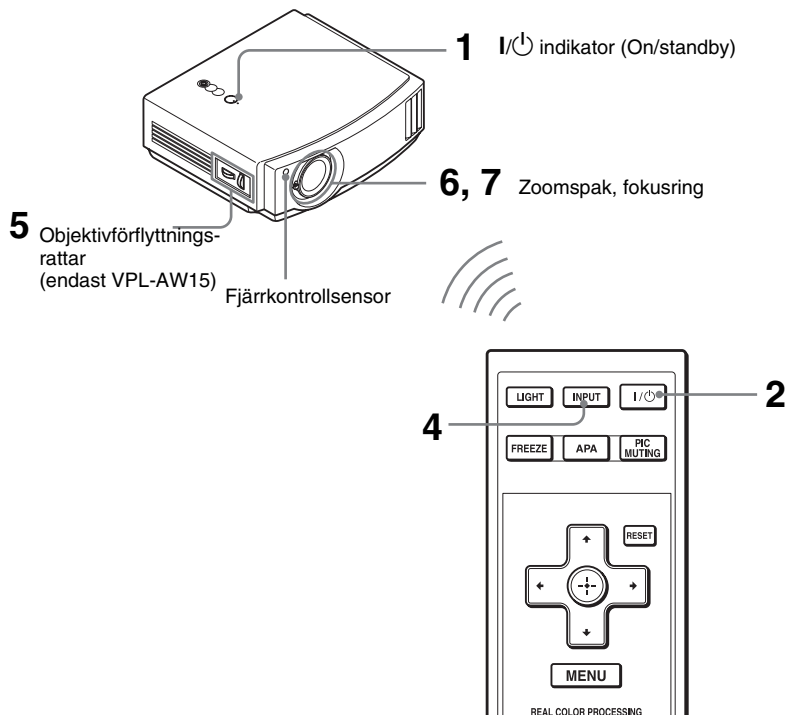

Tips

Knapparna I/⏻ (On/standby), INPUT, MENU och ▲/▼/◀/▶/⊙ (joystick) på projektorns övre panel fungerar på samma sätt som på fjärrkontrollen.

Obs

Beroende på var projektorn installerats, är det ibland inte möjligt att styra den med fjärrkontrollen. I sådana fall riktar du fjärrkontrollen mot skärmen istället för mot projektorn.



Lyser rött.

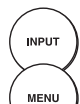

1 Efter att ha anslutit nätsladden till utrustningen, ansluter du nätsladden till ett vägguttag.

Indikatorn I/⏻ (On/standby) lyser röd och projektorn ställs i standby-läge.

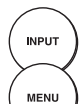
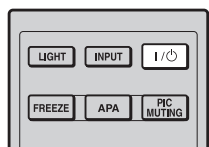

Blinkar i några sekunder och lyser sedan grön.

2 Tryck på I/⏻ (On/standby) för att slå på projektorn.

Indikatorn I/⏻ (On/standby) blinkar och lyser sedan grön.

3 Slå på utrustningen som är ansluten till projektorn.

Se instruktionsboken för den anslutna utrustningen.

4 Tryck på INPUT för att projicera bilden på skärmen.

Varje gång du trycker på knappen ändras indikeringen och utrustningen för projicering av insignal. (☞ sida 27)

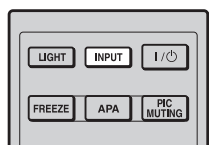

Tips

- Du kan välja det språk du vill ha på menyskärmen. För information, se "Steg 4: Välja menyspråk". (☞ sida 25)
- När Auto-in.sökn" är inställd på "På" i menyn Funktion , visas automatiskt signalerna från den ingång som har effektiva signaler genom att trycka på INPUT. (☞ sida 48)

5 Använd båda Objektivförflytningsrattarna (endast VPL-AW15) för att justera bildpositionen.

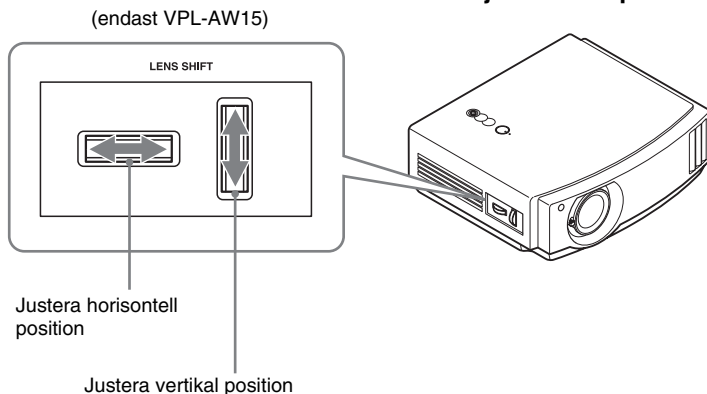

Justera horisontell position

Vrid objektivförflyttningsratten åt höger eller vänster.

Bilden flyttas åt höger eller vänster med maximalt 25 % av skärmstorleken från mitten av objektivet.

25% 1 skärmbredd 25%

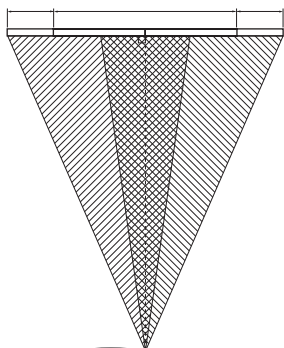

Sett ovanifrån

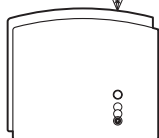

 : Bildposition när bilden flyttas maximalt åt vänster

 : Bildposition när bilden flyttas maximalt åt höger

Justera vertikal position

Vrid objektivförflyttningsratten uppåt eller nedåt.

Bilden flyttas uppåt eller nedåt med maximalt 65 % av skärmstorleken från mitten av objektivet.

Vy från sidan

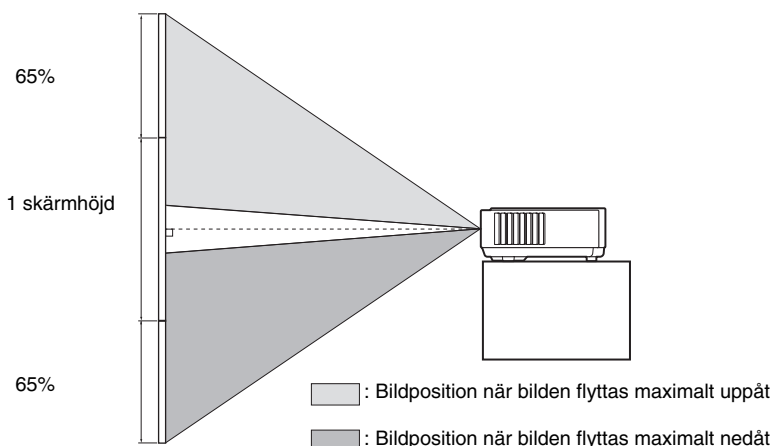

 : Bildposition när bilden flyttas maximalt uppåt

 : Bildposition när bilden flyttas maximalt nedåt

Obs

När du använder både den horisontella och den vertikala objektivförflyttningen samtidigt, kan du flytta bilden vertikalt med maximalt 25 % av skärmstorleken.

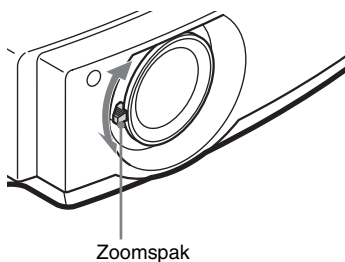

6 Justera bildstorleken med zoomspaken.

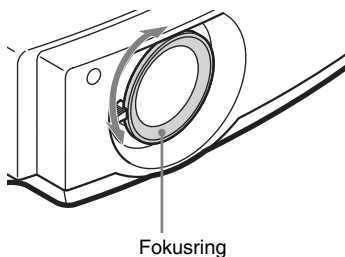

7 Justera fokus med fokusringen.

För att justera lutningsgraden på installationsytan

När projektorn står på en ojämn yta kan du justera projektorstöden för att ställa in lutningsgraden.

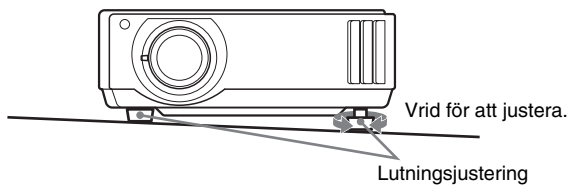

Obs

Var försiktig så att fingrarna inte kommer i kläm när du justerar.

Steg 4: Välja menyspråk Använda projektorn

Du kan välja ett av 16 språk för menyer och annan text som visas på skärmen. Fabriksinställningen är engelska. Vill du byta det aktuella språket, anger du det önskade språket med menyskärmen.

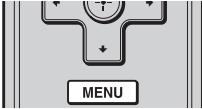
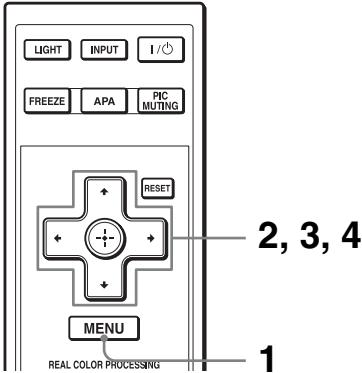

- 1 Tryck på MENU.
Menyn visas.

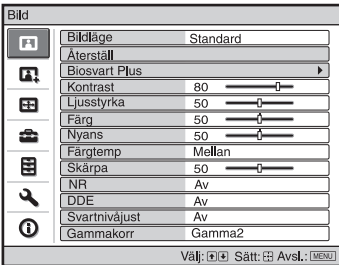

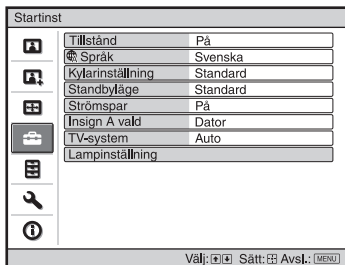
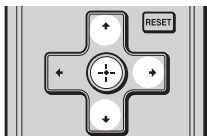

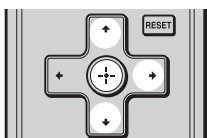

- 2 Tryck på ↑/↓ för att välja Startinst.  menyn, och tryck → eller .**

Inställningsalternativen för den valda menyn visas.

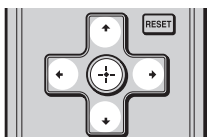

- 3 Tryck på ↑/↓ för att välja "Språk", och tryck på → eller .**



- 4 Tryck på ↑/↓/←/→ för att välja ett språk och tryck på .**

Menyn ändras till det valda språket.

Ta bort menyn

Tryck på MENU.

Använda projektorn

Detta avsnitt beskriver hur du använder projektorn för att visa bilder från den utrustning som är ansluten till projektorn. Här beskrivs också hur du kan ställa in bildkvaliteten efter eget tycke.

Projicera bilden på duk

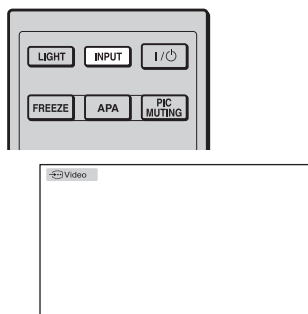

Exempel: För att visa bild från den videoutrustning som är ansluten till VIDEO INPUT-uttaget.

- 1 Slå på både utrustningen och den enhet som är ansluten till utrustningen.
- 2 Tryck på INPUT flera gånger för att välja den källa som du vill projicera från.
Indikeringen visas för den insignal du vill använda.

Bildvisningskälla	Tryck på INPUT för att visa
Videoutrustning som är ansluten till VIDEO INPUT-kontakten	Video
Videoutrustning som är ansluten till S VIDEO INPUT-kontakten	S-Video
RGB/komponentutrustning ansluten till INPUT A-kontakten	Ingång-A*
Komponentutrustning ansluten till Y/Pb/Cb/Pr/CR-kontakter	Komponent
Utrustning ansluten till HDMI-kontakten	HDMI**

* Sätt inställningen "Ingång-Insign A vald." i menyn Startinst. efter ingångssignalen. Om du ställer in den på "Auto" men inte får en bra bild, välj då signal enligt önskad bildkälla. (☞ sida 47, 50, 61)

** Färggraderingen av det mörka eller ljusa området kan bli otydligt om en annan signal än de som fås från en HDMI-standardkabel tas emot. Justera Ljusstyrka och Kontrast i Bild -menyn. (☞ sida 41)

Tips

När Auto-in.sökn" är inställd på "På" i menyn Funktion , visas automatiskt signalerna från den ingång som har effektiva signaler genom att trycka på INPUT.

Slå av strömbrytaren

- 1 Tryck på I/⏻ (on/standby)-knappen.**
Meddelandet "STRÖM AV?" visas på skärmen.
- 2 Tryck på brytaren I/⏻ (On/standby) en gång till innan meddelandet försvinner.**
Indikatorn I/⏻ (On/standby) blinkar grönt och fläkten fortsätter att gå för att kyla ned projektorn. Först blinkar I/⏻ (On/standby)-indikatorn snabbt och under tiden är det inte möjligt att tända I/⏻ (On/standby)-indikatorn med I/⏻ (On/standby)-brytaren.
- 3 Förvissa dig om att fläkten stannar och att I/⏻ (On/standby)-indikatorn lyser rött.**

Du kan stänga av projektorn genom att hålla I/⏻-knappen (on/standby) intryckt i ungefär en sekund istället för att utföra stegen ovan.

Välja bredskärmsläge

Du kan visa olika bredbildslägen beroende på vilken videosignal som tas emot.

Tryck på WIDE MODE.

För varje knapptryckning visas en annan "Bredskärm"-inställning.

Du kan även välja med hjälp av menyn.
(☞ sida 44)

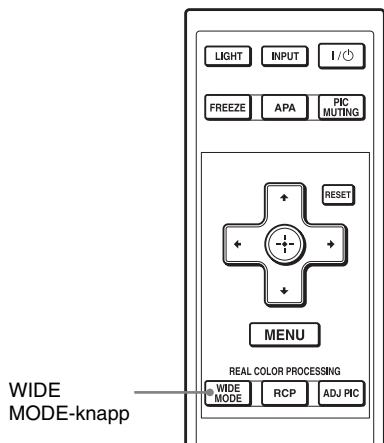

* RCP-knappen: Endast VPL-AW15

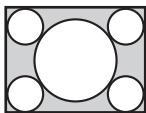
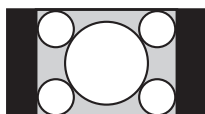
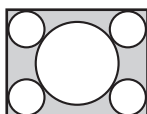
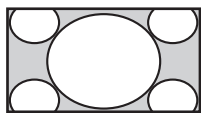
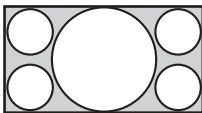
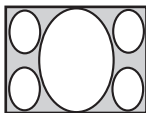
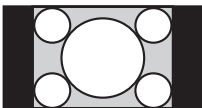
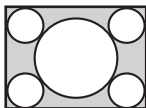
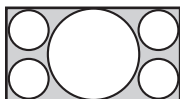
Originalbild**När bredbildsläge används****Ihoptryckt****Brevlådebild med sidopaneler****Brevlådebild****Bred-zoom**

En bild med sidförhållande 4:3 förstoras så att den visas över hela skärmen. De övre och nedre delarna av skärmen skärs av något.

Normal

En bild med normalt 4:3-sidförhållande visas mitt på skärmen och fyller upp skärmen vertikalt.

Full

En ihoptryckt 4:3-bild visas med korrekt sidförhållande. En 4:3-bild förstoras horisontellt för att passa 16:9-skärmen.

Tips

Ihoptryckt: En originalbild med sidförhållandet 16:9 spelas in horisontellt komprimerad till en 4:3-bild.

Zoom

En normalbild med sidförhållandet 16:9 förstoras vertikalt och horisontellt med samma sidförhållande för att fylla skärmen. Använd det här läget för att visa en brevlådebild eller en brevlådebild med sidopaneler.

Om undertexterna till en film, mm. döljs och inte kan ses, ställ in visningen med "Höjd" och "Höjd-Mitten" för att visa undertexterna. (☞ sida 45)

Full 1 (När PC-signalen är ingångssignal)

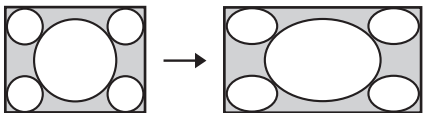

Visar en bild över hela skärmen utan att ändra på originalbildens proportioner.



Full 2 (När PC-signalen är ingångssignal)

Visar en bild över hela skärmen.

Obs

Du kan endast justera bildens vertikala position med "Höjd - Mitten" och "Höjd" i menyn Skärm  när "Zoom" är vald. ( sida 45)

Anmärkningar om att välja bredbildsläge

Projektorn är utrustad med bredbildsläge. När du ändrar inställningarna för bredbildsläge bör du uppmärksamma, enligt instruktionerna nedan.

- Om du ändrar sidförhållandena kommer bilden att se annorlunda ut än originalbilden.
- Observera att om projektorn används i vinstsyfte eller för offentlig visning, kan ändring av originalbilden genom att ändra till bredbildsläge utgöra en överträdelse av upphovsmannens eller producenters rättigheter, vilket skyddas av lagar.

Välja bildvisningsläge

Du kan välja det bildläge som bäst passar för ett visst program eller för rummet där du ska titta.

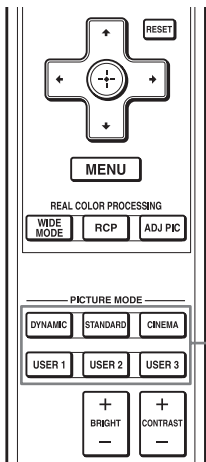

* RCP-knapp
Endast VPL-AW15

PICTURE MODE-
knappar
DYNAMIC
STANDARD
CINEMA
USER 1, USER 2
och USER 3

Tryck på en av
PICTURE MODE-knapparna
(**DYNAMIC, STANDARD,**
CINEMA och USER 1, USER 2
och USER 3).

DYNAMIC

Förbättrar bildens kontrast och skärpa.

STANDARD

Bildkvaliteten blir mindre grovkornig än den som valts med "DYNAMIC".

CINEMA

Rekommenderas när du tittar på film i ett mörkt rum.

USER 1, USER 2 och USER 3

Du kan justera bildkvaliteten så att den passar din smak och spara inställningarna i projektorminnet. Tryck på en av USER 1, USER 2 och USER 3-knapparna och justera sedan bilden med knapparna på fjärrkontrollen eller via menyn (☞ sidor 32 och 40). Inställningarna sparas och du kan visa bilden med den justerade bildkvaliteten genom att trycka på knappen.

Justera Bildkvalitet

Du kan justera bildkvaliteten efter eget tycke med fjärrkontrollen. De justerade inställningarna kan lagras under varje bildläge.

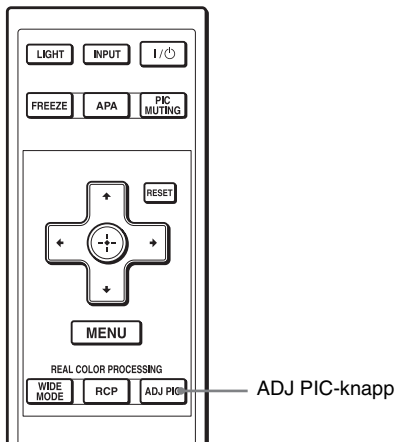

* RCP-knapp: Endast VPL-AW15

1 Tryck på ADJ PIC.

För varje knapptryckning visas ett nytt justeringsfönster*.

* Vissa av justeringsfönstren ovan kan bara visas beroende på befintlig insignal. För mer information, se "Ingångssignaler och justerbara inställningar." (☞ sida 64)

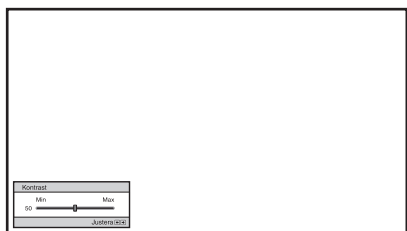

Exempel: För att justera kontrasten

För information om de enskilda justeringsmöjligheterna, se Bild -menyn. (☞ sida 40)

2 Gör inställningen eller justera ett alternativ.

Om du vill ändra justeringsnivå

För att öka värdet, tryck på ➡.

För att minska värdet, tryck på ⬅.

Om du vill ändra inställningen

Tryck på ⬆/⬇ för att ändra inställningen.

Justera bilden med hjälp av RCP (Real Color Processing) (endast VPL-AW15)

RCP-funktionen (Real Color Processing) ger dig möjlighet att justera färg och nyans för dina personliga inställningar för den projicerade bilden. På så sätt kan du ställa in en bildkvalitet enligt din egen smak.

Tips

Frys videobilden när du vill justera bilden med RPC (Real Color Processing).

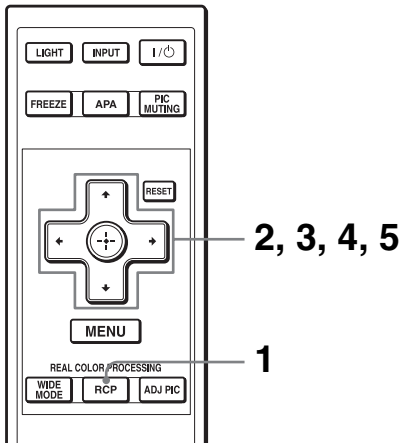

- 1 Tryck på RCP på fjärrkontrollen.
- 2 Tryck på \uparrow/\downarrow för att välja “Användare 1,” “Användare 2” eller “Användare 3”, och tryck sedan på \rightarrow .
RCP-fönstret öppnas.
- 3 Välj färgen som du vill justera.
Upprepa stegen 1 och 2 som beskrivs nedan för att ange målfärg.

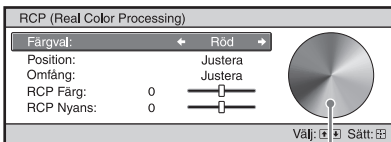

Referenspalett

- 1 Tryck på \uparrow/\downarrow för att välja “Färgval” tryck sedan \leftarrow/\rightarrow för att välja färgen du vill justera av “Röd,” “Gul,” “Grön,” “Cyan,” “Blå” och “Magenta.”

Enbart de delar som motsvarar den specificerade färgen anpassas och de andra färgerna visas i svartvitt. I referenspaletten i RCP-fönstret visas också de justerbara färgerna. Välj den önskade inställningen för att justera färgen på den projicerade bilden med referenspaletten som riktlinje.

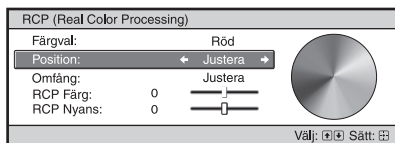

- 2 Tryck på \uparrow/\downarrow för att välja “Position” eller “Omfång”, och ange en delikatare färg och färgområde som du vill justera med hjälp av \leftarrow/\rightarrow .

4 Justera färgen för de specificerade delarna.

Tryck på \uparrow/\downarrow för att välja “RCP Färg” eller “RCP Nyans”, och justera sedan färgen eller nyansen av de delar du valde i steg 3 för att passa din smak med hjälp av \leftarrow/\rightarrow medan du tittar på den projicerade bilden. Bilden återgår till normal färg under justeringen.

5 När du har justerat färdigt trycker du på \oplus .

RCP-fönstret försvinner och bilden från Steg 2 visas. Efter några sekunder återställs den normala bilden. Ändringarna du har gjort syns nu i bilden som projiceras på skärmen.

Tips

Det finns vissa begränsningar i valet av position och omfång.

Använda andra funktioner

Du kan stänga av eller pausa en bild som visas tillfälligt.

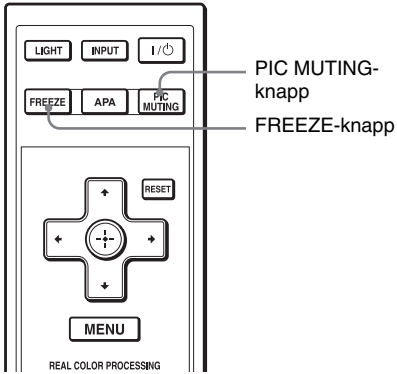

Tryck på PIC MUTING.

Tryck här om du vill stänga av en projicerad bild tillfälligt. För att gå tillbaka till föregående skärm, tryck på PIC MUTING en gång till.

Tryck på FREEZE

En projicerad bild kan pausas. "FREEZE" visas på skärmen när en knapp trycks in. För att gå tillbaka till föregående skärm, tryck på FREEZE en gång till.

Obs

Endast tillgänglig när den används tillsammans med dator.

Använda menyerna

Detta avsnitt beskriver hur du gör olika justeringar och inställningar med hjälp av menyerna.

Använda menyerna

Projektorn har en skärmmeny för olika justeringar och inställningar. Vissa av de justerbara/inställbara alternativen visas i en popup-meny, i en inställningsmeny eller i en justeringsmeny utan huvudmeny, eller i nästa menyfönster. Om du väljer ett alternativ och sedan trycker på en pilknapp (►), visas nästa menyfönster som innehåller inställningarna. För att ändra menyspråk på skärmen, se “Steg 4: Välja menyspråk Använda projektorn.” (☞ sida 25)

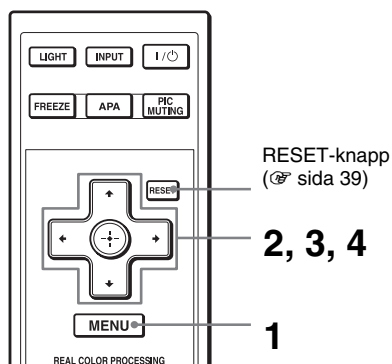

- 1 Tryck på MENU.
Menyfönstret visas.

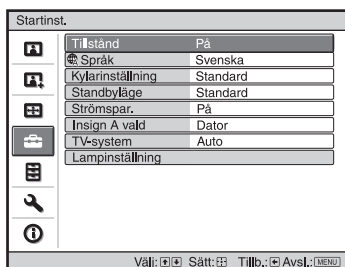
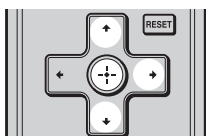
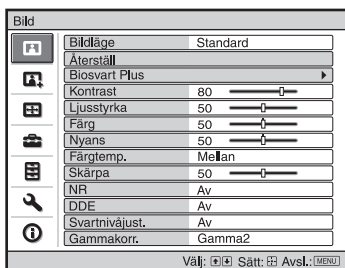

- 2 Tryck på ↑/↓ för att välja ett menyobjekt och tryck → eller ↻.

De alternativ som kan justeras eller ställas in via den valda menyn visas. Det valda menyalternativet visas i gult.

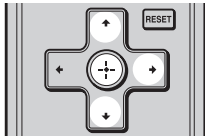

Popup-meny

Inställningsalternativ



Inställningsmeny

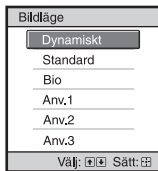

Justeringsmeny



Nästa menyfönster

Inställningsalternativ

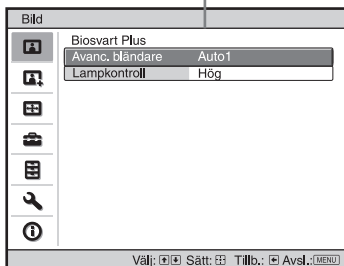

(Menyfönster för VPL-AW15)

3 Tryck på **↑/↓** för att välja ett alternativ som du vill ställa in eller justera och tryck på **→** eller **↵**.

De alternativ som kan ställas in visas i popup-meny, inställningsmeny, justeringsmeny eller i nästa menyfönster.

4 Gör inställningen eller justera ett alternativ.

Om du vill ändra justeringsnivå

För att öka värdet, tryck på **↑/→**.
 ör att minska ett värde, tryck på **↓/←**.
 Tryck på **↻** för att återställa den föregående skärmbilden.

Om du vill ändra inställningen

Tryck på **↑/↓** för att ändra inställningen.
 Tryck på **↻** för att återställa den föregående skärmbilden.
 Du kan återställa den föregående skärmbilden med **←** beroende på den valda inställningen.

Alternativ som inte kan återställas

Justerbara inställningar är beroende av insignalerna. De alternativ som inte kan justeras eller ställas in visas inte i menyn.
 (☞ sida 64)

Ta bort meny

Tryck på MENU.

För att återställa bilden som har justerats

Välj "Återställ" från menyn Bild **🖼️**.

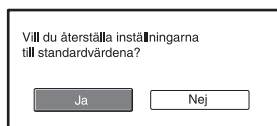

När skärmbilden visas, välj "Ja" med hjälp av **←** och tryck på **↻**.
 Alla följande inställningar återställs till fabriksinställda värden.
 "Avancerad bländ.", "Lampkontroll",
 "Kontrast", "Ljusstyrka", "Färg",
 "Nyans", "Färgtemp", "Skärpa", "NR",
 "DDE", "Svartnivåjust." and
 "Gammakorr." i menyn **🖼️** Bild

Så här återställer du alternativ som har ändrats

Välj ett alternativ i menyskärmen och visa popup-menyn, inställningsmenyn och justeringsmenyn.
 Tryck på RESET på fjärrkontrollen för att bara återställa de valda inställningarna till fabriksinställda värden.

Obs

RESET-knappen på fjärrkontrollen finns bara tillgänglig när justeringsmenyn eller inställningsmenyn är vald.

Meny Bild

Menyn Bild används för att justera bilden.

Justera bildmeny

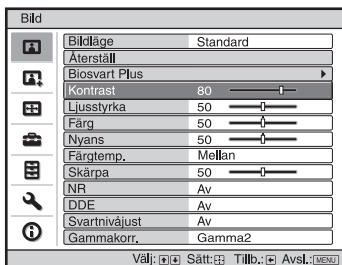
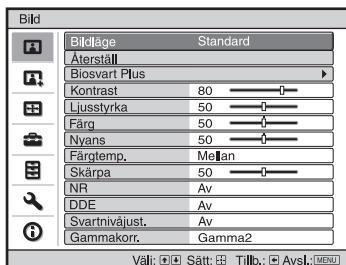

Bildläge

Du kan välja det bildvisningsläge som bäst passar programmet eller omgivningen.

Dynamiskt: Välj det här för ökad bildkontrast och skärpa för att återge färgtoner.

Standard: Välj det här för att minska bildens grovkornighet jämfört med Dynamiskt bildläge.

Bio: Välj det här alternativet för att titta på filmer mm. i ett mörkt rum.

Anv 1, Anv 2, Anv 3: Du kan justera bildkvaliteten så att den passar din smak och sedan spara dessa inställningar. När inställningarna har sparats kan du visa bilden med den justerade bildkvaliteten genom att trycka på PICTURE MODE på fjärrkontrollen.

Så här sparar du dina inställningar

1 Välj Anv 1, 2 eller 3.

2 Justera önskade alternativ i menyerna.

Tips

Du kan även justera bildkvaliteten i lägena "Dynamiskt", "Standard" och "Bio" och lagra dessa inställningar. För att återställa allting till fabriksinställningarna, välj "Återställ" i menyerna.

<p>Biosvart Plus</p>	<p>Avancerad bländare Ändrar bländaren under projicering. VPL-AW15 Auto 1: Byter automatiskt till optimal bländaröppning för den projicerade bilden. Bildkontrasten förstärks mest. Auto 2: En optimal bländare blir mindre än med inställningen “Auto 1”. Bildens kontrast reduceras. Känslighet: Om “Auto1” eller “Auto2” är vald, kan antingen svarshastigheten “Rekommenderad”, “Snabb” eller “Långsam” väljas med Känslighets-läge. Manuell: Justerar bländaren manuellt.</p> <div data-bbox="549 384 773 475" style="text-align: center;"> </div> <p>Av: Normal kontrast. VPL-AW10 Auto: Byter automatiskt till optimal bländaröppning för den projicerade bilden. Bildkontrasten förstärks mest. På: Förstärker kontrasten och förbättrar den svarta färgen. Av: Normal kontrast.</p>
<p>Kontrast</p>	<p>Justerar det vita bildområdet (vit nivå). Högre inställning ger högre kontrast. En lägre inställning ger lägre kontrast. Du kan göra justeringar genom att trycka på CONTRAST+/- på fjärrkontrollen.</p>
<p>Ljusstyrka</p>	<p>Justerar bildens ljusstyrka. Ett högre värde ger en ljusare bild. Ett lägre värde ger en mörkare bild. Du kan göra justeringar genom att trycka på BRIGHT+/- på fjärrkontrollen.</p>
<p>Färg</p>	<p>Justerar färgens intensitet. En högre inställning ger större färgintensitet. En lägre inställning ger mindre färgintensitet.</p>
<p>Nyans</p>	<p>Justerar färgtonen. Högre inställning ger grönare bild. Lägre inställning ger en mera rödaktig bild.</p>
<p>Färgtemp.</p>	<p>Justerar färgtemperaturen. Hög: Gör att vita färger får en blå nyans. Mellan: Ger en neutral nyans mellan “Hög” och “Låg”. Låg: Gör att vita färger får en röd nyans. Speciell1, Speciell2, Speciell3: Ger dig möjlighet att justera, ställa in och lagra en favoritfärgtemperatur.</p>

Skärpa	Skärper av bildkonturerna eller reducerar bildbrus. Ett högre värde ger en skarpare bild. En lägre inställning gör bilden mjukare vilket samtidigt reducerar bildbruset.
NR (Brusreducering)	Reducerar grovheten eller bildbrus. Välj vanligtvis "Av". Om bilden är grov eller har störningar, välj en inställning av "Låg", "Mellan" eller "Hög" enligt ingångssignalen.
DDE (dynamisk detaljförbättrare)	Enligt den filmkälla du har valt kan du göra en inställning för uppspelning. Film: Välj normalt detta alternativ. Återger film i formatet 2-3 pulldown med jämna bildrörelser. När en videosignal med annat format än 2-3 pull-down mottas väljs automatiskt "Progressiv". Progressiv: Konverterar videosignal i interlaceformat till progressivt format. Av: Spelar en videosignal i interlaceformat utan konvertering.
Svartnivåjustering (Justera)	Ger en mer framträdande och dynamisk bild. Ställ in i enlighet med signalkällan. Hög: Förstärker svart färg. Låg: Gör att svart färg framträder svagare. Av: Avbryter denna funktion.
Gammakorrektion	Justerar gensvaret av bildens färgton. Väljer en favoritton från tre alternativ. Gamma1: Gör bilden något ljusare. Gamma2: Gör bilden ljusare. Gamma3: Gör bilden något mörkare. Av: Gammakorrektion är "Av".

Avancerad bildmeny (endast VPL-AW15)

Avancerad bild används för att justera bilden ytterligare.

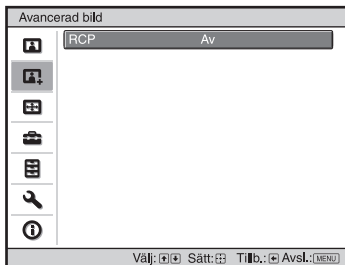

RCP (Real Color Processing) (Endast VPL-AW15)

Du kan justera färg och nyans för enskilda valda delar av bilden.

Anv 1, Anv 2, Anv 3: Du kan justera bilden med RCP-funktionen och sedan spara inställningarna. När inställningarna har sparats kan du visa bilden med den justerade bildkvaliteten.

Av: Avbryter denna funktion.

För detaljer, se “Justera bilden med RCP (Real Color Processing)”.

(☞ sida 33)

Meny Skärm

Signalmenyn Skärm används för att justera ingångssignalen. Du kan justera bildens storlek och välja breddbildsläge, etc.

Justera Skärm-menyn

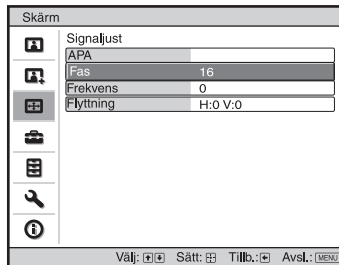
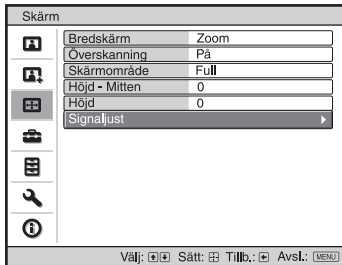

<p>Bredskärm (När ingångssignalen är rörliga bilder)</p>	<p>Du kan ställa in att bilden ska visas med ett visst storleksförhållande med den aktuella ingångssignalen. Det här alternativet är endast tillgängligt om rörliga bilder (förinställda minnesnummer 1 till 14) (☞ sida 61) finns.</p> <p>Bred-zoom: En bild med sidförhållande 4:3 förstoras så att den visas korrekt över hela skärmen. De övre och nedre delarna av skärmen skärs av något.</p> <p>Normalläge: En bild med normalt 4:3-sidförhållande visas mitt på skärmen och fyller upp skärmen vertikalt.</p> <p>Full: En ihoptryckt 4:3-bild visas med korrekt sidförhållande. En 4:3-bild förstoras horisontellt för att passa 16:9-skärmen.</p> <p>Zoom: En normalbild med sidförhållandet 16:9 förstoras vertikalt och horisontellt med samma sidförhållande för att fylla skärmen.</p>
<p>Bredskärm (När PC-signalen är ingångssignal)</p>	<p>Du kan ställa in att bilden ska visas med ett visst storleksförhållande med den aktuella ingångssignalen. Det här alternativet aktiveras enbart när en PC-signal är ingångssignal.</p> <p>Full 1: Visar en bild över hela skärmen utan att ändra på originalbildens proportioner.</p> <p>Full 2: Visar en bild över hela skärmen.</p> <p>Zoom: En normalbild med sidförhållandet 16:9 förstoras vertikalt och horisontellt med samma sidförhållande för att fylla skärmen.</p>
<p>Överskanning</p>	<p>Döljer bildens konturer.</p> <p>På: Döljer konturerna på insignalens bild. Välj den här inställningen när bildbrus visas längs bildens kanter.</p> <p>Av: Projicerar hela bilden från insignalen.</p> <p>Tips</p> <p>För att justera visningsområdet, se "Släckning" på installations  -menyn (☞ sida 49). (Endast VPL-AW15)</p>

Dukstorlek	<p>Väljer bildstorlek när en Hi-Vision-bild överskannas. Full: Expanderar bilden så att den fyller skärmen. Mellan: Expanderar inte bilden för att fylla skärmen.</p> <p>Obs</p> <p>Det här alternativet aktiveras bara när en Hi-Vision-signal finns (förinställda minnesnummer 10 och 11) tas emot och "På" har valts i "Överskanning".</p>
Höjd - Mitten	<p>Justerar hela bilden genom att flytta den uppåt och nedåt på skärmen. Hela skärmen flyttas upp om det valda numret ökas och flyttas ned om det valda numret minskas.</p> <p>Obs</p> <p>Det här alternativet kan bara justeras när "Zoom" är valt.</p>
Höjd	<p>Förminskar eller förstorar bilden vertikalt. Skärmen förstoras om inställningen ökas och förminskas om inställningen minskas. Om undertexten till en film eller liknande inte kan ses, använd det här alternativet tillsammans med "Höjd-Mitten".</p> <p>Obs</p> <p>Det här alternativet kan bara justeras när "Zoom" är valt.</p>
Justera signal	<p>Du kan även finjustera bilden. APA: Justerar positionen för bildsignalen automatiskt för "Fas", "Frekvens" och "Flyttning". Fas: Justerar punktfasen för LCD-panelen och den utgående signalen från en dator. Justera bilden så att den blir helt skarp. Frekvens: Justerar den horisontella storleken på bilden från en dator. Ett högre värde ger en bredare bild. Lägre inställning ger smalare bild. Justera inställningen enligt punkterna för insignalen. Flyttning: Justerar bildpositionen. H: När inställningen för H (horisontell) ökas, flyttas bilden åt höger och när inställningen minskas flyttas bilden åt vänster. Använd ← / → för att justera den horisontella positionen. V: När inställningen för V (vertikal) ökar, flyttas bilden uppåt och när inställningen minskar flyttas bilden nedåt. Använd ↑ / ↓ för att justera den vertikala positionen.</p>

Meny Startinst.

Startinställningsmenyn används för att ändra fabriksinställningarna, etc.

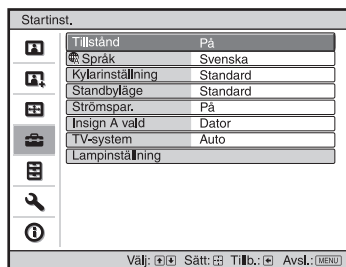

Tillstånd	Ställer in huruvida skärmvisning ska vara på eller av. Ställ in alternativet på "Av" när du vill stänga av skärmvisning av allt utom menyer, meddelanden när du stänger av strömmen och varningsmeddelanden.
Språk	Väljer språk för menyn och för skärmvisningen. Följande språk kan väljas: Engelska, nederländska, franska, italienska, tyska, spanska, portugisiska, ryska, svenska, norska, japanska, kinesiska (förenklad), kinesiska (traditionell), koreanska, thailändska och arabiska.
Kylarinställning	Använd detta alternativ när du använder projektorn på hög höjd. Hög: Använd denna inställning när du använder projektorn på en höjd av 1 500 m eller högre. Standard: Använd denna inställning när du använder projektorn på normal höjd. Obs När det här alternativet är inställt på "Hög", blir fläktljudet något högre eftersom fläkten börjar snurra fortare.
Standby-läge	Minskar strömförbrukningen i standby-läget. När alternativet "Standard" är valt blir strömförbrukningen i standby-läge normal. Med inställningen "Låg", sänks strömförbrukningen i standby-läget.
Strömsparkläge	Ställer in strömsparkläget. När inställningen är "På", kopplar projektorn över till sparkläget efter 10 minuters inaktivitet. När detta sker, och indikatorn I/⏻ (On/standby) blinkar börjar den lysa orange och skärmen blir mörk. Strömsparkläget kopplas bort så snart en signal eller knapp aktiveras. Om du inte vill använda strömsparkläget väljer du "Av".

Ingång-Insign A vald.	<p>Väljer typ av signalingång från utrustningen som är ansluten till INPUT A-kontakten. Väljer typ av signalingång från utrustningen genom att välja "Ingång-A" med "INPUT". Auto: Väljer typ av insignal automatiskt. Dator: Tar emot signal från en dator. Video GBR: Tar emot signal från ett TV-spel eller en HDTV-sändning. Komponent: Tar emot komponentsignalen från en DVD-in/spelare, Blu-ray Disc-spelare, digital tuner, etc.</p> <p>Obs</p> <p>När insignalen inte visas som den ska med den här inställningen på "Auto", välj då inställningsalternativ enligt insignalen.</p>
Färgsystem	<p>Väljer färgsystem för insignalen. Auto: Väljer automatiskt färgsystem för signalen mellan NTSC_{3,58}, PAL, SECAM, NTSC_{4,43}, PAL-M, PAL-N och PAL60. "NTSC3.58"–"PAL-N": Ger dig möjlighet att på förhand ställa in färgsystemet för den valda insignalen.</p> <p>Obs</p> <p>Normalt ställer du in detta på "Auto." Om bilden är förvrängd eller färglös, välj färgsystem enligt ingångssignalen.</p>
Lampinställning	<p>När du ersatt lampan, ange önskad lampinställning. (☞ sida 57)</p>

Meny Funktion

Menyn Funktion används för att ändra projektorns funktionsinställningar.

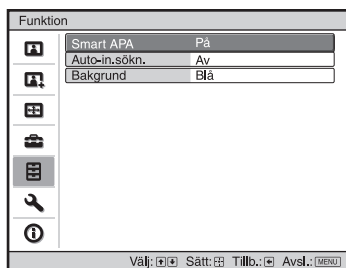





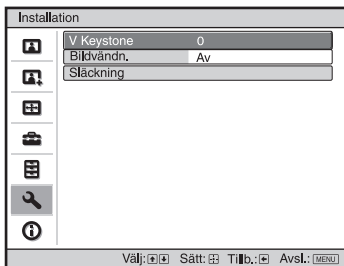

Smart APA	<p>När detta alternativ är På, fungerar APA-funktionen automatiskt för en signal från en dator så att bilden visas tydligt. Du kan även aktivera APA-funktionen genom att trycka på fjärrkontrollens APA-knapp.</p> <p>Tips APA (automatisk pixeljustering) justerar automatiskt signalen från en dator så att bilden visas tydligt.</p>
Auto-in.sökn	<p>Detekterar insignal och visar automatiskt den detekterade insignalen när du trycker på INPUT.</p> <p>När du ställer den till "På", genom att trycka på INPUT, detekterar projektorn att det finns en ingångssignal i ordningen Komponent, HDMI, Video, S-video eller Ingång A och visar ingången till aktuell ingångssignal.</p> <p>Ställ den här till "Av" om du vill välja en ingång utan en ingångssignal eller när du vill välja ingång manuellt.</p>
Bakgrund	<p>Väljer bakgrundsfärg för skärmen när ingen signal tas emot.</p> <p>Du kan välja "Svart" eller "Blå".</p>

Meny Installation

Installation -menyn används för att ändra installationsinställningarna.



<p>V Keystone</p>	<p>Korrigerar vertikal trapetsformad distorsion av bilden. När nederkanten är längre än överkanten (): Ställ in ett lägre värde (– riktning) När överkanten av trapetsen är längre än nederkanten (): Ställ in ett högre värde (+ riktning).</p> <p>Obs</p> <p>Beroende på den bildposition som ställts in med objektivförflyttningsfunktionen, kan bildens sidförhållande ändras från originalet eller bilden förvrängas i kombination med justering av V Keystone.</p>										
<p>Bildvändning</p>	<p>Kastar om bilden på skärmen horisontellt och/eller vertikalt. HV: Kastar om bilden horisontellt och vertikalt. H: Kastar om bilden horisontellt. V: Kastar om bilden vertikalt. Av: Bilden kastas inte om. Använd den här funktionen vid installation för baksidesprojicering eller för takinstallation.</p>										
<p>Släckning (endast VPL-AW15)</p>	<p>Med hjälp av den här funktionen kan du justera visningsområdet. Välj en skärmkant “vänster/höger/övre/nedre” på släckningsjusteringsskärmen med hjälp av  / . Ställ in önskat släckningsvärde med  / .</p> <div data-bbox="557 1133 831 1289" style="border: 1px solid black; padding: 5px; margin: 10px 0;"> <table> <thead> <tr> <th colspan="2">Släckning</th> </tr> </thead> <tbody> <tr> <td>Vänster:</td> <td>2</td> </tr> <tr> <td>Höger:</td> <td>3</td> </tr> <tr> <td>Upp:</td> <td>2</td> </tr> <tr> <td>Ned:</td> <td>3</td> </tr> </tbody> </table> <p style="text-align: right; font-size: small;">Välj: [F4] Justera: [F5] Sätt: [F6]</p> </div> <p>Obs</p> <p>Om både Släckning och V Keystone justeras samtidigt, kan inte släckningen justeras korrekt. När du använder Släckning, se till att sätta V Keystone till “0”.</p>	Släckning		Vänster:	2	Höger:	3	Upp:	2	Ned:	3
Släckning											
Vänster:	2										
Höger:	3										
Upp:	2										
Ned:	3										

Meny Information

Menyn Information visar modellnamn, serienummer, insignalens horisontella och vertikala frekvens samt hur lång tid lampan använts.

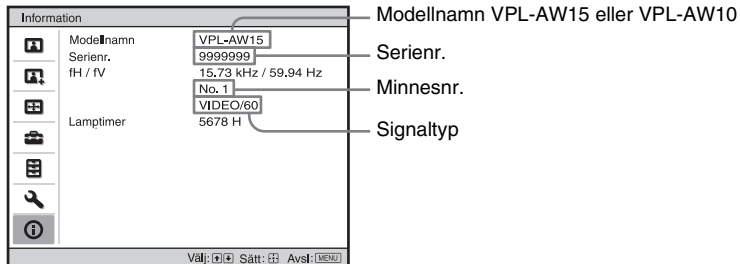



Modellnamn	Visar modellnamn (VPL-AW15 eller VPL-AW10) och serienummer.
Serienr	Visar serienummer.
fH (Horisontell frekvens)	Visar den mottagna signalens horisontella frekvens.
fV (Vertikal frekvens)	Visar den mottagna signalens vertikala frekvens.
Minnesnr	Visar det förinställda minnesnumret för insignalen.
Signaltyp	Visar typen av mottagen signal.
Lamptimer	Visar hur länge lampan har varit på (total användning).

Obs

- fH (horisontell frekvens) och fV (vertikal frekvens) kanske inte kan visas beroende på den insignal som används av projektorn.
- Du kan då inte ändra några av objekten som räknas upp ovan.

Om förinställda minnesnr.

Projektorn har 39 typer av förinställd information för insignaler (förinställt minne). När den förinställda signalen tas emot detekteras den automatiskt av projektorn och projektorn tar fram information för signalen från det förinställda minnet för att erhålla optimal bild. Minnesnumret och signaltypen visas på Information -menyn.

Du kan också justera den förinställda informationen via Skärm -menyn.

Den här projektorn har också 20 olika användarminnen förutom de förinställda minnena som används för att ta emot inkommande datorsignaler. Du kan spara inkommande signaler som inte har inställts på förhand i de här användarminnena.

När en signal som inte finns förinställd tas emot för första gången visas ett minnesnummer som 0. När du justerar signalens information i Skärm -menyn, kommer den att registreras på projektorn. Om fler än 20 användarminnen registreras kommer det äldsta minnet alltid att skrivas över.

Se tabellen på sidan 61 för att se om signalen finns registrerad i minnet.

Obs

När sidförhållandet för en mottagen signal inte överensstämmer med skärmstorleken visas en del av skärmen svart.

Övrigt

Det här avsnittet beskriver hur man löser problem, hur man byter lampa och luftfilter, etc.





Felsökning



Om projektorn inte fungerar som den ska försök då att fastställa och avhjälpa problemet med hjälp av följande instruktioner. Om problemet fortsätter, kontakta då en Sony-representant.

Ström

Symptom	Orsak och lösning
Strömmen är inte påslagen.	<ul style="list-style-type: none">→ Vänta i cirka en minut innan du slår på strömmen.→ Stäng lamplocket ordentligt, dra sedan åt skruvarna ordentligt. (☞ sida 56)→ Stäng locket till luftfiltret ordentligt. (☞ sida 57)→ Kontrollera varningsindikatorerna. (☞ sida 53)

Bild

Symptom	Orsak och lösning
Ingen bild.	<ul style="list-style-type: none">→ Kontrollera att anslutningarna är riktigt gjorda. (☞ sida 17)→ Välj rätt ingångskälla med INPUT-knappen. (☞ sida 27)→ Ställ in datorn för utsignal till en extern bildskärm.→ Ställ in datorsignalen så att den enbart skickas till en extern skärm.→ Välj "Dator," "Komponent" eller "Video GBR" för "Ingång-Insign A vald." på Startinst.  -menyn enligt ingångssignalen. (☞ sida 47)
Bilden från INPUT A-kontakten har konstiga färger.	<ul style="list-style-type: none">→ Välj "Dator," "Komponent" eller "Video GBR" för "Ingång-Insign A vald." på Startinst.  -menyn enligt ingångssignalen. (☞ sida 47)
Bilden från VIDEO INPUT eller S VIDEO INPUT-kontakten har konstiga färger.	<ul style="list-style-type: none">→ Justera bilden på Bild  -menyn. (☞ sida 40)→ Ställ in "Färgsystem" i Startinst.  -menyn för att matcha det färgsystem som den ingående signalen använder. (☞ sida 47)
Färggraderingen av det mörka eller det ljusa området blir otydligt när en HDMI-signal tas emot.	<ul style="list-style-type: none">→ Färggraderingen av det mörka eller det ljusa området kan bli otydlig när en signal tas emot från en annan kabel än en HDMI-standardkabel. Justera Ljusstyrka och Kontrast i Bild  -menyn. (☞ sida 41)

Symptom	Orsak och lösning
Bilden är för mörk.	→ Justera kontrast eller ljusstyrka på Bild  -menyn. (☞ sida 41)
Bilden är otydlig.	→ Justera fokus med fokusringen. (☞ sida 24) → Kondens kan ha bildats på linsen. Låt projektorn stå i ca två timmar med strömmen påslagen.
Bilden flimrar.	→ Aktivera "APA" och justera sedan den aktuella ingångssignalen. → Justera "Fas" för "Justera signal" i Skärmmenyn  riktigt (☞ sida 45)

Skärmvisning

Symptom	Orsak och lösning
Skärmvisningen fungerar inte.	→ Ställ in "Tillstånd" på Startinst.  -menyn till "På." (☞ sida 46) → Kontrollera indikatorn I/⏻ (On/standby), den ska lysa grön.
Modellnamnet försvinner inte från skärmen.	→ Visningsläget för projektorn kan ha ställts in vid köptillfället. Rådgör med din lokala återförsäljare eller kvalificerad Sony-personal.

Fjärrkontroll

Symptom	Orsak och lösning
Fjärrkontrollen fungerar inte.	→ Batterierna kan vara svaga. Byt ut batterierna. (☞ sida 11) → Sätt i batterierna med polerna åt rätt håll. (☞ sida 11) → Om ett lysrör befinner sig i närheten av fjärrkontrollens detektor, kan detta leda till att projektorn inte fungerar som den ska.

Övrigt

Symptom	Orsak och lösning
Fläkten väsnas.	→ Kontrollera inställningen för "Kylarinställning" på Startinst.  -menyn. (☞ sida 46) → Förvissa dig om att rumstemperaturen inte är för hög. Fläkten börjar rotera snabbare för att säkerställa pålitligheten för projektorns komponenter om den omgivande temperaturen är högre än normalt. Fläktens ljud blir något högre. Den ungefärliga normala temperaturen är 25°C.

Varningsindikatorer

Indikatorerna I/⏻ (On/standby) och LAMP/COVER tänds eller blinkar om det finns några problem med din projektor.

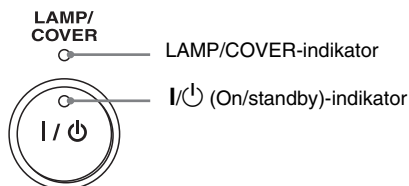

Symptom	Orsak och lösning
LAMP/COVER blinkar rött. (En repetitionsfrekvens på 2 blinkningar)	→ Stäng lamplocket ordentligt, dra sedan åt skruvarna ordentligt. (☞ sida 56) → Stäng locket till luftfiltret ordentligt. (☞ sida 57)
LAMP/COVER blinkar rött. (En repetitionsfrekvens på 3 blinkningar)	→ Lampans livslängd är slut. Byt ut lampan. (☞ sida 55) → Lampan har blivit mycket varm. Vänta tills lampan har svalnat och slå sedan på strömbrytaren igen.
I/⏻ (On/standby) blinkar rött. (En repetitionsfrekvens på 4 blinkningar)	→ Fläkten är trasig. Kontakta kvalificerad Sony-personal.
I/⏻ (On/standby) blinkar rött. (En repetitionsfrekvens på 2 blinkningar)	→ Temperaturen inuti projektorn är ovanligt hög. Kontrollera för att se om någonting blockerar ventilationshålen eller om det är så att projektorn används på hög höjd.
I/⏻ (On/standby) blinkar rött. (En repetitionsfrekvens på 6 blinkningar)	→ Koppla ur nätsladden och bekräfta att I/⏻ (On/standby)-lampan är släckt. Slå på strömbrytaren igen efter att ha satt i nätsladden igen. Om indikatorerna fortfarande tänds, är det fel på det elektriska systemet. Kontakta kvalificerad Sony-personal.

Obs

Om någon annan varningsindikator än ovanstående börjar blinka, kontakta Sonys kundinformation och servicecentrum.

Varningsmeddelanden

Meddelande	Orsak och lösning
För varmt! Slå av lampan i 1 min.	<ul style="list-style-type: none"> → Stäng av strömmen. → Kontrollera att inget blockerar ventilationshålen. (☞ sida 13)
Utanför frekvensområdet!	→ Utanför frekvensområdet. Välj en insignal som ligger inom giltigt frekvensområde för projektorn.
Kontrollera att insignal- A är vald.	→ Ställ in "Ingång-Insign A vald." på Startinst.  Dator-menyn på (☞ sida 47) när en RGB-signal tas emot från datorn.
Byt lampa/filter.	<ul style="list-style-type: none"> → Det är dags att byta ut lampan. Byt ut lampan. (☞ sida 55) → Byt också ut filtret. Rengör Ventilationshålen (insug). (☞ sida 55) <p>Om detta meddelande visas igen när en ny lampa och luftfilter har satts i, kontrollera följande. Kontrollera att bytet av lampa utförts enligt anvisningarna. (☞ sida 55)</p> <p>Obs</p> <p>För att ta bort meddelandet som visas på skärmen, tryck en gång på en knapp på fjärrkontrollen eller kontrollpanelen.</p>
Byt filter.	→ Det är dags att byta ut luftfiltret. Byt ut filtret. (☞ sida 58)
Byt filter. Klar? Ja Nej	<ul style="list-style-type: none"> → Det är dags att byta ut luftfiltret. Byt ut filtret. (☞ sida 58) → Om du har rengjort luftfiltret, välj "Ja." Om du inte har rengjort luftfiltret, välj "Nej."
Projektorns temperatur är hög. Kylarinställningen bör vara "Hög" om projektorn används på hög höjd.	<ul style="list-style-type: none"> → Förvissa dig om att enhetens ventilationshål inte är övertäckta. (☞ sida 13) → När du använder projektorn på hög höjd, sätt Kylarinställningen till "Hög". (☞ sida 46) <p>Obs</p> <p>Om temperaturen i projektorn förblir hög, växlar Kylarinställningen till "Hög" under en minut, och fläktens hastighet ökar.</p>

Varningsmeddelanden

Meddelande	Orsak och lösning
	→ Ingen signal från vald anslutning Kontrollera anslutningarna. (☞ sida 17)
Gäller ej!	<ul style="list-style-type: none"> → Tryck på lämplig knapp. → Den åtgärd som aktiveras av den här knappen är inte tillåten för tillfället.

Byta Lampan och Luftfiltret och göra ren Ventilationshålen (insug)

Verktyg som du behöver för att komma igång:

Vanlig stjärnskruvmejsel

Duk (som inte repar)

Lampan har en begränsad livslängd. När lampan blir för svag missfärgas bilden eller så visas "Byt lampa/filter." på skärmen vilket betyder att lampan börjar ta slut. Byt ut lampan (medföljer ej) med en gång.

Använd samma typ av LMP-H160 projektorlampan.

Använd luftfiltret som kom med LMP-H160 Projektorlampan. När du byter ut lampan ska också luftfiltret bytas ut.

Gör även ren ventilationshålen (insug).

Varning

- Lampan förblir varm när du stänger av projektorn med I/⏻-brytaren (On/Standby). Om du rör vid lampan kan du bränna dig. När du ska byta ut lampan, vänta minst en timme så att lampan hinner svalna.
- Undvik att vidröra linsens yta. Fingeravtryck kan torkas bort med en mjuk duk.
- Var särskilt försiktig vid ett lampbyte när projektorn installerats i taket.
- När du tar bort lampanheten, håll den horisontellt och dra den sedan rakt uppåt. Vicka inte på lampanheten. Om du drar ut lampanheten samtidigt som du lutar den och lampan går sönder kan splitter spridas och orsaka skada.
- När du tar bort luftfiltret bör du se till att inget damm ramlar ner i projektorn.
- Att byta ut luftfiltret är viktigt för att bibehålla bra prestanda och förekomma funktionsfel. När ett varningsmeddelande om att byta ut luftfiltret visas byter du ut luftfiltret omgående.

1 Stäng av projektorn och ta ur nätsladden ur vägguttaget.

2 När du placerar projektorn på en slät yta såsom ett skrivbord etc., lägg dit en duk så att ytan inte repas. Vänd upp och ned på projektorn enligt bilden och placera den på duken.

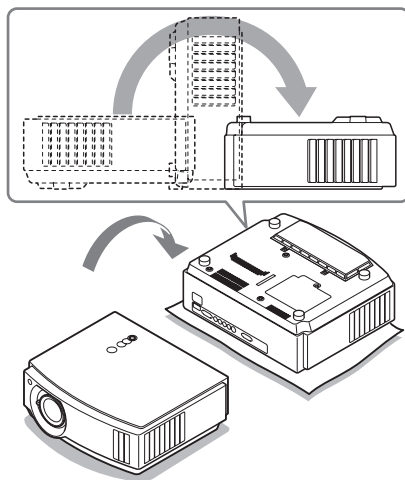

Obs

- Om lampan skadas kan splittret från lampan spridas, om du inte vänder på projektorn. Det kan i sin tur orsaka kroppsskador.
- Kontrollera att projektorn står på en stadig yta.

3 Öppna lamplocket genom att lossa på skruven med en stjärnskruvmejsel.

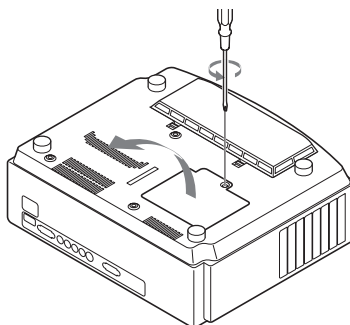

- 4** Lossa de tre skruvarna i lampenheten med stjärnskruvmejseln. Håll upp handtaget och dra lampan rakt ut.

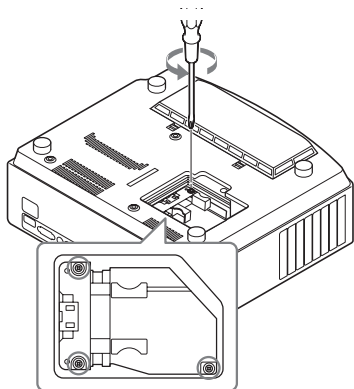

- 5** Håll i handtaget till den nya lampan och tryck in den tills den når botten. Dra sedan åt de tre skruvarna.

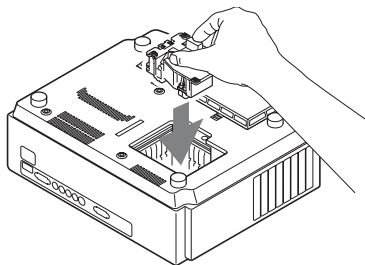

Obs

- Rör inte vid det optiska blocket på insidan av enheten.
- Om de tre skruvarna inte dras åt ordentligt kommer lamplocket inte att stängas ordentligt.

- 6** Stäng lamplocket och dra åt skruvarna.

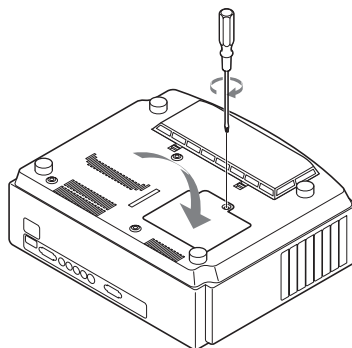

Obs

Om lamplocket inte sätts på ordentligt går det inte att slå på strömmen.

- 7** Öppna locket till luftfiltret.

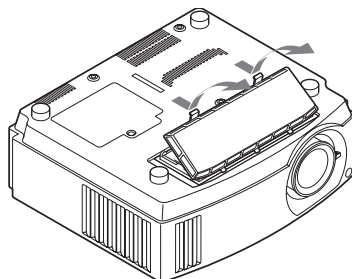

- 8** Ta ut filtret.

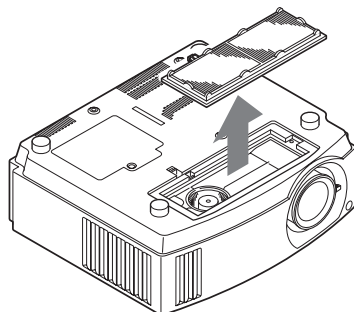

9 Sätt i ett nytt filter.

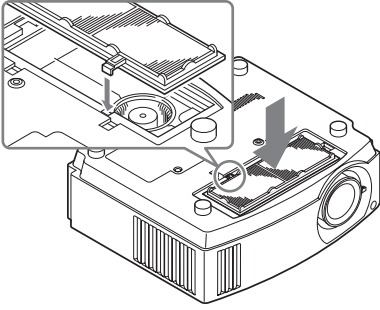

Obs

När du har tagit ut luftfiltret, rör inte fläkten inuti projektorn.

10 Fäst locket till luftfiltret.

11 Damma av ventilationshålen (insug) med en mjuk duk.

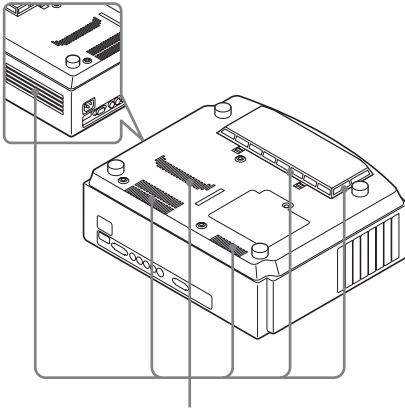

Ventilationshål (insug)

Obs

Projektorn kan inte slås på om filterhållaren inte sitter ordentligt på plats.

12 Placera projektorn i dess ursprungliga position.

13 Sätt på projektorn och välj önskade inställningar i meny Startinställningar. Menyskärmen nedan visas.

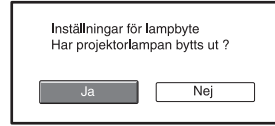

14 Välj "Ja".



15 Välj "OK".

Varning

Sätt inte fingrarna där lampan ska sitta och låt inte vätska eller föremål komma in i projektorn, detta för att undvika elektrisk chock eller brand.

Obs

- Kontrollera att du använder en projektorlampan av typ LMP-H160 när du byter ut lampan. Om du använder en annan lampa än av typ LMP-H160, kommer projektorn kanske inte att fungera ordentligt.
- Förvissa dig om att stänga av projektorn och koppla ur sladden innan du byter ut lampan, kontrollera sedan att indikatorn I/⏻ (On/standby) redan har slocknat.
- Projektorn kan inte slås på om lampan inte sitter i ordentligt.
- Projektorn kan inte slås på om lamplocket inte sitter fast ordentligt.
- För att annullera ett meddelande som visas på skärmen, tryck antingen på knappen på fjärrkontrollen eller på kontrollpanelen på projektorn.

Obs

Lampan innehåller kvicksilver. Avyttringsreglerna för begagnade lysrör beror på var du bor. Följ avyttringsreglerna för avfall där du bor.

Byta ut luftfiltret

När meddelandet “Byt filter.” visas på skärmen bör du byta ut luftfiltret. Filtret ska bytas efter 1 500 drifttimmar. Det här värdet varierar beroende på omgivningen och på hur intensivt projektorn används. 1 500 timmar är en uppskattning.

Obs

- För mer information om hur du fäster och tar bort luftfiltret, se “Byta Lampan och Luftfiltret och göra ren Ventilationshålen (insug)” Steg 7 till 11. (☞ sida 56)
- När du tar bort luftfiltret bör du se till att inget damm ramlar ner i projektorn.
- Att byta ut luftfiltret är viktigt för att bibehålla bra prestanda och förekomma funktionsfel. När ett varningsmeddelande om att byta ut luftfiltret visas byter du ut luftfiltret omgående.

Sätta på linsskyddet

När du sätter på linsskyddet på objektivet, placera skyddet så att den konkava sidan av linsskyddet passas in över zoomspaken, så som visas på bilden.

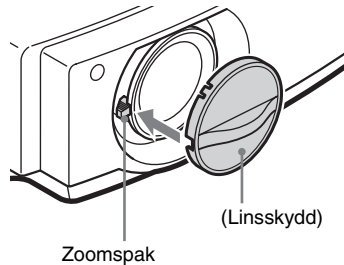

Obs

Linsskyddet kommer inte att kunna sättas fast om det inte placeras korrekt.

Specifikationer

System

Projektionssystem	3LCD-panel, 1 objektiv, LCD med 3 primära färger och slutarprojektionssystem
LCD-panel	18,5 mm TFT LCD-panel 2 764 800 pixlar (921 600 pixlar × 3)
Lins	1,6 gånger zoomlins (manuell) f=21,3 till 34,1 mm/F2,4 till 3,1
Lampa	165 W Ultrahögt tryck-lampa
Projicerad bildstorlek	40 till 200 tum (diagonalt mätt)
Färgsystem	NTSC _{3.58} /PAL/SECAM/NTSC _{4.43} /PAL-M/PAL-N/PAL60-system, växlas automatiskt/manuellt (PAL60-system kan inte växlas manuellt)
Godkända videosignaler	15 kHz RGB/komponent 50/60 Hz, progressiv komponent 50/60 Hz, DTV (480/60i, 576/50i, 480/60p, 576/50p, 720/60p, 720/50p, 1080/60i, 1080/50i, 1080/48i), 1080/60p (HDMI-ingång enbart), 1080/50p (HDMI-ingång enbart), 1080/24p (HDMI-ingång enbart), kompositvideo, Y/C-video
Godkända datorsignaler	fH: 19 - 72 kHz fV: 48 - 92 Hz Maximal upplösning 1920 × 1080, fV: 60 Hz

Ingångar

Videoringång	VIDEO: phonotyp Kompositvideo 1 Vp-p ±2 dB negativ synk (75 ohm) S-VIDEO Y/C, mini-DIN 4-stift typ Y (ljusstyrka): 1 Vp-p ±2 dB negativ synk (75 ohm) C (krominans): skur 0,286 Vp-p ±2 dB (NTSC) (75 ohms terminering) eller burst 0,3 Vp-p ±2 dB (PAL) (75 ohms terminering)
--------------	--

Y P_B/C_B P_R/C_R

	Komponent: phonotyp Y med synk: 1 Vp-p ±2 dB negativ synk (75 ohms terminering) P _B /C _B : 0,7 Vp-p ±2dB (75 ohm terminering) P _R /C _R : 0,7 Vp-p ±2 dB (75 ohm terminering)
HDMI Ingång A	Digital RGB/Y C _B (P _B) C _R (P _R) HD D-sub 15-stift Analog RGB/komponent: R/C _R (P _R): 0,7 Vp-p ±2 dB (75 ohms terminering) G: 0,7 Vp-p ±2 dB (75 ohms terminering) G med synk/Y: 1 Vp-p ±2 dB negativ synk (75 ohm) B/C _B (P _B): 0,7 Vp-p ±2 dB (75 ohms terminering) SYNK/HD: Komposit synkingång: TTL-nivå, positiv/negativ Horisontell synk ingång: TTL-nivå, positiv/negativ VD: Vertikal synkingång: TTL-nivå, positiv/negativ
REMOTE	RS-232C: D-sub 9-polig (hona)

Allmänt

Dimensioner	370 × 119 × 320 mm (b/h/d)
Vikt	VPL-AW15 : Ung. 6,0 kg VPL-AW10 : Ung. 5,8 kg
Strömkrav	100 - 240 V, 2,65 - 1,05 A, 50/60 Hz
Strömförbrukning	Max. 265 W Standby-läge 7 W Standby-läge (låg) 0,5 W
Drifttemperatur	5°C till 35°C
Luftfuktighet vid drift	35% till 85% (ingen kondensation)
Förvaringstemperatur	-20°C till +60°C
Luftfuktighet vid förvaring	10 % till 90 %

Medföljande tillbehör

- Fjärrkontroll
 - RM-PJAW15 (1)
(endast VPL-AW15)
 - RM-PJAW10 (1)
(endast VPL-AW10)
- R6-batterier storlek AA (2)
- Nätsladd (1)
- Luftfilter (för utbyte) (1)
- Linsskydd (1)
- Bruksanvisning (1)

Konstruktion och specifikationer kan komma att ändras utan föregående tillkännagivande.

Tillbehör som kan köpas till

- Projektorlampa LMP-H160 (för byte)
- Takmonteringssats PSS-H10, PSS-610

Varning gällande nätanslutningen

Använd en korrekt sladd för strömförsörjningen.

	USA, Kanada	Kontinentala Europa	Storbritannien, Irland, Australien, Nya Zealand	Japan
Kontakttyp	YP-3	YP-12A	*	YP-359
Hona	YC-13	YC-13D	VM0303B	YC-13
Sladdtyp	SVT	H05VV-F	CEE (13) 53 rd (OC)	VCTF
Märkspänning och ström	10 A/125 V	10 A/250 V	10 A/250 V	12 A/125 V
Säkerhetsgod- kännande	UL/CSA	VDE	VDE	DENANHO

* Använd en godkänd kontakt som överensstämmer med gällande föreskrifter och normer i det land du befinner dig.

Förinställda signaler

Följande tabell visar signaler och videoformat som kan projiceras med den här projektorn. När en annan signal än den förinställda signalen som visas ovan tas emot, kan det hända att bilden inte visas korrekt.

Minnesnr.	Förinställd signal (Upplösning)		fH (kHz)	fV (Hz)	Synk	Horis. storl
1	VIDEO/60	60 Hz	15,734	59,940	–	–
2	VIDEO/50	50 Hz	15,625	50,000	–	–
3	480/60i	DTV 480/60i (720 × 480i)	15,734	59,940	SonG/Y eller Komposit synk	–
4	576/50i	DTV 576/50i (720 × 576i)	15,625	50,000	SonG/Y eller Komposit synk/ Kompositvideo	–
5	480/60p	480/60p (720 × 480p) (progressiv NTSC)	31,470	60,000	SonG/Y	–
6	576/50p	576/50p (720 × 576p) (progressiv PAL)	31,250	50,000	SonG/Y	–
7	1080/60i	1035/60i (1920 × 1035i), 1080/60i (1920 × 1080i)	33,750	60,000	SonG/Y	–
8	1080/50i	1080/50i (1920 × 1080i)	28,130	50,000	SonG/Y	–

Minnesnr.	Förinställd signal (Upplösning)		fH (kHz)	fV (Hz)	Synk	Horis. storl.
9	1080/24PsF	1080/48i (1920 × 1080i)	27,000	48,000	SonG/Y	–
10	720/60p	720/60p (1280 × 720p)	45,000	60,000	SonG/Y	–
11	720/50p	720/50p (1280 × 720p)	37,500	50,000	SonG/Y	–
12	1080/60p	1080/60p (1920 × 1080p)	67,500	60,000	–	–
13	1080/50p	1080/50p (1920 × 1080p)	56,260	50,000	–	–
14	1080/24PsF	1080/24p (1920 × 1080p)	26,973	23,976	–	–
21	640 × 350	VGA-1 (VGA350)	31,469	70,086	H-pos, V-neg	800
22		VESA 85 (VGA350)	37,861	85,080	H-pos, V-neg	832
23	640 × 400	NEC PC98	24,823	56,416	H-neg, V-neg	848
24		VGA-2 (TEXT)/ VESA70	31,469	70,086	H-neg, V-neg	800
25		VESA 85 (VGA350)	37,861	85,080	H-neg, V-neg	832
26	640 × 480	VESA 60	31,469	59,940	H-neg, V-neg	800
27		Mac 13	35,000	66,667	H-neg, V-neg	864
28		VESA 72	37,861	72,809	H-neg, V-neg	832
29		VESA 75 (IBM M3)	37,500	75,000	H-neg, V-neg	840
30		VESA 85 (IBM M4)	43,269	85,008	H-neg, V-neg	832
31	800 × 600	VESA 56	35,156	56,250	H-pos, V-pos	1024
32		VESA 60	37,879	60,317	H-pos, V-pos	1056
33		VESA 72	48,077	72,188	H-pos, V-pos	1040
34		VESA 75 (IBM M5)	46,875	75,000	H-pos, V-pos	1056
35		VESA 85	53,674	85,061	H-pos, V-pos	1048
36	832 × 624	Mac 16	49,724	74,550	H-neg, V-neg	1152
37	1024 × 768	VESA 60	48,363	60,004	H-neg, V-neg	1344
38		VESA 70	56,476	70,069	H-neg, V-neg	1328
39		VESA 75	60,023	75,029	H-pos, V-pos	1312
45	1280 × 960	VESA 60	60,000	60,000	H-pos, V-pos	1800
47	1280 × 1024	VESA 60	63,974	60,013	H-pos, V-pos	1696

Minnesnr.	Förinställd signal (Upplösning)		fH (kHz)	fV (Hz)	Synk	Horis. storl
50	1400 × 1050	SXGA +	65,317	59,978	H-neg, V-neg	1864
55	1280 × 768	1280 × 768/60	47,776	59,870	H-neg, V-neg	1664
56	1280 × 720	1280 × 720/60	44,772	59,855	H-neg, V-neg	1664

Visar det förinställda minnesnumret för varje insignal

Analog signal

Signal	Förinställt minnesnummer
Videosignal (VIDEO INPUT och S VIDEO INPUT kontakter)	1, 2
Komponentsignal (INPUT A och Y Pb/Cb Pr/Cr kontakter)	3 till 11
Video GBR-signal (INPUT A kontakt)	3 till 11
Datorsignal (INPUT A kontakt)	21 till 39, 55 till 56

Digital signal

Signal	Förinställt minnesnummer
Datorsignal (HDMI-kontakt)	3 till 8, 10 till 14
Video GBR-signal (HDMI-kontakt)	3 till 8, 10 till 14
Datorsignal (HDMI-kontakt)	26, 32, 36, 37, 45, 47, 50, 55

Ingångssignaler och justerbara inställningar

En del av alternativen i menyerna kan inte ändras då de är beroende av ingångssignalen. Detta anges i följande tabell.

De alternativ som inte kan justeras visas inte i menyn.

Inställning	Insignal			
	Video eller S-Video (Y/C)	Komponent	Video GBR	Dator
Avancerad bländare	●	●	●	●
Lampkontroll	●	●	●	●
Kontrast	●	●	●	●
Ljusstyrka	●	●	●	●
Färg	● (utom för S-V)	●	●	–
Nyans	● (NTSC _{3,58} / NTSC _{4,43} enbart, utom för B & W)	●	●	–
Färgtemp.	●	●	●	●
Skärpa	●	●	●	–
NR	●	● (enbart förinställt minne nr. 3, 4, 7, 8, 9)	● (enbart förinställt minne nr. 3, 4, 7, 8, 9)	–
DDE	●	● (enbart förinställt minne nr. 3, 4, 7, 8, 9)	● (enbart förinställt minne nr. 3, 4, 7, 8, 9)	–
Svartnivåjuster.	●	●	●	–
Gammakorrektion	●	●	●	●
RCP	●	●	●	●

● : Justerbar/kan ställas in

– : Ej justerbar/kan inte ställas in

Skärmmeny

Inställning	Insignal			
	Video eller S-Video (Y/C)	Komponent	Video GBR	Dator
Bredskärm	●	●	●	●*2
Överskanning	–	●	●	–
Dukstorlek *1	–	● (endast förinställda minnesnr 10, 11)	● (endast förinställda minnesnr 10, 11)	–
V Position*3	●	●	●	●
Höjd*3	●	●	●	–
APA	–	–	–	●*4
Fas	–	–	–	●*4
Frekvens	–	–	–	●*4
Flyttning	–	●	●	●

● : Justerbar/kan ställas in

– : Ej justerbar/kan inte ställas in



*1: Det här alternativet fungerar enbart när “Överskanning” har ställt sin på “På” i “Skärm”  -menyn. Det kan inte ställas in med förinställd signal 1920 × 1080.

*2: Om signalen kommer från en dator kan inställningen inte göras om sidförhållandet är 16:9 eller bredare.

*3: Inställningen kan bara göras om “Zoom” väljs i “Bredskärm”.

*4: Inställningen kan bara göras för en analog signal.

Obs

När du ansluter en kabel, som t.ex. en HDMI-kabel, kontrollera typen av signal i Informationsmenyn ( sida 50) och Digital signal ( sida 63) och kontrollera vilka alternativ som är justerbara/kan ställas in.

Installation i taket

Använd takmonteringsatts PSS-H10 eller PSS-610 när du installerar projektorn i taket. Projiceringsavståndet vid takinstallation anges nedan.

Vid användning av en takupphängningsatts PSS-H10

- a: Avståndet mellan skärmen och monteringshålet på ovasidan av upphängningsanordningen (framsidan)
- x: Avstånd mellan taket och skärmens mitt som tillåter att hela bilden kan visas på skärmen

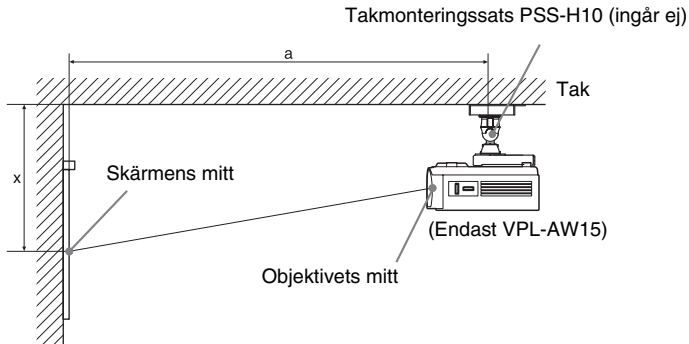

Visa bilder med sidförhållandet 16:9

Måttenhet: mm

Dukstorlek (tum)	40	60	70	80	100	120	140	160	180	200	
(mm)	1 016	1 524	1 778	2 032	2 540	3 048	3 556	4 064	4 572	5 080	
a	Minimum avstånd	1 266	1 864	2 163	2 462 (97)	3 061	3 659	4 257	4 855	5 453	6 051
	Maximum avstånd	1 999	2 964	3 446	3 929	4 894	5 858	6 823	7 788	8 753	9 717
x	Minimum avstånd	249	373	436	498	622	747	871	996	1 120	1 245
	Maximum avstånd	562	724	805	886	1 047	1 209	1 371	1 533	1 695	1 856

För att beräkna installationsmåttan (SS: dukstorlek)

$$a \text{ (minimum)} = 29,909 \times SS + 69,614$$

$$a \text{ (maximum)} = 48,239 \times SS + 69,631$$

$$x \text{ (minimum)} = 6,223 \times SS$$

$$x \text{ (maximum)} = 8,0899 \times SS + 238,5$$

Visa bilder med sidförhållandet 4:3

Måttenhet: mm

Dukstorlek (tum)	40	60	70	80	100	120	140	160	180	200	
(mm)	1 016	1 524	1 778	2 032	2 540	3 048	3 556	4 064	4 572	5 080	
a	Minimum avstånd	1 534	2 266	2 632	2 998	3 731	4 463	5 195	5 927	6 659	7 391
	Maximum avstånd	2 431	3 612	4 203	4 793	5 974	7 155	8 336	9 517	10 698	11 879
x	Minimum avstånd	305	457	533	609	762	914	1 066	1 219	1 371	1 523
	Maximum avstånd	635	833	932	1 031	1 229	1 427	1 625	1 823	2 021	2 219

För att beräkna installationsmåttan (SS: dukstorlek)

$$a \text{ (minimum)} = 36,609 \times SS + 69,614$$

$$a \text{ (maximum)} = 59,045 \times SS + 69,631$$

$$x \text{ (minimum)} = 7,617 \times SS$$

$$x \text{ (maximum)} = 9,902 \times SS + 238,5$$

Montera takupphängningssats PSS-H10

För detaljer om takinstallation, se Installationshandboken från återförsäljaren av PSS-H10. Rådgör med kvalificerad Sony-personal före installation.

Installationsmåttan nedan gäller för montage med takupphängningssats PSS-H10.

Sett ovanifrån

Placera projektorn så att objektivet är parallellt med skärmens mitt.

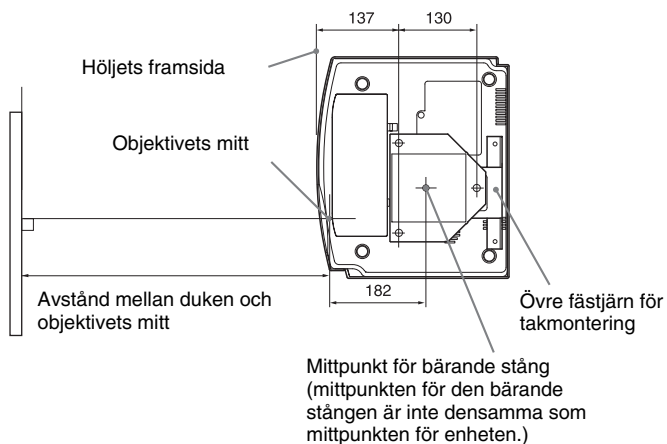

Vy framifrån

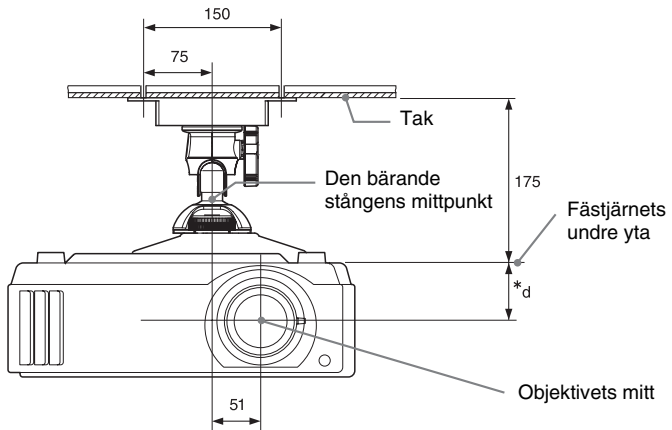

*d
 63,5 (VPL-AW15)
 68 (VPL-AW10)

Vy från sidan

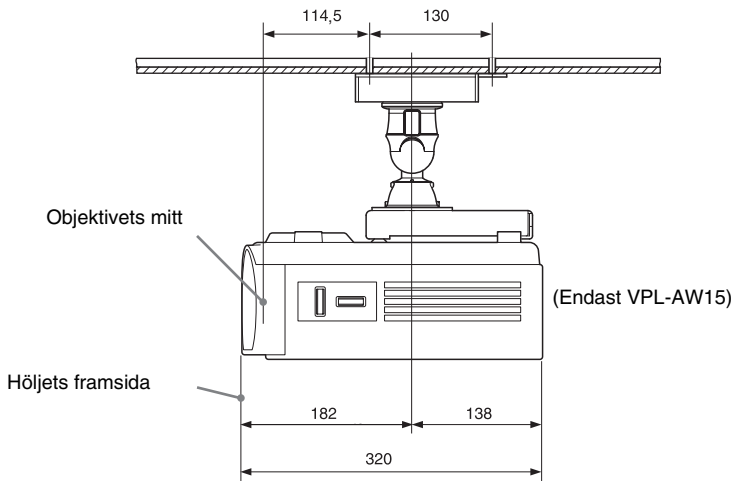

Vid användning av en takuphängningsatts PSS-610

- a: Avståndet mellan skärmen och den övre takhållaren (framsidan)
- b: Avståndet mellan taket och enhetens undersida
- x: Avstånd mellan taket och skärmens mitt som tillåter att hela bilden kan visas på skärmen

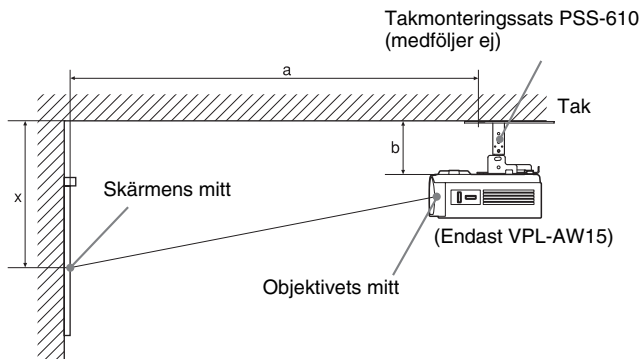

Visa bilder med sidförhållandet 16:9

Måttenhet: mm

dukstorlek (tum)	40	60	70	80	100	120	140	160	180	200	
(mm)	1 016	1 524	1 778	2 032	2 540	3 048	3 556	4 064	4 572	5 080	
a	Minimum avstånd	1 251	1 850	2 149	2 448	3 046	3 644	4 242	4 841	5 439	6 037
	Maximum avstånd	1 987	2 951	3 434	3 916	4 881	5 846	6 811	7 775	8 740	9 705
x	Minimum avstånd	249	373	436	498	622	747	871	996	1 120	1 245
	Maximum avstånd	387+b	549+b	630+b	711+b	872+b	1 034+b	1 196+b	1 358+b	1 520+b	1 681+b
b	150, 175, 200, 250, 275, 300 mm justeras med PSS-610										

För att beräkna installationsmått (SS: dukstorlek)

$$a \text{ (minimum)} = 29,909 \times SS + 57,114$$

$$a \text{ (maximum)} = 48,239 \times SS + 57,131$$

$$x \text{ (minimum)} = 6,223 \times SS$$

$$x \text{ (maximum)} = 8,0899 \times SS + 63,5 + b$$

Visa bilder med sidförhållandet 4:3

Måttenhet: mm

dukstorlek (tum)	40	60	70	80	100	120	140	160	180	200	
(mm)	1 016	1 524	1 778	2 032	2 540	3 048	3 556	4 064	4 572	5 080	
a	Minimum avstånd	1 521	2 254	2 620	2 986	3 718	4 450	5 182	5 915	6 647	7 379
	Maximum avstånd	2 419	3 600	4 190	4 781	5 962	7 143	8 323	9 504	10 685	11 866
x	Minimum avstånd	305	457	533	609	762	914	1 066	1 219	1 371	1 523
	Maximum avstånd	460+b	658+b	757+b	856+b	1 054+b	1 252+b	1 450+b	1 648+b	1 846+b	2 044+b
b	150, 175, 200, 250, 275, 300 mm justeras med PSS-610										

För att beräkna installationsmåttan (SS: dukstorlek)

a (minimum) = $36,609 \times SS + 57,114$

a (maximum) = $59,045 \times SS + 57,131$

x (minimum) = $7,617 \times SS$

x (maximum) = $9,902 \times SS + 63,5 + b$

Montera takuphängningssats PSS-610

För detaljer om takinstallation, se Installationshandboken från återförsäljaren av PSS-610.

Rådgör med kvalificerad Sony-personal före installation.

Installationsmåttan nedan gäller för takmontage med takuphängningssats PSS-610.

Sett ovanifrån

Placera projektorn så att objektivet är parallellt med skärmens mitt.

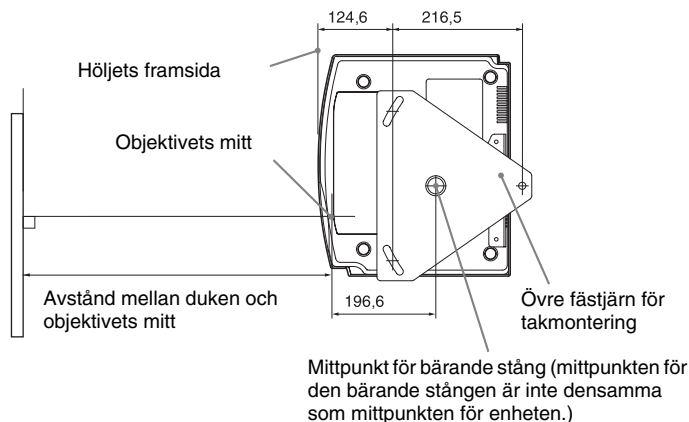

Vy framifrån

Avstånd mellan taket och fästjärnet
Med justeringsröret (b): 150/175/200 mm
Med justeringsröret (c): 250/275/300 mm

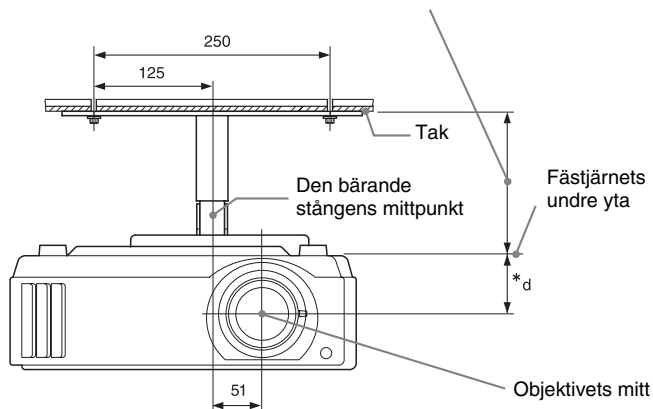

*d

63,5 (VPL-AW15)

68 (VPL-AW10)

Vy från sidan

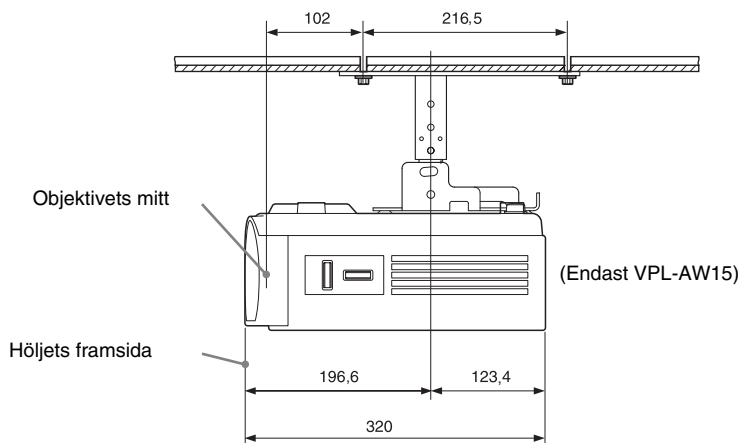

Sakregister

A

Ansluta	
Dator	20
Auto-in.sökn	48
Avancerad bländare	41

B

Bakgrund	48
Bildläge	
ANVÄNDARE	31
Användare	40
BIO	31
Bio	40
DYNAMISKT	31
Dynamiskt	40
STANDARD	31
Standard	40
Bildvändning	49
Biosvart Plus	41
BREDSKÄRM	28
Bredskärm	
Bred-zoom	44
Full	44
Full 1	44
Full 2	44
Normalläge	44
Zoom	44

D

Dukstorlek	45
------------------	----

F

Färgsystem	47
Färgtemp.	41
Felsökning	51
fH	50
Fjärrkontroll	
kontrollernas placering	10
sätta i batterierna	11
Förinställda signaler	61
Förinställt minne	50
fV	50

G

Gammakorrektion	42
-----------------------	----

H

HDMI	18
------------	----

I

Ingång-Insign A vald.	47
Installation i taket	66

J

Justera	
bildens position	21
bildkvaliteten	32
Justera signal	
Fas	45
Flyttning	45
Frekvens	45

K

Kontrast	41
Kontrollernas placering	
Baksida/Undersida	9
Fronten/Höger sida	8
Kylarinställning	46

L

Lamptimer	50
Ljusstyrka	41
Lutningsjustering	24

M

Meddelanden	
Varning	54
Medföljande tillbehör	11
Meny	
Avancerad bild	43
Bild	40
Funktion	48
Information	50
Installation	49
Justera	46
Skärm	44

N

NR	42
Nyans	41

R

RCP	43
-----------	----

S

Säkerhetsåtgärder	7
Skärpa	42
Släckning	49
Specifikationer	59
Språk	46
Standby-läge	46
Svartnivåjustering.	42

T

Tillstånd	46
-----------------	----

V

V Keystone	49
Välja menyspråk	25

Å

Återställa	
återställa alternativen	39
återställbara inställningar	39

Ö

Överskanning	44
--------------------	----



<http://www.sony.net/>



Printed on 70% or more recycled paper.
Standby power consumption 0.5 W
Halogenated flame retardants are not used in cabinets and printed wiring boards.
Uses 50% recycled styrene foam for the packaging cushions.

Sony Corporation Printed in Japan