

## Svenska

I den här bruksanvisningen hittar du information om hur du använder objektiven. Forsiktighetsåtgärder som är gemensamma for objektiven, till exempel anmärkningar om användning, finns i den separata guiden ”Forsiktighetsåtgärder före anv ndning”. T nk p   t l sa b da dokumenten innan du anv nder objektivet.

Detta objektiv  r avsett f r A-fattning, vilken kan anv ndas p  Sony  -kameror.

### Anm rkingar om anv ndning

- Anv nd f ttningsadapter (s ljs separat) n r du anv nder objektivet med en kamera med E-fattning. B da komponenterna kan skadas om du monterar objektivet direkt p  kameran med E-fattning.
- N r du b r kameran med objektivet monterat, ska du alltid h lla ett stadigt grepp om b de kameran og objektivet.
- H ll inte i n gon av de utskjutande delarna av objektivet n r du zoomar.

#### Forsiktighets tg rder vid anv ndning av blix

- N r du anv nder inbygd kamerablixt ska du avl gsna motljusskyddet och fotografera motivet p  minst  n meters avst nd. Med vissa kombinasjoner av objektiv og blixt kan objektivet blokkera delar av blixtljuset, vilket resulterer i skugging nedtill i bilden.

#### Vinjettering

- N r du anv nder objektiv blir hj rnen p  skj rmen m rkere  n mitten.
- Du kan minske dette fenomen (vinjettering) gjennom  t minske bl ndaren ett eller tv  steg.

### A Lista  ver delar

- |                          |                       |                     |
|--------------------------|-----------------------|---------------------|
| 1...Sk rpering           | 2...Zoomring          |                     |
| 3...Zooml sokopplare     | 4...Objektivkontakter |                     |
| 5...Motljusskyddindex    | 6...Avst ndsskala     |                     |
| 7...Avst ndindex         | 8...Br nnev dsskala   | 9...Br nnev dsindex |
| 10...Fokusl gesokopplare | 11...F ttningsindex   |                     |

### B S tta fast och ta loss objektivet

**S tta fast objektivet (Se figur B–1.)**

- Avl gsna det bakre og fr mre linsskyddet och kamerahusskyddet.
  - Du kan s tte p /ta bort det fr mre linsskyddet p  tv  s tt, (1) och (2). Anv nd metod (2) om du s tter p /tar bort linsskyddet med motljusskyddet p .
- Passa in det orange indexet p  objektivet mot det orange indexet p  kameran (f ttningsindexet), s tt objektivet i kamerafattningen og vrid det medurs tills det klikkar p  plats.
  - Tryck inte in frig ringsknappen p  kameran medan du s tter i objektivet.
  - S tt inte i objektivet snett.

**Ta loss objektivet (Se figur B–2.)**

H ll frig ringsknappen p  kameran nedtryckt, vrid objektivet moturs s  l ngt det g r og ta loss objektivet.

### C S tta p  motljusskyddet

Du anbefales  t anv nda motljusskydd f r  t reducere  verstr lning og f  b sta m jlige bildekvallitet.

Passa in det r de strecket p  motljusskyddet mot det r de strecket p  objektivet (motljusskyddindexet). Vrid skyddet medurs s   t det r de strecket p  objektivet passas in mot den r de pricken p  skyddet og det klikkar p  plats.

- S tt fast motljusskyddet ordentligt. I annat fall kan skyddet motverka  nskad effekt eller komma med i bilden.

- F rvara objektivet med motljusskyddet monterat bak og fram.

### D Zooma

Vrid zoomringen till  nskad br nnev dd.

#### Zooml s

F rhindrar  t objektivhuset matas ut p  grund av dess tyngd n r det b rs.

Skjut zooml sokopplaren f r  t l sa. Skjut tillbaka zooml sokopplaren f r  t l sa upp.

### E St lla in sk rpan

N r du anv nder autofokus, st lls sk rpan in automatisk.

- Vidr r inte den roterande sk rperingen medan kameran fokuserar automatisk.
- Kamerans funksjon f r manuell direktfokusering (DMF) kan inte anv ndas med dette objektiv. (Vissa kameror  r inte utrustade med DMF-funksjon. Om din kamera  r utrustad med denna funksjon, beskrivs denna begrensning n rmere i avsnittet om sk rpeinst llning i kamerans bruksanvisning.)
- Du kan inte v xla mellom AF/MF-l ge med AF/MF-knappen p  kameran. (Vissa kameror  r inte utrustade med AF/MF-knapp. Om din kamera  r utrustad med denna funksjon, beskrivs denna begrensning n rmere i avsnittet om sk rpeinst llning i kamerans bruksanvisning.)

I MF, vrid sk rperingen f r  t justere sk rpan medan du tittar i s karen. (Se figur E.)

#### V xla mellom AF (autofokus) og MF (manuellt fokus)

Du kan v xla mellom AF (autofokus) og MF (manuellt fokus) med hjelp av fokusl gesokopplaren p  objektivet. T nk p   t s tte fokusl gesokopplaren (reglaget) p  AF p  kameran.

- T nk p   t s tte fokusl gesokopplaren p  MF f r manuell fokus. Vrid inte sk rperingen utan  t st lla in MF. Sk rperingen kan skadas om du vridr den kraftigt utan  t f rst ha  ndrat till MF.
- P  objektivmodellen 28-75mm F2.8 SAM roterer sk rperingen i motsatt retning j mf rt med normala objektiv med A-fattning.

#### Fotografera ett motiv p   ndligt avst nd i MF-l ge

Fokuseringsmekanismen st lls in n got f rbi  ndligt avst nd s   t sk rpan ska bli korrekt vid olika temperaturf rh llanden. Kontrollerer alltid bildsk rpan i s karen, i synnerhet n r objektivet  r inst llt p  n ra  ndligheten.

### B

#### 1–1

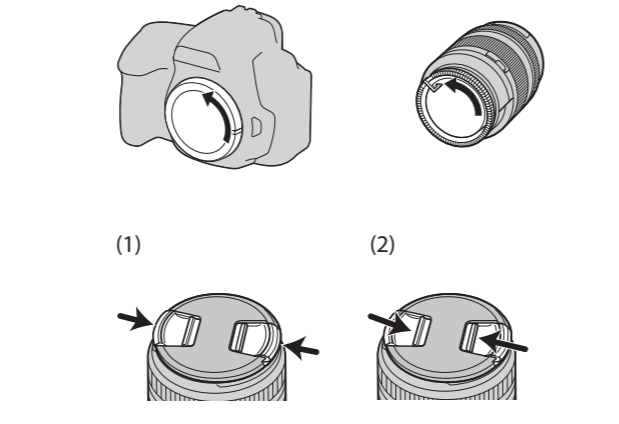

Denne bruksanvisningen inneholder informasjon om hvordan du bruker de ulike objektivene. Du finner forholdsregler som gjelder for alle objektiver, som for eksempel merknader om bruk, i "Forholdsregler for bruk" p  et eget ark. Pass p   t lese begge dokumentene f r du bruker objektivet.

Dette objektivet er designet for A-fatning som kan brukes på Sony  -kamerar.

#### Bruksmerknader

- Hvis du skal bruke dette objektivet p  et kamera med E-fatning, trenger du en adapter (tilleggsutstyr). Ikke fest objektivet direkte p  et kamera med E-fatning, da dette kan f re til skade p  b de objektivet og kameraet.
- N r du b rer kameraet med objektivet montert, m  du passe p    holde b de kameraet og objektivet i et fast grep.
- Ikke hold objektivet i delen som kommer ut n r du zoomer.

#### Forholdsregler ved bruk av blits

- Hvis du bruker en innebygd blits, m  du huske   fjerne objektivhetten og ha en avstand p  minst  n meter til motivet n r du tar bilder. Ved visse kombinasjoner av objektiv og blits, kan det hende  t objektivet delvis blokkerer blitslyset slik at du f r en skygge nederst p  bildet.

#### Vignettering

- N r du bruker objektivet, blir hj rnene p  skj rmen m rkere enn midten. Dette kalles vignettering og kan reduseres ved   redusere bl nder pningen med ett til to trinn.

### A Navn p  deler

- |                         |                       |                       |
|-------------------------|-----------------------|-----------------------|
| 1...fokusring           | 2...zoomring          |                       |
| 3...zooml sbryter       | 4...objektivkontakter |                       |
| 5...objektivhetteindeks | 6...avstandsskala     |                       |
| 7...avst ndsindex       | 8...fokallengdeskala  | 9...fokallengdeindeks |
| 10...Fokusmodusbryter   | 11...fatningsindeks   |                       |

### B Slik tar du objektivet av og p 

**Montere objektivet (se illustrasjon B–1.)**

- Ta av det bakre og fremre objektivdekslet og kamerahusdekelet.
  - Du kan sette p  / ta av det fremre objektivdekslet p  to m ter, (1) og (2). N r du setter p  / tar av objektivdekslet mens objektivhetten er p , m  du bruke metode (2).
- Still inn det oransje merket p  objektivr ret slik at det passer med det oransje merket p  kameraet (fatningsindeksen). Sett deretter objektivet inn i kamerafatningen og vri det med urviserne til det g r i l s.
  - Ikke trykk p  objektivl serknappen p  kameraet n r du setter p  objektivet.
  - Ikke sett objektivet skr tt p .

**Slik tar du av objektivet (se illustrasjon B–2.)**

Trykk inn og hold objektivutl serknappen p  kameraet mens du vrir objektivet mot urviserne til det stopper. Deretter tar du av objektivet.

### C Sette p  objektivhetten

Vi anbefaler  t bruke en objektivhette for mindre u nsket lys og best mulig bildekvallitet.

Still inn den r de streken p  objektivhetten slik at den passer med den r de streken p  objektivet (objektivhetteindeksen). Vri hetten med urviserne til den r de streken p  objektivet er p  linje med den r de pricken p  hetten og den klikker p  plass.

- Pass p    sette objektivhetten ordentlig p . Hvis ikke, kan objektivhetten  delegge den  nskede effekten eller vises p  bildene.
- N r du skal oppbevare objektivhetten, tar du den av og plasserer den baklengs p  objektivet.

### 1–2

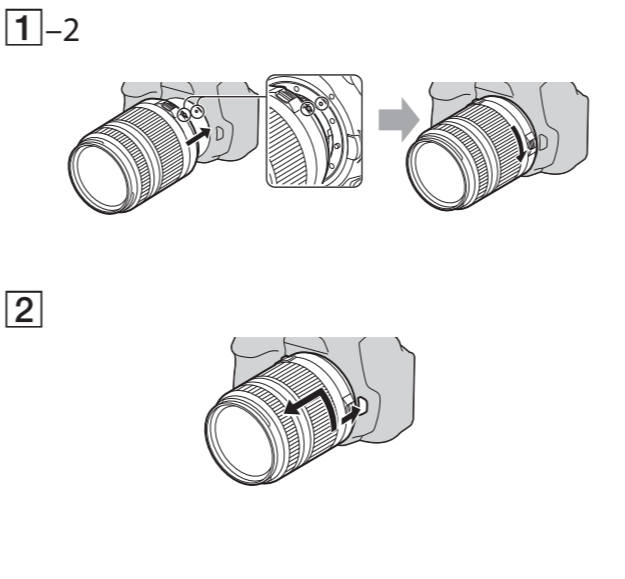

### D Zoome

Vri zoomringen til  nsket fokallengde.

#### Zooml s

L sen forhindrer objektivr ret i  t forleng seg som f lge av vekten til objektivet mens du b rer det.
Skv zooml sbryteren f r   l se den. Skv zooml sbryteren tilbake f r   l se opp.

### E Fokusere

N r du bruker autofokus, stiller kameraet inn fokuset automatisk.

- Ikke r r fokuseringen n r den roterer mens kameraet fokuserer automatisk.
- Kamerafunksjonen direkte manuell fokusering kan ikke brukes med dette objektivet. (Noen kamerar har ikke funksjonen direkte manuell fokusering. Hvis kameraet ditt har denne funksjonen, blir denne begrensningen forklart i avsnittet om fokusering i bruksanvisningen til kameraet.)
- Du kan ikke veksle mellom AF/MF-modus med AF/MF-knappen p  kameraet. (Ikke alle kamerar har en AF/MF-knapp. Hvis kameraet ditt har denne funksjonen, blir denne begrensningen forklart i avsnittet om fokusering i bruksanvisningen til kameraet.)

Vri fokuseringen mens du er i MF-modus (manuelt fokus) f r   justere fokus mens du ser gjennom s keren, etc. (se illustrasjon E.)

#### Slik veksler du mellom AF (autofokus) og MF (manuelt fokus)

Du kan veksle mellom AF (autofokus) og MF (manuelt fokus) med fokusmodusbryteren p  objektivet. S rg for at du stiller fokusmodusbryteren p  kameraet til AF.

- Pass p    stille fokusmodusbryteren til MF hvis du vil bruke manuelt fokus. Ikke vri fokuseringen uten   veksle til MF. Hvis du vrir fokuseringen med makt uten   veksle til MF, kan du  delegge den.
- Hvis du har objektivmodell 28-75 mm F2.8 SAM, vrir du fokuseringen motsatt vei i forhold til vanlige objektiver med A-fatning.

#### Slik tar du bilder av et motiv p  uendelig avstand i MF-modus

Fokuseringsmekanismen kan vris litt forbi uendelig for   gi n yaktig fokusering ved varierende temperaturforhold. Kontroller alltid bildekarpheten i s keren, etc., spesielt hvis objektivet er fokusert n r uendelig avstand.

### C

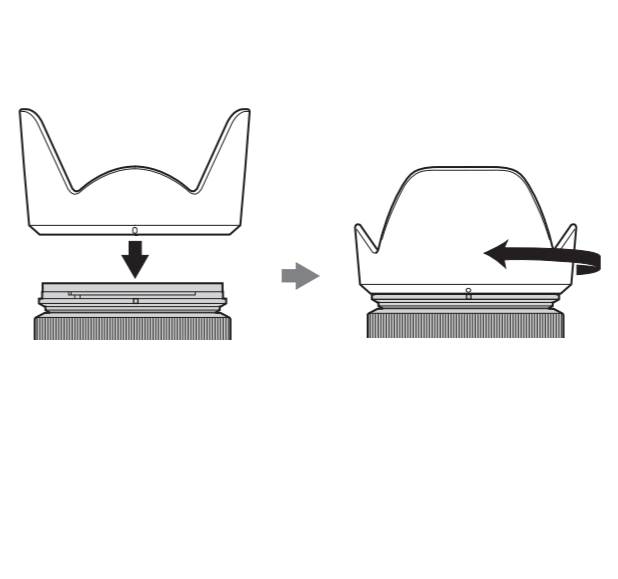

### D

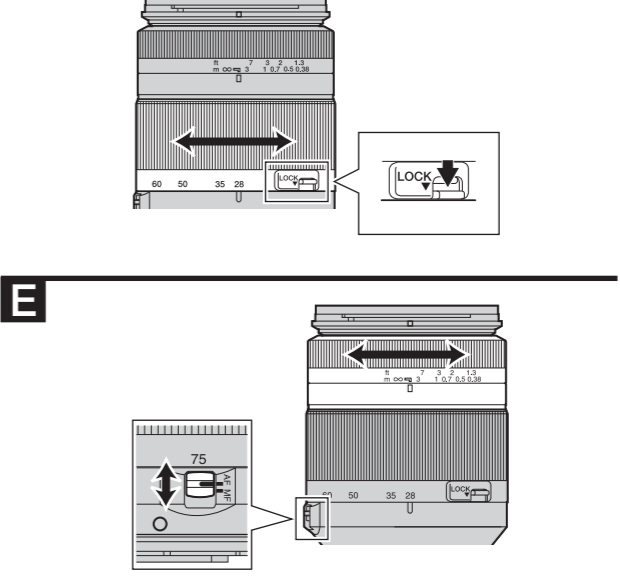

Navn (modellnavn)	Motsvarande br�nnev�dd med 35 mm-format <sup>1</sup> (mm)	Objektivelement	Bildvinkel 1 <sup>+2</sup>	Bildvinkel 2 <sup>+2</sup>	Minsta sk�rpa <sup>+1</sup> (m)	St�rsta f�rstoring (X)	Minsta f-tal	Filter-diameter (mm)	M�tt (st�rsta diameter x h�yd) (cirka, mm)	Vikt (cirka, g)
Navn (modellnavn)	Tilsvarende fokallengde for 35 mm-format <sup>+1</sup> (mm)	Objektivgruppe-elementer	Bildevinkel 1 <sup>+2</sup>	Bildevinkel 2 <sup>+2</sup>	Minste fokusavstand <sup>+3</sup> (m)	Maksimal forst�rrelse (X)	Minste f-stopp	Filter-diameter (mm)	M�l (maksimal diameter x h�yde) (ca. mm)	Vekt (ca. g)
28-75mm F2.8 SAM (SAL2875)	42-112,5	14-16	75°-32°	54°-21°	0,38	0,22	f/32	67	77,5x94	565

<sup>[1]</sup> Br nnev dd og bildvinkel motsvarande 35 mm-format ovan avser digitalkameror med utbytbart objektiv utrustade med bildsensor i APS-C-storlek

<sup>[2]</sup> Bildvinkel 1 avser 35 mm-kameror og bildvinkel 2 avser digitalkameror med utbytbart objektiv utrustade med bildsensor i APS-C-storlek

<sup>[3]</sup> Avst nd fr n bildsensorn til motivet

- Detta objektiv  r utrustat med avst ndsm tate. Avst ndsm taren m jligg r noggrannare m tning (ADI) tillsammans med ADI-blixt.
- Bereode p  objektivmekanismen kan br nnev dden  ndras n r avst ndet til motivet  ndras. Br nnev dden ber knas utif rn antagandet  t objektivet  r inst llt p   ndligt avst nd.

Medf ljande delar

Objektiv (1), fr mre linsskydd (1), bakre linsskydd (1), motljusskydd (1), tryckt dokumentation

Utfor nde og spesifikasjoner kan  ndras utan foreg ende meddelel nde.

** **  r ett varum rke som tillh r Sony Corporation.

<sup>[1]</sup> Verdien for tilsvarende fokallengde for 35 mm-format er basert p  digitalkameraer med utskiftbare objektiver og APS-C-bildsensor

<sup>[2]</sup> Verdien for bildevinkel 1 er basert p  35 mm-kameraer, mens bildevinkel 2 er basert p  digitalkameraer med utskiftbare objektiver og APS-C-bildsensor

<sup>[3]</sup> Minste fokusavstand er avstanden fra bildsensoren til motivet

- Detta objektivet er utstyrt med en avstandsensor. Avstandsensoren gir mer n yaktige m linger (ADI) ved   bruke en blits for behandlingen.
- Avhengig av objektivmekanismen, kan fokallengden endres n r avstanden for opptak endres. Fokallengden forutsetter  t objektivet er stilt inn p  uendelig avstand.

Medf ljende tilbeh r

Objektiv (1), fremre objektivdeksel (1), bakre objektivdeksel (1), objektivhette (1), skriftlig dokumentasjon

Design og spesifikasjoner kan endres uten n rmere varsel.

** ** er et varemerke som tilh rer Sony Corporation.