

Blic

Uputstvo za upotrebu

Pripreme

Osnove

Napredne funkcije

Dodatne informacije

ni Multi
Interface Shoe

Auto-lock Accessory Shoe

Pre upotrebe proizvoda, pažljivo pročitajte ovaj priručnik i zadržite ga radi budućeg korišćenja.

UPOZORENJE

Da biste umanjili rizik od požara ili strujnog udara, ne izlažite jedinicu kiši ili vlazi.

Ne izlažite baterije visokim temperaturama, na primer sunčevom svetlu, vatri i sl.

Zalepite lepljivu traku preko kontakata litijumske baterije da ne bi došlo do kratkog spoja prilikom odlaganja baterija i pratite lokalne propise za odlaganje baterija.

Čuvajte baterije ili stvari koje mogu da se progutaju van domašaja male dece. Odmah se obratite lekaru ako dete proguta neki predmet.

Odmah izvadite baterije i prekinite upotrebu ako...

- je proizvod ispušten ili je izložen uticaju usled kojeg mu je izložena unutrašnjost;
- proizvod emituje čudan miris, toplotu ili dim.

Ne rasklapajte bateriju. Može da dođe do strujnog udara ako se dodirne visokonaponsko kolo unutar proizvoda.

VAŽNA BEZBEDNOSNA UPUTSTVA

Kada koristite fotografsku opremu, uvek se pridržavajte osnovnih mera predostrožnosti, uključujući sledeće:

Pročitajte i razjasnite sva uputstva pre korišćenja.

Neposredan nadzor je neophodan kada deca koriste neki uređaj ili kada se on koristi u njihovoj blizini. Ne ostavljajte uređaj bez nadzora tokom korišćenja.

Morate da obratite pažnju da ne dođe do opekotina zbog dodirivanja vrelih delova.

Ne rukujte uređajem čiji je kabl oštećen ili ako je sam uređaj ispušten ili oštećen, sve dok ga ne ispita obučeni serviser.

Ostavite uređaj da se potpuno ohladi pre odlaganja. Labavo obmotajte kabl oko uređaja prilikom odlaganja.

Da biste umanjili rizik od strujnog udara, ne potapajte ovaj uređaj u vodu ili druge tečnosti.

Da biste umanjili rizik od strujnog udara, ne rasklapajte ovaj uređaj, već ga odnesite kod obučenog servisera ako je potreban servis ili popravka. Pogrešno ponovno sklapanje može da izazove strujni udar prilikom kasnijeg korišćenja uređaja.

Korišćenje dodatnog pribora koji proizvođač nije preporučio može da izazove opasnost od požara, strujnog udara ili povrede.

Baterije mogu da postanu vrelе ili da eksplodiraju zbog neodgovarajuće upotrebe.

Koristite samo one baterije navedene u ovom priručniku za upotrebu.

Ne postavljajte baterije sa obrnutim polaritetom (+/-).

Ne izlažite baterije vatri ili visokim temperaturama.

Ne pokušavajte da ih punitе (izuzev ako su punjive baterije), napravite kratak spoj ili rastavite.

Ne mešajte baterije različitih tipova, proizvođača ili starosti.

SAČUVAJTE OVA UPUTSTVA

PAŽNJA

Ne dodirujte lampu blica tokom rukovanja, može da postane vruća kada se blic aktivira.

Za korisnike u Evropi



Odlaganje stare električne i elektronske opreme (primenljivo u Evropskoj uniji i ostalim evropskim zemljama koje imaju sisteme za odvojeno prikupljanje otpada)

Ovaj simbol na proizvodu ili njegovom pakovanju označava da se proizvod ne sme tretirati kao kućni otpad. Proizvod bi trebalo da odložite na odgovarajućem mestu za prikupljanje i reciklažu električne i elektronske opreme. Pravilnim odbacivanjem ovog proizvoda pomažete u sprečavanju mogućih štetnih posledica po okolinu i ljudsko zdravlje do kojih može doći usled nepravilnog odlaganja proizvoda. Reciklažom materijala pomažete u očuvanju prirodnih resursa. Za detaljnije informacije o reciklaži ovog proizvoda kontaktirajte lokalnu upravu, komunalnu službu ili prodavnicu u kojoj ste kupili proizvod.

Napomena za korisnike u zemljama u kojima se primenjuju direktive Evropske unije

Proizvođač ovog uređaja je Sony Corporation, 1-7-1 Konan Minato-ku Tokyo, 108-0075 Japan. Ovlašćeni predstavnik za EMC i bezbednost uređaja je Sony Deutschland GmbH, Hedelfinger Strasse 61, 70327 Stuttgart, Germany. Za sva pitanja u vezi sa servisom ili garancijom pogledajte adrese koje su navedene na zasebnom servisnom ili garantnom listu.

NAPOMENA:

Ova oprema je testirana i utvrđeno je da je u skladu sa ograničenjima za digitalne uređaje klase B prema poglavlju 15 pravilnika Federalne komisije za komunikacije. Ova ograničenja postoje radi zaštite od štetnih smetnji do kojih može doći u kućnom okruženju. Ova oprema stvara, koristi i emituje energiju u području radijskih frekvencija i ako se ne postavi i koristi prema uputstvima, može da dovede do štetnih smetnji kod radijskih komunikacija. Ne postoji, međutim, garancija da se smetnje neće javiti ako se uređaj postavi na odgovarajući način. Ako ovaj uređaj ometa radio ili televizijski prijem, što možete da utvrdite tako što ćete uređaj isključiti a zatim ponovo uključiti, preporučujemo vam da pokušate da otklonite smetnje tako što ćete preduzeti jednu ili više sledećih mera:

- Premestite prijemnu antenu ili je okrenite.
- Povećajte udaljenost između opreme i risivera.
- Priključite opremu na utičnicu koja je udaljena od one na koju je priključen risiver.
- Obratite se za pomoć prodavcu ili iskusnom radio/TV serviseru.

Sadržaj

Funkcije	9
Naziv delova	10

Pripreme

Umetanje baterija	19
Postavljanje i uklanjanje blica	20
Skladištenje ovog blica	23
Uključivanje napajanja	24
Promena režima blica	28

Osnove

Blic AUTO (osnove)	31
Korišćenje blica u svakom režimu snimanja fotoaparata	35
Snimajte sa osvetljenjem (LED osvetljenje)	37
Prilagođavanje osvetljenosti (LED osvetljenje) (ugrađeni difuzer, filter za konverziju boje)	39

Napredne funkcije

Probni bljesak	40
Pokrivenost blica prilikom zumiranja	41
Kompenzacija blica	45
Odbijanje bljeska	47
Korišćenje adaptera za odbijanje bljeska	52
Snimanje fotografije izbliza (donje odbijanje bljeska)	54
Ručni blic (M)	55
Brza sinhronizacija (HSS)	58
Višestruki blic (MULTI)	59
Režim bežičnog blica (WL)	63
Povezivanje fotoaparata i blica kablom	81
Korišćenje adaptera za eksternu bateriju	83

AF osvetljivač	84
MENU podešavanja	85

Dodatne informacije

Napomene o korišćenju	95
Održavanje	97
Specifikacije	98

Pre korišćenja

Ovaj blic može da se koristi u kombinaciji sa Sony digitalnim fotoaparatom sa zamenljivim objektivom, Sony digitalnim HD video kamkorderima sa zamenljivim objektivom i Sony digitalnim fotoaparatom sa konvencionalnom stopicom Multi Interface Shoe.

Korišćenje priloženog adaptera za stopicu takođe omogućava korišćenje sa Sony digitalnim fotoaparatom sa zamenljivim objektivom i Sony digitalnim HD video kamkorderima sa zamenljivim objektivom koji imaju stopicu za dodatnu opremu sa automatskim zaključavanjem. Neke funkcije možda neće da rade u zavisnosti od modela fotoaparata ili video kamkordera. Za detaljnije informacije o kompatibilnim modelima fotoaparata za ovaj blic posetite Sony veb-sajt u vašoj oblasti ili konsultujte svog Sony prodavca ili lokalni ovlašćeni Sony servis.

Ovaj blic nije zaštićen od prašine ili prskanja, iako je to uzeto u obzir prilikom njegovog osmišljavanja.

Nemojte postavljati ovaj blic na sledeća mesta

Bez obzira na to da li se ovaj blic koristi ili je uskladišten, ne postavljajte ga na neka od sledećih mesta. To može dovesti do kvara.

- Postavljanje ovog blica na mestima izloženim direktnoj sunčevoj svetlosti, kao što je komandna tabla ili blizu grejača, može izazvati njegovu deformaciju ili kvar.
- Mesta na kome postoje prekomerne vibracije.
- Mesta sa jakim elektromagnetizmom.
- Mesta sa prekomernom količinom peska.

Na mestima kao što je morska obala i druge peskovite oblasti ili gde se javljaju oblaci prašine, zaštitite jedinicu od peska i prašine.

To može dovesti do kvara.

Funkcije

HVL-F60M je funkcionalan blic koji se kači i koji omogućava veću jačinu bljeska, čiji je vodeći broj 60 (u položaju 105 mm, ISO 100 · m).

→ stranica 98

Funkcija brze promene odbijanja vam omogućava da lakše podesite gornji ili bočni položaj tokom snimanja odbijanjem bljeska.

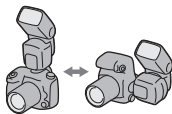

→ stranica 50

Ovaj sistem je opremljen snažnim LED osvetljenjem (1200 luksa, 0,5 m). Svetlinu možete da prilagodite u 15 nivoa.

→ stranica 37

Adapter za odbijanje bljeska koji se isporučuje sa ovim blicem vam omogućava blaže osvetljenje i smanjenje senki.

→ stranica 52

Postoji ugrađeni difuzer za LED osvetljenje. Sadrži takođe i filter za konverziju temperature za LED osvetljenje.

→ stranica 39

Sistem je opremljen kontrolnim točkićem. Njegovo korišćenje zajedno sa ekranom Quick Navi omogućava brži rad.

→ stranica 15
stranica 17

Bežična višestruka kontrola nivoa osvetljenosti omogućava samostalno snimanje sa višestrukim osvetljenjem.

→ stranica 75

Omogućava brzu sinhronizaciju.

→ stranica 58

Može da se koristi sa kompatibilnim objektivima da bi omogućio ADI (Advanced Distance Integration) merenje blica koje nije pod uticajem nivoa refleksije pozadine ili objekta.

→ stranica 36

Opremljen je lako vidljivim matričnim LCD ekranom.

→ stranica 13

Naziv delova

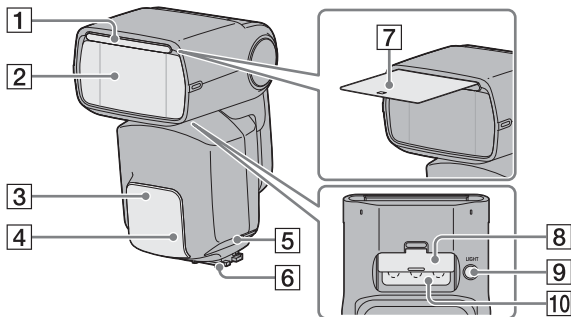

- 1** Ugrađeni panel za širokougono snimanje (za blic) (44)
- 2** Lampa blica
- 3** Prijemnik signala za bežično upravljanje (66)
- 4** AF osvetljivač (84)
Pre upotrebe uklonite zaštitnu foliju sa prednje strane AF osvetljivača.
- 5** Poklopac terminala (81, 83)
- 6** Podnožje za priključivanje na stopicu za više interfejsa (20)
- 7** Ugrađena ploča za odbijanje (za blic) (50)
- 8** Ugrađeni difuzer (za LED osvetljenje) (39)
- 9** LIGHT dugme (37)
- 10** Jedinica LED osvetljenja (37)

Brojke u zagradama su brojevi stranica na kojima možete da nađete opis svakog LCD segmenta.

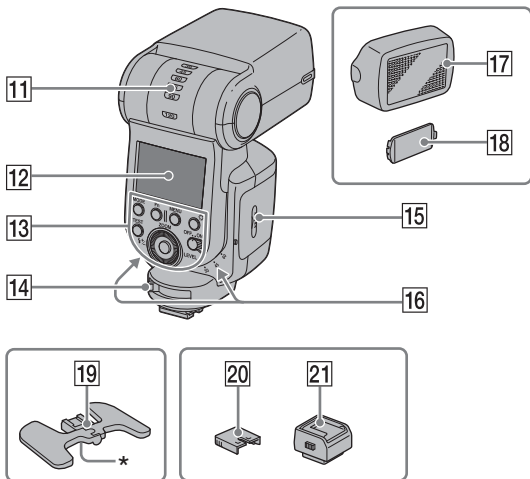

- | | |
|--|---|
| <p>11 Indikator ugla vertikalnog odbijanja (48)</p> <p>12 LCD ekran (13)</p> <p>13 Kontrolna tabla (12)</p> <p>14 Ručica za zaključavanje (20)</p> <p>15 Poklopac prostora za bateriju (19)</p> <p>16 Indikator odbijanja (bočni ugao) (48)</p> <p>17 Adapter za odbijanje (za blic) (52)</p> | <p>18 Filter za konverziju boje (za LED osvetljenje) (39)</p> <p>19 Mini postolje (65)
* Postolje za stativ</p> <p>20 Poklopac za zaštitu priključka (20)</p> <p>21 Adapter za stopicu (22)</p> |
|--|---|

- Kada ne koristite blic, ponovo postavite isporučeni zaštitni poklopac na priključak ovog podnožja za priključivanje na stopicu za više interfejsa.

Brojke u zagradama su brojevi stranica na kojima možete da nadete opis svakog LCD segmenta.

Nastavak na sledećoj strani

Kontrolna tabla

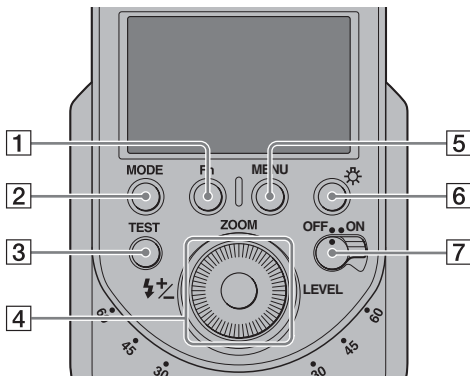

1 Fn (funkcijsko) dugme (15, 17)

2 MODE dugme (28)

3 TEST dugme (40)

Status tokom rada lampice

Narandžasto: blic je spreman

Zeleno: odgovarajuća ekspozicija

4 Kontrolni točkić (17)

5 MENU dugme (85)

6 Dugme LCD osvetljiivača

7 Prekidač za napajanje (24)

Osvetljiivač LCD ekrana

Ako je LCD ekran suviše mračan, pritisnite dugme LCD osvetljiivača da biste osvetleli LCD ekran i oblast oko dugmeta.

- LCD ekran ostaje osvetljen približno osam sekundi kada se blic koristi sam ili ako je povezan na fotoaparatus koji je u režimu za uštedu energije. Ovo vreme se produžava ako se blic ili fotoaparatus koriste.
- Pritisnite ponovo dugme LCD osvetljiivača dok je LCD ekran osvetljen da biste ugasili osvetljiivač LCD ekrana.

Brojke u zagradama su brojevi stranica na kojima možete da nađete opis svakog LCD segmenta.

Ekran sa standardnim indikatorima

Prikaz detalja se menja u zavisnosti od režima blica izabranog dugmetom MODE.

- Za način promene režima blica, pogledajte stranicu 28.
- Ovaj prikaz ekrana je samo primer. Prikazani indikatori se menjaju u zavisnosti od situacije.

TTL merenje (režim TTL)

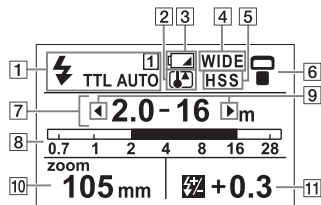

- 1** Indikator režima blica (30)
- 2** Indikator pregrevanja (27)
- 3** Indikator prazne baterije (26)
- 4** Indikator širokougaonog panela (44)
- 5** Indikator sinhronizacije velikom brzinom (58)
- 6** Indikator odbijanja (48)
- 7** Indikator udaljenosti (33)
- 8** Traka indikatora udaljenosti (33)

Ručni blic (režim MANUAL)

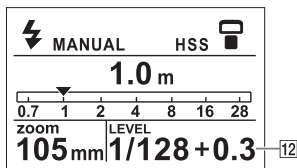

- 9** Indikator upozorenja za domet blica (bliži objekti) (33)
Indikator upozorenja za domet blica (udaljeni objekti) (33)
- 10** Indikator zumiranja (41)
- 11** Indikator kompenzacije blica (TTL) (45)
- 12** Indikator nivoa napajanja (MANUAL) (55)

Brojke u zagradama su brojevi stranica na kojima možete da nadete opis svakog LCD segmenta.

Nastavak na sledećoj strani

Višestruki blic (režim MULTI)

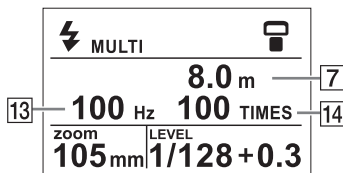

Bežični blic sa daljinskim upravljanjem (režim WL RMT)

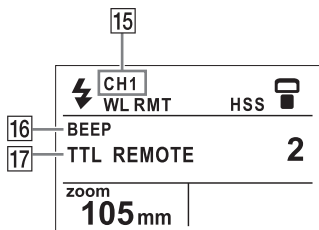

Bežično upravljanje (režim WL CTRL)

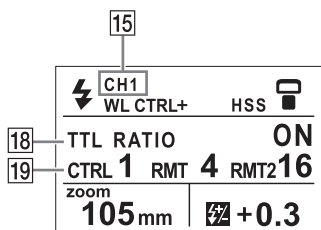

- 13 Indikator frekvencije višestrukog blica (59)
- 14 Indikator ponavljanja višestrukog blica (59)
- 15 Indikator za bežični kanal (88)

- 16 Indikator zvučnog signala (89)
- 17 Indikator podešavanja bežičnog blica sa daljinskim upravljanjem (68)
- 18 Indikator podešavanja bežičnog upravljanja (72, 76)
- 19 Indikator stepena osvetljenosti (72)

Brojke u zagradama su brojevi stranica na kojima možete da nađete opis svakog LCD segmenta.

Ekran Quick Navi (Brza navigacija)

i namenski ekran

Da biste promenili podešavanja, pritisnite dugme Fn na ekranu sa standardnim indikatorima kako biste se prebacili na ekran za podešavanje.

MODE ekran (28)

MODE	
	TTL
MANUAL	MULTI
WLRMT	WLCTRL
MR1	MR2

MENU ekran (86)

MENU		
1	2	3
HSS	• ON	
WL CH	OFF	
WL CTRL		CTRL+
BEEP		HIGH
MANUAL MODE		MANUAL

Ekran za namenska podešavanja

SETUP	
AUTO	ZOOM
24	24 mm
28	
35	
50	
↓	

Ekran sa standardnim indikatorima

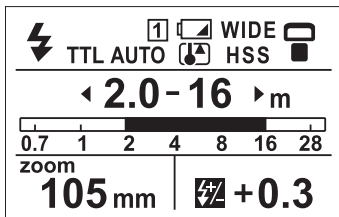

Ekran Quick Navi

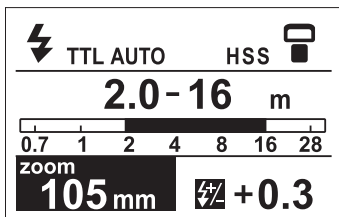

Okrećite da biste promenili vrednost podešavanja



: Pritisnite centar



: Okrećite točkić

Nastavak na sledećoj strani

Ekran Quick Navi

Pritisnite dugme Fn na ekranu sa standardnim indikatorima kako biste se prebacili na ekran Quick Navi. Na ekranu Quick Navi koristite kursor da biste izabrali stavku koju želite da podesite. Izabrana stavka je istaknuta. Podešavanja glavnih indikatora prikazanih na ekranu sa standardnim indikatorima, kao što je indikator zumiranja i indikator kompenzacije blica, mogu da se promene na isti način kao na ekranu sa standardnim indikatorima.

Upravljanje kontrolnim točkićem na ekranu Quick Navi

- Gore, dole, levo, desno: Pomera kursor
- Rotiranje: Menja vrednost podešavanja izabrane stavke

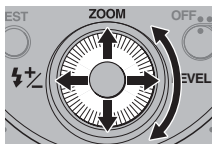

Promena podešavanja na ekranu za namenska podešavanja

Kada je prikazan ekran Quick Navi, pritiskom na centar kontrolnog točkica prebacujete se na ekran za namenska podešavanja gde podešavanja izabirate pomoću kursora. Za detalje o načinu podešavanja, pogledajte stranicu za tu funkciju.

Korišćenje kontrolnog točkića

Sa ovim blicem, možete da koristite kontrolni točkić da biste radili u skladu sa prikazanim ekranom.

- Ekran sa standardnim indikatorima
Često korišćena podešavanja su dodeljena različitim pravcima kontrolnog točkića.
Pritiskom na bilo koji smer kontrolnog točkića prebacujete se na ekran za namenska podešavanja za različite stavke podešavanja.
 - Gore: Promena pokrivenosti blicem pri zumiranju (ZOOM) (stranica 42)
 - Desno: Promena nivoa napajanja (LEVEL) (stranica 55)
 - Levo: Korekcija nivoa napajanja (⚡±) (stranica 45)

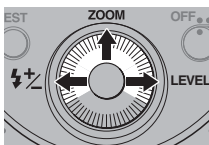

- Ekran Quick Navi
Pritiskom na dugme Fn menjate ekran sa standardnim indikatorima ekranom Quick Navi. U ovom stadijumu možete da promenite glavne stavke na ekranu sa standardnim indikatorima.
Pritisnite kontrolni točkić nagore, nadole, nalevo ili nadesno da biste pomerili kursor i izabrali (označili) stavku koju treba podesiti. Zatim okrenite kontrolni točkić da biste promenili vrednost podešavanja.
 - Gore, dole, levo, desno: Pomeri kursor
 - Rotiranje: Menja vrednost podešavanja izabrane stavke

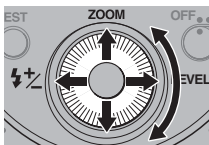

Nastavak na sledećoj strani

- Ostali ekрани

Rukovanje se menja prema prikazanom ekranu.

- Ekran MENU (stranica 86)
- Ekran MODE (stranica 28)
- Ekran za namenska podešavanja (stranica 16)

Umetanje baterija

Blic HVL-F60M može da radi sa sledećim izvorima napajanja:

- Četiri alkalne baterije veličine AA*
- Četiri punjive nikel-metal hidridne (Ni-MH) baterije veličine AA*

* Baterije se ne isporučuju.

Uvek proverite da li su punjive nikel-metal hidridne baterije punjene u naznačenom punjaču.

1 Otvorite poklopac prostora za bateriju kako je prikazano.

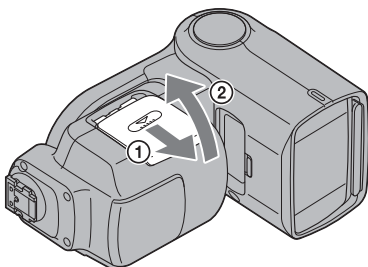

2 Umetnite baterije u predviđeni prostor kako je prikazano na dijagramu.

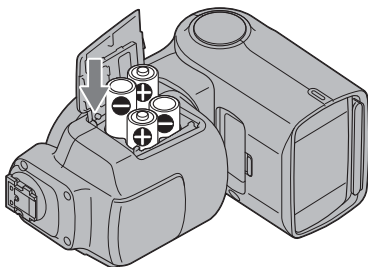

3 Zatvorite poklopac.

- Sledite obrnuti postupak prilikom otvaranja poklopca prostora za bateriju.

Postavljanje i uklanjanje blica

Postavljanje blica na fotoaparata

- Pre postavljanja blica na fotoaparata, uklonite zaštitni poklopac sa priključka podnožja za priključivanje na stopicu za više interfejsa blica i uklonite poklopac za stopicu sa fotoaparata.
- Kada ne koristite blic, ponovo postavite zaštitni poklopac na priključak ovog podnožja za priključivanje na stopicu za više interfejsa.
- Ako je blic ugrađen u fotoaparata isturen, uvucite ga pre postavljanja blica.
- Kada postavljate ovaj blic na fotoaparata koji ima stopicu za dodatnu opremu sa automatskim zaključavanjem, postavite isporučeni adapter za stopicu na fotoaparata (stranica 22)

1 Isključite blic i pomerite ručicu za zaključavanje prema [RELEASE].

2 Snažno ubacite podnožje za priključivanje na stopicu za više interfejsa do kraja u Multi Interface Shoe (stopicu za više interfejsa) fotoaparata u smeru strelice.

3 Snažno pomerite ručicu za zaključavanje prema [LOCK] da biste osigurali blic.

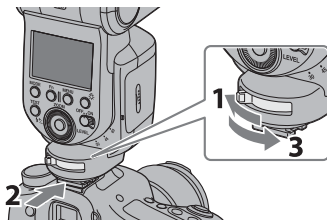

Uklanjanje blica sa fotoaparata

- 1 Dok pritisnete dugme na kraju ručice za zaključavanje ①, pomerite ručicu prema [RELEASE] ②.
- 2 Kada je ručica u položaju [RELEASE], pomerite blic unapred.

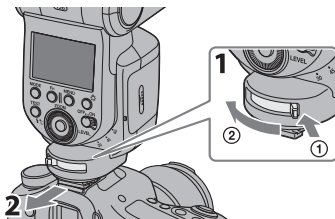

Adapter za stopicu (ADP-AMA)

Kada postavljate ovaj blic na fotoaparata koji ima stopicu za dodatnu opremu sa automatskim zaključavanjem, koristite isporučeni adapter za stopicu (ADP-AMA).

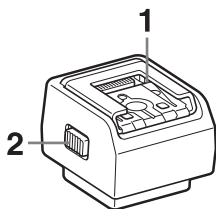

1 Multi Interface Shoe

2 Dugme za otpuštanje

Postavite adapter za stopicu kao na slici.

- Snažno ga gurnite dok ne klikne na mesto.

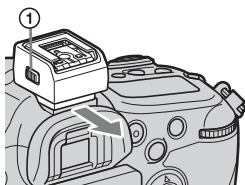
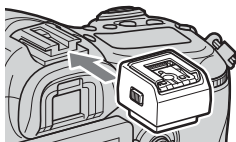

Zadržite dugme za otpuštanje ① i pomerite adapter za stopicu prema sebi da biste ga uklonili.

Skladištenje ovog blica

Ovaj blic i isporučene stavke možete da uskladištite u isporučene futrole i torbicu kao što je dole prikazano.

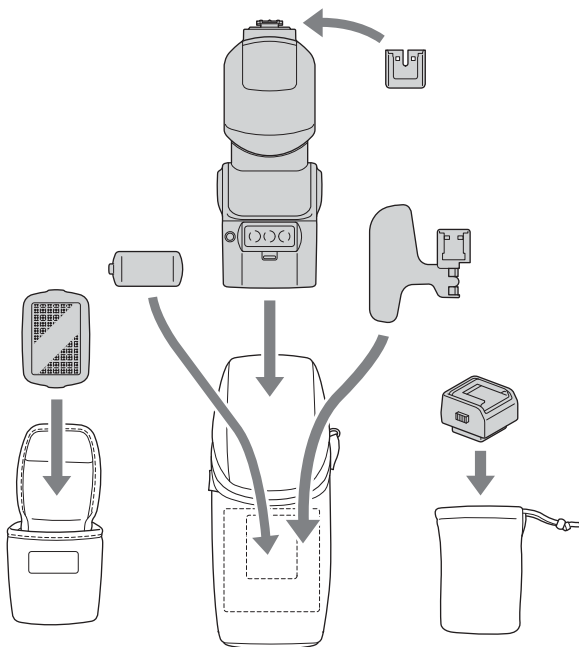

Uključivanje napajanja

Podesite prekidač za napajanje na ON.

Uključuje se napajanje blica.

- Kada se uključi napajanje, na LCD ekranu se prikazuje ekran sa standardnim indikatorima.

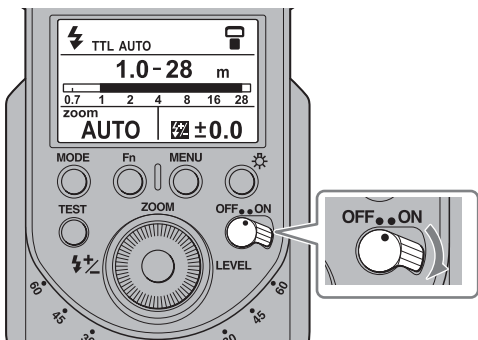

- Ako se na LCD ekranu ništa ne pojavi kada se prekidač napajanja postavi na ON, proverite da li su baterije pravilno orijentisane.

Za isključivanje napajanja

Podesite prekidač za napajanje na OFF.



Režim uštede energije

Ako se blic ne koristi duže od tri minuta dok je isključen sa fotoaparata ili dok je povezan na fotoaparat koji je u režimu uštede energije, blic se automatski isključuje i LCD ekran se gasi kako bi se sačuvala energija za napajanje.

- Pri snimanju bežičnim blicem (stranica 63), blic prelazi u režim uštede energije nakon 60 minuta.
- Možete da promenite vreme prelaska u režim uštede energije ili da ga onemogućite. (stranica 90)
- Blic automatski prelazi u režim uštede energije kada se prekidač za napajanje fotoaparata postavi na OFF.*
* Izuzev DSLR-A100
- Kada je fotoaparat u režimu uštede energije (tako da je njen LCD monitor automatski isključen itd.), on ne može da obavlja komunikaciju sa blicem. U ovom stanju, prekidač za režim blica, automatsko zumiranje, prikaz na panelu za širokougono snimanje i indikator dometa blica nisu povezani sa fotoaparatom.

Provera nivoa napunjenosti baterija

Kada je nivo napunjenosti baterije nizak, pojavljuje se indikator niskog nivoa napunjenosti baterije na LCD ekranu.

Indikator  treperi.

Preporučuje se promena baterija.

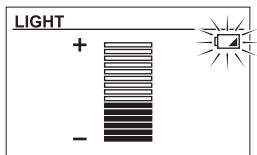
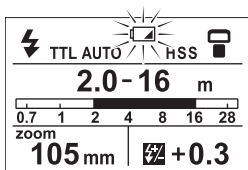

Kada se baterije istroše, prikazuje se ekran istrošene baterije.

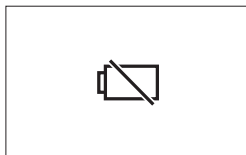

Ekran istrošene baterije

Prikazuje se ekran istrošene baterije
Blic ne može da se koristi.
Umetnite nove baterije.
Ovaj ekran se prikazuje sve dok se
ne zamene baterije.

- U zavisnosti od uslova korišćenja ili starosti baterija, može da se pojavi ekran istrošene baterije, a da se pre toga ne prikaže indikator niskog nivoa napunjenosti baterije.
- Čak i ako se indikator niskog nivoa napunjenosti baterije pojavi, on može da nestane kada pređete sa blica na LED osvetljenje ili obratno.

Indikator pregrevanja

Tokom neprekidne upotrebe blica ili upotrebe u sredini sa visokom temperaturom, ova jedinica postaje vruća i njeno unutrašnje bezbednosno kolo privremeno sprečava paljenje. (Pregrevanje)

- Kada dođe do pregrevanja, prikazuje se ekran pregrevanja.
- Rad blica se prekida sve dok temperatura jedinice ne padne.
- Pritisnite bilo koji taster na blicu da biste prešli na drugi ekran. Ako je to ekran sa standardnim indikatorima, indikator  treperi. (dugme MODE i dugme LIGHT su onemogućeni)
- Postavite prekidač za napajanje na OFF i zatim prekinite da koristite blic približno 10 minuta da biste omogućili da se blic ohladi.

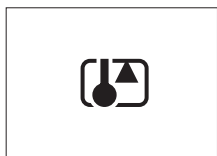

Ekran pregrevanja

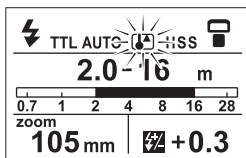

Promena režima blica

- 1 Pritisnite dugme MODE da biste prikazali ekran MODE.



- 2 Pomerite kursor (istaknute stavke) tako što ćete okretati kontrolni točkić ili ga pritisnuti gore, dole, levo ili desno da biste izabrali režim blica.
- 3 Pritiskanjem centra kontrolnog točkića ili dugmeta MODE podesite izabrani režim.

- Ekran se menja u ekran sa standardnim indikatorima izabranog režima.

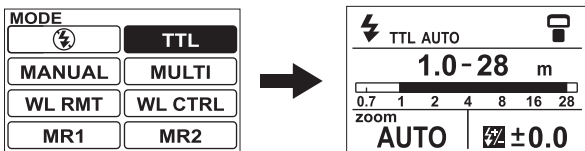

- Ne možete da izaberete [MANUAL], [MULTI], [WL RMT] ili [WL CTRL] u sledećim slučajevima. (Stavke koje ne mogu da se izaberu su prikazane isprekidanom linijom)
[MANUAL] ili [MULTI]
 - Kada je uključeno napajanje na fotoaparatu (tokom komunikacije).
 - Kada režim snimanja fotoaparata nije isti kao M režim.*
 - * Ne može da se izabere ako je režim MANUAL podešen na PASM u podešavanjima MENU.[WL RMT] ili [WL CTRL]
 - Kada je uključeno napajanje na fotoaparatu (tokom komunikacije).
 - Kada režim blica fotoaparata nije podešen na bežično (WL).

- U zavisnosti od režima blica kamere, možda nećete moći da izaberete režim blica čak i ako nije prikazan isprekidanom linijom i ekran možda neće moći da se prebaci na ekran sa standardnim indikatorima pre nego što se promeni režim blica.
- Ekran MODE može da se promeni u ekran sa standardnim indikatorima zbog nekih radnji fotoaparata.
- Kako je gore navedeno, ne možete da izaberete režim [MR 1] ili [MR 2] u zavisnosti od režima rada blica sačuvanog u režimu [MR 1] ili [MR 2].
- Ako je izabran režim TTL, pojavljuje se [TTL AUTO] na ekranu sa standardnim indikatorima kada je fotoaparat podešen na Autoflash (automatski blic) i pojavljuje se [TTL] kada je fotoaparat podešen na Fill-flash (blic za popunjavanje).

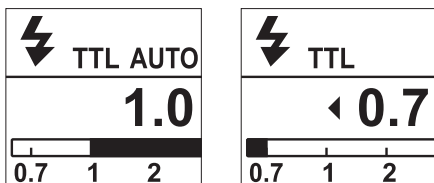

- [TTL]
Blic je uvek aktivan.
- [TTL AUTO]
Kamera određuje da li se blic aktivira.

Režimi koji mogu da se izaberu

Režim	Opis
[TTL]	Merenje koristi informacije iz fotoaparata
 (Blic isključen)	Blic nije aktivan
[MANUAL]	Merenje koristi podešavanja na blicu
[MULTI]	Blic se aktivira više puta dok je zatvarač otvoren (višestruki blic)
[WL RMT]	Blic se aktivira bežično kao eksterni blic (daljinskim upravljačem)
[WL CTRL]	Blic se aktivira bežično kao kontrolna jedinica
[MR 1] [MR 2]	Možete da pristupite detaljima podešavanja koje čuva funkcija [MEMORY] u podešavanjima MENU.

- U zavisnosti od režima blica na fotoaparatu, možda ćete moći samo da izaberete blic. Proverite takođe uputstvo za upotrebu fotoaparata.

Blic AUTO (osnove)

- Ako vaš fotoaparati ima automatski režim blica kao što je Izbor scena ili Napredni AUTO, on će ovde biti opisan kao AUTO.

1 Izaberite režim AUTO na fotoaparatu.

2 Pritisnite dugme MODE da biste prikazali ekran MODE i izaberite [TTL].

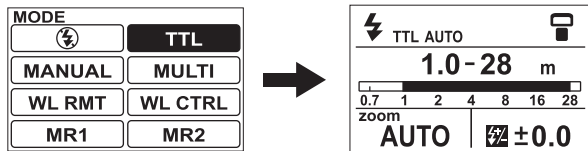

- Na ekranu sa standardnim indikatorima se pojavljuje [TTL AUTO] kada je fotoaparati podešen na Automatski blic i [TTL] kada je fotoaparati podešen na Blic za popunjavanje.

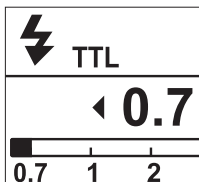
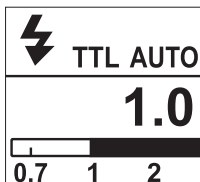

3 Pritisnite okidač do pola i uverite se da je objekat u dometu blica.

- Za detalje o dometu blica pogledajte stranicu 33.

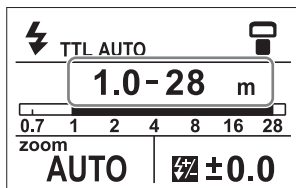

4 Kada je blic napunjen, pritisnite okidač da biste snimili fotografiju.

- Blic je potpuno napunjen kada dugme TEST na kontrolnoj tabli svetli narandžastom bojom.

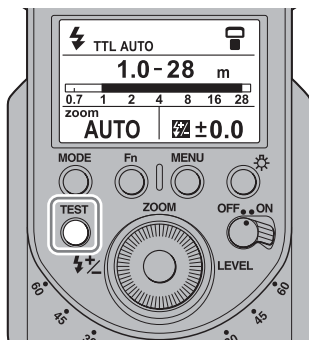

Kada se postigne pravilna ekspozicija za fotografiju koju upravo snimate, dugme TEST na kontrolnoj tabli treperi zelenom bojom.

- Ako snimate pre nego što se blic u potpunosti napuni, fotografija će biti podeksponirana zbog nedostatka svetlosti.
- Kada koristite blic sa tajmerom za odloženo okidanje pritisnite okidač nakon što se uverite da je proces punjenja blica završen.
- Izabrani režim blica (automatski blic ([TTL AUTO]), blic za popunjavanje ([TTL]) ili blic isključen (režim )) zavisi od fotoaparata. Za detalje pogledajte uputstvo za upotrebu fotoaparata.

Dometa blica

Pritisnite okidač do pola.

Dometa blica za odgovarajuću ekspoziciju je prikazan na LCD ekranu. Uverite se da je objekat u ovom dometu i zatim snimite fotografiju.

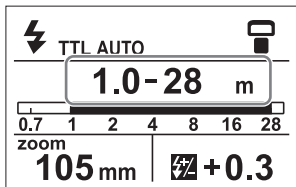

Dometa koji može da se prikaže na LCD ekranu je od 1,0 m do 28 m (0,7 m do 28 m za odbijanje bljeska nadole; pogledajte stranicu 54). Kada je udaljenost iznad ovog dometa, ◀ ili ▶ svetli na obe strane Dometa blica.

◀ 1.0 m

Odgovarajuća ekspozicija se dobija na manje od 1,0 m.

Ako je dometa blica manji od 1,0 m, donja oblast slike na LCD monitoru fotoaparata može da postane tamna. Promenite dometa blica da biste prilagodili otvor blende i ISO osetljivost.

1.0-28 ▶ m

Odgovarajuća ekspozicija se dobija od 1,0 m do 28 m ili više.

- Dometa blica nije prikazan kada koristite odbijanje bljeska nagore, bežični blic, kada je komunikacija sa fotoaparatom isključena ili kada se koristi eksterni kabl.
- Kada fotografišete objekat koji je bliži od donje granice dometa blica, fotografija može da bude preekspozicionirana čak i ako dugme TEST treperi zelenom bojom ili dugme slike može da se zatamni. Uvek fotografišite unutar naznačenog dometa blica.

Automatsko prilagođavanje balansa belog sa informacijama o temperaturi boje

Balans belog se automatski prilagođava fotoaparatu (izuzev DSLR-A100) na osnovu informacija o temperaturi boje kada se aktivira blic.

- Funkcija radi u TTL režimu blica kada prikačite blic na fotoaparat.
- Ova funkcija nije dostupna ako snimate ručnim blicem.

Korišćenje blica u svakom režimu snimanja fotoaparata

Ako je fotoaparat podešen na prioritet otvora blende (A režim), prioritet brzine zatvarača (S režim) ili režim ručnog podešavanja ekspozicije (M režim), možete da snimate TTL fotografiju u skladu sa režimom.

- 1 Podesite režim snimanja fotoaparata.
- 2 Pritisnite dugme MODE da biste prikazali ekran MODE i izaberite [TTL].

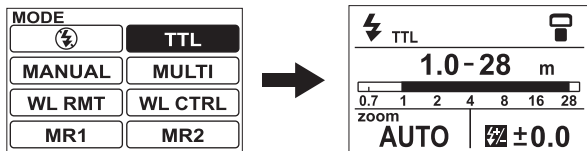

- 3 Podesite otvor blende i/ili brzinu zatvarača prema režimu koji ste izabrali i zatim fokusirajte objekat. Pogledajte tabelu ispod.

Režim snimanja fotoaparata	Podešavanja
A (Snimanje blicem sa prioritetom otvora blende)	<p>Podesite otvor blende.</p> <ul style="list-style-type: none">• Smanjite otvor blende (npr. povećajte meru otvora blende (f broj)) da biste smanjili domet blica ili otvorite blendu (npr. smanjite f broj) da biste povećali domet blica.• Brzina zatvarača se automatski podešava.
S (Snimanje blicem sa prioritetom brzine zatvarača)	<p>Podesite brzinu zatvarača.</p>

Režim snimanja fotoaparata	Podešavanja
M (Snimanje blicem u režimu ručne ekspozicije)	<p>Podesite otvor blende i brzinu zatvarača.</p> <ul style="list-style-type: none"> • Smanjite otvor blende (npr. povećajte meru otvora blende (f broj)) da biste smanjili domet blica ili otvorite blendu (npr. smanjite f broj) da biste povećali domet blica.

4 Pritisnite okidač kada se punjenje završi.

TTL blic

Ručni blic obezbeđuje fiksnu jačinu blica bez obzira na osvetljenje objekta i podešavanja fotoaparata. TTL* blic meri svetlost koja dolazi sa objekta i koja se odbija kroz objektiv.

TTL merenje takođe ima funkciju P-TTL merenja, koja dodaje pred-bljeskove blica za TTL merenje i funkciju ADI merenja, koja dodaje podatak o udaljenosti za P-TTL merenje.

Ovaj blic definiše sva P-TTL i ADI merenja kao TTL blic.

*TTL = kroz objektiv

- ADI merenje je moguće u kombinaciji sa objektivom sa ugrađenim dekoderom udaljenosti. Pre korišćenja funkcije ADI merenja, proverite da li objektiv ima ugrađen dekoder udaljenosti prateći specifikacije u uputstvu za upotrebu isporučenom sa objektivom.

Snimajte sa osvetljenjem (LED osvetljenje)

Korišćenje LED osvetljenja kao reflektora omogućava vam da kreirate prirodno osvetljenje i senke i snimate realistične filmove čak i pri slabom svetlu kakvo je u zatvorenom prostoru.

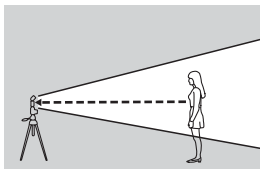

Korišćenje osvetljenja

- 1 Usmerite blic vertikalno (odbijanje bljeska 90° nagore)**
- 2 Pritisnit dugme LIGHT pored LED osvetljenja dok se ono ne upali.**
 - LED osvetljenje se pali.
 - Na LCD ekranu se pojavljuje ekran LIGHT.

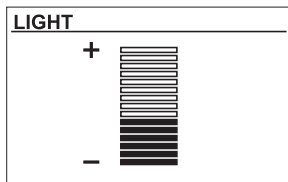
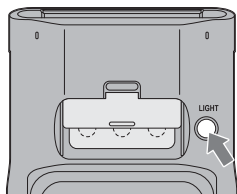

3 Promenite svetlinu pomoću kontrolnog točkića.

- Možete da okrećete kontrolni točkić ili ga pritisnete gore ili dole da biste prilagodili svetlinu osvetljenja u 15 nivoa.
- Nivo svetline je prikazan na ekranu LIGHT.

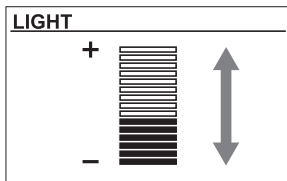

- Kada je uključeno LED osvetljenje, gasi se indikator [⚡] (Blic uključen) na fotoaparatu. (Blic ne može da se aktivira kada je LED osvetljenje uključeno.)
- LED osvetljenje se gasi kada se lampa blica usmeri nadole (odbijanje bljeska 10° nadole).

Isključivanje osvetljenja

Ponovo pritisnite dugme LIGHT.

- LED osvetljenje se gasi i LCD ekran se vraća na ekran sa standardnim indikatorima.
- Balans bele boje može da se razlikuje u zavisnosti od fotoaparata, objektiva i podešavanja tokom snimanja. Ako se to dogodi, podesite balans bele na fotoaparatu.
- Korišćenje ovog blica kada je objekat suviše blizu fotoaparatu može da stvori višestruke senke objekta.
- Temperatura boje blago varira uz prilagođavanje osvetljenosti i LED temperature, pa stoga proverite balans bele boje pre snimanja.

Prilagođavanje osvetljenosti (LED osvetljenje) (ugrađeni difuzer, filter za konverziju boje)

Korišćenje ugrađenog difuzera smanjuje bljesak i omekšava osvetljenje. To takođe može da smanji ne prirodne višestruke senke.

Korišćenje filtera za konverziju boje omogućava vam da promenite temperaturu boje na vrednost od oko 3200 K (maksimalna svetlina).

Korišćenje ugrađenog difuzera

Snažno povucite nadole ručicu ugrađenog difuzera do dna prozora i postavite ga. Kada ga odlažete, povucite nagore ručicu u glavno kućište.

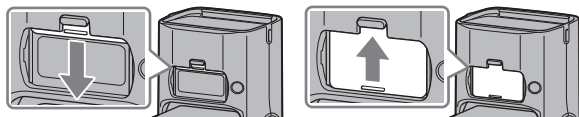

Korišćenje filtera za konverziju boje

Poravnajte spojnice na svakoj strani filtera za konverziju boje sa ivicom LED osvetljenja i pritisnite na filter za konverziju boje.

Da biste uklonili filter za konverziju boje, držite jezičke na obe strane i izvucite ga.

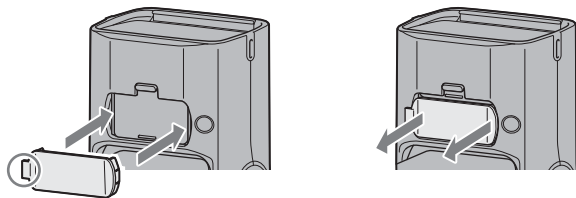

- Filter za konverziju boje može da se koristi bez obzira da li je ugrađeni difuzer podešen ili nije.
- Kada koristite filter, osvetljenost je blago smanjena i ugao osvetljenosti je malo uži.
- Filter za konverziju boje može da se postavi bez obzira na njegovu horizontalnu orijentaciju.

Probni bljesak

Pre snimanja možete da isprobate probni bljesak. Proverite nivo osvetljenosti koristeći probni bljesak kada koristite merač blica i sl., u ručnom režimu blica (M).

Pritisnite dugme TEST kada dugme TEST zasvetli narandžastom bojom.



- Dugme TEST se pali kao što sledi, u skladu sa trenutnim stanjem blica.
 - Narandžasto: blic je spreman
 - Zeleno: odgovarajuća ekspozicija
- Nivo osvetljenosti probnog bljeska zavisi od podešenog nivoa osvetljenosti (stranica 55). Blic se aktivira pri nivou osvetljenosti od 1/1 u režimu TTL.
- Pre snimanja fotografije pomoću funkcije probnog bljeska možete da proverite senke na objektu (blicevi za modelovanje). Blic ima dva režima rada blica za modelovanje, režim sa tri treptaja blica i režim blica za modelovanje u kojem se blic aktivira nekoliko puta u roku od četiri sekunde. Detalje o podešavanju režima probnog bljeska potražite u odeljku „MENU podešavanja“ (stranica 85) i „Podešavanje režima probnog bljeska [TEST]“ (stranica 90).

Pokrivenost blica prilikom zumiranja

Automatsko zumiranje

Ovaj blic automatski prebacuje optimalnu pokrivenost blica (pokrivenost blica prilikom zumiranja) kako bi obuhvatio domet žižnih daljina od 24 mm do 105 mm prilikom fotografisanja (automatsko zumiranje). Obično ne morate da ručno prebacujete pokrivenost blica.

Funkcija automatskog zumiranja je aktivna kada je na indikatoru zumiranja prikazano [AUTO].

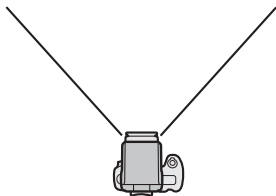

Žižna daljina 24 mm



Žižna daljina 105 mm

- Kada se koristi objektiv koji ima žižnu daljinu (u ekvivalentnom formatu od 35 mm) manju od 24 mm sa automatskim zumiranjem, na LCD ekranu treperi [WIDE]. Tada se preporučuje korišćenje ugrađenog panela za širokougaono snimanje (stranica 44) kako bi se sprečilo zatamnjenje po ivicama slike.



Kontrola automatskog zumiranja optimizovana za veličinu senzora slike

Ovaj blic omogućava optimalnu pokrivenost blica prema veličini senzora slike (format APS-C/format 35 mm) fotoaparata (izuzev DSLR-A100).

Ručno zumiranje

Pokrivenost blica možete da podesite ručno, bez obzira na žižnu daljinu objektiva koji se koristi (ručno zumiranje).

1 Pritisnite kontrolni točkić gore (ZOOM).

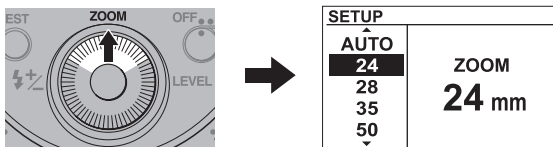

2 Okrećite kontrolni točkić ili ga pritisnite gore ili dole da biste izabrali vrednost podešavanja, a zatim ga pritisnite u centar da biste podesili tu vrednost.

- Vrednosti podešavanja: 24 mm, 28 mm, 35 mm, 50 mm, 70 mm, 105 mm, AUTO
- Ako podešavanje vršite ručno, vrednost podešavanja se prikazuje na indikatoru zumiranja. Ako ga vršite automatski, prikazuje se [AUTO].

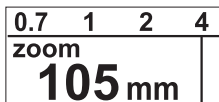

- Ako je pokrivenost blica podešena na vrednost manju od žižne daljine objektiva koji se koristi, ivice ekrana potamne.
- Pokrivenost blica kod ručnog zumiranja na LCD ekranu odgovara uglu gledanja ekvivalentnom žižnoj daljini za format od 35 mm.

Pokrivenost blica i žižna daljina

Što je veća žižna daljina objektiva fotoaparata, moguće je snimiti udaljeniji objekat u punom ekranu, ali se područje pokrivenosti smanjuje. Obrnuto, sa manjom vrednošću žižne daljine, bliži objekti mogu da se fotografišu uz širu pokrivenost. Pokrivenost blica je oblast koju svetlo iz blica u podešenom ili jačem intenzitetu može ravnomerno da pokrije, izražena kao ugao.

Žižna daljina određuje pokrivenost blica pri kojoj možete da fotografišete. Određivanjem pokrivenosti blica u skladu sa žižnom daljinom, pokrivenost blica može da se izrazi kao vrednost za žižnu daljinu.

Ugrađeni panel za širokougaono snimanje (za blic) (opseg zumiranja 15 mm)

Izvlačenje ugrađenog panela za širokougaono snimanje povećava pokrivenost blica na žižnu daljinu od 15 mm.

Izvucite panel za širokougaono snimanje i podesite ga ispred lampe blica, a zatim vratite ploču za odbijanje.

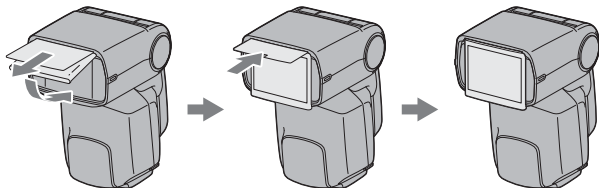

- Na LCD ekranu se prikazuje [WIDE].

0.7	1	2	4
zoom			
WIDE			

- Kada vratite panel za širokougaono snimanje, ugarajte ga do kraja i uverite se da je [WIDE] na LCD ekranu isključen.
- Ne izvlačite panel za širokougaono snimanje na silu. To može da ga ošteti.
- Kada koristite širokougaoni objektiv sa žižnom daljinom manjom od 15 mm, ivice ekrana mogu da potamne.
- Žižna daljina odgovara ekvivalentnoj žižnoj daljini formata od 35 mm.
- Ovaj blic ne podržava ugao gledanja od 16 mm F2.8 objektiva riblje oko.
- Kada odlažete ovaj blic u isporučenu torbicu, vratite panel za širokougaono snimanje i ploču za odbijanje u unutrašnjost glave blica.
- Položaj zuma je zaključan.

Kompenzacija blica

Kada je blic u režimu koji podržava TTL merenje, jačina blica se automatski prilagođava. Možete, međutim, da ispravite ovu automatski prilagođenu jačinu blica.

- Režimi blica koji podržavaju TTL merenje
 - TTL režim
 - WL CTRL režim kada je podešeno [TTL RATIO: ON] ili [RATIO: OFF]
- U režimu blica koji podržava TTL merenje, indikator kompenzacije blica se pojavljuje u donjem desnom uglu ekrana sa standardnim indikatorima.

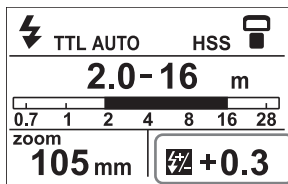

- Ne radi sa fotoaparatom koji su opremljeni stopicom za dodatnu opremu sa automatskim zaključavanjem.
Potražite na internetu kompatibilne modele fotoaparata. (Čak i sa fotoaparatom koji nije kompatibilan, kompenzacija blica se prikazuje kada je komunikacija sa fotoaparatom isključena. Čak i u ovom slučaju, kada se obnovi komunikacija sa fotoaparatom, indikator kompenzacije blica nestaje i kompenzacija blica se ne izvršava.)
- Kada koristite blic sa eksternim kablom (stranica 81), nivo snage se sam koriguje ali vrednost korekcije na blicu se ne ogleda u Exif podacima fotoaparata.
- Ako se merenje koriguje i na blicu i na fotoaparatu, blic se aktivira prema zbiru obe vrednosti. LCD ekran blica, međutim, prikazuje samo podešenu korigovanu vrednost na blicu.

1 Pritisnite kontrolni točkić levo (⚡/±).

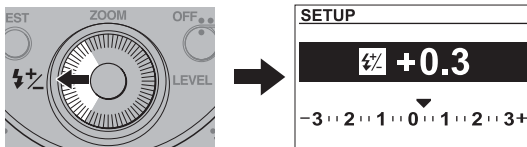

2 Okrećite kontrolni točkić ili ga pritisnite levo ili desno da biste izabrali vrednost podešavanja, a zatim ga pritisnite u centar da biste podesili tu vrednost.

- Vrednosti podešavanja:
 - 3,0, -2,5, -2,0~±0,0~+2,0, +2,5, +3,0 (u koracima od 0,5)
 - 3,0, -2,7, -2,3, -2,0~±0,0,~+2,0, +2,3, +2,7, +3,0 (u koracima od 0,3)
- Možete da promenite veličinu koraka podešavanja za nivo snage (0,5 ili 0,3) u podešavanjima MENU.

Metod podešavanja potražite u odeljku „MENU podešavanja“ (stranica 85) i „Promena veličine koraka podešavanja nivoa snage (0,5 ili 0,3) [LEVEL STEP]“ (stranica 91).

Odbijanje bljeska

Kada se iza objekta nalazi zid, snimanje blicem proizvodi jake senke na zidu. Usmeravanjem blica u plafon možete da osvetlite objekat odbijenom svetlošću, smanjite jačinu senki i postignete mekše svetlo na ekranu.

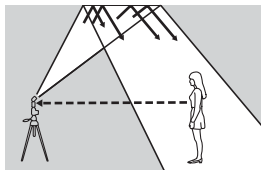

Odbijanje bljeska



Standardni blic

Okrenite blic nagore ili levo i desno čvrsto držeći fotoaparata.

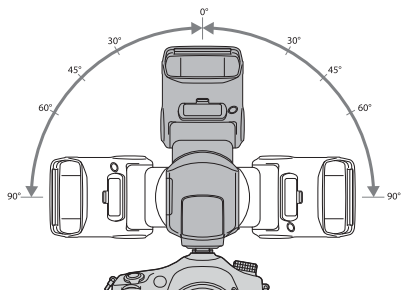
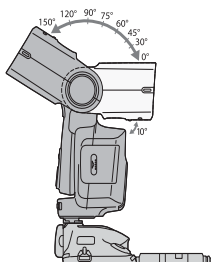

	TTL AUTO	HSS								
2.0 - 16 m										
<table border="1"> <tr> <td>0.7</td> <td>1</td> <td>2</td> <td>4</td> <td>8</td> <td>16</td> <td>28</td> </tr> </table>				0.7	1	2	4	8	16	28
0.7	1	2	4	8	16	28				
zoom										
105 mm		+0.3								

Indikator odbijanja u gornjem desnom uglu ekrana se menja u zavisnosti od statusa odbijanja blica.

- : Bez odbijanja bljeska
- : Samo bočno odbijanje bljeska
- : Gornje ili bočno + gornje odbijanje bljeska
- : Donje ili bočno + donje odbijanje bljeska

- Kada se blic okrene nagore, domet blica nije prikazan na LCD ekranu. Obrisana je takođe i brza sinhronizacija (stranica 58).
- Koristite beli plafon ili zid za reflektovanje svetlosti blica. Obojene površine mogu da oboje svetlost. Ne preporučujemo visoke plafone ili staklene površine.

Prilagođavanje ugla odbijanja bljeska

Istovremeno korišćenje direktnog i odbijenog svetla sa blica proizvodi neravnomerno osvetljenje. Odredite ugao odbijanja uzimajući u obzir udaljenost do reflektujuće površine, udaljenost od fotoaparata do objekta, žižnu daljinu objektivna itd.

Primeri uslova snimanja:

- udaljenost od kamere do reflektujuće površine
- domet blica
- žižna daljina objektivna

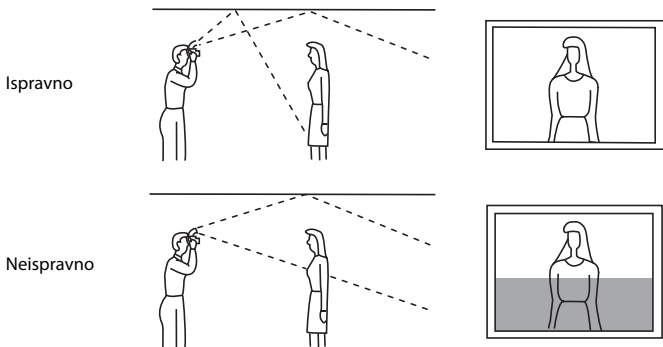

Kada je blic okrenut nagore

Odredite ugao u skladu sa podacima u sledećoj tabeli.

Žižna daljina objektiva	Ugao odbijanja bljeska
Minimalno 70 mm	30°, 45°
28 mm – 70 mm	60°
Maksimalno 28 mm	75°, 90°

Korišćenje ploče za odbijanje (za blic)

Ploča za odbijanje stvara vrhunac u očima osobe i čini da ona izgleda življe.

- Ploča za odbijanje je izvučena kada je izvučen panel za širokougaono snimanje. Vratite panel za širokougaono snimanje.
- Kada koristite ploču za odbijanje, podesite ugao odbljeska na 90° nagore.

Brza promena odbijanja

Ako snimate osobu u položaju za portret, možete da podesite isto odbijanje bljeska kao i kada snimate u panoramskom položaju i takođe koristite kontrolnu tablu u pravom smeru.

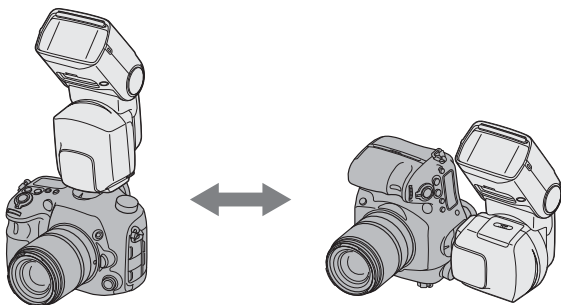

Bočno odbijanje pod uglom od 90°

Kada je ugao odbijanja podešen na 90° bočno i 0° nagore dok snimate osobu u položaju za portret, vrh i dno fotografije mogu da potamne. U ovom slučaju, koristite ugrađeni panel za širokougao snimanje ili podesite ugao odbijanja od 0° bočno.

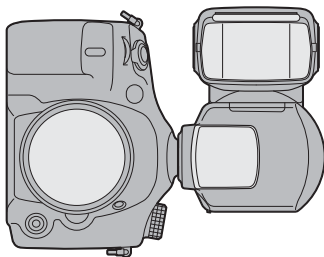

- U tom stanju, na LCD ekranu se pojavljuje indikator odbijanja .
- Kada je pokrivenost blica prilikom zumiranja podešena na [AUTO] za vreme korišćenja bočnog odbijanja pod uglom od 90°, pokrivenost se automatski prilagođava na široki ugao. U ovom slučaju, domet blica je kraći od onog za bočno odbijanje pod uglom od 0°.

Korišćenje adaptera za odbijanje bljeska

Postavljanje isporučenog adaptera za odbijanje bljeska vam omogućava da raširite svetlo iz blica preko šireg područja, što daje mekše svetlo i smanjuje senke.

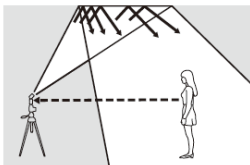

Postavljanje adaptera za odbijanje bljeska

Postavite adapter za odbijanje bljeska u smeru strelice na slici, poravnavajući spojnice na adapteru sa žlebovima u blicu.

- Držite adapter za napajanje tako da mu je zasečeni deo okrenut nagore, kao što je prikazano na slici ispod i proverite njegovu orijentaciju pomoću lampe blica pre nego što ih čvrsto uklopite zajedno. Nedovoljna povezanost može da spreči precizno merenje.

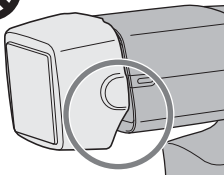
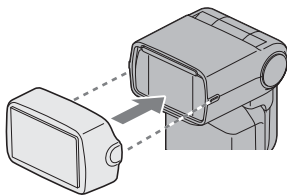

OK

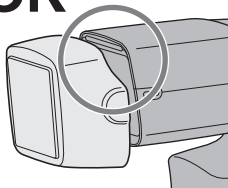

- Kada postavljate adapter za odbijanje, na indikatoru zumiranja se prikazuje [BOUNCE ADAPTOR]. (Kada koristite ugrađeni panel za širokougaono snimanje, prikazuje se i [WIDE]).
- Položaj zuma je zaključan.

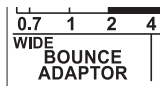
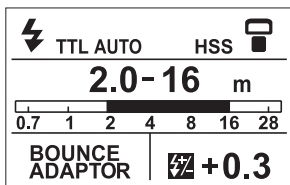

Skidanje adaptera za odbijanje bljeska

Dok povlačite ručicu adaptera za odbijanje u smeru strelice ①, uklonite adapter za odbijanje u smeru strelice ②.

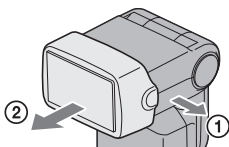

Snimanje fotografije izbliza (donje odbijanje bljeska)

Nagnite blic blago nadole za snimanje blicem kada je objekat udaljen od fotoaparata između 0,7 m i 1,0 m da biste obezbedili precizno osvetljenje.

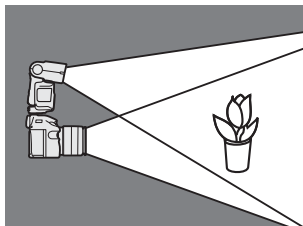

Okrenite blic nadole čvrsto držeći fotoaparat.

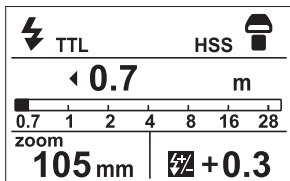
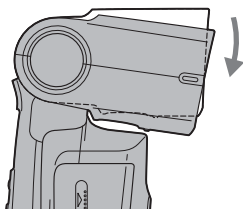

- Ugao okretanja je 10°.
- Na LCD ekranu se pojavljuje ☑.
- Kada fotografirate objekte koji su na udaljenosti manjoj od 0,7 m, blic nije u stanju da potpuno pokrije objekat i donji deo slike će biti tamniji. Koristite eksterni blic, dvostruki blic za makro fotografiju ili prstenasto svetlo (ringblic).
- Donje odbijanje bljeska može da se koristi samo kada je ugao odbijanja podešen na 0° ili za bočno odbijanje na 90°.
- Objektivi veće dužine mogu da ometaju svetlost blica.

Ručni blic (M)

Normalno TTL merenje blica automatski prilagođava jačinu blica kako bi se omogućila pravilna ekspozicija za objekat. Ručni blic obezbeđuje fiksnu jačinu blica bez obzira na osvetljenje objekta i podešavanja fotoaparata.

- Pošto refleksija objekta snimanja ne utiče na ručni blic, on je pogodan za korišćenje na mestima sa izuzetno visokom ili niskom refleksijom.
- Ručni blic može da se koristi samo kada je fotoaparat u režimu M. Kada je izabran drugi režim, TTL merenje je automatski izabrano.
- Koristeći MENU podešavanja, ručni blic može da se izabere bez promene u M režim na fotoaparatu (stranica 90).

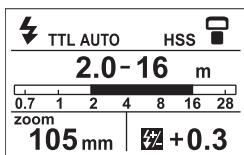

TTL merenje blica

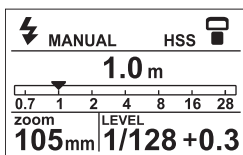

Merenje ručnog blica

1 Pritisnite dugme MODE da biste prikazali ekran MODE i izaberite [MANUAL].

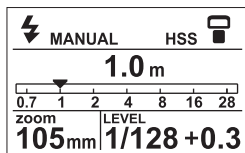
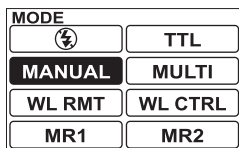

2 Pritisnite kontrolni točkić desno (LEVEL).

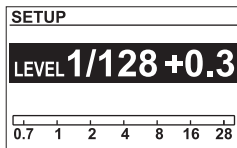
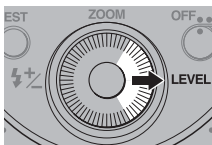

Nastavak na sledećoj strani

3 Okrećite kontrolni točkić ili ga pritisnite levo ili desno da biste izabrali vrednost podešavanja, a zatim ga pritisnite u centar da biste podesili tu vrednost.

- Vrednosti podešavanja:
1/1, 1/2, 1/4, 1/8, 1/16, 1/32, 1/64, 1/128, 1/256 (veličina koraka podešavanja = 0,5 ili 0,3)
- Nivo snage može da se podesi na vrednost između 1/1 (najsajnije) i 1/128 (tamno). Može takođe da se podesi na 1/256 (najtamnije) ako je [HSS] u MENU podešavanjima postavljeno na [OFF].
- Čak i pri istom nivou snage, indikator nivoa koraka se razlikuje u zavisnosti od toga da li je nivo podignut ili spušten.
npr.
Pritisnite kontrolni točkić ulevo
 $1/1 \rightarrow 1/1 (-0,3) \rightarrow 1/1 (-0,7) \rightarrow 1/2 \cdot \cdot \cdot$
 $\cdot \cdot \cdot 1/128 (-0,3) \rightarrow 1/128 (-0,7) \rightarrow 1/256$
Pritisnite kontrolni točkić udesno
 $1/1 \leftarrow 1/2 (+0,7) \leftarrow 1/2 (+0,3) \leftarrow 1/2 \cdot \cdot \cdot$
 $\cdot \cdot \cdot 1/256 (+0,7) \leftarrow 1/256 (+0,3) \leftarrow 1/256$
- Ovim blicem možete da promenite veličinu koraka podešavanja za nivo snage tako da može da se podesi do 25 nivoa svetlosti. Za više detalja o veličini koraka podešavanja za nivo snage pogledajte stranicu 91.

- Kada je okidač pritisnut do pola, na LCD ekranu se pojavljuje udaljenost na kojoj se dobija pravilna ekspozicija. Podesite otvor blende da prikazana udaljenost odgovara udaljenosti za snimanje.

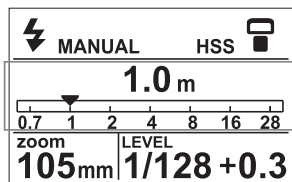

◀ 1.0 m

Odgovarajuća ekspozicija se dobija na manje od 1,0 m. Ako je domet blica manji od 1,0 m, donja oblast slike na LCD monitoru fotoaparata može da postane tamna. Promenite domet blica da biste prilagodili otvor blende i ISO osetljivost.

28 ▶ m

Odgovarajuća ekspozicija se dobija na više od 28 m.

- Pri snimanju ručnim blicem, ako je nivo snage podešen na 1/1, blic će se aktivirati punom snagom. Opseg nivoa snage (npr. 1/1 → 1/2) odgovara opsegu otvora blende (npr. F4 → 5,6).
- Indikator provere dometa blica dugmeta TEST (treperi zelenom bojom) ne radi nakon snimanja fotografije ručnim blicem.
- Domet blica nije prikazan kada koristite odbijanje bljeska nagore, bežični blic, kada je komunikacija sa fotoaparatom isključena ili kada se koristi eksterni kabl.

Brza sinhronizacija (HSS)



Brza sinhronizacija



Standardni blic

Brza sinhronizacija eliminiše ograničenja brzine sinhronizacije blica i omogućava njegovo korišćenje kroz ceo opseg brzine zatvarača fotoaparata. Povećani podesivi opseg otvora blende omogućava snimanje blicem uz veliki otvor blende tako da pozadina bude van fokusa, a objekat u prednjem planu naglašen. Čak i kada snimate sa velikim f-stop brojem u A ili M režimu fotoaparata, kada je pozadina vrlo svetla i snimak bi bio preekspozicioniran, možete da podesite ekspoziciju koristeći brzu sinhronizaciju.

Za više detalja o podešavanju funkcije HSS, pogledajte „MENU podešavanja“ (stranica 85).

- HSS možda neće raditi u zavisnosti od korišćenog modela fotoaparata. Za detaljnije informacije o kompatibilnim modelima fotoaparata za ovaj blic, posetite Sony veb-sajt u vašoj oblasti ili konsultujte svog Sony prodavca ili lokalni ovlašćeni Sony servis.

Brzina sinhronizacije blica

Fotografisanje uz upotrebu blica opšte je povezano sa maksimalnom brzinom zatvarača, što se naziva brzinom sinhronizacije blica. To ograničenje se ne odnosi na fotoaparate koji imaju funkciju brze sinhronizacije (HSS), pošto oni omogućavaju snimanje blicem pri maksimalnoj brzini zatvarača.

Višestruki blic (MULTI)

Blic se aktivira više puta dok je zatvarač otvoren (višestruki blic). Višestruki blic omogućava da pokreti objekta budu snimljeni na fotografiju za kasniju analizu.

- Fotoaparatus mora da bude podešen na M režim za snimanje višestrukim blicem. U drugim režimima fotoaparatus možda neće biti moguće postići pravilnu ekspoziciju.
- Korišćenje MENU podešavanja omogućava da fotoaparatus bude podešen za snimanje višestrukim blicem bez izabiranja M režima (stranica 90).

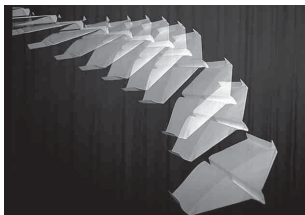

- 1 Pritisnite dugme MODE da biste prikazali ekran MODE i izaberite [MULTI].**

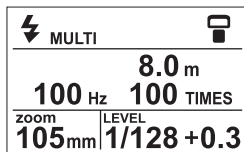
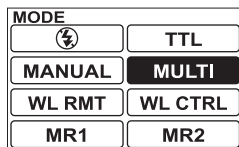

- 2 Pritisnite dugme Fn da biste prikazali ekran Quick Navi.**
- 3 Pritiskom na kontrolni točkić gore, dole, levo ili desno pomerite kursor (istaknut) do indikatora frekvencije višestrukog blica.**

4 Pritisnite centar kontrolnog točkica da biste prikazali ekran za namenska podešavanja.

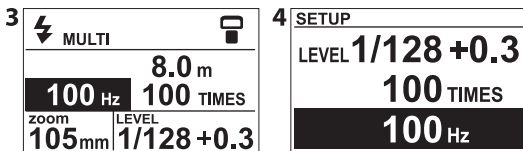

- Možete takođe da promenite podešavanja na ekranu Quick Navi. (stranica 16)

5 Promenite frekvenciju blica pomoću kontrolnog točkica.

- Okretanje: Menja vrednost podešavanja
Levo ili desno: Menja vrednost podešavanja
Vrednosti podešavanja:
100, 90, 80, 70, 60, 50, 40, 30, 20, 10, 9, 8, 7, 6, 5, 4, 3, 2, 1

6 Pritisnite kontrolni točkić gore ili dole da biste pomerili kursor i istovremeno promenili broj bljeskova i podešavanja nivoa snage.

Broj bljeskova

- Okretanje: menja vrednost podešavanja
Levo ili desno: menja vrednost podešavanja
Vrednosti podešavanja:
-, 100, 90, 80, 70, 60, 50, 45, 40, 35, 30, 25, 20, 15, 10, 9, 8, 7, 6, 5, 4, 3, 2
- Kada je izabrano „-“, blicevi se izbacuju pri podešenoj frekvenciji dok je zatvarač otvoren.

Nivo snage

- Okretanje: Menja vrednost podešavanja
Levo ili desno: Menja vrednost podešavanja
Vrednosti podešavanja:
1/8, 1/16, 1/32, 1/64, 1/128, 1/256 (veličina koraka podešavanja = 0,5 ili 0,3)
- Nivo snage može da se podesi na vrednost između 1/8 i 1/128 (tamno).
Može takođe da se podesi na 1/256 (najtamnije) ako je [HSS] u MENU podešavanjima postavljeno na [OFF].
- Višestrukim blicem možete da promenite veličinu koraka podešavanja nivoa snage tako da može da se podesi do 16 nivoa svetlosti. Za više detalja o veličini koraka podešavanja za nivo snage pogledajte stranicu 91.

7 Kada je podešavanje završeno, pritisnite sredinu kontrolnog točkića da biste se vratili na ekran sa standardnim indikatorima.

8 Podesite brzinu zatvarača i otvor blende.

- Brzina zatvarača se izračunava na sledeći način tako da odgovara izabranoj frekvenciji blica i broju bljeskova.
$$\text{Broj bljeskova (TIME)} \div \text{Frekvencija blica (Hz)} = \text{Brzina zatvarača}$$

Na primer, kada je izabrano 10 treptaja i 5 Hz, $10 \div 5 = 2$ je zahtevana brzina zatvarača u trajanju od najmanje dve sekunde.

9 Kada je blic potpuno napunjen, pritisnite okidač da biste snimili fotografiju.

- Na LCD ekranu je prikazana udaljenost na kojoj se dobija pravilna ekspozicija sa jednim blicem.
(Udaljenost nije prikazana kada koristite odbijanje blica nagore, kada je komunikacija sa fotoaparatom isključena ili kada se koristi eksterni kabl)
- Da biste sprečili podrhtavanje, preporučujemo vam da koristite stativ tokom snimanja višestrukim blicem.
- Probni bljesak će treptati u izabranoj frekvenciji/broju/nivou dok je pritisnuto dugme TEST ako je izabrano [1 TIME] u MENU podešavanjima. Kada je izabrano [3 TIMES] ili [4 SEC], prioritet ima trostruki blic ili blic za modelovanje od četiri sekunde.

Maksimalan broj uzastopnih bliceva

Maksimalan broj uzastopnih bljeskova tokom snimanja višestrukim blicem je ograničen nivoom napunjenosti baterije. Koristite sledeće vrednosti kao vodič.

Sa alkalnim baterijama

Nivo snage	Frekvencija blica (Hz)																		
	100	90	80	70	60	50	40	30	20	10	9	8	7	6	5	4	3	2	1
1/8	4	4	4	4	4	4	4	4	4	6	6	6	6	6	7	8	10	15	100*
1/16	8	8	8	8	8	8	8	8	8	10	10	10	10	15	20	25	100*	100*	100*
1/32	16	16	16	17	17	17	18	19	20	35	40	45	100*	100*	100*	100*	100*	100*	100*
1/64	30	30	30	30	30	30	35	40	50	100*	100*	100*	100*	100*	100*	100*	100*	100*	100*
1/128	50	60	60	60	65	100*	100*	100*	100*	100*	100*	100*	100*	100*	100*	100*	100*	100*	100*
1/256	100*	100*	100*	100*	100*	100*	100*	100*	100*	100*	100*	100*	100*	100*	100*	100*	100*	100*	100*

100* označava više od 100.

Sa niki-metal hidridnim baterijama (kada koriste 2500 mAh)

Nivo snage	Frekvencija blica (Hz)																		
	100	90	80	70	60	50	40	30	20	10	9	8	7	6	5	4	3	2	1
1/8	4	4	4	4	4	4	5	5	5	7	7	7	7	10	10	15	100*	100*	100*
1/16	8	8	8	9	9	9	10	10	10	20	20	35	40	100*	100*	100*	100*	100*	100*
1/32	17	17	17	17	18	18	20	20	25	100*	100*	100*	100*	100*	100*	100*	100*	100*	100*
1/64	30	30	32	32	32	40	45	60	100*	100*	100*	100*	100*	100*	100*	100*	100*	100*	100*
1/128	60	60	100*	100*	100*	100*	100*	100*	100*	100*	100*	100*	100*	100*	100*	100*	100*	100*	100*
1/256	100*	100*	100*	100*	100*	100*	100*	100*	100*	100*	100*	100*	100*	100*	100*	100*	100*	100*	100*

100* označava više od 100.

- Maksimalan broj bljeskova se menja sa tipom baterije i njenim stanjem. Ako se koristi adapter za eksternu bateriju FA-EB1AM (opcionarno), maksimalan broj bljeskova se povećava iznad vrednosti koje su date u gornjim tabelama.

Režim bežičnog blica (WL)

Možete da koristite sledeće režime snimanja bežičnim blicem.

[A] Snimanje bežičnim blicem (HVL-F60M: eksterni blic)

Blic ugrađen u fotoaparatus je kontroler (blic koji emituje kontrolnu svetlost) a HVL-F60M je eksterni blic (blic koji se nalazi izvan fotoaparata).

[B] Snimanje bežičnim blicem (HVL-F60M: kontroler)

HVL-F60M je kontroler a drugi blic je eksterni blic.

[C] Snimanje višestrukim bežičnim blicem sa kontrolom nivoa osvetljenosti

Korišćenjem HVL-F60M kao kontrolera, fotoaparatus koji podržava kontrolu nivoa osvetljenosti može da grupiše veći broj eksternih bliceva i kontroliše nivo osvetljenosti.



Standardni blic



Bežični blic [A], [B]



Bežični blic [C]
(Režim kontrole nivoa osvetljenosti)

Domet bežičnog blica

Bežični blic koristi svetlosni signal iz blica kao okidač kako bi upravljao eksternim blicem. Sledite donja uputstva kada postavljate fotoaparata, blic i objekat snimanja.

- Snimajte na tamnom mestu u zatvorenom prostoru.
- Postavite eksterni blic unutar sivog područja na donjem dijagramu.

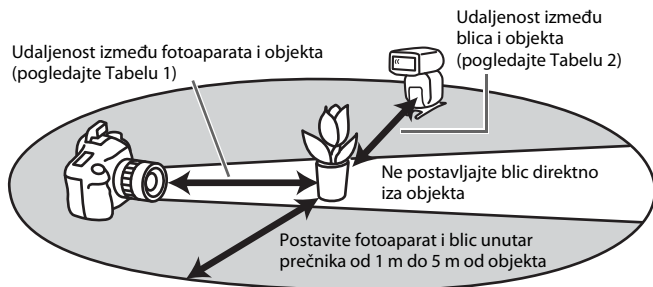

Udaljenost fotoaparata–HVL-F60M–objekat

	Udaljenost fotoaparata-objekat (Tabela 1)	Udaljenost HVL-F60M – objekat (Tabela 2)				
		Osim HSS	HSS			
Brzina otvora blende	Sve brzine otvora blende	Brzina sinhronizacije ili sporije	1/250 sec	1/500 sec	1/1000 sec	1/2000 sec
Otvor blende						
2.8	1,4 - 5	1 - 5	1 - 4	1 - 2,8	1 - 2	1 - 1,4
4	1 - 5	1 - 5	1 - 2,8	1 - 2	1 - 1,4	-
5.6	1 - 5	1 - 5	1 - 2	1 - 1,4	-	-

Jedinice: m

- Udaljenosti u gornjoj tabeli su izmerene pri ISO 100. Ako koristite ISO 400, razdaljine moraju da se pomnože sa dva (ograničenje od 5 m).
- Kada koristite bežični blic, domet blica nije prikazan na LCD ekranu.

Otvaranje i zatvaranje mini postolja

- Mini postolja je sklopivo i mora da se otvori pre korišćenja.

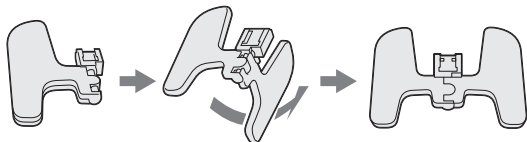

Postavljanje i uklanjanje mini postolja

- Koristite isporučeno mini postolja kada je blic odvojen od fotoaparata.

Postavljanje

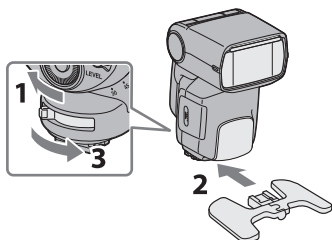

Uklanjanje

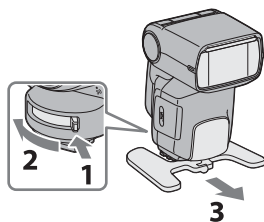

- Pogledajte takođe „Postavljanje i uklanjanje blica“ (stranica 20).
- Možete da postavite blic na stativ koristeći navoje za stativ u mini postolju. Koristite stativ opremljen zavrtnjima manjim od 5,5 mm. Pošto stativ opremljen zavrtnjima preko 5,5 mm ne može da čvrsto drži mini postolja, ono može da se ošteti.
- Ako se dva dela mini postolja odvoje jedno od drugog, ponovo ih spojite.

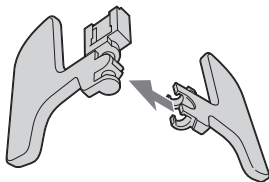

[A] Snimanje bežičnim blicem koristeći HVL-F60M kao eksterni blic

Koristite samo eksterni blic, koristeći svetlo sa blica ugrađenog u fotoaparata kao signal.

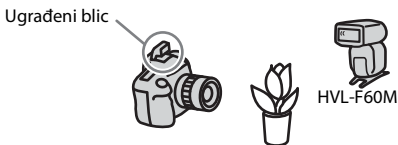

1 Postavite blic na kameru i uključite napajanje blica i fotoaparata.

2 Podesite režim blica fotoaparata na bežično (WL).

- Način podešavanja zavisi od fotoaparata koji se koristi. Za detalje pogledajte uputstvo za upotrebu fotoaparata.
- Kada je fotoaparata podešen na bežični blic, blic se takođe automatski menja na bežični i pojavljuje se ekran sa standardnim indikatorima režima WL RMT.

Informacija o kanalu za korišćenje blica se prebacuje na fotoaparata. (Ako je prikazan indikator [WL CTRL] režima blica, promenite ga u [WL RMT] na ekranu MODE.)

3 Uklonite blic sa fotoaparata i podignite ugrađeni blic.

- Proverite da li indikator režima blica na LCD ekranu blica prikazuje [WL RMT].

4 Izaberite bežično daljinsko podešavanje blica.

- Za više detalja, pogledajte stranicu 68.
- U ovom stanju, ako je bežično daljinsko podešavanje MANUAL REMOTE ili MANUAL REMOTE 2, možete ručno da prilagodite nivo snage. (Pogledajte tabelu za bežično daljinsko podešavanje na stranici 69)

5 Podesite fotoaparata i blic.

- Podesite fotoaparata i blic na tamnom mestu, kao što je zatvoreni prostor.
- Za više detalja pogledajte stranicu 64.

6 Proverite da li su ugrađeni blic i jedinica blica potpuno napunjeni.

- Indikator potpune napunjenosti ugrađenog blica se menja u zavisnosti od fotoaparata. Za detalje pogledajte uputstvo za upotrebu fotoaparata.
- Kada je blic potpuno napunjen u režimu bežičnog blica, AF osvetljivač na prednjoj strani trepće i dugme TEST svetli narandžastom bojom.

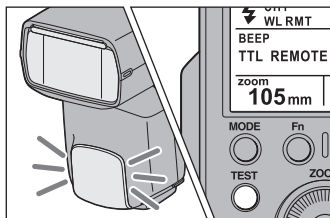

- Kada koristite blic kao bežični blic, možete da podesite da se oglasi zvučni signal kada se punjenje završi i kada se merenje završi. (Vreme završetka punjenja: oko 0,6 sekundi; vreme završetka merenja: oko 0,1 sekundi) Za više detalja, pogledajte „Podešavanje funkcije zvučnog signala u režimu bežičnog daljinskog upravljanja [BEEP]“ u „MENU podešavanja“ (stranica 89).

7 Koristite probni bljesak da biste proverili blic.

- Tokom snimanja bežičnim blicem, metod probnog bljeska se razlikuje u zavisnosti od fotoaparata koji se koristi. Za detalje pogledajte uputstvo za upotrebu fotoaparata.
- Ako probni bljesak ne radi, promenite položaj fotoaparata, blica i objekta ili uperite prijemnik bežičnog kontrolnog signala prema fotoaparatu.

8 Ponovo proverite da li su ugrađeni blic i blic jedinica potpuno napunjeni i pritisnite okidač da biste snimili fotografiju.

Podešavanje bežičnog blica samo pomoću blica

Kada obavite podešavanje bežičnog blica u koraku [A], ako nastavite da koristite istu kombinaciju fotoaparata i blica bez promene bežičnog kanala, možete takođe da odvojeno podesite blic i fotoaparat na bežični rad.

Podešavanje fotoaparata:

Podesite režim blica na bežično (WL).

Detaljnije informacije pogledajte u uputstvu za upotrebu koje ste dobili uz fotoaparat.

Podešavanje blica:

Podesite režim blica na jedinici blica na bežično daljinsko upravljanje (WL RMT), a zatim izaberite podešavanja merenja i grupe za daljinsko korišćenje.

- 1 Pritisnite dugme MODE da biste pristupili ekranu MODE i izaberite [WL RMT].**
- 2 Pritisnite dugme Fn da biste prikazali ekran Quick Navi i pritisnite kontrolni točkić gore, dole, levo ili desno da biste izabrali indikator za podešavanje bežičnog daljinskog upravljača.**

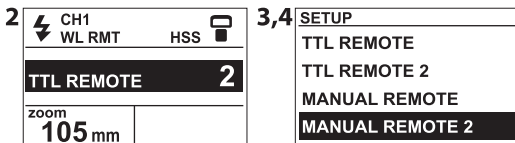

- 3 Pritisnite centar kontrolnog točkića da biste prikazali ekran za namenska podešavanja.**

- Možete takođe da promenite podešavanja na ekranu Quick Navi. (stranica 16)

4 Okrenite kontrolni točkić ili ga pritisnite gore ili dole da biste pomerili kursor i podesili merenje i grupe za režim daljinskog upravljanja.

- Okretanje: Menja vrednost podešavanja
Gore ili dole: Menja vrednost podešavanja
Centar: Podesite vrednost i vratite se na ekran sa standardnim indikatorima.

Tabela podešavanja bežičnog daljinskog upravljanja

Vrednost podešavanja	Režim blica	Grupisanje sa daljinskim upravljačem
TTL REMOTE	TTL	[REMOTE] grupa
TTL REMOTE 2	TTL	[REMOTE 2] grupa
MANUAL REMOTE	MANUAL	[REMOTE] grupa
MANUAL REMOTE 2	MANUAL	[REMOTE 2] grupa

- Ako je [WL CTRL] (režim podešavanja bežične kontrole blica) u MENU podešavanjima postavljen na [CTRL], podešavanja daljinskog upravljača grupe za bežično daljinsko upravljanje će raditi na isti način, bilo da je podešeno na REMOTE ili REMOTE 2.
- Ako je režim blica u bežičnom daljinskom podešavanju [TTL], kompenzacija blica nije prikazana.

5 Promenite nivo zumiranja i snage na isti način, ako je potrebno.

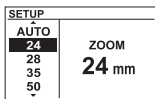

Indikator zumiranja

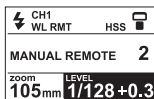

Indikator nivoa snage

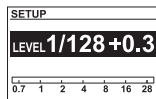

- Za više detalja o svakom namenskom podešavanju ekrana, pogledajte „Ručno zumiranje“ (stranica 42) i „Ručni blic (M)“ (stranica 55).
- Kada je bežično daljinsko upravljanje podešeno, minimalna postavka nivoa snage je 1/128 bez obzira da li je HSS u MENU podešavanjima podešen na ON ili OFF.
- Kada je bežični daljinski upravljač podešen na TTL, možete da promenite samo zumiranje.

Nastavak na sledećoj strani

6 Nakon što završite sa promenama, pritisnite centar kontrolnog točkića da biste podesili vrednosti i vratili na ekran sa standardnim indikatorima.

- Proverite da li je bežični kanal eksternog blica podešen na isti kanal kao i kontroler. Za više detalja o podešavanju bežičnog kanala, pogledajte odeljak „MENU podešavanja“ (stranica 85).
- Kada koristite blic kao bežični blic, možete da podesite da se oglasi zvučni signal kada se punjenje završi i kada se merenje završi. (Vreme potrebno za potpuno punjenje: oko 0,6 sekundi, vreme potrebno za završetak merenja: oko 0,1 sekundi) Za više detalja, pogledajte „Podešavanje funkcije zvučnog signala u režimu bežičnog daljinskog upravljanja [BEEP]“ u „MENU podešavanja“ (stranica 89).

[B] Snimanje bežičnim blicem korišćenjem HVL-F60M kao kontrolera

Kada koristite DSLR-A900, DSLR-A850, DSLR-A700, SLT-A99V/SLT-A99, SLT-A77V/SLT-A77, SLT-A65V/SLT-A65, SLT-A57, SLT-A37, NEX-7 ili NEX-6, možete da snimate bežičnim blicem koristeći više od dva blica, jednog kao daljinskog upravljača i drugog kao eksternog blica. Koristite HVL-F60M kao kontroler.

(Za detaljnije informacije o kompatibilnim modelima fotoaparata za ovaj blic, posetite Sony veb-sajt u vašoj oblasti ili konsultujte svog Sony prodavca ili lokalni ovlašćeni Sony servis.)

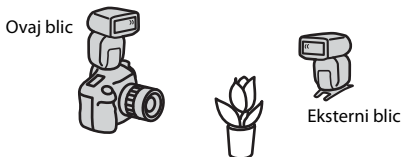

- Ako koristite HVL-F56AM ili HVL-F36AM kao eksterni blic kada koristite DSLR-A900, DSLR-A850, SLT-A99V/SLT-A99, SLT-A77V/SLT-A77, SLT-A65V/SLT-A65, SLT-A57, SLT-A37, NEX-7 ili NEX-6 fotoaparat, podesite režim kontrole ovog blica na [CTRL].
Više detalja o podešavanju režima kontrole blica potražite u odeljku „MENU podešavanja“ na stranici 85.

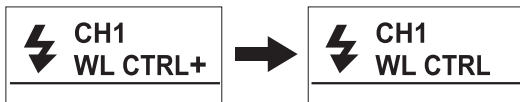

1 Podesite fotoaparat, blic (kontroler), blic (eksterni blic) na bežični blic.

Podešavanje fotoaparata:

Podesite režim blica na bežično (WL).

Detaljnije informacije pogledajte u uputstvu za upotrebu koje ste dobili uz fotoaparat.

Podešavanja kontrolera:

- 1 Pritisnite dugme MODE da biste pristupili ekranu MODE i izaberite [WL CTRL].**
- 2 Pritisnite dugme Fn da biste prikazali ekran Quick Navi i pritisnite kontrolni točkić gore, dole, levo ili desno da biste izabrali indikator podešavanja bežične kontrole.**

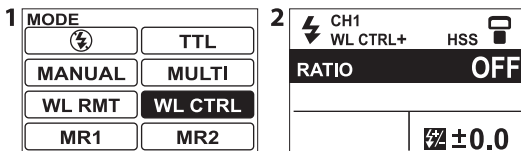

- 3 Pritisnite centar kontrolnog točkića da biste prikazali ekran za namenska podešavanja.**

- Možete takođe da promenite podešavanja na ekranu Quick Navi. (stranica 16)

- 4 Okrenite kontrolni točkić ili ga pritisnite gore ili dole da biste pomerili kursor i izaberite [RATIO: OFF].**

- Okretanje: Menja vrednost podešavanja
Gore ili dole: Menja vrednost podešavanja
Centar: Podesite vrednost i vratite se na ekran sa standardnim indikatorima.

Vrednosti podešavanja:

RATIO: OFF

Omogućava snimanje bežičnim blicem samo daljinskim blicem.

Kontrolni blic emituje samo kontrolno svetlo za bežičnu kontrolu.

TTL RATIO: ON

Omogućava kontrolu nivoa osvetljenosti za snimanje bežičnim blicem.

MANUAL RATIO: ON

Omogućava kontrolu nivoa osvetljenosti za snimanje bežičnim blicem. Aktiviranje kontrolera može da se podesi ručno.

SETUP	
RATIO	: OFF
TTL RATIO	: ON
MANUAL RATIO	: ON

- [MANUAL RATIO: ON] može da se podesi kada je fotoaparatus u M (ručnom) režimu.
Može takođe da bude dostupan kada kamera nije u M režimu, ako je [MANUAL MODE] u MENU podešavanjima ovog blica (stranica 90) podešen na [PASM].
- Kada je [MANUAL MODE] podešen na [MANUAL] i fotoaparatus u M režimu, podešavanje [MANUAL RATIO: ON] privremeno prikazuje [MANUAL RATIO: ON] sve dok je komunikacija sa fotoaparatom isključena. Kada započne komunikacija sa fotoaparatom, prikaz se menja u [TTL RATIO: ON].
- Indikator zumiranja nije prikazan kada je podešeno [RATIO: OFF].

Podešavanje eksternog blica:

Podesite blic u režim WL RMT. Ako koristite ovaj blic kao eksterni blic, pogledajte stranicu 68. (Nakon podešavanja režima WL RMT, podesite indikator bežičnog daljinskog podešavanja na [TTL REMOTE] ili [MANUAL REMOTE].) Ako koristite drugačiji blic, pogledajte uputstvo za upotrebu koje ste dobili uz taj blic.

2 Postavite blic kontroler na fotoaparatus i uključite napajanje fotoaparata, kontrolera, eksternog blica.

3 Podesite fotoaparatus sa kontrolerom i eksternim blicem.

- Za više detalja pogledajte stranicu 64.

4 Proverite da li su kontroler i ovaj blic potpuno napunjeni.

- Kada je ovaj blic potpuno napunjen u režimu bežičnog blica, AF osvetljivač na prednjoj strani trepće i dugme TEST svetli narandžastom bojom.

5 Koristite probni bljesak da biste proverili blic.

- Metod probnog bljeska se razlikuje u zavisnosti od fotoaparata koji se koristi. Za detalje pogledajte uputstvo za upotrebu fotoaparata.
- Ako probni bljesak ne radi, promenite položaj fotoaparata, blica i objekta ili uperite prijemnik bežičnog kontrolnog signala prema fotoaparatu. Proverite, pored toga, da li je bežični kanal eksternog blica podešen na isti kanal kao i kontroler.

6 Ponovo proverite da li su kontroler i ovaj blic potpuno napunjeni i pritisnite okidač da biste snimili fotografiju.

- Čak i ako je podešavanje bežične kontrole postavljeno na [RATIO: OFF] (isključena kontrola nivoa osvetljenosti), kontroler treperi za prenos signala.

[C] Snimanje višestrukim bežičnim blicem sa kontrolom nivoa osvetljenosti

Kada koristite DSLR-A900, DSLR-A850, DSLR-A700, SLT-A99V/SLT-A99, SLT-A77V/SLT-A77, SLT-A65V/SLT-A65, SLT-A57, SLT-A37, NEX-7 ili NEX-6, možete da snimate bežičnim blicem dok kontrolišete nivo osvetljenja između maksimalno tri grupe, uključujući kontroler i dve grupe eksternih bliceva. (Za detaljnije informacije o kompatibilnim modelima fotoaparata za ovaj blic, posetite Sony veb-sajt u vašoj oblasti ili konsultujte svog Sony prodavca ili lokalni ovlašćeni Sony servis.)

Kontroler: HVL-F60M (ovaj blic)

Eksterni blicevi:

HVL-F60M (ovaj blic), HVL-F58AM, HVL-F43AM, HVL-F42AM

Ovaj blic može da se podesi u dve grupe (REMOTE i REMOTE 2).

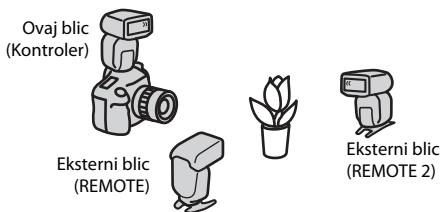

- Bilo koja kombinacija ovog blica ili HVL-F58AM, HVL-F43AM ili HVL-F42AM može da se koristi u REMOTE grupi. Bilo koja kombinacija ovog blica podešena na [REMOTE 2] ili HVL-F58AM ili HVL-F43AM može da se koristi u REMOTE 2 grupi.
 - * Na blicevima HVL-F58AM ili HVL-F43AM, REMOTE grupa je prikazana kao [RMT] i REMOTE 2 grupa je prikazana kao [RMT2].
- Blic HVL-F42AM podešen na bežični režim (eksterni blic) je prepoznat kao REMOTE grupa. Kada, dakle, snimate sa grupom od tri bežična blica, potreban vam je ovaj blic, HVL-F58AM ili HVL-F43AM blic koji mogu biti podešeni na REMOTE 2 grupu.

- Kada koristite DSLR-A900, DSLR-A850, SLT-A99V/SLT-A99, SLT-A77V/SLT-A77, SLT-A65V/SLT-A65, SLT-A57, SLT-A37, NEX-7 ili NEX-6 fotoaparata, možete da koristite HVL-F56AM ili HVL-F36AM bliceve kao eksterne. Podesite režim kontrolnog blica na [CTRL]. HVL-F56AM i HVL-F36AM eksterni blicevi su prepoznati kao da su REMOTE grupa, tako da možete da kontrolišete samo nivo osvetljenosti do dve grupe koristeći ovaj blic, HVL-F43AM ili HVL-F58AM kao kontroler. Za više detalja o podešavanju režima kontrolnog blica, pogledajte „Podešavanje režima bežične kontrole blica [WL CTRL]“ u „MENU podešavanja“ (stranica 89).
- Za snimanje bežičnim blicem uz kontrolu nivoa osvetljenja, indikator bežične kontrole nivoa osvetljenja prikazuje ukupan nivo osvetljenja na LCD ekranu.
npr:
Kada je prikazano [4:2:1], blic svake grupe se aktivira sa nivoom snage od 4/7, 2/7 i 1/7 za celu grupu.

CTRL 4	RMT 2	RMT2 1
zoom		
105 mm		 +0.3

1 Podesite fotoaparata, blic (kontroler) i blic (eksterni blic) na bežični blic.

Podešavanje fotoaparata:

Podesite režim blica na bežično (WL).

Detaljnije informacije pogledajte u uputstvu za upotrebu koje ste dobili uz fotoaparata.

Podešavanja kontrolera:

- 1 Pritisnite dugme MODE da biste pristupili ekranu MODE i izaberite [WL CTRL].
- 2 Pritisnite dugme Fn da biste prikazali ekran Quick Navi i pritisnite kontrolni točkić gore, dole, levo ili desno da biste izabrali indikator podešavanja bežične kontrole.

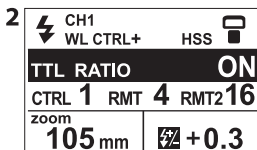
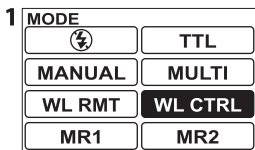

3 Pritisnite centar kontrolnog točkića da biste prikazali ekran za namenska podešavanja.

- Možete takođe da promenite podešavanja na ekranu Quick Navi. (stranica 16)

4 Okrenite kontrolni točkić ili ga pritisnite gore ili dole da biste pomerili kursor i izaberite [TTL RATIO: ON] ili [MANUAL RATIO: ON].

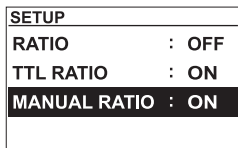

- Pogledajte Korak 4 na stranici 72 za detalje.
- Okretanje: Menja vrednost podešavanja
Gore ili dole: Menja vrednost podešavanja
Vrednosti podešavanja: RATIO: OFF, TTL RATIO: ON, MANUAL RATIO: ON

5 Nakon završetka podešavanja, pritisnite centar kontrolnog točkića da biste se vratili na ekran sa standardnim indikatorima.

6 Pritisnite dugme Fn da biste prikazali ekran Quick Navi i pritisnite kontrolni točkić gore, dole, levo ili desno da biste izabrali indikator bežične kontrole nivoa osvetljenja.

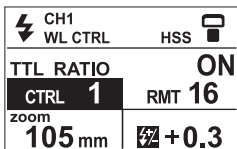
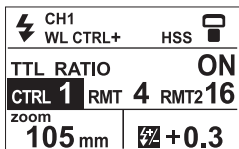

7 Pritisnite centar kontrolnog točkica da biste prikazali ekran za namenska podešavanja.

- Možete takođe da promenite podešavanja na ekranu Quick Navi. (stranica 16)

8 Koristite kontrolni toččić da biste promenili nivo osvetljenja svake grupe.

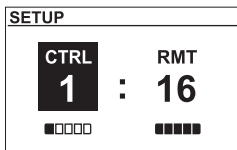
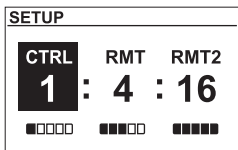

- Okretanje: Menja vrednost podešavanja
Gore ili dole: Menja vrednost podešavanja
Levo ili desno: Pomera kursor
Vrednosti podešavanja: 16, 8, 4, 2, 1, -

9 Nakon završetka podešavanja, pritisnite centar kontrolnog točkica da biste se vratili na ekran sa standardnim indikatorima.



- Ako je izabrano [MANUAL RATIO: ON], daljinski blicevi se aktiviraju prema podešavanju nivoa osvetljenja, ali se samo kontrolni blic aktivira na nivou koji je ručno podešen sa LEVEL.

Podešavanje eksternog blica:

Podesite blic u režim WL RMT. Ako koristite ovaj blic kao eksterni blic, pogledajte stranicu 68. Ako koristite drugačiji blic, pogledajte uputstvo za upotrebu koje ste dobili uz taj blic.

- 2 Postavite blic kontroler na fotoaparat i uključite napajanje fotoaparata, kontrolera i eksternog blica.**
- 3 Podesite fotoaparat sa kontrolerom i eksternim blicem.**
 - Za više detalja pogledajte stranicu 64.
- 4 Proverite da li su kontroler i ovaj blic potpuno napunjeni.**
 - Kada je ovaj blic potpuno napunjen u režimu bežičnog blica, AF osvetljivač na prednjoj strani trepće i dugme TEST svetli narandžastom bojom.
- 5 Koristite probni bljesak da biste proverili blic.**
 - Metod probnog bljeska se razlikuje u zavisnosti od fotoaparata koji se koristi. Za detalje pogledajte uputstvo za upotrebu fotoaparata.
 - Ako probni bljesak ne radi, promenite položaj fotoaparata, blica i objekta ili uperite prijemnik bežičnog kontrolnog signala prema fotoaparatu. Proverite, pored toga, da li je bežični kanal eksternog blica podešen na isti kanal kao i kontroler.
- 6 Ponovo proverite da li su kontroler i ovaj blic potpuno napunjeni i pritisnite okidač da biste snimili fotografiju.**

Napomene o bežičnom blicu

- Tokom bežičnog rada nije moguće koristiti merač blica ili merač boja zato što je predbljesak ugrađenog blica ugašen.
- Probni bljesak za bežični blic se vrši u skladu sa izabranom postavkom. Jedan bljesak se pojavljuje sa [1 TIME] i tri bljeska sa [3 TIMES]. Bljeskovi se nastavljaju za četiri sekunde kada je podešeno [4 SEC]. Za detalje o probnom bljesku, pogledajte „MENU podešavanja“, (stranica 85).
- Položaj zumiranja za HVL-F60M se automatski podešava na 24 mm. Ne preporučuju se drugi položaji.
- U bežičnom režimu rada blica, ADI merenje je otkazano i P-TTL merenje blica se automatski koristi (stranica 36).
- Višestruki blic ne može da se koristi.
- Ako se u blizini koristi drugi bežični blic, možete da promenite kanal u MENU podešavanjima da biste sprečili smetnje (stranica 85).
- Kada snimate u bežičnom režimu, u retkim slučajevima blic može da se greškom ugasi zbog statičkog elektriciteta u okolnoj sredini ili zbog elektromagnetnih smetnji.
Kada ne koristite blic, pritisnite dugme MODE i izaberite [] da biste podesili [] režim (blic isključen).
- U retkim slučajevima blic ne može da obezbedi odgovarajuće osvetljenje zbog toga što svetlost ne dopire do objekta, itd., zbog položaja u kojem je instaliran bežični blic. U tom slučaju, promenom položaja instalacije bežičnog blica ili promenom podešavanja bežičnog kanala u MENU podešavanjima (stranica 85), možete da sprečite nepravilno osvetljenje.
- Možete da koristite nekoliko eksternih bliceva istovremeno.
- Kada je eksterni blic u ručnom režimu, aktivira se sa nivoom snage podešenim u svakom blicu.

Povezivanje fotoaparata i blica kablom

Korišćenje eksternog kabla FA-CC1AM (opcionalno) dozvoljava snimanje blicevima odvojenim od fotoaparata. Moguće je povezati zajedno do četiri blica najviše. Sposobnost da se snima bez obaveze da se razmatra položaj blica pruža znatnu slobodu u kreiranju različitih efekata senke na objektu.

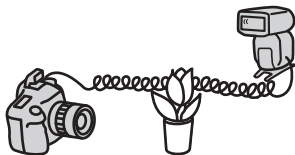

- Blicevi sa dodatnim priključcima mogu da se povežu direktno.
- Ako koristite fotoaparat koji je kompatibilan sa Multi Interface Shoe, koristite adapter za stopicu da biste povezali fotoaparat sa FA-CC1AM.

1 Uklonite poklopac terminala.

2 Priključite kabl u dodatni priključak.

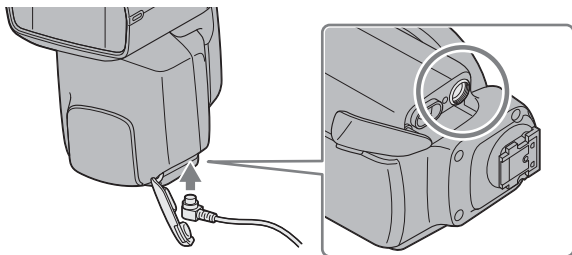

- U ovom režimu, ADI merenje će biti otkazano i TTL merenje predbljeskom će se koristiti automatski (stranica 36).
- Brza sinhronizacija je nedostupna kada je blic povezan eksternim kablom FA-CC1AM (opciono), a fotoaparata je u P režimu.
- Svi blicevi rade sa istim nivoom snage u TTL režimu.
- Tokom snimanja eksternim kablom, režim bežičnog kontrolera je automatski otkazan i ne možete da koristite snimanje blicem sa kontrolom nivoa osvetljenja.

Korišćenje adaptera za eksternu bateriju

Možete da koristite adapter za eksternu bateriju FA-EB1AM (opcionally) kao eksterni izvor napajanja.

- 1 Uklonite poklopac terminala.**
- 2 Umetnite utičnicu kabla u priključak eksternog izvora napajanja.**

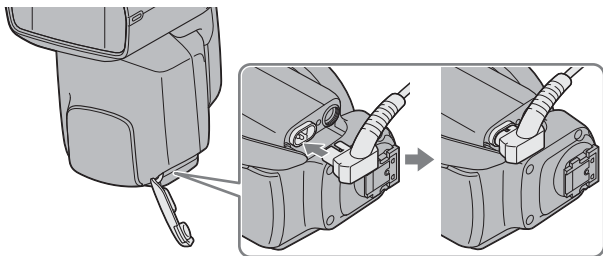

- Koristite adapter za eksternu bateriju ili kabl za ovaj blic za priključak eksternog izvora napajanja ili dodatne priključke.

AF osvetljivač

Pri slabijem osvetljenju ili kad je kontrast nizak, kad pritisnete okidač do pola za Auto Focus, zasvetleće crvena sijalica na prednjoj strani blica. To je AF osvetljivač koji se koristi kao podrška za Auto Focus.

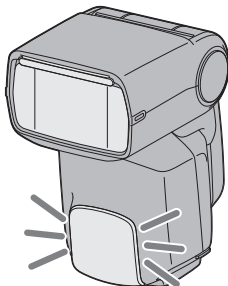

- AF osvetljivač se aktivira čak i kada je blic podešen na [⚡] režim (blic isključen).
- AF osvetljivač fotoaparata ne radi dok je uključen AF osvetljivač blica.
- AF osvetljivač ne radi dok se koristi funkcija Continuous AF u režimu fokusiranja (prilikom neprekidnog fokusiranja pokretnog objekta).
- AF osvetljenje možda neće da radi ako je žižna daljina objektiva veća od 300 mm. Blic neće da radi kada ga skinete sa fotoaparata.
- U zavisnosti od fotoaparata, AF osvetljivač možda neće da se aktivira.
- AF osvetljivač se ne aktivira kada je uključeno LED osvetljenje.

MENU podešavanja

MENU ekran prikazuje različita podešavanja za ovaj blic. Možete slobodno da promenite ova podešavanja sa MENU ekrana.

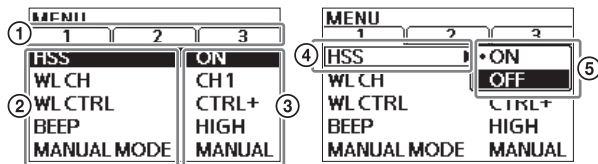

- ① Stranica broj
- ② Stavka menija
- ③ Trenutna vrednost podešavanja

- ④ Stavka menija tokom podešavanja
- ⑤ Prozor vrednosti podešavanja

Možete da prilagodite sledećih 12 stavki.

Stranica broj	Stavka	Opis podešavanja	Vrednost
1	HSS	Uključuje i isključuje brzu sinhronizaciju i menja podešavanje nivoa osvetljenja	<u>ON</u> , OFF
1	WL CH	Kanal prilikom snimanja bežičnim blicem	<u>CH1</u> , CH2, CH3, CH4
1	WL CTRL	Režim rada blica u režimu bežične kontrole	<u>CTRL+</u> , CTRL
1	BEEP	Funkcija zvučnog signala nakon aktiviranja u toku rada u režimu bežične daljinske kontrole	<u>HIGH</u> , LOW, OFF
1	MANUAL MODE	Režim rada fotoaparata koji omogućuje režim ručnog blica ili višestruki blic	<u>MANUAL</u> , PASM
2	TEST	Broj aktivacija probnog bljeska	<u>1 TIME</u> , 3 TIMES, 4 SEC

Stranica broj	Stavka	Opis podešavanja	Vrednost
2	POWER SAVE	Vreme za koje blic prelazi u režim uštede energije	30 SEC, <u>3 MIN</u> , 30 MIN, OFF
2	WL POWER SAVE	Vreme za koje blic prelazi u režim uštede energije kada se koristi bežični blic	<u>60 MIN</u> , OFF
2	m/ft	Indikator jedinice za udaljenost	<u>m</u> , ft
2	LEVEL STEP	Veličina koraka podešavanja nivoa snage (0,5 ili 0,3)	<u>0,3 EV</u> , 0,5 EV
3	MEMORY	Čuva režim i vrednosti podešavanja	1, 2, CANCEL
3	RESET	Resetuje vrednosti podešavanja	OK, CANCEL

* Podvučene vrednosti predstavljaju podrazumevana podešavanja. [MEMORY] i [RESET] nemaju podrazumevana podešavanja.

Obavljanje MENU podešavanja

MENU podešavanja se menjaju na sledeći način.

1 Pritisnite dugme MENU da biste prikazali ekran MENU.

MENU	
1	2
HSS	ON
WL CH	CH1
WL CTRL	CTRL+
BEEP	HIGH
MANUAL MODE	MANUAL

2 Koristite kontrolni točkić da biste izabrali stavku menija koju želite da podesite.

- Okretanje: Pomera kursor gore ili dole
Gore ili dole: Menja vrednost podešavanja
Levo ili desno: Pomera između stranica na MENU ekranu

- 3 Pritisnite centar kontrolnog točkića da biste prikazali prozor podešavanja.**
- 4 Okrećite kontrolni točkić ili ga pritisnite gore ili dole da biste izabrali vrednost podešavanja, a zatim ga pritisnite u centar da biste podesili tu vrednost.**

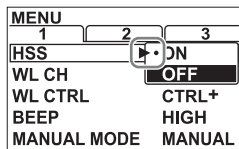

- Tumačenje prozora sa podešavanjima
 - : Trenutno podešena vrednost
 - ▶ : Stavka koja je trenutno postavljena (pojavljuje se na granici između stavke menija i prozora podešavanja)
- 5 Pritisnite dugme MENU da biste podesili vrednost i vratite se na ekran sa standardnim indikatorima.**
- MENU podešavanja su sačuvana čak i kada isključite blic ili uklonite njegove baterije.

Detalji o MENU podešavanjima

Podešavanje brze sinhronizacije [HSS]

Vrednosti podešavanja: ON, OFF

- Ovaj blic je podešen automatski na brzu sinhronizaciju kada je brzina zatvarača podešena brže od brzine sinhronizacije blica. Brzina sinhronizacije blica može da se razlikuje u zavisnosti od kamere. Za više detalja o brzini sinhronizacije blica, pogledajte uputstvo za upotrebu koje ste dobili uz fotoaparata.
- Preporučujemo snimanje fotografija na svetlim mestima.
- Brza sinhronizacija ne može da se koristi sa odbijanjem bljeska.
- Ne preporučujemo korišćenje merača blica ili merača boje zajedno sa brzom sinhronizacijom zato što ona ometa postizanje odgovarajuće ekspozicije i boje.
- Kada se koristi brza sinhronizacija, domet blica postaje kraći od dometa pri snimanju standardnim blicem. Uverite se da je objekat snimanja u dometu blica.
- Možete takođe da koristite brzu sinhronizaciju kada koristite snimanje bežičnim blicem.
- Ako izaberete [OFF], brza sinhronizacija se otkazuje. Kada je brza sinhronizacija otkazana, brzina zatvarača ne može da se podesi brže od brzine sinhronizacije.
- Podešavanje minimalnog nivoa snage se menja u zavisnosti od toga da li je HSS podešen na ON ili OFF.
 - HSS podešavanje ON: Može da se podesi malo kao 1/128
 - HSS podešavanje OFF: Može da se podesi malo kao 1/256
- Za detaljnije informacije o kompatibilnim modelima fotoaparata za ovaj blic posetite Sony veb-sajt u vašoj oblasti ili konsultujte svog Sony prodavca ili lokalni ovlašćeni Sony servis.

Promena bežičnog kanala [WL CH]

Vrednosti podešavanja: CH1, CH2, CH3, CH4

- Postavite blic na kameru i pritisnite dugme zatvarača dopola nakon promene kanala.
- Za detaljnije informacije o kompatibilnim modelima fotoaparata za ovaj blic posetite Sony veb-sajt u vašoj oblasti ili konsultujte svog Sony prodavca ili lokalni ovlašćeni Sony servis.

Podešavanje režima bežične kontrole blica [WL CTRL]

Vrednosti podešavanja: CTRL+, CTRL

Kada koristite ovaj blic kao bežični kontroler, izaberite ili [CTRL+] ili [CTRL] režim kontrole blica, u zavisnosti od tipa eksternog blica.

- [CTRL+]:
Kada koristite HVL-F60M/HVL-F58AM/HVL-F43AM/HVL-F42AM kao eksterni blic, izaberite ovaj režim.
- [CTRL]:
Kada koristite HVL-F56AM/HVL-F36AM kao eksterni blic, izaberite ovaj režim.

Podešavanje funkcije zvučnog signala u režimu bežičnog daljinskog upravljanja [BEEP]

Vrednosti podešavanja: HIGH, LOW, OFF

Kada koristite ovaj blic kao bežični daljinski blic, podesite da li će da se oglasi zvučni signal nakon što se aktivira.

- Kada je podešeno [HIGH], zvučni signal je glasan. Kada je podešeno [LOW], zvučni signal je tih.
- Ako je podešeno [HIGH] ili [LOW], prikazuje se [BEEP] na ekranu sa standardnim indikatorima u režimu WL RMT.

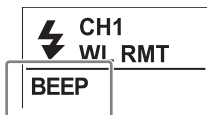

Podešavanje režima snimanja za omogućavanje snimanja ručnim blicem (M) ili višestrukim blicem [MANUAL MODE]

Vrednosti podešavanja: MANUAL, PASM

- Kada izaberete [MANUAL], blic može da obavi snimanje u ručnom režimu ili u režimu sa višestrukim blicem samo ako je fotoaparatus u M (ručnom) režimu.
- Kada izaberete [PASM], snimanje ručnim blicem i višestrukim blicem može da se koristi u svim režimima snimanja fotoaparatus. Pravilna ekspozicija može da se dobije samo kada snimate u M režimu fotoaparatus, zato mi preporučujemo M režim rada fotoaparatus.
- Kada izaberete [PASM], ovaj blic ostaje u režimu ručnog blica čak i ako se promeni režim snimanja fotoaparatus na AUTO (automatski režim).
- U zavisnosti od režima blica na fotoaparatus, možda ćete moći samo da izaberete blic. Proverite takođe uputstvo za upotrebu fotoaparatus.

Podešavanje režima probnog bljeska [TEST]

Vrednosti podešavanja: 1 TIME, 3 TIMES, 4 SEC

[1 TIME] : bljesne jednom pri podešenom nivou osvetljenja.

[3 TIMES] : bljesne tri puta unapred određenom brzinom.

[4 SEC] : bljesne u trajanju od četiri sekunde unapred određenom brzinom.

Podešavanje vremena za koje blic prelazi u režim uštede energije [POWER SAVE]

Vrednosti podešavanja: 30 SEC, 3 MIN, 30 MIN, OFF

[30 SEC] : prelazi u režim uštede energije nakon 30 sekundi.

[3 MIN] : prelazi u režim uštede energije nakon 3 minuta.

[30 MIN] : prelazi u režim uštede energije nakon 30 minuta.

[OFF] : onemogućava režim uštede energije.

Podešavanje vremena za koje blic prelazi u režim uštede energije kada se koristi bežični blic [WL POWER SAVE]

Vrednosti podešavanja: 60 MIN, OFF

[60 MIN] : prelazi u režim uštede energije nakon 60 minuta.

[OFF] : onemogućava režim uštede energije.

Podešavanje jedinice indikatora udaljenosti [m/ft]

Vrednosti podešavanja: m, ft

m: jedinica je metar

ft: jedinica je stopa

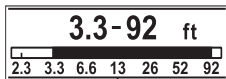
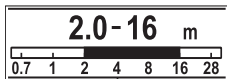

Promena veličine koraka podešavanja nivoa snage (0,5 ili 0,3) [LEVEL STEP]

Vrednosti podešavanja: 0,3 EV, 0,5 EV

[0,3 EV]: Nivo snage se menja u koracima od 0,3

[0,5 EV]: Nivo snage se menja u koracima od 0,5

u koracima od 0,3 EV

Pritisnite desnu strelicu na kontrolnom točkiću ili ga okrećite u smeru kretanja kazaljke na satu

(za povećanje nivoa snage)

$1/256 \rightarrow 1/256 (+0,3) \rightarrow 1/256 (+0,7) \rightarrow 1/128 \dots$

$1/4 (+0,7) \rightarrow 1/2 \rightarrow 1/2 (+0,3) \rightarrow 1/2 (+0,7) \rightarrow 1/1$

Pritisnite levu strelicu na kontrolnom točkiću ili ga okrećite u smeru suprotnom od smeru kretanja kazaljke na satu

(za smanjenje nivoa snage)

$1/256 \leftarrow 1/128 (-0,7) \leftarrow 1/128 (-0,3) \leftarrow 1/128 \dots$

$1/2 (-0,3) \leftarrow 1/2 \leftarrow 1/1 (-0,7) \leftarrow 1/1 (-0,3) \leftarrow 1/1$

u koracima od 0,5 EV

Pritisnite desnu strelicu na kontrolnom točkiću ili ga okrećite u smeru kretanja kazaljke na satu

(za povećanje nivoa snage)

$1/256 \rightarrow 1/256 (+0,5) \rightarrow 1/128 \rightarrow 1/128 (+0,5) \dots$

$1/4 (+0,5) \rightarrow 1/2 \rightarrow 1/2 (+0,5) \rightarrow 1/1$

Pritisnite levu strelicu na kontrolnom točkiću ili ga okrećite u smeru suprotnom od smeru kretanja kazaljke na satu

(za smanjenje nivoa snage)

$1/256 \leftarrow 1/256 (-0,5) \leftarrow 1/128 \leftarrow 1/64 (-0,5) \dots$

$1/2 (-0,5) \leftarrow 1/2 \leftarrow 1/1 (-0,5) \leftarrow 1/1$

U sledećim slučajevima, indikator se razlikuje u zavisnosti od toga da li je nivo podignut ili spušten, ali je nivo snage blica isti.

npr. $1/1 (-0,7)$ i $1/2 (+0,3)$; $1/1 (-0,5)$ i $1/2 (+0,5)$

Čuvanje režima/podešavanja [MEMORY]

Vrednosti podešavanja: 1, 2, CANCEL

[1]: Čuva trenutne detalje podešavanja u [MR 1] na MODE ekranu

[2]: Čuva trenutne detalje podešavanja u [MR 2] na MODE ekranu
[CANCEL]: Povratak na prethodni prozor bez čuvanja izmena.

Detalji koji mogu da se sačuvaju:

Režim blica

Nivo snage

Kompenzacija blica

Zum

Frekvencija blica, broj bljeskova

Bežični blic sa daljinskim upravljanjem

Bežično upravljanje

Bežično podešavanje nivoa osvetljenosti

Snaga LED osvetljenja

Vrednosti podešavanja stavki u MENU podešavanjima (izuzev MEMORY i RESET)

Pristupanje sačuvanim detaljima

Izaberite [MR 1] ili [MR 2] na ekranu MODE.

- Kada pristupite sačuvanim detaljima, na vrhu ekrana sa standardnim indikatorima se prikaže [1] ili [2].

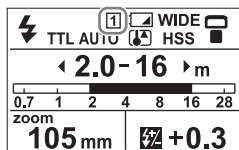

Promena sačuvanih detalja

Pristupite sačuvanim detaljima, promenite podešavanja po želji i ponovo ih sačuvajte koristeći [MEMORY] na MENU ekranu.

Inicijalizacija podešavanja [RESET]

Vrednosti podešavanja: OK, CANCEL

[OK]: Vraća glavna podrazumevana podešavanja blica.

[CANCEL]: Povratak na prethodni ekran bez inicijalizacije.

Stavka	Fabričko podešavanje	Stranica
Režim blica	TTL režim (Blic za popunjavanje)	30
Nivo snage	1/1 u [MANUAL] režimu, 1/32 u [MULTI] režimu	55 59
Kompenzacija blica	±0	45
Zum	AUTO	41
Podešavanje bežičnog daljinskog upravljanja	TTL REMOTE	68
Podešavanje bežične kontrole	TTL RATIO	76
Kontrola nivoa osvetljenosti (RATIO)	1:1:1	76
Nivo snage u režimu sa višestrukim blicem (LEVEL)	1/32	59
Frekvencija blica u režimu sa višestrukim blicem (Hz)	5	59
Broj bljeskova u režimu sa višestrukim blicem (TIME)	10	59
Nivo snage LED osvetljenja	1 (minimalno)	37

- Vraćanje vrednosti podešavanja stavki u MENU podešavanjima (izuzev „WL CTRL“ i „m/ft“) prilikom inicijalizacije.

Napomene o korišćenju

Tokom snimanja

- Ovaj blic generiše jako svetlo tako da se ne sme koristiti direktno ispred očiju.
- Nemojte koristiti blic 20 puta zaredom ili u kratkom razmaku kako ne bi došlo do zagrevanja i slabljenja fotoaparata i blica. (Kada je nivo napajanja 1/32, 40 puta zaredom.)

Prestanite da koristite blic i ostavite ga da se ohladi barem 10 minuta ili duže ukoliko se blic aktivira do gornje granice ponavljanja u kratkom razmaku.

- Montirajte fotoaparat dok je blic isključen.
Ukoliko to ne uradite, možda će doći do kvara na blicu ili do korišćenja pogrešnog osvetljenja a snažno svetlo može da vam ošteti oči.
- Nemojte da koristite blic u blizini ljudi kada okrećete lampu blica tokom fotografisanja odbijanjem bljeska. Svetlost blica može da ošteti oči ili vruća lampica blica može da izazove opekotine.
- Prilikom zatvaranja poklopca prostora za bateriju pritisnite ga čvrsto dok potpuno ne nalegne.
- Nemojte da koristite blic dok vaša ruka, rukavica i sl. pokriva lampu blica ili jedinicu LED osvetljenja. Takođe nemojte da dodirujete lampu blica ili jedinicu LED osvetljenja neko vreme nakon korišćenja blica.
To može izazvati opekotine, dim ili kvar.

Baterije

- Nivo baterije koji se prikazuje na LCD panelu može da bude manji od stvarnog kapaciteta baterije zbog temperature i uslova skladištenja. Prikazani nivo baterije vraća se na tačnu vrednost nakon što se blic upotrebi nekoliko puta.
- Nikl-metal hidridne baterije mogu iznenada da se isprazne. Ako indikator prazne baterije počne da treperi ili više nije moguće koristiti blic za snimanje slika, promenite ili napunite baterije.
- Učestalost blica i broj bljeskova koje obezbeđuju nove baterije može da se razlikuje od vrednosti iz tabele, u zavisnosti od perioda kada su baterije proizvedene.

- Prilikom zamene baterija, uklonite baterije samo nakon što isključite uređaj i sačekate nekoliko minuta. Baterije su možda vruće, što zavisi od vrste baterije. Uklonite ih pažljivo.
- Izvadite i uskladištite baterije kada ne nameravate da koristite fotoaparát duže vreme.

Temperatura

- Blic može da se koristi u rasponu temperature od 0°C do 40°C.
- Ne izlažite blic ekstremno visokim temperaturama (npr., ne ostavljajte ga na direktnom sunčevom svetlu u vozilu) ili velikoj vlažnosti.
- Da se na blicu ne bi stvorila kondenzacija, stavite ga u plastičnu vrećicu sa zaptivačem kada ga iz hladnog okruženja prenosite u toplo. Pre nego što ga izvadite iz vrećice, ostavite ga da dostigne sobnu temperaturu.
- Kapacitet baterije opada na nižim temperaturama. Fotoaparát i rezervne baterije čuvajte u toplom unutrašnjem džepu kada snimate po hladnom vremenu. Po hladnom vremenu indikator prazne baterije može da treperi čak i kada u baterijama ima malo napajanja. Baterije će vratiti neku količinu kapaciteta kada se zagreju na standardnu radnu temperaturu.

Ostale napomene

- Uklonite baterije pre skladištenja. Postoji rizik da se zapale ili procure.
- Smestite blic u futrolu odmah nakon korišćenja. Pre nego što ga stavite u futrolu, proverite da li je isključen i da li se dovoljno ohladio.

Održavanje

Skinite blic sa fotoaparata. Očistite ga mekom i suvom krpom. Ako je bio u kontaktu sa peskom, brisanjem se može oštetiti njegova površina, pa ga zato treba očistiti pomoću duvaljke. U slučaju tvrdokornih mrlja, koristite krpou koju ste navlažili rastvorom blagog sredstva za čišćenje, a zatim očistite blic mekanom suvom krpom. Nikad nemojte da koristite agresivne rastvore, na primer razređivač ili benzin, jer oni mogu da oštete završni sloj površine.

Specifikacije

Vodeći broj

Standardni blic (ISO100 u metrima)

Ručni blic/format od 35 mm

Nivo snage	BA*	BA	Podešavanje pokrivenost blica (mm)						
			15*	24	28	35	50	70	105
1/1	15	20	17	29	31	36	42	48	60
1/2	10,6	14,1	12,0	20,5	21,9	25,5	29,7	33,9	42,4
1/4	7,5	10,0	8,5	14,5	15,5	18,0	21,0	24,0	30,0
1/8	5,3	7,1	6,0	10,3	11,0	12,7	14,8	17,0	21,2
1/16	3,8	5,0	4,3	7,3	7,8	9,0	10,5	12,0	15,0
1/32	2,7	3,5	3,0	5,1	5,5	6,4	7,4	8,5	10,6
1/64	1,9	2,5	2,1	3,6	3,9	4,5	5,3	6,0	7,5
1/128	1,3	1,8	1,5	2,6	2,7	3,2	3,7	4,2	5,3
1/256	0,9	1,3	1,1	1,8	1,9	2,3	2,6	3,0	3,8

BA: Kada je postavljen adapter za odbijanje bljeska

* Kada je postavljen panel za širokougaono snimanje.

APS-C format

Nivo snage	BA*	BA	Podešavanje pokrivenost blica (mm)						
			15*	24	28	35	50	70	105
1/1	15	20	17	31	36	42	48	51	60
1/2	10,6	14,1	12,0	21,9	25,5	29,7	33,9	36,1	42,4
1/4	7,5	10,0	8,5	15,5	18,0	21,0	24,0	25,5	30,0
1/8	5,3	7,1	6,0	11,0	12,7	14,8	17,0	18,0	21,2
1/16	3,8	5,0	4,3	7,8	9,0	10,5	12,0	12,8	15,0
1/32	2,7	3,5	3,0	5,5	6,4	7,4	8,5	9,0	10,6
1/64	1,9	2,5	2,1	3,9	4,5	5,3	6,0	6,4	7,5
1/128	1,3	1,8	1,5	2,7	3,2	3,7	4,2	4,5	5,3
1/256	0,9	1,3	1,1	1,9	2,3	2,6	3,0	3,2	3,8

BA: Kada je postavljen adapter za odbijanje bljeska

* Kada je postavljen panel za širokougaono snimanje.

HSS ravan blic (ISO100 u metrima)

Ručni blic/format od 35 mm

Brzina otvora blende	BA*	BA	Podešavanje pokrivenost blica (mm)						
			15*	24	28	35	50	70	105
1/250	5,4	7,7	6,4	11,8	12,9	14,8	17,3	19,5	22,4
1/500	3,8	5,4	4,6	8,4	9,1	10,5	12,2	13,8	15,9
1/1000	2,7	3,8	3,2	5,9	6,4	7,4	8,6	9,8	11,2
1/2000	1,9	2,7	2,3	4,2	4,6	5,2	6,1	6,9	7,9
1/4000	1,4	1,9	1,6	3,0	3,2	3,7	4,3	4,9	5,6
1/8000	1,0	1,4	1,1	2,1	2,3	2,6	3,1	3,5	4,0
1/12000	0,7	1,0	0,8	1,5	1,6	1,8	2,2	2,4	2,8

BA: Kada je postavljen adapter za odbijanje bljeska

* Kada je postavljen panel za širokougaono snimanje.

APS-C format

Brzina otvora blende	BA*	BA	Podešavanje pokrivenost blica (mm)						
			15*	24	28	35	50	70	105
1/250	5,4	7,7	6,4	12,9	14,8	17,3	19,5	19,9	22,4
1/500	3,8	5,4	4,6	9,1	10,5	12,2	13,8	14,0	15,9
1/1000	2,7	3,8	3,2	6,4	7,4	8,6	9,8	9,9	11,2
1/2000	1,9	2,7	2,3	4,6	5,2	6,1	6,9	7,0	7,9
1/4000	1,4	1,9	1,6	3,2	3,7	4,3	4,9	5,0	5,6
1/8000	1,0	1,4	1,1	2,3	2,6	3,1	3,5	3,5	4,0
1/12000	0,7	1,0	0,8	1,6	1,8	2,2	2,4	2,5	2,8

BA: Kada je postavljen adapter za odbijanje bljeska

* Kada je postavljen panel za širokougaono snimanje.

Vreme recikliranja/Broj bljeskova

	Alkalne	Nikl hidridne (2100 mAh)
Vreme punjenja (sek.)	Približno 0,1–3,5	Približno 0,1–2,6
Broj bljeskova (puta)	Pribl. 120 ili više	Pribl. 200 ili više

- Broj bljeskova je približan broj aktiviranja blica pre nego što se nova baterija potpuno isprazni.

Nastavak na sledećoj strani

Kontinuirani rad blica	40 bljeskova pri 10 bljeskova u sekundi (Standardan blic, nivo snage 1/32, nikel-metal hidridna baterija)
AF osvetljivač	Automatsko aktiviranje pri slabom kontrastu i slabom osvetljenju Radni domet (sa objektivom od 50 mm koji je postavljen na SLT-A99V) Sredina kadra (pribl.): 0,5 m do 10 m Ivice kadra (pribl.): 0,5 m do 3 m
Kontrola blica LED lampica	Kontrola bljeska korišćenjem predbljeska Centralna osvetljenost intenzitet: pribl. 1200 lux na 0,5 m ili 300 luksa na 1 m (bez ugrađenog difuzera za LED osvetljenje ili filtera za konverziju temperature boje)
	Udaljenost osvetljenosti: pribl. 2 m (Prilikom snimanja filmova, podesite na ISO 3200 i F5.6, bez ugrađenog difuzera za LED osvetljenje ili filtera za konverziju temperature boje)
	Žižna daljina je podržana: 35 mm (ugao gledanja formata od 35 mm, bez ugrađenog difuzera za LED osvetljenje ili filtera za konverziju temperature boje)
	Neprekidno osvetljenje je podržano vreme: Pribl. 1 sat (koristeći AA alkalne baterije pri intenzitetu centralne osvetljenosti)
	Temperatura boja: Pribl. 5500 K (bez ugrađenog difuzera za LED osvetljenje ili filtera za konverziju temperature boje) Pribl. 3200 K (bez ugrađenog difuzera za LED osvetljenje, koristeći filter za konverziju temperature boje)

Dimenzije (Približ.)	80 mm × 150 mm × 102 mm (Š/V/D)
Težina (Približ.)	Približno 450 g (samo glavno kućište)
Zahtevi za napajanje	DC 6 V
Preporučene baterije	Četiri alkalne baterije veličine AA Četiri punjive niki-metal hidridne baterije veličine AA
Sadržaj pakovanja	Ovaj blic (1), Adapter za odbijanje (za blic)(1), Filter za konverziju boje (za LED svetlo) (1), Kapa za zaštitu priključka (1), Mini postolje (1), Adapter za stopicu (ADP-AMA) (1), Torbica (1), Mini torbica (1), Futrola (1), Štampana dokumentacija

Funkcije u ovom uputstvu za upotrebu zavise od uslova testiranja u našoj firmi. Dizajn i specifikacije su podložni promenama bez najave.

Zaštićeni znak

„Multi Interface Shoe“ je zaštićeni znak kompanije Sony Corporation.