

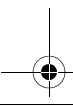

SONY®

***Guía para:
Solución de problemas***

***y
Utilización del disco de recuperación y de
documentación VAIO***

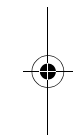
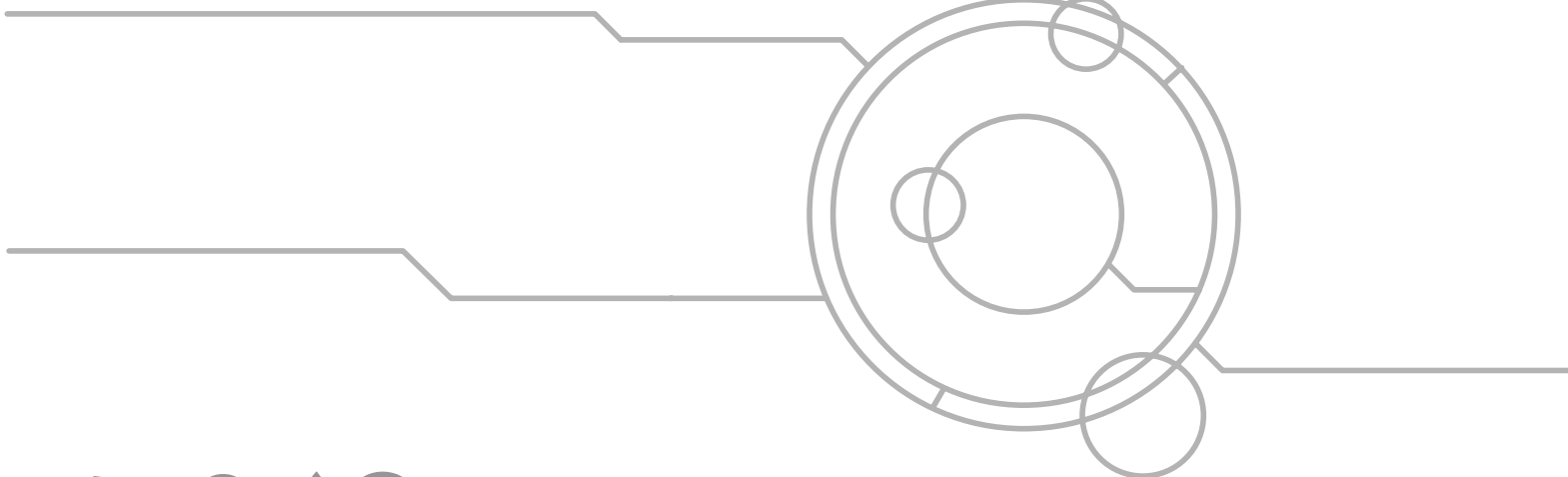
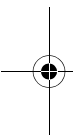

VAIO

© 2003 Sony Corporation

4-675-412-61

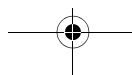
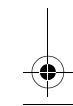



 www.vaio-link.com



Aviso

Este producto contiene software propiedad de Sony y con licencia a terceros. El uso de este software está sujeto a los términos y condiciones de los acuerdos de licencia incluidos con este producto. Las especificaciones del software están sujetas a cambios sin previo aviso y podrían no ser necesariamente idénticas a las versiones que están actualmente a la venta. Las actualizaciones y adiciones al software pueden exigir costes adicionales. Las suscripciones a los proveedores de servicio en línea pueden exigir una cuota e información sobre su tarjeta de crédito. Los servicios financieros podrían exigir acuerdos previos con las instituciones financieras participantes.

© 2003 Sony Corporation. Todos los derechos reservados.

Se prohíbe la reproducción total o parcial sin permiso.

Marcas comerciales

Sony, BlueSpace NE, DVgate, Giga Pocket, HotKey Utility, Memory Stick Formatter, PicoPlayer, PictureGear Studio, Network Smart Capture, SonicStage, Sony Notebook Setup, Sony Style Imaging, UI Design Selector, VAIO Action Setup, VAIO Edit Components, VAIO Media, VAIO System Information, VAIO Web Phone, Memory Stick, el logotipo Memory Stick, VAIO y el logotipo VAIO son marcas comerciales de Sony Corporation.

Microsoft, Internet Explorer, Windows Movie Maker, Windows Media Player, Windows XP Professional, Windows XP Home Edition y el logotipo Windows son marcas comerciales o marcas registradas de Microsoft Corporation en EE.UU. y en otros países.

i.LINK es una marca comercial de Sony utilizada para designar que el producto contiene una conexión IEEE1394.

Adobe, Adobe Acrobat Reader, Adobe Premiere LE y Adobe Photoshop Elements son marcas comerciales de Adobe Systems Incorporated.

QuickTime y el logotipo QuickTime son marcas comerciales utilizadas con licencia. QuickTime está registrada en EE.UU. y en otros países.

RealOne Player es una marca comercial o una marca registrada de RealNetworks, Inc. en EE.UU. y en otros países.

PowerPanel es una marca comercial de Phoenix Technologies Ltd.

Symantec Norton AntiVirus es una marca comercial de Symantec Corporation.

EverQuest es una marca registrada de Sony Computer Entertainment America, Inc.

Click to DVD es una marca comercial de Sony Electronics.

Drag'n Drop CD+DVD es una marca registrada de Easy Systems Japan Ltd.

WinDVD for VAIO es una marca comercial de InterVideo, Inc.

RecordNow es una marca comercial o una marca registrada de VERITAS.

PowerDVD for VAIO es una marca comercial o una marca registrada de CyberLink Corporation.

Todos los demás nombres de sistemas, productos y servicios son marcas comerciales de sus respectivos propietarios. En el manual no se han especificado las marcas TM o [®]. Las especificaciones están sujetas a cambios sin previo aviso. Todos los demás marcas comerciales son marcas comerciales de sus respectivos propietarios.

Consulte la hoja de Especificaciones impresa para ver las aplicaciones que están disponibles.

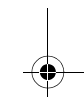
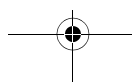
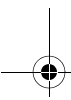
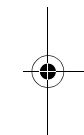
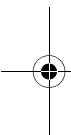



 www.vaio-link.com



Contenido

Aviso	2
Marcas comerciales.....	2
Bienvenidos.....	7
Introducción a esta guía.....	8
Solución de problemas.....	9
Acerca del ordenador y del software	10
El ordenador no se inicia.....	10
Cuando enciendo el ordenador, aparece el mensaje 'Press <F1> to resume, <F2> to enter setup'	12
El equipo no se apaga	13
El equipo o el software no responden	14
Acerca de los discos ópticos	15
La bandeja de la unidad de disco no se abre.....	15
No puedo reproducir un disco	15
Acerca del monitor	16
El monitor no muestra nada	16
La ventana que acabo de cerrar todavía está en la pantalla.....	16
Acerca de los periféricos	17
No puedo imprimir	17
El ratón no funciona.....	19
Acerca de la grabación de DVD	20
Utilización del disco de recuperación y de documentación VAIO.....	22
Introducción.....	22
Leer la documentación.....	23

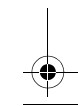
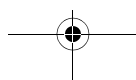
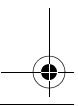
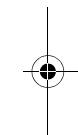
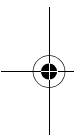



 www.vaio-link.com

Contenido

Guardar en el ordenador el VAIO Info Centre	24
Recuperación del sistema operativo	25
Notas para realizar una recuperación del sistema	26
Recuperar el sistema operativo	27
Utilización de las unidades particionadas	28
Recuperación del sistema sin cambiar los tamaños de las particiones	29
Recuperación del sistema con tamaños de partición modificados	30
Cambio manual de los tamaños de las particiones	31
Reconfiguración de los tamaños de las particiones predeterminados	32
Cancelación del proceso de recuperación del sistema	33
Instalar todas las aplicaciones	34
Instalar aplicaciones individuales	35
Acerca de las utilidades y las bibliotecas	36
Instalación de controladores desde el disco duro	37
Opciones de soporte técnico de Sony	38
Documentación impresa entregada con el ordenador	38
VAIO Info Centre	39
Otras fuentes de información	39
Servicio de atención al cliente	40
¿Qué es VAIO-Link?	40
Condiciones de servicio	40
¿Quién puede utilizar VAIO-Link?	40
Registro del producto VAIO	41

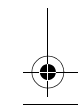
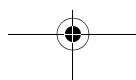
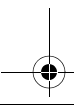
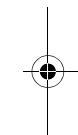
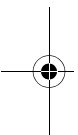



 www.vaio-link.com

Contenido

¿Por qué es aconsejable registrar el producto VAIO?	41
¿Cómo se puede registrar el producto VAIO?	41
Acceso a los servicios de VAIO-Link	42
¿Cómo se accede a VAIO-Link?.....	42
¿Cuándo se accede a VAIO-Link?.....	42
Números de contacto de VAIO-Link.....	43
Servicios de reparación de hardware de VAIO	44

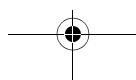
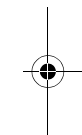
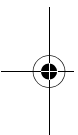



4-675-412-61.book Page 6 Thursday, April 10, 2003 12:36 PM

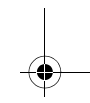
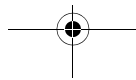
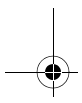
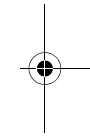
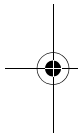



 www.vaio-link.com

Bienvenidos

Enhorabuena por la adquisición de un ordenador VAIO de Sony. Sony ha combinado la tecnología más novedosa en audio, vídeo, informática y comunicaciones para ofrecerle los ordenadores personales más modernos.

Estas son algunas de las características que le ofrece el ordenador VAIO:

- Rendimiento excepcional.
- Calidad de audio y vídeo Sony.
- Funciones multimedia.
- Interconectividad.
- Sistema operativo Windows®.
- Amplias posibilidades de comunicación.
- Excelente servicio de atención al cliente en VAIO-Link: <http://www.vaio-link.com>

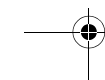
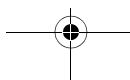
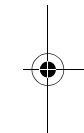
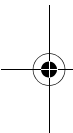



Introducción a esta guía

Esta guía aborda las siguientes áreas de importancia:

- ❑ Si tiene algún problema con su ordenador VAIO, las soluciones ofrecidas en este manual aparecen en forma de **Guía para la solución de problemas**. También aparecen más temas que describen la solución de problemas en la **Guía de hardware**. Lea siempre estas secciones antes de contactar con VAIO-Link. Consulte "Solución de problemas" en la página 9.

- ❑ Con el ordenador VAIO de Sony se entrega un disco denominado **Disco de recuperación y de documentación VAIO**. Este manual describe la finalidad y el contenido del disco, que puede utilizar siempre que lo desee cuando trabaje con su ordenador VAIO. Consulte "Utilización del disco de recuperación y de documentación VAIO" en la página 22.

- ❑ En la sección final de la guía encontrará la información necesaria para registrar el producto y para utilizar el servicio VAIO-Link, con la información de contacto necesaria. Consulte "Opciones de soporte técnico de Sony" en la página 38.

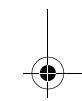
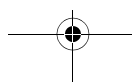
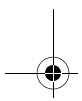
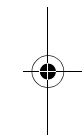
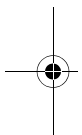



 www.vaio-link.com

Solución de problemas

En esta sección se describen los métodos para resolver los problemas más comunes que pueden surgir al utilizar el ordenador VAIO. La mayoría de problemas tienen fácil solución. En la **Guía de hardware**, así como en el sitio web de VAIO-Link (www.vaio-link.com), se tratan más temas relacionados con su ordenador. Siga estas indicaciones antes de ponerse en contacto directo con VAIO-Link o con el distribuidor local de Sony.

- Consulte "Acerca del ordenador y del software" en la página 10
- Consulte "Acerca de los discos ópticos" en la página 15
- Consulte "Acerca del monitor" en la página 16
- Consulte "Acerca de los periféricos" en la página 17
- Consulte "Acerca de la grabación de DVD" en la página 20

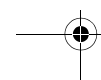
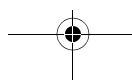
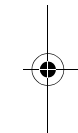
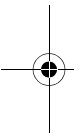



Acerca del ordenador y del software

El ordenador no se inicia

- Compruebe que el ordenador está enchufado directamente a la fuente de alimentación (sin ningún cable de extensión) y que está encendido.
- Compruebe que la toma de alimentación funciona correctamente probándola con otro dispositivo (por ejemplo, con una lámpara o con una radio).
- Compruebe que el indicador de encendido del ordenador indica que ése es su estado.
- Confirme que el cable de alimentación y que todos los cables estén bien conectados.
- Si ha conectado el ordenador a un sistema de alimentación ininterrumpida (SAI), asegúrese de que está encendido y de que funciona.
- Desenchufe todos los dispositivos y cables externos, incluida la conexión a Internet.
- Retire los módulos de memoria adicional que pueda haber insertado desde la adquisición del ordenador.
- Puede haberse producido condensación de humedad. No utilice el ordenador durante al menos una hora; una vez transcurrido este tiempo, enciéndalo.
- Si utiliza un monitor externo, compruebe que está conectado a una fuente de alimentación y que está encendido. Compruebe la conexión correcta al monitor externo y el ajuste correcto de los controles de brillo y de contraste.
- Si no puede iniciar Windows[®], asegúrese de que no hay ningún disquete en la disquetera (unidad externa).
- Sólo para ordenadores portátiles:
 - Compruebe que la batería está insertada correctamente y que está cargada. Si es así y sigue sin poder iniciar el ordenador, retire la batería y asegúrese de que el ordenador funciona solamente enchufado a la corriente.
 - Compruebe que está utilizando el adaptador de CA proporcionado por Sony.
 - Compruebe si hay señales de desgaste en los cables (puede ocurrir si el cable se ha enrollado alrededor del adaptador de CA durante el transporte).

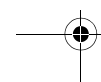
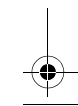
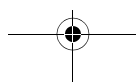
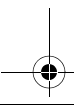
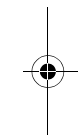
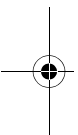



 www.vaio-link.com

❑ También puede:

1. Desenchufar todos los dispositivos y cables externos, incluidos el ratón externo y la conexión a Internet.
2. Quitar la batería y mantener pulsado el botón de encendido durante 10 segundos para asegurarse de que el sistema está apagado.
3. Intentar reiniciar de nuevo con el adaptador de CA.

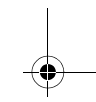
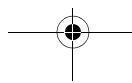
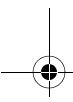
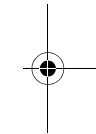
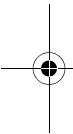



Cuando enciendo el ordenador, aparece el mensaje 'Press <F1> to resume, <F2> to enter setup'

Este mensaje le indica que debe inicializar el BIOS (Basic Input/Output System) (sistema básico de entrada/salida).

Para ello, siga estas indicaciones:

- 1 Apague el ordenador.
- 2 Retire los dispositivos periféricos conectados al ordenador.
- 3 Encienda el ordenador y pulse **<F2>** cuando aparezca el logotipo de **Sony**. Aparece la pantalla del menú de configuración del BIOS.
- 4 Pulse las teclas de flecha correspondientes para seleccionar el menú **Exit**.
- 5 Pulse las teclas de flecha para seleccionar las opciones **Get Default Values*** o **Load Setup Defaults**** y, a continuación, pulse **<Intro>**. Aparece el mensaje **Load default configuration now?*** o **Load Setup Defaults?***.
- 6 Asegúrese de que la opción **Yes** está seleccionada y pulse **<Intro>**.
- 7 Pulse las teclas de flecha para seleccionar las opciones **Exit (save changes)*** o **Save Changes**** y, a continuación, pulse **<Intro>**. Aparece el mensaje **Save configuration changes and exit now?** (¿Guardar cambios de configuración y salir ahora?).
- 8 Asegúrese de que la opción **Yes** está seleccionada y pulse **<Intro>**.

* Para ordenadores portátiles.

** Para ordenadores de escritorio.

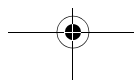
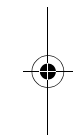
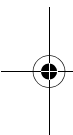



 www.vaio-link.com

El equipo no se apaga

Recomendamos apagar el ordenador utilizando el comando **Apagar equipo** del menú **Inicio** de Windows®. Si se utilizan otros métodos, incluidos los que no aparecen en esta lista, se pueden perder los datos no guardados.

Si el comando **Apagar equipo** no funciona correctamente, siga estos pasos:

- 1 Cierre el equipo pulsando **<Ctrl>+<Alt>+<Supr>** al mismo tiempo.
Aparecerá la pantalla **Administrador de tareas de Windows**.
 - 2 Seleccione **Apagar** y, a continuación, **Apagar**.
- Si este procedimiento no funciona, mantenga presionado el botón o el interruptor de encendido durante al menos cuatro segundos*. De esta manera se apagará la alimentación. Portátiles: desenchufe también el portátil de la toma eléctrica.
 - Consulte la siguiente sección si hay alguna aplicación que haya impedido el cierre adecuado.

* En algunos modelos de escritorio, esta acción puede tardar unos seis segundos.

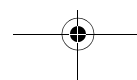
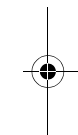
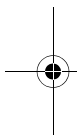



El equipo o el software no responden

- Si cree que alguna aplicación está bloqueando el sistema, puede intentar cerrarla siguiendo estos pasos:
 - 1 Pulse **<Ctrl>+<Alt>+<Supr>** simultáneamente.
Aparece la pantalla **Administrador de tareas de Windows**.
 - 2 Examine la lista hasta ver la aplicación con el estado **No responde**.
 - 3 Seleccione esta aplicación de la lista y haga clic en **Finalizar tarea**.
Windows® intentará cerrar la aplicación.
Si no lo consigue, aparecerá un segundo cuadro de diálogo.
 - 4 Seleccione de nuevo **Finalizar tarea**.
- Si el método anterior no funciona o desconoce la aplicación que está bloqueando el sistema, apague el ordenador de esta manera:
 - 1 Haga clic en el botón **Inicio**.
 - 2 Seleccione **Apagar equipo** y, a continuación, **Apagar** en el cuadro de diálogo que aparece.
- Si este procedimiento no funciona, mantenga presionado el botón o el interruptor de encendido durante al menos cuatro segundos*. De esta manera se apagará la alimentación. Portátiles: desenchufe también el portátil de la toma eléctrica.
- Si el ordenador se bloquea durante la reproducción de un disco, pulse el botón de expulsión de la unidad de disco y reinicie el equipo.
- Si aparece el mensaje **La aplicación no responde**, haga clic en **Finalizar ahora**. Recuerde que perderá los datos que no haya guardado.
- Si esto ocurre a menudo:
 - Póngase en contacto con el fabricante del software o con el proveedor correspondiente para obtener asistencia técnica.
 - Asegúrese de que el software es compatible con su equipo y con su sistema operativo.
 - Intente reinstalar el software.

* En algunos modelos de escritorio, esta acción puede tardar unos seis segundos.

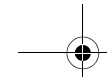
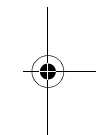
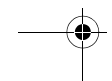
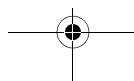



Acerca de los discos ópticos

La bandeja de la unidad de disco no se abre

- Asegúrese de que el equipo está encendido y pulse el botón de expulsión en la unidad de disco.
- Si el botón de expulsión no funciona, pulse **<Fn>+<E>***.
- Haga clic en **Inicio** y seleccione **Mi PC**. A continuación haga clic con el botón derecho del ratón en la unidad de disco óptico y seleccione **Expulsar**.
- Si no funciona nada de lo anteriormente descrito, intente lo siguiente*:
Cuando el ordenador esté apagado, abra la bandeja insertando un objeto afilado y puntiagudo (por ejemplo, un clip) en el orificio situado junto al botón de expulsión.

* Esta acción no corresponden necesariamente a su ordenador.

No puedo reproducir un disco

- Una vez introducido el disco, espere unos segundos hasta que el sistema lo detecte antes de poder acceder.
- Asegúrese de que la etiqueta del disco está orientada hacia afuera o hacia arriba, en función de la unidad.
- Si el disco requiere software, asegúrese de que dicho software se instala según las instrucciones del programa.
- Compruebe el volumen de los altavoces.
- Limpie el disco con un limpiador adecuado.
- Portátiles: asegúrese de que el ordenador únicamente se ejecuta con una fuente de alimentación CA.
- Puede haberse producido condensación de humedad. No utilice el ordenador durante al menos 1 hora; una vez transcurrido este tiempo, enciéndalo. Portátiles: retire la batería mientras espera a que desaparezca la condensación.

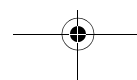
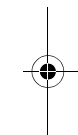
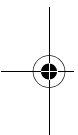



 www.vaio-link.com

Acerca del monitor

El monitor no muestra nada

- De escritorio: Compruebe que tanto el ordenador como la pantalla están enchufados a la fuente de alimentación y que ambos están encendidos.
- Portátiles: Compruebe que las baterías están insertadas correctamente y que están cargadas. Si utiliza corriente alterna (CA), compruebe que la conexión a la toma eléctrica es correcta. Si utiliza un monitor externo, compruebe que está enchufado a una fuente de alimentación y que está encendido.
- Compruebe que el indicador de encendido de la unidad principal está encendido.
- Ajuste el brillo de la pantalla.
- Puede que la pantalla del ordenador esté en modo **de espera**. En tal caso, pulse cualquier tecla para activar la pantalla. En unos segundos aparecerá el contenido de la misma.
- Puede que la pantalla del ordenador esté en modo **Invernación**. En tal caso, pulse el botón de encendido para activar el sistema. En unos segundos aparecerá el contenido de la pantalla.

La ventana que acabo de cerrar todavía está en la pantalla

- Pulse **<F5>** para actualizar la pantalla, o bien
- Pulse dos veces la tecla de Windows® + **<D>** para limpiar la pantalla.

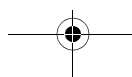
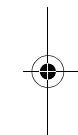
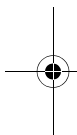



Acerca de los periféricos

No puedo imprimir

- Compruebe que todos los cables de la impresora están conectados correctamente.
- Compruebe el cable por si faltan pines o conectores o por si éstos están doblados.
- Compruebe el manual que se entrega con la impresora para ver las soluciones a los problemas.
- Pruebe a realizar una autoprueba de impresora (si está disponible) para comprobar si sigue funcionando correctamente. Para obtener más información, consulte el manual que se entrega con la impresora.
- Intente reinstalar la impresora. Algunas impresoras tienen un procedimiento de instalación específico. Consulte el manual que se entrega con la impresora.
- Compruebe que la impresora está correctamente configurada y que dispone de los controladores actualizados. Si es necesario, póngase en contacto con el distribuidor.
- La configuración predeterminada del modo de puerto de impresora es correcta para la mayoría de impresoras. Si no puede imprimir, intente cambiar el modo de puerto de impresora, tal como se describe a continuación:
 - 1 Reinicie el equipo.
 - 2 Cuando vea el logotipo de **Sony**, pulse **<F2>**.
Aparecerá la pantalla del menú de configuración de BIOS.
 - 3 Utilice las teclas de flecha del teclado para seleccionar el menú **Advanced**.
 - 4 La documentación que se entrega con la impresora le indicará la opción de puerto correspondiente.
 - 5 Portátiles: Si el modo de puerto de impresora es **ECP**, cámbielo a **Bidirectional** (para impresoras HP).
Si el puerto de impresora es **Bidirectional**, cámbielo a **ECP**.
De escritorio: **Select I/O Device Configuration** o bien **On board device Configuration** a continuación pulse **<Intro>**.
 - 6 Seleccione **Parallel Port Mode** y a continuación pulse **<Intro>**.
 - 7 Seleccione una opción de puerto de impresora utilizando las teclas de flecha y pulse **<Intro>**.

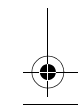
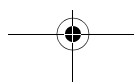
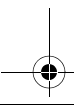
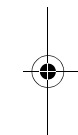
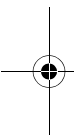



 www.vaio-link.com

8 Pulse **<F10>** y guarde la nueva configuración.

El ordenador se reinicia.

Si sigue sin poder imprimir, intente reconfigurar la conexión de la impresora siguiendo estos pasos:

1 Haga clic en el icono de la impresora instalada en su ordenador.

2 En el menú **Tareas de impresión**, que se muestra ahora, haga clic en **Configurar propiedades de impresora**.

3 Observe las distintas pestañas y compruebe las distintas anomalías que puedan existir. Si no está seguro, consulte los procedimientos para la correcta instalación de la impresora con el servicio de asistencia técnica del fabricante.

4 A continuación, reinicie el equipo.

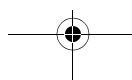
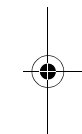
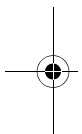



El ratón no funciona

- Si utiliza un ratón PS/2, debe conectarlo antes de encender el ordenador.
- Si utiliza un ratón USB opcional de Sony, compruebe que el controlador adecuado y el software están correctamente instalados.
- Compruebe también que el ratón está enchufado al conector del ratón.
- Recuerde que las funciones de desplazamiento solamente funcionan con programas que utilizan barras de desplazamiento. Algunos programas no son compatibles con funciones normalmente disponibles con la rueda central.
- Puede haber algo de polvo o suciedad dentro del mecanismo del ratón.

Para limpiar el ratón, siga estos pasos:

- 1 Apague el ordenador y gire el ratón.
- 2 Quite la cubierta de la bola del ratón girando el anillo en el sentido de las agujas del reloj, tal como indican las flechas.
- 3 A continuación vuelva a darle la vuelta al ratón y deje que la bola caiga en la mano.
- 4 Con un trozo de cinta adhesiva, elimine la suciedad o el polvo que haya en la bola del ratón y en el interior de la cavidad.
- 5 Vuelva a colocar la bola del ratón en la cavidad y coloque la cubierta.
- 6 Fije la cubierta girando el anillo en el sentido contrario a las agujas del reloj.

 Este procedimiento de limpieza no se aplica a los dispositivos de ratón óptico.

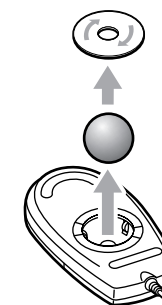

Si utiliza un ratón óptico:

- No utilice el ratón en una superficie reflectante (como un espejo) o transparente (como un vidrio).
- En algunas superficies el sensor no funciona correctamente, ya que las irregularidades son demasiado pequeñas para ser detectadas. Las mejores superficies reflejan pero dispersan la luz; un ejemplo de ello es una hoja en blanco de papel para dibujar. Como alternativa, utilice una almohadilla de ratón estándar.

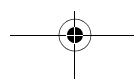
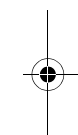
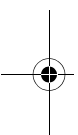



 www.vaio-link.com



Acerca de la grabación de DVD

Esta sección sólo es aplicable a los modelos con grabadora de DVD incorporada. Consulte la hoja de **Especificaciones** impresa para ver el tipo de unidad que tiene su ordenador.

A continuación encontrará temas generales para la solución de problemas, pero el sitio web de VAIO-Link tiene información más detallada, incluidos vínculos a archivos de ayuda y manuales del software del DVD. Consulte siempre la información del sitio web en caso de problemas: www.vaio-link.com

Si tiene problemas con la grabación en general, realice las comprobaciones siguientes:

- ¿Está utilizando los DVD grabables correctos?
Compruebe que el formato de los DVD sea compatible con la grabadora de DVD incorporada en su ordenador VAIO: DVD-R / DVD-RW / DVD+R / DVD+RW. Recuerde que existe la posibilidad de que algunas marcas de DVD grabables no funcionen.
- ¿Hay instalado en el VAIO algún software de grabación de DVD de otro fabricante? En tal caso, elimine del ordenador el software de grabación de DVD de otro fabricante.
- ¿Puede reproducir un DVD normal de datos o música? Compruebe si puede reproducir DVD pregrabados. Recuerde que las unidades combinadas (es decir, una unidad grabable de DVD y una unidad de lectura/escritura de CD) suelen ser más sensibles que las unidades de DVD normales (por ejemplo, un DVD rayado funcionará correctamente en una unidad de DVD, pero no se podrá leer en una unidad combinada).
- ¿Se ha detectado correctamente la grabadora de DVD y funciona de acuerdo con el Administrador de dispositivos? Vaya a **Inicio**, haga clic con el botón derecho del ratón en **Mi PC** y seleccione **Propiedades**. Haga clic en pestaña **Hardware** y seleccione **Administrador de dispositivos**. Abra las unidades de DVD/CD-ROM en la lista de árbol. Recuerde que el nombre de la unidad puede variar en cada modelo.
Si aparece un signo de exclamación junto a la unidad, o si no aparece la unidad **DVDRW**, desinstale la grabadora de DVD del Administrador de dispositivos y reinicie el ordenador. Recuerde que los controladores utilizados son controladores genéricos de Windows® y que no están disponibles en el Disco de recuperación y de documentación de VAIO ni en el sitio web de VAIO-Link.

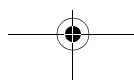
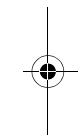
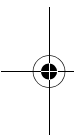



 www.vaio-link.com

- ❑ Consulte en www.vaio-link.com:
 - ❑ Si su ordenador VAIO está actualizado con el BIOS (Basic Input/Output System) más reciente.
 - ❑ Si hay disponible una actualización de firmware para la unidad de DVD grabable.
- ❑ Realice una recuperación del sistema en el ordenador VAIO. Antes de realizarla, tenga en cuenta las consecuencias de esa acción. Consulte "Recuperación del sistema operativo" en la página 25.
- ❑ Si sigue sin poder grabar DVD, póngase en contacto con VAIO-Link directamente.

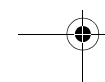
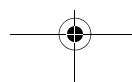
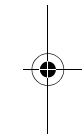
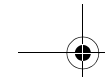
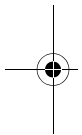



 www.vaio-link.com

Utilización del disco de recuperación y de documentación VAIO

Con el ordenador VAIO de Sony se entrega un disco llamado **Disco de recuperación y de documentación VAIO**. Esta sección describe la finalidad y el contenido del disco, que constituye una valiosa fuente de información y un complemento importante en el uso diario del ordenador VAIO.

 Sólo podrá utilizar este disco en el ordenador Sony con el que se entrega y no en otro PC de Sony o de otro fabricante.

Introducción

Desde el Disco de recuperación y de documentación VAIO puede acceder a guías del usuario, instalar aplicaciones y realizar una recuperación completa del sistema.

Siga estos pasos para empezar a utilizar el disco:

- 1 Introduzca el disco en la unidad de disco de VAIO.
Si el disco no se inicia automáticamente, vaya a **Inicio y Mi PC**. Haga doble clic en el icono del disco para abrir el contenido y, a continuación, haga doble clic en el archivo **Autorun.exe**.
Aparece una pantalla de bienvenida.
- 2 Haga clic en **Continuar**.
Aparece la pantalla de opciones.
- 3 Responda a la pregunta **¿Qué desea hacer?** y haga clic en **¡Vaya!**.
En la sección siguiente de esta guía se describen estas cuatro opciones.
 - Opción 1, consulte "Leer la documentación" en la página 23
 - Opción 2, consulte "Recuperación del sistema operativo" en la página 25
 - Opción 3, consulte "Instalar todas las aplicaciones" en la página 34
 - Opción 4, consulte "Instalar aplicaciones individuales" en la página 35

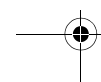
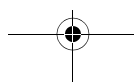
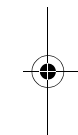
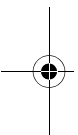

www.vaio-link.com

Leer la documentación

Se recomienda que lea la documentación antes de empezar a utilizar el ordenador.

Haga clic en **¡Vaya!** en **Leer la documentación** para iniciar el **VAIO Info Centre**. Desde ahí, puede acceder a las opciones **Guías de Hardware/Software/Atención al cliente** en distintos idiomas, además de disponer de vínculos a sitios web útiles y entretenidos. Se trata de una amplia recopilación de todo lo que necesita para conocer mejor su ordenador.

Además de proporcionar información básica, la documentación en línea ofrece sugerencias útiles y aborda una serie de temas que también son de interés.

Estas guías están disponibles en formato PDF, lo que permite consultarlas e imprimirlas con facilidad.

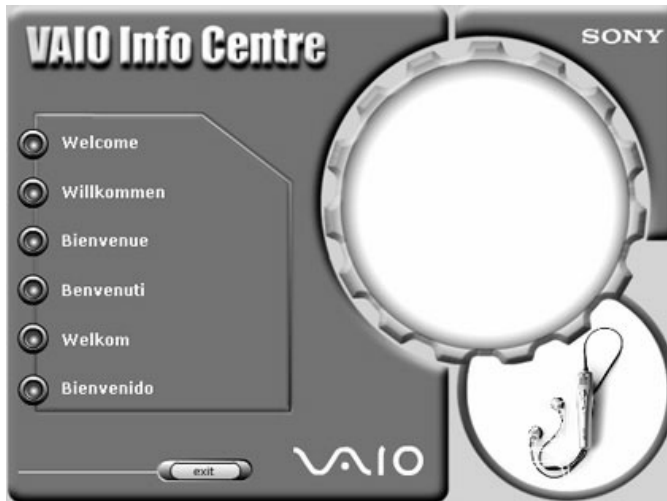

Cuando haya terminado de leer las guías, puede hacer clic en **Salir** para cerrar el **VAIO Info Centre** y volver a la pantalla de opciones del Disco de recuperación y de documentación VAIO.



 www.vaio-link.com



Guardar en el ordenador el VAIO Info Centre

A fin de poder consultar esta información siempre, incluso cuando se encuentre de viaje, puede guardar el VAIO Info Centre en el disco duro. De esta manera no tendrá que introducir el disco cada vez.

Para guardar la documentación en la unidad de disco duro, siga estos pasos:

- 1 Introduzca el Disco de recuperación y de documentación VAIO en la unidad de disco de su ordenador.
- 2 Desde **Inicio**, seleccione **Mi PC**.
- 3 Haga doble clic en el icono del disco para abrir su contenido y, a continuación, haga doble clic en la carpeta **Documentation**.
- 4 Haga clic con el botón derecho del ratón en la carpeta **VAIO Info Centre** y seleccione **Copiar**.
Si no copia toda la carpeta, no podrá leer los manuales.
- 5 A continuación vaya a la ubicación de su equipo en la que desee guardar la documentación, haga clic con el botón derecho del ratón y seleccione **Pegar**.
La documentación se guarda en el disco duro.
- 6 Para crear un acceso directo, ir a **Mi PC**, buscar la carpeta **VAIO Info Centre** que ha guardado anteriormente y hacer doble clic.
- 7 Haga clic con el botón derecho del ratón en **VAIO Info Centre.exe** y, a continuación, haga clic en **Crear acceso directo**.
- 8 Arrastre y suelte el acceso directo en el escritorio.

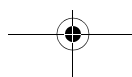
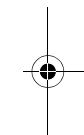
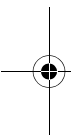



Recuperación del sistema operativo

Esta opción puede resolver una serie de problemas graves que puede experimentar con su equipo.

No obstante, tenga en cuenta que **perderá todos los datos guardados en la unidad C:**, incluidas las aplicaciones que haya instalado desde la adquisición.

Realice una recuperación del sistema únicamente en estos casos:

- En caso de fallo catastrófico del sistema.
- Si desea modificar el tamaño de las particiones de la unidad de disco duro.

El proceso de recuperación del sistema le permite:

- Reinstalar una imagen del disco duro tal como estaba antes de empezar a utilizar el ordenador.
En caso de que el sistema haya sufrido daños graves (por ejemplo, si Windows® no funciona como debiera, o si el ordenador presenta un comportamiento anómalo), la recuperación del sistema reinstalará por completo el sistema configurado originalmente en la unidad C:.
- Cambiar el tamaño de las dos particiones de disco duro disponibles, o bien eliminar las dos particiones conjuntamente.
Si decide modificar el tamaño de las particiones, se eliminarán los datos existentes tanto de la unidad C: como de la unidad D. Consulte "Utilización de las unidades particionadas" en la página 28.

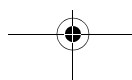
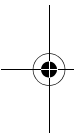



 www.vaio-link.com

Notas para realizar una recuperación del sistema

- El proceso de recuperación puede durar hasta un máximo de 60 minutos.
- El procedimiento recupera todo el sistema, lo que implica que no podrá elegir solamente la recuperación de Windows®.
- Antes de intentar una recuperación del sistema, asegúrese de que el ordenador está enchufado a la corriente (CA). En el caso de ordenadores portátiles, no deben funcionar con la batería.
- Una vez realizada la recuperación, es aconsejable que retire el Disco de recuperación y de documentación VAIO de la unidad antes de reiniciar el ordenador.
- En el caso de ordenadores portátiles con estaciones de recepción: para realizar una recuperación del sistema deberá desconectar la estación de recepción, a menos que la unidad de disco se encuentre en la misma.

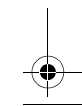
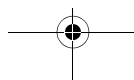
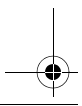
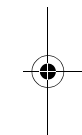
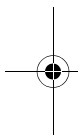



 www.vaio-link.com

Recuperar el sistema operativo

Desde la pantalla de opciones del Disco de recuperación y de documentación VAIO, siga estos pasos:

- 1 Antes de empezar, consulte la siguiente sección acerca de la recuperación del sistema.
- 2 Haga clic en **¡Vaya!**, en la opción **Recuperar el sistema operativo**, para iniciar el proceso de recuperación. Aparece un mensaje de advertencia.
- 3 Lea la instrucción y haga clic en **Aceptar** para continuar, o en **Cancelar** para volver a la pantalla de opciones del Disco de recuperación y de documentación de VAIO. Si ha hecho clic en **Aceptar**, el sistema se reinicia.
- 4 Preste atención a los mensajes que aparecen en la pantalla. Aparece el logotipo de **Sony**.
- 5 En cuanto aparezca el mensaje **Pulse cualquier tecla!**, tiene 3 segundos para hacerlo. De lo contrario, el sistema buscará en la unidad de disco duro, en lugar de hacerlo en el disco, y la recuperación no se iniciará. Si no logra pulsar ninguna tecla dentro del tiempo permitido, basta con reiniciar el equipo y repetir el procedimiento. Así se inicia la utilidad de recuperación.
- 6 Siga las instrucciones que aparecen en pantalla junto a las descripciones que aparecen en la siguiente sección de esta guía. Todavía se puede cancelar la acción en este punto.

Si no puede acceder a Windows[®], siga estos pasos:

- 1 Encienda el ordenador.
- 2 Introduzca el Disco de recuperación y de documentación VAIO en la unidad de disco.
- 3 Reinicie el ordenador y preste atención a los mensajes que aparecen en pantalla. Aparece el logotipo de **Sony**.

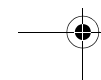
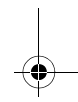
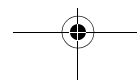
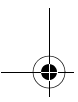
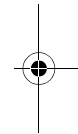
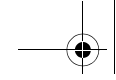
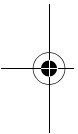



 www.vaio-link.com

- 4 En cuanto aparezca el mensaje **Pulse cualquier tecla!**, tiene 3 segundos para hacerlo. De lo contrario, el sistema buscará en la unidad de disco, en lugar de hacerlo en el disco, y la recuperación no se iniciará. Si no logra pulsar ninguna tecla en el tiempo permitido, reinicie el equipo y repita el procedimiento. Así se inicia la utilidad de recuperación.
- 5 Siga las instrucciones que aparecen en pantalla junto a las descripciones que aparecen en la siguiente sección de esta guía.

Utilización de las unidades particionadas

En **Mi PC**, habrá observado la disponibilidad de dos particiones de disco (C: y D:). La unidad de disco duro viene, de fábrica, con 2 particiones lógicas. Ello no significa que su ordenador contenga dos discos duros físicos.

Cuando empieza a utilizar el ordenador, su partición C: (también conocida como unidad C:) contiene todos los archivos necesarios para Windows® y para el software preinstalado, mientras que la unidad D: está vacía en la mayoría de casos. La unidad D: es el espacio de almacenamiento idóneo para todos los documentos y archivos, especialmente los de mayor tamaño, como las imágenes de vídeo digital capturadas por DVgate.

 Aunque se puede realizar una recuperación del sistema y cambiar la configuración de las particiones para tener únicamente una unidad C:, esa opción no es aconsejable para el uso de aplicaciones de edición de vídeo como DVgate, y NO está disponible en ordenadores que tengan instalado Giga Pocket 5.0.

Para optimizar el almacenamiento de datos, utilice la unidad C: para instalar nuevas aplicaciones, y guarde todos los documentos y archivos en la unidad D:. Además, al hacerlo evitará la pérdida de datos en caso de que tenga que realizar una recuperación del sistema.

No intente añadir, eliminar o cambiar el tamaño de las particiones a menos que realmente lo necesite. **Al cambiar la configuración de la partición se eliminan todos los archivos del disco duro.**

Si necesita realizar una recuperación del sistema pero no desea perder todos los datos almacenados en el disco duro, copie todos los archivos que desee guardar en la unidad D:. Durante el proceso de recuperación del sistema, seleccione mantener la información de la partición actual. Así, la unidad D: no se modifica después del proceso de recuperación.

Si necesita modificar el tamaño de las particiones, puede hacerlo seleccionando la opción de recuperación de la unidad personalizada en el proceso de configuración para la recuperación del sistema. En este caso, es importante tener en cuenta que se eliminarán todos los datos guardados del disco duro. Si necesita guardar los archivos existentes, realice una copia de seguridad antes de proceder a la recuperación del sistema. Para realizar esas copias de seguridad pueden utilizar discos o disquetes.

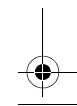
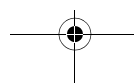
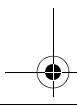
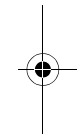
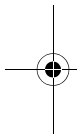



Recuperación del sistema sin cambiar los tamaños de las particiones

Para restaurar completamente el software, los controladores y la configuración originales de su ordenador sin cambiar los tamaños de las particiones, seleccione la primera opción y aplique una recuperación de la unidad del sistema predeterminada. Con esa recuperación, perderá todos los datos almacenados en la unidad C:, pero los datos de la unidad D: seguirán intactos.

Tenga en cuenta que el proceso de recuperación puede durar una hora.

Para realizar la recuperación predeterminada de la unidad del sistema, siga estos pasos:

- 1 Seleccione el botón situado junto a la opción **Recuperación de la unidad del sistema predeterminada (Recomendada)**.
- 2 Haga clic en **Siguiente**.
El sistema pregunta si está seguro de querer recuperar el sistema.
- 3 Para iniciar el procedimiento, haga clic en **Siguiente**.
- 4 Haga clic en **Sí** para confirmar.
Se inicia el proceso de recuperación.
- 5 Siga las instrucciones que aparecen en pantalla.
- 6 Cuando el proceso haya finalizado, haga clic en **Aceptar**.
- 7 Haga clic en **Siguiente** en la ventana que aparece.
El sistema expulsa automáticamente el disco.
- 8 Extraiga el disco, cierre la unidad y haga clic en **Finalizar**.
El sistema restaura la configuración inicial y se reinicia automáticamente.

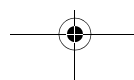
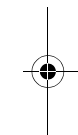
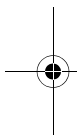



Recuperación del sistema con tamaños de partición modificados

Para tener la opción de cambiar los tamaños de las particiones antes de restaurar por completo el software original, los controladores y la configuración, seleccione la opción **Recuperación de la unidad personalizada**.

Cambiar el tamaño de las particiones de las dos unidades de disco duro significa que perderá todos los datos almacenados tanto en la unidad C: como en la D: .

Tenga en cuenta que el proceso de recuperación puede durar una hora.

Para realizar una recuperación personalizada de la unidad, siga estos pasos:

- 1 Seleccione el botón situado junto a la opción de recuperación personalizada de la unidad.
- 2 Haga clic en **Siguiente**.
Tiene 3 opciones:
 - Recuperación de la unidad del sistema predeterminada (consulte "Recuperación del sistema sin cambiar los tamaños de las particiones" en la página 29).
 - Cambiar la medida de partición y recuperar.
 - Recuperación de la configuración predeterminada de fábrica.

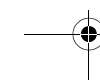
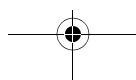
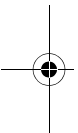



Cambio manual de los tamaños de las particiones

Al seleccionar la opción de cambiar el tamaño de la partición y recuperar, puede seleccionar manualmente el tamaño de la unidad C:, con lo que los gigabytes restantes son para la unidad D: . Entretanto, los tamaños de las particiones actuales se eliminan, el disco duro se reformatea y el software original se restaura igual que en una recuperación del sistema estándar. **Perderá todos los datos de la unidad de disco duro.**

Tenga en cuenta que este proceso puede durar una hora.

Para cambiar manualmente los tamaños de las particiones y realizar una recuperación del sistema, siga estos pasos:

- 1 Seleccione el botón situado junto a la opción **Cambiar la medida de partición y recuperar**.
- 2 Haga clic en **Siguiente**.
- 3 En la pantalla siguiente, seleccione el tamaño de la unidad C: en gigabytes, o elija restaurar el tamaño predeterminado haciendo clic en la opción **Predeterminado**.
- 4 Haga clic en **Siguiente**.
- 5 Consulte el resumen del proceso de recuperación que va a realizar y haga clic en **Siguiente** para iniciarlo.
- 6 Haga clic en **Sí** para confirmar.
- 7 Siga las instrucciones que aparecen en pantalla.
- 8 Cuando el proceso haya finalizado, haga clic en **Aceptar**.
- 9 Haga clic en **Siguiente** en la ventana que aparece.
El sistema expulsa el disco automáticamente.
- 10 Extraiga el disco, cierre la unidad y haga clic en **Finalizar**.
La configuración del sistema ha cambiado y el sistema se reinicia automáticamente.

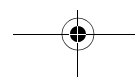
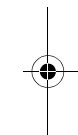
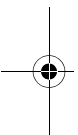



Reconfiguración de los tamaños de las particiones predeterminados

Si modifica los tamaños de las particiones desde la adquisición del ordenador Sony, la opción de **Recuperación de la configuración predeterminada de fábrica** le permite restablecer la unidad de disco a su tamaño original. Entretanto, las particiones actuales se eliminan, el disco duro se reformatea y el software original se restaura igual que en una recuperación del sistema estándar. **Perderá todos los datos de la unidad de disco duro.**

Tenga en cuenta que el proceso de recuperación puede durar una hora.

Para restaurar el tamaño predeterminado de la unidad de disco, siga estos pasos:

- 1 Seleccione el botón situado junto a la opción de **Recuperación de la configuración predeterminada de fábrica**.
- 2 Haga clic en **Siguiente**.
- 3 Consulte el resumen del proceso de recuperación que va a realizar y haga clic en **Siguiente** para iniciarlo.
- 4 Haga clic en **Sí** para confirmar.
- 5 Siga las instrucciones que aparecen en pantalla.
- 6 Cuando el proceso haya finalizado, haga clic en **Aceptar**.
- 7 Haga clic en **Siguiente** en la ventana que aparece.
El sistema expulsa automáticamente el disco de la unidad.
- 8 Extraiga el disco, cierre la unidad y haga clic en **Finalizar**.
El sistema restaura la configuración inicial y se reinicia automáticamente.

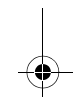
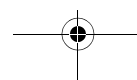
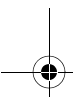
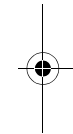
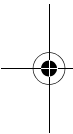



 www.vaio-link.com

Cancelación del proceso de recuperación del sistema

Antes de iniciar el proceso de recuperación, recuerde que con la **VAIO System Recovery Utility** puede cancelar fácilmente la configuración que haya seleccionado. La mayoría de las pantallas le recuerdan que perderá los datos con esta acción, y que tendrá la posibilidad de volver a la pantalla anterior (haciendo clic en **Atrás**), o cancelar el proceso de recuperación. Para cancelar, retire el disco de recuperación, haga clic en **Cancelar** y en **Sí** para confirmar. El sistema se reinicia automáticamente.

No obstante, una vez iniciado el proceso de recuperación, si se cancela el trabajo se eliminan todos los datos de la unidad C: . **Si realiza cambios en la configuración de partición, perderá todos los datos de ambas particiones de la unidad de disco.**

 Si no retira el disco antes de pulsar **Cancelar**, la recuperación del sistema se iniciará de nuevo.

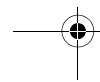
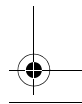
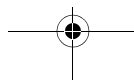
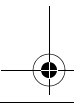
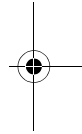
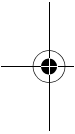



 www.vaio-link.com

Instalar todas las aplicaciones

La mayoría de las aplicaciones de software que vienen incorporadas al ordenador VAIO ya están instaladas. Las que no lo están se encuentran en el Disco de recuperación y de documentación VAIO junto con una copia de seguridad de la mayoría de las aplicaciones preinstaladas. Si selecciona la opción de instalar todas las aplicaciones, se selecciona automáticamente todo el software que debe instalarse.

- 1 Seleccione **¡Vaya!** en **Instalar todas las aplicaciones** para iniciar la instalación.
Aparecerá un mensaje que solicita que no se toque nada durante la instalación.
 - 2 Haga clic en **Aceptar**.
La barra de tareas se oculta y aparece una ventana de progreso de la instalación.
Una vez finalizado, el sistema expulsa el disco automáticamente.
 - 3 Retire el disco y haga clic en **Aceptar** para reiniciar el ordenador.
La instalación ha finalizado.
- Si observa que el software que desea no está instalado, utilice la opción **Instalar aplicaciones individuales**;. Consulte "Instalar aplicaciones individuales" en la página 35.
 - Consulte la **Guía de software** para ver las descripciones del software y las instrucciones sobre cómo utilizar el software de Sony.
 - Consulte la hoja de **Especificaciones** impresas para ver las aplicaciones que están disponibles.

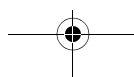
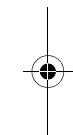
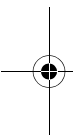



Instalar aplicaciones individuales

Con esta opción tiene la posibilidad de elegir la aplicación que desea instalar. Es muy útil si experimenta problemas a la hora de ejecutar una determinada aplicación, o si desea desinstalarla.

También existe la opción de reinstalar todas las utilidades y bibliotecas que necesite para su sistema.

- 1 Seleccione **¡Vaya!** en **Instalar aplicaciones individuales** para iniciar la instalación.
Aparece la lista de las aplicaciones disponibles.
 - 2 Seleccione la aplicación que desee instalar (o las utilidades y librerías) y haga clic en **Instalar**.
 - 3 Cuando el proceso de instalación haya finalizado, haga clic en **Aceptar**.
La instalación ha finalizado. No tiene que reiniciar el sistema.
- Consulte la **Guía de software** para ver las descripciones del software y las instrucciones sobre cómo utilizar el software de Sony.
 - Consulte la hoja de **Especificaciones** impresa para ver las aplicaciones que están disponibles.

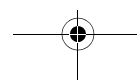
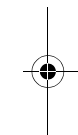
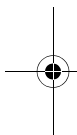



 www.vaio-link.com



Acerca de las utilidades y las bibliotecas

- ❑ Una utilidad es una aplicación muy especializada y relativamente limitada, pero muy importante para la gestión del hardware del ordenador. Estos son algunos ejemplos de utilidades de ordenadores Sony: PowerPanel, Sony Notebook Setup, HotKey Utility, Wireless Switch Setting Utility, Modem Station Utility y Modem Station Country Selector*.
- ❑ Una biblioteca es importante para la programación del sistema, y puede incluir el texto de la interfaz de usuario y otros elementos esenciales de un programa. Muchas de las aplicaciones que se entregan con el ordenador no se pueden ejecutar si antes no se han instalado las bibliotecas de Sony. Algunos ejemplos de bibliotecas en ordenadores Sony son: Sony Shared Library, UI Library y Smart Capture Library*.

* Estas aplicaciones no corresponden necesariamente a su ordenador.

Las utilidades y bibliotecas que necesita el sistema ya están instaladas pero, si tiene que reinstalarlas, siga estos pasos:

- 1 Guarde todos los documentos y cierre todas las aplicaciones que esté ejecutando.
- 2 Siga el procedimiento descrito en "Instalar aplicaciones individuales" en la página 35 y seleccione **Utilities and Libraries** (utilidades y bibliotecas) en la lista individual de aplicaciones. La instalación comienza y el sistema se reinicia automáticamente. Una vez reiniciado el sistema, la instalación continúa.
- 3 Espere hasta que haya finalizado la instalación y vuelva a aparecer la pantalla de opciones del Disco de recuperación y de documentación VAIO. Se han instalado las utilidades y las bibliotecas.

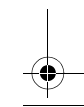
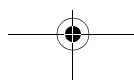
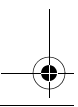
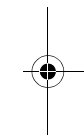
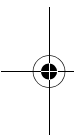



Instalación de controladores desde el disco duro

Cuando conecta un dispositivo periférico a su ordenador, como un ratón o un teclado, sólo funcionará si el **controlador** correspondiente está instalado. Cuando usted recibe su ordenador, ya tiene instalados todos los controladores necesarios para los componentes de hardware incorporados, además de para los ratones y teclados de Sony. Además, el sistema detecta automáticamente estos controladores. Del mismo modo, cuando se conecta un nuevo dispositivo de hardware al ordenador, el sistema normalmente detecta e instala automáticamente el controlador correspondiente. Sin embargo, puede que tenga que actualizar manualmente el controlador.

Los dispositivos de hardware adquiridos por separado incorporan sus propios CD e instrucciones de instalación, que deberá utilizar para actualizar el controlador.

Recuerde: No puede desinstalar controladores manualmente, sino que debe reinstalarlos siguiendo el procedimiento descrito a continuación.

Para actualizar el controlador de un componente de hardware instalado en el momento de adquirir el ordenador, siga estos pasos:

- 1 Encienda el ordenador (en el caso de portátiles, utilice únicamente CA) y espere a que arranque Windows®.
- 2 Si es necesario, conecte el dispositivo de hardware al ordenador.
Si aparece el **Asistente para hardware nuevo encontrado**, siga las instrucciones que aparecen en pantalla y ubique el controlador correspondiente tal como se indica a continuación.
- 3 Abra **Mi PC** y haga clic en la unidad C: .
- 4 Haga doble clic en la carpeta **Drivers**.
- 5 A continuación, haga doble clic en el archivo o en la carpeta correspondientes (por ejemplo, en **Video** para el controlador de la tarjeta gráfica).
- 6 Haga doble clic en el archivo **Setup** (o **.exe**) del controlador que desea reinstalar y siga las instrucciones que aparecen en pantalla.

 Debe disponer de derechos de administrador para instalar controladores en su equipo. Si usted es el único usuario ya dispone de esos derechos pero, si no es así, consulte al administrador del sistema.

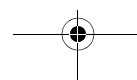
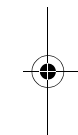
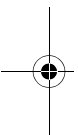



 www.vaio-link.com

Opciones de soporte técnico de Sony

Sony ofrece varias opciones de soporte técnico para su ordenador.

Documentación impresa entregada con el ordenador

La parte impresa de la documentación incluye:

- La **Guía para la solución de problemas y la utilización del Disco de recuperación y de documentación VAIO** (esta guía).
- Una guía **Getting Started** en la que encontrará una breve descripción de los elementos entregados y de cómo configurar el ordenador;
- Una hoja de **Especificaciones** que contiene una tabla de especificaciones, una lista de software incorporado y, en la parte anterior*, una guía para la configuración del ordenador.
- Las condiciones de la **Garantía de Sony**;
- Una **Guía de regulaciones de seguridad** para su información;
- Un folleto de **regulaciones del módem** correspondiente al módem interno.
- Si su ordenador dispone de funciones Bluetooth™ y/o inalámbricas, también recibirá folletos específicos de las mismas.

* Los datos de la parte anterior de la hoja sólo se aplican a los ordenadores de escritorio.

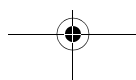
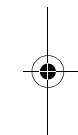
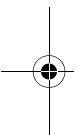



 www.vaio-link.com

VAIO Info Centre

El **VAIO Info Centre** (consulte “Leer la documentación” en la página 23) contiene las siguientes guías:

- La **Guía de hardware** explica cómo utilizar el ordenador y conectar los dispositivos periféricos; también ofrece consejos para la solución de problemas.
- La **Guía de software** ofrece una lista del software y también explica, entre otras cosas, cómo utilizar el software de Sony.
Visite www.club-vaio.com para buscar los tutoriales de aprendizaje en línea acerca del software VAIO que prefiera.
- La **Guía de asistencia al cliente** le ofrece información completa sobre los Servicios VAIO-Link.
- Si su ordenador incorpora el software Giga Pocket, también encontrará el manual correspondiente de este programa.

Otras fuentes de información

- Consulte los archivos de ayuda en línea que acompañan al software para obtener instrucciones sobre su uso.
 - Sitio web de VAIO-Link:** si tiene algún problema con su ordenador, puede acceder al sitio web de VAIO-Link para solucionarlo.
Visite www.vaio-link.com
 - Líneas de ayuda de VAIO-Link:** Antes de contactar por teléfono con VAIO-Link (consulte “Números de contacto de VAIO-Link” en la página 43), intente resolver el problema consultando la documentación impresa y en línea.
 - Visite los otros sitios web de Sony:
 - www.club-vaio.com, si desea conocer más aspectos acerca de VAIO y formar parte de la cada vez mayor comunidad VAIO.
 - www.sonystyle-europe.com para realizar compras en línea.
 - www.sony.com para otros productos de Sony.
-  Deberá configurar una conexión a Internet para poder acceder a las funciones en línea descritas en este apartado.

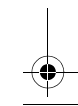
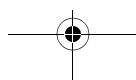
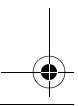
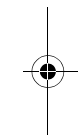
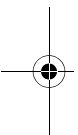



 www.vaio-link.com

Servicio de atención al cliente

¿Qué es VAIO-Link?

VAIO-Link es un programa de servicios desarrollado por Sony con el fin de ofrecer a nuestros clientes VAIO un enlace personal a la amplia gama de servicios técnicos y de atención al cliente. Este servicio pretende ayudarle a sacar el máximo partido de la gama de los productos VAIO y ofrecerle la mejor atención posible.

Condiciones de servicio

Sony fabrica sus productos informáticos con materiales de alta calidad, con un nivel elevado de implicación humana en el proceso y con un diseño fácil de utilizar. Aunque el objetivo de Sony no es otro que la completa satisfacción de los clientes que compran nuestros productos, debemos reconocer que debido a la complejidad de la tecnología, los clientes pueden encontrar dificultades ocasionales que puedan requerir el soporte técnico y la asistencia de Sony. Para responder a esta necesidad, Sony ha creado un programa llamado VAIO-Link que cuenta con el respaldo de un centro exclusivo de respuestas y de operaciones de reparación integrado por personal altamente cualificado. Personal que, por otra parte, está preparado para ofrecerle el mejor servicio posible.

¿Quién puede utilizar VAIO-Link?

Todos los clientes registrados que dispongan de garantía VAIO pueden utilizar los servicios de VAIO-Link.

 Recuerde que si su producto VAIO tiene más de 1 año cuando se ponga en contacto telefónico con VAIO-Link para recibir asistencia técnica, cada caso estará sujeto a una tarifa de 20€ (o la cantidad equivalente).

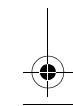
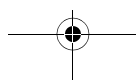
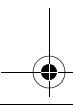
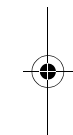
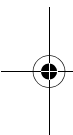



 www.vaio-link.com

Registro del producto VAIO

¿Por qué es aconsejable registrar el producto VAIO?

El registro es muy importante para que podamos ofrecerle el mejor servicio posible, ya que nos permite mantener los datos de la configuración de su ordenador y de todos los contactos que haya tenido con nosotros durante el periodo de garantía.

También nos permite proporcionar automáticamente a su ordenador un acceso directo a la información o a las actualizaciones de software.

En resumen, nos permite personalizar el servicio que le ofrecemos.

¿Cómo se puede registrar el producto VAIO?

- Puede registrar el producto VAIO en el sitio web VAIO-Link de Sony (www.vaio-link.com). Para ello, haga clic en **VAIO User** y, a continuación, en **Registre su VAIO**. El proceso de registro es interactivo e implica responder a preguntas concretas acerca de información de contacto, del producto e información adicional.
- Puede registrarse accediendo a la pantalla de registro del sitio web de Club VAIO: www.club-vaio.com. Seleccione su idioma y haga clic en **Registrarse ahora**.

 Estas opciones requieren una conexión a Internet.

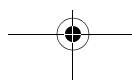
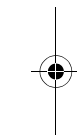
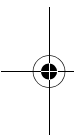



 www.vaio-link.com

Acceso a los servicios de VAIO-Link

¿Cómo se accede a VAIO-Link?

Con el fin de ofrecer un acceso sencillo a todos nuestros clientes, los servicios de VAIO-Link están disponibles de varias maneras:

- www.vaio-link.com:** Hemos creado un potente sitio web de soporte técnico que facilita la auto-ayuda y que permite al usuario enviar preguntas directamente por correo electrónico, supervisar el estado de las mismas y actualizarlas. El sitio web contiene una base de conocimiento con miles de respuestas a todo tipo de preguntas y además incluye una sección de descargas. También puede hacer un seguimiento del estado de las reparaciones en caso de que el producto VAIO tenga que ser reparado.
- Fax:** Se facilitan los números de fax de los países en los que se venden nuestros productos.
- Teléfono:** Se facilitan los números de teléfono de los países en los que se venden nuestros productos.

¿Cuándo se accede a VAIO-Link?

Puede acceder a nuestro sitio web las 24 horas del día, los 7 días de la semana.

Para obtener atención telefónica, el servicio VAIO-Link está disponible en este horario:

- de 8 de la mañana a 6 de la tarde, de lunes a viernes, hora local;
- VAIO-Link está cerrado los fines de semana, el 25 de diciembre y el 1 de enero.

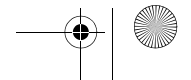
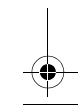
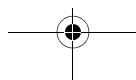
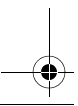
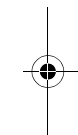
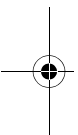



Números de contacto de VAIO-Link

A continuación aparecen los números de teléfono y de fax de contacto para cada país. Los datos detallados y las actualizaciones aparecen en la información de registro y en nuestro sitio web.

País	Idioma	Nº de teléfono	Nº de fax
Reino Unido (0,07 GBP/min*)	Inglés	0870 240 2408	0870 240 2409
Irlanda (0,0089 a 0,10157 €/min*)	Inglés	(01) 407 3040	(01) 407 3050
Francia (0,15 €/min *)	Francés	08 25 33 33 00	08 25 34 27 37
Alemania (0,1227 €/min*)	Alemán	0180 577 67 76	0180 598 79 88
Países Bajos**	Neerlandés	020 346 93 03	020 346 95 05
Bélgica**	Francés	02 7173219	/
	Neerlandés	02 7173218	/
Italia (0,0181 €/min*)	Italiano	848 801 541	848 810 083
Fuera de Italia**		+ 39 026968 2345	+ 39 026968 2346
España**	Español	914 534 087	914 534 088
Austria (0,2558 €/min*)	Alemán	0179 56 73 33	0179 56 73 67
Suiza (0,1 a 0,3 CHF/min*)	Alemán	01800 9300	01800 9400
	Francés	01800 9700	01800 9800
Noruega**	Inglés	23162592	/
Finlandia**	Inglés	0969-379450	/
Dinamarca**	Inglés	45 70 112105	/
Suecia**	Inglés	08 58 769 220	/
Grecia**	Inglés	0080044121496	/
Portugal**	Inglés	808201174	/

* IVA incluido. Esta información se actualiza periódicamente sin previo aviso.

** Para las tarifas de las llamadas locales, consulte a su compañía telefónica.



 www.vaio-link.com

Servicios de reparación de hardware de VAIO

Si desea obtener más información sobre este servicio, visite el sitio web de VAIO-Link (www.vaio-link.com).

Aunque la mayoría de preguntas se resuelven a través de Internet o por teléfono, en ocasiones la resolución del problema puede requerir la intervención o la reparación de un técnico.

Nuestros analistas de atención al cliente determinarán si es necesaria una reparación.

Antes de llamar a VAIO-Link y con el fin de ofrecer un mejor servicio, asegúrese de seguir las siguientes directrices:

- Tenga a mano el número de serie de su VAIO o el número de la caja.
- Si no se ha registrado, deberá esperar mientras registramos sus datos en nuestra base de datos de cliente.
- Ofrezca una definición suficientemente clara del problema.
- Describa los cambios específicos que haya realizado en el sistema o en las aplicaciones que se estén ejecutando en el ordenador o en los dispositivos periféricos conectados al ordenador.
- Facilite los datos o los archivos adicionales que se le soliciten.

Si nuestro analista de atención al cliente confirma la necesidad de una reparación, es importante que tenga en cuenta estas indicaciones antes de recoger su VAIO:

- Puesto que usted tiene la responsabilidad de realizar copias de seguridad de sus datos, es fundamental que realice estas copias del disco duro (por ejemplo, a un disco extraíble), ya que Sony no puede garantizar la integridad de los programas o de los datos de su ordenador durante el proceso de reparación.
- No incluya ningún accesorio en el envío de la unidad principal a menos que se lo indique expresamente el analista de atención al cliente.
- Se cobrará una tarifa fija para las unidades que no estén en periodo de garantía, si finalmente decide no llevar a cabo la reparación.
- Para que nuestro servicio de mensajería y nuestro equipo pueda trabajar satisfactoriamente, es necesario proporcionar una dirección, un número de teléfono y la persona de contacto disponible en horas de oficina.

