



SONY

Guida:

Risoluzione dei problemi

e

Usa del disco di ripristino e documentazione VAIO

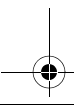
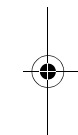
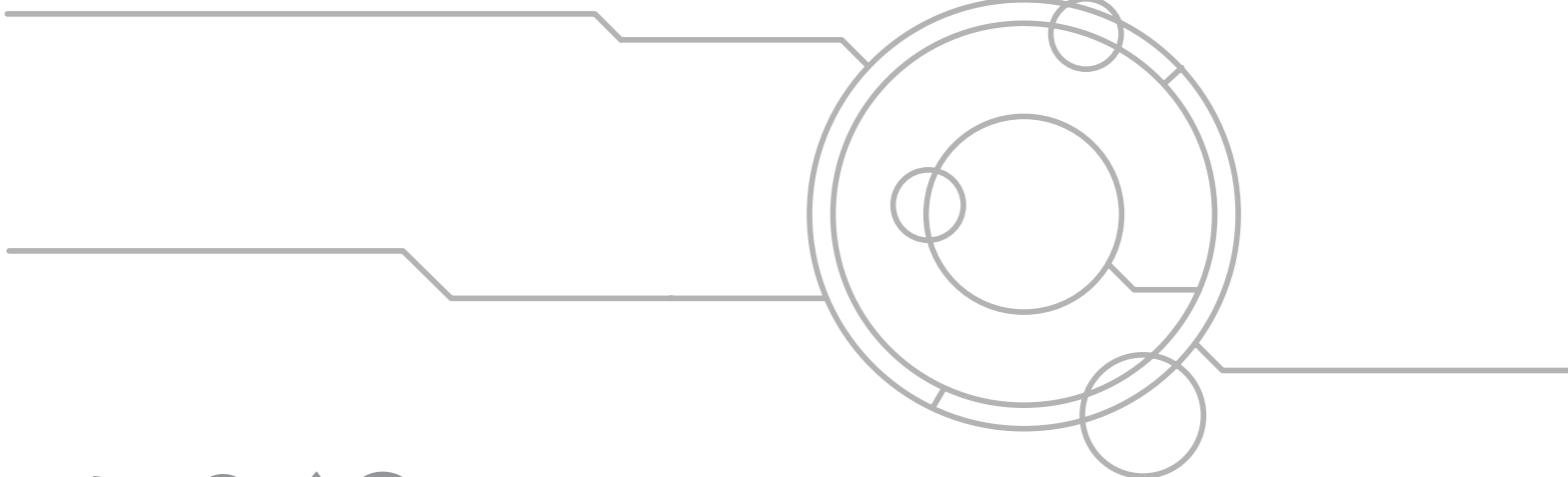
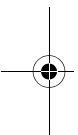

VAIO

© 2003 Sony Corporation

4-675-412-41

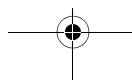
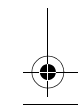



 www.vaio-link.com

Avviso

Questo prodotto contiene software di proprietà di Sony e concesso in licenza da altri produttori. L'uso del software è soggetto ai termini e alle condizioni dei contratti di licenza forniti con il prodotto. Le specifiche del software sono soggette a modifiche senza preavviso e possono non essere identiche alle versioni attualmente in commercio. Gli aggiornamenti e le aggiunte al software possono comportare costi aggiuntivi. La registrazione presso provider di servizi in linea può prevedere il pagamento di una quota e la richiesta di informazioni sulla carta di credito. Per effettuare alcune operazioni finanziarie potrebbero essere necessari accordi previ con gli istituti finanziari interessati.

© 2003 Sony Corporation. Tutti i diritti riservati.

È vietata la riproduzione totale o parziale senza autorizzazione.

Marchi

Sony, BlueSpace NE, DVgate, Giga Pocket, HotKey Utility, Memory Stick Formatter, PicoPlayer, PictureGear Studio, Network Smart Capture, SonicStage, Sony Notebook Setup, Sony Style Imaging, UI Design Selector, VAIO Action Setup, VAIO Edit Components, VAIO Media, VAIO System Information, VAIO Web Phone, Memory Stick, il logo Memory Stick, VAIO e il logo VAIO sono marchi di Sony Corporation.

Microsoft, Internet Explorer, Windows Movie Maker, Windows Media Player, Windows XP Professional, Windows Home Edition e i logo Windows sono marchi registrati di Microsoft Corporation negli Stati Uniti e in altri Paesi.

i.LINK è un marchio di Sony utilizzato per indicare prodotti dotati di connessione IEEE1394.

Adobe, Adobe Acrobat Reader, Adobe Premiere LE e Adobe Photoshop Elements sono marchi registrati di Adobe Systems Incorporated.

QuickTime e il logo QuickTime sono marchi utilizzati sotto licenza. QuickTime è registrato negli Stati Uniti e in altri Paesi.

RealOne Player è un marchio registrato di RealNetworks, Inc. negli Stati Uniti e in altri Paesi.

PowerPanel è un marchio di Phoenix Technologies Ltd.

Symantec Norton AntiVirus è un marchio di Symantec Corporation.

EverQuest è un marchio registrato di Sony Computer Entertainment America, Inc.

Click to DVD è un marchio di Sony Electronics.

Drag'n Drop CD+DVD è un marchio registrato di Easy Systems Japan Ltd.

WinDVD for VAIO è un marchio registrato di InterVideo, Inc.

RecordNow è un marchio o marchio registrato di VERITAS.

PowerDVD for VAIO è un marchio o marchio registrato di CyberLink Corporation.

Tutti gli altri nomi di sistemi, prodotti e servizi sono marchi dei rispettivi detentori. Nel manuale i marchi TM o [®] non sono specificati.

Le specifiche sono soggette a modifica senza preavviso.

Consultare il foglio Specifiche per determinare quali applicazioni sono disponibili.

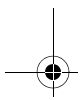
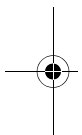

2

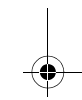
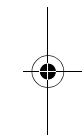
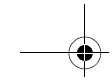
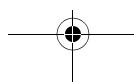



 www.vaio-link.com

Indice

Avviso	2
Marchi	2
Introduzione	7
Introduzione alla guida.....	8
Risoluzione dei problemi	9
Problemi relativi al computer e al software	10
Non è possibile avviare il computer	10
Quando si accende il computer, viene visualizzato il messaggio 'Press <F1> to resume, <F2> to enter setup'	11
Non è possibile arrestare il sistema	12
Il computer o il software non risponde.....	13
Problemi relativi ai dischi ottici	14
L'unità disco non si apre	14
Non è possibile riprodurre un disco	14
Problemi relativi allo schermo	15
Sullo schermo non è visualizzato nulla	15
La finestra appena chiusa è ancora visualizzata.....	15
Problemi relativi alle periferiche	16
Non è possibile stampare	16
Il mouse non funziona	18
Problemi relativi alla scrittura di DVD.....	19
Uso del disco di ripristino e documentazione VAIO	21
Introduzione	21
Lettura della documentazione	22

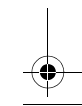
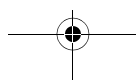
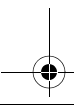
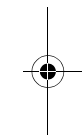
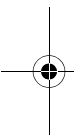



 www.vaio-link.com

Indice

Salvataggio di VAIO Info Centre sul computer	23
Ripristino del sistema operativo.....	24
Note sul ripristino del sistema.....	24
Avvio del ripristino.....	25
Utilizzo di unità partizionate.....	26
Ripristino del sistema senza modificare le partizioni	27
Ripristino del sistema con dimensioni delle partizioni modificate	28
Modifica manuale delle dimensioni delle partizioni	29
Ripristino delle dimensioni predefinite delle partizioni.....	30
Interruzione del processo di ripristino.....	31
Installazione di tutte le applicazioni	32
Installazione delle singole applicazioni	33
Utilità e librerie	34
Installazione di driver dal disco rigido.....	35
Assistenza Sony	36
Documentazione cartacea fornita con il computer	36
VAIO Info Centre.....	37
Altre fonti di informazione	37
Assistenza clienti	38
Che cos'è VAIO-Link?	38
Perché un servizio di assistenza?.....	38
Chi può ricorrere a VAIO-Link?	38
Registrazione dei prodotti VAIO.....	39

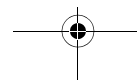
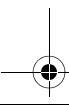
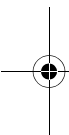



 www.vaio-link.com

Indice

Perché è necessario registrare i prodotti VAIO?.....	39
Come si possono registrare i prodotti VAIO?	39
Accesso ai servizi VAIO-Link.....	40
Come si accede a VAIO-Link?.....	40
Quando si può accedere a VAIO-Link?.....	40
Numeri di contatto di VAIO-Link.....	41
Servizi di riparazione hardware VAIO.....	42

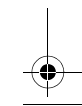
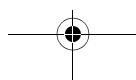
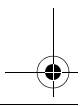
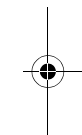
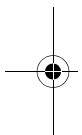

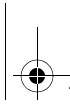

4-675-412-41.book Page 6 Friday, April 11, 2003 5:02 PM

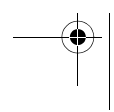
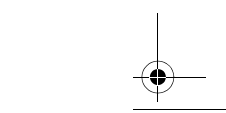
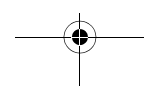
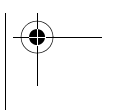
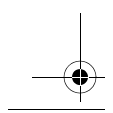
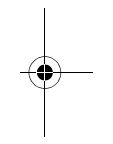
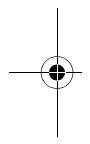
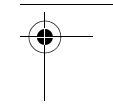
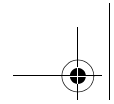
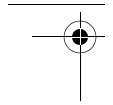



 www.vaio-link.com

Introduzione

Congratulazioni per avere acquistato un computer VAIO Sony. Sony ha unito le più evolute tecnologie dei settori audio, video, informatico e delle comunicazioni per offrire alla propria clientela un personal computer tra i più sofisticati.

Di seguito sono riportate alcune delle molte funzioni offerte dal computer VAIO:

- prestazioni eccezionali
- qualità audio e video Sony
- funzioni multimediali
- interconnettività
- sistema operativo Windows®
- ampie possibilità di comunicazione
- eccellente servizio di assistenza clienti da VAIO-Link: <http://www.vaio-link.com>

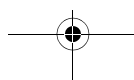
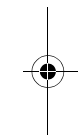
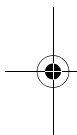



 www.vaio-link.com

Introduzione alla guida

In questa guida vengono trattati i seguenti punti importanti.

- ❑ Se si verificano dei problemi con il VAIO, consultare la sezione **Risoluzione dei problemi** riportata in questa guida per possibili soluzioni. Fare riferimento al **Manuale dell'hardware** per altre soluzioni. Leggere sempre questa documentazione prima di contattare VAIO-Link.
Vedere "Risoluzione dei problemi" pagina 9.

- ❑ Insieme al computer VAIO Sony viene fornito il **disco di ripristino e documentazione VAIO**, il cui uso e contenuto sono illustrati in questa guida. L'utente potrà fare riferimento a queste informazioni quando utilizza il VAIO.
Vedere "Uso del disco di ripristino e documentazione VAIO" pagina 21.

- ❑ Nell'ultima sezione di questa guida sono riportate le informazioni relative alla registrazione del prodotto e all'uso dei servizi VAIO-Link, compresi i numeri di telefono e fax da contattare.
Vedere "Assistenza Sony" pagina 36.

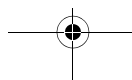
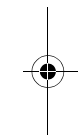
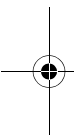



 www.vaio-link.com

Risoluzione dei problemi

In questa sezione viene descritto come risolvere i problemi di carattere generale che si possono verificare durante l'uso del computer VAIO. Molti problemi sono facilmente risolvibili. Altri problemi vengono trattati nel **Manuale dell'hardware** relativo al computer e sul sito Web VAIO-Link (www.vaio-link.com). Provare ad adottare queste soluzioni prima di contattare direttamente VAIO-Link o il rivenditore Sony locale.

- Vedere "Problemi relativi al computer e al software" pagina 10
- Vedere "Problemi relativi ai dischi ottici" pagina 14
- Vedere "Problemi relativi allo schermo" pagina 15
- Vedere "Problemi relativi alle periferiche" pagina 16
- Vedere "Problemi relativi alla scrittura di DVD" pagina 19

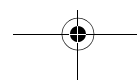
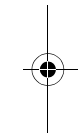
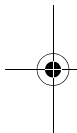



Problemi relativi al computer e al software

Non è possibile avviare il computer

- Verificare che il computer sia collegato direttamente a una fonte di alimentazione (senza una prolunga) e che sia acceso.
- Verificare che la presa di alimentazione funzioni. A questo scopo collegarvi un'altra periferica (ad esempio una lampada o una radio).
- Verificare che la spia di alimentazione del computer indichi che il computer è acceso.
- Verificare che il cavo di alimentazione e tutti gli altri cavi siano saldamente collegati.
- Se si è collegato il computer a un alimentatore ininterrotto, verificare che quest'ultimo sia acceso e funzionante.
- Scollegare tutte le periferiche esterne e i cavi e disconnettersi da Internet.
- Rimuovere i moduli di memoria extra eventualmente inseriti dopo l'acquisto.
- Può essersi condensata dell'umidità all'interno del computer. Attendere almeno un'ora prima di avviare il sistema.
- Se si utilizza uno schermo esterno, verificare che sia collegato a una fonte di alimentazione e che sia acceso. Assicurarsi di essere passati allo schermo esterno e che la luminosità e il contrasto siano regolati correttamente.
- Se non è possibile avviare Windows[®], verificare che nell'unità floppy (esterna) non sia inserito un disco floppy.
- Se si dispone di un notebook, procedere come segue:
 - Verificare che la batteria sia inserita correttamente e che sia carica. Se lo è e il problema persiste, rimuovere la batteria e assicurarsi che il computer sia alimentato solo a corrente alternata.
 - Accertarsi di usare l'adattatore di corrente alternata Sony in dotazione.
 - Verificare che i cavi non presentino segni di usura (ciò è possibile se si è avvolto il cavo intorno all'adattatore di corrente alternata durante il trasporto).

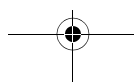
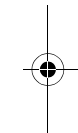
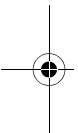



- ❑ In alternativa procedere come segue:
 1. Scollegare tutte le periferiche esterne e i cavi, compreso il mouse esterno, e disconnettersi da Internet.
 2. Rimuovere la batteria e tenere premuto il pulsante di alimentazione per 10 secondi per assicurarsi che il sistema sia spento.
 3. Provare a riavviare il computer con l'adattatore di corrente alternata.

Quando si accende il computer, viene visualizzato il messaggio 'Press <F1> to resume, <F2> to enter setup'

Questo messaggio indica che è necessario inizializzare il BIOS (Basic Input/Output System).

A questo scopo procedere come segue:

- 1 Spegnere il computer.
- 2 Scollegare tutte le periferiche collegate al computer.
- 3 Riaccendere il computer e premere **<F2>** quando viene visualizzato il logo **Sony**.
Verrà visualizzata la finestra del menu di impostazione del BIOS.
- 4 Utilizzare i tasti di direzione per selezionare il menu **Exit**.
- 5 Utilizzare i tasti di direzione per selezionare **Get Default Values*** o **Load Setup Defaults****, quindi premere **<Invio>**.
Verrà visualizzato il messaggio **Load default configuration now?*** o **Load Setup Defaults?**.**
- 6 Assicurarsi che sia selezionato **Yes**, quindi premere **<Invio>**.
- 7 Utilizzare i tasti di direzione per selezionare **Exit (save changes)*** o **Save Changes****, quindi premere **<Invio>**.
Verrà visualizzato il messaggio **Save configuration changes and exit now?.**
- 8 Assicurarsi che sia selezionato **Yes**, quindi premere **<Invio>**.

* Per notebook

** Per computer desktop

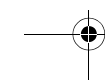
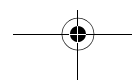
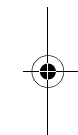
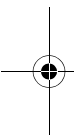



 www.vaio-link.com

Non è possibile arrestare il sistema

Si consiglia di arrestare il sistema mediante la selezione del comando **Spegni computer** dal menu **Start** di Windows®. L'utilizzo di altri metodi, inclusi quelli indicati di seguito, può provocare la perdita dei dati non salvati.

Se il comando **Spegni computer** non funziona correttamente, procedere come segue:

- 1 Arrestare il computer premendo contemporaneamente **<Ctrl>+<Alt>+<Canc>**.
Verrà visualizzata la schermata **Task Manager Windows**.
 - 2 Fare clic su **Chiudi sessione** e quindi su **Spegni**.
- Se il problema persiste, fare scorrere l'interruttore di alimentazione o premere il pulsante di alimentazione senza rilasciarlo per almeno quattro secondi*. Il computer si spegnerà. Se si dispone di un notebook, scollegarlo anche dalla presa di alimentazione.
 - Se un'applicazione ha impedito il corretto arresto del sistema, consultare la sezione successiva.

* Per alcuni modelli desktop questa operazione potrebbe richiedere sei secondi.

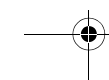
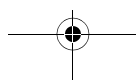
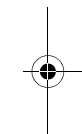
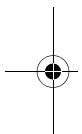



Il computer o il software non risponde

- Se si ritiene che un'applicazione stia bloccando il sistema, tentare di arrestarla come segue:
 - 1 Premere contemporaneamente **<Ctrl>+<Alt>+<Canc>**.
Verrà visualizzata la schermata **Task Manager Windows**.
 - 2 Scorrere fino a quando non si individua un'applicazione il cui stato è **Non risponde**.
 - 3 Selezionare l'applicazione dall'elenco, quindi fare clic su **Termina operazione**.
Windows® proverà a chiudere l'applicazione.
Se non ci riesce, viene visualizzata una seconda finestra di dialogo.
 - 4 Selezionare di nuovo **Termina operazione**.
- Se il metodo precedente non risolve il problema o se non si sa quale sia l'applicazione che blocca il sistema, arrestare il sistema come segue:
 - 1 Fare clic su **Start**.
 - 2 Selezionare **Spegni computer**. Nella finestra visualizzata scegliere **Spegni**.
- Se il problema persiste, fare scorrere l'interruttore di alimentazione o premere il pulsante di alimentazione senza rilasciarlo per almeno quattro secondi*. Il computer si spegnerà. Se si dispone di un notebook, scollegarlo anche dalla presa di alimentazione.
- Se il computer si blocca durante la riproduzione di un disco, interrompere la riproduzione premendo il pulsante di espulsione sull'unità disco, quindi riavviare il computer.
- Se viene visualizzato il messaggio **L'applicazione non risponde**, fare clic su **Termina adesso**. Si tenga presente che si perderanno tutti i dati non salvati.
- Se questo problema si verifica spesso, procedere come segue:
 - Contattare il produttore del software o il rivenditore autorizzato per richiedere assistenza tecnica.
 - Assicurarsi che il software sia compatibile con le apparecchiature e il sistema operativo in uso.
 - Provare a reinstallare il software.

* Per alcuni modelli desktop questa operazione potrebbe richiedere sei secondi.

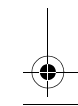
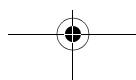
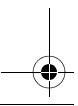
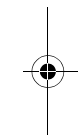
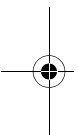



Problemi relativi ai dischi ottici

L'unità disco non si apre

- Verificare che il computer sia acceso, quindi premere il pulsante di espulsione sull'unità disco.
- Se il pulsante di espulsione non funziona, provare a premere **<Fn>+<E>***.
- Fare clic su **Start**, quindi selezionare **Risorse del computer**. Fare clic con il pulsante destro del mouse sull'unità per dischi ottici, quindi selezionare **Espelli**.
- Se il problema persiste, procedere come segue*:
Quando il computer è spento, aprire il vassoio inserendo un oggetto appuntito (ad esempio una graffetta) nel foro accanto al pulsante di espulsione.

* Queste operazioni non sono necessariamente disponibili sul computer.

Non è possibile riprodurre un disco

- Dopo aver inserito il disco, attendere qualche secondo per consentire al sistema di rilevarlo, prima di tentare di accedervi.
- Verificare che l'etichetta del disco sia rivolta verso l'esterno o verso l'alto, a seconda dell'unità.
- Se il disco richiede software, verificare che tale software sia stato installato secondo le istruzioni appropriate del programma.
- Controllare il volume degli altoparlanti.
- Pulire il disco con un detergente appropriato.
- Se si dispone di un notebook, verificare che il computer sia alimentato solo a corrente alternata.
- Può essersi condensata dell'umidità all'interno del computer. Attendere almeno un'ora prima di avviare il sistema. Se si dispone di un notebook, rimuovere la batteria mentre si attende che la condensa si dissolva.

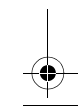
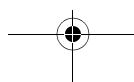
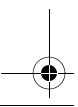
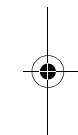
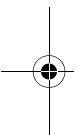



 www.vaiolink.com

Problemi relativi allo schermo

Sullo schermo non è visualizzato nulla

- Se si dispone di un desktop, verificare che il computer e lo schermo siano entrambi collegati a una fonte di alimentazione e che siano accesi.
- Se si dispone di un notebook, verificare che le batterie siano state inserite correttamente e che siano cariche. Se si usa l'alimentazione a corrente alternata, verificare che il computer sia saldamente collegato alla presa di alimentazione. Se si utilizza uno schermo esterno, verificare che sia collegato a una fonte di alimentazione e che sia acceso.
- Verificare che la spia di alimentazione sull'unità principale sia accesa.
- Regolare la luminosità dello schermo.
- È possibile che lo schermo del computer sia in modalità **Standby**. In questo caso premere un tasto qualsiasi per attivare lo schermo. Il contenuto dello schermo verrà visualizzato dopo alcuni secondi.
- È possibile che lo schermo del computer sia in modalità **Sospensione**. In questo caso premere il pulsante di alimentazione per attivare il sistema. Il contenuto dello schermo verrà visualizzato dopo alcuni secondi.

La finestra appena chiusa è ancora visualizzata

- Premere **<F5>** per aggiornare lo schermo.
- In alternativa premere la combinazione di tasti Windows®+<D> due volte per pulire lo schermo.

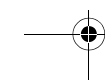
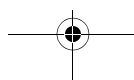
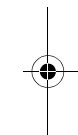
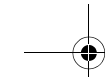
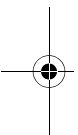



Problemi relativi alle periferiche

Non è possibile stampare

- Verificare che tutti i cavi della stampante siano collegati correttamente.
- Verificare che i pin o i connettori del cavo non siano piegati o manchine completamente.
- Consultare il manuale in dotazione con la stampante per la risoluzione dei problemi.
- Provare a eseguire un auto-test della stampante (se disponibile) per verificare che la stampante funzioni correttamente. Per ulteriori informazioni, consultare il manuale in dotazione con la stampante.
- Provare a reinstallare la stampante. Alcune stampanti prevedono specifiche procedure di installazione. Consultare il manuale in dotazione con la stampante.
- Verificare che la stampante in uso sia configurata correttamente e che i driver siano aggiornati. Se necessario, contattare il rivenditore.
- L'impostazione predefinita della modalità porta stampante è appropriata per la maggior parte delle stampanti. Se non si riesce a stampare, provare a modificare la modalità porta stampante come segue:
 - 1 Riavviare il computer.
 - 2 Quando viene visualizzato il logo **Sony**, premere **<F2>**.
Verrà visualizzata la finestra del menu di impostazione del BIOS.
 - 3 Utilizzare i tasti di direzione per selezionare il menu **Advanced**.
 - 4 Consultare la documentazione in dotazione con la stampante per determinare l'opzione della porta rilevante.
 - 5 Se si dispone di un notebook e la modalità porta stampante è impostata su **ECP**, passare a **Bidirectional** (per le stampanti HP).
Se la modalità porta stampante è impostata su **Bidirectional**, passare a **ECP**.
Se si dispone di un desktop, selezionare **I/O Device Configuration** oppure **On board device Configuration**, quindi premere **<Invio>**.
 - 6 Selezionare **Parallel Port Mode**, quindi premere **<Invio>**.
 - 7 Utilizzare i tasti di direzione per selezionare un'opzione della porta della stampante, quindi premere **<Invio>**.

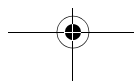



 www.vaio-link.com

- 8 Premere **<F10>** e salvare la nuova configurazione.
Il computer verrà riavviato.
- Se il problema persiste, provare a reimpostare la connessione della stampante come segue:
 - 1 Fare clic sull'icona della stampante installata sul computer.
 - 2 Dal menu **Operazioni stampante** espanso selezionare **Imposta proprietà stampante**.
 - 3 Visualizzare tutte le schede e verificare che non vi siano anomalie. Se non si è sicuri, contattare il servizio di assistenza del produttore della stampante a proposito della corretta installazione della stampante.
 - 4 Riavviare il computer.

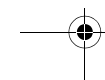
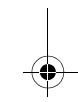
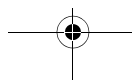
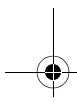
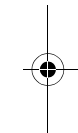
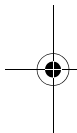



Il mouse non funziona

- Se si utilizza un mouse PS/2, collegarlo prima di accendere il computer.
- Se si utilizza un mouse USB Sony opzionale, verificare che il driver e il software appropriati siano installati correttamente.
- Verificare che il cavo del mouse sia inserito nella porta corrispondente.
- Si tenga presente che le funzioni di scorrimento sono disponibili solo per i programmi che prevedono l'utilizzo di barre di scorrimento. Alcuni programmi non supportano le funzioni normalmente disponibili con la rotellina centrale.
- È possibile che sul meccanismo del mouse si sia accumulata polvere o sporcizia.

Per pulire il mouse, procedere come segue:

- 1 Spegnere il computer e capovolgere il mouse.
- 2 Rimuovere il coperchio della sede della sfera del mouse girando l'anello in senso orario, in direzione delle frecce.
- 3 Capovolgere di nuovo il mouse e lasciare cadere la sfera del mouse nella mano.
- 4 Rimuovere la polvere o la sporcizia accumulata sulla sfera del mouse e nell'apposita sede con un pezzo di nastro adesivo.
- 5 Riporre la sfera del mouse nell'apposita sede e il coperchio.
- 6 Chiudere il coperchio girando l'anello in senso antiorario.

 Non seguire questa procedura di pulizia per i mouse ottici.

Se si utilizza un mouse ottico, procedere come segue:

- Non utilizzare il mouse su una superficie riflettente (ad esempio uno specchio) o trasparente (ad esempio un vetro).
- Su alcune superfici il sensore non funziona correttamente perché le irregolarità sono troppo piccole per essere rilevate. Le superfici migliori riflettono ma diffondono la luce, come nel caso di un foglio di carta da disegno bianco pulito. Diversamente utilizzare un tappetino per mouse standard.

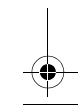
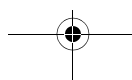
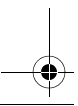
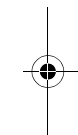
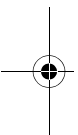
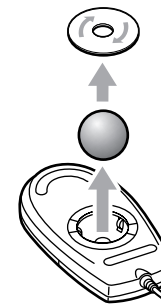



 www.vaio-link.com

Problemi relativi alla scrittura di DVD

In questa sezione si fa riferimento solo ai modelli con un registratore DVD incorporato. Consultare il foglio **Specifiche** per determinare il tipo di unità di cui è dotato il computer.

Di seguito sono riportate alcune soluzioni di carattere generale. Per informazioni più dettagliate, visitare il sito Web VAIO-Link, dove sono inoltre disponibili collegamenti ai file della guida e ai manuali del software DVD. Se si riscontrano delle difficoltà, visitare sempre il sito Web all'indirizzo www.vaio-link.com.

Se si verificano dei problemi a livello di registrazione generale, eseguire le seguenti verifiche.

- Si sta utilizzando il supporto di registrazione DVD corretto?
Verificare che il formato di registrazione DVD sia compatibile con il registratore DVD incorporato VAIO: DVD-R/ DVD-RW/DVD+R/DVD+RW. Si tenga presente che alcune marche di supporti di registrazione DVD potrebbero non funzionare.
- Sul VAIO è installato software per la registrazione DVD di terze parti? In questo caso rimuovere tutto il software per la registrazione DVD di terze parti dal computer.
- È possibile leggere DVD normali contenenti dati o musica? Verificare se è possibile leggere supporti DVD preregistrati. Si tenga presente che le unità combinate (cioè un'unità di registrazione DVD e un registratore CD combinati in uno) tendono a essere più sensibili delle unità DVD standard (ad esempio un DVD graffiato verrà riprodotto correttamente in un'unità DVD, ma non può essere letto in un'unità combinata).
- Il registratore DVD viene rilevato e funziona correttamente in base a Gestione periferiche? Fare clic su **Start**, fare clic con il pulsante destro del mouse su **Risorse del computer**, quindi selezionare **Proprietà**. Selezionare la scheda **Hardware**, quindi fare clic su **Gestione periferiche**. Aprire **Unità DVD/CD-ROM** nella struttura. Si tenga presente che il nome dell'unità può variare a seconda del modello.
Se accanto all'unità è visualizzato un punto esclamativo o se per l'unità non è menzionato **DVDRW**, disinstallare il registratore DVD da Gestione periferiche, quindi riavviare il computer. Si tenga presente che i driver utilizzati sono driver Windows® generici e non sono disponibili sul disco di ripristino e documentazione VAIO o sul sito Web VAIO-Link.

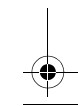
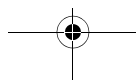
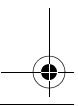
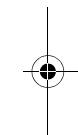
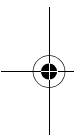



 www.vaio-link.com

- Visitare il sito Web all'indirizzo www.vaio-link.com per verificare:
 - se sul VAIO è installato l'ultimo BIOS (Basic Input/Output System);
 - se è disponibile un aggiornamento firmware per l'unità di registrazione DVD.
- Eseguire un ripristino del sistema sul VAIO. Assicurarsi di essere a conoscenza delle conseguenze di questa operazione prima di procedere. Vedere "Ripristino del sistema operativo" pagina 24.
- Se non è ancora possibile registrare su DVD, contattare direttamente VAIO-Link.

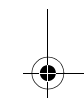
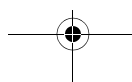
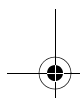
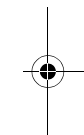
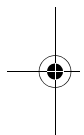



 www.vaio-link.com



Usa del disco di ripristino e documentazione VAIO

Insieme al computer VAIO Sony viene fornito il **Disco di ripristino e documentazione VAIO**, il cui uso e contenuto sono illustrati in questa sezione. L'utente potrà fare riferimento a queste preziose e importanti informazioni quando utilizza il VAIO.

 Questo disco può essere utilizzato esclusivamente con il computer Sony con il quale è stato fornito e non con altri PC Sony o con PC di altre case produttrici.

Introduzione

Dal disco di ripristino e documentazione VAIO è possibile accedere alle guide dell'utente, installare applicazioni ed eseguire un ripristino completo del sistema.

Per utilizzare il disco, procedere come segue:

- 1 Inserire il disco nell'unità disco del VAIO.
Se il disco non viene riprodotto automaticamente, fare clic su **Start**, quindi selezionare **Risorse del computer**. Fare doppio clic sull'icona del disco per visualizzarne il contenuto, quindi fare doppio clic sul file **Autorun.exe**. Verrà visualizzata una finestra di benvenuto.
- 2 Fare clic su **Continua**.
Verrà visualizzata la finestra delle opzioni.
- 3 In risposta alla domanda **Scegliere l'opzione desiderata** effettuare la selezione desiderata, quindi fare clic su **Vai!**.

Le quattro opzioni disponibili sono descritte dettagliatamente nella sezione successiva di questa guida.

- Opzione 1, vedere "Lettura della documentazione" pagina 22
- Opzione 2, vedere "Ripristino del sistema operativo" pagina 24
- Opzione 3, vedere "Installazione di tutte le applicazioni" pagina 32
- Opzione 4, vedere "Installazione delle singole applicazioni" pagina 33

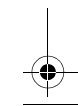
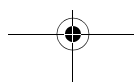
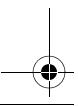
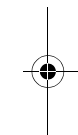
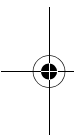

www.vaio-link.com

Letture della documentazione

Si consiglia vivamente di leggere la documentazione prima di iniziare a usare il computer.

Fare clic su **Vai!** in **Leggere la documentazione** per avviare **VAIO Info Centre**. Da qui è possibile accedere ai **Manuali dell'hardware, del software e del servizio di assistenza** in diverse lingue oltre a vari collegamenti a siti Web utili e divertenti. Si tratta di una raccolta completa di tutto ciò che è necessario sapere sul computer.

Oltre a fornire informazioni essenziali, la documentazione in linea contiene suggerimenti utili e tratta di argomenti che potrebbero non essere mai stati considerati prima.

I manuali vengono forniti in formato PDF, per cui sono facili da consultare e stampare.

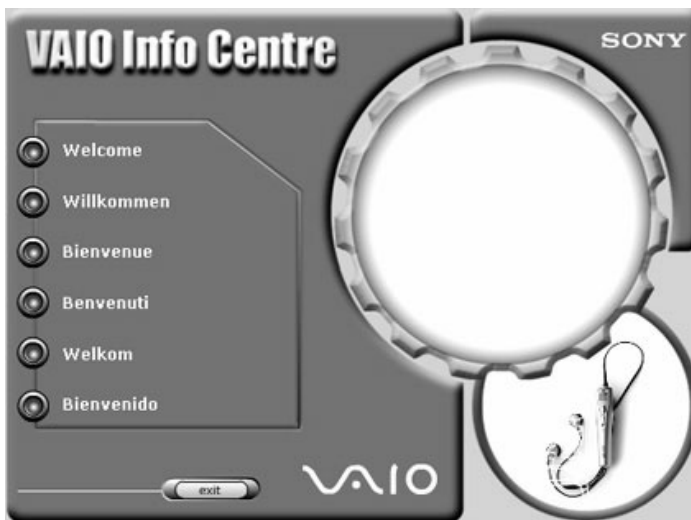

Dopo avere consultato i manuali, fare clic su **Esci** per chiudere **VAIO Info Centre**. Verrà visualizzata di nuovo la finestra delle opzioni del disco di ripristino e documentazione VAIO.



 www.vaio-link.com

Salvataggio di VAIO Info Centre sul computer

Per avere la documentazione sempre a disposizione per riferimento, ad esempio in viaggio, è possibile salvare VAIO Info Centre sul disco rigido. In questo modo non è necessario inserire il disco ogni volta.

Per salvare la documentazione sul disco rigido, procedere come segue:

- 1 Inserire il disco di ripristino e documentazione VAIO nell'unità disco del computer.
- 2 Fare clic su **Start**, quindi selezionare **Risorse del computer**.
- 3 Fare doppio clic sull'icona del disco per visualizzarne il contenuto, quindi fare doppio clic sulla cartella **Documentation**.
- 4 Fare clic con il pulsante destro del mouse sulla cartella **VAIO Info Centre**, quindi selezionare **Copia**. Copiare la cartella completa, altrimenti non sarà possibile consultare i manuali.
- 5 Selezionare la posizione in cui si desidera salvare la documentazione sul computer, fare clic con il pulsante destro del mouse, quindi selezionare **Incolla**.
La documentazione verrà salvata sul disco rigido.
- 6 Per creare un collegamento, andare a **Risorse del computer**, selezionare la cartella **VAIO Info Centre** appena salvata e fare doppio clic.
- 7 Fare clic con il pulsante destro del mouse su **VAIO Info Centre.exe**, quindi scegliere **Crea collegamento**.
- 8 Trascinare il collegamento sul desktop.

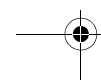
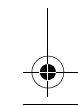
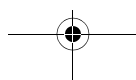
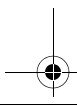
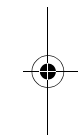
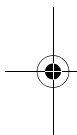



 www.vaio-link.com

Ripristino del sistema operativo

Questa procedura consente di risolvere gravi problemi che si potrebbero verificare con il computer.

Si tenga presente, tuttavia, che **si perderanno tutti i dati salvati sul disco rigido C:**, comprese le applicazioni installate dopo l'acquisto.

Eeguire il ripristino del sistema solo nei seguenti casi:

- in caso di un grave blocco del sistema;
- se si desidera modificare le dimensioni delle partizioni del disco rigido.

La procedura di ripristino del sistema consente di:

- reinstallare la stessa immagine del disco rigido presente al primo utilizzo del computer.
Quando il sistema è gravemente danneggiato, cioè se il funzionamento di Windows® è compromesso o se il PC si comporta in modo anomalo, il ripristino del sistema reinstalla completamente il sistema originariamente configurato sull'unità C:;
- modificare le dimensioni delle due partizioni disponibili sul disco rigido, o addirittura cancellare le partizioni. Se si decide di modificare le dimensioni delle partizioni, i dati esistenti memorizzati su entrambe le unità (C: e D:) verranno eliminati. Vedere "Utilizzo di unità partizionate" pagina 26.

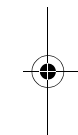
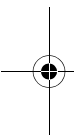

Note sul ripristino del sistema

- La procedura di ripristino può durare circa un'ora.
- La procedura ripristina l'intero sistema, il che significa che non si può decidere di ripristinare solo Windows®.
- Prima di ripristinare il sistema, verificare che il computer sia alimentato a corrente alternata. I notebook non vanno alimentati solo a batteria.
- Dopo avere eseguito il ripristino, si consiglia di rimuovere il disco di ripristino e documentazione VAIO dall'unità prima di riavviare il computer.
- Se si dispone di un notebook dotato di un alloggiamento di espansione, per eseguire il ripristino del sistema, è necessario scollegare l'alloggiamento di espansione a meno che l'unità disco non sia incorporata nell'alloggiamento.

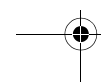
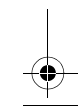
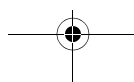
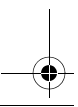



 www.vaio-link.com



Avvio del ripristino

Visualizzare la finestra delle opzioni del disco di ripristino e documentazione VAIO, quindi procedere come segue:

- 1 Prima di effettuare il ripristino del sistema, leggere la successiva sezione in quanto contiene informazioni rilevanti.
- 2 Fare clic su **Vai!** in **Ripristinare il sistema operativo** per avviare il processo di ripristino.
Verrà visualizzato un messaggio di avviso.
- 3 Leggere l'istruzione, quindi fare clic su **OK** per procedere o su **Annulla** per visualizzare di nuovo la finestra delle opzioni del disco di ripristino e documentazione VAIO.
Se si è fatto clic su **OK**, il sistema viene riavviato.
- 4 Prestare particolare attenzione a ciò che viene visualizzato sullo schermo.
Verrà visualizzato il logo **Sony**.
- 5 Non appena viene visualizzato il messaggio **Premere un tasto!**, premere un tasto qualsiasi entro 3 secondi. Se non si preme un tasto qualsiasi entro 3 secondi, il sistema effettua una ricerca sul disco rigido invece che sul disco e il ripristino non viene avviato.
Se non si preme un tasto qualsiasi entro il tempo consentito, riavviare il computer e ripetere la procedura.
L'utilità di ripristino avrà inizio.
- 6 Attenersi alle istruzioni visualizzate e fare riferimento alle descrizioni riportate nella sezione successiva di questa guida.
A questo punto è ancora possibile interrompere la procedura.

Se non è più possibile accedere a Windows[®], procedere come segue:

- 1 Accendere il computer.
- 2 Inserire il disco di ripristino e documentazione VAIO nell'unità disco.
- 3 Riavviare il computer e prestare particolare attenzione a ciò che viene visualizzato sullo schermo.
Verrà visualizzato il logo **Sony**.

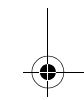
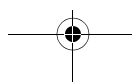
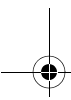
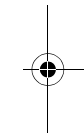
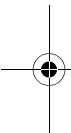



 www.vaio-link.com

- 4 Non appena viene visualizzato il messaggio **Premere un tasto!**, premere un tasto qualsiasi entro 3 secondi. Se non si preme un tasto qualsiasi entro 3 secondi, il sistema effettua una ricerca sul disco rigido invece che sul disco e il ripristino non viene avviato.
Se non si preme un tasto qualsiasi entro il tempo consentito, riavviare il computer e ripetere la procedura. L'utilità di ripristino avrà inizio.
- 5 Attenersi alle istruzioni visualizzate e fare riferimento alle descrizioni riportate nella sezione successiva di questa guida.

Utilizzo di unità partizionate

In **Risorse del computer** sono disponibili due partizioni dell'unità (C: e D:). Il disco rigido viene infatti fornito con 2 partizioni logiche predefinite; ciò non significa però che il computer contenga due dischi rigidi fisici.

Quando si comincia a utilizzare il computer, la partizione di unità C: (altrimenti detta unità C:) contiene tutti i file richiesti da Windows[®], nonché altri software preinstallati, mentre l'unità D: è vuota nella maggior parte dei casi. L'unità D: costituisce lo spazio di memorizzazione ideale per tutti i documenti e i file, in particolare quelli di grandi dimensioni, come i video clip digitali catturati con DVgate.

 Sebbene sia possibile eseguire il ripristino del sistema e la modifica delle impostazioni delle partizione allo scopo di avere un'unica unità C:, questa opzione non è consigliata per l'uso di applicazioni di elaborazione video come DVgate e NON è disponibile sui computer su cui è installato Giga Pocket 5.0.

Per ottimizzare la memorizzazione dei dati, utilizzare l'unità C: per installare nuove applicazioni e, per salvare documenti e file, utilizzare l'unità D:. In questo modo è possibile evitare la perdita di dati in caso sia necessario ripristinare il sistema.

Non tentare di aggiungere, eliminare o ridimensionare partizioni a meno che ciò non sia necessario. **La modifica delle impostazioni delle partizioni causerà l'eliminazione di tutti i file sul disco rigido.**

Se è necessario eseguire un ripristino del sistema, senza perdere i dati memorizzati sul disco rigido, copiare tutti i file che si desidera conservare sull'unità D:.

Durante il ripristino del sistema scegliere di mantenere invariate le informazioni correnti sulle partizioni. Ciò assicura che l'unità D: rimarrà inalterata al termine del ripristino.

Se è necessario modificare le dimensioni delle partizioni, è possibile scegliere **Ripristino personalizzato dell'unità** nel processo di impostazione del ripristino del sistema. In questo caso è importante sapere che tutti i dati presenti sul disco rigido saranno eliminati. Quindi, per conservare i file esistenti, si consiglia di farne una copia di backup prima di eseguire il ripristino del sistema.

È possibile utilizzare dischi o dischi floppy, ad esempio, per eseguire il backup.

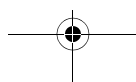
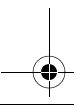
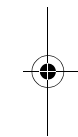
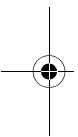



 www.vaio-link.com



Ripristino del sistema senza modificare le partizioni

Per ripristinare completamente i software originali, i driver e le impostazioni del computer senza modificare le dimensioni delle partizioni, scegliere la prima opzione ed effettuare un ripristino predefinito dell'unità di sistema. L'esecuzione del ripristino del sistema comporta la perdita di tutti i dati memorizzati sull'unità C: mentre i dati situati sull'unità D: rimarranno inalterati.

Occorre contare un'ora per la procedura di ripristino.

Per eseguire il ripristino predefinito dell'unità di sistema, procedere come segue:

- 1 Selezionare il pulsante accanto a **Ripristino predefinito dell'unità di sistema (consigliato)**.
- 2 Fare clic su **Avanti**.
Verrà chiesto se si desidera ripristinare il sistema.
- 3 Per avviare la procedura, fare clic su **Avanti**.
- 4 Fare clic su **Sì** per confermare.
La procedura di ripristino avrà inizio.
- 5 Attenersi alle istruzioni visualizzate.
- 6 Alla fine della procedura fare clic su **OK**.
- 7 Fare clic su **Avanti** nella finestra che viene visualizzata.
Il sistema espellerà il disco automaticamente.
- 8 Rimuovere il disco, chiudere l'unità, quindi fare clic su **Fine**.
Le impostazioni originali del sistema verranno ripristinate e il sistema verrà riavviato automaticamente.

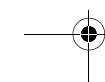
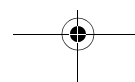
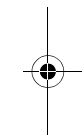
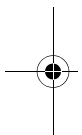



 www.vaio-link.com

Ripristino del sistema con dimensioni delle partizioni modificate

Per modificare le dimensioni delle partizioni prima di effettuare un ripristino completo dei software originali, dei driver e delle impostazioni del computer, scegliere **Ripristino personalizzato dell'unità**.

Se si modificano le dimensioni delle partizioni dei due dischi rigidi, si perderanno tutti i dati memorizzati sull'unità C: e sull'unità D:.

Occorre contare un'ora per la procedura di ripristino.

Per eseguire il ripristino personalizzato dell'unità, procedere come segue:

- 1 Selezionare il pulsante accanto a **Ripristino personalizzato dell'unità**.
- 2 Fare clic su **Avanti**.

Sono disponibili tre opzioni:

- Ripristino predefinito dell'unità di sistema (vedere "Ripristino del sistema senza modificare le partizioni" pagina 27)
- Modifica delle dimensioni della partizione e ripristino
- Ripristino impostazioni predefinite di fabbrica

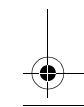
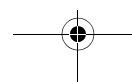
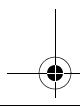
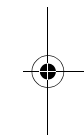
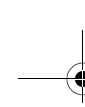
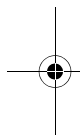



 www.vaio-link.com



Modifica manuale delle dimensioni delle partizioni

Se si sceglie **Modifica delle dimensioni della partizione e ripristino**, è possibile selezionare manualmente le dimensioni dell'unità C: lasciando i gigabyte rimanenti disponibili per l'unità D:. In questo modo le dimensioni delle partizioni attuali vengono cancellate, il disco rigido viene riformattato e tutto il software originale viene ripristinato come in una operazione di ripristino standard del sistema. **Si perderanno tutti i dati sul disco rigido.**

Occorre contare un'ora per questa procedura.

Per modificare manualmente le dimensioni delle partizioni ed effettuare un ripristino del sistema, procedere come segue:

- 1 Selezionare il pulsante accanto a **Modifica delle dimensioni della partizione e ripristino**.
- 2 Fare clic su **Avanti**.
- 3 Nella schermata visualizzata selezionare le dimensioni dell'unità C: in gigabyte oppure selezionare **Predefinito** per ripristinare le dimensioni predefinite.
- 4 Fare clic su **Avanti**.
- 5 Leggere il sunto della procedura di ripristino da effettuare, quindi fare clic su **Avanti** per avviarla.
- 6 Fare clic su **Sì** per confermare.
- 7 Attenersi alle istruzioni visualizzate.
- 8 Alla fine della procedura fare clic su **OK**.
- 9 Fare clic su **Avanti** nella finestra che viene visualizzata.
Il sistema espellerà il disco automaticamente.
- 10 Rimuovere il disco, chiudere l'unità, quindi fare clic su **Fine**.
Le impostazioni di sistema verranno modificate e il computer verrà riavviato automaticamente.

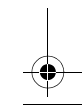
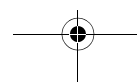
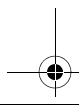
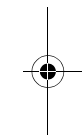
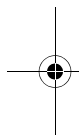



 www.vaio-link.com

Ripristino delle dimensioni predefinite delle partizioni

Se, da quando si è acquistato il computer Sony, si sono modificate le dimensioni delle partizioni, scegliere **Ripristino impostazioni predefinite di fabbrica** per ripristinare le dimensioni originali del disco rigido. In questo modo le partizioni attuali vengono cancellate, il disco rigido viene riformattato e tutto il software originale viene ripristinato come in una operazione di ripristino standard del sistema. **Si perderanno tutti i dati sul disco rigido.**

Occorre contare un'ora per la procedura di ripristino.

Per ripristinare le dimensioni predefinite del disco rigido, procedere come segue:

- 1 Selezionare il pulsante accanto a **Ripristino impostazioni predefinite di fabbrica**.
- 2 Fare clic su **Avanti**.
- 3 Leggere il sunto della procedura di ripristino da effettuare, quindi fare clic su **Avanti** per avviarla.
- 4 Fare clic su **Sì** per confermare.
- 5 Attenersi alle istruzioni visualizzate.
- 6 Alla fine della procedura fare clic su **OK**.
- 7 Fare clic su **Avanti** nella finestra che viene visualizzata.
Il sistema espellerà il disco dall'unità automaticamente.
- 8 Rimuovere il disco, chiudere l'unità, quindi fare clic su **Fine**.
Le impostazioni originali del sistema verranno ripristinate e il sistema verrà riavviato automaticamente.

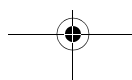
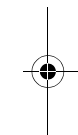
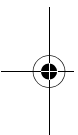



 www.vaio-link.com

Interruzione del processo di ripristino

Prima dell'inizio della procedura di ripristino vera e propria, l'utilità **VAIO System Recovery Utility** consente di annullare facilmente qualsiasi impostazione definita. La maggior parte delle finestre mette in guardia contro un'eventuale perdita di dati; si può allora scegliere di tornare alla finestra precedente (scegliere **Indietro**) o di terminare addirittura la procedura di ripristino. Per terminare il ripristino, espellere il disco, premere **Annulla**, quindi fare clic su **Sì** per confermare. Il sistema verrà riavviato automaticamente.

Tuttavia, dopo l'inizio della procedura di ripristino, l'annullamento del ripristino comporterà la cancellazione di tutti i dati presenti nell'unità C:. **Se si sono modificate le impostazioni delle partizioni, si perderanno tutti i dati presenti su entrambe le partizioni del disco rigido.**

 Se non si rimuove il disco prima di premere **Annulla**, il ripristino del sistema ricomincia.

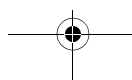
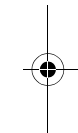
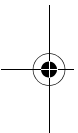



 www.vaio-link.com

Installazione di tutte le applicazioni

La maggior parte delle applicazioni software fornite con il computer VAIO è preinstallata. Le applicazioni non preinstallate sono disponibili sul disco di ripristino e documentazione VAIO insieme a un backup della maggior parte delle applicazioni preinstallate. Se si seleziona l'opzione che consente di installare tutte le applicazioni, viene scelto automaticamente tutto il software che è necessario installare.

- 1 Selezionare **Vai!** in **Installare TUTTE le applicazioni** per avviare l'installazione.
Verrà visualizzato un messaggio che indica di non toccare nulla durante l'installazione.
 - 2 Fare clic su **OK**.
La barra delle applicazioni verrà nascosta e verrà visualizzata una finestra di avanzamento.
Al termine del processo il sistema espelle il disco automaticamente.
 - 3 Rimuovere il disco e fare clic su **OK** per riavviare il computer.
L'installazione è completata.
- Se l'applicazione software fornita desiderata non è ancora installata, utilizzare l'opzione **Installare le singole applicazioni**. Vedere "Installazione delle singole applicazioni" pagina 33.
 - Consultare il **Manuale del software** per le descrizioni del software e le istruzioni per l'utilizzo del software Sony.
 - Consultare il foglio **Specifiche** per determinare quali applicazioni sono disponibili.

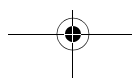
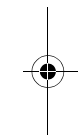
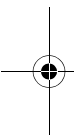



 www.vaio-link.com

Installazione delle singole applicazioni

Questa opzione consente di scegliere quali applicazioni installare. Ciò è utile se si verificano dei problemi durante l'esecuzione di una determinata applicazione o se si è dovuto disinstallare l'applicazione.

È inoltre possibile scegliere di reinstallare tutte le utilità e le librerie necessarie per il sistema.

- 1 Selezionare **Vai!** in **Installare le singole applicazioni** per avviare l'installazione.
Verrà visualizzato l'elenco delle applicazioni disponibili.
 - 2 Selezionare l'applicazione (o utilità e libreria) che si desidera installare, quindi fare clic su **Installa**.
 - 3 Al termine del processo di installazione fare clic su **OK**.
L'installazione è completata. Non è necessario riavviare il computer.
- Consultare il **Manuale del software** per le descrizioni del software e le istruzioni per l'utilizzo del software Sony.
 - Consultare il foglio **Specifiche** per determinare quali applicazioni sono disponibili.

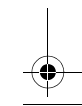
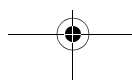
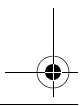
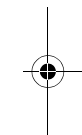
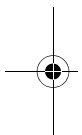



 www.vaio-link.com

Utilità e librerie

- Un'utilità è un'applicazione estremamente specializzata e relativamente limitata, ma importante per la gestione dell'hardware del computer. Esempi di queste utilità disponibili sui computer Sony sono: PowerPanel, Sony Notebook Setup, HotKey Utility, Wireless Switch Setting Utility, Modem Station Utility e Modem Station Country Selector*.
- Una libreria è importante per la programmazione del sistema e può includere il testo dell'interfaccia utente e altri elementi essenziali di un programma. Molte delle applicazioni fornite con il computer non possono essere eseguite se le librerie Sony non sono state installate prima. Esempi di queste librerie disponibili sui computer Sony sono: Sony Shared Library, UI Library e Smart Capture Library*.

* Queste applicazioni non sono necessariamente disponibili sul computer in uso.

Le utilità e le librerie necessarie per il sistema sono già installate, ma se è necessario reinstallarle, procedere come segue:

- 1 Salvare i dati e chiudere tutte le applicazioni aperte.
- 2 Attenersi alla procedura descritta in "Installazione delle singole applicazioni" pagina 33 e selezionare **Utilities and Libraries** (utilità e librerie) nell'elenco.
L'installazione comincia e il sistema si riavvia automaticamente.
L'installazione continua dopo il riavvio del computer.
- 3 Aspettare la fine dell'installazione. Appare la finestra con tutte le opzioni disponibili sul disco di ripristino e documentazione VAIO.
Le utilità e le librerie sono installate.

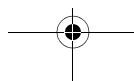
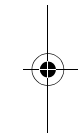
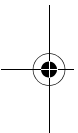



 www.vaio-link.com



Installazione di driver dal disco rigido

Se si connette una periferica al computer, ad esempio un mouse o una tastiera, questa funziona solo se il **driver** corrispondente è installato sul computer. Quando si riceve il computer, tutti i driver necessari per i componenti hardware incorporati, nonché per le tastiere e i mouse Sony, sono già installati e vengono automaticamente rilevati dal sistema. Analogamente se si collega una nuova periferica hardware al computer, normalmente il sistema rileva e installa automaticamente il driver corrispondente. È possibile, tuttavia, che sia necessario aggiornare il driver manualmente.

Le periferiche hardware acquistate separatamente vengono fornite con il proprio CD di installazione dei driver e le relative istruzioni per l'installazione, che è necessario utilizzare per aggiornare il driver.

Nota: non è possibile disinstallare manualmente i driver. Per reinstallarli, attenersi alla procedura riportata di seguito.

Per aggiornare il driver di un componente hardware preinstallato, procedere come segue:

- 1 Accendere il computer (se si dispone di un notebook, utilizzare solo l'alimentazione a corrente alternata) e attendere l'avvio di Windows®.
- 2 Se necessario, collegare la periferica hardware al computer.
Se viene visualizzata l'**Installazione guidata nuovo hardware**, attenersi alle istruzioni visualizzate, cercando il driver come indicato qui di seguito.
- 3 Aprire **Risorse del computer**, quindi fare clic sull'unità C:.
- 4 Fare doppio clic sulla cartella **Drivers**.
- 5 Fare doppio clic sul file o sulla cartella appropriati (ad esempio la cartella **Video** per i driver della scheda grafica).
- 6 Fare doppio clic sul file **Setup** (o **.exe**) del driver che si desidera reinstallare, quindi attenersi alle istruzioni visualizzate.

 Per installare i driver, è necessario accedere al computer come amministratore. Se sul computer è registrato un solo utente, questo dispone automaticamente dei diritti di amministratore. In caso contrario chiedere all'amministratore del sistema.

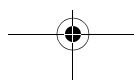
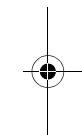
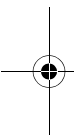



 www.vaio-link.com

Assistenza Sony

In caso di problemi con il computer Sony offre diverse soluzioni di assistenza.

Documentazione cartacea fornita con il computer

La documentazione cartacea include quanto segue:

- la **Guida Risoluzione dei problemi/Usò del disco di ripristino e documentazione VAIO** (questa guida);
- un pieghevole **Getting Started**, contenente una breve spiegazione dei componenti presenti nella confezione e le istruzioni per la configurazione del computer;
- un foglio **Specifiche**, contenente una tabella di specifiche, un elenco del software fornito e, sul retro*, una guida alla configurazione del computer;
- le condizioni di **garanzia Sony**;
- un **manuale delle norme di sicurezza** a scopo informativo;
- un volantino sulle **norme dei modem** relative al modem interno;
- se il computer comprende le funzioni Bluetooth™ e/o Wireless, sono disponibili anche dei volantini relativi a queste funzioni.

* Il retro fa riferimento solo ai computer desktop.

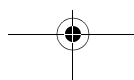
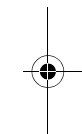
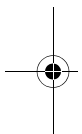



 www.vaio-link.com

VAIO Info Centre

VAIO Info Centre (vedere "Lettura della documentazione" pagina 22) contiene le guide riportate di seguito.

- Il **Manuale dell'hardware** illustra come utilizzare il computer e collegare le periferiche e fornisce altre soluzioni.
- Il **Manuale del software** elenca il software, spiega come utilizzare il software Sony e così via.
Visitare il sito Web all'indirizzo www.club-vaio.com per le esercitazioni in linea sul software VAIO preferito.
- La **VAIO-Link Guida Cliente** fornisce informazioni complete su come contattare il centro di assistenza VAIO-Link.
- Se il computer viene fornito con il software Giga Pocket, è inoltre disponibile un manuale distinto relativo a **Giga Pocket**.

Altre fonti di informazione

- Consultare la Guida in linea fornita con il software per le istruzioni per l'uso.
- Sito Web VAIO-Link:** se si verificano dei problemi con il computer, è possibile visitare il sito Web VAIO-Link per cercare eventuali soluzioni.
L'indirizzo del sito Web è www.vaio-link.com
- Guida in linea VAIO-Link:** prima di contattare VAIO-Link per telefono (vedere "Numeri di contatto di VAIO-Link" pagina 41), consultare la Guida in linea e la documentazione cartacea per provare a risolvere il problema.
- Visitare gli altri siti Web di Sony:
 - www.club-vaio.com se si desidera saperne di più su VAIO e diventare un membro della comunità VAIO in espansione;
 - www.sonystyle-europe.com per gli acquisti in linea;
 - www.sony.com per altri prodotti Sony.

 È necessario stabilire una connessione Internet prima di accedere alle funzioni in linea descritte qui.

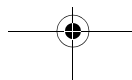
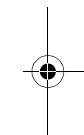



 www.vaio-link.com

Assistenza clienti

Che cos'è VAIO-Link?

VAIO-Link è un programma di assistenza ideato da Sony per garantire ai clienti VAIO un collegamento personale all'ampio ventaglio di strutture tecniche e di assistenza. Queste strutture consentono di valorizzare la gamma di prodotti VAIO e di usufruire di un servizio della massima qualità.

Perché un servizio di assistenza?

I prodotti PC di Sony vengono fabbricati ricorrendo a materiali di qualità e a un intenso impiego di manodopera e sono progettati pensando alla facilità d'uso. In linea di massima, i clienti sono soddisfatti dei prodotti Sony che acquistano. Purtroppo, però, data la complessità della tecnologia impiegata, può accadere che incontrino problemi e abbiano bisogno di ricorrere all'assistenza Sony. Ecco perché Sony ha creato il programma di assistenza VAIO-Link che poggia su un centro di assistenza e riparazione dedicato in cui lavora personale altamente qualificato. Il personale è stato addestrato per fornire il migliore servizio di assistenza possibile.

Chi può ricorrere a VAIO-Link?

Tutti i clienti registrati che sono coperti dalla garanzia VAIO possono usufruire dei servizi VAIO-Link.

 Si tenga presente che, se il VAIO ha più di 1 anno, quando si contatta per telefono VAIO-Link per richiedere assistenza, ciascun caso è soggetto al pagamento di 20€ (o una somma equivalente).

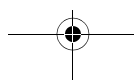
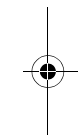
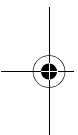



 www.vaio-link.com

Registrazione dei prodotti VAIO

Perché è necessario registrare i prodotti VAIO?

La registrazione del prodotto è molto importante per noi al fine di offrire un servizio della massima qualità. Ci consente infatti di mantenere i dati della configurazione PC e la cronologia di tutte le comunicazioni avvenute durante il periodo di garanzia, nonché fornire automaticamente al computer l'accesso diretto alle informazioni o agli aggiornamenti software.

In poche parole la registrazione ci permette di personalizzare il servizio offerto.

Come si possono registrare i prodotti VAIO?

- Per registrare il prodotto VAIO sul sito Web VAIO-Link di Sony (www.vaio-link.com), fare clic su **VAIO User** e quindi su **registrare il vostro VAIO**. Per completare il processo di registrazione, è necessario fornire alcune informazioni specifiche: gli estremi per le comunicazioni, i dettagli del prodotto e alcuni dati accessori.
- Per eseguire la registrazione, accedere alla finestra di registrazione sul sito Web Club VAIO: www.club-vaio.com. Selezionare la lingua desiderata, quindi fare clic su **registratevi ora**.

 Queste operazioni richiedono una connessione Internet.

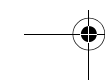
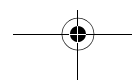
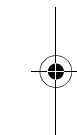
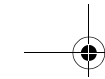
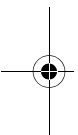



 www.vaio-link.com

Accesso ai servizi VAIO-Link

Come si accede a VAIO-Link?

Per fornire un facile accesso a tutti i clienti, è possibile accedere ai servizi VAIO-Link come segue:

- www.vaio-link.com:** si tratta di un sito Web di assistenza molto potente, che facilita la soluzione indipendente e consente di inviare direttamente i problemi tramite e-mail, monitorare il progresso delle soluzioni e aggiornare le soluzioni stesse. Questo sito Web comprende un database contenente migliaia di risposte a tutti i tipi di domande, nonché una sezione di download. Qui è inoltre possibile monitorare gli stati di riparazione nel caso in cui sia necessario riparare il VAIO.
- Fax:** nella maggior parte dei paesi in cui sono attualmente commercializzati i nostri prodotti sono state attivate linee fax nazionali.
- Telefono:** nella maggior parte dei paesi in cui sono attualmente commercializzati i nostri prodotti sono state attivate linee telefoniche nazionali.

Quando si può accedere a VAIO-Link?

È possibile accedere al nostro sito Web 24 ore al giorno, 7 giorni alla settimana.

Il servizio di assistenza telefonica VAIO-Link è disponibile nei seguenti orari:

- dalle 8:00 alle 18:00 (ora locale), da lunedì a venerdì;
- VAIO-Link è chiuso i fine di settimana, il 25 dicembre e il 1° gennaio.

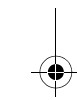
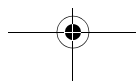
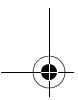
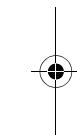
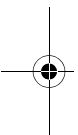

www.vaio-link.com**Numeri di contatto di VAIO-Link**

Di seguito sono riportati i numeri di telefono e fax specifici che è possibile contattare. I dettagli e gli aggiornamenti di questi numeri sono forniti nelle informazioni di registrazione e sul nostro sito Web.

Paese	Lingua	Telefono	Fax
Regno Unito (0,07 GBP/min*)	Inglese	0870 240 2408	0870 240 2409
Irlanda (da 0,0089 a 0,10157 €/min*)	Inglese	(01) 407 3040	(01) 407 3050
Francia (0,15 €/min*)	Francese	08 25 33 33 00	08 25 34 27 37
Germania (0,1227 €/min*)	Tedesco	0180 577 67 76	0180 598 79 88
Paesi Bassi**	Olandese	020 346 93 03	020 346 95 05
Belgio**	Francese	02 7173219	/
	Olandese	02 7173218	/
Italia (0,0181 €/min*)	Italiano	848 801 541	848 810 083
Fuori Italia**		+ 39 026968 2345	+ 39 026968 2346
Spagna**	Spagnolo	914 534 087	914 534 088
Austria (0,2558 €/min*)	Tedesco	0179 56 73 33	0179 56 73 67
Svizzera (da 0,1 a 0,3 CHF/min*)	Tedesco	01800 9300	01800 9400
	Francese	01800 9700	01800 9800
Norvegia**	Inglese	23162592	/
Finlandia**	Inglese	0969-379450	/
Danimarca**	Inglese	45 70 112105	/
Svezia**	Inglese	08 58 769 220	/
Grecia**	Inglese	0080044121496	/
Portogallo**	Inglese	808201174	/

* IVA inclusa. I dati verranno aggiornati periodicamente senza preavviso.

** Per le tariffe urbane, rivolgersi alla compagnia telefonica.

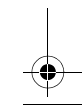
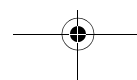
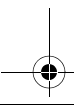
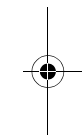
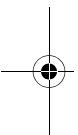



 www.vaio-link.com

Servizi di riparazione hardware VAIO

Per ulteriori informazioni sulla fornitura di questi servizi, visitare il sito Web VAIO-Link (www.vaio-link.com).

Mentre la maggior parte dei problemi viene risolta tramite Internet o per telefono, a volte la soluzione di un problema richiede un intervento o una riparazione.

Gli analisti dell'assistenza clienti determineranno se è necessario effettuare una riparazione.

Prima di contattare VAIO-Link e per consentirci di offrire un servizio migliore, assicurarsi di attenersi alle indicazioni riportate di seguito.

- Avere a portata di mano il numero seriale del VAIO o il numero del caso.
- Se non si è ancora effettuata la registrazione, è necessario attendere che i dati vengano inseriti nel database dei clienti.
- Fornire una chiara spiegazione del problema.
- Indicare dettagliatamente tutte le modifiche apportate al sistema PC e/o alle applicazioni in esecuzione sul computer e/o alle periferiche collegate al computer.
- Fornire tutti i file o dati eventualmente richiesti.

Se l'analista dell'assistenza clienti conferma che è necessaria una riparazione, leggere attentamente quanto riportato di seguito prima di restituire il VAIO.

- Poiché l'utente è responsabile del backup dei propri dati, è importante eseguire il backup di tutti i file presenti sul disco rigido (ad esempio su un disco rimovibile), in quanto Sony non può garantire l'integrità dei programmi o dei dati sul computer durante la riparazione.
- Non includere alcun accessorio quando si spedisce l'unità principale a meno che l'analista dell'assistenza clienti non abbia specificato altrimenti.
- Se si decide di non procedere con la riparazione, verrà applicata una tariffa fissa per le unità non coperte da garanzia.
- Includere il nome, l'indirizzo e il numero di telefono della persona raggiungibile durante l'orario di ufficio per consentire al corriere e al gruppo dell'ufficio di controllo di svolgere appieno i loro compiti.

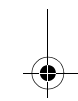
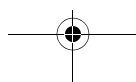
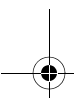
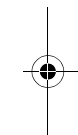
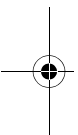



4-675-412-41.book Page 43 Friday, April 11, 2003 5:02 PM

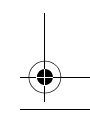
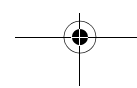
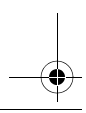
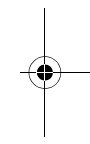
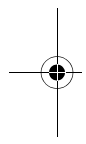



4-675-412-41.book Page 44 Friday, April 11, 2003 5:02 PM

