

Odvojeni 2-sistemiški zvučnici

Upute za uporabu

XS-HA1727

Dijelovi za ugradnju

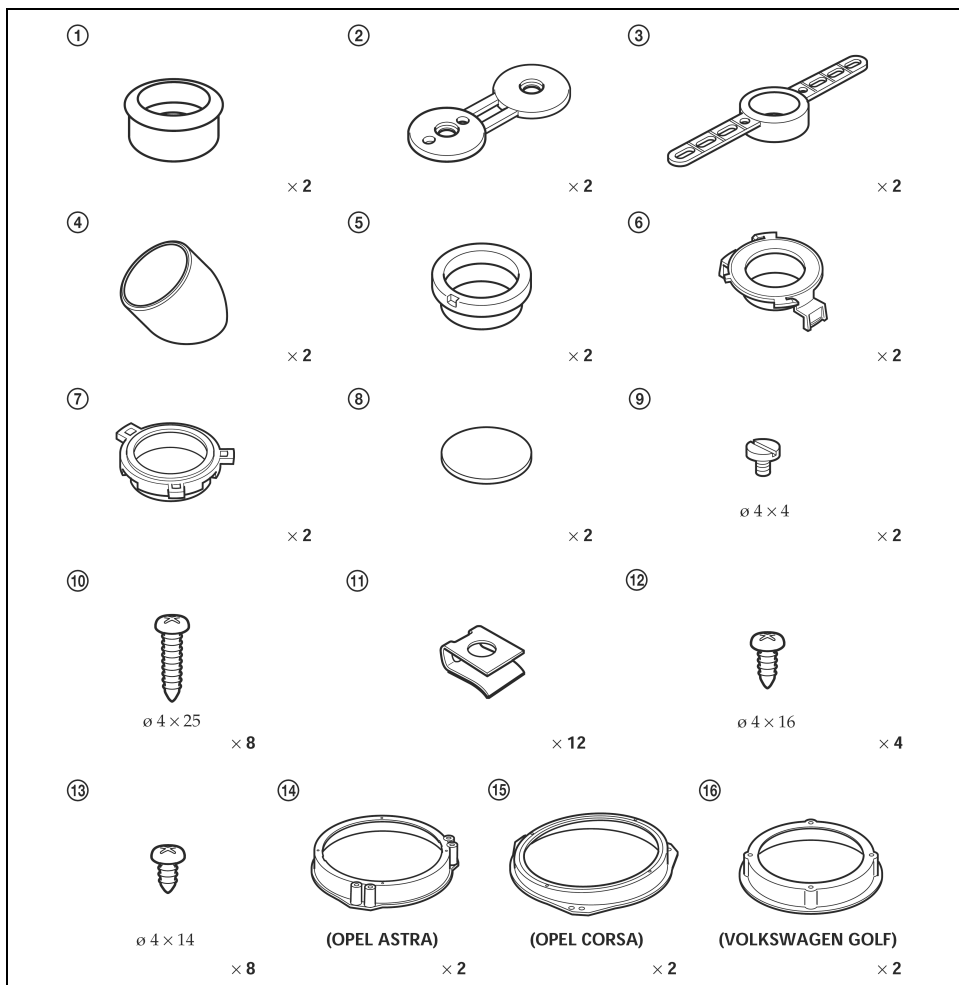

Brojevi na popisu odgovaraju onima u uputama. Uporaba ovih dijelova i ostalih spajanja ovisi o karoseriji vozila.

Ugradnja

Ovisno o vozilu, možda će biti potrebno upotrijebiti posebni adapter (nije isporučen). Pogledajte sljedeći popis.

U tablici su prikazani primjeri ugradnje za pojedine vrste automobila. Zvučnik ugradite na odgovarajući način prema automobilu. Unutrašnja ploča se može razlikovati od prikaza na slici, s obzirom na promjene i modifikacije automobila. U tom slučaju, prije ugradnje se obratite svojem prodavaču ili najbližem Sony prodavaču.

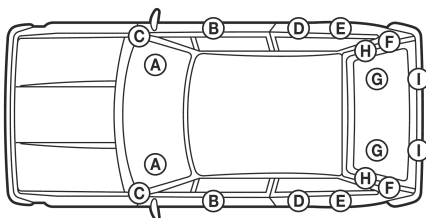

Naziv vozila	Model	Godina proizvodnje	Položaj	Grafički prikaz	
				Visokotonac	Niskotonac
ALFA ROMEO	145 3 VRATA	'94-	Ⓑ	Ⓒ	-
	146 5 VRATA	'95-	Ⓑ	Ⓒ	-
	155 4 VRATA	'92-'97	Ⓖ	-	-
	156 4 VRATA	'97-	ⒷⒹ	-	-
	156 ESTATE	'99-	ⒷⒹ	-	-
	166 4 VRATA	'98-	ⒷⒹⒼ	-	-
AUDI	A6 4 VRATA/ESTATE	'97-	ⒷⒹ	-	-
CITROEN	EVASION 5 VRATA	'94-	Ⓑ	Ⓕ	-
			Ⓕ	-	-
	XANTIA 5 VRATA/ESTATE	'93-	Ⓑ	Ⓕ	-
	XSARA 3/5 VRATA, ESTATE, MVP	'98-	Ⓑ	Ⓕ	-
	XSARA PICASSO	'00-	Ⓑ	Ⓕ	-
	C2	'03-	Ⓑ	-	-
DAEWOO	C3	'02-	Ⓑ	-	-
	LANOS 4 VRATA	'97-	Ⓖ	-	-
	LEGANZA 4 VRATA	'97-	Ⓑ	-	-
	MATIZ 5 VRATA	'98-	Ⓑ	-	-
	NUBIRA 4 VRATA	'97-	Ⓖ	-	-
FIAT	COUPE 2 VRATA	'95-	ⒷⒺ	-	-
	MULTIPLA 4 VRATA	'98-	Ⓑ	-	-
	PALIO WEEKEND	'97-	Ⓑ	-	-
	ULYSSE 5 VRATA	'94-	Ⓑ	Ⓕ	-
FORD	GALAXY 5 VRATA	'95-	Ⓕ	-	-
			ⒷⒹ	-	-
HYUNDAI	SONATA 4 VRATA	'93-	Ⓑ	-	-
KIA	SEPHIRA II 4 VRATA	'98-	Ⓑ	-	-

Naziv vozila	Model	Godina proizvodnje	Položaj	Grafički prikaz	
				Visokotonac	Niskotonac
LANCIA	DEDRA ESTATE	'94-	(H)	-	-
	DELTA 3 VRATA	'94-	(G)	-	-
	KAPPA 2/4 VRATA	'95-	(G)	-	-
	LYBRA 4 VRATA, ESTATE	'99-	(B)	-	-
	Y(YPSILON) 3 VRATA	'94-	(B)	-	-
	Z (ZETA) 5 VRATA	'94-	(B)	F	-
MAZDA	DEMIO 5 VRATA	'98-	(B)(D)	-	-
MERCEDES	M-CLASS 5 VRATA	'98-	(B)	-	-
NISSAN	ALMERA 3/5 VRATA	'95-	(F)	-	-
	ALMERA 4 VRATA	'95-	(G)	-	-
	MICRA 3/5 VRATA	'92-'98	(G)	-	-
		'98-	(B)	-	-
	PATROL GR	'98-	(B)	-	-
PRIMERA 4 VRATA	'90-'98	(G)	-	-	
OPEL	ASTRA Svi modeli	'97-	(B)	D	A
	ASTRA 4 VRATA	'91-'97	(G)	-	-
	CORSA 3/5 VRATA	'97-	(B)	-	-
	OMEGA 4 VRATA, ESTATE	'94-'99	(B)	D	-
	TIGRA 2 VRATA	'94-	(B)	-	-
	VECTRA 4/5 VRATA, ESTATE	'95-	(B)	D	-
PEUGEOT	206 3/5 VRATA	'98-	(B)	-	-
	306 3/4/5 VRATA, ESTATE, CAB	'93-	(B)	-	B
	405 4 VRATA, ESTATE	'87-'96	(B)	-	-
	406 4 VRATA, ESTATE, COUPE	'96-	(B)	F	-
	406 4 VRATA	'96-	(G)	-	-
	605 4 VRATA	'89-'99	(B)(D)	-	-
	806 5 VRATA	'94-	(B)	F	-
			(F)	-	-
RENAULT	ESPACE 5 VRATA	'91-	(B)	E	-
	ESPACE/GRAND ESPACE 5 VRATA	'91-'97	(A)(H)	-	-
	LAGUNA 5 VRATA	'97-	(D)	-	-
	LAGUNA ESTATE	'94-	(B)	E	-
	MEGANE 4/5 VRATA (RT), COUPE	'95-	(B)	E	-
	SAFRANE 5 VRATA	'95-	(B)	E*	-
			(D)	E	-
ROVER	200 3/5 VRATA	'92-	(B)	-	-
	200 2 VRATA COUPE	'89-	(B)	-	-
	200 CABRIO	'92-'96	(B)	-	-
	400 4 VRATA	'90-'95	(B)(G)	-	-
'95-		(B)	-	-	
SEAT	ALHAMBRA 5 VRATA	'95-	(B)(D)	-	-
	CORDOBA 2/3/5 VRATA	'93-'99	(B)	-	-
	CORDOBA ESTATE	'97-'99	(B)	-	-
	IBIZA 3/5 VRATA	'93-'99	(B)	-	-
	INCA 2 VRATA	'99-	(B)	-	-
SKODA	OCTAVIA 5 VRATA	'96-	(B)	-	-
	OCTAVIA ESTATE	'98-	(B)	-	-

Naziv vozila	Model	Godina proizvodnje	Položaj	Grafički prikaz	
				Visokotonac	Niskotonac
VOLKSWAGEN	BORA	'98-	Ⓟ	G	-
			Ⓧ	H	-
	GOLF-3 3/5 VRATA, ESTATE, CABRIO	'91-'97	Ⓟ	-	-
	GOLF-3 5 VRATA, ESTATE	'91-'97	Ⓧ	-	-
	GOLF-4 3 VRATA	'97-	Ⓟ	G	-
			Ⓧ	-	-
	GOLF-4 5 VRATA, ESTATE	'97-	Ⓟ	G	-
			Ⓧ	H	-
	GOLF CABRIO	'98-	Ⓟ	-	-
	NEW BEETLE	'98-	Ⓟ	G	-
			Ⓧ	-	-
	PASSAT 4 VRATA	'89-'96	Ⓧ	-	-
			Ⓟ	-	-
	PASSAT ESTATE	'89-'97	Ⓟ	-	-
			Ⓧ	-	-
	PASSAT 4 VRATA, ESTATE	'96-	Ⓟ	G	-
			Ⓧ	H	-
	POLO 3/5 VRATA	'94-'97	Ⓟ	-	-
	POLO 4 VRATA	'96-'99	Ⓟ	-	-
	POLO ESTATE	'98-'99	Ⓟ	-	-
SHARAN 5 VRATA	'95-	ⓅⓍ	-	-	
VENTO 4 VRATA	'91-'99	ⓅⓍ	-	-	

Primjer ugradnje

Niskotonac

A OPEL ASTRA Svi modeli

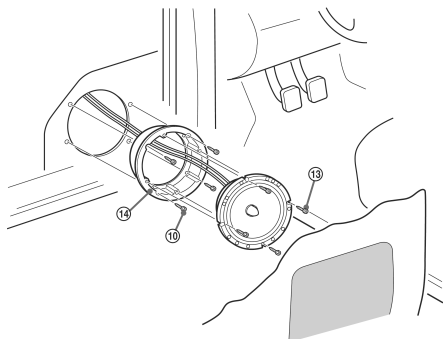

B PEUGEOT 306 3/4/6 vrata, ESTATE, CAB

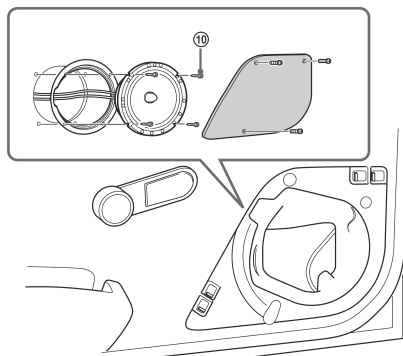

Visokotonac

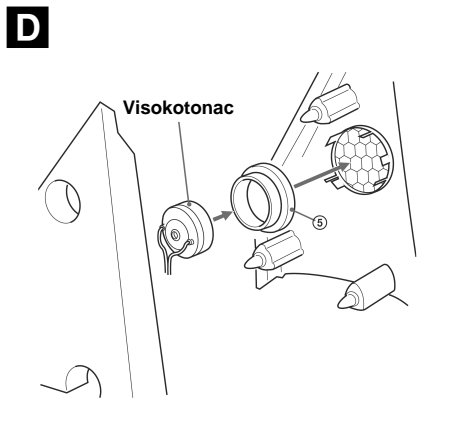
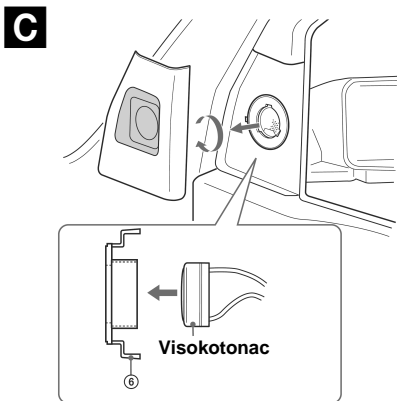

E

* RENAULT MEGANE: koristite originalni RENAULT adapter (nije isporučen) s ⑥.

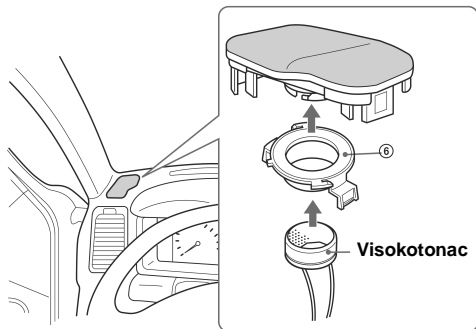
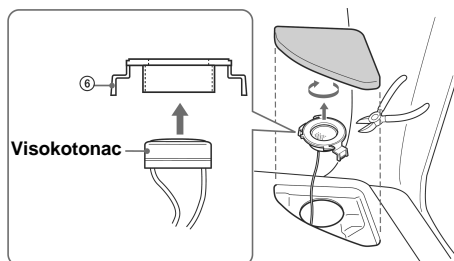
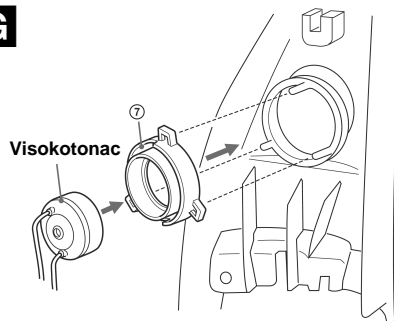
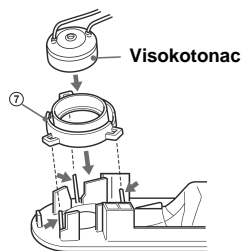
**F****G****H**

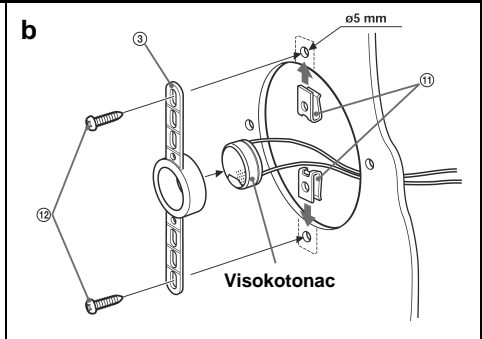
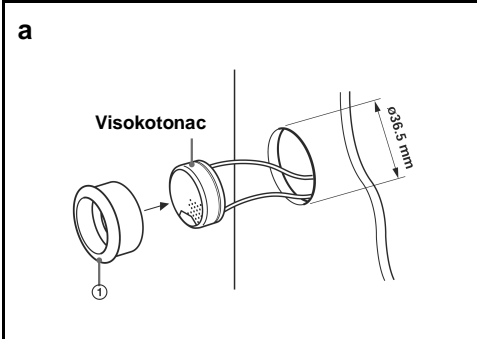
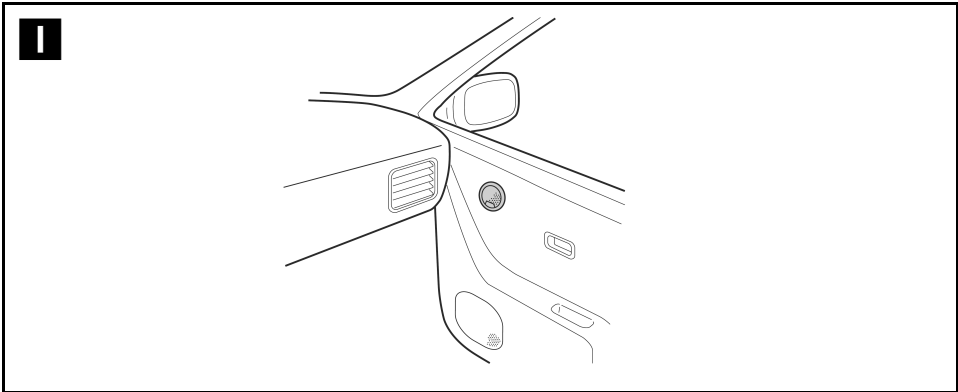

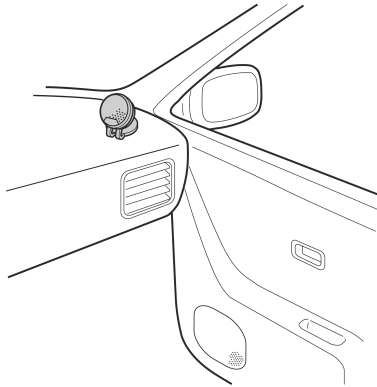
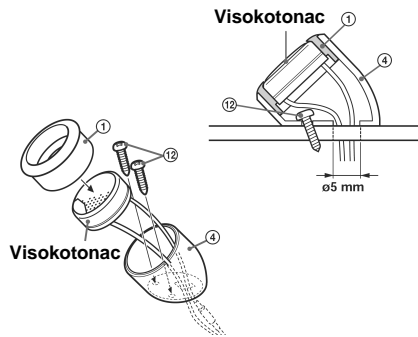
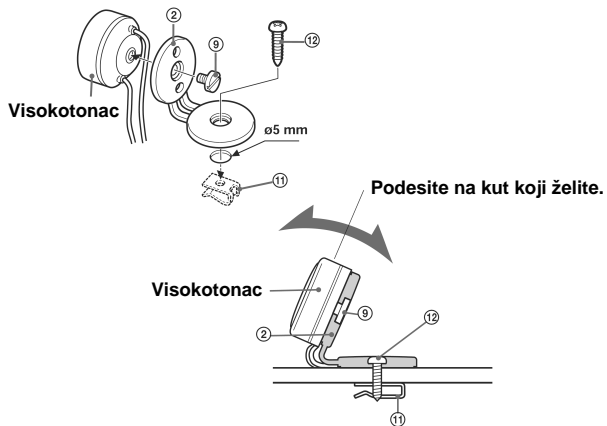
J**a****b**

Spajanje

1

Jedinica: mm

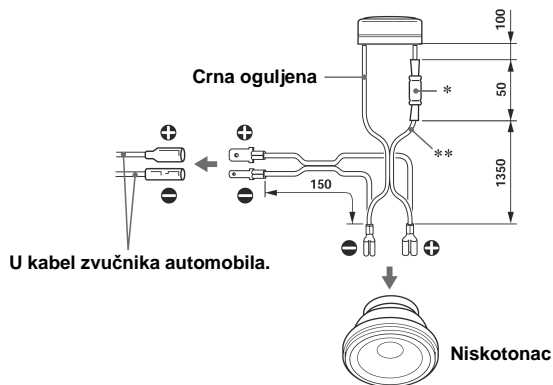

2

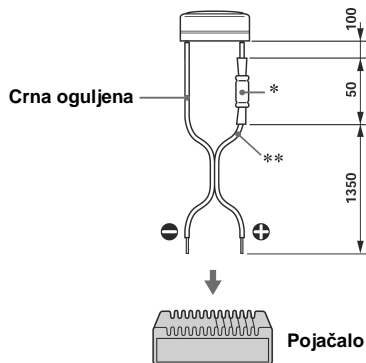

* Skretnica mreže: Frekvencija skretnice 5000 Hz.

** Bijeli kabel – Lijevi zvučnik
Sivi kabel – Desni zvučnik

Oprez

Kad zvučnike spajate s pojačalom ili dodatnim generatorom s BTL (balanced transformerless) sustavom, **obavezno spojite kabele zvučnika izravno na kabele pojačala.** Ukoliko spojite s postojećim žicama zvučnika označenim uobičajenim znakom \ominus i za lijeve i desne kanale, moguće je da se neće čuti zvuk, te da će se oštetiti pojačalo.

Shema spajanja

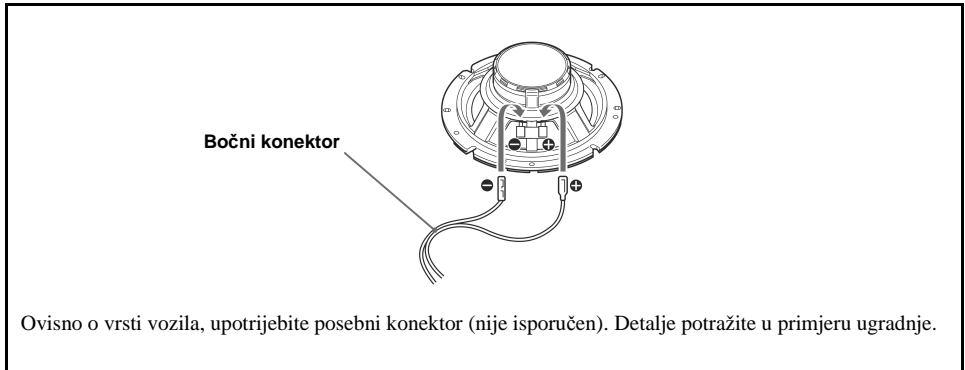

Spajanje sustava

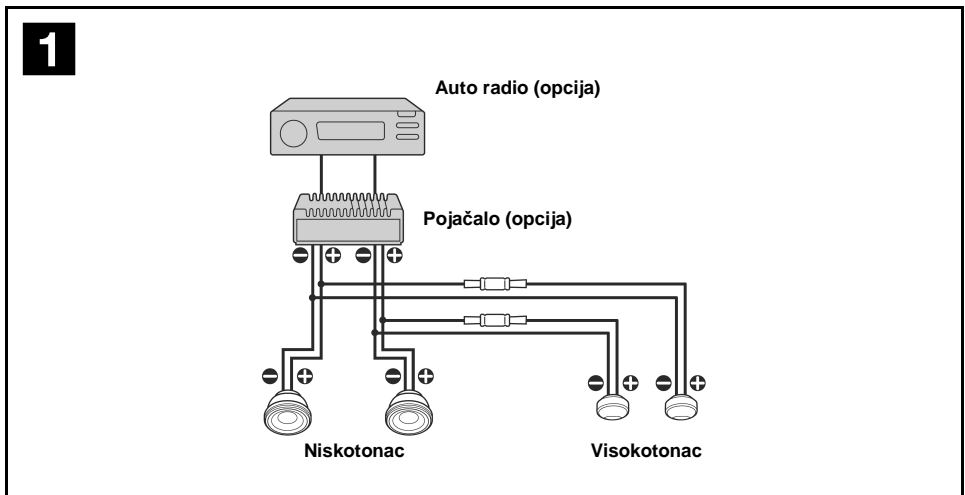

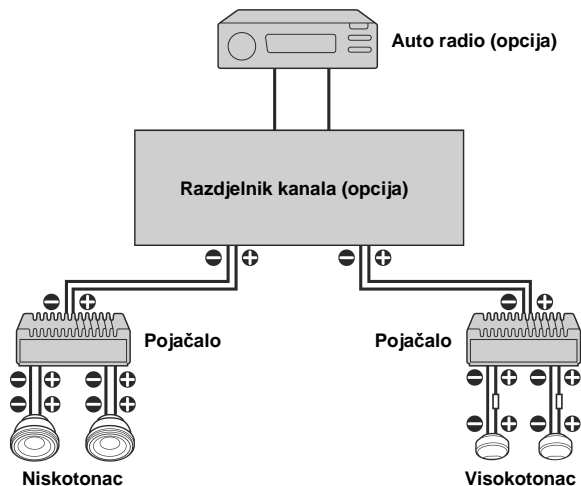
2**Napomena**

Ukoliko primjenjujete **2**, spojite niskotonac s uklonjenom skretnicom mreže i podesite točku skretnice razdjelnika kanala na 5000 Hz ili više.

Mjere opreza

- Nemojte trajno koristiti zvučnički sustav na većoj snazi od nazivne.
- Udaljite snimljene vrpce, satove, magnetske kartice itd. od zvučničkog sustava kako ne bi došlo do oštećenja ili gubitka magnetskih zapisa ili kodova zbog djelovanja magnetskog polja kojeg generiraju zvučnici.

Ako ne možete pronaći odgovarajuće mjesto za ugradnju, obratite se ovlaštenom Sony prodavatelju.

Tehnički podaci

Zvučnik	Koaksijalni, 2-sistemski: Niskotonac 16,5 cm, konusni, Visokotonac 3 cm, balans, kupolasti
Najveća snaga	180 W
Nazivna snaga	30 W
Impedancija	4 Ω
Osjetljivost	89 dB/W/m
Frekvencijski odziv	60 – 20 000 Hz
Masa	Niskotonac: Približno 560 g po zvučniku Visokotonac: Približno 45 g po zvučniku
Isporučeni pribor	Dijelovi za ugradnju

Dizajn i tehnički podaci su podložni promjenama bez najave.

Proizvođač ne preuzima odgovornost za eventualne tiskarske pogreške.

Dimenzije

Jedinica: mm

Niskotonac

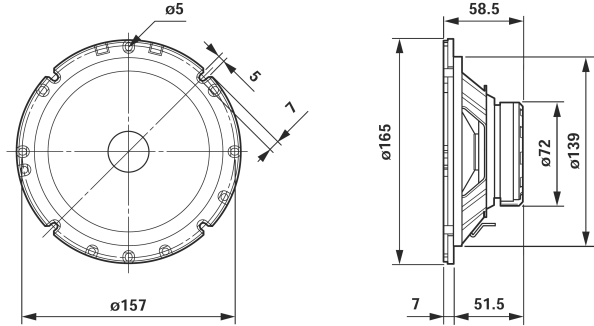

Visokotonac

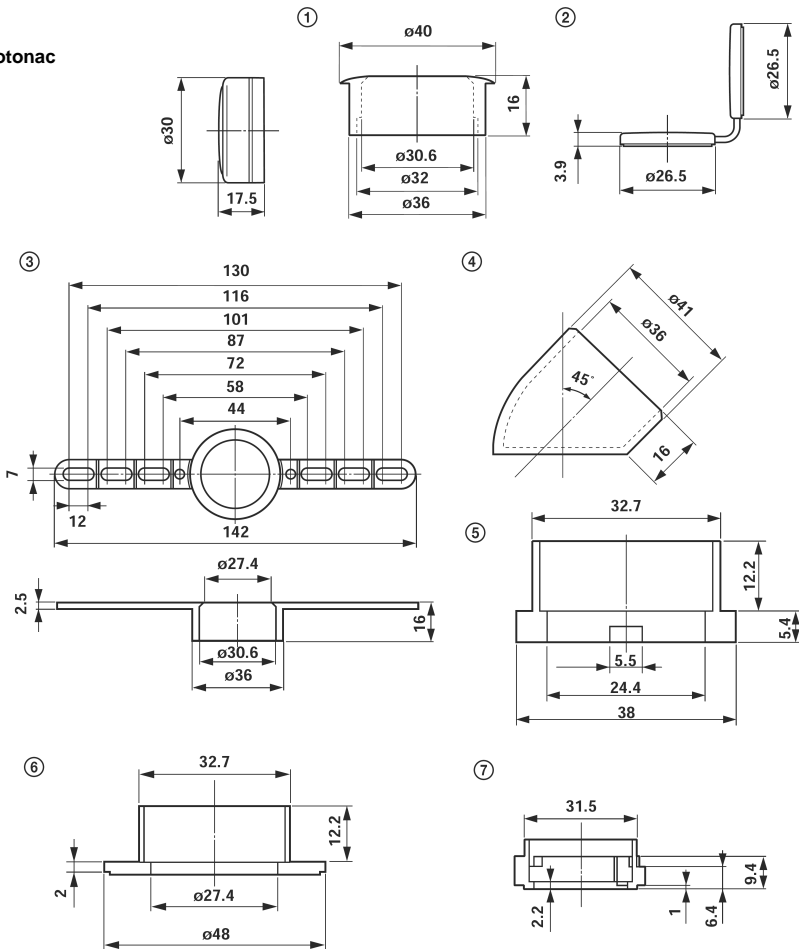



Zbrinjavanje starih električnih i elektroničkih uređaja (primjenjuje se u Europskoj uniji i ostalim europskim zemljama s posebnim sistemima zbrinjavanja)

Ova oznaka na proizvodu ili na ambalaži označava da se ovaj proizvod ne smije zbrinjavati kao kućni otpad. On treba biti zbrinut na za tu namjenu predviđenom mjestu za reciklažu električke ili elektroničke opreme. Pravilnim zbrinjavanjem starog proizvoda čuvate okoliš i brinete za zdravlje svojih bližnjih. Nepravilnim odlaganjem proizvoda ugrožava se okoliš i zdravlje ljudi. Reciklažom materijala pomažete u očuvanju prirodnih izvora. Za detaljne informacije o reciklaži ovog proizvoda, molimo kontaktirajte vašu lokalnu upravu, odlagalište otpada ili trgovinu gdje ste kupili proizvod.