

FM/MW/LW Cassette Car Stereo

FM/AM autorádio s kazetovým prehrávačom

Návod na použitie _____

SK

Podrobnosti o montáži a zapojeniach pozrite v dodávanej príručke
Montáž/zapojenia.

***XR-CA370X
XR-CA370***

Vážení zákazníci

Ďakujeme vám, že ste sa rozhodli pre zakúpenie tohto kazetového prehrávača Sony.

Popri možnosti prehrávania kaziet a tiež posluchu rozhlasu môžete systém rozšíriť pripojením voliteľného CD/MD zariadenia*¹. Pri prehrávaní CD TEXT disku na pripojenom voliteľnom CD zariadení s funkciou CD TEXT sa na displeji autorádia zobrazia informácie CD TEXT*².

*¹ *Môžete pripojiť CD/MD menič alebo CD/MD prehrávač.*

*² *CD TEXT disk je zvukový kompaktný disk, ktorý navyše obsahuje informácie ako názov disku, meno interpreta a názvy skladieb. Tieto informácie sú uložené na disku.*

Bezpečnostné upozornenia

- Ak bol váš automobil zaparkovaný na priamom slnečnom žiarení, čo malo za následok značné zvýšenie teploty vo vnútri automobilu, pred použitím nechajte zariadenie vychladnúť.
- Ak zariadenie nie je napájané, najprv skontrolujte zapojenia. Ak je všetko v poriadku, skontrolujte poistku.
- Ak pri reproduktorovom systéme s dvomi reproduktormi nie je počuť žiadny zvuk, nastavte vyváženie Fader (prelínanie hlasitosti predných a zadných reproduktorov) do stredovej polohy.
- Pri dlhšom prehrávaní sa kazeta vplyvom vstavaného zosilňovača môže zahriať. Toto nie je porucha.

Ak máte akékoľvek otázky alebo problémy týkajúce sa zariadenia, ktoré nie sú v tomto návode popísané, obráťte sa na najbližšieho predajcu Sony.

Udržanie vysokej kvality reprodukcie

Ak je v blízkosti vášho autorádia držiak na nápoje, dbajte na to, aby nedochádzalo k vylievaniu žiadnych nápojov na zariadenie. Zvyšky lepkavého cukru na zariadení alebo na kazete môžu spôsobiť znečistenie hláv, zníženie kvality zvuku, alebo úplné znemožnenie reprodukcie. Ani čistiaca kazeta nedokáže odstrániť z magnetofónových hláv zvyšky cukru.



Poznámky ku kazetám

Starostlivosť o kazety

- Nedotýkajte sa povrchu pásky, pretože prach a špina môžu znečistiť hlavy.
- Kazety udržiavajte v dostatočnej vzdialenosti od zariadení so vstavanými magnetmi ako napr. zosilňovače a reproduktory, pretože tieto môžu pásku vymazať alebo spôsobiť skreslenie záznamu.
- Kazety nevystavujte priamemu slnečnému svetlu, extrémne vysokým alebo nízkym teplotám alebo vlhkosti.
- Slučka na páске môže spôsobiť navinutie pásky do zariadenia. Pred vložení kazety napnite pásku pomocou ceruzky alebo podobného predmetu.

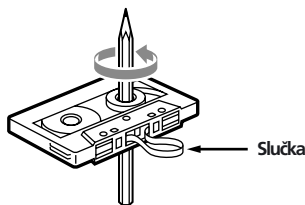

- Poškodené kazety alebo odlepené štítky môžu spôsobiť problémy pri vkladaní alebo vyberaní kazety. Vymeňte alebo odstráňte odlepené štítky.



- Počas prehrávania kazety môže byť zvuk skreslený. Hlavu prehrávača by ste mali vyčistiť po každých 50 hodinách používania.

Kazety dlhšie než 90 minút

Používanie kaziet dlhších než 90 minút sa s výnimkou dlhého nepretržitého prehrávania neodporúča. Páska používaná v týchto kazetách je veľmi tenká a ľahko sa natiahne. Časté striedanie prehrávania a zastavovania takýchto kaziet môže spôsobiť ich navinutie do kazetového mechanizmu.

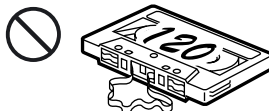

Obsah

Toto zariadenie

Umiestnenie ovládacích prvkov 5

Začíname

Resetovanie zariadenia 6
Vybratie predného panela 6
Nastavenie hodín 7

Kazetový prehrávač

Posluch kazety 7
Posluch rozhlasu počas prevíjania kazety
vpred/ vzad
— Automatic Tuner Activation (ATA) 8

Rádio

Automatické uloženie staníc do pamäte
— Best Tuning Memory (BTM) 8
Uloženie len zvolených staníc do pamäte 9
Naladenie uložených staníc 9

RDS

Popis funkcie RDS 10
Zobrazenie názvu stanice 10
Automatické preladenie na najlepší príjem
— Alternative Frequencies (AF) 10
Príjem dopravných hlásení 12
Uloženie RDS staníc s nastaveniami funkcií
AF a TA 13
Naladenie stanice podľa druhu programu 13
Automatické nastavenie hodín 14

Ďalšie funkcie

Nastavenie vyváženia 15
Okamžité stlmenie zvuku 15
Zmena nastavení zvuku a zobrazenia 15
Nastavenie ekvalizéra
— EQ3 16

Pri pripojení voliteľného zariadenia

CD/MD zariadenie

Prehrávanie CD alebo MD disku 17
Opakované prehrávanie skladieb
— Repeat Play 18
Prehrávanie skladieb v náhodnom poradí
— Shuffle Play 18

Ďalšie informácie

Údržba 19
Demontáž zariadenia 20
Technické údaje 21
Riešenie problémov 22

Montáž/Zapojenie

Upozornenia 24
Zoznam častí 24
Príklad zapojenia 25
Schéma zapojenia 26
Bezpečnostné upozornenia 28
Zloženie ochranného krytu a konzoly 28
Príklad montáže 29
Vybratie a nasadenie predného panel 30
Upozornenie pre prípad montáže
v automobile bez polohy
pre napájanie príslušenstva ACC
na skrinke zapalovania 30
Tlačidlo RESET 30
Schéma zapojenia napájania 31

Umiestnenie ovládacích prvkov

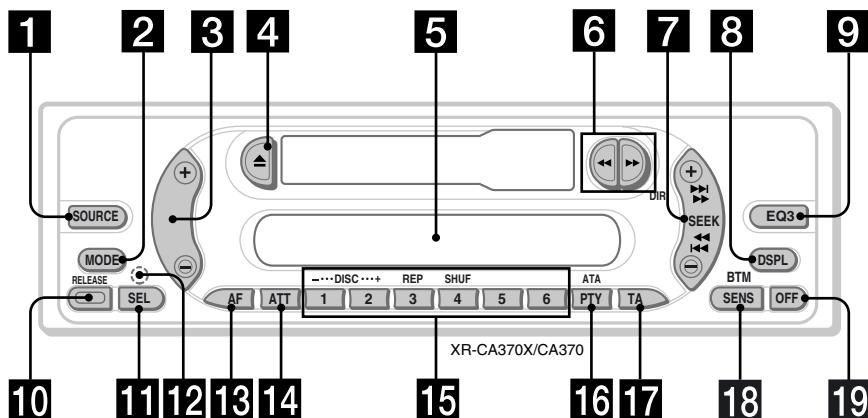

Podrobnosti sú uvedené na stranách, ktorých čísla sú za popisujúcim textom.

- 1** Tlačidlo SOURCE (Rádio/CD/MD) 8, 9, 16, 17
- 2** Tlačidlo MODE
Počas prijímu rozhlasu:
Voľba pásma BAND 8, 9
Počas prehrávania CD/MD disku:
Výber CD/MD zariadenia 17
- 3** Tlačidlo nastavenia hlasitosti +/- 7, 12, 15, 16
- 4** Tlačidlo ▲ (vysunutie) 7, 8, 9, 17
- 5** Displej
- 6** Tlačidlá ◀/▶ (prevíjanie kazety)/DIR (zmena smeru posuvu kazety) 7, 8
- 7** Tlačidlo SEEK
Seek 9, 11, 14
Automatic Music Sensor 18
Manuálne vyhľadávanie 18
- 8** Tlačidlo DSPL (zmena režimu zobrazovania) 7, 10, 17
- 9** Tlačidlo EQ3 16
- 10** Tlačidlo RELEASE (uvoľnenie predného panela) 6, 19
- 11** Tlačidlo SEL (výber) 7, 14, 15, 16, 17
- 12** Tlačidlo RESET (umiestnené na prednej časti zariadenia za predným panelom) 6

- 13** Tlačidlo AF 10, 11, 13
- 14** Tlačidlo ATT (stíšenie) 15
- 15** Číselné tlačidlá 14, 15, 17
Počas prijímu rozhlasu:
Výber predvoľby 9, 11, 13
Počas prehrávania CD/MD disku:
① DISC - 18
② DISC + 18
③ REP 18
④ SHUF 18
- 16** Tlačidlo PTY (druh programu)/ATA 8, 14
- 17** Tlačidlo TA 12, 13
- 18** Tlačidlo SENS/BTM 8, 9, 13
- 19** Tlačidlo OFF* 6

* **Upozornenie pre inštaláciu v automobile bez prídavnej polohy zapalovania ACC (príslušenstvo)**
Po vypnutí motora nezabudnite vypnúť zobrazenie hodín stlačením tlačidla **OFF** na zariadení na dve sekundy. Ak stlačíte **OFF** len krátko, zobrazenie hodín na displeji sa nevyvpe a môže dôjsť k vybitiu autobatérie.

Začíname

Resetovanie zariadenia

Pred prvým použitím, alebo po výmene autobaterie, je nutné zariadenie resetovať. Vyberte predný panel a pomocou špicatého predmetu, napr. guličkovým perom, stlačte tlačidlo RESET.

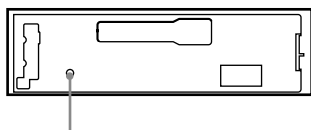

Tlačidlo RESET

Poznámka

Po stlačení tlačidla RESET sa vymaže nastavenie hodín, ako aj niektoré uložené nastavenia.

Vybratie predného panela

Z dôvodu ochrany pred krádežou je možné predný panel zariadenia vybrať.

- 1 Stlačte tlačidlo **OFF**.
- 2 Stlačením **RELEASE** pootvorte panel a pritiahnite ho smerom k vám.

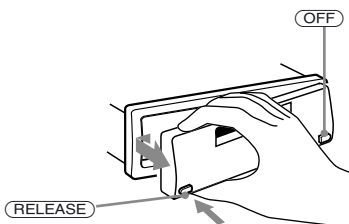

Poznámky

- Dbajte na to, aby vám pri vyberaní panel nespadol.
- Ak predný panel vyberáte pri zapnutom zariadení, z dôvodu ochrany reproduktorov sa zariadenie automaticky vypne.
- Pri prenášaní panela používajte dodávané puzdro pre predný panel.

Nasadenie predného panela

Podľa obrázka nasadte časť **A** predného panela na časť **B** na zariadení, potom jemne zatlačte ľavú stranu, kým nezapadne na svoje miesto.

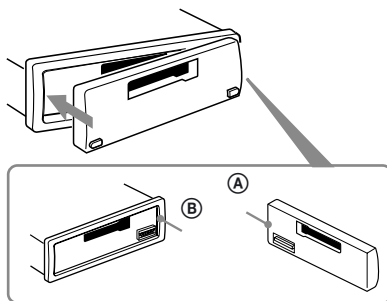

Poznámky

- Panel nezakladajte otočený naopak.
- Pri nasadzovaní panela naň netlačte príliš silno.
- Netlačte ani nevytvárajte príliš silný tlak na priezor displeja.
- Predný panel neumiestňujte na miesta vystavené priamemu slnečnému žiareniu alebo zdrojom tepla, napr. kúreniu, ani na miesta s vysokou vlhkosťou. Nikdy panel nenechávajte na palubnej doske automobilu zaparkovaného na priamom slnečnom žiarení, ani na miestach, kde môže dôjsť k nadmernému zvýšeniu teploty.

Upozorňujúci zvukový signál

Ak vypnete zapalovanie automobilu a nevyberiete predný panel, na niekoľko sekúnd zaznie upozorňujúci zvukový signál. Ak používate pripojený externý zosilňovač a nie vstavaný zosilňovač, upozorňujúci zvukový signál nezaznie.

Nastavenie hodín

Hodiny pracujú v 24-hodinovom cykle.

Príklad: Nastavenie hodín na čas 10:08

1 Na 2 sekundy zatlačte tlačidlo (DSPL).



Indikátor hodiny bliká.

1 Stláčaním ľubovoľnej strany tlačidla hlasitosti nastavte hodinu.



2 Stlačte tlačidlo (SEL).



Indikátor minút bliká.

3 Stláčaním ľubovoľnej strany tlačidla hlasitosti nastavte minúty.



2 Stlačte tlačidlo (DSPL).



Hodiny sú v prevádzke.

Po ukončení nastavenia hodín sa na displeji obnoví zobrazenie pre štandardný režim prehrávania.

Rada

Hodiny je možné nastaviť automaticky pomocou funkcie RDS (str. 14).

Kazetový prehrávač

Posluch kazety

Vložte kazetu.

Prehrávanie sa začne automaticky.

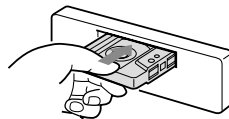

Prehráva sa vrchná strana kazety.

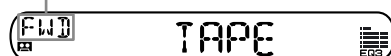

Prehráva sa spodná strana kazety.

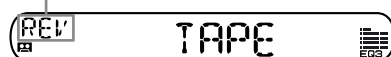

Rada

Zmenu smeru posuvu pásky vykonáte stlačením tlačidla ◀ a ▶.

Zastavenie prehrávania a vybratie kazety

Stlačte tlačidlo ▲.

Rýchle prevíjanie kazety

Počas prehrávania stlačte ◀◀ alebo ▶▶.

Indikátor smeru posuvu pásky*	Vpred	Vzad
FWD	▶▶	◀◀
REV	◀◀	▶▶

* Počas prevíjania kazety bliká indikátor ⚡.

Prehrávanie počas rýchleho prevíjania zahájite krátkym stlačením opačnej strany tlačidla prevíjania po uvoľnení stlačeného tlačidla.

Posluch rozhlasu počas previjania kazety vpred/vzad

— Automatic Tuner Activation (ATA)

Počas previjania kazety tlačidlami ◀◀ alebo ▶▶ sa automaticky aktivuje rádio.

Počas prehrávania stlačajte (PTY) (ATA), kým sa na displeji nezobrazí "ATA-ON".

ATA-ON ↔ ATA-OFF



Režim ATA je aktívny.

Štandardný režim obnovíte zvolením "ATA-OFF".

Rádio

Automatické uloženie staníc do pamäte

— Best Tuning Memory (BTM)

Zariadenie vyhľadáva stanice s najsilnejším signálom a ukladá ich do pamäte v poradí, podľa hodnôt ich frekvencií. V každom pásme môžete uložiť až 6 staníc (FM1, FM2, FM3, MW a LW).

Upozornenie

Pre ladenie staníc počas riadenia vozidla použite z bezpečnostných dôvodov funkciu Best Tuning Memory.

1 Stláčaním tlačidla (SOURCE) zvolte rádio.

Ak prehrávate kazetu, stláčaním ▲ kazetu vyberte.

Po každom stlačení (SOURCE) dôjde k prepnutiu na ďalší zdroj zvuku nasledovne:

Rádio → CD* → MD*

* Ak nie je zodpovedajúce voliteľné zariadenie pripojené, táto položka sa nezobrazí.

2 Stláčaním (MODE) zvolte požadované rozhlasové pásmo.

Po každom stlačení (MODE) sa budú pásma prepínať nasledovne:

FM1 → FM2 → FM3 → MW → LW

3 Na dve sekundy zatlačte tlačidlo (SENS) (BTM).

Zariadenie ukladá stanice pod číselné tlačidlá predvolieb v poradí podľa ich frekvencie.

Pri uložení nastavenia sa ozve pípnutie.

Poznámky

- Zariadenie neukladá stanice so slabým signálom. Ak zariadenie nenájde dostatok staníc so silným signálom, niektoré číselné tlačidlá predvolieb si zachovávajú predchádzajúce nastavenie.
- Ak je na displeji zobrazené číslo predvolby, zariadenie začne ukladať stanice od čísla zobrazenej predvolby.

Uloženie len zvolených staníc do pamäte

Podľa svojho uváženia môžete uložiť až 18 staníc v pásme FM (po 6 staníc pre FM1, FM2 a FM3), 6 staníc v pásme MW a 6 staníc v pásme LW.

- 1 Stláčaním tlačidla **(SOURCE)** zvolíte rádio. Ak prehrávate kazetu, stláčením **▲** kazetu vyberte.
- 2 Stláčaním **(MODE)** zvolíte požadované rozhlasové pásmo.
- 3 Stláčaním jednej zo strán **(SEEK)** naladíte stanicu, ktorú chcete uložiť do pamäte pod vybrané číselné tlačidlo.
- 4 Stlačte a držte číselné tlačidlo požadovanej predvoľby (**1** až **6**), až kým sa nezobrazí "MEM". Na displeji sa zobrazí číslo vybranej predvoľby.

Poznámka

Ak sa pod obsadené číselné tlačidlo pokúsite uložiť inú stanicu, predtým uložená stanica sa vymaže.

Naladenie uložených staníc

- 1 Stláčaním tlačidla **(SOURCE)** zvolíte rádio. Ak prehrávate kazetu, stláčením **▲** kazetu vyberte.
- 2 Stláčaním **(MODE)** zvolíte požadované rozhlasové pásmo.
- 3 Stlačte číselné tlačidlo predvoľby (**1** až **6**), pod ktorým je uložená požadovaná stanica.

Ak nie je možné naladiť uloženú stanicu

— Automatické ladenie/Režim miestneho vyhľadávania

Automatické ladenie:

Stláčaním jednej zo strán **(SEEK)** spustíte vyhľadávanie stanice.

Vyhľadávanie sa zastaví, akonáhle zariadenie naladí nejakú stanicu. Stláčaním jednej zo strán **(SEEK)** vyhľadajte požadovanú stanicu.

Režim miestneho vyhľadávania:

Ak sa automatické ladenie zastavuje príliš často, opakovane stlačajte **(SENS)**, kým sa nezobrazí "LOCAL-ON".



Zobrazí sa indikátor "LCL".

Zariadenie naladí iba stanice so silným signálom.

Rada

Ak poznáte frekvenciu stanice, ktorú chcete počúvať, zatlačte a pridržte jednu stranu **(SEEK)**, kým sa hľadaná frekvencia nezobrazí (manuálne ladenie).

Ak je stereofonický príjem v pásme FM nekvalitný

— Monofonický režim príjmu

Počas príjmu rozhlasu opakovane stlačajte **(SENS)**, kým sa nezobrazí "MONO-ON".



Zobrazí sa indikátor "MONO".

Kvalita zvuku sa zlepší, ale zvuk bude monofonický (indikátor "ST" zhasne).

Štandardný režim príjmu obnovíte zvolením "MONO-OFF".

Automatické preladenie na najlepši príjem

— Alternative Frequencies (AF)

Popis funkcie RDS

Radio Data System (RDS) je rozhlasová služba, ktorá umožňuje v rozhlasovom pásme FM vysielateľ spolu so signálom rozhlasovej stanice ešte ďalšie digitálne informácie.

Autorádio ponúka rôzne funkcie. Napríklad: automatické preladovanie tej istej stanice, príjem dopravných hlásení a naladenie stanice podľa druhu programu.

Poznámky

- Možnosť využitia služieb RDS závisí od krajiny, v ktorej sa nachádzate.
- Ak je signál stanice príliš slabý, alebo stanica nevysiela údaje RDS, funkcia RDS nemusí pracovať správne.

Zobrazenie názvu stanice

Názov práve počúvanej stanice sa zobrazuje na displeji.

Naladte stanicu v pásme FM (str. 8).

Pri prijímaní FM stanice vysielajúcej údaje RDS bude na displeji zobrazený jej názov.

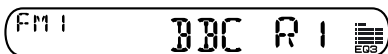

Poznámka

Indikátor "*" signalizuje príjem RDS stanice.

Prepínanie medzi zobrazenými položkami

Každým stlačením (DSPL) sa položky menia nasledovne:

Názov stanice* (Frekvencia) ↔ Hodiny

* Pri prijímaní FM stanice vysielajúcej údaje RDS bude na displeji zobrazený jej názov.

Poznámka

Ak prijímaná stanica nevysiela údaje RDS, na displeji sa zobrazí "NO NAME".

Funkcia alternatívnych frekvencií (AF) automaticky vyberie a naladí frekvenciu práve počúvanej stanice s najsilnejším signálom v sieti staníc. Táto funkcia je užitočná, ak chcete počúvať tú istú stanicu pri dlhých jazdách, pričom ju nechcete preladovať na inú frekvenciu manuálne.

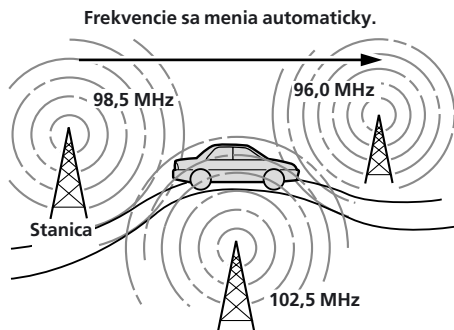

1 Naladte stanicu v pásme FM (str. 8).

2 Opakovane stláčajte tlačidlo (AF), až kým sa nezobrazí "AF-ON".

Zariadenie začne vyhľadávať alternatívnu frekvenciu so silnejším signálom v tej istej sieti staníc.

Poznámka

Ak nie je v oblasti žiadna alternatívna frekvencia, alebo nechcete funkciu AF používať, vypnite ju zvolením položky "AF-OFF" tlačidlom (AF).

Prepínanie medzi zobrazenými položkami

Každým stlačením (AF) sa položky menia nasledovne:

AF-ON ↔ AF-OFF

Poznámky

- Ak na displeji blíkajú "NO AF", v oblasti nie je žiadna alternatívna frekvencia pre počúvanú stanicu.
- Ak po zvolení stanice so zapnutou funkciou AF začne jej názov blikať, v oblasti nie je žiadna alternatívna frekvencia pre počúvanú stanicu. Keď názov stanice blíkajú (po dobu 8 sekúnd), stlačte ľubovoľnú stranu tlačidla (SEEK). Zariadenie začne vyhľadávať inú frekvenciu s tými istými údajmi PI (Programme Identification) (zobrazí sa "PI SEEK" a zvuk nie je počuť). Ak zariadenie nenájde tie isté údaje PI, naladí predchádzajúcu frekvenciu a zobrazí sa "NO PI".

Posluch regionálneho programu

Funkcia "REG-ON" (regional on) umožňuje posluch jedného regionálneho programu bez potreby prepínať na inú regionálnu stanicu. (Funkcia AF musí byť zapnutá.) Výrobné nastavenie je "REG-ON", ak však chcete túto funkciu vypnúť, vykonajte nasledovné.

Počas posluchu rádia zatlačte na 2 sekundy (AF), kým sa nezobrazí "REG-OFF".

Nastavenie "REG-OFF" môže spôsobiť, že sa zariadenie prepne na inú regionálnu stanicu v rámci tej istej siete.

Funkciu aktivujete zvolením "REG-ON".

Poznámka

Táto funkcia nefunguje vo Veľkej Británii a niektorých iných krajinách.

Prepínanie medzi zobrazenými položkami

Po každom zatlačení (AF) na 2 sekundy sa bude zobrazenie nasledovne meniť:

REG-ON ↔ REG-OFF

Funkcia Local Link (Ien vo Veľkej Británii)

Funkcia Local Link umožňuje vyhľadanie ďalších lokálnych staníc v oblasti, aj keď nie sú uložené v pamäti.

- 1 Stlačte tlačidlo predvoľby, kde je uložená lokálna stanica.**
- 2 Do 5 sekúnd stlačte tlačidlo miestnej stanice znova.**
- 3 Postup opakujte dovtedy, kým nenaladíte požadovanú stanicu.**

Príjem dopravných hlásení

Vysielanie údajov Traffic Announcement (TA) a Traffic Programme (TP) umožňuje automatické preladenie na FM stanicu s dopravným spravodajstvom.

Opakovane stláčajte tlačidlo (TA), kým sa nezobrazí "TA-ON".

Zariadenie začne vyhľadávať stanicu s dopravným vysielaním. Po nájdení takejto stanice sa na displeji zobrazí "TP".

Počas vysielania dopravných hlásení bude na displeji blikať "TA". Po skončení vysielania hlásení sa blikanie zastaví.

Rada

Ak začne vysielanie dopravných hlásení pri posluhu iného zdroja zvuku, zariadenie automaticky preladí na FM stanicu s dopravným spravodajstvom. Po ukončení hlásení sa zariadenie prepne na pôvodný zdroj zvuku.

Poznámky

- Ak naladená stanica nevysiela dopravné hlásenia, 5 sekúnd bude blikať "NO TP". Potom zariadenie bude pokračovať vo vyhľadávaní staníc vysielajúcich údaje TP.
- Ak sa spolu s "TP" zobrazí aj "EON", aktuálne naladená stanica zdieľa dopravné hlásenia s inými stanicami v rámci tej istej siete.

Zrušenie aktuálne vysielaných hlásení

Stlačte tlačidlo (TA).

Ak chcete zrušiť príjem všetkých dopravných hlásení, vypnite túto funkciu zvolením "TA-OFF" tlačidlom (TA).

Nastavenie hlasitosti dopravných hlásení

Zariadenie umožňuje dopredu nastaviť hlasitosť dopravných hlásení, aby ste ich neprepočuli.

Po začiatku vysielania dopravných hlásení sa automaticky nastaví hlasitosť na predvolenú úroveň.

1 Stláčaním tlačidla hlasitosti nastavte požadovanú úroveň hlasitosti.

2 Na 2 sekundy zatlačte tlačidlo (TA).

Na displeji sa objaví "TA" a nastavenie je uložené.

Príjem mimoriadnych hlásení

V prípade vysielania mimoriadnych hlásení dôjde počas posluhu rozhlasu k preladeniu na takéto hlásenie. Ak je aktivovaná ktorákoľvek z funkcií AF/TA, v prípade vysielania mimoriadnych hlásení dôjde k preladeniu na takéto hlásenie aj počas posluhu iného zdroja zvuku.

Oloženie RDS staníc s nastaveniami funkcií AF a TA

Ak uložíte do pamäte RDS stanice, zariadenie automaticky ukladá aj nastavenie funkcií pre každú stanicu ako aj jej frekvenciu, takže nie je potrebné vždy po naladení stanice zapínať pre stanicu funkciu AF alebo TA. Pre každú stanicu je možné zvlášť uložiť nastavenie funkcií (AF, TA, alebo oboidve), alebo pre všetky stanice rovnaké nastavenie.

Oloženie rovnakých nastavení pre všetky uložené stanice

- 1 Zvoľte pásmo FM (str. 8).
- 2 Stlačením (AF) a/alebo (TA) zvoľte "AF-ON" a/alebo "TA-ON". Zapamätajte si, že nastavenie "AF-OFF" a "TA-OFF" platí pre stanice bez RDS, ako aj pre RDS stanice.
- 3 Stlačte (SENS) (BTM), kým bliká "BTM".

Oloženie rôznych nastavení pre každú uloženú stanicu zvlášť

- 1 Zvoľte pásmo FM a naladte požadovanú stanicu.
- 2 Stlačením (AF) a/alebo (TA) zvoľte "AF-ON" a/alebo "TA-ON".
- 3 Stlačte a držte požadované číselné tlačidlo predvolby, až kým sa na displeji nezobrazí "MEM".
Pre uloženie nastavení pre iné stanice opakujte postup od kroku 1.

Rada

Ak chcete zmeniť nastavenie funkcií AF alebo TA po naladení stanice, vypnite alebo zapnite funkciu AF/TA po naladení stanice.

Naladenie stanice podľa druhu programu

Stanicu je možné naladiť aj zvolením druhu programu podľa prehľadu nižšie, ktorý chcete počuť.

Druhy programov	Zobrazenie
Správy	NEWS
Aktuálne udalosti	AFFAIRS
Informácie	INFO
Šport	SPORT
Vzdelávanie	EDUCATE
Dramatická tvorba	DRAMA
Kultúra	CULTURE
Veda	SCIENCE
Rôzne	VARIED
Populárna hudba	POP M
Rocková hudba	ROCK M
Nenáročná hudba	EASY M
Lahká klasika	LIGHT M
Vážna hudba	CLASSICS
Iný druh hudby	OTHER M
Počasie	WEATHER
Financie	FINANCE
Programy pre deti	CHILDREN
Spoločenské udalosti	SOCIAL A
Náboženstvo	RELIGION
Telefonáty poslucháčov	PHONE IN
Cestovanie	TRAVEL
Voľný čas	LEISURE
Jazzová hudba	JAZZ
Country hudba	COUNTRY
Národná hudba	NATION M
Evergreeny	OLDIES
Folková hudba	FOLK M
Dokumentárne programy	DOCUMENT
Nešpecifikované	NONE

Poznámka

Túto funkciu nie je možné použiť v niektorých krajinách, kde nie sú k dispozícii údaje PTY (Programme Type – druh programu).

pokračovanie na nasledujúcej strane →

- 1** Počas posuchu rozhlasu v pásme FM stlačte tlačidlo (PTY).

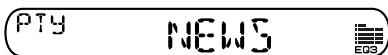

Ak stanica vysiela údaje PTY, na displeji sa zobrazí druh aktuálneho programu. Ak naladená stanica nie je RDS stanica, alebo nie sú prijímané údaje RDS, na displeji sa zobrazí "- - - - -".

Ak je funkcia TA nastavená na ON, zariadenie vyhľadáva ďalšiu stanicu.

- 2** Opakovane stláčajte tlačidlo (PTY), až kým sa nezobrazí požadovaný druh programu.

Druhy programov sa zobrazujú v poradí podľa tabuľky. Pre vyhľadávanie nie je možné zadať ako druh programu "NONE" (Nešpecifikované).

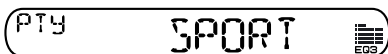

- 3** Zatlačte ľubovoľnú stranu tlačidla (SEEK).

Zariadenie začne vyhľadávať stanicu, ktorá vysiela zvolený druh programu. Keď zariadenie vyhľadá zadaný program, znova sa na 5 sekúnd zobrazí druh programu.

Ak zariadenie nedokáže vyhľadať zadaný druh programu, na 5 sekúnd striedavo bliká druh programu a "NO". Potom sa naladí posledne počúvaná stanica.

Automatické nastavenie hodín

Funkcia CT (Clock Time) pomocou služby RDS automaticky nastaví hodiny.

- 1** Počas prijímu rádia súčasne stlačte tlačidlá (SEL) a (2).

- 2** Opakovane stláčajte tlačidlo (2), kým sa nezobrazí "CT-ON".

Hodiny sú nastavené.



Po dvoch sekundách sa automaticky obnoví štandardné zobrazenie.

Vypnutie funkcie CT

V kroku 2 zvolte položku "CT-OFF".

Poznámky

- Funkcia CT nemusí pracovať, aj keď je naladená RDS stanica.
- Čas nastavený funkciou CT nemusí byť presný.

Ďalšie funkcie

Nastavenie vyváženia

Nastaviť môžete vyváženie medzi ľavými a pravými reproduktormi a vyváženie medzi zadnými a prednými reproduktormi (Fader).

1 Stlačíte tlačidlo (SEL), kým sa nezobrazí "BAL" alebo "FAD".

Každým stlačením (SEL) sa položky menia nasledovne:

LOW* → MID* → HIGH* →
BAL (vyváženie ľavé-pravé) → FAD (vyváženie predné-zadné)

* Ak je aktívny ekvalizér EQ3 (str. 16).

2 Stláčaním ľubovoľnej strany tlačidla hlasitosti nastavujete zvolenú položku.

Nastavenie vykonajte do troch sekúnd od zvolenia položky.

Okamžité stlmenie zvuku

Stlačte tlačidlo (ATT).

Po krátkom zobrazení "ATT-ON" sa na displeji objaví "ATT".

Pre obnovenie predchádzajúcej úrovne hlasitosti stlačte tlačidlo (ATT) znova. Na displeji krátko zabliká "ATT-OFF".

Zmena nastavení zvuku a zobrazenia

Môžete nastaviť nasledujúce položky:

- CT (Clock Time - čas) (str. 14).
- A.SCRL (Auto Scroll)* (str. 17).
- M.DSPL (Motion Display - Akčný displej) – predvážací režim, ktorý sa zobrazí vtedy, keď nie je vložená kazeta a nie je zvolený žiadny zdroj zvuku (napr. rádio je vypnuté).
- BEEP – zapnutie/vypnutie zvukového signálu (pípnutie).

1 Stlačte súčasne tlačidlo (SEL) a požadované číselné tlačidlo.

(SEL) + (2) : CT
(SEL) + (3) : A.SCRL*
(SEL) + (4) : M.DSPL
(SEL) + (6) : BEEP

* Ak sa neprehráva žiadny CD/MD disk, táto položka sa nezobrazí.

Poznámka

Zobrazené položky sa môžu meniť v závislosti od aktuálneho zdroja zvuku.

2 Pre zvolenie požadovaného nastavenia (príklad: ON alebo OFF) súčasne stlačte (SEL) a príslušné číselné tlačidlo.

Nastavenie ekvalizéra

— EQ3

Môžete si vybrať krivku ekvalizéra spomedzi siedmich hudobných typov (XPLOD, VOCAL, CLUB, JAZZ, NEW AGE, ROCK, CUSTOM) a nastavenie OFF (ekvalizér vypnutý).

Nastavenia ekvalizéra môžete uložiť pre každý zdroj zvuku zvlášť.

Výber krivky ekvalizéra

1 Stláčaním (SOURCE) zvolíte zdroj zvuku (rádio, CD, MD disk) alebo vložte kazetu.

2 Opakovaným stláčaním tlačidla (EQ3) zvolíte požadovanú krivku ekvalizéra. Každým stlačením (EQ3) sa položka zmení.



Ekvalizérový efekt zrušíte zvolením "OFF".

Nastavenie krivky ekvalizéra

Nastavenia ekvalizéra môžete ukladať a nastavovať pre rôzne frekvenčné pásma.

1 Stláčaním (SOURCE) zvolíte zdroj zvuku (rádio, CD, MD disk) alebo vložte kazetu.

2 Opakovaným stláčaním tlačidla (EQ3) zvolíte požadovanú krivku ekvalizéra.

3 Nastavenie krivky ekvalizéra.

1 Stláčaním (SEL) zvolíte požadované frekvenčné pásmo.

Po každom stlačení tlačidla (SEL) sa frekvenčné pásmo zmení.

LOW → MID → HI (→ BAL → FAD)

2 Stláčaním ľubovoľnej strany tlačidla hlasitosti nastavíte požadovanú úroveň hlasitosti.

Úroveň hlasitosti je nastaviteľná v rozsahu -10 dB až +10 dB v 1 dB krokoch.

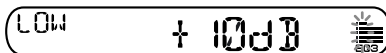

3 Opakovaním krokov **1** až **2** nastavíte krivku ekvalizéra.

Výrobné nastavenie krivky ekvalizéra obnovíte zatlačením (SEL) na 2 sekundy. Po 3 sekundách sa obnoví štandardné zobrazenie.

Poznámka

Ak je EQ3 nastavené na "OFF", nie je možné nastavovať ekvalizér.

Pri pripojení voliteľného zariadenia CD/MD zariadenie

Toto zariadenie dokáže ovládať aj externé CD/MD zariadenia.

Ak pripojíte voliteľné CD zariadenie vybavené funkciou CD TEXT, informácia CD TEXT sa počas prehrávania CD TEXT disku zobrazí na displeji.

Prehrávanie CD alebo MD disku

1 Stláčaním (SOURCE) zvolíte CD alebo MD.

Ak prehrávate kazetu, stláčením ▲ kazetu vyberte.

2 Opakovane stláčajte tlačidlo (MODE), kým sa nezobrazí označenie požadovaného zariadenia.

Prehrávanie CD/MD disku sa začne.

Ak je pripojené CD/MD zariadenie, všetky skladby na disku sa prehrávajú od začiatku.

Rada

Ak chcete prehrávať z prehrávača MG Memory Stick System-up Player MGS-X1, stláčaním tlačidla (SOURCE) zvolíte "MD", potom stláčaním tlačidla (MODE) zvolíte konkrétne MD zariadenie (MD1 alebo MD2 atď.).

Prepínanie medzi zobrazenými položkami

Po každom stlačení (DSPL) počas prehrávania CD, CD TEXT alebo MD disku sa budú informácie meniť nasledovne:

Uplynutý čas prehrávania →
Názov disku*¹/Meno interpreta*² → Názov skladby*³ → Hodiny

*¹ Ak ste disk nepomenovali alebo na MD disku nie je uložený originálny názov, na displeji sa zobrazí "NO NAME".

*² Ak prehrávate CD TEXT disk, meno interpreta sa zobrazí po názve disku. (Iba pri CD TEXT diskoch, ktoré majú uložené mená interpretov.)

*³ Ak na CD TEXT alebo MD disku nie je uložený originálny názov skladby, na displeji sa zobrazí "NO NAME".

Automatické rolovanie zobrazenej položky — Auto Scroll

Ak je názov disku, meno interpreta alebo názov skladby na CD TEXT/MD disku dlhší ako 8 znakov A funkcia Auto Scroll je zapnutá, informácie budú automaticky rolovať na displeji nasledovne:

- Pri výmene disku sa na displeji zobrazí názov disku (ak je zvolený názov disku).
- Pri zmene skladby sa na displeji objaví názov skladby (ak je zvolený názov skladby).

Ak stlačíte (DSPL), aby ste zmenili zobrazovanie informácií, bude názov disku alebo skladby CD TEXT alebo MD disku automaticky rolovať bez ohľadu na to, či je funkcia Auto Scroll zapnutá alebo vypnutá (nastavená na ON/OFF).

Počas prehrávania stláčením (SEL) a (3) zvolíte "A.SCRL-ON".

Funkciu Auto Scroll vypnete zvolením "A.SCRL-OFF".

Poznámka

Ak disk obsahuje priveľa znakov, môžu sa vyskytnúť nasledujúce situácie:

- Niektoré znaky sa nezobrazia.
- Funkcia Auto Scroll nefunguje.

pokračovanie na nasledujúcej strane →

Vyhľadanie konkrétnej skladby

— Automatic Music Sensor (AMS)

Počas prehrávania stlačte krátko jednu zo strán tlačidla **(SEEK)** toľkokrát, koľko skladieb chcete preskočiť.



Presun na nasledujúce skladby

Presun na predchádzajúce skladby

Vyhľadanie konkrétneho miesta v skladbe

— Manuálne vyhľadávanie

Počas prehrávania zatlačte a pridržte ľubovoľnú stranu tlačidla **(SEEK)**. Tlačidlo uvoľnite po vyhľadani požadovaného miesta.



Vyhľadávanie vpred

Vyhľadávanie vzad

Prepnutie na iné disky

Počas prehrávania stlačte **(1) (DISC -)** alebo **(2) (DISC +)**.

Začne sa prehrávanie zvoleného disku v aktuálnom zariadení.

(1) (DISC -): Pre predchádzajúce disky

(2) (DISC +): Pre nasledujúce disky



Opakované prehrávanie skladieb

— Repeat Play

K dispozícii sú nasledovné režimy:

- REP-TRACK – opakovanie skladby.
- REP-DISC – opakovanie celého disku.

Počas prehrávania stlačajte **(3) (REP)**, kým sa nezobrazí požadované nastavenie.

REP-TRACK → REP-DISC → REP-OFF

Začne sa opakované prehrávanie.

Pre obnovenie štandardného režimu prehrávania zvolte "REP-OFF".

Prehrávanie skladieb v náhodnom poradí

— Shuffle Play

K dispozícii sú nasledovné režimy:

- SHUF-DISC – prehrávanie skladieb na aktuálnom disku v náhodnom poradí.
- SHUF-CHGR – prehrávanie skladieb v aktuálnom zariadení v náhodnom poradí.
- SHUF-ALL* – prehrávanie všetkých skladieb vo všetkých zariadeniach v náhodnom poradí.

Počas prehrávania stlačajte **(4) (SHUF)**, kým sa nezobrazí požadované nastavenie.

SHUF-DISC → SHUF-CHGR → SHUF-ALL* → SHUF-OFF

Začne sa prehrávanie v náhodnom poradí.

* Režim "SHUF-ALL" je dostupný, len ak sú pripojené dve alebo viac voliteľných CD/MD zariadení.

Pre obnovenie štandardného režimu prehrávania zvolte "SHUF-OFF".

Ďalšie informácie

Údržba

Výmena poistky

Pri výmene poistky skontrolujte, či hodnota prúdovej záťaže zodpovedá odporúčanej hodnote. Ak dôjde k prepáleniu poistky, skontrolujte správnosť napájania a vymeňte ju za novú. Keď sa poistka prepáli znovu, môže ísť o poruchu vo vnútri zariadenia. V takomto prípade sa obráťte na najbližšieho predajcu Sony.

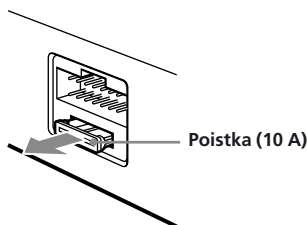

Výstraha

Nikdy nepoužívajte poistku, ktorá je určená pre väčšie prúdové zaťaženie, ako je pre toto zariadenie odporúčané, ináč môže dôjsť k závažnému poškodeniu zariadenia.

Čistenie konektorov

Zariadenie nemusí pracovať správne, ak dôjde k znečisteniu konektorov medzi predným panelom a zariadením. Aby ste takejto situácii predišli, stlačením **RELEASE** uvoľnite a vyberte predný panel a očistite konektory čistiacou tyčinkou navlhčenou v liehu. Nepoužívajte veľký tlak. Mohlo by dôjsť k poškodeniu konektorov.

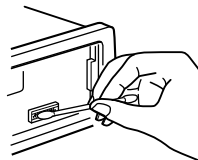

Zariadenie

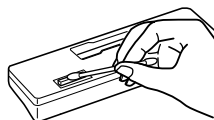

Zadná časť predného panela

Poznámky

- Z bezpečnostných dôvodov pred čistením konektorov najskôr vypnite motor a vytiahnite kľúč zo zapalovania.
- Nikdy sa nedotýkajte konektorov prstami alebo kovovými predmetmi.

Demontáž zariadenia

1 Vyberte predný ochranný kryt.

- 1 Vyberte predný panel (str. 6).
- 2 Zapasujte uvoľňovacie kľúče do ochranného krytu.

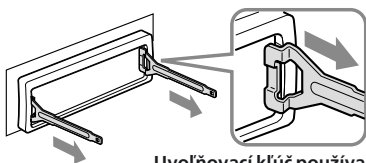

Uvoľňovací kľúč používajte správnym spôsobom.

- 3 Ťahaním uvoľňovacích kľúčov vyberte ochranný kryt.

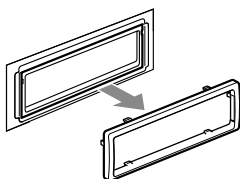

2 Vyberte zariadenie.

- 1 Obidva uvoľňovacie kľúče zasuňte tak, aby zacvakli.

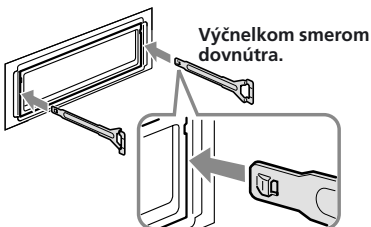

- 2 Ťahaním uvoľňovacích kľúčov povysuňte zariadenie.

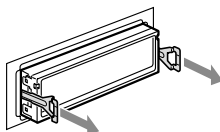

- 3 Vysuňte zariadenie z konzoly.

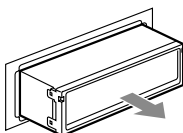

Technické údaje

Kazetový prehrávač

Stopy	4-stopy, 2-stereo kanály
Skreslenie	0,13 % (WRMS)
Frekvenčný rozsah	30 – 15 000 Hz
Odstup signál - šum	55 dB

Tuner (Rádio)

Pásmo FM

Ladiaci rozsah	87,5 – 108,0 MHz
Anténový konektor	Konektor pre externú anténu
Medzifrekvencia	10,7 MHz/450 kHz
Citlivosť	9 dBf
Selektivita	75 dB pri 400 kHz
Odstup signál - šum	67 dB (stereo), 69 dB (mono)
Harmonické skreslenie pri 1 kHz	0,5 % (stereo), 0,3 % (mono)
Odstup kanálov	35 dB pri 1 kHz
Frekvenčný rozsah	30 – 15 000 Hz

Pásmo MW/LW

Ladiaci rozsah	MW: 531 – 1 602 kHz LW: 153 – 279 kHz
Anténový konektor	Konektor pre externú anténu
Medzifrekvencia	10,7 MHz/450 kHz
Citlivosť	MW: 30 μ V LW: 40 μ V

Výkonový zosilňovač

Výstupy	Reprodukčné výstupy (bezpečnostné konektory)
Impedancia reproduktorov	4 – 8 Ohm
Maximálny výstupný výkon	45 W \times 4 (pri 4 Ohm)

Všeobecne

Výstupy	Audio výstup Konektor pre napájanie elektrickej antény Konektor pre výkonový zosilňovač
Vstupy	Vstupný ovládací konektor BUS Vstupný audio konektor BUS
Korekcie zvuku	Low - Basy: \pm 10 dB pri 60 Hz (Xplod) Mid - Stredy: \pm 10 dB pri 1 kHz (Xplod) High - Výšky: \pm 10 dB pri 10 kHz (Xplod)
Napájanie	12 V, jednosmerný prúd (uzemnený záporný pól)
Rozmery	Cca 178 \times 50 \times 178 mm (š/v/h)
Montážne rozmery	Cca 182 \times 53 \times 161 mm (š/v/h)
Hmotnosť	Cca 1,2 kg
Dodávané príslušenstvo	Časti pre montáž a zapojenie (1 sada) Puzdro pre predný panel (1) Zbernicový BUS kábel (dodávaný s RCA káblom) RC-61 (1 m), RC-62 (2 m) CD menič (na 6 diskov) CDX-T69 MD menič (na 6 diskov) MDX-66XLP Prehrávač MG-MS System-up MGS-X1 Volič zdroja signálu XA-C30 Volič AUX-IN XA-300
Voliteľné príslušenstvo	
Voliteľné príslušenstvo	

Právo na zmeny vyhradené.

Riešenie problémov

Nasledujúci prehľad pomôže nájsť príčinu problému, ktorý sa môže vyskytnúť pri používaní zariadenia. Pred vykonávaním odporúčaných úkonov skontrolujte správnosť prepojení a ovládania.

Všeobecne

Problém	Príčina/Riešenie
Nepočuť zvuk.	<ul style="list-style-type: none">• Vypnite funkciu ATT (str. 15).• V prípade pripojenia len 2 reproduktorov nastavte vyváženie predných a zadných reproduktorov do stredovej polohy.• Nastavte hlasitosť tlačidlom (+).
Obsah pamäte sa vymazal.	<ul style="list-style-type: none">• Bol odpojený kábel napájania alebo autobatéria.• Bolo stlačené tlačidlo RESET. → Opäť uložte do pamäte všetky nastavenia.
Na displeji sa neobjavili indikátory.	Vyberte predný panel a vyčistite konektory. Pozri “Čistenie konektorov” (str. 19).

Prehrávanie kazety

Problém	Príčina/Riešenie
Zvuk je skreslený.	Hlava prehrávača je znečistená. → Vyčistite hlavu komerčne dostupnou suchou čistiacou kazetou.

Príjem rozhlasu

Problém	Príčina/Riešenie
Nie je možné naladiť uložené stanice.	<ul style="list-style-type: none">• Do pamäte uložte správne frekvencie.• Vysielaný signál je príliš slabý.
Automatické ladenie nie je možné.	<ul style="list-style-type: none">• Vysielaný signál je príliš slabý. → Použite manuálne ladenie.• Režim miestneho vyhľadávania je nastavený na ON (zapnutý). → Nastavte režim miestneho vyhľadávania na OFF (str. 9).
Stanice nie je možné naladiť. Zvuk je rušený šumom.	Pripojte kábel pre elektrické ovládanie antény (modrý) alebo kábel napájania príslušenstva (červený) k anténovému zosilňovaču. (Len v prípade, že má automobil zabudovanú FM/MW/LW anténu v zadnom/bočnom skle.)
Indikátor “ST” bliká.	<ul style="list-style-type: none">• Frekvenciu jemne doladzte.• Vysielaný signál je príliš slabý. → Prepnite na monofonický režim (str. 9).

RDS

Problém	Príčina/Riešenie
Po niekoľkých sekundách počúvania sa spustí funkcia SEEK.	Stanica nevysiela údaje TP, alebo má slabý signál. → Stláčaním (AF) alebo (TA) zvolíte indikátor "AF-OFF" alebo "TA-OFF".
Nie je možné prijímať dopravné hlásenia.	<ul style="list-style-type: none">• Aktivujte funkciu "TA".• Stanica práve nevysiela žiadne dopravné hlásenia, aj keď vysiela údaje TP. → Nalaďte inú stanicu.
Funkcia PTY zobrazila "NONE".	Stanica nemá špecifikovaný druh programu.

Prehrávanie CD/MD disku

Problém	Príčina/Riešenie
Zvuk preskakuje.	Disk je znečistený alebo poškodený.

Chybové zobrazenia (keď je pripojené voliteľné CD/MD zariadenie)

Nasledujúce zobrazenia budú blikať na displeji asi 5 sekúnd a bude počuť upozorňujúci signál.

Zobrazenie	Príčina	Riešenie
NO MAG	V CD/MD zariadení nie je vložený zásobník diskov.	Do CD/ MD meniča vložte zásobník.
NO DISC	V CD/MD zariadení nie je disk.	Do CD/ MD zariadenia vložte disk.
ERROR* ¹	CD disk je znečistený alebo nesprávne vložený.* ²	Vyčistite disk alebo vložte CD disk správne.
	MD disk sa z nejakého dôvodu neprehráva.* ²	Vložte iný MD disk.
	CD/MD disk sa z nejakého dôvodu neprehráva.	Vložte iný CD/MD disk.
BLANK* ¹	Na MD disku nie je záznam.* ²	Vložte iný disk s nahraným záznamom.
RESET	CD/MD zariadenie nemôže z nejakého dôvodu pracovať.	Na zariadení stlačte tlačidlo resetovania.
NOT READY	Dvierka MD zariadenia sú otvorené alebo MD disky nie sú správne vložené.	Zatvorte dvierka alebo správne vložte MD disky.
HI TEMP	Okolitá teplota prekročila 50°C.	Počkajte, kým teplota neklesne pod 50°C.

*¹ Ak počas prehrávania CD alebo MD dôjde k chybe, číslo CD/MD disku nebude zobrazené.

*² Na displeji sa zobrazí číslo disku, ktorý problém spôsobil.

Ak sa nepodarí vyššie uvedenými postupmi poruchu odstrániť, kontaktujte predajcu alebo autorizovaný servis Sony.