

# SONY®

4-484-834-PL(1)



PLW7

## Audiowizualny zestaw rozrywkowy

Instrukcja obsługi

PL

Wyłączanie ekranu pokazu (Demo) – patrz strona 14.



Video CD



Made for



iPod



iPhone

Ze względów bezpieczeństwa urządzenie należy instalować tylko w desce rozdzielczej pojazdu. Instalowanie i podłączanie urządzenia opisano w osobnej instrukcji „Instalacja / połączenia”.

## Ostrzeżenie

**Aby uniknąć ryzyka pożaru lub porażenia prądem, nie wystawiać urządzenia na deszcz i chronić je przed wilgocią.**

**Aby uniknąć porażenia prądem, nie otwierać obudowy. Naprawy powierzać tylko wykwalifikowanym osobom.**

### OSTRZEŻENIE

Użycie przyrządów optycznych w parze z tym urządzeniem zwiększa zagrożenie dla wzroku. Promień lasera wykorzystywany w odtwarzaczu CD/DVD jest szkodliwy dla wzroku i dlatego nie należy próbować zdjąć obudowy. Naprawy powierzać tylko wykwalifikowanym osobom.

Wyprodukowano w Chinach.

Własności diody lasera

- Czas trwania emisji: emisja ciągła

- Moc lasera: mniej niż 46,8  $\mu$ W

(Wartość zmierzona w odległości około 70 mm od powierzchni obiektywu w bloku czytnika optycznego przy przysłonie 7 mm.)

**Uwaga dla klientów: poniższa informacja dotyczy tylko sprzętu sprzedawanego w krajach, w których obowiązują dyrektywy UE**

Producent: Sony Corporation, 1-7-1 Konan

Minato-ku Tokio, 108-0075 Japonia.

Zgodność produktu w UE: Sony Deutschland

GmbH, Hedelfinger Strasse 61, 70327 Stuttgart, Niemcy.

Nadzór nad dystrybucją na terytorium

Rzeczypospolitej Polskiej: Sony Europe Limited

(Sp. z o.o.), Oddział w Polsce, 00-876 Warszawa,

ul. Ogrodowa 58.

**Ostrzeżenie dotyczące instalacji w samochodzie, którego stacyjka nie ma położenia ACC (akcesoriów)**

Po wyłączeniu zapłonu zawsze należy przytrzymać wciśnięty przycisk OFF na urządzeniu, aby z wyświetlacza zniknęły wskazania.

W przeciwnym razie wskazania nie znikną i będą powodowały zużycie akumulatora.

---

## Spis treści

Ostrzeżenie . . . . .	2
Elementy urządzenia . . . . .	4

---

## Czynności wstępne

Zerowanie urządzenia . . . . .	6
Nastawianie zegara . . . . .	6

---

## Słuchanie radia

Słuchanie radia . . . . .	7
Programowanie i nastawianie stacji . . . . .	7
Użycie systemu RDS (Radio Data System) . . . . .	8

---

## Odtwarzanie

Odtwarzanie płyty . . . . .	9
Odtwarzanie z iPoda/urządzenia USB . . . . .	10
Wyszukiwanie i odtwarzanie utworów . . . . .	11
Dostępne ustawienia . . . . .	11
Picture EQ . . . . .	11
Aspect . . . . .	11
DVD Audio Level . . . . .	12

---

## Ustawienia

General Settings (ustawienia ogólne) . . . . .	12
Touch Panel Adjust . . . . .	13
Sound Settings (ustawienia dźwięku) . . . . .	14
Sound Adjust . . . . .	14
Screen Settings (ustawienia ekranu) . . . . .	14
Visual Settings (ustawienia wyświetlania) . . . . .	14

---

## Informacje dodatkowe

Dodatkowe urządzenie audio/wideo . . . . .	15
Tyłna kamera . . . . .	16
Zalecenia eksploatacyjne . . . . .	16
Konserwacja . . . . .	19
Dane techniczne . . . . .	20
Rozwiązywanie problemów . . . . .	21
Lista kodów języków . . . . .	24

# Elementy urządzenia

## Zestaw

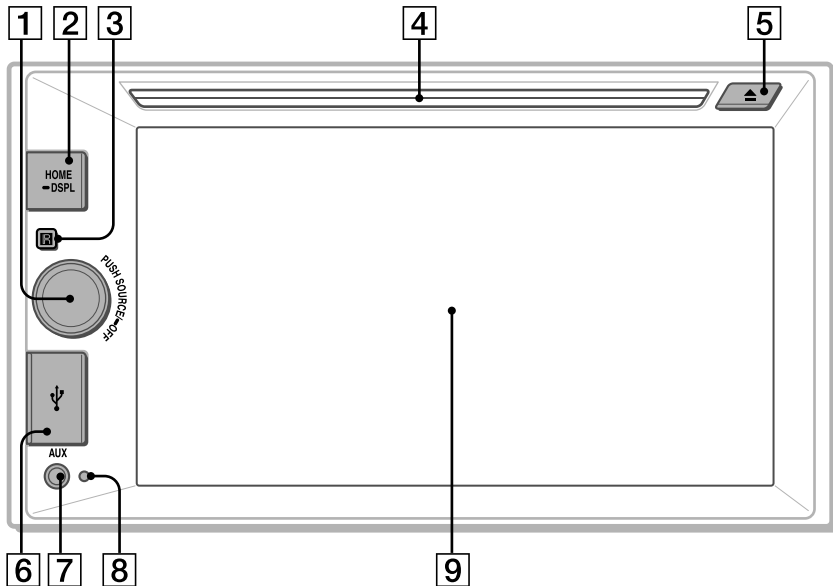

### 1 SOURCE

Włącza urządzenie.

Powoduje zmianę źródła dźwięku. Każde naciśnięcie powoduje wyświetlenie dostępnego źródła w okienku podręcznym na obecnym ekranie.

#### -OFF

Naciśnij go na 1 sekundę, aby zakończyć odbiór źródła.

Naciśnij go na ponad 2 sekundy, aby wyłączyć urządzenie. Kiedy urządzenie jest wyłączone, nie można używać pilota.

#### Regulator głośności

Obracaj go, aby wyregulować głośność.

### 2 HOME

Wyświetla menu HOME.

Po naciśnięciu w czasie odtwarzania z płyty, iPod'a lub urządzenia USB wstrzymuje odtwarzanie i wycisza dźwięk. Aby wznowić odtwarzanie, dotknij przycisku .

#### -DSPL

Naciśnięcie i przytrzymanie powoduje pojawienie się menu wyświetlania. Menu wyświetlania pozwala na włączenie funkcji wyłączania monitora. Po włączeniu funkcji wyłączania monitora przestaje działać monitor. Dotknij dowolnego miejsca na wyświetlaczu, aby go włączyć z powrotem.

### 3 Odbiornik sygnałów z pilota

### 4 Szczelina na płytę

### 5 ▲ (wysuwanie płyty)

### 6 Port USB

Aby podłączyć urządzenie USB, należy otworzyć osłonę.

### 7 Złącze AUX

### 8 Przycisk zerowania

### 9 Wyświetlacz / panel dotykowy

## Pilot RM-X170 (sprzedawany oddzielnie)

Pilot służy do regulacji dźwięku. Do obsługi menu należy używać panelu dotykowego.

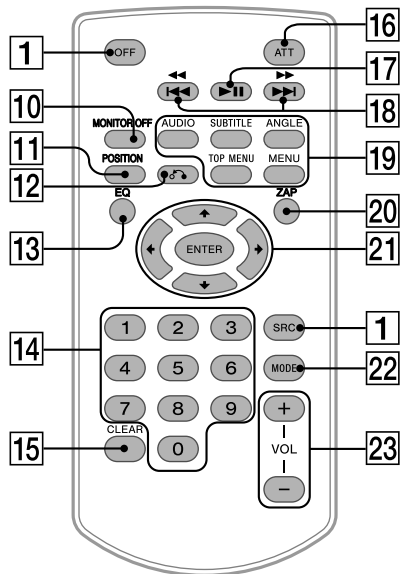

Przed użyciem pilota należy wyjąć folię izolacyjną.

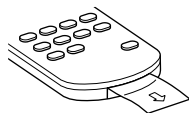

### 10 MONITOR OFF

### 11 POSITION

Ten przycisk nie pełni żadnej funkcji.

### 12 ↶ (powrót)

Umożliwia powrót do poprzedniego ekranu / do menu płyty Video CD (VCD).

### 13 EQ (korektor)

Służy do korygowania krzywej korekty.

### 14 Przyciski numeryczne (0 – 9)

### 15 CLEAR

### 16 ATT (wyciszanie)

Służy do wyciszania dźwięku. Aby wyłączyć tę funkcję, ponownie naciśnij ten przycisk albo przycisk VOL +.

### 17 ▶|| (odtworzenie/pauza)

### 18 ◀◀◀/▶▶▶ (poprzedni/następny)

### 19 Przyciski ustawień odtwarzania płyty DVD

### 20 ZAP (strona 8)

### 21 ◀/▶/◂/▸ (kursor)/ENTER

### 22 MODE

Służy do wybierania zakresu fal.

### 23 VOL +/-

## Zawartość ekranu

### Ekran odtwarzania:

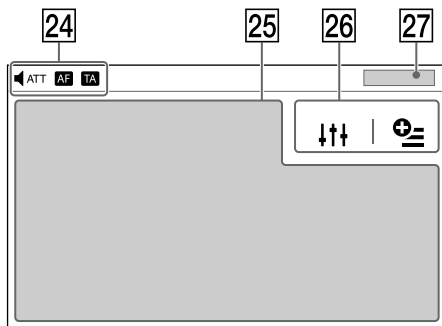

### Ekran główny:

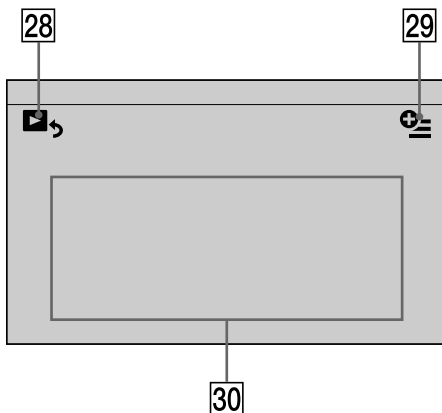

### 24 Wskazania

#### ATT

Pali się, gdy jest wyciszony dźwięk.

#### AF (częstotliwości zastępcze)

Pali się, gdy można skorzystać z funkcji AF.

#### TA (komunikat o ruchu drogowym)

Pali się, gdy dostępne są informacje o ruchu drogowym.

**25 Część zależna od zastosowania**  
Zawiera elementy służące do sterowania odtwarzaniem, wskazania związane z odtwarzaniem lub wskazania stanu urządzenia. Wyświetlane informacje zależą od źródła dźwięku.

**26 Część wspólna**



Umożliwia bezpośredni dostęp do menu ustawień Sound Adjust (strona 14).

**☰ (opcje)**

Wyświetla menu opcji. Zawartość menu opcji zależy od źródła dźwięku.

**27 Zegar (strona 6)**

Zegar nie pojawia się przy wybranym źródle [AUX Front], [AUX Rear] lub [Rear Camera].

**28 **

Powoduje przełączenie z ekranu HOME na ekran odtwarzania.

**29 ☰ (opcje)**

Wyświetla opcje menu HOME.

Naciśnij przycisk HOME, po czym dotknij wariantu .

**[Icon View]**

Określa sposób wyświetlania ikon: [Line View] (linia) lub [Grid View] (siatka).

Aby powrócić do głównego menu, dotknij przycisku .

**30 Przyciski wyboru źródła**

Powodują zmianę źródła dźwięku.

## Czynności wstępne

### Zerowanie urządzenia

Urządzenie należy wyzerować przed pierwszym użyciem, po wymianie akumulatora w samochodzie lub po dokonaniu zmian w połączeniach.

**1 Naciśnij przycisk zerowania na urządzeniu.**

Użyj spiczastego przedmiotu, takiego jak długopis.

**Uwaga**

Naciśnięcie przycisku zerowania spowoduje skasowanie ustawień zegara i niektórych danych z pamięci.

### Nastawianie zegara

**1 Naciśnij przycisk HOME, po czym dotknij wariantu [Settings].**

**2 Dotknij przycisku , po czym dotknij wariantu [Clock Adjust].**

Pojawi się ekran regulacji.

**3 Dotykając ikon ▲/▼, nastaw godzinę i minuty.**

**4 Dotknij wariantu [Set].**

Wybieranie ustawień jest zakończone.

Aby włączyć lub wyłączyć funkcję CT (strona 8), dotknij wariantu [Clock Time].

## Słuchanie radia

### Słuchanie radia

Aby słuchać radia, naciśnij przycisk HOME, po czym dotknij wariantu [Tuner].

#### Elementy sterujące odbiorem i wskazania odbioru

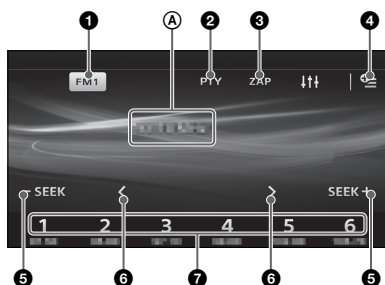

#### Elementy sterujące odbiorem (1 do 7)

- 1** **Ikona obecnego zakresu**  
Wyświetla listę zakresów fal.
- 2** **[PTY] (typy programu) (tylko FM)**  
Wyświetla listę PTY (strona 9).
- 3** **[ZAP] (ZAPPIN™)**  
Ułatwia odszukanie żądanej stacji radiowej przez włączanie na kilka sekund zaprogramowanych stacji.
- 4** **☰**  
Wyświetla menu opcji tunera.
- 5** **-SEEK/SEEK+**  
Służy do automatycznego nastawiania stacji.
- 6** **</>**  
Służy do ręcznego nastawiania stacji. Dotknięcie i przytrzymanie powoduje ciągłą zmianę częstotliwości.
- 7** **[1] do [6]**  
Służą do wybierania pamięci stacji. Dotknięcie i przytrzymanie powoduje zaprogramowanie w pamięci obecnie wyświetlanej częstotliwości.

#### Wskazania odbioru (A)

- A Częstotliwość

## Programowanie i nastawianie stacji

### Ostrzeżenie

Aby uniknąć wypadku, do nastawiania stacji podczas jazdy należy używać funkcji automatycznego programowania stacji radiowych (BTM).

#### Programowanie automatyczne (BTM)

- Wybierz żądany zakres fal ([FM1], [FM2], [FM3], [AM1] lub [AM2]).
- Dotknij przycisku ☰.
- Dotknij wariantu [BTM], a następnie [Search].  
Urządzenie zaprogramuje w pamięci ([1] do [6]) pierwszych sześć dostępnych stacji.

#### Nastawianie stacji

- Dotknij aktualnego zakresu fal.  
Pojawi się lista zakresów fal.
- Dotknij żądanego zakresu ([FM1], [FM2], [FM3], [AM1] lub [AM2]).
- Nastaw stację.  
**Automatyczne nastawianie stacji**  
Dotknij przycisku **-SEEK/SEEK+**.  
Wyszukiwanie zostanie przerwane po odebraniu stacji. Powtarzaj wyszukiwanie aż do nastawienia żądanej stacji.  
**Ręczne nastawianie stacji**  
Dotykaj przycisków **</>** aż do odebrania żądanej częstotliwości.  
Aby stale pomijać częstotliwości, dotknij przycisku **</>** i przytrzymaj go.

#### Programowanie ręczne

- Podczas odbioru stacji, którą chcesz zaprogramować, dotknij żądanego numeru pamięci ([1] do [6]) i przytrzymaj go.

#### Nastawianie zaprogramowanych stacji

- Wybierz zakres fal.
- Dotknij żądanego numeru pamięci ([1] do [6]).

## Wyszukiwanie żądanej stacji wśród zaprogramowanych stacji (funkcja ZAPPIN dla zaprogramowanych stacji)

Funkcja ZAPPIN dla zaprogramowanych stacji ułatwia odszukanie żądanej stacji radiowej przez włączanie na kilka sekund zaprogramowanych stacji.

- 1 Podczas słuchania radia dotknij wariantu [ZAP].  
Włączy się funkcja ZAPPIN dla zaprogramowanych stacji i kolejno będą się włączać zaprogramowane stacje.
- 2 Po odebraniu żądanej stacji ponownie dotknij wariantu [ZAP].

## Użycie systemu RDS (Radio Data System)

Zawartość wyświetlacza

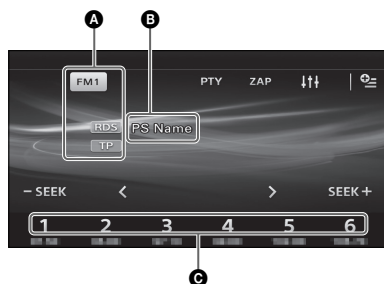

- A Nazwa zakresu, RDS\*1, TP\*2
- B Nazwa programu, częstotliwość, dane RDS
- C Numer pamięci

\*1 Podczas odbioru RDS.

\*2 Podczas odbioru programu o ruchu drogowym.

### Funkcje RDS

Urządzenie pozwala na użycie następujących funkcji systemu RDS:

#### AF (częstotliwości zastępcze)

Pozwala na wybór tego nadajnika w sieci, który zapewnia najsilniejszy sygnał. Dzięki tej funkcji można słuchać jednej stacji przy podróżach na długie dystanse, bez konieczności ręcznego zmieniania częstotliwości.

#### TA (komunikaty o ruchu drogowym) /

#### TP (programy o ruchu drogowym)

Umożliwia odbiór informacji o bieżącej sytuacji na drogach / audycji dla kierowców. Odebrany komunikat / program przerywa odtwarzanie bieżącego źródła dźwięku.

### PTY (typy programu)

Wyświetla typ aktualnie odbieranego programu i umożliwia wyszukanie programu określonego typu.

### CT (Clock Time)

Umożliwia nastawianie zegara na podstawie danych CT z sygnału RDS.

## Wybieranie ustawienia AF

- 1 Naciśnij przycisk HOME, po czym dotknij wariantu [Tuner].
- 2 Dotknij żądanego zakresu fal ([FM1], [FM2] albo [FM3]).
- 3 Dotknij przycisku , a następnie wariantu [AF], aby wybrać ustawienie [ON].

## Wybieranie ustawienia TA

- 1 Naciśnij przycisk HOME, po czym dotknij wariantu [Tuner].
- 2 Dotknij żądanego zakresu fal ([FM1], [FM2] albo [FM3]).
- 3 Dotknij przycisku , a następnie wariantu [TA], aby wybrać ustawienie [ON].

## Programowanie stacji RDS z ustawieniami AF i TA

Stacje RDS programuje się razem z ustawieniami funkcji AF/TA. Wybierz ustawienia funkcji AF/TA, po czym zaprogramuj stację przy użyciu funkcji BTM lub ręcznie. Programując stację ręcznie, można zaprogramować również stacje bez funkcji RDS.

## Odbieranie komunikatów o zagrożeniu

Jeśli jest włączona funkcja AF albo TA i rozpocznie się nadawanie komunikatu o zagrożeniu, to urządzenie automatycznie przerwie odtwarzanie i przełączy się na ten komunikat.

## Słuchanie programu regionalnego (Regional)

Kiedy włączone są funkcje AF i Regional, radio nie przełącza się na inne stacje regionalne o silniejszym sygnale. Po opuszczeniu obszaru nadawania stacji regionalnej należy podczas odbioru stacji FM dotknąć kolejno wariantów  → [Regional] → [OFF]. Ta funkcja nie działa w Wielkiej Brytanii i w niektórych innych państwach.



## Wybieranie typu programu (PTY)

- 1 Podczas odbioru pasma FM dotknij przycisku [PTY].

Aby przewijać zawartość listy, dotykaj przycisków ▲/▼.

- 2 Dotknij żądanego typu programu.

Urządzenie wyszukuje stację, która nadaje program wybranego typu.

Aby zamknąć listę PTY, dotknij przycisku ↵.

## Typy programów

**News** (wiadomości), **Current Affairs** (aktualności), **Information** (informacje), **Sport** (sport), **Education** (edukacja), **Drama** (słuchowisko), **Cultures** (kultura), **Science** (nauka), **Varied Speech** (różne), **Pop Music** (muzyka pop), **Rock Music** (muzyka rockowa), **Easy Listening** (muzyka łatwa w odbiorze), **Light Classics M** (lekka muzyka klasyczna), **Serious Classics** (muzyka klasyczna), **Other Music** (inne rodzaje muzyki), **Weather & Metr** (pogoda), **Finance** (finanse), **Children's Progs** (programy dla dzieci), **Social Affairs** (programy dla dzieci), **Religion** (religia), **Phone In** (audycje na telefon), **Travel & Touring** (podróże), **Leisure & Hobby** (czas wolny), **Jazz Music** (jazz), **Country Music** (muzyka country), **National Music** (muzyka ludowa), **Oldies Music** (złote przeboje), **Folk Music** (muzyka folk), **Documentary** (programy dokumentalne)

### Uwaga

Funkcji tej nie można używać w pewnych krajach, w których nie są dostępne dane PTY.

## Odtwarzanie

Informacje o płytach i typach plików, które można odtwarzać — patrz strona 17.

## Odtwarzanie płyty

Niektóre płyty mogą nie pozwalać na wykonanie pewnych czynności lub wymagać wykonania tych czynności w inny sposób.

Należy zapoznać się z opisem dostarczonym z płytą.

- 1 Włóż płytę (stroną z opisem do góry).  
Rozpocznie się odtwarzanie.

### Jeśli pojawi się menu DVD

Dotknij żądanego wariantu w menu DVD.

Możesz też skorzystać z panelu obsługi menu, który pojawi się po dotknięciu ekranu poza menu DVD.

Przemieszczaj kursor, dotykając przycisków ▲/▼/↔/↔.

Następnie dotknij przycisku [ENTER], aby potwierdzić wybór.

### Przykład wskazań podczas odtwarzania (DVD)

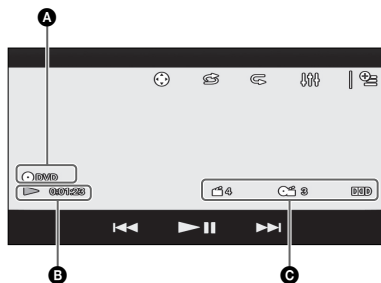

- A Ikona obecnego źródła, format
- B Stan odtwarzania, czas odtwarzania
- C Numer rozdziału/tytułu, format dźwięku

Jeśli wskazania odtwarzania nie są wyświetlane, dotknij wyświetlacza.



Przy odtwarzaniu płyt audio niektóre wskazania są stale widoczne.

## Użycie funkcji PBC (sterowania odtwarzaniem)

Podczas odtwarzania płyty VCD z funkcjami PBC można użyć menu PBC i interaktywnych funkcji obsługi płyty.

- 1 Zaczynj odtwarzać płytę VCD z funkcjami PBC.

Pojawi się menu PBC.

- 2 **Dotknij przycisku** .  
Pojawi się panel obsługi menu.
- 3 **Dotykając przycisków numerycznych wskaż żądany wariant, po czym dotknij przycisku [ENTER].**
- 4 **Aby używać funkcji interaktywnych, wykonuj polecenia z menu.**  
Aby powrócić do poprzedniego ekranu, dotknij przycisku .

## **Aby wyłączyć funkcje PBC, zmienić ustawienie parametru [Video CD PBC] na [OFF] (strona 15).**

### **Uwagi**

- Podczas odtwarzania PBC na ekranie odtwarzania nie pojawia się numer utworu, odtwarzany element itp.
- Jeśli płyta jest odtwarzana z użyciem funkcji PBC, nie można wznowić odtwarzania od miejsca, w którym zostało ono zatrzymane.

## **Wybieranie ustawień dźwięku**

### **Zmianianie języka / formatu dźwięku**

Jeżeli odtwarzana płyta DVD Video zawiera ścieżki dźwiękowe w różnych językach, możliwa jest zmiana języka dźwięku. Jeżeli płyta zawiera dźwięk nagrany w różnych formatach (np. Dolby Digital), można zmienić format dźwięku.

Podczas odtwarzania dotknij ekranu, a następnie przycisku .

Dotkaj przycisku , aż pojawi się żądany język/format dźwięku.

Przykład: Dolby Digital 5.1 kanałów



Jeśli ten sam język pojawia się dwa lub większą liczbę razy, płyta zawiera nagrania w różnych formatach dźwięku.

### **Zmianianie kanału audio**

Podczas odtwarzania płyty VCD można słuchać przez głośniki lewego i prawego kanału, tylko lewego kanału lub tylko prawego kanału.

Podczas odtwarzania naciskaj przycisk , aż pojawi się żądany kanał dźwięku.

Dostępne ustawienia omówiono poniżej.

**[Stereo]:** standardowy dźwięk stereo (ustawienie domyślne)

**[Left]:** dźwięk z lewego kanału (monofoniczny)

**[Right]:** dźwięk z prawego kanału (monofoniczny)

## **Odtwarzanie z iPoda/urządzenia USB**

W niniejszej instrukcji obsługi funkcje iPoda w iPodzie i telefonie iPhone są określane ogólnym terminem „iPod”, chyba że w tekście lub na ilustracjach zaznaczono inaczej.

Szczegółowych informacji o zgodności iPodów należy szukać w punkcie „Informacja o iPodzie” (strona 19) lub na stronach pomocy technicznej Sony, których adresy podano z tyłu okładki.

Można używać urządzeń MSC (Mass Storage Class) zgodnych ze standardem USB, takich jak pamięci flash USB, cyfrowe odtwarzacze multimedialne czy telefony z systemem Android.

Niektóre cyfrowe odtwarzacze multimedialne i telefony Android mogą wymagać przełączenia trybu łączności USB na MSC.

### **1 Zmniejsz głośność w tym urządzeniu.**

Jeśli podłączane urządzenie jest wyłączone, włącz je.

### **2 Podłącz iPod lub urządzenie USB do portu USB.**

Automatycznie rozpocznie się odtwarzanie.

Jeśli iPod/urządzenie USB są już podłączone, w celu rozpoczęcia odtwarzania naciśnij przycisk HOME, po czym dotknij wariantu [iPod/USB].

## **Zatrzymywanie odtwarzania**

Na 1 sekundę naciśnij przycisk OFF.

## **Odlączanie urządzenia**

Zatrzymaj odtwarzanie, po czym odłącz urządzenie. Odlączenie urządzenia w czasie odtwarzania może spowodować uszkodzenie znajdujących się w nim danych.

### **Ostrzeżenie dotyczące telefonu iPhone**

Po podłączeniu telefonu iPhone przewodem USB głośność telefonu jest regulowana przez telefon iPhone. Aby uniknąć gwałtownego głośnego dźwięku po rozmowie, nie należy zwiększać głośności w zestawie w czasie rozmowy.



### **Informacja o trybie wznawiania**

Kiedy odtwarzający iPod zostanie podłączony do złącza dokującego, zestaw przełącza się w tryb wznawiania, a odtwarzanie rozpoczyna się w trybie wybranym w iPodzie.

W tym trybie nie można użyć funkcji odtwarzania wielokrotnego i odtwarzania w przypadkowej kolejności.

## Wyszukiwanie i odtwarzanie utworów

### Odtwarzanie wielokrotne i w przypadkowej kolejności

- Podczas odtwarzania dotykaj przycisku  (odtwarzanie wielokrotne) lub  (odtwarzanie w przypadkowej kolejności), aż pojawi się żądane ustawienie.

Rozpocznie się odtwarzanie wielokrotne lub w przypadkowej kolejności.

Dostępne tryby odtwarzania zależą od wybranego źródła dźwięku.



#### Uwaga

Odtwarzanie wielokrotne i w przypadkowej kolejności nie działają przy odtwarzaniu płyt VCD 2.0 z funkcją PBC.

### Wyszukiwanie pliku z użyciem ekranu listy

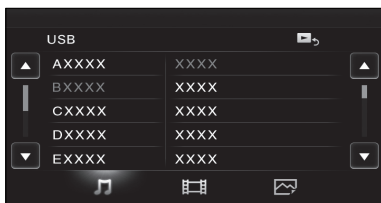
- Podczas odtwarzania z płyty lub urządzenia USB dotknij przycisku . Pojawi się ekran z listą rozpoczynającą się od obecnie odtwarzanego elementu.



Oprócz tego, dotykając przycisku ,  lub  można zawęzić listę do plików wybranego typu (odpowiednio: audio/wideo/fotografie).

- Dotknij żądanego wariantu. Rozpocznie się odtwarzanie.

## Dostępne ustawienia

Różne ustawienia dla poszczególnych źródeł są dostępne po naciśnięciu przycisku . Dostępność poszczególnych wariantów zależy od sytuacji.

### Picture EQ

Dostosowywanie obrazu do jasności panującej we wnętrzu samochodu. Ustawienie to jest dostępne tylko przy włączonym hamulcu postojowym.

Źródło: USB (Xvid/Photo), Disc (DVD/VCD/Xvid/Photo), AUX (dostępne tylko gdy parametr [AUX] jest ustawiony na [Rear], a parametr [AUX Input] na [Video] lub [Auto])

Ustawienie	Cel
------------	-----

<b>Dynamic (●), Standard, Theater, Sepia</b>	Zmienianie ustawień obrazu.
--	-----------------------------

### Aspect

Ustawienie to jest dostępne tylko przy włączonym hamulcu postojowym.

Źródło: USB (Xvid/Photo), Disc (DVD/VCD/Xvid/Photo), AUX (dostępne tylko gdy parametr [AUX] jest ustawiony na [Rear], a parametr [AUX Input] na [Video] lub [Auto])

Ustawienie	Cel
------------	-----

<b>Normal</b>	Wyświetlanie obrazu o współczynniku kształtu 4:3 (standardowego).
---------------	---



<b>Wide</b>	Wyświetlanie obrazu o współczynniku kształtu 4:3 powiększonego do lewej i prawej krawędzi ekranu, z uciętymi pasami u góry i dołu.
-------------	--



<b>Full (●)</b>	Wyświetlanie obrazu o współczynniku kształtu 16:9.
-----------------	--



<b>Zoom</b>	Wyświetlanie obrazu o współczynniku kształtu 4:3 powiększonego do lewej i prawej krawędzi ekranu.
-------------	---







## DVD Audio Level

Źródło: Disc

Ustawienie	Cel
-	Korygowanie (od -10 do +10) poziomu wyjściowego sygnału dźwiękowego nagranych na płycie DVD w formacie Dolby Digital w celu kompensacji różnic głośności między płytami.

## Ustawienia

Jeśli zaistnieje potrzeba zmiany ustawień zestawu, wybierz z menu HOME wariant [Settings]. Symbol „●” w poniższej tabeli oznacza ustawienie domyślne.

- 1 Naciśnij przycisk HOME, po czym dotknij wariantu [Settings].
- 2 Dotknij jednej z ikon kategorii ustawień.
  - : General Settings (ustawienia ogólne) (strona 12)
  - : Sound Settings (ustawienia dźwięku) (strona 14)
  - : Screen Settings (ustawienia ekranu) (strona 14)
  - : Visual Settings (ustawienia wyświetlania) (strona 14)
- 3 Przemieszczając suwak przewijania w górę lub w dół, wskaż żądany wariant.

Aby powrócić do poprzedniego ekranu, dotknij przycisku .

Aby przejść z ekranu HOME na ekran odtwarzania, dotknij przycisku .

## General Settings (ustawienia ogólne)

### Language

Stan urządzenia: dowolny

Ustawienie	Cel
English (●), Español, Русский	Wybieranie języka wyświetlania.

### Time Format

Stan urządzenia: dowolny

Ustawienie	Cel
12-hour, 24-hour (●)	Zmienianie formatu godziny.

### Clock Time

Stan urządzenia: dowolny

Ustawienie	Cel
OFF (●), ON	Włączanie funkcji CT.

## Clock Adjust

Stan urządzenia: dowolny

Ustawienie	Cel
-	Nastawianie zegara. (Tylko gdy parametr [Clock Time] jest ustawiony na [OFF].)

## Beep

Stan urządzenia: dowolny

Ustawienie	Cel
OFF, ON (●)	Włączanie sygnalizacji dźwiękowej użycia funkcji.

## Dimmer

Stan urządzenia: dowolny

Ustawienie	Cel
OFF	Normalna jasność.
Auto (●)	Jasność wyświetlacza zmniejsza się automatycznie po włączeniu świateł. (Tylko wówczas, gdy jest podłączony przewód sterowania oświetleniem.)
ON	Jasność wyświetlacza jest stale zmniejszona.

## Dimmer Level

Stan urządzenia: dowolny

Ustawienie	Cel
(-5 – +5) ●: 0	Określanie poziomu jasności wyświetlacza o obniżonej jasności.

## Touch Panel Adjust

Stan urządzenia: dowolny

Ustawienie	Cel
-	Kalibracja panelu dotykowego, gdy występują rozbieżności między dotykanym miejscem a wybieranym wariantem.

## Output Color System

Stan urządzenia: brak wybranego źródła sygnału

Ustawienie	Cel
NTSC, PAL (●)	Dostosowywanie systemu koloru do podłączonego monitora. (Nie jest obsługiwany system SECAM.)

## Camera Input

Stan urządzenia: dowolny

Ustawienie	Cel
OFF	Wejście nie jest używane.
Normal (●)	Wyświetlanie obrazu z tylnej kamery.
Reverse	Wyświetlanie obrazu z tylnej kamery w odbiciu poziomym.

## Steering Control

Do obsługi urządzenia można używać przycisków na kolumnie kierownicy.

Dla bezpieczeństwa, przed zmianą tego ustawienia należy zaparkować samochód.

Stan urządzenia: dowolny

Ustawienie	Cel
User	Wyświetlanie instrukcji i panelu do wybierania sposobu obsługi elementami na kierownicy.
External (●)	Wyłączanie funkcji sterowania elementami na kierownicy. Użycie pilota-joysticka.

## User Defined

To ustawienie można wybrać tylko wówczas, gdy parametr [Steering Control] jest ustawiony na [User].

Pojawi się panel przycisków na kierownicy.

Przytrzymaj wciśnięty przycisk, którego funkcję chcesz przypisać do przycisku na kierownicy.

Następnie przytrzymaj wciśnięty odpowiedni przycisk na kierownicy.

Stan urządzenia: dowolny

Ustawienie	Cel
-	Wyświetlanie instrukcji i panelu obsługi.

## Uwaga

Dostępność tej funkcji zależy od pojazdu.

## 🎵 Sound Settings (ustawienia dźwięku)

### Rear/Sub Out

Przełączanie funkcji wyjścia dźwięku między tylnymi głośnikami a subwooferem.  
Stan urządzenia: dowolny

Ustawienie	Cel
Rear	Reprodukcja sygnałów audio na tylne głośniki (wzmacniacz).
Subwoofer (●)	Reprodukcja sygnałów audio na subwoofer.

### Sound Adjust

Wybieranie korektora EQ3 i regulacja poziomu dźwięku w subwooferze, proporcji przód-tył lub filtra zwrotnicy.  
Stan urządzenia: dowolny

Ustawienie	Cel
<b>EQ3</b>	
OFF (●), R&B, Pop, Rock, Hip-Hop, Dance, Electronica, Custom	Wybieranie i modyfikowanie krzywej korekty. Przy ustawieniu [Custom] służy do wybierania ustawień korektora: [Low], [Mid], [High].
Subwoofer: (ATT, -10 – +10) ●: 0	Regulacja poziomu głośności w subwooferze. (Tylko gdy parametr [Subwoofer] jest ustawiony na [ON].)
Balance: (L 15 – 0 – R 15) ●: 0	Regulacja balansu dźwięku między lewym a prawym głośnikiem.
Fader: (Front 15 – 0 – Rear 15) ●: 0	Regulacja balansu dźwięku między przednimi a tylnymi głośnikami.
HPF: 80 Hz, 100 Hz, 120 Hz, 140 Hz, 160 Hz, OFF (●)	Określanie częstotliwości odcięcia przednich/tylnych głośników.
LPF: OFF (●), 80 Hz, 100 Hz, 120 Hz, 140 Hz, 160 Hz	Wybieranie częstotliwości odcięcia subwoofera. (Tylko gdy parametr [Subwoofer] jest ustawiony na [ON].)

## 🖥️ Screen Settings (ustawienia ekranu)

### Demo

Stan urządzenia: dowolny

Ustawienie	Cel
OFF, ON (●)	Włączanie trybu demonstracyjnego.

## 🗨️ Visual Settings (ustawienia wyświetlania)

### DVD Menu Language

Stan urządzenia: brak wybranego źródła sygnału

Ustawienie	Cel
English (●), Chinese, German, French, Italian, Spanish, Portuguese, Dutch, Danish, Swedish, Finnish, Norwegian, Russian, Other	Wybieranie domyślnego języka menu płyty.

### DVD Audio Language

Stan urządzenia: brak wybranego źródła sygnału

Ustawienie	Cel
English (●), Chinese, German, French, Italian, Spanish, Portuguese, Dutch, Danish, Swedish, Finnish, Norwegian, Russian, Other	Wybieranie domyślnego języka ścieżki dźwiękowej.

## DVD Subtitle Language

Stan urządzenia: brak wybranego źródła sygnału

Ustawienie	Cel
English (●), Chinese, German, French, Italian, Spanish, Portuguese, Dutch, Danish, Swedish, Finnish, Norwegian, Russian, Other	Wybieranie domyślnego języka napisów dla płyty DVD.

## Monitor Type

Wybieranie współczynnika kształtu właściwego dla podłączonego monitora.

(Zmienia się także współczynnik kształtu obrazu na tym urządzeniu.)

Niektóre płyty mogą wymuszać zamianę ustawienia [Letterbox] na [Pan Scan] i odwrotnie.

Stan urządzenia: brak wybranego źródła sygnału

Ustawienie	Cel
16:9 (●)	Wyświetlanie obrazu panoramicznego. Ustawienie właściwe dla monitora panoramicznego lub monitora z trybem panoramicznym.



Ustawienie	Cel
Letterbox	Wyświetlanie obrazu panoramicznego z czarnymi pasami u góry i u dołu ekranu. Ustawienie właściwe dla monitora z ekranem 4:3.



Ustawienie	Cel
Pan Scan	Wyświetlanie obrazu panoramicznego wypełniającego cały ekran i automatyczne obcinanie niemieszczących się fragmentów.



## Video CD PBC

Stan urządzenia: brak wybranego źródła sygnału

Ustawienie	Cel
OFF, ON (●)	Odtwarzanie płyty VCD z funkcjami PBC.

## Informacje dodatkowe

### Dodatkowe urządzenie audio/wideo

Gniazdo AUX na urządzeniu umożliwiają podłączenie dodatkowego urządzenia, takiego jak odtwarzacz przenośny albo konsola do gier.

### Wybieranie dodatkowego urządzenia

1 Naciśnij przycisk HOME, po czym dotknij wariantu [AUX].

Pojawi się ekran odtwarzania AUX.

### Korygowanie poziomu głośności

Przed rozpoczęciem odtwarzania należy skorygować głośność w podłączanym urządzeniu audio.

1 Zmniejsz głośność w urządzeniu.

2 Naciśnij przycisk HOME, po czym dotknij wariantu [AUX].

Pojawi się ekran odtwarzania AUX.

3 Dotknij przycisku , aby wyświetlić ekran menu, po czym dotknij przycisku [Input Level].

4 Nastaw w zestawie normalny poziom głośności.

5 Wyreguluj poziom, dotykając przycisków -/+.

Poziom można regulować z dokładnością do 1, w zakresie od -10 do +15.

### Określanie typu urządzenia

Określenie typu każdego z podłączonych urządzeń (video / audio) umożliwia odpowiednie przełączanie ekranu tła.

1 Naciśnij przycisk HOME, po czym dotknij wariantu [AUX].

2 Dotknij wariantu [Front] lub [Rear]. Wariant [Front] dotyczy wyłącznie dźwięku.

3 W przypadku wyboru wariantu [Rear] dotknij przycisku , aby wyświetlić ekran menu, po czym dotknij wariantu [AUX Input].

## 4 Dotknij wariantu [Audio], [Video] lub [Auto].

Standardowym ustawieniem jest [Auto].

Aby powrócić do poprzedniego ekranu, dotknij przycisku ↩.

## Tylna kamera

Podłączając do gniazda CAMERA IN oferowaną oddzielnie tylną kamerę, można wyświetlić obraz z tylnej kamery.

Obraz z tylnej kamery pojawia się w następującym przypadku:

- gdy zapali się światło cofania (lub zostanie włączony wsteczny bieg);
- po naciśnięciu przycisku HOME i dotknięciu wariantu [Rear Camera];
- po przytrzymaniu przycisku DSPL i następującym po nim dotknięciu wariantu [Rear Camera].

## Zalecenia eksploatacyjne

- Jeśli samochód stał zaparkowany i bezpośrednio świeciło na niego słońce, przed użyciem urządzenia należy je ostudzić.
- Antena sterowana siłownikiem będzie się wysuwała automatycznie.

## Skraplanie pary wodnej

W razie skroplenia się w urządzeniu pary wodnej należy wyjąć płytę i odczekać mniej więcej godzinę na wyschnięcie urządzenia; w przeciwnym razie nie będzie ono działało właściwie.

## Aby zachować wysoką jakość dźwięku

Chronić urządzenie i płyty przed zachlapaniem.

## Uwagi dotyczące bezpieczeństwa

- Należy przestrzegać przepisów ruchu drogowego obowiązujących w danym kraju.
- Podczas kierowania pojazdem
  - Nie obsługiwać urządzenia i nie patrzeć na nie. Grozi to dekoncentracją i wypadkiem. Aby oglądać obraz z urządzenia lub obsługiwać urządzenie, należy zaparkować samochód w bezpiecznym miejscu.
  - Nie zmieniać ustawień urządzenia ani nie używać żadnej funkcji, która mogłaby odwracać uwagę od sytuacji na drodze.
  - **Dla bezpieczeństwa, podczas cofania samochodu zawsze należy się obejrzeć i sprawdzić, co dzieje się za samochodem, nawet jeśli podłączona jest tylna kamera. Nie polegać na samej tylnej kamerze.**

- Podczas obsługi
  - Nie wkładać do urządzenia rąk, palców ani obcych przedmiotów. Grozi to obrażeniami lub uszkodzeniem urządzenia.
  - Przechowywać małe przedmioty poza zasięgiem dzieci.
  - Aby uniknąć obrażeń w razie gwałtownego przemieszczenia samochodu, zawsze zapinać pasy bezpieczeństwa.

### Zapobieganie wypadkom

Obraz pojawia się tylko po zaparkowaniu samochodu i włączeniu hamulca postojowego. Kiedy w czasie otwierania samochodu zaczyna się poruszać, pojawia się pokazane pod spodem ostrzeżenie i nie można oglądać obrazu.

### [Video blocked for your safety.]

Kiedy samochód znajduje się w ruchu, działa monitor podłączony do gniazda REAR VIDEO OUT. Nie jest możliwe oglądanie obrazu, ale słychać dźwięk.

Podczas kierowania pojazdem nie obsługiwać urządzenia ani nie spoglądać na monitor.

## Uwagi dotyczące instalacji

- Zaleca się, aby urządzenie zostało zainstalowane przez wykwalifikowanego technika lub pracownika serwisu.
  - Chcąc samodzielnie zainstalować urządzenie, należy skorzystać z dostarczonej instrukcji instalacji / podłączania i prawidłowo wykonać instalację.
  - Niewłaściwa instalacja grozi wyczerpaniem akumulatora lub zwarcie.
- Jeśli urządzenie działa niewłaściwie, w pierwszej kolejności należy skorzystać z dostarczonej instrukcji instalacji / podłączania i sprawdzić połączenia. Jeśli wszystko jest w porządku, sprawdź bezpiecznik.
- Chronić powierzchnię urządzenia przed uszkodzeniem.
  - Nie narażać powierzchni urządzenia na kontakt ze środkami chemicznymi, takimi jak środki owadobójcze, lakier do włosów, środki odstraszające owady itp.
  - Nie dopuścić do długotrwałego kontaktu urządzenia z przedmiotami z gumy albo plastiku. Grozi to deformacją wykończenia urządzenia albo pogorszeniem jego stanu.
- Starannie zamocować instalowane urządzenie.
- Instalować urządzenie przy wylączonym zapłonie. Instalowanie urządzenia przy włączonym zapłonie może spowodować wyczerpanie akumulatora lub zwarcie.
- Podczas instalacji nie dopuścić do uszkodzenia wiertarką żadnych elementów pojazdu, takich jak rurki, przewody czy zbiornik paliwa. Grozi to pożarem lub wypadkiem.



## Uwagi o panelu LCD

- Nie zamoczyć panelu LCD i nie narażać go na kontakt z płynami. Grozi to awarią.

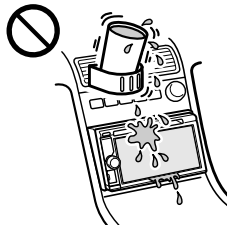

- Nie naciskać panelu LCD. Grozi to zniekształceniami obrazu i awarią (obraz może stać się niewyraźny lub może dojść do uszkodzenia panelu LCD).
- Nie dotykać ekranu inaczej niż palcami. Grozi to uszkodzeniem lub pęknięciem panelu LCD.
- Do czyszczenia panelu LCD należy używać suchej, miękkiej ściereczki. Nie używać rozpuszczalników, takich jak benzyna czy rozcieńczalnik, dostępnych w handlu środków czyszczących ani antystatycznego aerozolu.
- Nie używać urządzenia poza zalecanym zakresem temperatur (5 – 45°C).
- Jeśli samochód był zaparkowany w zimnym lub gorącym miejscu, obraz może być niewyraźny. Nie oznacza to jednak uszkodzenia monitora. Obraz stanie się wyraźny, gdy temperatura w samochodzie powróci do normy.
- Na monitorze mogą się na stałe pojawiać czerwone, niebieskie lub zielone punkty. Są to tak zwane „jasne punkty”, które mogą występować na każdym ekranie LCD. W produkcji panelu LCD są stosowane bardzo precyzyjne technologie, a przeszło 99,99% elementów obrazu jest wyświetlanych właściwie. Może się jednak zdarzyć niewielka liczba (typowo 0,01%) segmentów działających niewłaściwie. Nie utrudnia to jednak oglądania.

## Płyty i typy plików, które można odtwarzać

### Płyty

DVD*	DVD VIDEO DVD-R/DVD-R DL/DVD-RW (tryb Video) DVD+R/DVD+R DL/DVD+RW
VCD	Video CD (1.0/1.1/2.0)
CD	Audio CD CD-ROM/CD-R/CD-RW

\* W instrukcji bywa używany ogólny termin „DVD”, który oznacza nośniki DVD VIDEO, DVD-R/DVD-RW i DVD+R/DVD+RW.

## Typy plików

Szczegółowe informacje o formatach kompresji podano na stronie 18.

Audio	Plik MP3, plik WMA
Wideo	Plik Xvid
Fotografia	Plik JPEG (.jpg)

## Uwagi o płytach

- Nie narażać płyt na bezpośrednie promieniowanie słoneczne ani oddziaływanie źródeł ciepła, takich jak przewody z gorącym powietrzem. Nigdy nie zostawiać ich w samochodzie zaparkowanym w pełnym słońcu.
- Przed odtwarzaniem należy przetrzeć ściereczką do czyszczenia, od środka na zewnątrz. Nie używać rozpuszczalników, takich jak benzyna czy rozcieńczalnik ani dostępnych w handlu środków czyszczących.
- Urządzenie jest przystosowane do odtwarzania płyt zgodnych ze standardem płyty kompaktowej (CD). Płyty DualDisc i niektóre płyty muzyczne kodowane z wykorzystaniem technologii ochrony przed kopiowaniem nie są zgodne ze standardem płyty kompaktowej (CD) i dlatego urządzenie może nie odtwarzać takich płyt.
- **Płyty, których nie można odtwarzać**
  - Płyty z naklejonymi etykietkami albo naklejkami. Próba odtworzenia takiej płyty grozi awarią urządzenia lub zniszczeniem płyty.
  - Płyty o specjalnych kształtach (serca, kwadratu, gwiazdy itp.). Próba odtworzenia takiej płyty grozi awarią urządzenia.
  - o średnicy 8 cm



## Uwaga dotycząca sposobu odtwarzania płyt DVD i VCD

Niektóre funkcje odtwarzania płyt DVD i VCD mogą być celowo zablokowane przez producentów nagrania. Ponieważ urządzenie odtwarza płyty DVD i VCD zgodnie z zamysłem producentów, użycie pewnych funkcji odtwarzania może się okazać niemożliwe. Należy się także zapoznać z instrukcją dostarczoną z płytą DVD lub VCD.

## Uwagi o odtwarzaniu z płyt DATA CD, płyt DATA DVD i urządzeń USB

- W urządzeniu nie można odtwarzać pewnych płyt DATA CD / DATA DVD (zależy to od sprzętu użytego do nagrywania i od stanu płyty).
- Niektóre płyty wymagają finalizacji (strona 18).

- Urządzenie jest zgodne z następującymi standardami:
  - Dla płyt DATA CD
    - Format ISO 9660 (poziom 1 lub poziom 2) albo Joliet lub Romeo w formacie expansion
  - Dla płyt DATA DVD
    - Format UDF Bridge (połączony format UDF i ISO 9660)
- Obowiązują następujące wartości maksymalne:
  - foldery (grupy): 256 (łącznie z folderem głównym i pustymi folderami);
  - pliki (utwory/filmy/fotografie) i foldery na płycie: 2000 (jeśli nazwa folderu / pliku składa się z wielu znaków, liczba ta może być mniejsza od 2000);
  - maksymalna liczba wyświetlanych znaków w nazwie folderu / pliku: 32.
- Obsługiwane są następujące kodeki: MP3 (.mp3), WMA (.wma), JPEG (.jpg) i Xvid (.avi).
- Nie można odtwarzać plików z ochroną DRM (zarządzaniem prawami cyfrowymi).

## Uwagi o finalizowaniu płyt

Poniżej wymieniono rodzaje płyt, które wymagają finalizacji przed odtwarzaniem w tym urządzeniu.

- DVD-R/DVD-R DL (w trybie Video)
- DVD-RW w trybie Video
- DVD+R/DVD+R DL
- CD-R
- CD-RW

Płyty DVD+RW można odtwarzać bez finalizacji. Są one finalizowane automatycznie.

Szczegółów należy szukać w opisie dostarczonym z płytą.

## Kolejność odtwarzania plików MP3/WMA/Xvid

Foldery i pliki są porządkowane w rosnącej kolejności daty i godziny modyfikacji.

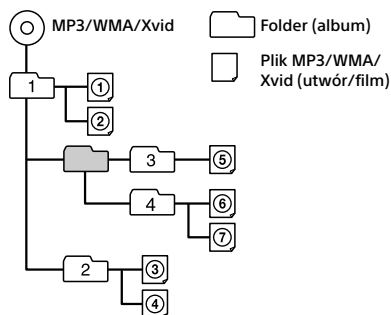

## Informacja o plikach WMA

Odtwarzane pliki WMA\*1 muszą spełniać poniższe wymagania. Nie gwarantuje się możliwości

odtworzenia wszystkich plików WMA spełniających te wymagania.

### Kodek

- Format pliku: ASF
- Rozszerzenie pliku: .wma
- Przepływność: 48 do 192 kb/s (z obsługą zmiennej przepływności (VBR))\*2
- Częstotliwość próbkowania\*3: 44,1 kHz

## Informacja o plikach MP3

Odtwarzane pliki MP3 muszą spełniać poniższe wymagania. Nie gwarantuje się możliwości odtworzenia wszystkich plików MP3 spełniających te wymagania.

### Kodek

- Format pliku: MP3 (MPEG-1 Layer3)
- Rozszerzenie pliku: .mp3
- Przepływność: 48 do 192 kb/s (z obsługą zmiennej przepływności (VBR))\*2
- Częstotliwość próbkowania\*3: 32, 44,1, 48 kHz

## Informacja o plikach Xvid

Odtwarzane pliki Xvid muszą spełniać poniższe wymagania. Nie gwarantuje się możliwości odtworzenia wszystkich plików Xvid spełniających te wymagania.

### Kodek

- Format pliku: Xvid
- Rozszerzenie pliku: .avi
- Profil: Advanced Simple Profile
- Przepływność: maks. 8 Mb/s
- Szybkość wyświetlania: maks. 30 kl./s (30p/60i)
- Rozdzielczość: maks. 720 × 576\*4

## Informacja o plikach JPEG

Odtwarzane pliki JPEG\*5 muszą spełniać poniższe wymagania. Nie gwarantuje się możliwości odtworzenia wszystkich plików JPEG spełniających te wymagania.

### Kodek

- Format pliku: zgodny z DCF 2.0/Exif 2.21
- Rozszerzenie pliku: .jpg
- Profil: Baseline
- Liczba pikseli: maks. 6048 × 4032 piksele (24 000 000 pikseli)

\*1 Nie można odtwarzać plików WMA chronionych przed kopiowaniem.

\*2 Dla MSC, z uwzględnieniem niestandardowych i niegwarantowanych przepływności w zależności od częstotliwości próbkowania.

\*3 Częstotliwość próbkowania może nie odpowiadać wszystkim koderom.

\*4 Podane wartości oznaczają maksymalną rozdzielczość odtwarzanego filmu. Nie oznaczają one rozdzielczości wyświetlacza, która wynosi 800 × 480.

\*5 Nie można odtwarzać niektórych formatów plików z fotografiami.

## Informacja o iPodzie

- Możliwe jest podłączenie wymienionych poniżej modeli iPodów. Przed użyciem należy zaktualizować oprogramowanie iPoda do najnowszej wersji.

Kompatybilne modele telefonów iPhone/iPodów

Współpracujący model	USB
iPhone 5	○
iPhone 4S	○
iPhone 4	○
iPhone 3GS	○
iPod touch (5. generacja)	○
iPod touch (4. generacja)	○
iPod touch (3. generacja)	○
iPod classic	○
iPod nano (7. generacja)	○
iPod nano (6. generacja)	○
iPod nano (5. generacja)	○

- Symbole „Made for iPod” i „Made for iPhone” oznaczają urządzenia elektroniczne przeznaczone specjalnie do łączenia odpowiednio z iPodem lub telefonem iPhone i sprawdzone pod kątem zgodności ze standardami działania firmy Apple. Firma Apple nie ponosi odpowiedzialności za działanie tego urządzenia ani jego zgodność ze standardami bezpieczeństwa i innymi standardami wymaganymi przez prawo. Zwracamy uwagę, że użycie tych akcesoriów z iPodem lub telefonem iPhone może wpływać na łączność bezprzewodową.

W przypadku pytań lub problemów związanych z urządzeniem, a nie omówionych w tej instrukcji, prosimy o skontaktowanie się z najbliższym autoryzowanym sklepem Sony.

## Konserwacja

### Wymiana baterii litowej w pilocie

W normalnych warunkach bateria wystarcza na mniej więcej rok. (Trwałość baterii może się okazać mniejsza w zależności od warunków pracy.) Kiedy bateria jest bliska wylądowania, zmniejsza się zasięg pilota. Należy wtedy wymienić baterię na nową baterię litową CR2025. Użycie innej baterii grozi powstaniem pożaru lub wybuchem.

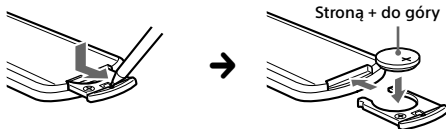

#### Uwagi o baterii litowej

- Przechowywać baterię litową w miejscu niedostępnym dla dzieci. W razie połknięcia baterii bezzwłocznie porozumieć się z lekarzem.
- Aby zapewnić dobry styk, należy wytrzeć baterię suchą ściereczką.
- Instalując baterię, zwrócić uwagę na właściwe ułożenie biegunów.
- Ze względu na ryzyko zwarcia, nie chwycać baterii metalowymi szczypcami.
- Nie narażać baterii na zbyt wysoką temperaturę spowodowaną bezpośrednim oświetleniem słonecznym, działaniem ognia itp.

#### OSTRZEŻENIE

Niewłaściwie użytkowana bateria może wybuchnąć.  
Nie próbować ładować, rozbiierać ani palić baterii.

## Demontaż urządzenia

- 1 Wsuń oba kluczyki odblokowujące aż do ich zablokowania.

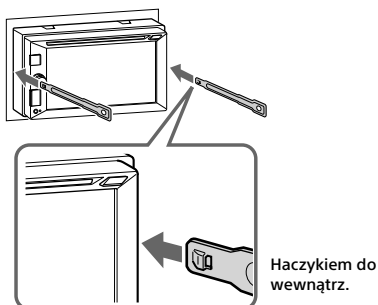

- 2 Pociągnij za oba kluczyki, aby obluźnić urządzenie.

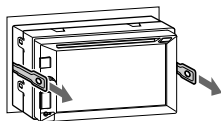

- 3 Wysuń urządzenie z kieszeni montażowej.

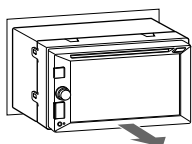

## Dane techniczne

### Sekcja monitora

#### Typ wyświetlacza:

Panoramiczny, kolorowy monitor LCD

**Wielkość:** 6,2"

**System:** Aktywna matryca TFT

**Liczba pikseli:**

1 152 000 pikseli (800 × 3 (RGB) × 480)

**System koloru:**

PAL/NTSC/SECAM/PAL-M (automatyczny wybór)

### Sekcja tunera

#### FM

**Zakres częstotliwości:** 87,5 – 108,0 MHz

**Gniazdo anteny:** gniazdo anteny zewnętrznej

**Częstotliwość pośrednia:** 150 kHz

**Czułość użyteczna:** 10 dBf

**Selektywność:** 70 dB przy 400 kHz

**Odstęp sygnału od szumu:** 70 dB (mono)

**Separacja przy 1 kHz:** 30 dB

**Pasmo przenoszenia:** 20 – 15 000 Hz

#### AM

**Zakres częstotliwości:** 531 – 1602 kHz

**Gniazdo anteny:** gniazdo anteny zewnętrznej

**Częstotliwość pośrednia:**

9267 kHz lub 9258 kHz/4,5 kHz

**Czułość:** 44 μV

### Sekcja odtwarzacza DVD/CD

**Odstęp sygnału od szumu:** 80 dB

**Pasmo przenoszenia:** 20 – 20 000 Hz

**Kołysanie i drżenie:**

Poniżej dającego się zmierzyć poziomu

**Zniekształcenia harmoniczne:** 0,05%

**Kod regionu:** podany na spodzie urządzenia

### Sekcja odtwarzacza USB

**Interfejs:** USB (Full-speed)

**Maksymalny prąd:** 1 A

### Sekcja wzmacniacza mocy

**Wyjścia:** wyjścia głośnikowe

**Impedancja głośników:** 4 – 8 omów

**Maksymalna moc wyjściowa:**

55 W × 4 (przy 4 omach)

### Ogólne

#### Wyjścia:

Wyjście wideo (tył)

Wyjścia audio (przód, przełączanie tył / subwoofer)

Złącze sterowania przekaźnikiem silownika antenowego / wzmacniaczem mocy (REM OUT)

#### Wejścia:

Złącze sterujące oświetlenia

Wejściowe złącze pilota

Gniazdo antenowe

Wejściowe złącze hamulca postojowego

Wejściowe złącze wstępcznego biegu

Wejście sygnału z kamery

Wejściowe złącze AUX audio (przednie)

Wejściowe złącze AUX audio/wideo (tylne)

Port USB

**Zasilanie:** napięcie stałe 12 V z akumulatora samochodowego

(biegun ujemny na masie)

**Wymiary:** około 178 × 101,5 × 169 mm (szer. × wys. × gł.)

**Wymiary montażowe:**

Około 182 × 110,6 × 159 mm (szer. × wys. × gł.)

**Waga:** około 1,6 kg

**Zawartość zestawu:**

Audiowizualny zestaw rozrywkowy (1 szt)

Elementy do instalacji i podłączenia (1 zestaw)

**Wyposażenie dodatkowe:**

Pilot: RM-X170

Monitor samochodowy: XVM-B62

Tyłna kamera: XA-R800C

Niektóre z wymienionych tu akcesoriów mogą być niedostępne w lokalnych sklepach. Dokładne informacje można uzyskać w sklepie.

Konstrukcja i dane techniczne mogą ulec zmianie.

### Kod regionu

System regionalizacji ma na celu ochronę praw autorskich.

Kod regionu znajduje się na spodzie urządzenia. W urządzeniu można odtwarzać tylko płyty DVD oznaczone identycznym kodem regionu.

Można też odtwarzać płyty DVD z oznaczeniem .

Przy próbie odtworzenia dowolnej innej płyty DVD, na monitorze pojawi się komunikat „Playback prohibited by region code” (odtworzenie niemożliwe ze względu na inny kod regionu). Niektóre płyty DVD mogą nie mieć oznaczeń kodu regionu, chociaż ich odtwarzanie podlega ograniczeniu do określonego regionu.

## Prawa autorskie

Patenty USA i innych krajach wykorzystano na licencji Dolby Laboratories.

Technologia kodowania dźwięku MPEG Layer-3 i odnośne patenty licencjonowane od Fraunhofer IIS i Thomson.



Wyprodukowano na licencji Dolby Laboratories. Dolby i symbol podwójnego D są znakami towarowymi Dolby Laboratories.

Windows Media jest zastrzeżonym znakiem towarowym lub znakiem towarowym Microsoft Corporation w Stanach Zjednoczonych i/lub innych krajach.

Niniejszy produkt jest chroniony pewnymi prawami własności intelektualnej należącymi do Microsoft Corporation. Zabrania się wykorzystywania lub rozpowszechniania takiej technologii poza tym produktem bez licencji firmy Microsoft lub autoryzowanego podmiotu zależnego firmy Microsoft.

„DVD VIDEO”, „DVD-R”, „DVD-RW”, „DVD+R” i „DVD+RW” są znakami towarowymi.

ZAPPIN jest znakiem handlowym Sony Corporation.

iPhone, iPod, iPod classic, iPod nano i iPod touch są znakami towarowymi Apple Inc., zastrzeżonymi w Stanach Zjednoczonych i innych krajach.

Android jest znakiem towarowym Google Inc. Wykorzystanie tego znaku towarowego podlega warunkom Pozwoleń od Google.

Wszystkie pozostałe znaki towarowe są znakami towarowymi odpowiednich właścicieli.

## Rozwiązywanie problemów

W przypadku problemów z zestawem lub urządzeniem mobilnym należy w pierwszej kolejności zaparkować pojazd w bezpiecznym miejscu i dopiero wówczas przystąpić do sprawdzania i diagnozowania usterek.

Poniższa lista ułatwi rozwiązanie problemów, jakie mogą wystąpić z urządzeniem. Przed zapoznaniem się z nią należy sprawdzić połączenia i sposób obsługi.

Informacji o użyciu bezpiecznika i o demontażu urządzenia z deski rozdzielczej należy szukać w dostarczonej instrukcji instalacji / połączeń.

Jeśli problem nie zostanie rozwiązany, prosimy o odwiedzenie witryny pomocy technicznej, której adres podano z tyłu okładki.

## Ogólne

### Brak zasilania urządzenia.

- Sprawdź bezpiecznik.
- Nieprawidłowo wykonane połączenia.
  - Podłącz żółty i czerwony przewód zasilania.

### Brak sygnalizacji dźwiękowej.

- Podłączony jest dodatkowy wzmacniacz mocy, a wbudowany wzmacniacz nie jest używany.

### Zawartość pamięci uległa skasowaniu.

- Odłączono przewód zasilający lub akumulator albo są one nieprawidłowo podłączone.

### Kasowane są zaprogramowane stacje i właściwa godzina.

#### Przepalił się bezpiecznik.

#### Zmiana położenia kluczyka w stacyjce powoduje zakłócenia.

- Przewody nie są właściwie podłączone do złącza zasilania akcesoriów w samochodzie.

### Obraz znika z monitora / nie pojawiają się na monitorze.

- Włączona (ON) jest funkcja zmniejszania jasności wyświetlacza (strona 13).
- Wskaźniki znikają po naciśnięciu na pewien czas przycisku OFF.
  - Ponownie naciśnij przycisk OFF na urządzeniu, aby wyświetlić wskaźniki.
- Włączona jest funkcja wyłączenia monitora (strona 4).
  - Dotknij dowolnego miejsca na wyświetlaczu, aby go włączyć z powrotem.

### Wyświetlacz nie reaguje prawidłowo na dotyk.

- Nie należy dotykać wyświetlacza w więcej niż jednym miejscu. Równoczesne dotknięcie wyświetlacza w dwóch lub większej liczbie miejsc uniemożliwia prawidłową pracę.
- Skalibruj panel dotykowy (strona 13).
- Mocno dotykaj panelu dotykowego.
- Nie można obsługiwać tylnego monitora. Nie działają ikony wyświetlane na tylnym monitorze.

### Nie można wybierać wariantów z menu.

- Niedostępne w danej chwili warianty mają szary kolor.

## Odbiór radia

### Nie można odbierać stacji.

#### Dźwięk nie przebija się przez zakłócenia.

- Nieprawidłowo wykonane połączenia.
  - Podłącz przewód REM OUT (w niebiesko-białe paski) lub przewód zasilania akcesoriów (czerwony) do przewodu zasilającego wzmacniacza antenowego (tylko jeśli w bocznej / tylnej szybie samochodu jest wbudowana antena radiowa).
  - Sprawdź podłączenie anteny samochodowej.
  - Jeśli nie wysuwa się antena sterowana siłownikiem, sprawdź podłączenie przewodu sterującego siłownikiem antenowym.

### Nie można nastawiać zaprogramowanych stacji.

- Nadawany sygnał jest za słaby.

## RDS

### Po kilku sekundach odbioru rozpoczyna się wyszukiwanie stacji.

- Odbierana stacja nie świadczy usługi TP albo ma słaby sygnał.
  - Wyłącz funkcję TA (strona 8).

### Brak komunikatów o ruchu drogowym.

- Włącz funkcję TA (strona 8).
- Pomimo że odbierana stacja wysyła kod usługi TP, nie nadaje żadnych komunikatów o ruchu drogowym.
  - Nastaw inną stację.

### Funkcja PTY wyświetla typ [PTY not found.].

- Nastawiona stacja nie działa w systemie RDS.
- Dane RDS nie zostały odebrane.
- Stacja nie określa typu programu.

## Obraz

### Brak obrazu / zakłócenia w obrazie.

- Niewłaściwie wykonane połączenia.
- Sprawdź sposób połączenia zestawu i podłączonego urządzenia. Wybierz w podłączonym urządzeniu wejście sygnału z tego zestawu.
- Płyta jest uszkodzona albo brudna.
- Niewłaściwie wykonana instalacja.
  - Zainstaluj urządzenie pod kątem mniejszym niż 45°, mocując je do stabilnej części samochodu.
- Nie jest podłączony przewód stycznika hamulca postojowego (jasnozielony) albo hamulec postojowy nie jest używany.

### Obraz nie wypełnia ekranu.

- Współczynnik kształtu obrazu jest zablokowany przez sygnał nagrany na płytę DVD.

### Brak obrazu / zakłócenia w obrazie na tylnym monitorze.

- Wybrane jest niewłaściwe źródło sygnału / niewłaściwy tryb. Przy braku sygnału wejściowego na tylnym monitorze nie pojawi się obraz.
- Niewłaściwe ustawienie systemu koloru.
  - W zależności od podłączonego monitora, wybierz system koloru [PAL] lub [NTSC] (strona 13).
- Obraz z tylnej kamery pojawia się tylko na ekranie samego zestawu.
  - Podczas wyświetlania obrazu z tylnej kamery nie pojawia się obraz na tylnym monitorze.

## Dźwięk

### Brak dźwięku, przerwy w dźwięku lub trzaski.

- Niewłaściwie wykonane połączenia.
- Sprawdź sposób połączenia zestawu i podłączonego urządzenia. Wybierz w podłączonym urządzeniu wejście sygnału z tego zestawu.
- Płyta jest uszkodzona albo brudna.
- Niewłaściwie wykonana instalacja.
  - Zainstaluj urządzenie pod kątem mniejszym niż 45°, mocując je do stabilnej części samochodu.
- Częstotliwość próbkowania pliku MP3 jest inna niż 32, 44,1 albo 48 kHz.
- Częstotliwość próbkowania pliku WMA jest inna niż 44,1 kHz.
- Przepływność pliku MP3 nie należy do zakresu od 48 do 192 kb/s.
- Przepływność pliku WMA nie należy do zakresu od 48 do 192 kb/s.
- W urządzeniu wybrany jest tryb pauzy, odtwarzania do tyłu lub szybkiego odtwarzania do przodu.
- Niewłaściwie wybrane ustawienia wyjść.
- Zbyt niski poziom wyjściowy płyty DVD (strona 12).
- Zbyt mała głośność.
- Włączona jest funkcja ATT.
- Nieobsługiwany format (taki jak DTS).
  - Sprawdź, czy urządzenie obsługuje dany format (strona 17).

### Występują zakłócenia w dźwięku.

- Poprowadź przewody zasilające i przewody sygnałowe z dala od siebie.

## Posługiwanie się płytami

### Nie zaczyna się odtwarzanie.

- Płyta jest uszkodzona albo brudna.
- Nie można odtworzyć płyty.
- Płyty DVD nie można odtworzyć ze względu na niewłaściwy kod regionu.
- Płyta nie została sfinalizowana (strona 18).
- Urządzenie nie obsługuje płyt w tym formacie lub plików w tej wersji (strona 17).
- Naciśnij przycisk , aby wyjąć płytę.

---

### **Nie można odtwarzać plików MP3/WMA/Xvid.**

- Nagranie nie zostało dokonane zgodnie z ISO 9660 (poziom 1 / poziom 2) albo w rozszerzonym formacie Joliet lub Romeo (DATA CD) / w formacie UDF Bridge (DATA DVD) (strona 17).
- Plik ma niewłaściwe rozszerzenie (strona 18).
- Pliki nie są zapisane w formacie MP3/WMA/Xvid.
- Jeśli płyta zawiera pliki różnych typów, można odtwarzać tylko pliki wybranego typu (dźwięk/filmy).
  - Wybierz odpowiedni typ pliku, używając listy (strona 11).

---

### **Rozpoczęcie odtwarzania plików MP3/WMA/Xvid trwa dłużej niż innych nagrań.**

- Odtwarzanie następujących płyt rozpoczyna się z opóźnieniem:
  - płyt zawierających skomplikowaną strukturę drzewiastą,
  - płyt, do których można dodać dane.

---

### **Nie można użyć pewnych funkcji.**

- Niektóre płyty mogą nie pozwalać na użycie funkcji takich jak zatrzymywanie, wyszukiwanie, odtwarzanie wielokrotne lub odtwarzanie w przypadkowej kolejności. Szczegółów należy szukać w opisie dostarczonym z płytą.

---

### **Nie można zmienić języka ścieżki dźwiękowej, języka napisów lub kąta.**

- Zamiast przycisków bezpośredniego wyboru na pilocie użyj menu DVD (strona 9).
- Płyta DVD nie zawiera ścieżki dźwiękowej w wielu językach, napisów w wielu językach lub scen nagranych pod różnymi kątami.
- Płyta DVD uniemożliwia zmianę.

---

### **Nie działają przyciski funkcji.**

#### **Nie można wyjąć płyty.**

- Naciśnij przycisk zerowania (strona 4).

---

## **Odtwarzanie z urządzeń USB**

### **Nie jest możliwe odtwarzanie przez koncentrator USB.**

- Podłącz iPod/urządzenia USB do zestawu bez użycia koncentratora USB.

---

### **Nie można odtwarzać.**

- Odłącz i ponownie podłącz urządzenie USB.

---

### **Rozpoczęcie odtwarzania z urządzenia USB rozpoczyna się z opóźnieniem.**

- Pliki zapisane w urządzeniu USB mają duże rozmiary lub skomplikowaną strukturę drzewiastą.

---

### **Występują przerwy w dźwięku.**

- Przerwy w dźwięku mogą występować przy przepływnościach większych niż 320 kb/s.

---

## **Komunikaty**

### **Disc Error**

- Ze względu na jakiś problem urządzenie nie może odczytać danych.
- Dane są uszkodzone.
- Płyta jest uszkodzona.
- Płyta nie współpracuje z tym urządzeniem.
- Płyta nie została sfinalizowana.
- Płyta jest brudna albo włożona spodem do góry.
  - Oczyszczyć płytę lub właściwie ją włożyć.
- Włożona została czysta płyta.
- Ze względu na jakiś problem nie można odtwarzać płyty.
  - Włóż inną płytę.
- Płyta nie współpracuje z tym urządzeniem.
  - Włóż obsługiwaną płytę.
- Naciśnij przycisk , aby wyjąć płytę.

---

### **Hubs not supported.**

- Urządzenie nie współpracuje z koncentratorami USB.

---

### **No Playable Data**

- Płyta nie zawiera danych, które można by odtworzyć.
- iPod nie zawiera danych, które można by odtworzyć.
  - Zapisz w iPodzie pliki z muzyką.

---

### **Overcurrent Caution on USB**

- Urządzenie USB jest przeciążone.
  - Odłącz urządzenie USB, po czym zmień źródło dźwięku przyciskiem SOURCE
  - Komunikat ten może oznaczać podłączenie uszkodzonego albo nieobsługiwanego urządzenia USB.

---

### **Playback prohibited by region code.**

- Kod regionu płyty DVD różni się od kodu regionu tego urządzenia.

---

### **The sound in DTS format is not audible.**

- Nie są obsługiwane płyty w formacie DTS. Po wybraniu formatu DTS nie będzie słychać dźwięku.
  - W urządzeniu nie można odtwarzać płyt w formacie DTS. Użyj płyty w obsługiwanej formie (strona 17).

---

### **USB device not supported**

- Szczegółowych informacji o zgodności urządzeń USB należy szukać na stronach pomocy technicznej, których adresy podano z tyłu okładki.

- 
- Urządzenie nie pozwala na wyświetlenie tego znaku.

# Lista kodów języków

## Lista kodów języków

Kod	Język	Kod	Język	Kod	Język	Kod	Język
1027	Afar	1183	Irlandzki	1347	Maoryjski	1508	Szona
1028	Abchaski	1186	Szkocki celtycki	1349	Macedoński	1509	Somalijski
1032	Afrykanerski	1194	Galisyjski	1350	Malajalam	1511	Albański
1039	Amharski	1196	Guarani	1352	Mongolski	1512	Serbski
1044	Arabski	1203	Gudżaracki	1353	Mołdawski	1513	Siswati
1045	Assamski	1209	Hausa	1356	Maratyjski	1514	Soto
1051	Ajmarski	1217	Hindi	1357	Malajski	1515	Sundajski
1052	Azerski	1226	Chorwacki	1358	Maltański	1516	Szwedzki
1053	Baszkiński	1229	Węgierski	1363	Birmański	1517	Suahili
1057	Białoruski	1233	Armeński	1365	Naurański	1521	Tamilski
1059	Bułgarski	1235	Interlingua	1369	Nepalski	1525	Telugu
1060	Biharski	1239	Interlingue	1376	Holenderski	1527	Tadżycki
1061	Bislama	1245	Inupiak	1379	Norweski	1528	Tajski
1066	Bengalski	1248	Indonezyjski	1393	Langwedocki	1529	Tigre
1067	Tybetański	1253	Islandzki	1403	(Afan) Oromo	1531	Turkmeński
1070	Bretoński	1254	Włoski	1408	Orija	1532	Tagalski
1079	Kataloński	1257	Hebrajski	1417	Pendżabski	1534	Tswana
1093	Korsykański	1261	Japoński	1428	Polski	1535	Tonga
1097	Czeski	1269	Jidysz	1435	Pasztto	1538	Turecki
1103	Walijski	1283	Jawajski	1436	Portugalski	1539	Tsonga
1105	Duński	1287	Gruziński	1463	Keczua	1540	Tatarski
1109	Niemiecki	1297	Kazachski	1481	Retoromański	1543	Twi
1130	Bhutański	1298	Grenlandzki	1482	Kirundi	1557	Ukraiński
1142	Grecki	1299	Kambodżański	1483	Rumuński	1564	Urdu
1144	Angielski	1300	Kannara	1489	Rosyjski	1572	Uzbecki
1145	Esperanto	1301	Koreański	1491	Kinyarwanda	1581	Wietnamski
1149	Hiszpański	1305	Kaszmirski	1495	Sanskryt	1587	Wolapik
1150	Estoński	1307	Kurdyjski	1498	Sindhi	1613	Wolof
1151	Baskijski	1311	Kirgiski	1501	Sangho	1632	Khosa
1157	Perski	1313	Łaciński	1502	Serbsko-chorwacki	1665	Joruba
1165	Fiński	1326	Lingala	1503	Syngaleski	1684	Chiński
1166	Fidży	1327	Laotański	1505	Słowacki	1697	Zuluski
1171	Farerski	1332	Litewski	1506	Słoweński		
1174	Francuski	1334	Łotewski	1507	Samoański	1703	Nieokreślony
1181	Fryzyjski	1345	Malgaski				





## Witryna pomocy technicznej

W przypadku pytań lub w celu uzyskania najnowszych informacji wchodzących w zakres pomocy technicznej zapraszamy na:

<http://support.sony-europe.com/>

Zarejestruj swój produkt przez Internet:

[www.sony-europe.com/myproducts](http://www.sony-europe.com/myproducts)

PL



### Usuwanie zużytego sprzętu elektrycznego i elektronicznego (dotyczy krajów Unii Europejskiej i innych krajów europejskich z własnymi systemami zbierania odpadów)

Ten symbol na produkcie lub jego opakowaniu oznacza, że produkt nie powinien być zaliczany do odpadów domowych. Należy go przekazać do odpowiedniego punktu, który zajmuje się zbieraniem i recyklingiem urządzeń elektrycznych i elektronicznych. Prawidłowe usunięcie produktu zapobiegnie potencjalnym negatywnym konsekwencjom dla środowiska naturalnego i zdrowia ludzkiego, których przyczyną mogłoby być niewłaściwe usuwanie produktu. Recykling materiałów pomaga w zachowaniu surowców naturalnych. Aby uzyskać szczegółowe informacje o recyklingu tego produktu, należy się skontaktować z władzami lokalnymi, firmą świadczącą usługi oczyszczania lub sklepem, w którym produkt ten został kupiony.

<http://www.sony.net/>

©2013 Sony Corporation Printed in Czech Republic (EU)