

# Nagibni adapter za aktivno videokamero

## VCT-TA1

Navodila za uporabo

SL

© 2012 Sony Corporation



<http://www.sony.net>

**A**

1

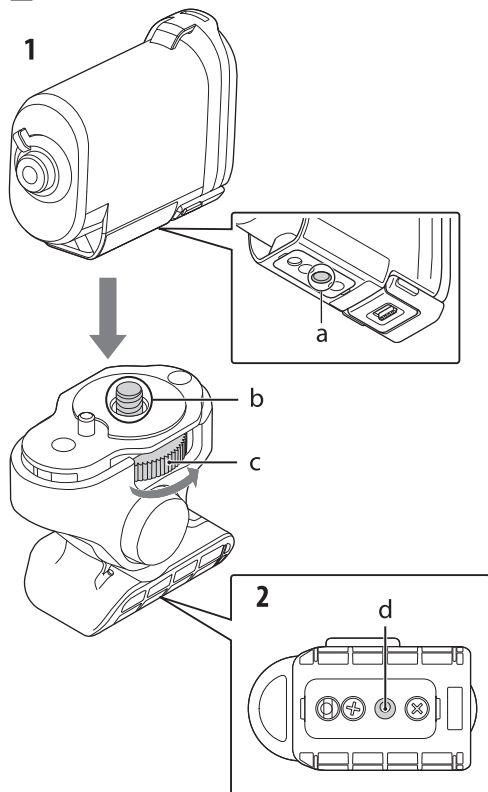

**B**

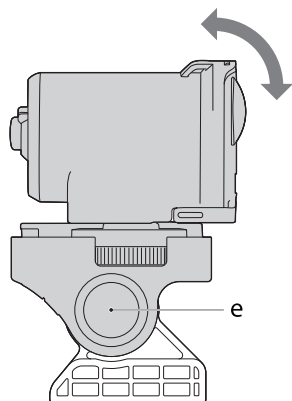

Vodoodporno ohišje SPK-AS1 namestite na nagibni adapter in adapter potem namestite na želeni predmet. Tako boste lahko snemali pri različnem zornem kotu.

### **A** Namestitev

#### **Namestitev kamere (glejte **A-1.**)**

Odprtino za vijak na vodoodpornem ohišju (a) poravnajte z vijakom nagibnega adapterja (b) in potem vodoodporno ohišje privijte z vijakom (c).

#### **Namestitev na želeni predmet (glejte **A-2.**)**

Odprtino za vijak na nagibnem adapterju (d) poravnajte z vijakom stojala na lepilnem nosilcu (VCT-AM1) (ni priložen) ali na vodoodpornem kompletu za namestitev na glavo (VCT-GM1) (ni priložen) in potem privijte vijak.

### **B** Prilagoditev kota

Kot lahko prilagodite v sedmih korakih po 15° naprej ali nazaj. Pritisnite in držite tipko (c) na nagibnem adapterju in ustrezno nagnite kamero.

**Priložena oprema:** nagibni adapter (1)

**Mere:** okrog 32,5 mm × 55 mm × 56 mm (Š/V/G, brez izstapajočih delov)

**Masa:** okrog 52 g

### **Opomba za kupce v državah, v katerih veljajo direktive Evropske unije**

Proizvajalec tega izdelka je Sony Corporation, 1-7-1 Konan Minato-ku Tokyo, 108-0075 Japan. Pooblašeni predstavnik za EMC in varnost izdelkov je Sony Deutschland GmbH, Hedelfinger Strasse 61, 70327 Stuttgart, Germany. Prosimo, da se za vse servise in garancijske storitve obrnete na naslove, podane v ločenih servisnih ali garancijskih dokumentih.