

■ Multikanálový ■ AV receiver



Návod na použitie

STR-DG720



Návod na jednoduché nastavenie

STR-DG720

Tento návod na jednoduché nastavenie popisuje spôsob pripojenia DVD prehrávača, satelitného prijímača alebo Set-top box zariadenia, Blu-ray Disc prehrávača, TVP, reproduktorov a subwoofera tak, aby bola možná reprodukcia multikanálového priestorového (surround) zvuku. Podrobnosti pozri tiež v návode na použitie receivera.

Na obrázkoch sú reproduktory označované ako **A** až **H**.

- A** Predný reproduktor (ľavý)
- B** Predný reproduktor (pravý)
- C** Stredový reproduktor
- D** Surround reproduktor (ľavý)

- E** Surround reproduktor (pravý)
- F** Surround zadný reproduktor (ľavý)
- G** Surround zadný reproduktor (pravý)
- H** Subwoofer

1: Rozmiestnenie reproduktorov

Uvedený obrázok zobrazuje príklad konfigurácie 7.1-kanálového systému reproduktorov (sedem reproduktorov a jeden subwoofer). Podrobnosti pozri v návode na použitie receivera.

2: Zapojenie reproduktorov

Zapojte reproduktory podľa ich počtu a typu.

Reproduktorové káble

- Používajte reproduktorové káble vhodné pre rozmery miestnosti.
- Ak rozhodnete, ktorý kábel (farba alebo označenie) pripojíte do konektora plus (+) alebo mínus (-), viac polaritu nemeňte a dodržujte takéto rozlíšenie.

Reproduktorové konektory

- Konektor ⊕ pripojte do konektora ⊕ na receiveri a konektor ⊖ pripojte do konektora ⊖ na receiveri.
- Podrobnosti o pripojení reproduktorových káblov pozri v uvedenom obrázku.

Tlačidlo SPEAKERS (OFF/A/B)

Môžete zvoliť tie predné reproduktory, ktoré chcete používať. Podrobnosti pozri v časti “7: Výber sady reproduktorov” v návode na použitie receivera.

3: Pripojenie iných zariadení

Uvádzame príklad prepojenia receivera s inými zariadeniami. Podrobnosti o iných pripojeniach a zariadeniach pozri v kroku 3 a 4 v časti “Začíname” v návode na použitie receivera.

4: Ako posledné zapojte všetky sieťové šnúry

Sieťovú šnúru pripojte do elektrickej zásuvky.

Podrobnosti pozri v časti “Pripojenie sieťovej šnúry” v návode na použitie receivera.

1: Rozmiestnenie reproduktorov

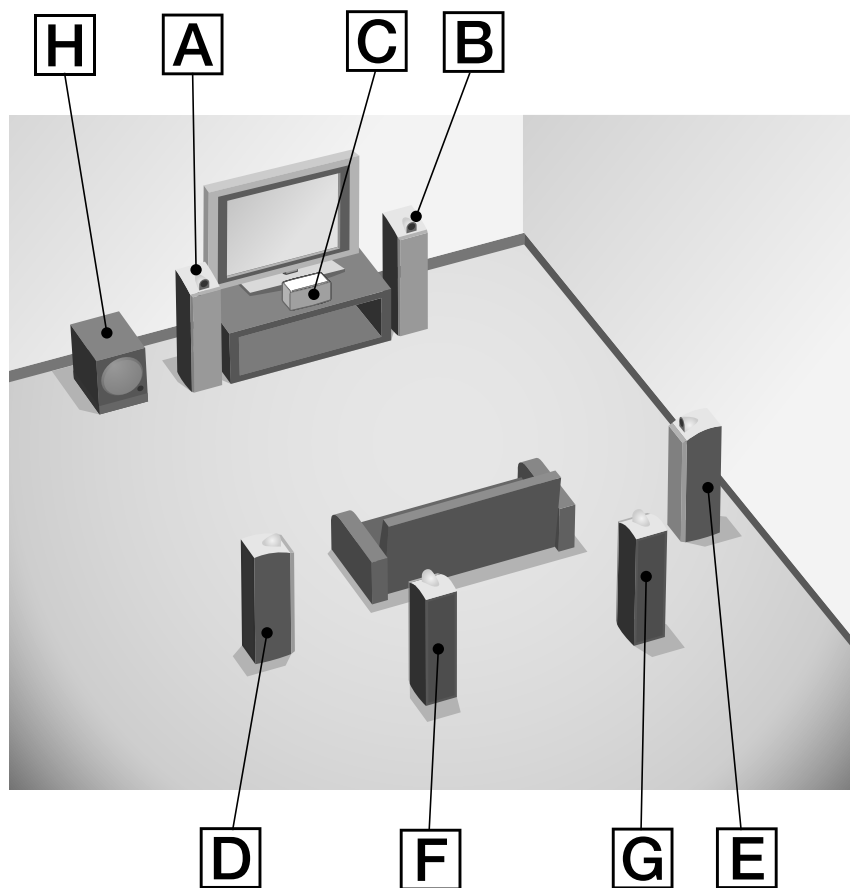

2: Zapojenie reproduktorov

A B

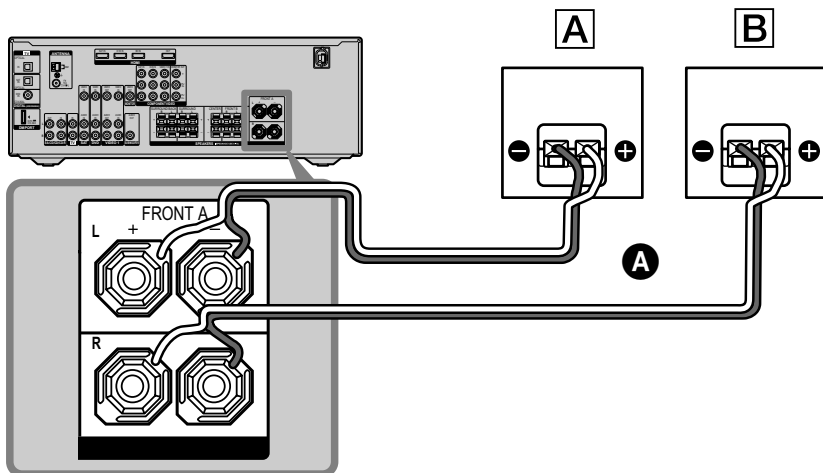

C

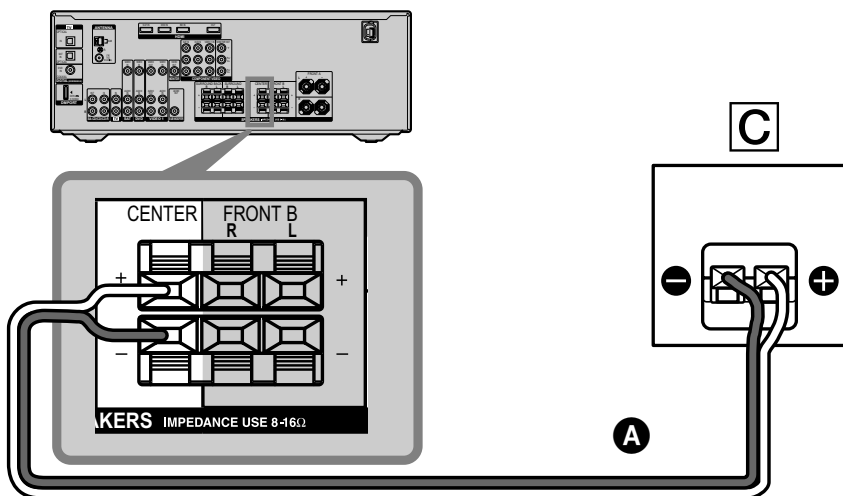

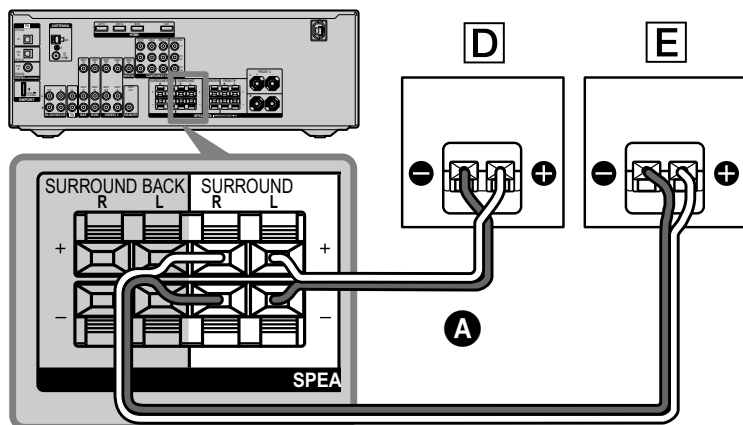
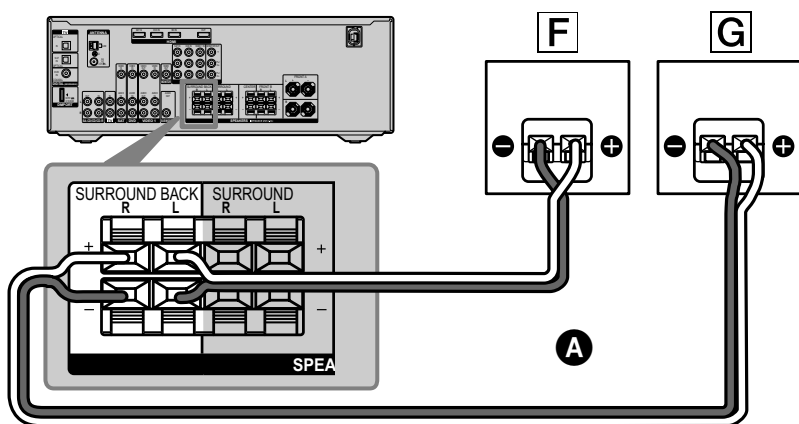
D E**F G**

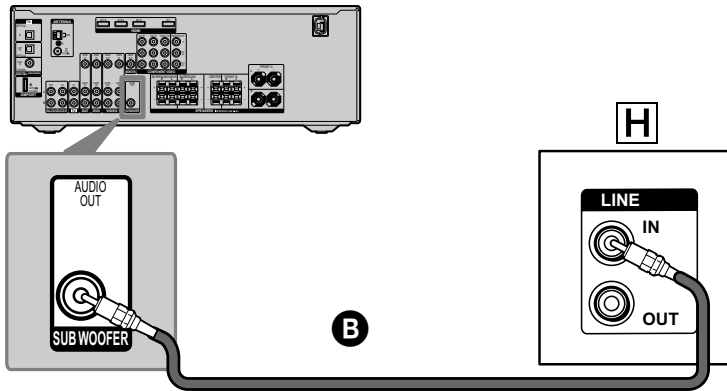

Káble používané na prepojenie (nedodávané)

- A** Reprodukčný kábel
- B** Monofonický audio kábel

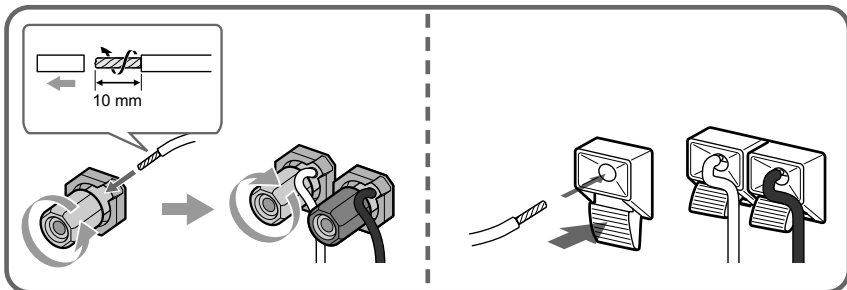

3: Pripojenie iných zariadení

Video zariadenia

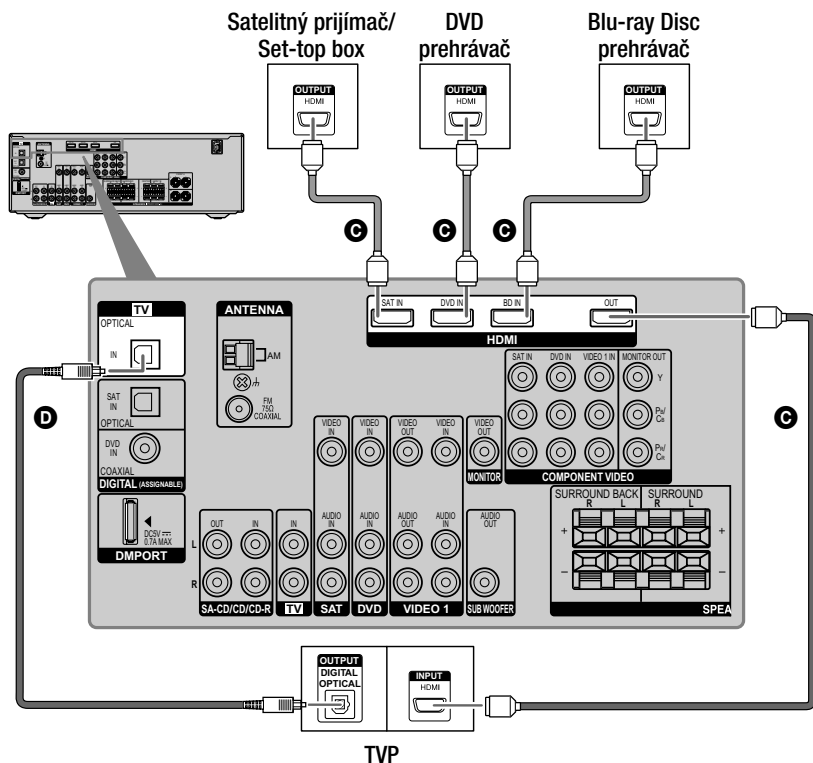

Káble používané na pripojenie (nedodávané)

- C** HDMI kábel
- D** Optický digitálny kábel

Poznámka

Aby ste mohli používať tlačidlo na ovládanie DVD prehrávača, musíte zmeniť výrobné nastavenie tlačidla pre výber zdroja vstupného signálu DVD. Podrobnosti pozri "Zmena priradení funkcií tlačidla" v návode na použitie receivera.

5: Automatická kalibrácia nastavení reproduktorov

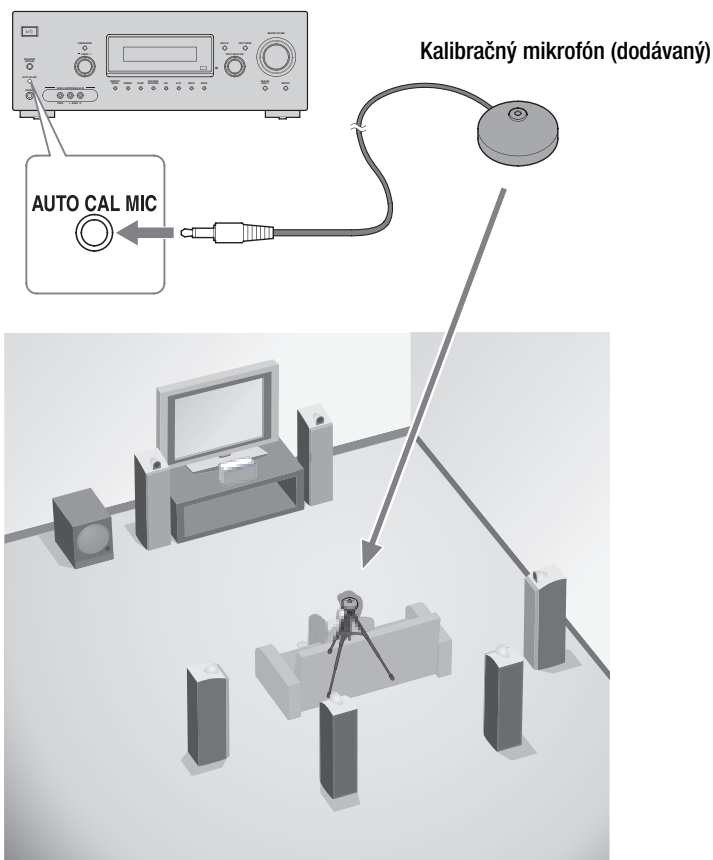

5: Automatická kalibrácia nastavení reproduktorov

Automatická kalibrácia umožní vykonať automatické nastavenia všetkých pripojených reproduktorov, aby sa dosiahol želaný zvuk. Funkcia automatickej kalibrácie zabezpečí:

- Kontrolu prepojenia receivera a jednotlivých reproduktorov.
- Nastavenie úrovne hlasitosti reproduktorov.
- Zmeranie vzdialenosti jednotlivých reproduktorov od miesta počúvania.

1 Pripojte dodávaný kalibračný mikrofón do konektora AUTO CAL MIC na receiveri.

2 Nastavte kalibračný mikrofón.

Nastavte kalibračný mikrofón do pozície počúvania. Nastavte ho do úrovne uší napr. pomocou podstavca alebo statívu.

3 Stlačte AMP MENU, potom stlačte AUTO CAL.

Funkcia automatickej kalibrácie sa spustí.

Podrobnosti o funkcii automatickej kalibrácie pozri v kroku 8 v časti “Začíname” v návode na použitie receivera.

Poznámky

- Medzi reproduktormi a kalibračným mikrofónom nesmú byť žiadne prekážky. Inak sa kalibrácia nevykoná správne. Zo zóny merania odstráňte všetky prekážky, aby sa predišlo chybám v meraní.
- Funkcia automatickej kalibrácie nedokáže identifikovať subwoofer. Všetky nastavenia subwoofera sa preto uchovávajú.
- Ak sú nízke frekvencie hlbšie než obľubujete, pomocou Menu SYSTEM nastavte veľkosť reproduktorov. Podrobnosti pozri tiež v návode na použitie receivera.

6: Nastavenie iných zariadení

Každé zariadenie je potrebné nastaviť tak, aby sa pri prehrávaní na pripojenom zariadení správne reprodukoval zvuk z pripojených reproduktorov. Podrobnosti pozri v návode na použitie príslušného zariadenia.

Po nastavení

Receiver je pripravený na prevádzku. Podrobnosti pozri tiež v návode na použitie receivera.

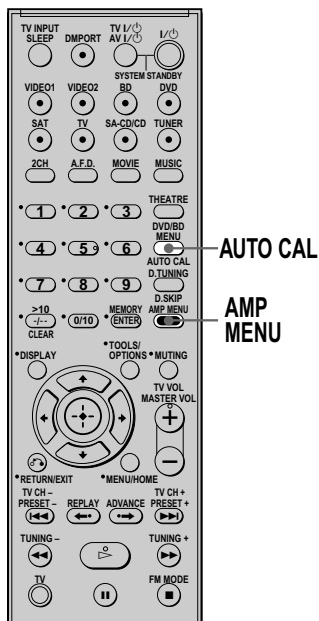

VÝSTRAHA

Aby ste predišli riziku vzniku požiaru a riziku úrazu elektrickým prúdom, nevystavujte zariadenie dažďu ani vlhkosti.

Aby ste predišli riziku vzniku požiaru, nezakrývajte ventilačné otvory zariadenia novinami, obrusmi, záclonami atď. Na zariadenie nekladte horiace sviečky.

Aby ste predišli riziku vzniku požiaru alebo úrazu elektrickým prúdom, na zariadenie nekladte nádoby naplnené kvapalinou, napríklad vázy.

Zariadenie neumiestňujte do uzavretých priestorov, ako sú knižnice alebo vstavané skrinky.

Zariadenie umiestnite tak, aby bolo možné v prípade problémov sieťovú šnúru ihneď odpojiť od elektrickej siete.

Batérie ani batérie v zariadení nevystavujte nadmernému teplu ako napr. priamemu slnečnému žiareniu a pod.

Upozornenie pre spotrebiteľov



Likvidácia starých elektrických a elektronických zariadení (Platí v Európskej únii a ostatných európskych krajinách so zavedeným separovaným zberom)

Tento symbol na výrobku alebo obale znamená, že s výrobkom nemôže byť nakladané ako s domovým odpadom. Miesto toho je potrebné ho doručiť do vyhradeného zberného miesta na recykláciu elektrozariadení. Tým, že zaistíte správne zneškodnenie, pomôžete zabrániť potenciálnemu negatívne vplyvu na životné prostredie a ľudské zdravie, ktoré by v opačnom prípade hrozilo pri nesprávnom nakladaní s týmto výrobkom. Recyklácia materiálov pomáha uchovávať prírodné zdroje. Pre získanie ďalších podrobných informácií o recyklácii tohoto výrobku kontaktujte prosím váš miestny alebo obecný úrad, miestnu službu pre zber domového odpadu alebo predajňu, kde ste výrobok zakúpili.



Likvidácia starých akumulátorov a batérií (Platí v Európskej únii a ostatných európskych krajinách so zavedeným separovaným zberom)

Tento symbol na akumulátore/batérii alebo na jeho obale upozorňuje, že akumulátor/batériu nie je možné likvidovať v netriedenom komunálnom odpade.

Tým, že zaistíte správnu likvidáciu akumulátorov/batérií, pomôžete zabrániť potenciálnemu negatívne vplyvu akumulátorov/batérií na životné prostredie a ľudské zdravie, ktoré by v opačnom prípade hrozilo pri nesprávnom nakladaní s akumulátormi/batériami. Recyklácia materiálov pomáha uchovávať prírodné zdroje. Ak zariadenia musia byť z bezpečnostných a prevádzkových dôvodov alebo kvôli zachovaniu dát neustále napájané zabudovaným akumulátorom/batériou, tento akumulátor/batériu smie vymieňať len kvalifikovaný servisný pracovník.

Pre zabezpečenie správneho nakladania s akumulátorom/batériou odovzdajte zariadenie, ktorému uplynula doba životnosti do zberného strediska prevádzkujúceho recykláciu a likvidáciu odpadu z elektrických a elektronických zariadení. S ostatnými akumulátormi/batériami nakladajte v zmysle platných miestnych predpisov a noriem. Akumulátory a batérie odovzdajte na vyhradené zberné miesto pre recykláciu použitých akumulátorov a batérií.

Pre získanie ďalších podrobných informácií o recyklácii tohto výrobku alebo akumulátorov/batérií kontaktujte prosím váš miestny alebo obecný úrad, miestnu službu pre zber domového odpadu alebo predajňu, kde ste výrobok zakúpili.

Informácia pre spotrebiteľov v krajinách aplikujúcich legislatívu EU

Výrobcom tohto produktu je spoločnosť Sony Corporation, 1-7-1 Konan Minato-ku Tokyo, 108-0075 Japonsko. Autorizovaným predstaviteľom ohľadom záležitostí týkajúcich sa nariadení EMC a bezpečnosti produktu je spoločnosť Sony Deutschland GmbH, Hedelfinger Strasse 61, 70327 Stuttgart, Nemecko. Ohľadom služieb alebo záručných záležitostí použite adresy poskytnuté v samostatnom servisnom alebo záručnom liste.

O tomto návode

- Pokyny v tomto návode sa vzťahujú na model STR-DG720. Označenie vášho modelu je vyznačené v pravom dolnom rohu predného panela. Ak nie je uvedené inak, ako príklad na obrázkoch sa v tomto návode používa model s regionálnym kódom CEL. Akékoľvek rozdiely v ovládaní sú zreteľne vyznačené v texte, napríklad: “Len modely s regionálnym kódom TH1”.
- Pokyny v tomto návode sa vzťahujú na ovládacie prvky na dodávanom diaľkovom ovládaní (ďalej aj DO). Zariadenie je tiež možné ovládať ovládacími prvkami na receiveri, ak majú ovládacie prvky totožné alebo podobné označenie ako ovládacie prvky na DO.

Regionálne kódy

Regionálny kód krajiny zakúpenia je vyznačený v spodnej časti zadného panela zariadenia (pozri obrázok nižšie).

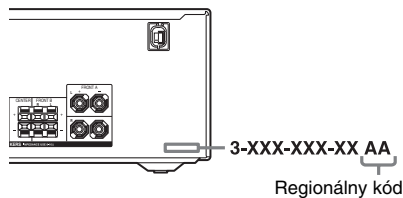

Akékoľvek rozdiely v ovládaní podľa regionálneho kódu sú zreteľne vyznačené v texte, napríklad: “Len modely s regionálnym kódom AA”.

Toto zariadenie je vybavené systémom Dolby* Digital a Pro Logic Surround a tiež systémom DTS** Digital Surround.

* Vyrobené v licencii spoločnosti Dolby Laboratories. Dolby, Pro Logic a symbol dvojité-D sú obchodné značky spoločnosti Dolby Laboratories.

** Vyrobené v licencii na základe patentov USA č.: 5 451 942; 5 956 674; 5 974 380; 5 978 762; 6 226 616; 6 487 535; 7 003 467; 7 212 872 a ďalších udelených a registrovaných patentov v USA a v iných krajinách. DTS, DTS Digital Surround, ES a Neo:6 sú ochranné známky a logá DTS, symbol a DTS 96/24 sú obchodné značky spoločnosti DTS, Inc. © 1996-2007 DTS, Inc. Všetky práva vyhradené.

Tento receiver disponuje technológiou High-Definition Multimedia Interface (HDMI™). HDMI, logo HDMI a High-Definition Multimedia Interface sú obchodné značky alebo ochranné známky spoločnosti HDMI Licensing LLC.

“x.v.Colour” a logo “x.v.Colour” sú obchodné značky spoločnosti Sony Corporation.

“BRAVIA” a BRAVIA sú obchodné značky spoločnosti Sony Corporation.

Obsah

Začíname

Popis a umiestnenie častí a ovládacích prvkov	5
1: Pripojenie a rozmiestnenie reproduktorov	14
2: Pripojenie reproduktorov	15
3: Pripojenie k TVP	17
4a: Pripojenie audio zariadení	18
4b: Pripojenie video zariadení	19
5: Pripojenie antén	26
6: Príprava receivera a diaľkového ovládania	27
7: Výber sady reproduktorov	28
8: Automatická kalibrácia vhodných nastavení (AUTO CALIBRATION)	29
9: Nastavenie úrovne hlasitosti a vyváženia reproduktorov (TEST TONE)	33

Prehrávanie

Výber zariadenia	34
Počúvanie/sledovanie signálu zo zariadenia	35

Ovládanie zosilňovača

Navigácia v ponukách Menu	37
Nastavenie úrovne (Menu LEVEL)	41
Nastavenie ekvalizéra (Menu EQ)	42
Nastavenia surround zvuku (Menu SUR)	42
Nastavenia tunera (Menu TUNER)	44
Nastavenia zvuku (Menu AUDIO)	45
Nastavenia obrazu (Menu VIDEO)	46
Nastavenia systému (Menu SYSTEM)	47
Automatická kalibrácia vhodných nastavení (Menu A. CAL)	50

Priestorový zvuk

Dolby Digital a DTS Surround zvuk (AUTO FORMAT DIRECT)	51
Výber predprogramovaného zvukového poľa	53
Používanie len predných reproduktorov (2CH STEREO)	55
Reprodukcia zvuku bez úprav (ANALOG DIRECT)	56

Obnovenie výrobných nastavení zvukových polí	56
--	----

Ovládanie tunera

Príjem FM/AM rozhlasového vysielania	57
Uloženie rozhlasových staníc	58
Radio Data System (RDS)	61
(Len modely s regionálnymi kódmi CEL, CEK)	

Ovládanie cez HDMI (Control for HDMI)

Používanie funkcie ovládania cez HDMI pri funkcii "BRAVIA" Sync	62
Príprava na funkciu ovládania cez HDMI	64
Sledovanie DVD diskov (One-Touch Play)	65
Reprodukcia zvuku z TVP cez reproduktory pripojené k receiveru (System Audio Control)	66
Vypnutie receivera spolu s TVP (System Power Off)	67

Ďalšie operácie

Prepínanie medzi digitálnym a analógovým audio signálom (INPUT MODE)	68
Reprodukcia digitálneho zvuku z iných zdrojov vstupného signálu (DIGITAL ASSIGN)	68
DIGITAL MEDIA PORT (DMPort)	69
Pomenovanie zdrojov vstupného signálu	71
Zmena zobrazení na displeji	72
Vypínací časovač (Sleep Timer)	72
Nahrávanie pomocou receivera	73

Používanie DO

Zmena priradení funkcií tlačidla	74
--	----

Ďalšie informácie

Slovník	75
Bezpečnostné upozornenia	77
Riešenie problémov	78
Technické údaje	82
Index	Zadná strana

Popis a umiestnenie častí a ovládacích prvkov

Predný panel

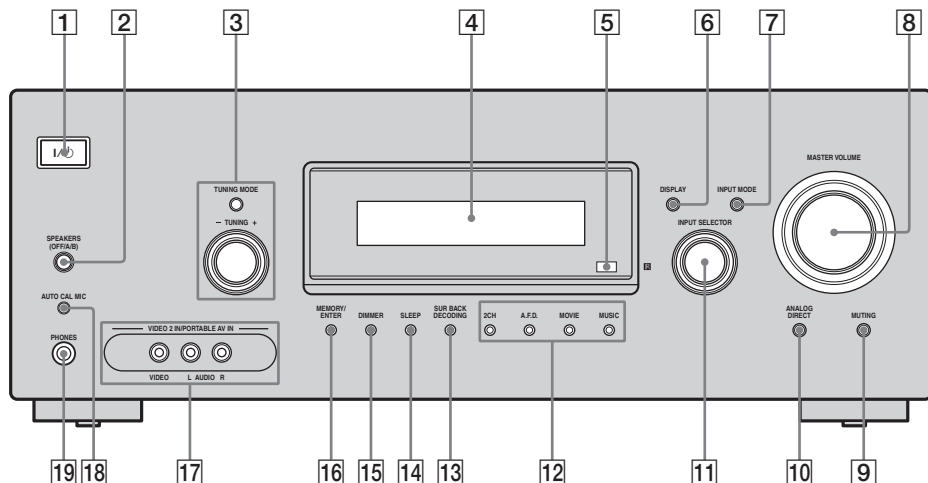

Názov	Funkcia
1 I/O (zapnutie/ pohotovostný režim)	Stláčaním zapnete/vypnete receiver (str. 27, 35, 36, 56).
2 SPEAKERS (OFF/A/B)	Stláčaním zvolíte sadu predných reproduktorov (str. 28).
3 TUNING MODE TUNING +/-	Stláčaním alebo otáčaním ovládajte tuner (FM/AM) (str. 57).
4 Displej	Zobrazuje aktuálny stav zvoleného zariadenia alebo zoznam voliteľných položiek (str. 7).
5 Senzor signálov DO	Príjem signálov z diaľkového ovládania.
6 DISPLAY	Výber informácie zobrazenej na displeji (str. 71).

Názov	Funkcia
7 INPUT MODE	Výber režimu vstupného signálu, ak je rovnaké zariadenie pripojené do digitálnych aj analógových konektorov (str. 68).
8 MASTER VOLUME	Otáčaním nastavíte hlasitosť vo všetkých reproduktoroch súčasne (str. 33, 34, 35, 36).
9 MUTING	Stlačením dočasne vypnete zvuk. Ďalším stlačením MUTING zvuk obnovíte (str. 34).
10 ANALOG DIRECT	Počúvanie analógových zdrojov signálu vo vysokej kvalite (str. 56).
11 INPUT SELECTOR	Výber zdroja vstupného signálu pre prehrávanie (str. 34, 35, 36, 56, 57, 59, 60, 68, 71, 73).

Názov	Funkcia
12 2CH A.F.D. MOVIE MUSIC	Výber zvukového poľa (str. 51).
13 SUR BACK DECODING	Výber režimu dekódovania surround zadných kanálov (str. 43).
14 SLEEP	Aktivácia vypínacieho časovača a nastavenie času, po ktorom sa receiver automaticky vypne (str. 72).
15 DIMMER	Stláčaním nastavíte jas displeja (str. 50).
16 MEMORY/ ENTER	Uloženie stanice alebo potvrdenie výberu po zvolení nastavenia (str. 27, 59).
17 Konektory VIDEO 2 IN/ PORTABLE AV IN	Pripojenie prenosného audio/ video zariadenia ako kamkordér alebo video hra (str. 24, 34).
18 Konektor AUTO CAL MIC	Pripojenie dodávaného kalibračného mikrofónu za účelom vykonania funkcie automatickej kalibrácie (str. 29).
19 Konektor PHONES	Pripojenie slúchadiel (str. 78).

Indikátory na displeji

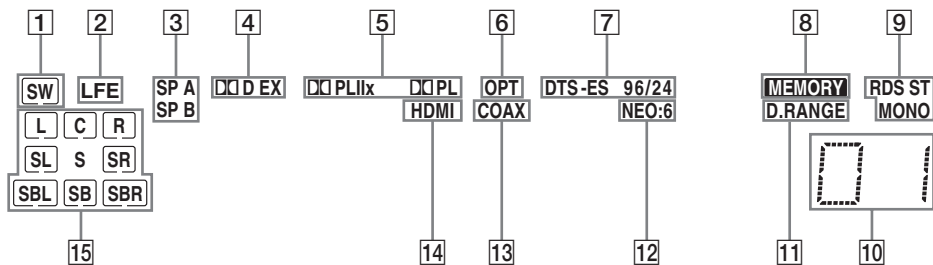

Názov	Funkcia
1 SW	Rozsvieti sa vtedy, ak je výber subwoofera nastavený na "YES" (str. 47) a na konektor SUB WOOFER je vyvedený audio signál.
2 LFE	Rozsvieti sa pri prehrávaní disku, ktorý obsahuje kanál LFE (nízkofrekvenčný efekt) a zvuk kanála LFE sa práve reprodukuje.
3 SP A/SP B	Svieti podľa práve zvolených reproduktorov. Ani jeden indikátor sa však nerozsvieti, ak sú reproduktory vypnuté, alebo sú pripojené slúchadlá.
4 D/D EX	"D" sa rozsvieti, keď receiver dekóduje signály vo formáte Dolby Digital. "D EX" sa rozsvieti, keď receiver dekóduje signály vo formáte Dolby Digital Surround EX. Poznámka Pri prehrávaní disku vo formáte Dolby Digital musia byť vykonané digitálne prepojenia a INPUT MODE musí byť nastavené na "AUTO" (str. 68).

Názov	Funkcia
5 PL/PLII/PLIIX	"PL" sa rozsvieti pri aplikovaní spracovania Pro Logic na dva kanály pre získanie oddeleného výstupu stredového a surround kanálov. "PLII" sa rozsvieti pri aplikovaní spracovania dekodérom Pro Logic II Movie/Music/Game (Film/Hudba/Hry). "PLIIX" sa rozsvieti pri aplikovaní spracovania dekodérom Pro Logic IIX Movie/Music/Game (Film/Hudba/Hry). Ani jeden indikátor sa však nerozsvieti, ak sú stredový a surround reproduktory nastavené na "NO" (str. 40) a tlačidlom A.F.D. je zvolené nejaké zvukové pole. Poznámka Dekódovanie Dolby Pro Logic IIX nefunguje pri signáloch formátu DTS ani pri signáloch s vyššou vzorkovacou frekvenciou než 48 kHz.
6 OPT	Rozsvieti sa, keď je INPUT MODE nastavené na "AUTO" a ako zdroj signálu je digitálny signál vstupujúci cez konektor OPTICAL (str. 68).

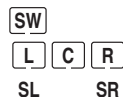

Názov	Funkcia
7 DTS/ DTS-ES/ DTS 96/24	<p>“DTS” sa rozsvieti, keď receiver dekoduje signály DTS. “DTS-ES” sa rozsvieti, keď receiver dekoduje signály DTS-ES. “DTS 96/24” sa rozsvieti, keď receiver dekoduje signály DTS 96/24 (96 kHz/24 bit).</p> <p>Poznámka Pri prehrávaní disku vo formáte DTS musia byť vykonané digitálne prepojenia a INPUT MODE musí byť nastavené na “AUTO” (str. 68).</p>
8 MEMORY	<p>Svieti, ak je aktivovaná nejaká pamäťová funkcia, napr. Preset Memory (str. 59) atď.</p>
9 Indikátory pre tuner	<p>Rozsvetujú sa, keď receiver ladí rozhlasové stanice (str. 57) atď.</p> <p>Poznámka “RDS” sa zobrazuje len pri modeloch s regionálnymi kódmi CEL, CEK.</p>
10 Indikátory uloženej stanice (predvolby)	<p>Rozsvetujú sa, keď receiver prijíma uložené rozhlasové stanice (predvolby). Podrobnosti o ukladaní staníc pozri str. 58.</p>
11 D.RANGE	<p>Rozsvieti sa, keď je aktivovaná kompresia dynamického rozsahu (str. 38).</p>
12 NEO:6	<p>Svieti, keď je aktívny dekodér DTS Neo:6 Cinema/Music (str. 52).</p>
13 COAX	<p>Rozsvieti sa, keď je INPUT MODE nastavené na “AUTO” a ako zdroj signálu je digitálny signál vstupujúci cez konektor COAXIAL (str. 68).</p>
14 HDMI	<p>Rozsvieti sa, keď receiver zistí zariadenie pripojené do konektora HDMI IN (str. 20).</p>

Názov	Funkcia
15 Indikátory prehrávaných kanálov	<p>Písmená (L, C, R atď.) indikujú práve prehrávaný kanál. Polička okolo písmen znázorňuje spôsob zmixovania (založený na nastavení reproduktorov) zdroja signálu receiverom. Predný ľavý Predný pravý Stredový (mono) Surround ľavý Surround pravý Surround (monofonická alebo surround zložky dosiahnuté spracovaním Pro Logic) Surround zadný ľavý Surround zadný pravý Surround zadný (surround zadné zložky dosiahnuté 6.1-kanálovým dekodovaním)</p> <p>Príklad: Formát záznamu (Predný/Surround): 3/2.1 Výstupný kanál: Surround reproduktory sú nastavené na “NO” (str. 40) Zvukové pole: A.F.D. AUTO</p>
L	
R	
C	
SL	
SR	
S	
SBL	
SBR	
SB	

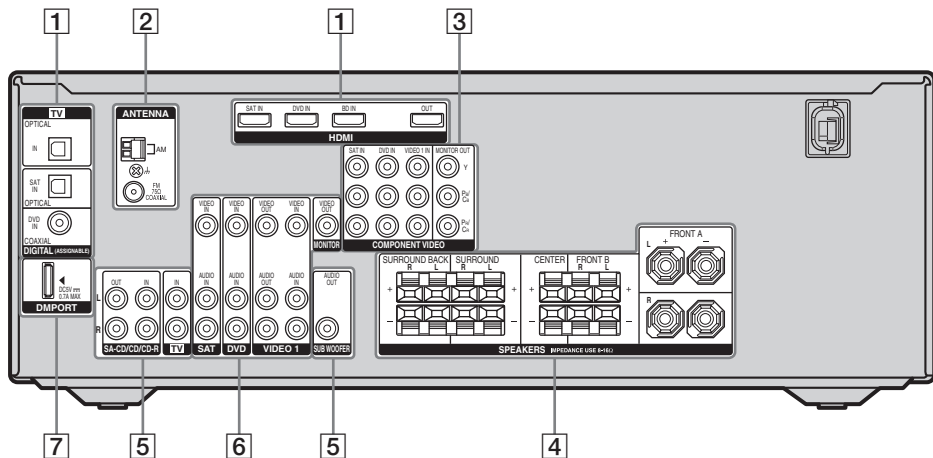







1 Časť DIGITAL INPUT/OUTPUT

	Konektory OPTICAL IN	Pripojenie DVD prehrávača atď.
	Konektor COAXIAL IN	Konektor COAXIAL poskytuje vyššiu kvalitu zvuku (str. 22, 23).
	Konektory HDMI IN/OUT*	Pripojenie DVD prehrávača, satelitného prijímača alebo Blu-ray Disc prehrávača. Obrazový signál je vyvedený do TVP alebo projektoru a zvukový signál je možné vyvieť do TVP alebo/a reproduktorov pripojených k tomuto receiveru (str. 20).



2 Časť ANTENNA

	Konektor FM ANTENNA	Pripojenie dodávanej FM drôtovej antény (str. 26).
	Konektory AM ANTENNA	Pripojenie dodávanej AM rámovej antény (str. 26).

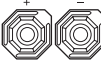

3 Časť COMPONENT VIDEO INPUT/OUTPUT

	Zelený (Y)	Konektory Y, Pb/Cb, Pr/Cr IN/OUT*	Pripojenie DVD prehrávača, TVP, satelitného prijímača atď. Môžete sledovať obrazový signál vo vysokej kvalite (str. 17–23).
	Modrý (Pb/Cb)		
	Červený (Pr/Cr)		

4 Časť SPEAKERS

		Pripojenie reproduktorov (str. 15).
		

5 Časť AUDIO INPUT/OUTPUT

	Bielý (L)	Konektory AUDIO IN/OUT	Pripojenie Super Audio CD prehrávača alebo CD prehrávača, CD rekordéra atď. (str. 18).
	Červený (R)		
	Čierny	Konektor AUDIO OUT	Pripojenie subwoofera (str. 15).

6 Časť VIDEO/AUDIO INPUT/OUTPUT

	Bielý (L)	Konektory AUDIO IN/OUT	Pripojenie VCR, DVD prehrávača atď. (str. 17–24).
	Červený (R)		

	Žltý	Konektory VIDEO IN/OUT*
---	------	-------------------------------

7 DMPORT



Konektor DMPORT	Pripojenie adaptéra DIGITAL MEDIA PORT (str. 70).
--------------------	--

* Ak prepojíte konektor MONITOR OUT alebo HDMI OUT s TVP alebo projektorom, môžete sledovať zvolený vstupný obrazový signál (str. 17).





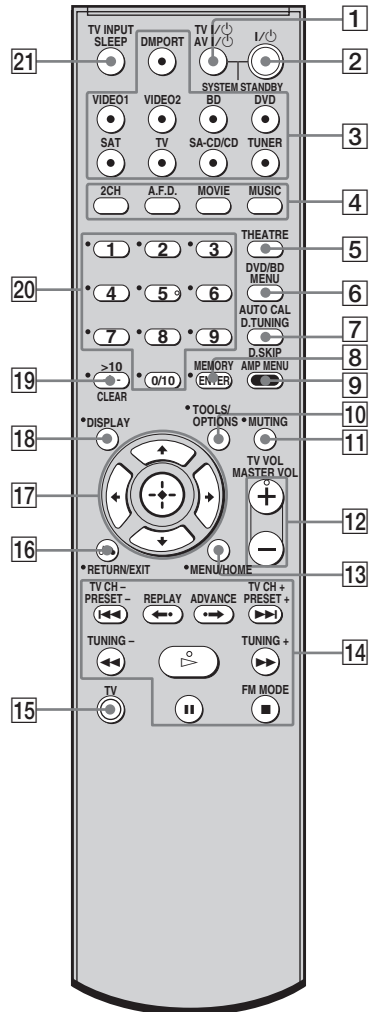







Diaľkové ovládanie













Dodávaným diaľkovým ovládaním RM-AAU023 môžete ovládať receiver a audio/video zariadenia Sony, na ovládanie ktorých ste DO nastavili (str. 74).



Názov	Funkcia
1 TV I/⏻ (zapnutie/ pohotovostný režim)	Súčasným stlačením TV I/⏻ a TV (15) zapnete/vypnete TVP.
AV I/⏻ (zapnutie/ pohotovostný režim)	Stlačením zapnete/vypnete audio/video zariadenia Sony, na ovládanie ktorých je DO naprogramované (str. 74). Ak súčasne stlačíte aj tlačidlo I/⏻ (2), vypnete receiver spolu s ostatnými zariadeniami Sony (SYSTEM STANDBY). Poznámka Funkcia tlačidla AV I/⏻ sa automaticky zmení vždy, keď zvolíte zdroj vstupného signálu pomocou tlačidiel pre výber vstupného signálu (3).
2 I/⏻ (zapnutie/ pohotovostný režim)	Zapnutie alebo vypnutie receivera. Aby sa vyplí všetky zariadenia Sony, stlačte súčasne I/⏻ a AV I/⏻ (1) (SYSTEM STANDBY).
3 Tlačidlá pre výber zdroja vstupného signálu	Stlačením jedného z tlačidiel zvolíte požadované zariadenie. Po stlačení ľubovoľného z týchto tlačidiel sa zapne receiver. Tlačidlá sú od výroby priradené na ovládanie zariadení Sony. Môžete zmeniť priradenia funkcií pre tlačidlá podľa postupu v "Zmena priradení funkcií tlačidla" na str. 74.
4 2CH A.F.D. MOVIE MUSIC	Výber zvukového poľa.
5 THEATRE	Automatické aktivovanie optimálneho obrazu vhodného pre filmy a reprodukcie zvuku z reproduktorov pripojených k tomuto receiveru. Poznámka Toto tlačidlo funguje, len ak je TVP kompatibilný s režimom Theatre Mode. Podrobnosti pozri v návode na použitie TVP.

Názov	Funkcia
6 DVD/BD MENU	Stlačením zobrazíte Menu DVD alebo Blu-ray Disc prehrávača na TV obrazovke. Stláčaním ⬆, ⬇, ⬅, ➡ a ⊕ (17) vykonávajte operácie v Menu.
AUTO CAL	Aktivácia funkcie automatickej kalibrácie.
7 D.TUNING	Stlačením potvrdíte výber režimu priameho ladenia.
D.SKIP	Prepínanie diskov na meničoch diskov.
8 ENTER	Stlačením potvrdíte zadanú hodnotu po výbere predvoľby, disku alebo skladby číselnými tlačidlami na TVP, VCR alebo satelitnom prijímači.
MEMORY	Stlačením uložíte stanicu.
9 AMP MENU	Stlačením zobrazíte Menu receivera. Stláčaním ⬆, ⬇, ⬅, ➡ a ⊕ (17) vykonávajte operácie v Menu.
10 TOOLS/ OPTIONS	Stlačením zobrazíte a zvolíte voľby DVD alebo Blu-ray Disc prehrávača. Súčasným stlačením TOOLS/ OPTIONS a TV (15) zobrazíte voľby aplikovateľné pre TVP Sony.
11 MUTING	Stlačením dočasne vypnete zvuk. Ďalším stlačením MUTING zvuk obnovíte. Súčasným stlačením MUTING a TV (15) vypnete zvuk na TVP.
12 TV VOL +^a/-	Súčasným stlačením TV VOL +/- a TV (15) nastavíte hlasitosť na TVP.
MASTER VOL +^a/-	Stlačte pre nastavovanie úrovne hlasitosti všetkých reproduktorov súčasne.

Názov	Funkcia
13 MENU/HOME	Stlačením zobrazíte Menu VCR, DVD prehrávača, satelitného prijímača alebo Blu-ray Disc prehrávača na TV obrazovke. Súčasným stlačením MENU/HOME a TV (15) zobrazíte Menu TVP. Stláčaním  ,  ,  ,  a  (17) vykonávajúte operácie v Menu.
14  ^{b)}	Prepínanie skladieb v CD/DVD/Blu-ray Disc prehrávači.
REPLAY  / ADVANCE 	Zopakovanie predošlej scény alebo zrýchlený posuv v aktuálnej scéne vpred pri VCR, DVD alebo Blu-ray Disc prehrávači.
 ^{b)}	Stlačením – vyhľadávate skladby vpred/vzad pri DVD prehrávači. – spustíte zrýchlený posuv vpred/vzad na VCR, CD/Blu-ray Disc prehrávači.
 ^{a)b)}	Spustenie prehrávania na VCR, CD/DVD/Blu-ray Disc prehrávači.
 ^{b)}	Pozastavenie prehrávania alebo nahrávania na VCR, CD/DVD/Blu-ray Disc prehrávači. (Tiež spustenie nahrávania zo zariadenia v režime pozastavenia nahrávania.)
 ^{b)}	Zastavenie prehrávania na VCR, CD/DVD/Blu-ray Disc prehrávači.
TV CH +/-	Súčasným stlačením TV CH +/- a TV (15) zvolíte predvoľbu na TVP.
PRESET +/-	Stláčaním volíte – uložené stanice (predvoľby). – uložené stanice (predvoľby) na VCR alebo satelitnom prijímači.
TUNING +/-	Ladenie staníc.
FM MODE	Výber monofonického alebo stereofonického režimu v pásme FM.

Názov	Funkcia
15 TV	Súčasným stlačením TV a tlačidla s oranžovou potlačou sa aktivuje želaná funkcia ovládania TVP.
16 RETURN/EXIT 	Stlačením – obnovíte zobrazenie predošlého Menu. – vypnete Menu alebo OSD zobrazenie VCR, DVD prehrávača, satelitného prijímača alebo Blu-ray Disc prehrávača zobrazené na TV obrazovke. Súčasným stlačením RETURN/EXIT  a TV (15) obnovíte predchádzajúce Menu alebo vypnete Menu TVP, keď je Menu zobrazené na TV obrazovke.
17  ,  /  /  / 	Po stlačení DVD/BD MENU (6), AMP MENU (9) alebo MENU/HOME (13) stláčaním  ,  ,  alebo  volíte nastavenia. Potom stlačením  potvrdíte výber, ak ste predtým stlačili DVD/BD MENU alebo MENU/HOME. Stlačením  tiež potvrdíte výber receivera, VCR, satelitného prijímača, CD/DVD/Blu-ray Disc prehrávača.
18 DISPLAY	Výber informácie zobrazenej na TV obrazovke pri VCR, satelitnom prijímači, CD/DVD/Blu-ray Disc prehrávači. Súčasným stlačením DISPLAY a TV (15) zobrazíte na TV obrazovke TV informácie.
19 -/-	Stlačením zvolíte režim zadávania kanálov, jedno- alebo dvojciferné pri VCR. Súčasným stlačením tlačidla -/- a TV (15) zvolíte režim zadávania predvoľieb jedno- alebo dvojciferné pri TVP.
>10	Zvolenie čísla skladieb nad 10 pri CD prehrávači.
CLEAR	Stlačením zrušíte chybu pri stlačení nesprávneho číselného tlačidla.

Názov	Funkcia
20 Číselné tlačidlá (číslo 5 ^a)	<p>Stlačením</p> <ul style="list-style-type: none"> – uložíte/vyvoláte uložené stanice. – zvolíte čísla skladieb v CD/DVD/Blu-ray Disc prehrávači. Stlačením 0/10 zvolíte skladbu č. 10. – volíte čísla predvolieb vo VCR alebo satelitnom prijímači. <p>Súčasným stlačením číselných tlačidiel a TV (15) zvolíte TV predvoľby.</p>
21 TV INPUT	Súčasným stlačením tlačidla TV INPUT a TV (15) zvolíte zdroj vstupného signálu (TV signál alebo video signál).
SLEEP	Aktivácia vypínacieho časovača a nastavenie času, po ktorom sa receiver automaticky vypne.

a) Tlačidlá 5, TV VOL +, MASTER VOL + a  majú orientačné hmatové body. Orientačné hmatové body používajte pri ovládaní receivera na orientáciu medzi tlačidlami.

b) Toto tlačidlo je tiež funkčné pri ovládaní adaptéra DIGITAL MEDIA PORT. Podobnosti o funkcii tlačidla pozri v návode na použitie adaptéra DIGITAL MEDIA PORT.

Poznámky

- Niektoré funkcie popísané v tejto časti nemusia v závislosti od modelu zariadenia pracovať.
- Vysvetlenia slúžia len ako príklad. V závislosti od zariadenia nemusia byť popísané operácie dostupné, alebo môžu pracovať odlišne než je uvedené.

1: Pripojenie a rozmiestnenie reproduktorov

Receiver umožňuje používanie 7.1-kanálového systému reproduktorov (7 reproduktorov a subwoofer).

Reprodukcia 5.1-/7.1-kanálového zvuku

Pre maximálny efekt multikanálového priestorového zvuku je potrebných 5 reproduktorov (dva predné, stredový a dva surround reproduktory) a subwoofer (5.1-kanálový zvuk).

Príklad konfigurácie 5.1-kanálového systému reproduktorov

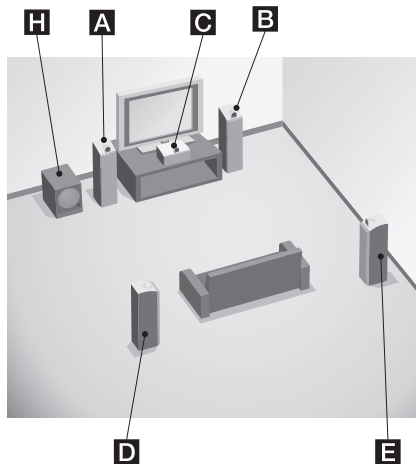

- A** Predný reproduktor (ľavý)
- B** Predný reproduktor (pravý)
- C** Stredový reproduktor
- D** Surround reproduktor (ľavý)
- E** Surround reproduktor (pravý)
- H** Subwoofer

Po pripojení jedného prídavného surround zadného reproduktora (6.1-kanálový zvuk) alebo dvoch prídavných surround zadných reproduktorov (7.1-kanálový zvuk) sa sprístupní možnosť vysokokvalitnej reprodukcie DVD programov zaznamenaných vo formáte Surround EX. Pozri “Používanie režimu dekodovania surround zadného kanála (SB DEC)” (str. 43).

Príklad konfigurácie 7.1-kanálového systému reproduktorov

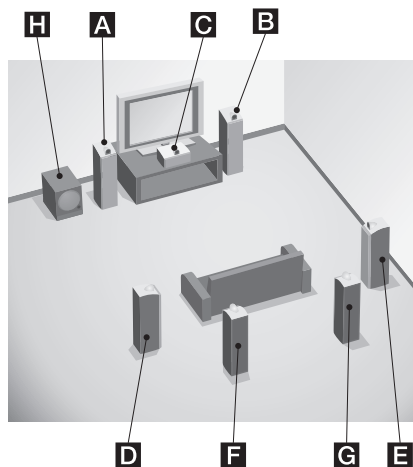

- A** Predný reproduktor (ľavý)
- B** Predný reproduktor (pravý)
- C** Stredový reproduktor
- D** Surround reproduktor (ľavý)
- E** Surround reproduktor (pravý)
- F** Surround zadný reproduktor (ľavý)
- G** Surround zadný reproduktor (pravý)
- H** Subwoofer

Rady

- Keď pripojíte 6.1-kanálový systém reproduktorov, surround zadný reproduktor pripojte za pozíciu počívania.
- Keďže zvuk zo subwoofera nemá presnú smerovosť, môžete ho umiestniť kdekoľvek.

2: Pripojenie reproduktorov

Pred pripájaním káblov odpojte sieťový šnúru.

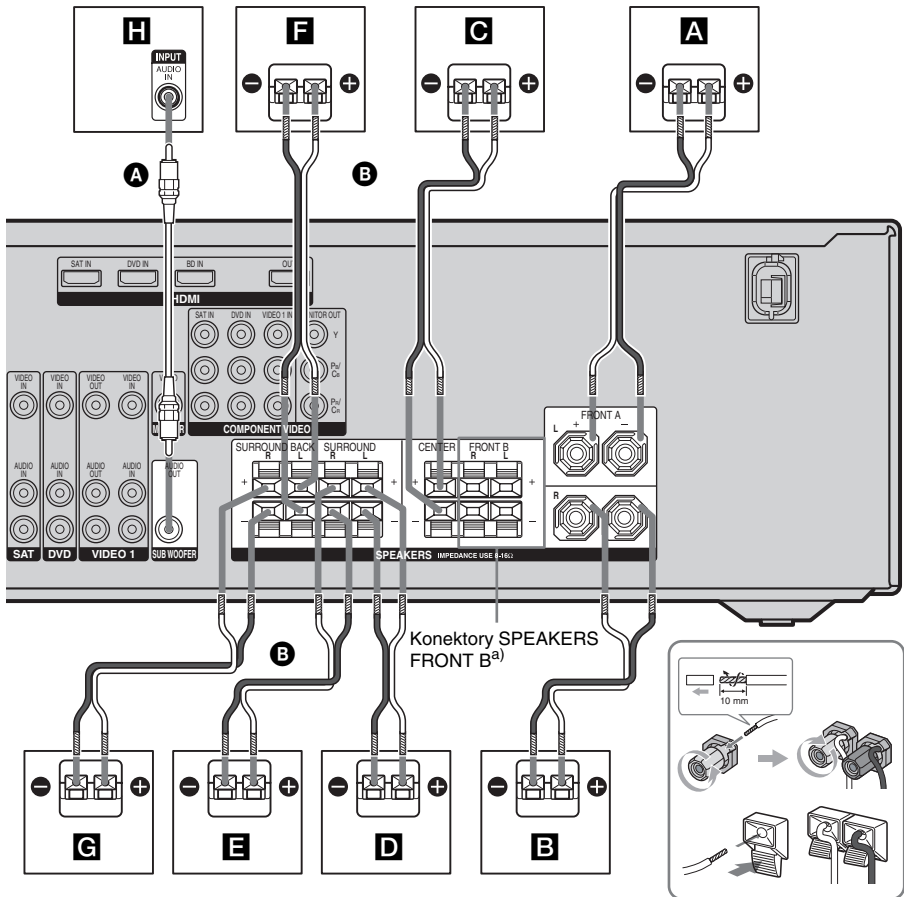

- A** Monofonický audio kábel (nedodávaný)
- B** Reprodukčné káble (nedodávané)

- A** Predný reproduktor A (ľavý)
- B** Predný reproduktor A (pravý)
- C** Stredový reproduktor
- D** Surround reproduktor (ľavý)

- E** Surround reproduktor (pravý)
- F** Surround zadný reproduktor (ľavý)^{b)}
- G** Surround zadný reproduktor (pravý)^{b)}
- H** Subwoofer^{c)}

- a) Ak vlastníte ďalšiu sadu predných reproduktorov, pripojte ju do konektorov SPEAKERS FRONT B. Prepínačom SPEAKERS (OFF/A/B) na prednom paneli (str. 28) môžete zvoliť tie predné reproduktory, ktoré chcete používať.
- b) Ak pripojíte len jeden surround zadný reproduktor, pripojte ho do konektorov SPEAKERS SURROUND BACK L.
- c) Ak pripojíte subwoofer s funkciou automatického prepínania do pohotovostného režimu, pri sledovaní filmov túto funkciu vypnite. Ak je funkcia automatického prepínania do pohotovostného režimu zapnutá (nastavenie On), pri poklese úrovne vstupného signálu pre subwoofer sa subwoofer automaticky prepína do pohotovostného režimu a môže teda dôjsť k vypnutiu reprodukcie zvuku zo subwoofera.

3: Pripojenie k TVP

Ak prepojíte konektor HDMI OUT alebo MONITOR OUT s TVP, môžete sledovať zvolený vstupný obrazový signál.

Nie je potrebné pripojiť všetky káble. Pripojte audio a video káble podľa konektorov na zariadení.

Pred pripájaním káblov odpojte sieťový šnúru.

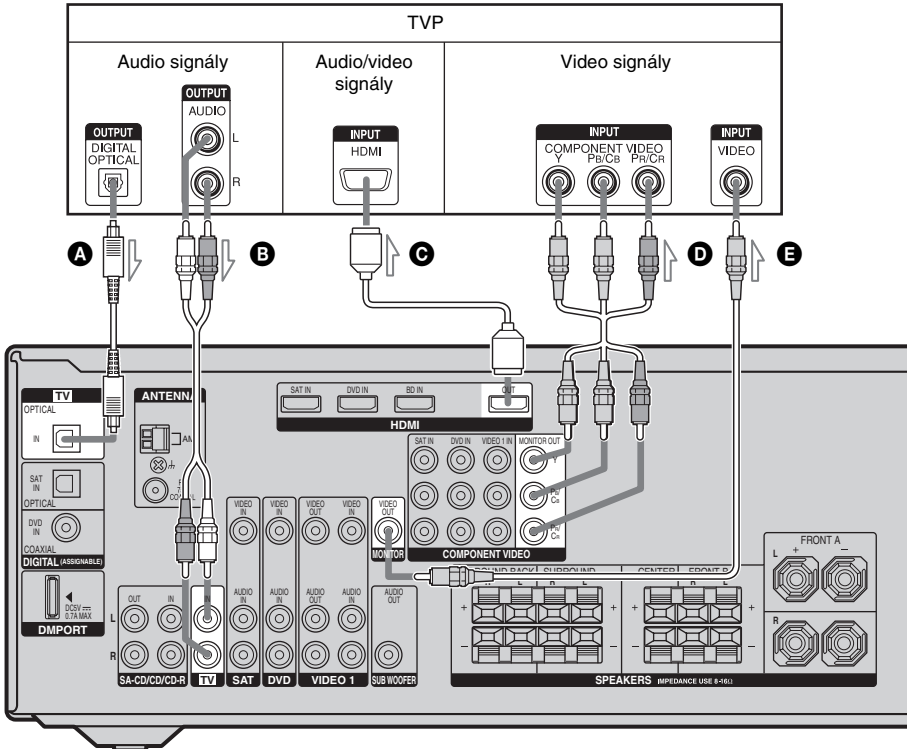

- A** Optický digitálny kábel (nedodávaný)
- B** Audio kábel (nedodávaný)
- C** HDMI kábel (nedodávaný)

Odporúčame používať HDMI kábel Sony.

- D** Zložkový video kábel (nedodávaný)
- E** Video kábel (nedodávaný)

Poznámky

- Zapnite receiver, ak video a audio signál z prehrávacieho zariadenia prechádza do TVP cez receiver. Ak receiver nie je zapnutý, video ani audio signál sa nebude prenášať.
- Pri pripájaní optických digitálnych káblov zasúvajte koncovky do konektorov priamo, až kým nezacvaknú.
- Optické digitálne káble neskrúcajte, ani príliš neohýňajte.

Rady

- Ak chcete zvuk TVP reprodukovať z reproduktorov pripojených k receiveru, je nutné – prepojiť výstupné audio konektory na TVP s konektormi TV IN na receiveri.
– vypnúť zvuk na TVP alebo na TVP aktivovať funkciu vypnutia zvuku (Muting).
- Všetky digitálne audio konektory sú kompatibilné so vzorkovacími frekvenciami 32 kHz, 44,1 kHz, 48 kHz a 96 kHz.

4a: Pripojenie audio zariadení

Pripojenie Super Audio CD/CD prehrávača alebo CD rekordéra

Nasledovný obrázok zobrazuje pripojenie Super Audio CD/CD prehrávača alebo CD rekordéra. Pred pripájaním káblov odpojte sieťovú šnúru.

Po pripojení všetkých audio zariadení pokračujte “4b: Pripojenie video zariadení” (str. 19).

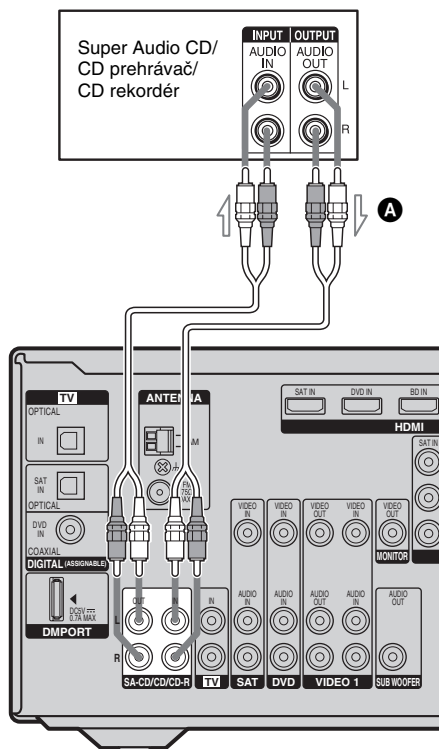

A Audio kábel (nedodávaný)

4b: Pripojenie video zariadení

Pripojenie zariadení

Táto časť popisuje spôsob pripojenia video zariadení k receiveru. Pred pripájaním pozri prehľad “Pripájané zariadenie” nižšie, kde sú uvedené čísla príslušných strán s pokynmi pre pripájanie zariadení.

Pred pripájaním káblov odpojte sieťovú šnúru.

Po pripojení všetkých zariadení pokračujte

“5: Pripojenie antén” (str. 26).

Pripájané zariadenie

Zariadenie	Str.
TVP	17
S konektorom HDMI	20
DVD prehrávač	22
Satelitný prijímač/Set-top box	23
DVD rekordér, VCR	24
Kamkordér, video hra atď.	24

Ak chcete pripojiť viacero digitálnych zariadení, avšak nie je voľný žiadny vstupný konektor

Pozri “Reprodukcia digitálneho zvuku z iných zdrojov vstupného signálu (DIGITAL ASSIGN)” (str. 68).

Prepájané vstupné/výstupné video konektory

Kvalita obrazu závisí od konektorov používaných na prepojenie. Pozri nasledovný obrázok. Pripojenie zvolte podľa typu konektorov na pripájanom zariadení.

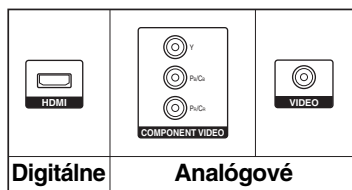

Vysoká kvalita obrazu

Poznámka

Zapnite receiver, ak video a audio signál z prehrávacieho zariadenia prechádza do TVP cez receiver. Ak receiver nie je zapnutý, video ani audio signál sa nebude prenášať.

Pripojenie zariadení s konektormi HDMI

HDMI je skrátenejší názov pre High-Definition Multimedia Interface (Multimediálne rozhranie s vysokým rozlíšením). Je to rozhranie pre prenos video a audio signálov v digitálnom formáte.

Poznámky

- Aby ste mohli používať tlačidlo na ovládanie DVD prehrávača, musíte zmeniť výrobné nastavenie tlačidla pre výber zdroja vstupného signálu DVD. Podrobnosti pozri "Zmena priradení funkcií tlačidla" (str. 74).
- Vstup DVD môžete tiež premenovať, aby sa zobrazoval na displeji receivera. Podrobnosti pozri "Pomenovanie zdrojov vstupného signálu" (str. 71).

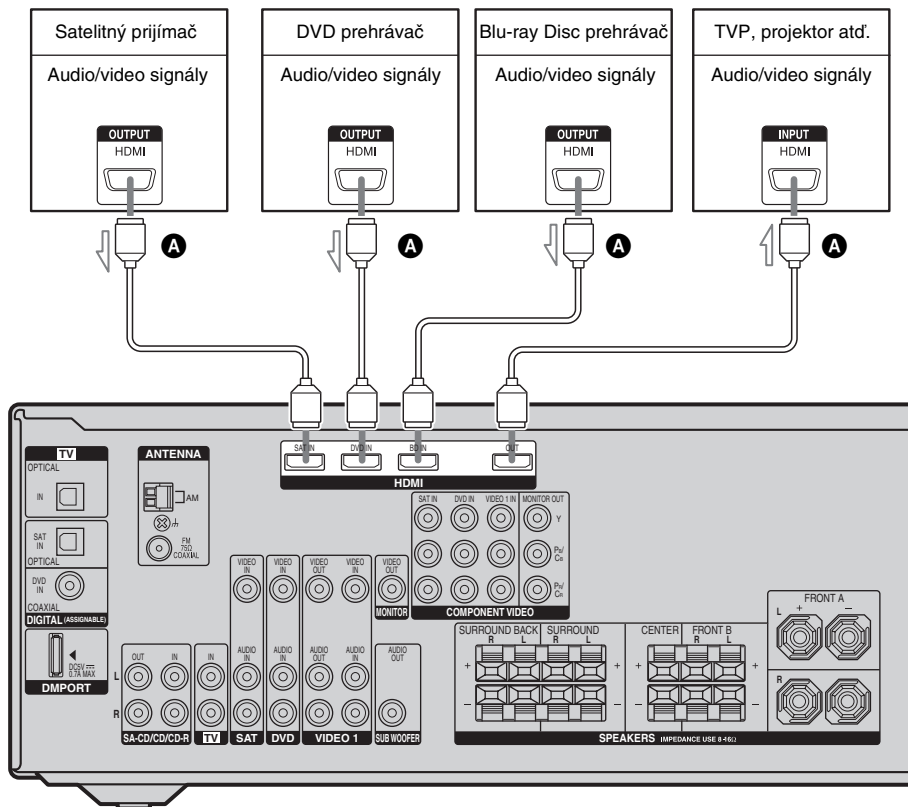

- A** HDMI kábel (nedodávaný)
Odporúčame používať HDMI kábel Sony.

Vlastnosti HDMI prepojenia

- Digitálny audio signál vysielaný HDMI zariadením je možné reprodukovat reproduktormi pripojenými k tomuto receiveru. Takýto signál podporuje formát Dolby Digital, DTS a lineárny PCM formát.
- Tento receiver podporuje prenos signálu xvYCC.
- Tento receiver podporuje funkciu ovládania cez HDMI. Podrobnosti pozri “Ovládanie cez HDMI (Control for HDMI)” (str. 62).

Poznámky k HDMI prepojeniu

- Vstupný audio signál vstupujúci do konektora HDMI IN je vyvedený na výstup do reproduktorov a na výstup z konektora HDMI OUT. Signál nie je vyvedený na iné audio konektory.
- Video signál vstupujúci do konektora HDMI IN je vyvedený len na výstup z konektora HDMI OUT. Vstupný video signál nie je vyvedený na výstup z konektorov VIDEO OUT ani MONITOR OUT.
- Ak chcete počúvať zvuk z TV reproduktorov, nastavte “AUDIO FOR HDMI” na “TV+AMP” v Menu VIDEO (str. 39). Ak nie je možné prehrávať multikanálový záznam, nastavte “AMP”. Zvuk sa však nebude reprodukovat z reproduktorov TVP.
- Nie je možné vyviesť na výstup signály multikanálovej/dvojkanálovej časti Super Audio CD disku.
- Audio signály (vzorkovacia frekvencia, dátový tok atď.) vysielané z konektora HDMI môžu byť pripojeným zariadením odmietnuté. Ak je obraz nekvalitný alebo sa nereprodukuje zvuk zo zariadenia pripojeného HDMI káblom, skontrolujte nastavenie pripojeného zariadenia.
- Pri prepnutí vzorkovacej frekvencie, počtu kanálov alebo zvukového formátu výstupného audio signálu na prehrávacom zariadení sa môže zvuk dočasne prerušiť.

- Ak pripojené zariadenie nie je kompatibilné s technológiou ochrany autorských práv (HDCP), obrazový a/alebo zvukový signál z konektora HDMI OUT môže byť skreslený, alebo nemusí byť vyvedený na výstup. V takomto prípade skontrolujte technické údaje pripojeného zariadenia.
- Pri HDMI prepojení je možné reprodukovat len multikanálový lineárny PCM signál.
- Nastavte rozlíšenie obrazu na prehrávacom zariadení na 720p, 1080i alebo 1080p, ak sa cez HDMI prepojenie privádza výstupný multikanálový audio signál s frekvenciou 96 kHz.
- Pred prehrávaním multikanálových lineárnych PCM signálov si môže rozlíšenie video signálu prehrávača vyžadovať vykonanie určitých nastavení. Pozri návod na použitie prehrávača.
- Podrobnosti pozri v návode na použitie pripojených zariadení.
- Neodporúčame používať HDMI-DVI konverzný kábel. Ak pripojíte HDMI-DVI konverzný kábel k DVI-D zariadeniu, zvukový a/alebo obrazový signál nemusí byť vyvedený na výstup.

Pripojenie DVD prehrávača

Nasledovný obrázok zobrazuje spôsob pripojenia DVD prehrávača. Nie je potrebné pripojiť všetky káble. Pripojte audio a video káble podľa konektorov na zariadení.

Poznámky

- Aby ste mohli používať tlačidlo na ovládanie DVD prehrávača, musíte zmeniť výrobné nastavenie tlačidla pre výber zdroja vstupného signálu DVD. Podrobnosti pozri "Zmena priradení funkcií tlačidlu" (str. 74).
- Aby sa reprodukoval multikanálový digitálny zvuk, vykonajte nastavenie výstupného digitálneho audio signálu na DVD prehrávači. Podrobnosti pozri v návode na použitie DVD prehrávača.

Rada

Všetky digitálne audio konektory sú kompatibilné so vzorkovacími frekvenciami 32 kHz, 44,1 kHz, 48 kHz a 96 kHz.

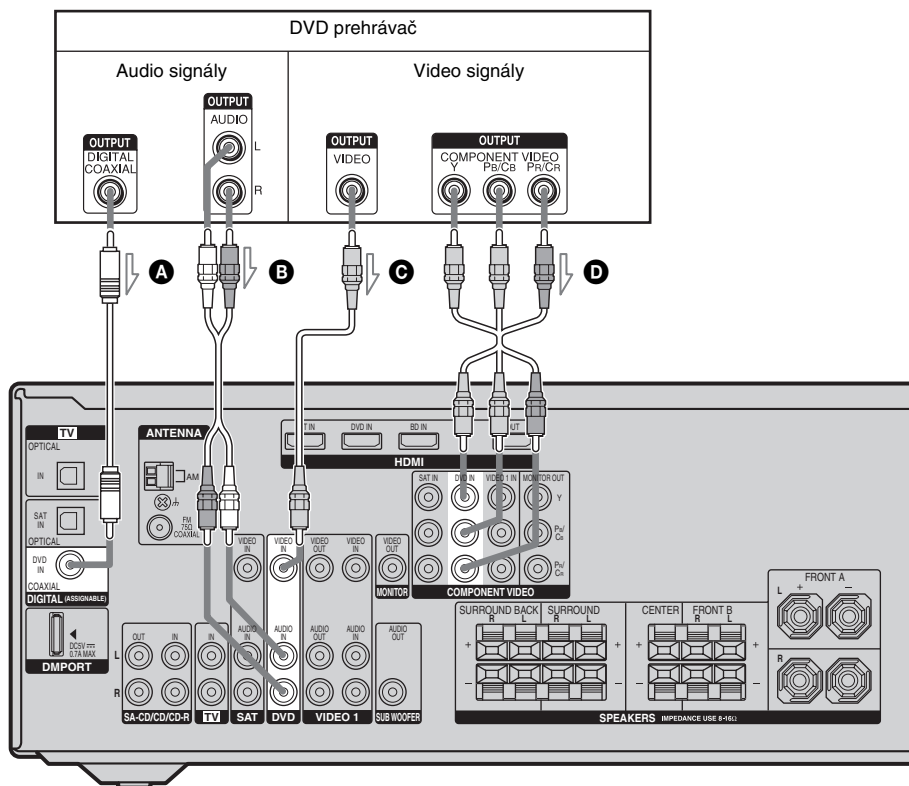

- Ⓐ Koaxiálny digitálny kábel (nedodávaný)
- Ⓑ Audio kábel (nedodávaný)
- Ⓒ Video kábel (nedodávaný)
- Ⓓ Zložkový video kábel (nedodávaný)

Pripojenie satelitného prijímača/Set-top box zariadenia

Nasledovný obrázok zobrazuje pripojenie satelitného prijímača alebo Set-top box zariadenia.

Nie je potrebné pripojiť všetky káble. Pripojte audio a video káble podľa konektorov na zariadení.

Poznámky

- Pri pripájaní optických digitálnych káblov zasúvajte koncovky do konektorov priamo, až kým nezacvaknú.
- Optické digitálne káble neskrúcajte, ani príliš neohýbajte.

Rada

Všetky digitálne audio konektory sú kompatibilné so vzorkovacími frekvenciami 32 kHz, 44,1 kHz, 48 kHz a 96 kHz.

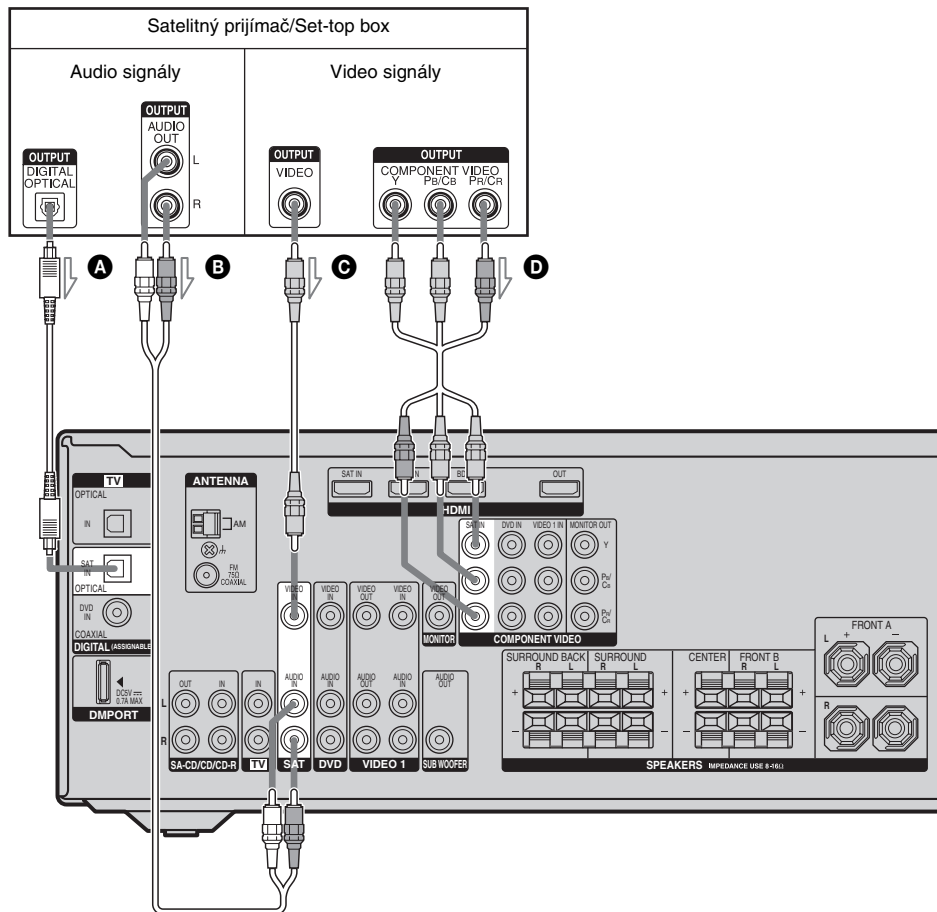

- A** Optický digitálny kábel (nedodávaný)
- B** Audio kábel (nedodávaný)
- C** Video kábel (nedodávaný)
- D** Zložkový video kábel (nedodávaný)

Pripojenie zariadení s analógovým video a audio konektormi

Nie je potrebné pripojiť všetky káble. Pripojte audio a video káble podľa konektorov na zariadení.

Nasledovný obrázok zobrazuje pripojenie zariadenia s analógovými konektormi napr. DVD rekordéra, VCR atď.

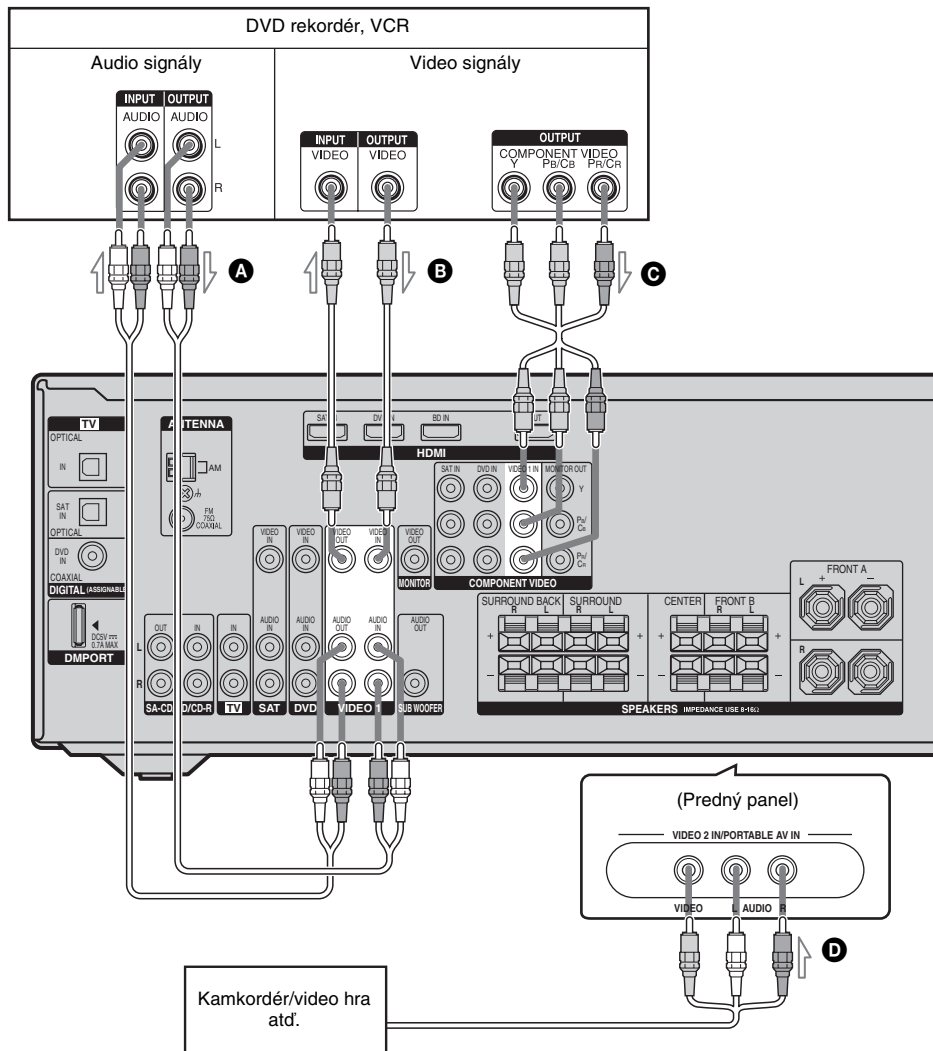

- A** Audio kábel (nedodávaný)
- B** Video kábel (nedodávaný)
- C** Zložkový video kábel (nedodávaný)
- D** Audio/video kábel (nedodávaný)

Poznámky

- Aby ste mohli používať tlačidlo na ovládanie DVD rekordéra, musíte zmeniť výrobné nastavenie tlačidla pre výber zdroja vstupného signálu VIDEO 1. Podrobnosti pozri “Zmena priradení funkcií tlačidlu” (str. 74).
- Vstup VIDEO 1 môžete tiež premenovať, aby sa zobrazoval na displeji receivera. Podrobnosti pozri “Pomenovanie zdrojov vstupného signálu” (str. 71).

5: Pripojenie antén

Pripojte dodávanú AM rámovú a FM drôtovú anténu.

Pred pripájaním antén odpojte sieťový šnúru.

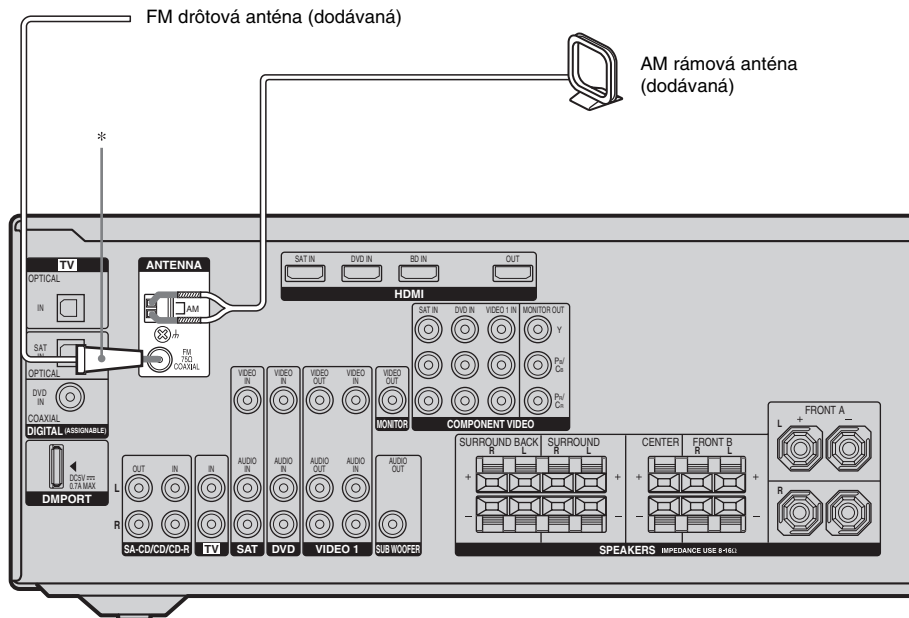

* Tvar konektora závisí od regionálneho kódu receivera.

Poznámky

- Aby ste predišli šumu, umiestnite AM anténu ďalej od receivera a ostatných zariadení.
- FM drôtovú anténu maximálne vystrite.
- Po pripojení FM drôtovej antény ju vodorovne narovnajte.

6: Príprava receivera a diaľkového ovládania

Pripojenie sieťovej šnúry

Sieťovú šnúru pripojte do elektrickej zásuvky.

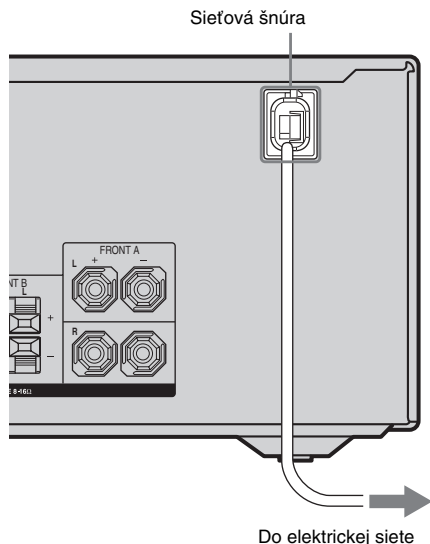

Počiatkové nastavenia

Pred prvým použitím receivera inicializujte receiver nasledovným postupom. Tento postup platí aj pri resetovaní zariadenia (obnovenie všetkých vykonaných nastavení na výrobné hodnoty).

Na túto operáciu používajte ovládacie prvky na receiveri.

1,2

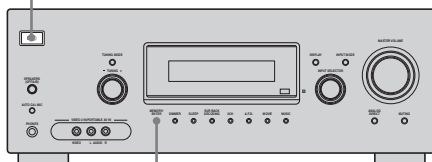

3

1 Stlačením I/⏻ vypnite receiver.

2 Na 5 sekúnd držte zatlačené tlačidlo I/⏻.

Na displeji sa striedavo zobrazuje “PUSH” a “ENTER”.

3 Stlačte MEMORY/ENTER.

Najskôr sa krátko zobrazí “CLEARING” a potom “CLEARED”.

Obnovia sa výrobné nastavenia všetkých zmenených alebo vykonaných nastavení.

Vloženie batérií do diaľkového ovládania

Vložte dve batérie R6 (veľkosť AA) do diaľkového ovládania RM-AAU023. Pri vkladaní batérií dodržte správnu polaritu.

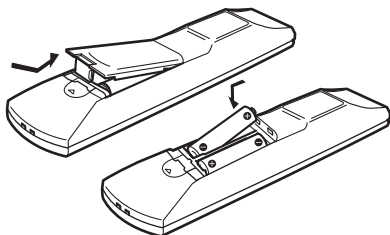

Poznámky

- Nenechávajte diaľkové ovládanie na veľmi teplých alebo vlhkých miestach.
- Nepoužívajte novú batériu spolu so starou.
- Nepoužívajte mangánové batérie s spolu inými typmi batérií.
- Neumiestňujte zariadenie tak, aby bol senzor diaľkového ovládania vystavený priamemu slnečnému žiareniu alebo silnému svetlu zo svietidiel. V opačnom prípade môže dochádzať k funkčným poruchám pri ovládaní pomocou diaľkového ovládania.
- Ak nebudete diaľkové ovládanie používať dlhší čas, vyberte batérie, aby ste predišli možnému vytečeniu obsahu batérií a následnej korózii.
- Ak v diaľkovom ovládaní vymeníte batérie, môže sa obnoviť výrobné nastavenie tlačidiel v DO. V takomto prípade znova priradte funkcie tlačidlám (str. 74).

Rada

Pri normálnom používaní by mali batérie vydržať cca 3 mesiace. Ak už pomocou diaľkového ovládania nemôžete zariadenie ovládať, vymeňte všetky batérie za nové.

7: Výber sady reproduktorov

Môžete zvoliť tie predné reproduktory, ktoré chcete používať.

Na túto operáciu používajte ovládacie prvky na receiveri.

SPEAKERS (OFF/A/B)

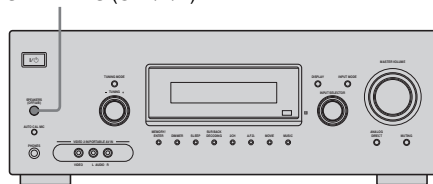

Stláčaním SPEAKERS (OFF/A/B) zvolíte sadu reproduktorov, ktorú chcete používať.

Pre zvolenie	Rozsvietenie
Reproduktorov pripojených do konektorov SPEAKERS FRONT A	SP A
Reproduktorov pripojených do konektorov SPEAKERS FRONT B	SP B

Reproduktory vypnete stláčaním SPEAKERS (OFF/A/B) dovtedy, kým sa na displeji nevypne indikácia "SP A" aj "SP B".

Poznámka

Ak sú k receiveru pripojené slúchadlá, stláčaním SPEAKERS (OFF/A/B) nie je možné zvoliť sadu predných reproduktorov.

8: Automatická kalibrácia vhodných nastavení (AUTO CALIBRATION)

Funkcia DCAC (Digital Cinema Auto Calibration) umožňuje vykonať automatickú kalibráciu ako:

- Kontrola prepojenia receivera a všetkých reproduktorov.
- Nastavenie úrovne hlasitosti reproduktorov.
- Zmeranie vzdialenosti jednotlivých reproduktorov od miesta počúvania.

Funkcia DCAC slúži na získanie správneho vyváženia zvuku v konkrétnej miestnosti. Úroveň hlasitosti a vyváženie reproduktorov však môžete nastaviť aj manuálne podľa vašich potrieb. Podrobnosti pozri “9: Nastavenie úrovne hlasitosti a vyváženia reproduktorov (TEST TONE)” (str. 33).

Pred vykonaním automatickej kalibrácie

Pred vykonaním automatickej kalibrácie rozmiestnite a pripojte reproduktory (str. 14, 15).

- Konektor AUTO CAL MIC je určený len pre dodávaný kalibračný mikrofón. Nepripájajte doňho iné mikrofóny. Mohli by ste spôsobiť poškodenie receivera a mikrofónu.
- Počas kalibrácie sa reprodukuje hlasný zvuk. Hlasitosť zvuku nie je možné nastaviť. Berte ohľad na deti a susedov.
- Automatickú kalibráciu vykonajte v tichom prostredí, aby sa predišlo vplyvom šumov a aby sa získali presnejšie merania.
- Medzi reproduktormi a kalibračným mikrofónom nesmú byť žiadne prekážky. Inak sa kalibrácia nevykoná správne. Zo zóny merania odstráňte všetky prekážky, aby sa predišlo chybám v meraní.

Poznámky

- Automatická kalibrácia nefunguje, ak sú pripojené slúchadlá.
- Ak je pred automatickou kalibráciou zapnutá funkcia vypnutia zvuku, táto funkcia sa automaticky vypne.

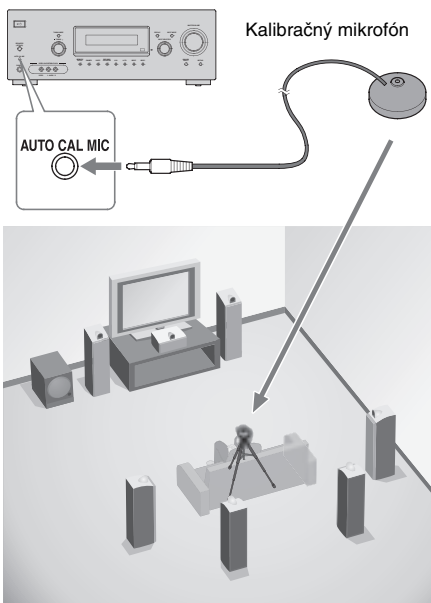

1 Pripojte dodávaný kalibračný mikrofón do konektora AUTO CAL MIC.

2 Nastavte kalibračný mikrofón.

Umiestnite kalibračný mikrofón do pozície počúvania. Nastavte ho do úrovne uší napr. pomocou podstavca alebo statívu.

Automatická kalibrácia

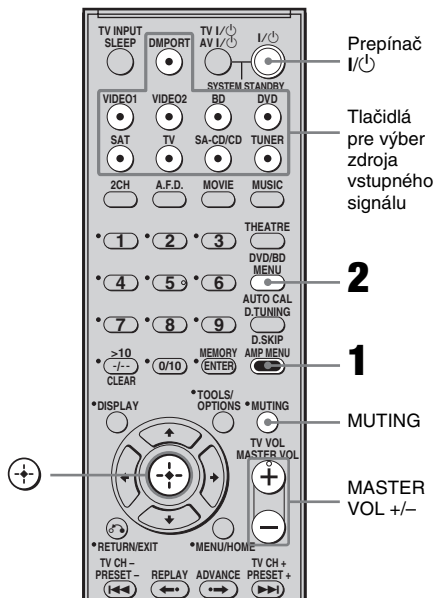

1 Stlačte AMP MENU.

2 Stlačte AUTO CAL.

Meranie sa do 5 sekúnd spustí a displej sa prepína nasledovne:

A.CAL [5] → A.CAL [4] → A.CAL [3] → A.CAL [2] → A.CAL [1]

Počas odpočítavania meranú zónu opustite, aby sa nenarušilo meranie.

3 Meranie sa spustí.

Meranie trvá niekoľko minút.

V tabuľke sú zobrazenia pri spustení merania.

Meranie	Displej
Úroveň hluku v prostredí	NOISE.CHK
Pripojenie reproduktorov	Striedavo sa zobrazuje MEASURE a SP DET.*
Úroveň hlasitosti reproduktorov	Striedavo sa zobrazuje MEASURE a GAIN*
Vzdialenosť reproduktorov	Striedavo sa zobrazuje MEASURE a DISTANCE*

* Počas merania svieti na displeji indikátor príslušného reproduktora.

4 Meranie sa dokončí.

Zobrazí sa “COMPLETE” a nastavenia sa zaregistrujú.

Po dokončení

Odpojte kalibračný mikrofón od konektora AUTO CAL MIC.

Poznámky

- Automatická kalibrácia nedokáže identifikovať subwoofer. Všetky nastavenia subwoofera sa preto uchovávajú.
- Ak ste zmenili polohu reproduktorov, aby sa správne reprodukoval surround zvuk, odporúčame vykonať automatickú kalibráciu znova.

Rady

- Po spustení automatickej kalibrácie:
 - Meranú zónu opustite. Môžete narušiť meranie. Dôvodom je, že reproduktory reprodujú testovacie signály.
 - Počas merania nerobte hluk (meranie bude presnejšie).
- Ak počas merania vykonáte nasledovné, automatická kalibrácia sa zruší:
 - Stlačíte I/⏸ alebo MUTING.
 - Stlačíte tlačidlá pre zdroj vstupného signálu alebo otočíte INPUT SELECTOR na receiveri.
 - Zmeníte úroveň hlasitosti.
 - Pripojíte slúchadlá.
 - Znova stlačíte AUTO CAL.

Chybové a výstražné hlásenia

Chybové hlásenia

Ak sa počas automatickej kalibrácie zistí chyba, potom sa po každom meraní na displeji cyklicky zobrazuje nasledovné chybové hlásenie:

Kód chybového hlásenia → prázdne zobrazenie → (kód chybového hlásenia → prázdne zobrazenie)^{a)} → PUSH → prázdne zobrazenie → ENTER

^{a)}Zobrazí sa, ak sa registruje viac než jedno chybové hlásenie.

Odstránenie chyby

- 1 Poznačte si kód chybového hlásenia.
- 2 Stlačte ⊕.
- 3 Stlačením I/⏸ vypnite receiver.
- 4 Odstráňte chybu.
Podrobnosti pozri “Chybové hlásenia a riešenia”.
- 5 Zapnite receiver a vykonajte automatickú kalibráciu znova (str. 30).

Kódy chybových hlásení a opatrenia

Kód chybového hlásenia	Príčina a opatrenie
ERROR 10	Prostredie je príliš hlučné. Počas automatickej kalibrácie musí byť ticho.
ERROR 11	Reproduktory sú príliš blízko kalibračného mikrofónu. Premiestnite reproduktory ďalej od kalibračného mikrofónu.
ERROR 12	Nezistil sa žiadny reproduktor. Skontrolujte zapojenie kalibračného mikrofónu a znova zopakujte postup automatickej kalibrácie.
ERROR 20	Nezistili sa predné reproduktory, alebo sa zistil len jeden predný reproduktor. Skontrolujte zapojenie predných reproduktorov.
ERROR 21	Zistil sa len jeden surround reproduktor. Skontrolujte zapojenie surround reproduktorov.
ERROR 22	Surround zadný reproduktor je pripojený len do konektorov SPEAKERS SURROUND BACK R. Ak pripojíte len jeden surround zadný reproduktor, pripojte ho do konektorov SPEAKERS SURROUND BACK L.
ERROR 23	Zistil sa surround zadný reproduktor, ale surround reproduktory nie sú pripojené. Pripojte surround reproduktory.

Keď sa zobrazí výstražné hlásenie

Počas automatickej kalibrácie poskytujú výstražné hlásenia informácie o výsledkoch merania. Výstražné hlásenia sa na displeji cyklicky zobrazujú nasledovne:
Kód výstražného hlásenia → prázdne zobrazenie → (kód výstražného hlásenia → prázdne zobrazenie)^{b)} → PUSH → prázdne zobrazenie → ENTER

^{b)}Zobrazí sa, ak sa registruje viac než jedno výstražné hlásenie.

Môžete zvoliť, aby sa výstražné hlásenie ignorovalo, keď bude funkcia automatickej kalibrácie automaticky vykonávať nastavenia. Nastavenia je možné zmeniť aj manuálne.

Manuálna zmena nastavení

- 1 Poznačte si kód výstražného hlásenia.
- 2 Stlačte ⊕.
- 3 Stlačením I/⏮ vypnite receiver.
- 4 Vykonajte opatrenie popísané v “Kódy výstražných hlásení a riešenia” ďalej v texte.
- 5 Zapnite receiver a vykonajte automatickú kalibráciu znova (str. 30).

Kódy výstražných hlásení a riešenia

Kód výstražného hlásenia	Vysvetlenie a riešenie
WARN. 40	Prostredie je príliš hlučné. Počas kalibrácie musí byť ticho.
WARN. 60	Nie sú správne vyvážené predné reproduktory. Zmeňte pozíciu pre predné reproduktory. ^{c)}
WARN. 62	Nie je správne nastavená úroveň stredového reproduktora. Zmeňte pozíciu stredového reproduktora. ^{d)}
WARN. 63	Nie je správne nastavená úroveň surround ľavého reproduktora. Zmeňte pozíciu surround ľavého reproduktora. ^{d)}
WARN. 64	Nie je správne nastavená úroveň surround pravého reproduktora. Zmeňte pozíciu surround pravého reproduktora. ^{d)}
WARN. 65	Nie je správne nastavená úroveň hlasitosti surround zadného ľavého reproduktora. Zmeňte pozíciu surround zadného ľavého reproduktora. ^{d)}
WARN. 66	Nie je správne nastavená úroveň hlasitosti surround zadného pravého reproduktora. Zmeňte pozíciu surround zadného pravého reproduktora. ^{d)}
WARN. 70	Nie je správne nastavená vzdialenosť pre predné reproduktory. Zmeňte pozíciu pre predné reproduktory. ^{c)}
WARN. 72	Nie je správne nastavená vzdialenosť stredového reproduktora. Zmeňte pozíciu stredového reproduktora. ^{d)}
WARN. 73	Nie je správne nastavená vzdialenosť surround ľavého reproduktora. Zmeňte pozíciu surround ľavého reproduktora. ^{d)}
WARN. 74	Nie je správne nastavená vzdialenosť surround pravého reproduktora. Zmeňte pozíciu surround pravého reproduktora. ^{d)}

Kód výstražného hlásenia	Vysvetlenie a riešenie
WARN. 75	Nie je správne nastavená vzdialenosť surround zadného ľavého reproduktora. Zmeňte pozíciu surround zadného ľavého reproduktora. ^{d)}
WARN. 76	Nie je správne nastavená vzdialenosť surround zadného pravého reproduktora. Zmeňte pozíciu surround zadného pravého reproduktora. ^{d)}

^{c)} Podrobnosti pozri “Vzdialenosť predných reproduktorov” (str. 48).

^{d)} Podrobnosti pozri “Rada” na str. 49.

9: Nastavenie úrovne hlasitosti a vyváženia reproduktorov (TEST TONE)

Pre nastavenie úrovne hlasitosti a vyváženia každého reproduktora z pozície počúvania použijete testovací tón.

Rada

Toto zariadenie používa testovací tón s frekvenciou oscilujúcou okolo 800 Hz.

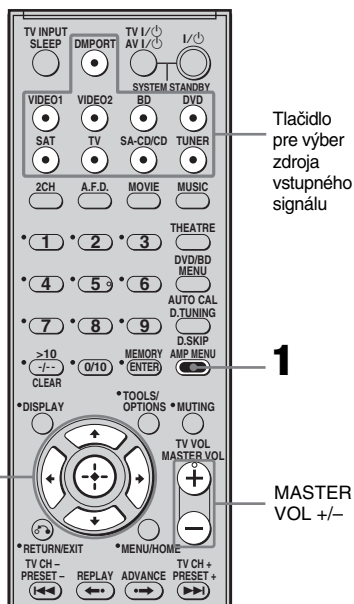

1 Stlačte AMP MENU.

Na displeji sa zobrazí "1-LEVEL".

2 Stlačením alebo zobrazte Menu.

3 Stláčaním zvolte "T. TONE".

4 Stlačením alebo potvrdte parameter.

5 Stláčaním zvolte "T. TONE Y".

Postupne v slede bude z jednotlivých reproduktorov zaznievať testovací tón: Predný ľavý → Stredový → Predný pravý → Surround pravý → Surround zadný pravý* → Surround zadný ľavý* → Surround ľavý → Subwoofer

* Testovací tón nezaznieva len zo

- surround zadného ľavého a pravého reproduktora, ak sú surround zadné reproduktory nastavené na "DUAL".
- surround zadného ľavého reproduktora, ak sú surround zadné reproduktory nastavené na "SINGLE".

6 Nastavte úroveň a vyváženie jednotlivých reproduktorov v Menu LEVEL tak, aby v mieste počúvania zaznel testovací tón z každého reproduktora rovnako.

Podrobnosti pozri "Nastavenie úrovne (Menu LEVEL)" (str. 41).

Rady

- Hlasitosť všetkých reproduktorov môžete nastaviť súčasne. Stlačajte MASTER VOL +/- . Môžete tiež používať MASTER VOLUME na receiveri.
- Počas nastavovania je nastavovaná hodnota zobrazená na displeji.

7 Opakovaním krokov 1 až 5 zvolte "T. TONE N".

Môžete tiež stlačiť ľubovoľné tlačidlo pre výber zdroja vstupného signálu.

Reprodukcia testovacieho tónu sa zruší.

Ak sa testovací tón nereprodukuje

- Reproduktorové káble môžu byť nesprávne zapojené.
- Reproduktorové káble môžu byť skratované.

Poznámka

Testovací tón nezaznieva, keď je zvolená funkcia ANALOG DIRECT.

Výber zariadenia

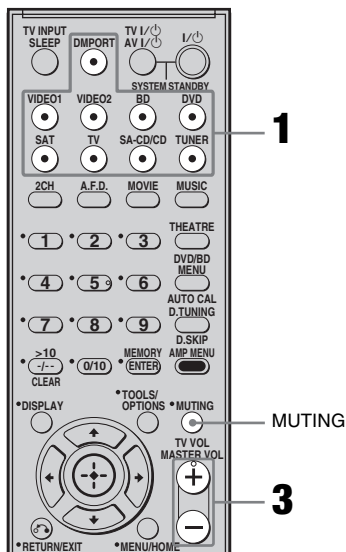

- 1** Stlačením príslušného tlačidla pre výber zdroja signálu zvolíte požadovaný zdroj signálu.

Môžete tiež používať INPUT SELECTOR na receiveri.

Indikácia pre zvolený vstup (zdroj vstupného signálu) sa zobrazí na displeji.

Zvolený zdroj signálu [Displej]	Zariadenia, ktorých zvuk je možné prehrávať
DMPORT [DMPORT]	Adaptér DIGITAL MEDIA PORT pripojený do konektora DMPORT
VIDEO 1 [VIDEO 1]	DVD rekordér, VCR atď. pripojené do konektora VIDEO 1
VIDEO 2 [VIDEO 2/ PORTABLE AV]*	Kamkordér, video hra atď. pripojené do konektora VIDEO 2 IN/ PORTABLE AV IN
BD [BD]	Blu-ray Disc prehrávač atď. pripojený do konektora BD

Zvolený zdroj signálu [Displej]	Zariadenia, ktorých zvuk je možné prehrávať
DVD [DVD]	DVD prehrávač atď. pripojený do konektora DVD
SAT [SAT]	Satelitný prijímač atď. pripojený do konektora SAT
TV [TV]	TVP atď. pripojený do konektora TV
SA-CD/CD [SA-CD/CD/ CD-R]*	Super Audio CD/CD prehrávač/CD rekordér atď. pripojené do konektora SA-CD/CD/ CD-R.
TUNER [Pásmo FM alebo AM]	Vstavaný tuner

* Na displeji roluje "VIDEO 2/PORTABLE AV" a "SA-CD/CD/CD-R", potom sa podľa situácie zobrazí "VIDEO 2" a "SA-CD/CD".

- 2** Zapnite pripojené zariadenie a spustite prehrávanie.

- 3** Stláčaním MASTER VOL +/- nastavte hlasitosť.

Môžete tiež používať MASTER VOLUME na receiveri.

Vypnutie zvuku

Stlačte MUTING.

Funkcia vypnutia zvuku sa zruší, ak vykonáte nasledovné.

- Znova stlačíte MUTING.
- Zvýšite hlasitosť.
- Vypnete receiver.

Ochrana pred poškodením reproduktorov

Pred vypnutím receivera znížte úroveň hlasitosti.

Počúvanie/sledovanie signálu zo zariadenia

Reprodukcia zvuku zo Super Audio CD/CD prehrávača

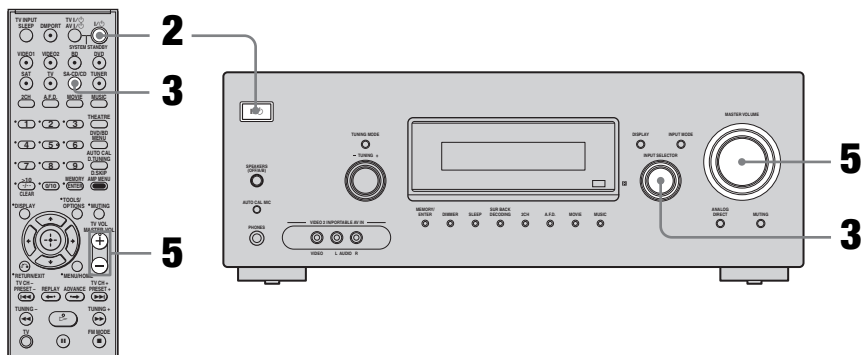

Poznámky

- Pokyny sa vzťahujú na Super Audio CD prehrávač Sony.
- Podrobnosti pozri tiež v návode na použitie Super Audio CD alebo CD prehrávača.

Rada

Môžete zvoliť zvukové pole vhodné pre danú hudbu.

Podrobnosti pozri str. 53.

Odporúčané zvukové polia:

Vážna hudba: HALL

Jazz: JAZZ

Koncert naživo: CONCERT

1 Zapnite Super Audio CD/CD prehrávač a na nosič položte disk.

2 Zapnite receiver.

3 Stlačte SA-CD/CD.

Pre výber "SA-CD/CD/CD-R" môžete tiež používať INPUT SELECTOR na receiveri.

4 Prehrávajte disk.

5 Nastavte požadovanú hlasitosť.

6 Po skončení prehrávania Super Audio CD/CD disku vyberte disk a vypnite receiver aj Super Audio CD/CD prehrávač.

Sledovanie DVD/Blu-ray Disc médií

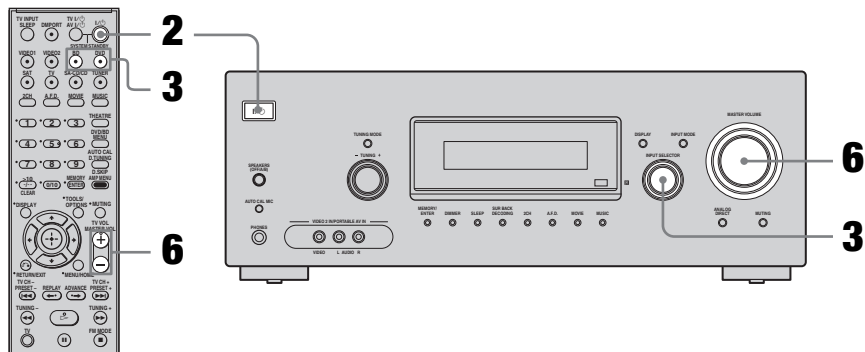

Poznámky

- Podrobnosti pozri tiež v návode na použitie TVP a DVD/Blu-ray Disc prehrávača.
- Ak sa nereprodukuje multikanálový zvuk, skontrolujte nasledovné.
 - Receiver je nutné pripojiť k DVD/Blu-ray Disc prehrávaču cez digitálne prepojenie.
 - Výstupný digitálny audio signál z DVD/Blu-ray Disc prehrávača musí byť správne nastavený.

Rady

- Ak je to potrebné, nastavte zvukový formát prehrávaného disku.
- Môžete zvoliť zvukové pole vhodné pre daný film/hudbu. Podrobnosti pozri str. 53. Odporúčané zvukové polia:
 - Filmy: C.ST.EX
 - Hudba: CONCERT

- 1** Zapnite TVP aj DVD/Blu-ray Disc prehrávač.
- 2** Zapnite receiver.
- 3** Ak chcete sledovať DVD, stlačte DVD, ak chcete sledovať Blu-ray Disc médium, stlačte BD.

Na výber “DVD” alebo “BD” môžete tiež používať INPUT SELECTOR na receiveri.

Aby ste mohli používať tlačidlo na ovládanie DVD prehrávača, musíte zmeniť výrobné nastavenie tlačidla pre výber zdroja vstupného signálu DVD. Podrobnosti pozri “Zmena priradení funkcií tlačidla” (str. 74).

- 4** Na TVP nastavte zdroj vstupného signálu tak, aby sa zobrazil obraz z DVD/Blu-ray Disc prehrávača.
- 5** Prehrávajte disk.
- 6** Nastavte požadovanú hlasitosť.
- 7** Po skončení prehrávania DVD/Blu-ray Disc média vyberte disk a vypnite receiver, TVP aj DVD/Blu-ray Disc prehrávač.

Navigácia v ponukách Menu

Cez ponuky Menu môžete rôzne upravovať nastavenia položiek, aby ste si prispôbili nastavenia receivera.

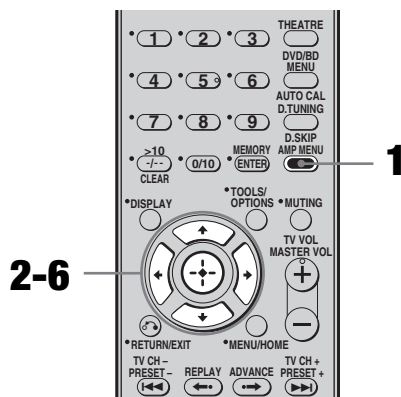

Obnovenie predchádzajúceho zobrazenia

Stlačte ←.

Vypnutie Menu

Stlačte AMP MENU.

Poznámka

Niektoré parametre a nastavenia môžu byť na displeji zobrazené nevýrazne. Znamená to, že sú nedostupné, alebo sa nedajú meniť.

- 1 Stlačte AMP MENU.**
Na displeji sa zobrazí “1-LEVEL”.
- 2 Stláčaním ↑/↓ zvolíte požadované Menu.**
- 3 Stlačením ⊕ alebo → zobrazte Menu.**
- 4 Stláčaním ↑/↓ zvolíte parameter, ktorý chcete nastavovať.**
- 5 Stlačením ⊕ alebo → potvrdíte parameter.**
- 6 Stláčaním ↑/↓ zvolíte požadované nastavenie.**
Nastavenie sa potvrdí automaticky.

Prehľad ponúk Menu

V jednotlivých ponukách Menu sú dostupné nasledovné voľby. Podrobnosti o navigácii v ponukách Menu pozri str. 37.

Menu [Displej]	Parametre [Displej]	Nastavenia	Výrobné nastavenie
LEVEL [1-LEVEL] (str. 41)	Testovací tón ^{a)} [T. TONE]	T. TONE N, T. TONE Y	T. TONE N
	Vyváženie predných reproduktorov ^{a)} [FRT BAL]	BAL. L +1 až BAL. L +8, BALANCE, BAL. R +1 až BAL. R +8	BALANCE
	Úroveň hlasitosti stredového reproduktora [CNT LVL]	CNT -10 dB až CNT +10 dB (1 dB kroky)	CNT 0 dB
	Úroveň hlasitosti surround ľavého reproduktora [SL LVL]	SUR L -10 dB až SUR L +10 dB (1 dB kroky)	SUR L 0 dB
	Úroveň hlasitosti surround pravého reproduktora [SR LVL]	SUR R -10 dB až SUR R +10 dB (1 dB kroky)	SUR R 0 dB
	Úroveň hlasitosti surround zadného reproduktora ^{b)} [SB LVL]	SB -10 dB až SB +10 dB (1 dB kroky)	SB 0 dB
	Úroveň hlasitosti surround zadného ľavého reproduktora ^{c)} [SBL LVL]	SBL -10 dB až SBL +10 dB (1 dB kroky)	SBL 0 dB
	Úroveň hlasitosti surround zadného pravého reproduktora ^{c)} [SBR LVL]	SBR -10 dB až SBR +10 dB (1 dB kroky)	SBR 0 dB
	Úroveň hlasitosti subwoofera [SW LVL]	SW -10 dB až SW +10 dB (1 dB kroky)	SW 0 dB
Kompresor dynamického rozsahu ^{a)} [D. RANGE]	COMP. OFF, COMP. STD, COMP. MAX	COMP. OFF	
EQ [2-EQ] (str. 42)	Zapnutie/vypnutie ekvalizéra ^{a)} [EQ]	EQ OFF, EQ ON	EQ OFF
	Nastavenie hlbokých tónov predných reproduktorov ^{a)} [BASS LVL]	BASS -6 dB až BASS +6 dB (1 dB kroky)	BASS 0 dB
	Nastavenie vysokých tónov predných reproduktorov ^{a)} [TRE LVL]	TRE -6 dB až TRE +6 dB (1 dB kroky)	TRE 0 dB
SUR [3-SUR] (str. 42)	Výber zvukového poľa ^{a)} [S.F. SELCT]	Podrobnosti pozri "Priestorový zvuk" (str. 51).	A.F.D. AUTO pre: VIDEO 1, 2, BD, DVD, SAT; 2CH ST. pre: TV, SA-CD/CD, TUNER, DMPORT
	Režim dekódovania surround zadného kanála ^{a)} [SB DEC]	SB OFF, SB AUTO, SB ON	SB AUTO
	Úroveň efektu ^{a)} [EFFECT]	EFCT. MIN, EFCT. STD, EFCT. MAX	EFCT. STD

Menu [Displej]	Parametre [Displej]	Nastavenia	Výrobné nastavenie
TUNER [4-TUNER] (str. 44)	Režim prijmu v pásme FM ^{a)} [FM MODE]	FM AUTO, FM MONO	FM AUTO
	Pomenovanie predvolieb ^{a)} [NAME IN]	Podrobnosti pozri "Pomenovanie uložených staníc" (str. 60).	
AUDIO [5-AUDIO] (str. 45)	Priorita dekódovania vstupného digitálneho audio signálu ^{a)} [DEC. PRI.]	DEC. PCM, DEC. AUTO	DEC. PCM pre: SA-CD/CD; DEC. AUTO pre: VIDEO 1, 2, BD, DVD, SAT, TV
	Výber jazyka pri digitálnom vysielaní ^{a)} [DUAL]	DUAL M/S, DUAL M, DUAL S, DUAL M+S	DUAL M
	Synchronizácia výstupného audio a video signálu ^{a)} [A.V. SYNC.]	A.V.SYNC. N, A.V.SYNC. Y	A.V.SYNC. N
	Priradenie digitálneho audio vstupu ^{a)} [D. ASSIGN]	Podrobnosti pozri "Reprodukcia digitálneho zvuku z iných zdrojov vstupného signálu (DIGITAL ASSIGN)" (str. 68).	
	Pomenovanie zdrojov vstupného signálu ^{a)} [NAME IN]	Podrobnosti pozri "Pomenovanie zdrojov vstupného signálu" (str. 71).	
VIDEO [6-VIDEO] (str. 46)	Audio signál pre HDMI ^{a)d)} [AUDIO FOR HDMI]	AMP, TV+AMP	AMP
	Ovládanie cez HDMI ^{a)d)} [CONTROL FOR HDMI]	CTRL OFF, CTRL ON	CTRL OFF
	Pomenovanie zdrojov vstupného signálu ^{a)} [NAME IN]	Podrobnosti pozri "Pomenovanie zdrojov vstupného signálu". (str. 71).	

Menu [Displej]	Parametre [Displej]	Nastavenia	Výrobné nastavenie
SYSTEM [7-SYSTEM] (str. 47)	Subwoofer ^{a)} [SW SPK]	NO, YES	YES
	Predné reproduktory ^{a)} [FRT SPK]	SMALL, LARGE	LARGE
	Stredový reproduktor ^{a)} [CNT SPK]	NO, SMALL, LARGE	LARGE
	Surround reproduktory ^{a)} [SUR SPK]	NO, SMALL, LARGE	LARGE
	Surround zadné reproduktory ^{a)} [SB SPK]	NO, SINGLE, DUAL	DUAL
	Vzdialenosť predných reproduktorov ^{a)} [FRT DIST.]	DIST. 1.0 m až DIST. 7.0 m (0.1 m krok)	DIST. 3.0 m
	Vzdialenosť stredového reproduktora ^{a)} [CNT DIST.]	DIST. 1.0 m až DIST. 7.0 m (0.1 m krok)	DIST. 3.0 m
	Vzdialenosť surround ľavého reproduktora ^{a)} [SL DIST.]	DIST. 1.0 m až DIST. 7.0 m (0.1 m krok)	DIST. 3.0 m
	Vzdialenosť surround pravého reproduktora ^{a)} [SR DIST.]	DIST. 1.0 m až DIST. 7.0 m (0.1 m krok)	DIST. 3.0 m
	Vzdialenosť surround zadného reproduktora ^{a)b)} [SB DIST.]	DIST. 1.0 m až DIST. 7.0 m (0.1 m krok)	DIST. 3.0 m
	Vzdialenosť surround zadného ľavého reproduktora ^{a)c)} [SBL DIST.]	DIST. 1.0 m až DIST. 7.0 m (0.1 m krok)	DIST. 3.0 m
	Vzdialenosť surround zadného pravého reproduktora ^{a)c)} [SBR DIST.]	DIST. 1.0 m až DIST. 7.0 m (0.1 m krok)	DIST. 3.0 m
	Poloha surround reproduktorov ^{a)} [SUR POS.]	BEHD/HI, BEHD/LO, SIDE/HI, SIDE/LO	SIDE/LO
	Medzná frekvencia výhybiek reproduktorov ^{a)} [CRS. FREQ]	CRS > 40 Hz až CRS > 160 Hz (10 Hz krok)	CRS > 100 Hz
Jas displeja ^{a)} [DIMMER]	0% dim, 40% dim, 70% dim	0% dim	
A. CAL [8-A. CAL] (str. 50)	Automatická kalibrácia ^{a)} [AUTO CAL]	A.CAL NO, A.CAL YES	A.CAL NO

^{a)} Podrobnosti pozri na stranách, ktorých čísla sú uvedené v zátvorkách.

^{b)} Tento parameter je dostupný, len ak sú surround zadné reproduktory nastavené na "SINGLE".

^{c)} Tento parameter je dostupný, len ak sú surround zadné reproduktory nastavené na "DUAL".

^{d)} Na displeji roluje "AUDIO FOR HDMI" a "CONTROL FOR HDMI", potom sa podľa situácie zobrazí "AUDIO" a "CONTROL".

Nastavenie úrovne

(Menu LEVEL)

Menu LEVEL umožňuje nastaviť vyváženie a úroveň hlasitosti jednotlivých reproduktorov. Nastavenia dostupné v tomto Menu sa aplikujú pre všetky zvukové polia. V ponukách Menu zvolte “1-LEVEL”. Podrobnosti o nastavení parametrov pozri “Navigácia v ponukách Menu” (str. 37) a “Přehľad ponúk Menu” (str. 38).

Parametre Menu LEVEL

■ T. TONE (Testovací tón)

Pre nastavenie úrovne hlasitosti a vyváženia každého reproduktora z pozície počúvania môžete použiť testovací tón. Podrobnosti pozri “9: Nastavenie úrovne hlasitosti a vyváženia reproduktorov (TEST TONE)” (str. 33).

■ FRT BAL (Vyváženie predných reproduktorov)

Umožňuje nastaviť vyváženie medzi ľavým a pravým predným reproduktorom.

■ CNT LVL (Úroveň hlasitosti stredového reproduktora)

■ SL LVL (Úroveň hlasitosti surround ľavého reproduktora)

■ SR LVL (Úroveň hlasitosti surround pravého reproduktora)

■ SB LVL (Úroveň hlasitosti surround zadného reproduktora)^{a)}

■ SBL LVL (Úroveň hlasitosti surround zadného ľavého reproduktora)^{b)}

■ SBR LVL (Úroveň hlasitosti surround zadného pravého reproduktora)^{b)}

■ SW LVL (Úroveň hlasitosti subwoofera)

a) Tento parameter je dostupný, len ak sú surround zadné reproduktory v Menu SYSTEM nastavené na “SINGLE”.

b) Tento parameter je dostupný, len ak sú surround zadné reproduktory v Menu SYSTEM nastavené na “DUAL”.

■ D. RANGE (Kompresor dynamického rozsahu)

Umožňuje komprimovať dynamický rozsah zvukovej stopy. Funkcia môže byť užitočná pri sledovaní filmov neskoro v noci pri nízkych hlasitostiach. Kompresia dynamického rozsahu je možná len pri zdrojoch signálu kódovaných systémom Dolby Digital.

- COMP. OFF
Reprodukcia zvukovej stopy bez kompresie.
- COMP. STD
Reprodukcia zvukovej stopy s dynamickým rozsahom stanoveným technikom nahrávania.
- COMP. MAX
Reprodukcia pri maximálnej kompresii dynamického rozsahu.

Rada

Kompresor dynamického rozsahu umožňuje komprimovať dynamický rozsah zvukovej stopy na základe informácie o dynamickom rozsahu obsiahnutej v signáloch Dolby Digital. Štandardné nastavenie je “COMP. STD”, kompresia je však veľmi mierna. Odporúčame preto nastavenie “COMP. MAX”. Toto nastavenie výborne komprimuje dynamický rozsah a umožňuje sledovanie filmov neskoro v noci pri nízkej úrovni hlasitosti. Na rozdiel od analógových obmedzovačov sú úrovne predvolené a poskytujú veľmi prirodzenú kompresiu.

Nastavenie ekvalizéra

(Menu EQ)

Menu EQ umožňuje nastaviť zvukovú charakteristiku (úroveň hlbokých/vysokých tónov) predných reproduktorov.

V ponukách Menu zvolte “2-EQ”.

Podrobnosti o nastavení parametrov pozri

“Navigácia v ponukách Menu” (str. 37)

a “Přehľad ponúk Menu” (str. 38).

Parametre Menu EQ

■ EQ

(Zapnutie/vypnutie ekvalizéra)

Zapnutie alebo vypnutie ekvalizéra.

- EQ OFF
Ekvalizér je vypnutý.
- EQ ON
Ekvalizér je zapnutý.

■ BASS LVL (Úroveň nízkých tónov predných reproduktorov)

■ TRE LVL (Úroveň vysokých tónov predných reproduktorov)

Poznámky

- Táto funkcia nepracuje pri signáloch so vzorkovacou frekvenciou vyššou než 48 kHz.
- Ak počas príjmu DTS 96/24 signálu nastavíte ekvalizér, signál sa vyvedie na výstup len pri 48 kHz.

Nastavenia surround

ZVUKU (Menu SUR)

Menu SUR umožňuje zvoliť požadované zvukové pole.

V ponukách Menu zvolte “3-SUR”.

Podrobnosti o nastavení parametrov pozri

“Navigácia v ponukách Menu” (str. 37)

a “Přehľad ponúk Menu” (str. 38).

Parametre Menu SUR

■ S.F. SELECT

(Výber zvukového poľa)

Môžete zvoliť požadované zvukové pole.

Podrobnosti pozri “Priestorový zvuk” (str. 51).

Poznámka

Pri každom zvolení zdroja vstupného signálu receiver pre takýto zdroj vstupného signálu automaticky aplikuje zvukové pole, ktoré bolo pri tomto zdroji vstupného signálu použité naposledy (Sound Field Link). Napríklad ak je zvolené zvukové pole “HALL” pre zdroj vstupného signálu DVD, potom zmeníte zdroj signálu a následne obnovíte počúvanie zdroja signálu DVD, opäť sa automaticky pre tento zdroj signálu aplikuje zvukové pole “HALL”.

■ SB DEC (Režim dekódovania surround zadného kanála)

Výber režimu dekódovania surround zadných kanálov. Podrobnosti pozri “Používanie režimu dekódovania surround zadného kanála (SB DEC)” (str. 43).

■ EFFECT (Úroveň efektu)

Umožňuje nastaviť “úroveň prítomnosti” aktuálneho priestorového (surround) efektu pre zvukové polia zvolené tlačidlom MOVIE alebo MUSIC a pre zvukové pole “HP THEA”.

- EFCT. MIN
Priestorový efekt je minimálny.
- EFCT. STD
Priestorový efekt je štandardný.
- EFCT. MAX
Priestorový efekt je maximálny.

Používanie režimu dekódovania surround zadného kanála (SB DEC)

Dekódovaním surround zadného signálu DVD programov (atď.) zaznamenaných vo formáte Dolby Digital Surround EX, DTS-ES Matrix alebo DTS-ES Discrete 6.1 atď. môžete reprodukovať surround zvuk presne podľa predstáv tvorcov filmu.

Režim dekódovania pre surround zadný kanál zvolte pomocou "SB DEC" v Menu SUR (str. 42).

Typy funkcií dekódovania surround zadného kanála

■ SB OFF

Dekódovanie pre surround zadný kanál sa nevykoná.

■ SB AUTO

Ak vstupný tok obsahuje 6.1-kanálovú dekódovaciu informáciu^{a)}, za účelom dekódovania surround zadného kanála sa aplikuje príslušné dekódovanie.

Vstupný tok	Výstupný kanál	Dekódovanie pre surround zadný kanál
Dolby Digital 5.1	5.1 ^{e)}	—
Dolby Digital Surround EX ^{b)}	6.1 ^{e)}	Maticový (Matrix) dekodér s podporou formátu Dolby Digital EX
DTS 5.1	5.1 ^{e)}	—
DTS-ES Matrix 6.1 ^{c)}	6.1 ^{e)}	DTS Matrix dekódovanie
DTS-ES Discrete 6.1 ^{d)}	6.1 ^{e)}	DTS Discrete dekódovanie
Dolby Digital Surround EX ^{b)}	7.1	Matrix dekodér podporujúci formát Dolby Pro Logic IIx
DTS-ES Matrix 6.1 ^{c)}	7.1	DTS Matrix dekódovanie
DTS-ES Discrete 6.1 ^{d)}	7.1	DTS Discrete dekódovanie

■ SB ON

Pre dekódovanie zadného surround kanála sa bez ohľadu na 6.1-kanálovú dekódovaciu informáciu^{a)} aplikuje systém Dolby Digital EX, ak je výstupný signál 6.1-kanálový.

Vstupný tok	Výstupný kanál	Dekódovanie pre surround zadný kanál
Dolby Digital 5.1	6.1 ^{e)}	Matrix dekodér s podporou formátu Dolby Digital EX
Dolby Digital Surround EX ^{b)}	6.1 ^{e)}	Matrix dekodér s podporou formátu Dolby Digital EX
DTS 5.1	6.1 ^{e)}	Matrix dekodér s podporou formátu Dolby Digital EX
DTS-ES Matrix 6.1 ^{c)}	6.1 ^{e)}	Matrix dekodér s podporou formátu Dolby Digital EX
DTS-ES Discrete 6.1 ^{d)}	6.1 ^{e)}	Matrix dekodér s podporou formátu Dolby Digital EX
Dolby Digital 5.1	7.1	Matrix dekodér s podporou formátu Dolby Pro Logic IIx
Dolby Digital Surround EX ^{b)}	7.1	Matrix dekodér s podporou formátu Dolby Pro Logic IIx
DTS 5.1	7.1	Matrix dekodér s podporou formátu Dolby Digital EX
DTS-ES Matrix 6.1 ^{c)}	7.1	Matrix dekodér s podporou formátu Dolby Digital EX
DTS-ES Discrete 6.1 ^{d)}	7.1	Matrix dekodér s podporou formátu Dolby Digital EX

a) 6.1-kanálové dekódovacie označenie je informácia zaznamenaná napr. na DVD diskoch.

b) Dolby Digital DVD disk obsahujúci informáciu Surround EX. Web-stránka spoločnosti Dolby Corporation vám pomôže pri identifikácii filmov Surround EX.

c) Záznam kódovaný s označujúcou informáciou obsahuje DTS-ES Matrix aj 5.1-kanálové signály.

d) Záznam kódovaný s 5.1-kanálovými signálmi a rozšíreným tokom vytvoreným pre konverziu týchto signálov do 6.1 oddelených kanálov. Oddelené 6.1-kanálové signály sú špecifické pre DVD disky a nepoužívajú sa v kinosálach.

e) Keď pripojíte dva surround zadné reproduktory, výstupný signál bude 7.1-kanálový.

Poznámky

- V režime Dolby Digital EX nemusí byť počť zvuk zo surround zadného reproduktora. Niektoré disky neobsahujú informáciu Dolby Digital Surround EX, aj keď sa na obale nachádza logo Dolby Digital EX. V takomto prípade zvolte “SB ON”.
- Režim dekódovania pre surround zadný kanál môžete zvoliť len vtedy, ak je zvolený režim A.F.D. Táto funkcia sa však zruší, ak zvolíte Dolby Pro Logic IIx.

Nastavenia tunera

(Menu TUNER)

Menu TUNER umožňuje špecifikovať režim príjmu v pásme FM a pomenovať uložené stanice.

V ponukách Menu zvolte “4-TUNER”.

Podrobnosti o nastavení parametrov pozri “Navigácia v ponukách Menu” (str. 37) a “Prehľad ponúk Menu” (str. 38).

Parametre Menu TUNER

■ FM MODE (Režim príjmu v pásme FM)

- FM AUTO
Pri stereo vysielaní stanice bude receiver dekódovať signál ako stereo signál.
- FM MONO
Bez ohľadu sa signál pri vysielaní stanice bude receiver dekódovať signál ako mono signál.

■ NAME IN (Pomenovanie predvolieb)

Umožňuje pomenovanie uložených staníc. Podrobnosti pozri “Pomenovanie uložených staníc” (str. 60).

Nastavenia zvuku

(Menu AUDIO)

Menu AUDIO umožňuje nastaviť zvuk podľa preferencií.

V ponukách Menu zvolte “5-AUDIO”.

Podrobnosti o nastavení parametrov pozri “Navigácia v ponukách Menu” (str. 37) a “Přehľad ponúk Menu” (str. 38).

Parametre Menu AUDIO

■ DEC. PRI. (Priorita dekódovania vstupného digitálneho audio signálu)

Umožňuje nastavenie vstupného režimu pre digitálny vstupný signál do konektorov DIGITAL IN a HDMI IN.

• DEC. PCM

Pri zvolení signálu z konektora DIGITAL IN, majú prioritu PCM signály (aby sa predišlo výpadkom zvuku pri spustení prehrávania).

Keď sú však na vstupe iné signály, v závislosti od formátu sa zvuk nemusí reprodukovat. V takomto prípade nastavte túto položku na “DEC. AUTO”. Ak je zvolený signál z HDMI IN konektora, na výstup z pripojeného prehrávača sú vyvedené len signály PCM. Ak sa prijímú signály v akomkoľvek inom formáte, nastavte túto položku na “DEC AUTO”.

• DEC. AUTO

Automatické prepínanie vstupného režimu medzi DTS, Dolby Digital alebo PCM.

Poznámka

Ak nastavíte “DEC. AUTO” a pri spustení prehrávania dochádza k výpadkom zvuku pri používaní digitálnych audio konektorov (napr. CD prehrávač), nastavte “DEC. PCM”.

■ DUAL (Výber jazyka pri digitálnom vysielaní)

Môžete zvoliť jazyk zvuku pri digitálnom vysielaní. Funkcia je dostupná len pri zdrojoch signálu Dolby Digital.

- DUAL M/S (Hlavný/Vedľajší)
Ľavý predný reproduktor bude reprodukovat hlavný zvuk a súčasne bude pravý predný reproduktor reprodukovat vedľajší zvuk.
- DUAL M (Hlavný)
Reprodukory budú reprodukovat hlavný zvuk (jazyk).
- DUAL S (Vedľajší)
Reprodukory budú reprodukovat vedľajší zvuk (jazyk).
- DUAL M+S (Hlavný + Vedľajší)
Reprodukory budú reprodukovat zmixovaný hlavný aj vedľajší zvuk (jazyk).

■ A.V. SYNC. (Synchronizácia výstupného audio a video signálu)

- A.V.SYNC. N (Nie) (Čas oneskorenia: 0 ms)
Výstupný zvukový signál nie je oneskorený.
- A.V.SYNC. Y (Áno) (Čas oneskorenia: 60 ms)
Výstupný zvukový signál je oneskorený tak, aby bolo oneskorenie medzi zvukom a obrazom minimálne.

Poznámky

- Tento parameter je užitočný, ak používate rozmerný LCD, alebo plazmový TVP alebo projektor.
- Tento parameter je dostupný, len ak používate zvukové pole zvolené tlačidlami 2CH alebo A.F.D.
- Tento parameter nie je dostupný, ak:
 - Sú na vstupe signály so vzorkovacou frekvenciou vyššou než 48 kHz.
 - Prijíma sa multikanálový lineárny PCM signál cez konektor HDMI IN.
 - Používa sa funkcia ANALOG DIRECT.

■ D. ASSIGN (Priradenie digitálneho audio vstupu)

Digitálny audio vstup môžete priradiť inému zdroju vstupného signálu. Podrobnosti pozri “Reprodukcia digitálneho zvuku z iných zdrojov vstupného signálu (DIGITAL ASSIGN)” (str. 68).

■ NAME IN (Pomenovanie zdrojov vstupného signálu)

Umožňuje pomenovanie zdrojov vstupného signálu. Podrobnosti pozri “Pomenovanie zdrojov vstupného signálu” (str. 71).

Nastavenia obrazu

(Menu VIDEO)

Menu VIDEO umožňuje vykonávať rôzne nastavenia pre zdroj signálu HDMI a pomenovať zdroje vstupného signálu. V ponukách Menu zvolte “6-VIDEO”. Podrobnosti o nastavení parametrov pozri “Navigácia v ponukách Menu” (str. 37) a “Prehľad ponúk Menu” (str. 38).

Parametre Menu VIDEO

■ AUDIO FOR HDMI (Audio signál pre HDMI)

Môžete nastaviť výstupný audio signál pre HDMI vyvedený z prehrávacieho zariadenia do receivera cez HDMI prepojenie.

- AMP

Výstupný HDMI audio signál z prehrávacieho zariadenia je vyvedený len do reproduktorov pripojených k receiveru. Multikanálový zvuk sa prehráva v pôvodnom formáte.

Poznámka

Audio signál nie je vyvedený na výstup z reproduktorov TVP, ak je “AUDIO FOR HDMI” nastavené na “AMP”.

- TV+AMP

Zvuk sa reprodukuje z reproduktorov TVP aj reproduktorov pripojených k receiveru.

Poznámky

- Kvalita zvuku z prehrávacieho zariadenia závisí od kvality zvuku TVP, ako napr. počet kanálov a vzorkovacej frekvencie atď. Ak TVP disponuje stereo reproduktormi, zvuk z receivera bude tiež stereo - rovnaký ako z TVP, aj keď sa bude prehrávať multikanálový zdroj signálu.
- Ak pripojíte receiver k video zariadeniu (projektora atď.), zvuk sa nemusí receiverom reprodukovať. V takomto prípade zvolte “AMP”.

■ CONTROL FOR HDMI (Ovládanie cez HDMI)

Zapnutie/vypnutie funkcie ovládania cez HDMI. Podrobnosti pozri “Ovládanie cez HDMI (Control for HDMI)” (str. 62).

■ NAME IN (Pomenovanie zdrojov vstupného signálu)

Umožňuje pomenovanie zdrojov vstupného signálu. Podrobnosti pozri “Pomenovanie zdrojov vstupného signálu” (str. 71).

Nastavenia systému

(Menu SYSTEM)

Menu SYSTEM umožňuje nastaviť veľkosť a vzdialenosť reproduktorov pripojených k tomuto zariadeniu.

V ponukách Menu zvolte “7-SYSTEM”. Podrobnosti o nastavení parametrov pozri “Navigácia v ponukách Menu” (str. 37) a “Prehľad ponúk Menu” (str. 38).

Parametre Menu SYSTEM

■ SW SPK (Subwoofer)

- NO
Ak nepripojíte subwoofer, zvolte “NO”. Takéto nastavenie aktivuje presmerovanie reprodukcie hlbokých tónov a LFE (nízkofrekvenčných) signálov z iných reproduktorov.
- YES
Ak pripojíte subwoofer, zvolte “YES”.

Rada

Aby sa dosiahol maximálny efekt v presmerovaní hlbokých tónov systému Dolby Digital, odporúčame nastaviť medznú frekvenciu subwoofera čo najvyššie.

■ FRT SPK (Predné reproduktory)

- SMALL
Ak je pri multikanálovom priestorovom zvuku zvuk skreslený alebo mu chýbajú priestorové efekty, zvolením “SMALL” aktivujete presmerovanie reprodukcie hlbokých tónov z predných kanálov do subwoofera. Ak je nastavenie pre predné reproduktory nastavené na “SMALL”, stredový a surround reproduktory sa automaticky tiež nastavujú na “SMALL” (ak neboli predtým nastavené na “NO”).
- LARGE
Ak pripojíte veľké reproduktory, ktoré efektívne reprodukovujú hlboké tóny, zvolte “LARGE”. Štandardne nastavte práve “LARGE”. Ak je nastavenie pre subwoofer nastavené na “NO”, predné reproduktory sa automaticky nastavujú na “LARGE”.

■ CNT SPK (Stredový reproduktor)

- NO
Ak nepripojíte stredový reproduktor, zvolte “NO”. Zvuk pre stredový kanál bude reprodukován z predných reproduktorov.
- SMALL
Ak je pri multikanálovom priestorovom zvuku zvuk skreslený alebo mu chýbajú priestorové efekty, zvolením “SMALL” aktivujete presmerovanie reprodukcie hlbokých tónov zo stredového kanála do predných reproduktorov (ak sú nastavené na “LARGE”) alebo do subwoofera.
- LARGE
Ak pripojíte veľký reproduktor, ktorý efektívne reprodukuje hlboké tóny, zvolte “LARGE”. Štandardne nastavte práve “LARGE”. Ak sú však predné reproduktory nastavené na “SMALL”, pre stredový reproduktor nie je možné zvoliť “LARGE”.

■ SUR SPK (Surround reproduktory)

Surround zadné reproduktory sa nastavujú rovnako.

- NO
Ak nepripojíte surround reproduktory, nastavte “NO”.
- SMALL
Ak je pri multikanálovom priestorovom zvuku zvuk skreslený, alebo mu chýbajú surround (priestorové) efekty, zvolením “SMALL” aktivujete presmerovanie reprodukcie hlbokých tónov zo surround kanála do subwoofera alebo iných reproduktorov s nastavením “LARGE”.
- LARGE
Ak pripojíte veľké reproduktory, ktoré efektívne reprodukovujú hlboké tóny, zvolte “LARGE”. Štandardne nastavte práve “LARGE”. Ak však nastavíte predné reproduktory na “SMALL”, surround reproduktory nie je možné nastaviť na “LARGE”.

■ SB SPK (Surround zadné reproduktory)

Ak je nastavenie pre surround reproduktory nastavené na “NO”, surround zadné reproduktory sa automaticky tiež nastavujú na “NO” a nastavenie nie je možné zmeniť.

- NO
Ak nepripojíte surround zadný reproduktor, zvolíte “NO”.
- SINGLE
Ak pripojíte len jeden surround zadný reproduktor, zvolíte “SINGLE”. Výstupný zvukový signál bude maximálne 6.1-kanálový.
- DUAL
Ak pripojíte dva surround zadné reproduktory, nastavte “DUAL”. Výstupný zvukový signál bude maximálne 7.1-kanálový.

Rada

Nastavenie “LARGE” a “SMALL” pre každý reproduktor určuje, či interný zvukový procesor umožní reprodukciu hlbokých tónov pomocou príslušného kanála.

Keď sú hlboké tóny vynechané z určitého kanála, obvod presmerovania hlbokých tónov umožní ich reprodukciu pomocou subwoofera alebo iných reproduktorov s nastavením “LARGE”.

Keďže hlboké tóny majú určitú smerovosť, je vhodné (ak je to možné) nevyužívať presmerovanie reprodukcie hlbokých tónov. Preto aj keď používate malé reproduktory, môžete nastaviť “LARGE”, ak chcete počuť reprodukciu hlbokých tónov práve z týchto reproduktorov. Ak však používate veľký reproduktor, ale nechcete počuť hlboké tóny z tohto reproduktora, nastavte ho na “SMALL”.

Ak je celková úroveň zvuku nižšia ako požadovaná, nastavte všetky reproduktory na “LARGE”. Ak je celková úroveň hlbokých tónov nižšia, môžete ju pomocou ekvalizéra zvýrazniť. Podrobnosti pozri str. 38.

■ FRT DIST. (Vzdialenosť predných reproduktorov)

Umožňuje nastaviť vzdialenosť predných reproduktorov od pozície počúvania (A). Ak nie sú všetky predné aj surround reproduktory umiestnené v rovnakej vzdialenosti od pozície počúvania, nastavte vzdialenosť podľa najbližšieho z nich.

Len s jedným surround zadným reproduktorom

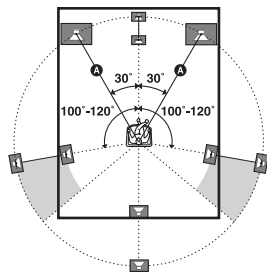

S dvomi surround zadnými reproduktormi (uhol B by mal byť rovnaký)

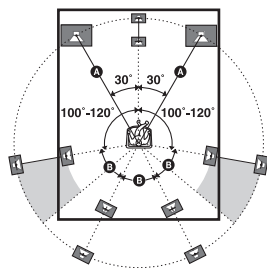

■ CNT DIST. (Vzdialenosť stredového reproduktora)

Umožňuje nastaviť vzdialenosť stredového reproduktora od pozície počúvania.

■ SL DIST. (Vzdialenosť surround ľavého reproduktora)

■ SR DIST. (Vzdialenosť surround pravého reproduktora)

Umožňuje nastaviť vzdialenosť surround reproduktorov od pozície počúvania.

■ SB DIST. (Vzdialenosť surround zadného reproduktora)^{a)}

■ SBL DIST. (Vzdialenosť surround zadného ľavého reproduktora)^{b)}

■ SBR DIST. (Vzdialenosť surround zadného pravého reproduktora)^{b)}

Umožňuje nastaviť vzdialenosť surround zadných reproduktorov od pozície počúvania.

a) Tento parameter je dostupný, len ak sú surround zadné reproduktory v Menu SYSTEM nastavené na “SINGLE”.

b) Tento parameter je dostupný, len ak sú surround zadné reproduktory v Menu SYSTEM nastavené na “DUAL”.

Rada

Vzdialenosť stredového reproduktora od pozície počúvania [B] nie je možné priblížiť o viac než 1,5 metra bližšie, než je vzdialenosť predných reproduktorov od pozície počúvania [A]. Reproduktory umiestnite tak, aby rozdiel vo vzdialenosti [B] v nasledovnej schéme nebol o viac než 1,5 metra bližšie než vzdialenosť [A].

Príklad: Vzdialenosť [B] nastavte na 4,5 metra alebo viac, ak je vzdialenosť [A] 6 metrov.

Vzdialenosť surround/surround zadných reproduktorov od pozície počúvania [C] nie je tiež možné priblížiť o viac než 4,5 metra bližšie, než je vzdialenosť predných reproduktorov od pozície počúvania [A]. Reproduktory umiestnite tak, aby rozdiel vo vzdialenosti [C] v nasledovnej schéme nebol o viac než 4,5 metra bližšie než vzdialenosť [A].

Príklad: Vzdialenosť [C] nastavte na 1,5 metra alebo viac, ak je vzdialenosť [A] 6 metrov.

Toto obmedzenie zabraňuje nesprávnemu rozmiestneniu, pretože vtedy nie je možné dosiahnuť maximálny efekt priestorového zvuku. Uvedomte si, že umiestnenie reproduktora do kratšej vzdialenosti, než sa vyžaduje, bude mať za následok oneskorenie vo výstupe zvuku z takéhoto reproduktora. Inak povedané, reproduktor bude znieť, ako by bol veľmi vzdialený.

Najlepšie výsledky dosiahnete pri skúšobných nastavovaniach za súčasného počúvania zvuku.

Takže smelo do toho!

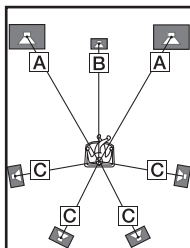

■ SUR POS. (Poloha surround reproduktorov)

Tento parameter vám umožní špecifikovať umiestnenie vašich surround reproduktorov pre vhodnú implementáciu surround (priestorových) efektov v režimoch Cinema Studio EX (str. 54). Táto nastaviteľná položka nie je dostupná, keď je parameter pre veľkosť surround reproduktorov nastavený na “NO” (str. 40).

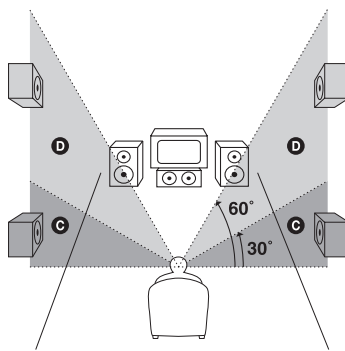
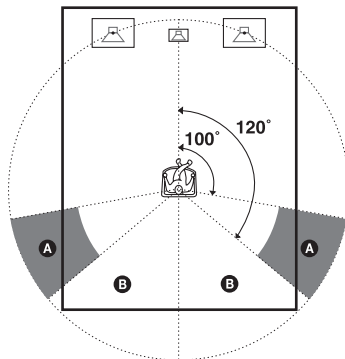

- BEHD/HI
Nastavte, ak je umiestnenie surround reproduktorov v oblasti [B] a [D].
- BEHD/LO
Nastavte, ak je umiestnenie surround reproduktorov v oblasti [B] a [C].
- SIDE/HI
Nastavte, ak je umiestnenie surround reproduktorov v oblasti [A] a [D].
- SIDE/LO
Nastavte, ak je umiestnenie surround reproduktorov v oblasti [A] a [C].

Rada

Poloha surround reproduktorov je zvlášť dôležitá pre správnu implementáciu režimov Cinema Studio EX. Pri ostatných zvukových poliach nie je pozícia reproduktora taká dôležitá.

Všetky režimy zvukových polí boli vytvorené za predpokladu, že surround reproduktor bude umiestnený za miestom počúvania, ale efekt ostane skoro rovnaký, aj pri umiestnení reproduktorov pod väčším uhlom. Ak však reproduktory smerujú na poslucháča z bezprostrednej blízkosti zľava a sprava od miesta počúvania, zvukové polia s virtuálnymi prvkami nebudú účinné, kým nenastavíte parameter pozície na hodnotu "SIDE/LO" alebo "SIDE/HI".

Každé prostredie počúvania má veľa ovplyvňujúcich faktorov (ako napr. odrazy od stien), a ak sú vaše reproduktory umiestnené nad pozíciou počúvania, aj keď sú v bezprostrednej blízkosti sprava a zľava, lepšie výsledky môžete dosiahnuť pri nastavení "BEHD/HI".

Keďže toto môže vyústiť do protikladu s popisom vo vyššie uvedenej časti, odporúčame prehrávať zvuk so surround (priestorovým) efektom a počúvať, aký majú jednotlivé efekty vplyv na priestorový zvuk v prostredí medzi prednými a surround reproduktormi. Ak sa neviete rozhodnúť, ktoré nastavenie je najvhodnejšie, zvolte "BEHD/LO" alebo "BEHD/HI" a potom použite parametre vzdialenosti a úrovne pre optimálne vyváženie.

■ CRS. FREQ (Medzná frekvencia výhybiek reproduktorov)

Parameter umožňuje nastaviť medznú frekvenciu pre hlboké tóny pri reproduktoroch, ktoré sú v Menu SYSTEM nastavené na "SMALL". Táto nastaviteľná položka je dostupná, len ak je veľkosť aspoň jedného reproduktora nastavená na "SMALL" a na displeji bliká indikátor pre príslušný reproduktor.

■ DIMMER (Jas displeja)

Umožňuje nastaviť úroveň jasu displeja v troch stupňoch.

Automatická kalibrácia vhodných nastavení (Menu A. CAL)

Podrobnosti o automatickej kalibrácii pozri "8: Automatická kalibrácia vhodných nastavení (AUTO CALIBRATION)" (str. 29).

Dolby Digital a DTS Surround zvuk (AUTO FORMAT DIRECT)

Režim Auto Format Direct (A.F.D.) umožní reprodukciu zvuku vo vysokej kvalite a zvolí príslušný režim dekódovania pre počúvanie 2-kanálového zvuku vo formáte multikanálového zvuku.

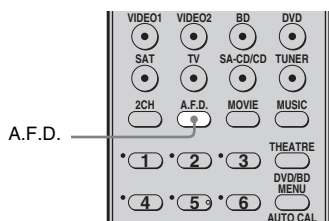

Stláčaním A.F.D. zvolíte požadované zvukové pole.

Podrobnosti pozri “Typy režimu A.F.D.” (str. 52).

Typy režimu A.F.D.

Režim A.F.D. [Displej]	Multikanálový zvuk po dekódovaní	Efekt
A.F.D. AUTO [A.F.D. AUTO]	(Automatická detekcia)	Reprodukcia zvuku presne podľa záznamu/kódovania bez pridania ďalších priestorových efektov. Ak však záznam neobsahuje nízkofrekvenčné signály (LFE), bude receiver generovať nízkofrekvenčný signál pre výstup do subwoofera.
PRO LOGIC [DOLBY PL]	4 kanály	Vykoná sa dekódovanie Dolby Pro Logic. Zdroj signálu s 2 kanálmi sa rozkóduje do 4.1 kanálov.
PRO LOGIC II MOVIE [PLII MV]	5 kanálov	Vykoná sa dekódovanie Dolby Pro Logic II pre režim filmu. Nastavenie je ideálne pre filmy kódované systémom Dolby Surround. Okrem toho je možné v tomto režime reprodukovat 5.1-kanálový zvuk, pri sledovaní videokaziet so starými filmami alebo s dabingom.
PRO LOGIC II MUSIC [PLII MS]	5 kanálov	Vykoná sa dekódovanie Dolby Pro Logic II pre režim hudby. Nastavenie je ideálne pre štandardné zdroje stereo zvuku, napríklad CD disky.
PRO LOGIC II GAME [PLII GM]	5 kanálov	Vykoná sa dekódovanie Dolby Pro Logic II pre režim hier. Toto nastavenie je ideálne pre herné softvéry.
PRO LOGIC IIx MOVIE* [PLIIX MV]	7 kanálov	Vykoná sa dekódovanie Dolby Pro Logic IIx pre režim filmu. Nastavenie rozšíri režimy Dolby Pro Logic II Movie alebo Dolby Digital 5.1 na 7.1 oddelených kanálov.
PRO LOGIC IIx MUSIC* [PLIIX MS]	7 kanálov	Vykoná sa dekódovanie Dolby Pro Logic IIx pre režim hudby. Nastavenie je ideálne pre štandardné zdroje stereo zvuku, napríklad CD disky.
PRO LOGIC IIx GAME* [PLIIX GM]	7 kanálov	Vykoná sa dekódovanie Dolby Pro Logic IIx pre režim hier.
Neo:6 Cinema [NEO6 CIN]	6 kanálov	Vykoná sa dekódovanie DTS Neo:6 Cinema pre režim filmu.
Neo:6 Music [NEO6 MUS]	6 kanálov	Vykoná sa dekódovanie DTS Neo:6 Music pre režim hudby. Nastavenie je ideálne pre štandardné zdroje stereo zvuku, napríklad CD disky.
MULTI STEREO [MULTI ST.]	(Multi Stereo)	Reprodukcia 2-kanálových signálov (ľavý/pravý) zo všetkých reproduktorov. V závislosti od nastavenia reproduktorov však zvuk nemusí byť reprodukován z niektorých reproduktorov.

* Tento režim dekódovania nie je možné zvoliť, ak sú surround zadné reproduktory nastavené na "NO".

Ak pripojíte subwoofer

Ak záznam neobsahuje nízkočfrekvenčné signály LFE, bude receiver generovať nízkočfrekvenčný signál pre výstup do subwoofera, čo je vlastne hlbokotónový efekt pre subwoofer pri 2-kanálovom signáli. Nízkočfrekvenčný signál sa však negeneruje pre nastavenia “NEO6 CIN” alebo “NEO6 MUS”, keď sú všetky reproduktory nastavené na “LARGE”.

Poznámky

- Táto funkcia nepracuje, keď je zvolené ANALOG DIRECT.
- DTS Neo:6 nefunguje pri audio signáloch DTS 2CH. Zvuk sa prehrá 2-kanálovo.
- Dekódovanie Dolby Pro Logic IIx nefunguje pri signáloch formátu DTS ani pri signáloch s vyššou vzorkovacou frekvenciou než 48 kHz.

Rada

Ak je vstupný signál multikanálový, účinné je len dekodovanie Dolby Pro Logic IIx. Ak zvolíte iné režimy dekodovania než Dolby Pro Logic IIx, bude sa reprodukovat multikanálový zvuk (kódovaný).

Výber predprogramovaného zvukového poľa

Jednoduchým výberom predprogramovaných režimov zvukových poľí na receiveri môžete získať priestorový zvuk. Tieto režimy vám v pohodlí vášho domova umožnia zážitok z nádherných a výkonných zvukov, aké poznáte z prostredia kinosál a koncertných miestností.

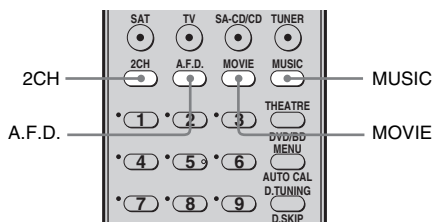

Stláčaním MOVIE zvolíte požadované zvukové pole pre filmy, alebo stláčaním MUSIC zvolíte požadované zvukové pole pre hudbu.

Podrobnosti pozri “Dostupné zvukové polia” (str. 54).

Dostupné zvukové polia

Zvukové pole pre	Zvukové pole [Displej]	Efekt
Filmy	CINEMA STUDIO EX A D C S [C.ST.EX A]	Reprodukcia zvukových charakteristík produkčného filmového štúdia "Cary Grant Theater" Sony Pictures Entertainment. Štandardný režim, vhodný pre sledovanie väčšiny filmov.
	CINEMA STUDIO EX B D C S [C.ST.EX B]	Reprodukcia zvukových charakteristík produkčného filmového štúdia "Kim Novak Theater" Sony Pictures Entertainment. Režim je ideálny pre sledovanie sci-fi a akčných filmov, ktoré obsahujú množstvo zvukových efektov.
	CINEMA STUDIO EX C D C S [C.ST.EX C]	Reprodukcia zvukových charakteristík produkčného filmového štúdia Sony Pictures Entertainment. Režim je ideálny pre sledovanie muzikálov alebo klasických filmov, ktoré v zvukovej stope obsahujú množstvo hudby.
Hudbu	HALL [HALL]	Reprodukcia s akustikou typickou pre obdĺžnikovú koncertnú sálu.
	JAZZ CLUB [JAZZ]	Reprodukcia akustiky jazz klubu.
	LIVE CONCERT [CONCERT]	Reprodukcia akustiky 300-miestnej sály.
	STADIUM [STADIUM]	Reprodukcia prostredia nekrytého štadiónu.
	SPORTS [SPORTS]	Reprodukcia akustiky športového prenosu.
	PORTABLE AUDIO ENHANCER [PORTABLE]	Reprodukcia kvalitného a zvýrazneného zvuku z prenosného audio zariadenia. Režim je ideálny pre počúvanie súborov MP3 a iných komprimovaných audio súborov.
Slúchadlá*	HEADPHONE 2CH [HP 2CH]	Tento režim sa zvolí automaticky, ak používate slúchadlá a zvolíte 2-kanálový režim (str. 55)/režim A.F.D. (str. 52). Štandardné 2-kanálové (stereo) zvukové zdroje bez spracovania zvukovým poľom a multikanálové priestorové formáty sa zmixujú do 2 kanálov.
	HEADPHONE DIRECT [HP DIR]	Výstup analógových signálov bez spracovania tónovou charakteristikou, zvukovým poľom atď.
	HEADPHONE THEATER D C S [HP THEA]	Tento režim sa zvolí automaticky, ak používate slúchadlá a zvolíte zvukové pole pre film/hudbu. Umožňuje počúvať efekt typický pre kinosály pri počúvaní cez stereo slúchadlá.

* Tento režim zvukového poľa môžete zvoliť, len ak sú k receiveru pripojené slúchadlá.

Poznámky

- Efekty vytvárané virtuálnymi reproduktormi môžu zapríčiniť zvýšenie šumu v prehrávanom signáli.
- Pri počúvaní so zvukovými poľami, ktoré vytvárajú virtuálne reproduktory, nebudete schopný zachytiť zvuk vychádzajúci priamo zo skutočných surround reproduktorov.
- Funkcia nefunguje, ak:
 - Je zvolená funkcia ANALOG DIRECT.
 - Sú na vstupe signály so vzorkovacou frekvenciou vyššou než 48 kHz.
 - Prijíma sa multikanálový lineárny PCM signál cez konektor HDMI IN.
- Keď zvolíte jedno zo zvukových poľí pre hudbu, subwoofer nebude reprodukovat žiadny zvuk, ak je veľkosť všetkých reproduktorov v Menu SYSTEM nastavená na "LARGE". Zvuk bude reprodukovat zo subwoofera, ak:
 - Vstupný digitálny signál obsahuje LFE signál.
 - Sú predné a surround reproduktory nastavené na "SMALL".
 - Je zvolené zvukové pole pre film.

Rady

- Formát kódovania prehrávaného DVD záznamu je označený na jeho obale.
- Zvukové polia označené značkou **DCS** využívajú technológiu DCS. Pozri "Slovník" (str. 75).

Vypnutie surround efektu pre film/hudbu

Stlačením 2CH zvolíte "2CH ST.", alebo stláčaním A.F.D. zvolíte "A.F.D. AUTO".

Používanie len predných reproduktorov (2CH STEREO)

V tomto režime je zvuk reprodukovat len ľavým a pravým predným reproduktorom. Zo subwoofera nie je počut zvuk. Štandardné 2-kanálové (stereo) zvukové zdroje bez spracovania zvukovým poľom a multikanálové priestorové formáty sa zmixujú do 2 kanálov.

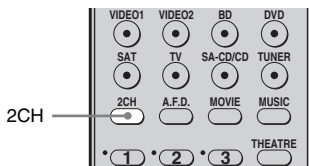

Stlačte 2CH.

Poznámka

V režime 2CH STEREO nie je zo subwoofera reprodukovat zvuk. Pre počúvanie 2-kanálových (stereo) zvukových zdrojov z predných reproduktorov (ľavý/pravý) a subwoofera zvolte "A.F.D. AUTO" (str. 52).

Reprodukcia zvuku bez úprav (ANALOG DIRECT)

Pri zvolenom zdroji signálu môžete prepnúť na dvojkanálový vstupný audio signál. Táto funkcia umožní reprodukovať vysokokvalitné analógové zdroje zvuku.

Ak je táto funkcia aktívna, je možné nastaviť len hlasitosť a vyváženie.

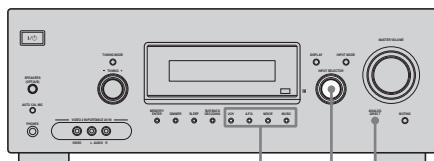

Tlačidlá zvukových polí

1 2

- 1** Otáčaním INPUT SELECTOR na receiveri zvolte zdroj vstupného signálu, ktorého zvuk chcete reprodukovať analógovo.

Môžete tiež používať tlačidlá na DO pre výber zdroja vstupného signálu.

- 2** Stlačte ANALOG DIRECT na receiveri.

Reprodukujú sa analógové audio signály.

Zrušenie funkcie ANALOG DIRECT

Znova stlačte ANALOG DIRECT na receiveri.

Môžete tiež stlačiť ľubovoľné tlačidlo pre zvukové pole.

Poznámky

- Keď sú pripojené slúchadlá, na displeji sa zobrazí "HP DIR".
- Táto funkcia nie je dostupná, keď je zvolený zdroj vstupného signálu DMPort a BD.

Obnovenie výrobných nastavení zvukových polí

Na túto operáciu používajte ovládacie prvky na receiveri.

1,2

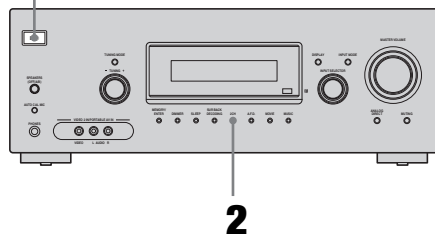

2

- 1** Stlačením I/POWER vypnete receiver.
- 2** Zatlačte súčasne 2CH a I/POWER.

Na displeji sa zobrazí "S.F CLR." a všetky nastavenia všetkých zvukových polí sa súčasne obnovia na výrobné nastavenia.

Ovládanie tunera

Príjem FM/AM rozhlasového vysielania

Vstavaný tuner umožňuje počúvanie rozhlasového vysielania v pásmach FM a AM. Pred prijímaním rozhlasového vysielania pripojte k receiveru antény pre pásma FM a AM (str. 26).

Rada

Krok ladenia sa líši podľa regionálneho kódu, pozri tabuľku nižšie. Podrobnosti o regionálnych kódoch pozri str. 3.

Regionálny kód	FM	AM
CEL, CEK, TH1	50 kHz	9 kHz

Automatické ladenie

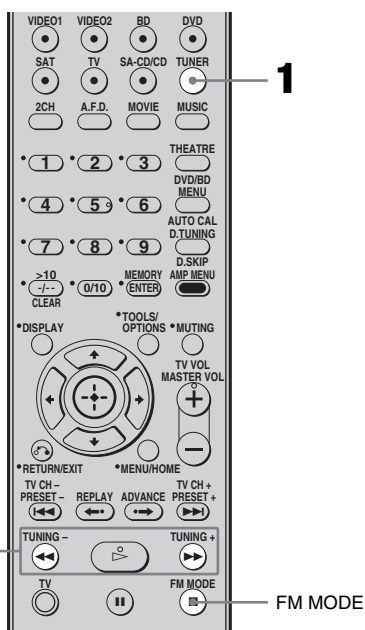

1 Stláčaním TUNER prepnete pásmo FM alebo AM.

2 Stlačte TUNING + alebo TUNING -.

Po stlačení TUNING + sa ladí smerom nahor. Po stlačení TUNING - sa ladí smerom nadol.

Ladenie sa zastaví vždy po naladení nejakej stanice.

Pomocou ovládacích prvkov na receiveri

1 Otáčaním INPUT SELECTOR zvolte pásmo FM alebo AM.

2 Stláčaním TUNING MODE zvolte "AUTO T..".

3 Otáčajte TUNING + alebo TUNING -.

Ak je FM stereo príjem nekvalitný

Ak je FM stereo príjem nekvalitný a na displeji bliká "ST". Zvolením monofonickej reprodukcie sa zvuk skvalitní.

Stláčaním FM MODE zobrazte na displeji indikátor "MONO".

Stereo režim obnovíte opätovným stlačením FM MODE. Indikátor "MONO" z displeja zmizne.

Priame ladenie

Číselnými tlačidlami priamo zadajte frekvenciu požadovanej stanice.

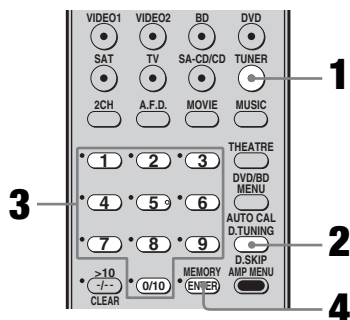

1 Stláčaním TUNER prepnete pásmo FM alebo AM.

Môžete tiež používať INPUT SELECTOR na receiveri.

2 Stlačte D.TUNING.

3 Číselnými tlačidlami zadajte frekvenciu stanice.

Príklad 1: FM 102,50 MHz

Zvoľte 1 ➔ 0 ➔ 2 ➔ 5 ➔ 0

Príklad 2: AM 1 350 kHz

Zvoľte 1 ➔ 3 ➔ 5 ➔ 0

Po naladení AM stanice nasmerujte AM rámovú anténu, aby bol príjem optimálny.

4 Stlačte ENTER.

Môžete tiež použiť MEMORY/ENTER na receiveri.

Ak nie je možné stanicu naladiť

Skontrolujte, či ste zadali správnu frekvenciu. Ak nie, opakujte kroky 2 až 4. Ak stále nie je možné stanicu naladiť, frekvencia sa vo vašej oblasti nepoužíva.

Uloženie rozhlasových staníc

Uložiť môžete až 30 staníc v pásme FM a 30 staníc v pásme AM. Potom si môžete jednoducho naladiť stanice, ktoré najčastejšie počúvate.

Uloženie rozhlasových staníc

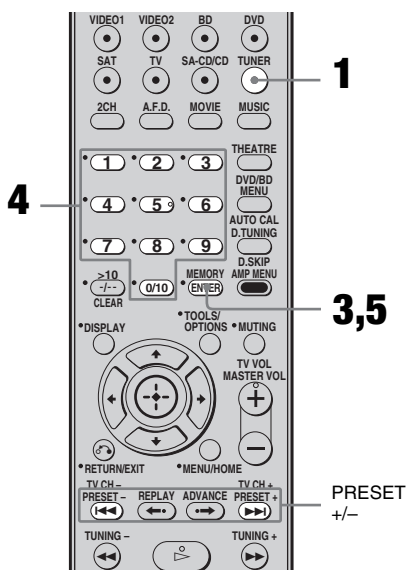

1 Stláčaním TUNER prepnete pásmo FM alebo AM.

Môžete tiež používať INPUT SELECTOR na receiveri.

2 Pomocou automatického ladenia (str. 57) alebo priameho ladenia (str. 58) naladíte stanicu, ktorú chcete uložiť.

V prípade nekvalitného príjmu FM stereo signálu prepnete režim FM príjmu (str. 57).

3 Stlačte MEMORY.

Môžete tiež použiť MEMORY/ENTER na receiveri.

Na pár sekúnd sa rozsvieti indikátor “MEMORY”. Skôr ako indikátor “MEMORY” zhasne, vykonajte kroky 4 a 5.

4 Stláčaním číselných tlačidiel zadajte číslo požadovanej predvoľby.

Predvoľby môžete prepínať aj stláčaním PRESET + alebo PRESET –.

Ak indikátor “MEMORY” zhasne skôr, ako zvolíte číslo predvoľby, zopakujte postup znova od kroku 3.

5 Stlačte ENTER.

Môžete tiež použiť MEMORY/ENTER na receiveri.

Stanica sa uloží pod zvolené číslo predvoľby.

Ak indikátor “MEMORY” zhasne skôr ako stlačíte ENTER, zopakujte postup znova od kroku 3.

6 Ďalšie stanice uložte opakovaním krokov 1 až 5.

Naladenie uložených staníc

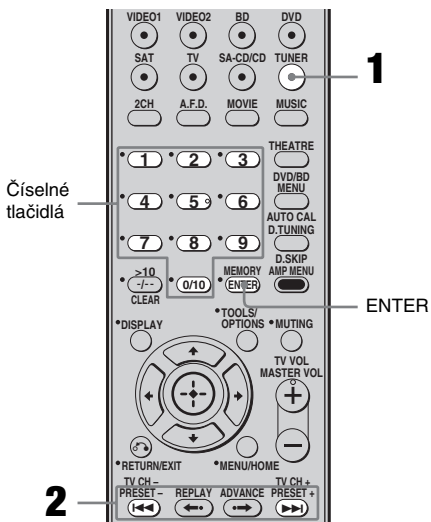

1 Stláčaním TUNER prepnete pásmo FM alebo AM.

2 Stláčaním PRESET + alebo PRESET – naladíte požadovanú predvoľbu s uloženou stanicou.

Po každom stlačení tlačidla sa aktivuje jedna stanica v príslušnom poradí a smere nasledovne:

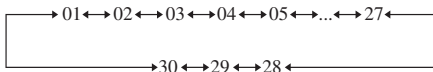

Uloženú stanicu môžete zvoliť aj stláčaním číselných tlačidiel. Potom stlačením ENTER voľbu potvrdíte.

Pomocou ovládacích prvkov na receiveri

1 Otáčaním INPUT SELECTOR zvolte pásmo FM alebo AM.

2 Stláčaním TUNING MODE zvolte “PRESET T.”.

3 Otáčaním TUNING + alebo TUNING – naladíte požadovanú predvoľbu s uloženou stanicou.

Pomenovanie uložených staníc

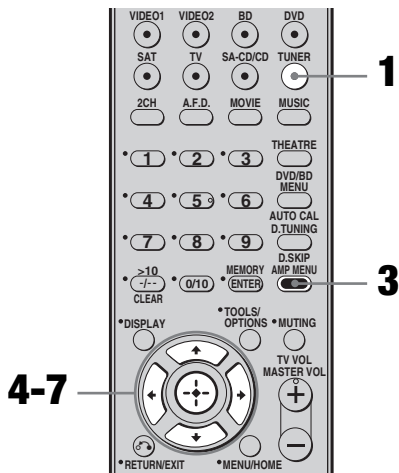

1 Stláčaním TUNER prepnete pásmo FM alebo AM.

Môžete tiež používať INPUT SELECTOR na receiveri.

2 Naladíte uloženú stanicu, ktorú chcete pomenovať (str. 59).

3 Stlačte AMP MENU.

Na displeji sa zobrazí "1-LEVEL".

4 Stláčaním \uparrow/\downarrow zvolíte "4-TUNER".

5 Stláčaním \oplus alebo \rightarrow zobrazte Menu.

6 Stláčaním \uparrow/\downarrow zvolíte "NAME IN".

7 Stláčaním \oplus alebo \rightarrow potvrdíte parameter.

Kurzor bliká a je možné zvoliť znak. Vykonať postup z časti "Vytvorenie indexového názvu".

Vytvorenie indexového názvu

1 Pomocou $\uparrow/\downarrow/\leftarrow/\rightarrow$ vytvorte indexový názov.

Stláčaním \uparrow/\downarrow zvolíte znak, potom stláčaním \leftarrow/\rightarrow presuňte kurzor na ďalšiu pozíciu.

Ak sa pomýlite

Stláčaním \leftarrow/\rightarrow zvolíte nesprávny znak (rozblíkajú sa) a stláčaním \uparrow/\downarrow zvolíte správny znak.

Rady

- Stláčaním \uparrow/\downarrow môžete zvoliť typ znakov nasledovne.
Abecedné znaky (veľké písmená) \rightarrow Číslice \rightarrow Symboly
- Medzeru zadáte stláčaním \rightarrow bez zadania znaku.

2 Stlačte \oplus .

Zadaný názov sa uloží.

Poznámka (Len modely s regionálnymi kódmi CEL, CEK)

Ak pomenujete RDS stanicu a naladíte ju, namiesto zadaného názvu sa zobrazí názov stanice vysielaný programovou službou (PS). (Nie je možné zmeniť názov stanice vysielaný programovou službou (PS). Zadaný názov sa prepíše názvom stanice vysielaným programovou službou.)

Radio Data System (RDS)

(Len modely s regionálnymi kódmi CEL, CEK)

Receiver dokáže využívať systém RDS (Radio Data System), ktorý umožňuje v rozhlasovom pásme FM vysielat spolu so signálom rozhlasovej stanice ešte ďalšie informácie. Informáciu RDS môžete zobrazit.

Poznámky

- Funkcie RDS sú dostupné len pre FM stanice.
- Nie všetky FM stanice poskytujú služby systému RDS a nie všetky RDS stanice poskytujú rovnaké druhy služieb. Ak vám je systém RDS neznámy, zistite si prehľad rozhlasových staníc vo vašom regióne, ktoré poskytujú služby RDS.

Prijem RDS vysielania

Pomocou priameho ladenia (str. 58), automatického ladenia (str. 57) alebo naladením uloženej stanice (str. 59) zvolte stanicu z pásma FM.

Ak naladíte stanicu poskytujúcu RDS služby, na displeji sa zobrazí indikátor "RDS" a názov stanice.

Poznámka

RDS nemusí pracovať správne, ak je prijímaný signál slabý, alebo ak naladená stanica informácie RDS nevysiela správne.

Zobrazenie RDS informácií

Počas prijmu RDS stanice stlačte DISPLAY na receiveri.

Po každom stlačení tlačidla sa bude zobrazena RDS informácia na displeji cyklicky menit nasledovne:

Názov stanice → Frekvencia → Indikácia typu programu^{a)} → Indikácia Radio Text^{b)} → Indikácia aktuálneho času (24-hodinový režim) → Aktuálne aplikované zvukové pole

^{a)} Typ prijímaného programu.

^{b)} Textové správy vysielané RDS stanicou.

Poznámky

- Ak dôjde k vysielaniu núdzových hlásení, na displeji bude blikať "ALARM".
- Ak hlásenie obsahuje 9 a viac znakov, bude na displeji rolovať.
- Ak stanica neposkytuje príslušnú RDS službu, na displeji sa zobrazí "NO XXXX" (napr. "NO TEXT").

Popis typov programov

Indikácia typu Popis programu

NEWS	Správy
AFFAIRS	Aktuálne udalosti nepatriace do správ
INFO	Programy poskytujúce širokospektrálne informácie vrátane spotrebiteľských a lekárskeho rád
SPORT	Športové programy
EDUCATE	Vzdelávacie programy a programy typu "urob si sám"
DRAMA	Rozhlasové hry a seriály
CULTURE	Programy o národnej alebo miestnej kultúre, ako aj pre národnostné menšiny
SCIENCE	Programy o prírodných vedách a technológiách

Indikácia typu Popis programu

VARIED	Ďalšie typy programov, napr. rozhovory s osobnosťami, panelové hry a komédie
POP M	Populárna hudba
ROCK M	Rocková hudba
EASY M	Nenáročná hudba
LIGHT M	Inštrumentálna, vokálna a zborová hudba
CLASSICS	Vystúpenia veľkých orchestrov, komorná hudba, opera atď.
OTHER M	Hudba, ktorá nepatrí do žiadnej kategórie, napr. Rhythm & Blues a Reggae
WEATHER	Počasie
FINANCE	Informácie o burzách a obchodovaní atď.
CHILDREN	Programy pre deti
SOCIAL	Programy o ľuďoch a spoločenských udalostiach
RELIGION	Náboženské programy
PHONE IN	Programy s telefonickými rozhovormi poslucháčov
TRAVEL	Programy o cestovaní. Nie však dopravné hlásenia TP/TA.
LEISURE	Programy o aktivitách vo voľnom čase, napr. o záhradkárstve, rybárstve, varení atď.
JAZZ	Jazzová hudba
COUNTRY	Country hudba
NATION M	Programy s populárnou hudbou krajiny alebo regiónu
OLDIES	Evergreeny (staré hity)
FOLK M	Ludová hudba
DOCUMENT	Dokumentárne programy
NONE	Ostatné programy nedefinované vyššie

Ovládanie cez HDMI (Control for HDMI)

Používanie funkcie ovládania cez HDMI pri funkcii “BRAVIA” Sync

Aby bolo možné používať funkciu “BRAVIA” Sync, podľa nasledovného popisu nastavte funkciu ovládania cez HDMI. Po pripojení zariadení Sony, ktoré sú kompatibilné s funkciou ovládania cez HDMI pomocou HDMI kábla (nedodávaný) sa nasledovným spôsobom zjednoduší ovládanie funkcií:

- One-Touch Play (Prehrávanie jediným stlačením): Pri prehrávaní zo zariadenia ako DVD/Blu-ray Disc prehrávač sa receiver aj TVP automaticky zapne a zvolí sa správny zdroj vstupného signálu HDMI.
- System Audio Control (Ovládanie zvuku systému): Počas sledovania TVP môžete zvoliť, či sa bude zvuk reprodukovat z reproduktorov TVP alebo reproduktorov pripojených k receiveru.
- System Power Off (Vypnutie systému): Keď vypnete TVP, automaticky sa súčasne vypne aj tento receiver a pripojené zariadenia.

Funkcia ovládania cez HDMI je štandard pre vzájomnú riadiacu funkciu využívaný systémom HDMI CEC (Consumer Electronics Control) pre HDMI rozhranie (Multimediálne rozhranie s vysokým rozlíšením).

Funkcia ovládania cez HDMI nefunguje v nasledovných prípadoch:

- Keď prepojíte tento receiver so zariadením, ktoré nie je kompatibilné s funkciou ovládania cez HDMI Sony.
- Keď prepojíte tento receiver a iné zariadenia iným než HDMI prepojením.

Odporúčame prepájať tento receiver so zariadeniami disponujúcimi funkciou “BRAVIA” Sync.

Poznámka

V závislosti od pripojeného zariadenia nemusí funkcia ovládania cez HDMI fungovať. Pozri návod na použitie daného zariadenia.

Pripojenie TVP a iných zariadení

Pred pripájaním káblov odpojte sieťový šnúru.

Reprodukcia surround zvuku z TVP vysielaného v multikanálovom formáte

Surround zvuk z TVP vysielaný v multikanálovom formáte môžete reprodukovať cez reproduktory pripojené k tomuto receiveru. Prepojte výstupný konektor OPTICAL na TVP s konektorom OPTICAL IN na receiveri.

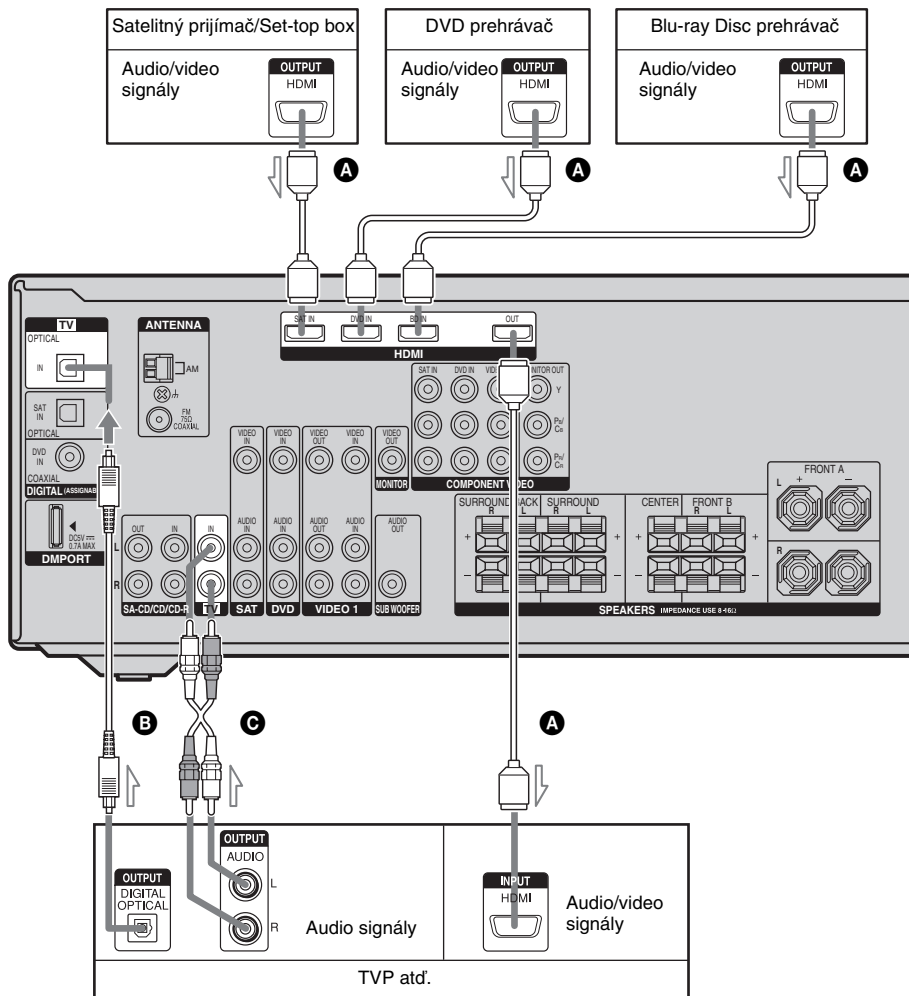

- A** HDMI kábel (nedodávaný)
Odporúčame používať HDMI kábel Sony.
- B** Optický digitálny kábel (nedodávaný)^{a)}
- C** Audio kábel (nedodávaný)^{a)}

^{a)} Pripojte minimálne jeden z audio káblov (**B** alebo **C**).

Príprava na funkciu ovládania cez HDMI

Tento receiver podporuje funkciu ovládania cez HDMI - Easy Setting (Jednoduché nastavenie).

Táto funkcia je dostupná len na niektorých typoch TVP. Ak vykonáte nastavenia ovládania cez HDMI - Easy Setting na TVP, nastavenia ovládania cez HDMI sa na tomto receiveri podľa toho upraví automaticky. Počas používania funkcie ovládania cez HDMI - Easy Setting sa postupne na displeji zobrazuje "CONTROL", "SCAN FOR" a "HDMI". Na receiveri sa automaticky prepne zdroj vstupného signálu na HDMI vstup. Po dokončení nastavenia sa na displeji zobrazí "COMPLETE".

Podrobnosti pozri v návode na použitie TVP. Ak TVP nie je kompatibilný s funkciou ovládania cez HDMI - Easy Setting, vykonajte nasledovný postup. Podrobnosti o nastavení TVP a pripojených zariadení pozri v návode na použitie príslušných zariadení.

- 1** Receiver musí byť pripojený k TVP a zariadeniam (kompatibilným s funkciou ovládania cez HDMI) cez HDMI prepojenie.
- 2** Zapnite receiver, TVP a pripojené zariadenia.
- 3** Zapnite príslušnú funkciu ovládania cez HDMI pre tento receiver aj TVP. Pozri "Nastavenie funkcie ovládania cez HDMI" (str. 65).
Podrobnosti o nastavení TVP pozri v návode na použitie TVP.
- 4** Zvoľte zdroj vstupného signálu HDMI na receiveri aj TVP tak, aby zodpovedal vstupnému konektoru HDMI pripojeného zariadenia a aby sa zobrazil obraz z pripojeného zariadenia.

- 5** Zapnite funkciu ovládania cez HDMI na pripojenom zariadení.
Ak je už funkcia ovládania cez HDMI na pripojenom zariadení zapnutá, nie je potrebné meniť jej nastavenie.

- 6** Zopakujte kroky 4 a 5 pri iných zariadeniach, pri ktorých chcete používať funkciu ovládania cez HDMI.

Poznámky

- Ak odpojíte a znova zapojíte kábel HDMI, zopakujte uvedené kroky 1 až 6.
- Funkcie One-Touch Play a System Audio Control nie je možné vykonať počas prevádzky funkcie ovládania cez HDMI - Easy Setting.
- Pred vykonaním funkcie ovládania cez HDMI - Easy Setting na TVP zapnite TVP, pripojené zariadenia aj receiver.
- Ak prehrávacie zariadenia po vykonaní nastavení ovládania cez HDMI - Easy Setting nefungujú, skontrolujte nastavenie ovládania cez HDMI na TVP.
- Ak pripojené zariadenia nie sú kompatibilné s funkciou ovládania cez HDMI - Easy Setting, musíte funkciu ovládania cez HDMI pre pripojené zariadenia zapnúť ešte pred nastavením ovládania cez HDMI - Easy Setting na TVP.

Nastavenie funkcie ovládania cez HDMI

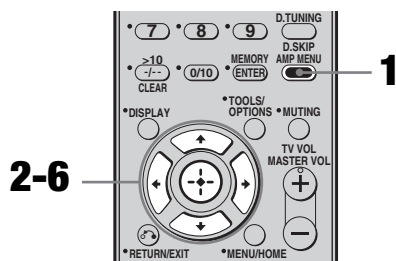

- 1 Stlačte AMP MENU.**
Na displeji sa zobrazí “1-LEVEL”.
- 2 Stláčaním \uparrow/\downarrow zvolíte “6-VIDEO”.**
- 3 Stlačeníím \oplus alebo \rightarrow zobrazte Menu.**
- 4 Stláčaním \uparrow/\downarrow zvolíte “CONTROL FOR HDMI”.**
Na displeji roluje “CONTROL FOR HDMI”, potom sa zobrazí “CONTROL”.
- 5 Stláčaním \oplus alebo \rightarrow zadajte parameter.**
- 6 Stláčaním \uparrow/\downarrow zvolíte “CTRL ON”.**
Funkcia ovládania cez HDMI je zapnutá.

Sledovanie DVD diskov (One-Touch Play)

Jednoduchou operáciou môžete sledovať zvuk a obraz zo zariadení pripojených k receiveru pomocou HDMI prepojenia.

Spustíte prehrávanie na pripojenom zariadení.

Receiver aj TVP sa automaticky zapnú a zvolí sa vhodný zdroj vstupného signálu HDMI.

Sledovanie DVD disku jednoduchou operáciou

Pripojené zariadenie (DVD/Blu-ray Disc prehrávač) môžete zvoliť aj pomocou Menu na TVP. V takomto prípade sa na receiveri aj TVP zvolí vhodný zdroj vstupného signálu HDMI.

Poznámka

V závislosti od TVP sa nemusí zobrazit začiatok programu na disku.

Reprodukcia zvuku z TVP cez reproduktory pripojené k receiveru (System Audio Control)

Reproduktory pripojené k receiveru budú vďaka jednoduchej operácii reprodukovat zvuk TVP.

Funkciu System Audio Control tiež môžete ovládať cez Menu TVP. Podrobnosti pozri v návode na použitie TVP.

Keď je funkcia System Audio Control zapnutá, receiver sa automaticky zapne a zvolí sa na ňom vhodný zdroj vstupného signálu.

Zvuk z TVP sa reprodukuje reproduktormi pripojenými k receiveru a súčasne sa minimalizuje úroveň hlasitosti na TVP.

Funkciu System Audio Control môžete tiež používať nasledovne:

- Ak zapnete receiver, keď je TVP zapnutý, funkcia System Audio Control sa automaticky zapne a zvuk z TVP sa bude reprodukovat reproduktormi pripojenými k receiveru. Ak však vypnete receiver, zvuk sa bude reprodukovat reproduktormi TVP.
- Hlasitosť receivera môžete nastavovat nastavovaním hlasitosti na TVP.

Poznámky

- Ak funkcia System Audio Control nefunguje podľa nastavenia na TVP, pozri návod na použitie TVP.
- Ak je "CONTROL FOR HDMI" nastavené na "CTRL ON", nastavenia "AUDIO FOR HDMI" v Menu VIDEO sa nastavujú automaticky podľa nastavení System Audio Control.
- Ak pripojíte TVP nedisponujúci funkciou System Audio Control, funkcia System Audio Control nebude fungovať.
- Ak TVP zapnete skôr ako receiver, zvuk TVP sa chvíľu nebude reprodukovat.
- Ak zvolíte iný zdroj vstupného signálu než HDMI alebo TV, funkcia System Audio Control sa automaticky vypne.
- Ak prepnete z iného zdroja vstupného signálu na zdroj vstupného signálu HDMI alebo TV, funkcia System Audio Control sa automaticky zapne.

Vypnutie receivera spolu s TVP (System Power Off)

Keď vypnete TVP tlačidlom POWER na DO od TVP, automaticky sa vypne aj tento receiver a pripojené zariadenia.

Na vypnutie TVP môžete používať aj DO receivera.

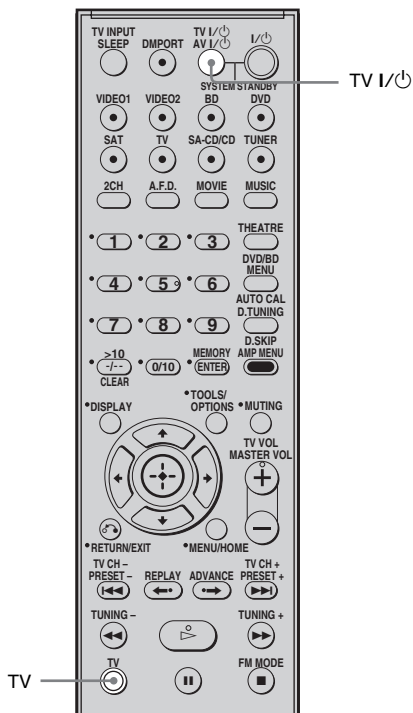

Stlačte súčasne TV a TV I/⏻.

TVP, receiver a zariadenia pripojené cez konektor HDMI sa vypnú.

Poznámky

- Pred používaním funkcie System Power Off nastavte funkciu Standby Synchro na TVP na "ON". Podrobnosti pozri v návode na použitie TVP.
- V závislosti od podmienok sa pripojené zariadenia nemusia vypnúť. Podrobnosti pozri v návode na použitie pripojených zariadení.

Prepínanie medzi digitálnym a analógovým audio signálom (INPUT MODE)

Ak pripojíte zariadenia do vstupných digitálnych aj analógových audio konektorov na receiveri, môžete nemenne nastaviť vstupný zvukový režim pre niektoré z nich, podľa signálu, ktorý chcete sledovať.

1 Otáčaním INPUT SELECTOR na receiveri zvolíte zdroj vstupného signálu.

Pre výber zdroja vstupného signálu môžete tiež používať tlačidlá na DO.

2 Stláčaním INPUT MODE na receiveri zvolíte vstupný zvukový režim.

Zvolený vstupný zvukový režim bude indikovaný na displeji receivera.

Vstupné zvukové režimy

• AUTO

Ak sú vykonané digitálne aj analógové prepojenia, prioritu majú digitálne audio signály. Ak nie sú na vstupe digitálne audio signály, zvolia sa analógové audio signály.

• ANALOG

Aktivovanie analógových audio signálov vstupujúcich do vstupných konektorov AUDIO IN (L/R).

Poznámky

- Niektoré vstupné zvukové režimy nemusia byť možné v závislosti od vstupného signálu nastaviť.
- Ak používate funkciu ANALOG DIRECT, vstupný zvukový režim sa automaticky nastaví na "ANALOG". Nie je možné zvoliť iné režimy.

Reprodukcia digitálneho zvuku z iných zdrojov vstupného signálu (DIGITAL ASSIGN)

Digitálny audio vstup so signálom OPTICAL alebo COAXIAL (SAT IN, DVD IN) môžete priradiť inému zdroju vstupného signálu, ktorý sa práve nepoužíva.

Napríklad reprodukcia zvukového zdroja pre DVD prehrávač pomocou konektora OPTICAL IN na receiveri:

- Prepojte výstupný optický konektor DVD prehrávača s konektorom OPTICAL SAT IN na receiveri.
- Priradte "SAT OPT" pre "DVD" v nastavení "D. ASSIGN".

1 Stlačte AMP MENU.

Na displeji sa zobrazí "1-LEVEL".

2 Stláčaním \uparrow/\downarrow zvolíte "5-AUDIO".

3 Stlačením \oplus alebo \rightarrow zobrazte Menu.

4 Stláčaním \uparrow/\downarrow zvolíte "D. ASSIGN".

5 Stlačením \oplus alebo \rightarrow potvrdíte parameter.

6 Stláčaním \uparrow/\downarrow zvolíte neobsadený digitálny audio vstup (napr. "SAT OPT").

7 Stlačením \oplus alebo \rightarrow potvrdíte výber.

8 Stláčaním \uparrow/\downarrow zvolíte zdroj vstupného signálu (napr. “SAT-DVD”), ktorý chcete priradiť vstupnému digitálnemu audio konektoru zvolenému v kroku 6.

Ak zvolíte zdroj vstupného signálu “DVD”, zvuk z DVD prehrávača sa bude reprodukovat ako digitálny zvuk cez konektor OPTICAL SAT IN.

Dostupné vstupy pre priradenie sa líšia podľa jednotlivých audio vstupov.

Podrobnosti pozri “Dostupné vstupy pre priradenie zdrojom vstupného digitálneho audio signálu”.

Dostupné vstupy pre priradenie zdrojom vstupného digitálneho audio signálu

Počiatkové nastavenie je podčiarknuté.

Vstupné digitálne audio konektory [Displej]	Dostupné vstupy pre priradenie	Displej
COAXIAL DVD IN [DVD COAX]	VIDEO 1	DVD– VD1
	VIDEO 2	DVD– VD2
	BD	DVD– BD
	DVD	<u>DVD– DVD</u>
	SAT	DVD– SAT
	SA-CD/CD	DVD– CD
OPTICAL SAT IN [SAT OPT]	VIDEO 1	SAT– VD1
	VIDEO 2	SAT– VD2
	BD	SAT– BD
	DVD	SAT– DVD
	SAT	<u>SAT– SAT</u>
	SA-CD/CD	SAT– CD

Poznámky

- Rovnakému vstupu nie je možné priradiť viac než jeden digitálny audio vstup.
- Digitálny audio vstup nie je možné používať ako pôvodný vstup, ak bol priradený inému vstupu.
- Ak priradíte digitálny audio vstup, nastavenie INPUT MODE sa môže zmeniť automaticky (str. 68).

DIGITAL MEDIA PORT (DMPORT)

DIGITAL MEDIA PORT (DMPORT) umožňuje reprodukciu zvukového a obrazového signálu zo sieťového systému ako napr. prenosného audio/video zariadenia alebo PC.

Ak pripojíte adaptér DIGITAL MEDIA PORT (nedodávaný), môžete zo zariadenia pripojeného k receiveru reprodukovat zvukový a obrazový signál týmto receiverom. Podrobnosti pozri tiež v návode na použitie adaptérov DIGITAL MEDIA PORT.

Poznámky

- Nepripájajte iný adaptér než DIGITAL MEDIA PORT.
- Pred pripájaním káblov odpojte sieťovú šnúru.
- Adaptér DIGITAL MEDIA PORT nepripájajte/ neodpájajte, keď je receiver zapnutý.
- V závislosti od adaptéra DIGITAL MEDIA PORT nemusí byť dostupný výstupný video signál.
- Dostupnosť adaptérov DIGITAL MEDIA PORT v predaji závisí od danej krajiny.

Pripojenie adaptéra DIGITAL MEDIA PORT

Ak pripojíte zariadenie cez adaptér DIGITAL MEDIA PORT do konektora DMPORT na receiveri, môžete z pripojeného zariadenia reprodukovat' zvukový aj obrazový signál.

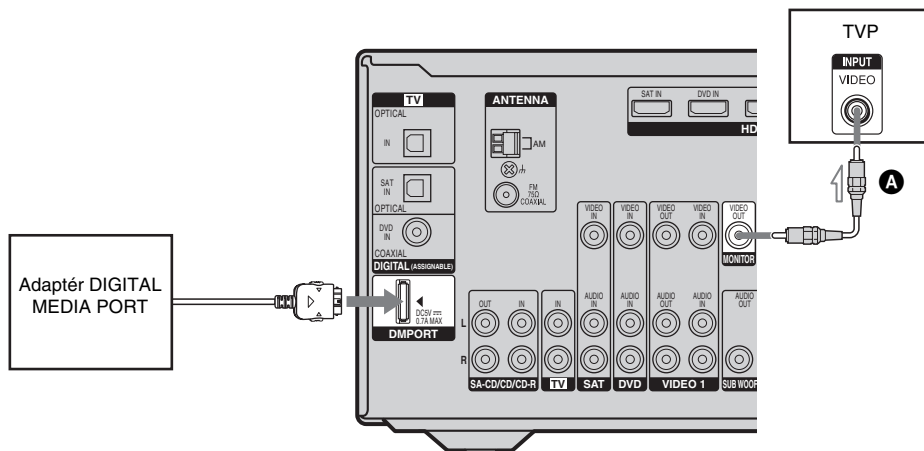

A Video kábel (nedodávaný)

Odpojenie adaptéra DIGITAL MEDIA PORT od konektora DMPORT

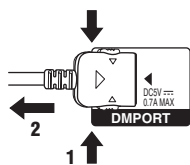

Zatlačte a pridržte obidve strany konektora a vytiahnite ho.

Poznámky

- Pri pripájaní adaptéra DIGITAL MEDIA PORT zasúvajte konektor šípkou smerom k označeniu šípky na konektore DMPORT.
- Prepojenia DMPORT vykonajte správne a pevne, konektor zasuňte úplne.
- Keďže je konektor adaptéra DIGITAL MEDIA PORT krehký, pri umiestňovaní alebo premiestňovaní receivera manipulujte opatrne.

Počúvanie zvuku/sledovanie obrazu zo zariadenia pripojeného cez prepojenie DMPORT

1 Stlačte DMPORT.

Pre výber “DMPORT” môžete tiež používať INPUT SELECTOR na receiveri.

2 Spustíte prehrávanie na pripojenom zariadení.

Zvuk sa bude reprodukovat pomocou receivera a obraz môžete sledovať na pripojenom TVP.

Podrobnosti pozri tiež v návode na použitie adaptéra DIGITAL MEDIA PORT.

Poznámky

- V závislosti od typu adaptéra DIGITAL MEDIA PORT môžete ovládať pripojené zariadenie pomocou DO. Podrobnosti o funkciách tlačidiel DO pozri str. 10.
- Konektor MONITOR OUT na receiveri musí byť prepojený s TVP (str. 70).

Rada

Ak počúvate audio súbory MP3 alebo iné komprimované audio súbory z prenosného zdroja zvuku, môžete zdokonaľiť zvuk. Stláčaním MUSIC zvolíte “PORTABLE” (str. 53).

Pomenovanie zdrojov vstupného signálu

Pre názov zdrojov signálu je možné použiť až 8 znakov a takýto názov zobrazí na displeji receivera.

Je to vhodné pre priradenie názvov pripojeným zariadeniam.

1 Stlačením príslušného tlačidla pre výber zdroja vstupného signálu zvolíte požadovaný zdroj vstupného signálu, ktorý chcete pomenovať.

Môžete tiež používať INPUT SELECTOR na receiveri.

2 Stlačte AMP MENU.

Na displeji sa zobrazí “1-LEVEL”.

3 Stláčaním \uparrow/\downarrow zvolíte “5-AUDIO” alebo “6-VIDEO”.

4 Stlačením \oplus alebo \rightarrow zobrazíte Menu.

5 Stláčaním \uparrow/\downarrow zvolíte “NAME IN”.

6 Stlačením \oplus alebo \rightarrow potvrdíte parameter.

Kurzor bliká a je možné zvolit znak. Vykonajte postup z časti “Vytvorenie indexového názvu” (str. 60).

Zmena zobrazení na displeji

Prepínaním zobrazenej informácie na displeji môžete zobraziť aktuálne zvolené zvukové pole atď.

Na túto operáciu používajte ovládacie prvky na receiveri.

Stláčajte DISPLAY.

Každým stlačením tlačidla sa zobrazenie na displeji cyklicky mení nasledovne.

Všetky zdroje vstupného signálu okrem pásma FM a AM

Indexový názov zdroja vstupného signálu^{a)} → Zvolený zdroj vstupného signálu → Aktuálne aplikované zvukové pole

Pásmo FM a AM

Názov stanice^{b)} alebo vytvorený názov stanice^{a)} → Frekvencia → Indikácia typu programu^{b)} → Indikácia Radio Text^{b)} → Indikácia aktuálneho času (24-hodinový režim)^{b)} → Aktuálne aplikované zvukové pole

^{a)} Indexový názov sa zobrazí len vtedy, ak ste príslušné zariadenie (zdroj signálu) alebo uloženú stanicu pomenovali (str. 60, 71). Indexový názov sa nezobrazí, ak ste do názvu zadali len medzery, alebo je názov totožný s názvom zdroja signálu.

^{b)} Len počas prijmu RDS signálu (len modely s regionálnymi kódmi CEL, CEK) (str. 61).

Poznámka

Prí niektorých jazykoch sa nemusia zobrazovať znaky/interpunkčné znamienka.

Vypínací časovač (Sleep Timer)

Receiver je možné nastaviť tak, aby sa po určitom čase sám vypol.

Keď je receiver zapnutý, stláčajte SLEEP.

Každým stlačením tlačidla sa zobrazenie na displeji cyklicky mení nasledovne:

2-00-00 → 1-30-00 → 1-00-00 → 0-30-00 → OFF

Keď je aktivovaný vypínací časovač, displej stmavne.

Poznámka

Ak stlačíte akékoľvek tlačidlo na DO alebo receiveri po stmavnutí displeja, displej sa rozjasní. Ak potom nestlačíte žiadne tlačidlo, displej znova stmavne.

Rada

Zostávajúci čas skontrolujete stlačením SLEEP pred vypnutím receivera. Na displeji sa zobrazí zostávajúci čas do vypnutia zariadenia. Ak znova stlačíte SLEEP, vypínací časovač sa deaktivuje.

Nahrávanie pomocou receivera

Pomocou receivera môžete nahrávať z audio/video zariadenia. Podrobnosti pozri v návode na použitie príslušného zariadenia.

Nahrávanie na CD-R disk

Pomocou receivera môžete nahrávať na CD-R disk. Podrobnosti pozri v návode na použitie CD rekordéra.

1 Stláčaním tlačidiel pre výber zdroja vstupného signálu zvolíte prehrávacie zariadenie.

Môžete tiež používať INPUT SELECTOR na receiveri.

2 Pripravte zariadenie na prehrávanie.

Napríklad naladíte rozhlasovú stanicu, ktorú chcete nahrávať (str. 57).

3 Pripravte zariadenie na nahrávanie.

Do CD rekordéra vložte CD-R disk, na ktorý chcete nahrávať a nastavte úroveň nahrávania.

4 Na nahrávacom zariadení spustíte nahrávanie a na prehrávacom zariadení spustíte prehrávanie.

Poznámka

Nastavenia zvuku neovplyvnia výstup signálu z konektorov SA-CD/CD/CD-R OUT.

Nahrávanie na záznamové médium

1 Stláčaním tlačidiel pre výber zdroja vstupného signálu zvolíte prehrávacie zariadenie.

Môžete tiež používať INPUT SELECTOR na receiveri.

2 Pripravte zariadenie na prehrávanie.

Napríklad do VCR vložte video kazetu, z ktorej chcete nahrávať.

3 Pripravte zariadenie na nahrávanie.

Do nahrávacieho zariadenia (VIDEO 1) vložte videokazetu atď., na ktorú chcete nahrávať.

4 Na nahrávacom zariadení spustíte nahrávanie a na prehrávacom zariadení spustíte prehrávanie.

Poznámka

Niektoré zdroje signálu obsahujú ochranné signály proti kopírovaniu. V takomto prípade nebude možné nahrávať požadovaný zdroj vstupného signálu.

Zmena priradení funkcií tlačidla

Môžete zmeniť výrobné nastavenia tlačidiel pre výber zdroja vstupného signálu tak, aby vyhovovali vašim zariadeniam. Napríklad ak je do konektora VIDEO 1 na receiveri pripojený DVD rekordér, tlačidlo VIDEO 1 na tomto DO môžete nastaviť na ovládanie DVD rekordéra.

1 Držte zatlačené tlačidlo pre výber zdroja vstupného signálu, ktorého nastavenie chcete zmeniť.

Príklad: Držte zatlačené VIDEO 1.

2 Podľa uvedenej tabuľky stlačte tlačidlo pre výber zdroja vstupného signálu pre požadovanú kategóriu.

Príklad: Stlačte 4.

Teraz je možné prostredníctvom tlačidla VIDEO 1 aktivovať DVD rekordér.

Kategórie a príslušné tlačidlá

Kategórie	Stlačte
VCR (príkazový režim VTR 3) ^{a)}	1
VCR (príkazový režim VTR 2) ^{a)}	2
DVD prehrávač/DVD rekordér (príkazový režim DVD1) ^{b)}	3
DVD rekordér (príkazový režim DVD3) ^{b)}	4
CD prehrávač	5
Euro digitálny satelitný prijímač	6
DVR (Terminál digitálnej káblovej TV)	7
DSS (Digitálny satelitný prijímač)	8
Blu-ray Disc prehrávač (príkazový režim BD1) ^{c)}	9
Blu-ray Disc rekordér (príkazový režim BD3) ^{c)}	0/10
TVP	-/-->10/ CLEAR
Nepripravené	ENTER/ MEMORY

^{a)}VCR Sony sú ovládané cez nastavenia VTR 2 alebo VTR 3. Zodpovedajú systémom 8 mm a VHS.

^{b)}DVD rekordéry Sony sú ovládané cez nastavenia DVD1 alebo DVD3. Podrobnosti pozri v návode na použitie DVD rekordérov.

^{c)}Podrobnosti o nastavení BD1 alebo BD3 pozri v návode na použitie Blu-ray Disc prehrávača alebo Blu-ray Disc rekordéra.

Vymazanie priradení všetkých tlačidiel na DO

Stlačte súčasne I/⏻, DMPORT a MASTER VOL -.

Obnovia sa výrobné nastavenia diaľkového ovládania.

Slovník

■ Cinema Studio EX

Režim surround zvuku, ktorý môžeme považovať za kompiláciu technológie Digital Cinema Sound, poskytuje zvuk rovnaký ako v kinosále pomocou nasledovných 3 technológií: “Virtual Multi Dimensions”, “Screen Depth Matching” a “Cinema Studio Reverberation”.

“Virtual Multi Dimensions” vytvorí zo skutočných reproduktorov až 7.1 kanálov a v pohodlí vášho domova tak získate nádherný a výkonný zvuk, aký poznáte z prostredia kinosál a koncertných miestností. “Screen Depth Matching” reprodukuje potlačené vysoké frekvencie a vytvára dojem, že vo filme je zvuk reprodukovaný priamo z vnútra TV obrazovky (podobne ako v kinosále spoza plátna). Tento efekt sa potom pridá do predných a stredového kanála. “Cinema Studio Reverberation” reprodukuje zvuk typický pre najmodernejšie kinosály a nahrávacie štúdiá, vrátane štúdií Sony Pictures Entertainment. Podľa typu štúdií je možné zvoliť tri režimy A/B/C.

■ Digital Cinema Sound (DCS)

Jedinečná technológia reprodukcie zvuku určená pre domáce kino vyvinutá spoločnosťou Sony v spolupráci so Sony Pictures Entertainment, aby sa v pohodlí vášho domova umožnil zážitok z nádherných a výkonných zvukov, aké poznáte z prostredia kinosál a koncertných miestností. Technológia “Digital Cinema Sound” spolu s procesorom DSP (Digital signal processor) a zameranými údajmi vytvára v pohodlí vášho domova zvukové polia presne podľa zámerov tvorcov filmu.

■ Dolby Digital

Technológia kódovania/dekódovania zvuku vyvinutá spoločnosťou Dolby Laboratories,

Inc. Pozostáva z predných (ľavý/pravý), stredového, surround (ľavý/pravý) kanálov a kanála pre subwoofer. Ide o zvukový štandard pri DVD video zázname, ktorý je tiež známy pod názvom 5.1-kanálový surround zvuk. Keďže je surround kanál stereofonický, reprodukcia zvuku je realistickejšia než pri systéme Dolby Surround.

■ Dolby Digital Surround EX

Akustická technológia vyvinutá spoločnosťou Dolby Laboratories, Inc. Surround zadný kanál je maticou rozdelený na pravý a ľavý surround kanál, takže je možné zvuk reprodukovat cez 6.1 kanálov. Obzvlášť akčné scény sa reprodukujú s dynamickejším a realistickejším zvukom.

■ Dolby Pro Logic II

Táto technológia konvertuje 2-kanálový stereo zvukový záznam do 5.1 kanálov určených na prehrávanie. Dostupný je režim pre film (MOVIE) a hudbu (MUSIC) (pre stereo zvuk). Staré filmy kódované v tradičnom stereo formáte je možné reprodukovat cez 5.1-kanálový surround zvuk.

■ Dolby Pro Logic IIx

Technológia pre prehrávanie 7.1- alebo 6.1-kanálového zvuku. Spolu so zvukom kódovaným do formátu Dolby Digital Surround EX, je možné zvuk kódovaný do 5.1-kanálového formátu Dolby Digital reprodukovat cez 7.1 (alebo 6.1) kanálov. Navyše je možné existujúci stereo záznam tiež reprodukovat cez 7.1 (alebo 6.1) kanálov.

■ Dolby Surround (Dolby Pro Logic)

Technológia spracovania zvuku vyvinutá spoločnosťou Dolby Laboratories, Inc. Stredový a mono surround kanál je maticou rozdelený na dva stereo kanály. Zvuk sa reprodukuje ako štvorkanálový surround zvuk. Je to najbežnejšia metóda spracovania zvuku pri DVD video zázname.

■ DTS 96/24

Formát digitálneho zvuku vo vysokej kvalite. Zvuk sa nahráva pri vzorkovacej frekvencii a dátovom toku 96 kHz/24 bit, čo je možné maximum pri DVD video zázname. Počet kanálov závisí od záznamu.

■ DTS Digital Surround

Technológia kódovania/dekódovania digitálneho zvuku pre kiná vyvinutá spoločnosťou DTS, Inc. Komprimuje zvuk v menšej miere než technológia Dolby Digital, čím sa zvýši kvalita reprodukcie zvuku.

■ DTS-ES

Formát 6.1-kanálového zvuku so surround zadným kanálom. Dostupné sú dva režimy, "Discrete 6.1" s oddeleným záznamom všetkých kanálov a "Matrix 6.1", pri ktorom sa maticou rozdelí surround zadný kanál na LS a RS kanál. Systém je ideálny pre prehrávanie zvukových stóp filmov.

■ DTS Neo:6

Táto technológia konvertuje 2-kanálový stereo zvukový záznam do 6.1 kanálov určených na prehrávanie. Podľa zdroja prehrávania a preferencií je možné zvoliť dva režimy, CINEMA pre filmy a MUSIC pre stereo zvuk (napr. hudba).

■ HDMI (High-Definition Multimedia Interface - Multimediálne rozhranie s vysokým rozlíšením)

HDMI (High-Definition Multimedia Interface) je rozhranie podporujúce obrazové a zvukové signály pri jednom digitálnom zapojení, čo vám umožní sledovať vysokokvalitný digitálny obraz aj zvuk. HDMI špecifikácie sú kompatibilné s technológiou HDCP (High-bandwidth Digital Contents Protection - Ochrana širokopásmových prenosov digitálneho záznamu), ktorá slúži na ochranu proti kopírovaniu a obsahuje kódovaciu technológiu pre digitálne video signály.

■ Kompozitný video signál

Štandardný formát pre prenos video signálu. Jasová Y a farebná C zložka signálu sa prenášajú spolu.

■ PCM (Pulse Code Modulation - Pulzná kódová modulácia)

Metóda konverzie analógového zvuku na digitálny, aby sa umožnilo počúvanie digitálneho zvuku.

■ Vzorkovacia frekvencia

Aby bola možná konverzia analógového zvuku na digitálny, musia sa analógové dáta kvantifikovať. Tento proces sa nazýva vzorkovanie a počet, koľkokrát za sekundu sa analógové dáta kvantifikujú, sa nazýva vzorkovacia frekvencia. Štandardné audio CD disky obsahujú dáta kvantifikované 44 100-krát za sekundu, čiže ich vzorkovacia frekvencia je 44,1 kHz. Vo všeobecnosti znamená vyššia vzorkovacia frekvencia vyššiu kvalitu zvuku.

■ x.v.Colour

Technológia x.v.Colour vyvinutá spoločnosťou Sony je zlučiteľná so štandardom xvYCC (eXtended Video YCC). x.v.Colour je obchodná značka spoločnosti Sony. xvYCC je medzinárodný štandard pre farebný priestor vo video signáli. Tento štandard dokáže reprodukovať širšiu farebnú škálu než sa bežne využíva pri vysielacom štandarde.

■ Zložkový video signál

Formát prenosu video signálu tromi samostatnými zložkami signálu: jasová Y, farebná Pb a farebná Pr. Vysokokvalitný obrazový signál akým je formát DVD video alebo HDTV sa prenáša vernejšie. Tri konektory sú farebne rozlíšené - zelený, modrý a červený.

Bezpečnostné upozornenia

Bezpečnosť

V prípade vniknutia akéhokoľvek predmetu alebo kvapaliny do zariadenia, odpojte zariadenie od elektrickej siete a pred ďalším používaním ho nechajte prekontrolovať v autorizovanom servise.

Zdroje napájania

- Pred používaním zariadenia skontrolujte, či sa prevádzkové napätie zariadenia zhoduje s napätím v miestnej elektrickej sieti. Prevádzkové napätie je vyznačené na štítku na zadnej strane zariadenia.
- Zariadenie je pod stálym napätím, kým je sieťová šnúra v elektrickej zásuvke, aj keď je samotné zariadenie vypnuté.
- Ak nebudete zariadenie dlhší čas používať, odpojte sieťovú šnúru zo zásuvky. Pri odpájaní sieťovej šnúry ťahajte za koncovku. Nikdy neťahajte za samotnú šnúru.
- Výmenu sieťovej šnúry smie vykonať len oprávnená osoba v autorizovanom servise.

Nárast teploty vo vnútri zariadenia

Zariadenie sa počas prevádzky zahrieva. Nejde o poruchu. Ak používate zariadenie pri zvýšenej hlasitosti dlhší čas, spodná, vrchná a bočné steny zariadenia sa postupne zahrievajú. Aby nedošlo k popáleniu, nedotýkajte sa povrchu zariadenia.

Umiestnenie

- Zariadenie umiestnite na miesto s dostatočnou cirkuláciou vzduchu, aby sa predišlo jeho zahrievaniu, čím predĺžite životnosť jednotlivých častí zariadenia.
- Zariadenie neumiestňujte do blízkosti zdrojov tepla, alebo na miesta vystavené priamemu slnečnému žiareniu, nadmernej prašnosti alebo mechanickým otrasom.
- Na povrch zariadenia nekladte nič, čo by mohlo zakryť ventilačné otvory a následne tak spôsobiť poruchu zariadenia.
- Zariadenie neumiestňujte do blízkosti iných zariadení (napr. TVP, VCR alebo kazetový deck). Ak je zariadenie v blízkosti TVP, VCR alebo kazetového decku, môže vzniknúť šum a zhoršiť sa kvalita obrazu. Platí to obzvlášť ak používate internú anténu. Z tohto dôvodu odporúčame používať externú anténu.
- Pri umiestňovaní zariadenia buďte opatrní, keďže pri umiestnení zariadenia na špeciálne povrchovo upravenú podlahu (voskovanú, olejovanú, leštenú atď.) môže dôjsť k poškodeniu povrchu.

Prevádzka

Pred pripájaním ostatných zariadení zariadenie vypnite a odpojte ho od elektrickej siete.

Čistenie

Povrch zariadenia, panel a ovládacie prvky čistite jemnou handričkou mierne navlhčenou v slabom roztoku čistiaceho prostriedku. Nepoužívajte žiadne drsné handričky, práškové prostriedky alebo rozpúšťadlá ako lieh alebo benzín.

Ak máte akékoľvek otázky alebo problémy týkajúce sa zariadenia, kontaktujte najbližšieho predajcu Sony.

Riešenie problémov

Ak sa počas používania zariadenia vyskytne akýkoľvek problém, pokúste sa ho vyriešiť pomocou nižšie uvedeného prehľadu.

Zvuk

Nie je počuť zvuk, bez ohľadu na zvolené zariadenie, alebo počuť len slabý zvuk.

- Skontrolujte, či sú reproduktory a zariadenia pripojené správne.
- Skontrolujte, či sú reproduktorové káble správne pripojené.
- Skontrolujte, či sú receiver a všetky ostatné zariadenia zapnuté.
- Skontrolujte, či nie je ovládač MASTER VOLUME nastavený na "VOL MIN".
- Skontrolujte, či nie je prepínač SPEAKERS (OFF/A/B) nastavený na OFF.
- Skontrolujte, či nie sú pripojené slúchadlá.
- Stlačením MUTING zrušte funkciu vypnutia zvuku.
- Skontrolujte, či ste tlačidlami pre výber zdroja vstupného signálu zvolili správny zdroj signálu.
- Aktivoval sa ochranný systém receivera. Vypnite receiver, odstráňte skrat a znova receiver zapnite.

Zo zvoleného zariadenia nie je počuť zvuk.

- Skontrolujte, či je zariadenie správne pripojené do príslušných vstupných audio konektorov.
- Skontrolujte, či sú koncovky káblov používaných na prepojenie úplne zasunuté v konektoroch zariadenia aj receivera.

Z jedného z predných reproduktorov nepočuť zvuk.

- Do konektora PHONES pripojte slúchadlá a skontrolujte, či zvuk počuť správne. Ak aj v slúchadlách počujete len jeden kanál, zariadenie nemusí byť k receiveru pripojené správne. Skontrolujte, či sú koncovky káblov používaných na prepojenie úplne zasunuté v konektoroch zariadenia aj receivera. Ak v slúchadlách počujete obidva kanály, predný reproduktor nemusí byť k receiveru pripojený správne. Skontrolujte prepojenie predného reproduktora, ktorý nehrá.
- Skontrolujte, či ste nepripojili len jeden konektor L alebo R. Mali by byť pripojené obidva. Použite audio kábel (nedodávaný).

Nie je počuť zvuk z digitálneho zdroja signálu (zo zariadení pripojených do konektorov COAXIAL alebo OPTICAL).

- Skontrolujte, či nie je INPUT MODE nastavené na "AUTO" (str. 68).
- Skontrolujte, či nie je zapnutá funkcia ANALOG DIRECT.

Lavý a pravý kanál sú nevyvážené, alebo sú zamenené.

- Skontrolujte, či sú reproduktory a zariadenia pripojené správne.
- Nastavte parametre vyváženia v Menu LEVEL.

Je počuť šum alebo hluk.

- Skontrolujte, či sú reproduktory a zariadenia pripojené správne.
- Skontrolujte, či sú prepojovacie káble umiestnené ďaleko od transformátora alebo motora a vo vzdialenosti najmenej 3 metre od TVP alebo žiarivky.
- Premiestnite audio zariadenia ďalej od TVP.
- Konektory a koncovky káblov sú znečistené. Vyčistite ich jemnou handričkou, mierne navlhčenou v liehu.

Zo stredového/surround/surround zadných reproduktorov nepočuť zvuk, alebo počuť len slabý zvuk.

- Zvoľte režim CINEMA STUDIO EX (str. 54).
- Nastavte úroveň hlasitosti reproduktorov (str. 33).
- Skontrolujte, či je veľkosť stredového/surround reproduktorov nastavená na "SMALL" alebo "LARGE" (str. 40).
- Skontrolujte, či sú surround zadné reproduktory nastavené na "SINGLE" alebo "DUAL" (str. 40).

Zo surround zadného reproduktora nie je počuť zvuk.

- Niektoré disky neobsahujú informáciu Dolby Digital Surround EX, aj keď sa na obale nachádza logo Dolby Digital Surround EX. V takomto prípade zvoľte "SB ON" (str. 38).

Zo subwoofera nie je počuť zvuk.

- Skontrolujte, či je subwoofer správne pripojený.
- Skontrolujte, či je subwoofer zapnutý.
- Skontrolujte, či je subwoofer nastavený na "YES" (str. 40).
- Zo subwoofera v závislosti od zvukového poľa nemusí byť počuť zvuk.

Nedará sa získať priestorový efekt.

- Skontrolujte, či je funkcia zvukového poľa zapnutá (stlačte MOVIE alebo MUSIC).
- Zvukové polia nepracujú pri signáloch so vzorkovacou frekvenciou vyššou než 48 kHz.

Multikanálový zvuk Dolby Digital alebo DTS sa nereprodukuje.

- Skontrolujte, či je prehrávaný DVD disk atď. vo formáte Dolby Digital alebo DTS.
- Po pripojení DVD prehrávača atď. do vstupných digitálnych konektorov receivera skontrolujte audio nastavenie (nastavenie audio výstupu) pripojeného zariadenia.

Nepočuť zvuk zo zariadenia pripojeného do adaptéra DIGITAL MEDIA PORT.

- Nastavte hlasitosť na receiveri.
- Adaptér DIGITAL MEDIA PORT a/alebo zariadenie nie je pripojené správne. Vypnite receiver a odpojte a znova zapojte adaptér DIGITAL MEDIA PORT a/alebo zariadenie.
- Skontrolujte, či je adaptér DIGITAL MEDIA PORT a/alebo zariadenie kompatibilné s týmto receiverom.

Obraz

Na TV obrazovke/monitore sa nezobrazil žiadny obraz, alebo obraz nie je kvalitný.

- Pomocou tlačidiel pre výber zdroja vstupného signálu zvoľte správny zdroj vstupného signálu.
- Nastavte TVP do príslušného vstupného režimu.
- Premiestnite audio zariadenia ďalej od TVP.
- V závislosti od adaptéra DIGITAL MEDIA PORT nemusí byť dostupný výstupný video signál.

Nahrávanie nie je možné.

- Skontrolujte, či sú zariadenia zapojené správne (str. 19).
- Pomocou tlačidiel pre výber zdroja vstupného signálu zvoľte správny zdroj vstupného signálu.

HDMI

Vstupný signál na konektore HDMI na receiveri sa nereprodukuje z receivera alebo reproduktorov TVP.

- Skontrolujte HDMI prepojenie.
- Nie je možné počúvať zvuk zo Super Audio CD prehrávača cez HDMI prepojenie.
- V závislosti od prehrávacieho zariadenia bude možno potrebné jeho nastavenie. Podrobnosti pozri v návode na použitie príslušného zariadenia.

Vstupný obrazový signál z konektora HDMI receivera sa nezobrazuje na TVP.

- Skontrolujte HDMI prepojenie.
- V závislosti od prehrávacieho zariadenia bude možno potrebné jeho nastavenie. Podrobnosti pozri v návode na použitie príslušného zariadenia.

Funkcia ovládania cez HDMI nefunguje.

- Skontrolujte HDMI prepojenie (str. 20).
- Skontrolujte, či je "CONTROL FOR HDMI" nastavené na "CTRL ON" v Menu VIDEO.
- Zistite, či je pripojené zariadenie kompatibilné s funkciou ovládania cez HDMI.
- Skontrolujte nastavenie funkcie ovládania cez HDMI na pripojenom zariadení. Pozri návod na použitie pripojeného zariadenia.
- Ak zmeníte HDMI prepojenie, pripojíte/odpojíte sieťovú šnúru, alebo dôjde k výpadku napájania, zopakujte postup z časti "Príprava na funkciu ovládania cez HDMI" (str. 64).

Receiver ani TVP nereprodukuje žiadny zvuk počas používania funkcie System Audio Control.

- Zistite, či je pripojený TVP kompatibilný s funkciou System Audio Control.
- Ak TVP nedisponuje funkciou System Audio Control, v Menu VIDEO zmeňte nastavenia "AUDIO FOR HDMI" na
 - "TV+AMP", ak chcete reprodukovat zvuk cez reproduktory TVP aj reproduktory pripojené k tomuto receiveru.
 - "AMP", ak chcete reprodukovat zvuk len cez reproduktory pripojené k tomuto receiveru.
- Ak nie je možné reprodukovat zvuk zo zariadenia pripojeného k tomuto receiveru
 - Zvoľte príslušný zdroj vstupného signálu, ak chcete sledovať program zo zariadenia pripojeného cez HDMI prepojenie k tomuto receiveru.
 - Prepnite predvolbu na TVP, ak chcete sledovať TV vysielanie.
 - Zvoľte zariadenie alebo zdroj vstupného signálu, ak sledujete program zo zariadenia pripojeného k TVP. Podrobnosti o tejto operácii pozri v návode na použitie TVP.

DO TVP nie je možné používať na ovládanie pripojeného zariadenia, keď používate funkciu ovládania cez HDMI.

- Zmeňte zdroj vstupného signálu na receiveri na vstupný konektor HDMI, ktorý je prepojený s daným zariadením.
-

Rádio

FM príjem je nekvalitný.

- Na prepojenie externej FM antény s receiverom použite 75 Ohm koaxiálny kábel (nedodávaný) (pozri obrázok nižšie). Ak k receiveru pripojíte externú anténu, uzemnite ho, aby bol chránený pred poškodením bleskom. Uzemňovací kábel nepripájajte na potrubie s rozvodom plynu.

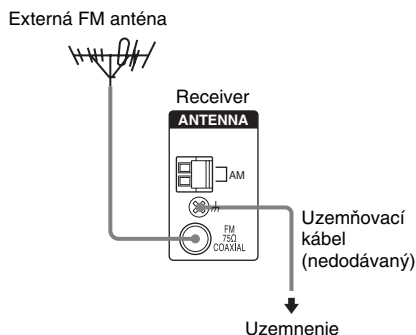

Rozhlasové stanice nie je možné naladiť.

- Skontrolujte, či sú správne pripojené antény. Nasmerujte antény, alebo v prípade potreby pripojte externú anténu.
- Signál stanice je príliš slabý (pri automatickom ladení). Použite priame ladenie.
- Skontrolujte, či ste správne nastavili krok ladenia (pri priamom ladení v pásme AM).
- V pamäti nie sú uložené žiadne stanice, alebo sa vymazali (ak vyvolávate uložené stanice). Uložte stanice (str. 58).
- Stláčaním DISPLAY na receiveri zobrazte na displeji frekvenciu.

RDS nefunguje.*

- Naladte FM RDS stanicu.
- Zvoľte stanicu s kvalitnejším signálom.

Požadovaná RDS informácia sa nezobrazí.*

- Kontaktujte rozhlasovú stanicu a zistite, či práve poskytujú požadovanú službu. Ak áno, služba môže byť dočasne mimo prevádzky.

* Len modely s regionálnymi kódmi CEL, CEK.

Diaľkové ovládanie

Diaľkové ovládanie (DO) nefunguje.

- Vysielač DO smerujte na senzor na receiveri.
- Odstráňte všetky prekážky medzi DO a receiverom.
- Ak sú batérie v DO slabé, vymeňte ich za nové.
- Skontrolujte, či ste na DO stlačili správne tlačidlo pre zdroj vstupného signálu.

Chybové hlásenia

Ak dôjde k poruche, zobrazí sa hlásenie. Hlásenie informuje o stave zariadenia. Nasledovný prehľad môže pomôcť vyriešiť problém. Ak problém pretrváva, obráťte sa na najbližšieho predajcu Sony. Ak sa počas funkcie automatickej kalibrácie zobrazí chybové hlásenie, pozri “Chybové a výstražné hlásenia” (str. 31) a vyriešte problém.

PROTECT

Reproduktory sú nesprávne zaťažené. Receiver sa po pár sekundách automaticky vypne. Skontrolujte zapojenie reproduktorov a znova zapnite receiver.

Ak sa vám problém nepodarilo odstrániť podľa tohto prehľadu

Vymazanie pamäte receivera môže problém vyriešiť (str. 27). Nezabudnite však, že všetky uložené nastavenia sa obnovia na výrobné nastavené hodnoty a budete ich musieť znova nastaviť.

Ak sa problém stále nepodarilo odstrániť

Kontaktujte autorizovaný servis alebo predajcu Sony. Ak v servise dôjde počas opravy k výmene niektorých dielov, môže si servis staré diely ponechať.

Vymazanie pamäte receivera

Vymazanie	Pozri
Všetkých uložených nastavení	str. 27
Upravených zvukových polí	str. 56

Technické údaje

Zosilňovač

Len modely s regionálnymi kódmi CEL, CEK¹⁾
Minimálny výstupný výkon RMS
(8 Ohm, 20 Hz – 20 kHz, celkové harmonické skreslenie (ďalej THD) 1%)

85 W + 85 W

Výstupný výkon v režime stereo
(8 Ohm, 1 kHz, THD 1%)

100 W + 100 W

Výstupný výkon v režime Surround²⁾
(8 Ohm, 1 kHz, THD 10%)

140 W/kanál

Modely s regionálnym kódom TH1¹⁾

Minimálny výstupný výkon RMS
(8 Ohm, 20 Hz – 20 kHz, THD 0,09%)

70 W + 70 W

Výstupný výkon v režime stereo
(8 Ohm, 1 kHz, THD 1%)

80 W + 80 W

Výstupný výkon v režime Surround²⁾
(8 Ohm, 1 kHz, THD 10%)

120 W/kanál

¹⁾Merané v nasledovných podmienkach:

Regionálny kód	Napájanie
CEL, CEK	230 V striedavé (AC), 50 Hz
TH1	240 V striedavé (AC), 50 Hz

²⁾Referenčný výstupný výkon pre predné, stredový, surround a surround zadné reproduktory. V závislosti od nastavenia zvukových polí a zdrojov vstupného signálu nemusí byť na výstupe žiadny zvukový signál.

Frekvenčný rozsah

Analógový 10 Hz – 70 kHz +0,5/-2 dB
(s vypnutým zvukovým poľom a ekvalizérom)

Vstupy

Analogový Citlivosť: 500 mV/50 kOhm
Odstup signál - šum (ďalej S/N)³⁾: 96 dB (A, 500 mV⁴⁾)

Digitálny (Koaxiálny)
Impedancia: 75 Ohm
S/N: 100 dB (A, 20 kHz LPF)

Digitálny (Optický) S/N: 100 dB (A, 20 kHz LPF)

Výstupy (Analogové)

AUDIO OUT Napätie: 500 mV/10 kOhm
SUB WOOFER Napätie: 2 V/1 kOhm

Ekvalizér

Úroveň zisku ± 6 dB, 1 dB krok

³⁾INPUT SHORT (Vstup nakrátko)
(s vypnutým zvukovým poľom a ekvalizérom).

⁴⁾So záťažou, úroveň vstupu.

Pásmo FM

Ladiaci rozsah 87,5 - 108,0 MHz
Anténa FM drôtová anténa
Anténové konektory 75 Ohm, asymetrický
Medzifrekvencia 10,7 MHz

Pásmo AM

Ladiaci rozsah

Regionálny kód	Ladenie	
	Krok ladenia 10 kHz	Krok ladenia 9 kHz
CEL, CEK, TH1	–	531 – 1 602 kHz

Anténa Rámová anténa
Medzifrekvencia 450 kHz

Vídeo

Vstupy/Výstupy

Video: 1 V \check{s} -š/75 Ohm

COMPONENT VIDEO:

Y: 1 V \check{s} -š/75 Ohm

PB/CB: 0,7 V \check{s} -š/75 Ohm

PR/CR: 0,7 V \check{s} -š/75 Ohm

80 MHz, HD Pass Through
(Priechod)

Všeobecne

Napájanie

Regionálny kód	Napájanie
CEL, CEK	230 V striedavé (AC), 50/60 Hz
TH1	230 – 240 V striedavé (AC), 50/60 Hz

Výstupné napätie (DIGITAL MEDIA PORT)

DC OUT: 5 V, 0,7 A MAX

Príkion

Regionálny kód	Príkion
CEL, CEK	220 W
TH1	210 W

Príkion (v pohotovostnom režime)

0,3 W (pri nastavení
“CONTROL FOR HDMI”
v Menu VIDEO
na “CTRL OFF”)

Rozmery (š/v/h) (cca)

430 × 157,5 × 318 mm
Vrátane prečnievajúcich
častí a ovládacích prvkov

Hmotnosť (cca) 8,1 kg

Dodávané príslušenstvo

Návod na použitie (tento návod)

Návod na jednoduché nastavenie (1)

FM drôtová anténa (1)

AM rámová anténa (1)

Dialkové ovládanie RM-AAU023 (1)

Batérie R6 (veľkosť-AA) (2)

Kalibračný mikrofón
(ECM-AC2 alebo ECM-AC2a) (1)

Podrobnosti o regionálnom kóde vášho modelu pozri str. 3.

Právo na zmeny vyhradené.

Index

Číslice

- 2 kanály 55
- 2CH STEREO 55
- 5.1 kanálov 14
- 7.1 kanálov 14

A

- AUTO CALIBRATION 29
- AUTO FORMAT DIRECT (A.F.D.) 51

B

- Blu-ray Disc prehrávač
 - Prehrávanie 36
 - Zapojenie 20

C

- CD prehrávač
 - Prehrávanie 35
 - Zapojenie 18
- CD rekordér
 - Zapojenie 18

D

- Diaľkové ovládanie 10
- DIGITAL ASSIGN 68
- Digital Cinema Sound (DCS) 75
- DIGITAL MEDIA PORT
 - Zapojenie 70
- Dolby Digital 75
- DTS 76
- DVD prehrávač
 - Prehrávanie 36
 - Zapojenie 22
- DVD rekordér
 - Zapojenie 24

H

- HDMI
 - Audio signál pre HDMI 46
 - Ovládanie cez HDMI (Control for HDMI) 46
 - Zapojenie 20

CH

- Chybové hlásenia 82

I

- INPUT MODE 68

K

- Kamkordér
 - Zapojenie 24

L

- Ladenie
 - Automatické 57
 - Predvoľieb 59
 - Priame 58

M

- Menu
 - A. CAL 50
 - AUDIO 45
 - EQ 42
 - LEVEL 41
 - SUR 42
 - SYSTEM 47
 - TUNER 44
 - VIDEO 46

N

- Nahrávanie
 - Na CD-R 73
 - Na záznamové médium 73

O

- One-Touch Play 65
- Ovládanie cez HDMI (Control for HDMI)
 - Príprava 64
 - Zapojenie 63

P

- Počiatkové nastavenie 27
- Pomenovanie 60, 71

R

- Rádio
 - Pripojenie antén 26
- RDS 61
- Reproduktory
 - Zapojenie 15

S

- Satelitný prijímač
 - Zapojenie 23
- SB DEC 43
- Set-top box
 - Zapojenie 23
- Super Audio CD prehrávač
 - Prehrávanie 35
 - Zapojenie 18
- System Audio Control 66
- System Power Off 67

T

- TEST TONE 33
- TVP
 - Zapojenie 17

V

- VCR
 - Zapojenie 24
- Video hra
 - Zapojenie 24
- Vypínací časovač 72
- Vypnutie zvuku 34
- Výber
 - Sada reproduktorov 28
 - Zariadenie 34
 - Zvukové pole 53

Z

- Zvukové polia
 - Resetovanie 56
 - Výber 53

<http://www.sony.net/>

Sony Corporation Printed in Czech Republic (EU)

SK



**Likvidácia starých elektrických a elektronických zariadení
(Platí v Európskej únii a ostatných európskych krajinách so
zavedeným separovaným zberom)**

Tento symbol na výrobku alebo obale znamená, že s výrobkom nemôže byť nakladané ako s domovým odpadom. Miesto toho je potrebné ho doručiť do vyhradeného zberného miesta na recykláciu elektrozariadení. Tým, že zaistíte správne zneškodnenie, pomôžete zabrániť potencionálnemu negatívne mu vplyvu na životné prostredie a ľudské zdravie, ktoré by v opačnom prípade hrozilo pri nesprávnom nakladaní s týmto výrobkom. Recyklácia materiálov pomáha uchovávať prírodné zdroje. Pre získanie ďalších podrobných informácií o recyklácii tohoto výrobku kontaktujte prosím váš miestny alebo obecný úrad, miestnu službu pre zber domového odpadu alebo predajňu, kde ste výrobok zakúpili.