

SONY

*Cameră digitală cu obiectiv
interschimbabil*

α57

Manual de instrucțiuni α

Montură tip A

RO

| | |
|--|---|
| Pregătirea camerei | █ |
| Înregistrarea și vizualizarea imaginilor | █ |
| Înregistrarea imaginilor adecvate pentru subiect | █ |
| Utilizarea funcțiilor de înregistrare | █ |
| Utilizarea funcțiilor de vizualizare | █ |
| Lista funcțiilor | █ |
| Vizualizarea imaginilor la calculator | █ |
| Alte informații | █ |
| Operații avansate | █ |
| Index | █ |

α

SLT-A57

© 2012 Sony Corporation

Fabricat în : Thailanda

Înregistrarea proprietarului

Numărul serial și cel ce simbolizează modelul sunt plasate în partea de jos a aparatului. Notați numărul serial în spațiul care-i este rezervat în continuare.

Specificați aceste numere ori de câte ori apelați la dealer-ul dvs. Sony în legătură cu acest produs.

Număr model SLT-A57

Număr serial _____

ATENȚIE

Pentru a preveni incendiile sau scurtcircuitele, nu expuneți aparatul la ploaie sau umezeală.

PĂSTRAȚI ACEASTĂ DOCUMENTAȚIE DEOARECE CONȚINE INSTRUCȚIUNI IMPORTANTE PRIVIND SIGURANȚA.

**PERICOL :
PENTRU A DIMINUA RISCUL DE INCENDII ȘI DE ELECTROCUTĂRI, RESPECTAȚI ÎNTOCMAI INSTRUCȚIUNILE URMĂTOARE.**

Dacă forma ștecărului nu se potrivește la priză, utilizați un adaptor de priză adecvat pentru priza de perete folosită.

2

ATENȚIE

Acumulator

Utilizarea incorectă a acumulatorului vă expune la riscuri de explozie, de incendiu sau de arsuri cu substanțe chimice. Vă rugăm să respectați următoarele măsuri de precauție :

- Nu dezasamblați acumulatorul.
- Nu zdrobiți și nu expuneți acumulatorul la nici un fel de șocuri sau forțe cum ar fi lovirea cu un ciocan, căderea pe jos sau presarea prin călcare.
- Nu scurtcircuitați și nu permiteți ca obiecte metalice să intre în contact cu bornele acumulatorului.
- Nu expuneți acumulatorul la temperaturi ridicate, care depășesc 60° C, cum ar fi radiații solare directe sau căldura acumulată într-o mașină parcată la soare.
- Nu incinerati și nu aruncați în foc acumulatorul.
- Nu manevrați acumuloare cu litiu care sunt deteriorate sau din care se scurge lichidul.
- Aveți grijă să încărcați acumulatorul cu un încărcător produs tot de firma Sony sau cu un alt dispozitiv compatibil.
- Nu lăsați acumulatorul la îndemâna copiilor mici.
- Păstrați acumulatorul uscat.
- Înlocuiți acumulatorul cu unul de același tip sau cu unul echivalent, recomandat de Sony.
- Dezafectați prompt acumulatorul uzat, respectând instrucțiunile.

Încărcător

Chiar dacă indicatorul luminos ÎNCĂRCARE nu este aprins, încărcătorul nu este decuplat de la sursa de energie electrică câtă vreme este cuplat la o priză (priză de perete). Dacă apar probleme în cursul utilizării încărcătorului, întrerupeți imediat alimentarea decuplând încărcătorul de la priză de perete.

Când cablul de alimentare este furnizat, acesta poate fi folosit numai la acest aparat și nu trebuie utilizat pentru alte echipamente.

Pentru clienții din S.U.A. și din Canada

RECICLAREA ACUMULATOARELOR CU IONI DE LITIU

Acumulatorii cu Ioni de Litiu sunt reciclabili.

Puteți ajuta la conservarea mediului returnând acumulatorii la punctele de colectare și la locurile de reciclare cele mai apropiate de dumneavoastră.

Pentru mai multe informații privind reciclarea acumulatorilor, apălați la numărul gratuit : 1-800-822-8837 sau vizitați pagina de Internet:

<http://www.rbrcc.org/>

Atenție : Nu manevrați bateriile cu ioni de litiu defecte sau din care curge lichid.

Acumulator și obiectiv

Acest echipament corespunde Părții a 15-a a regulamentului FCC. Funcționarea sa respectă următoarele două condiții :

(1) Acest dispozitiv nu poate cauza interferențe periculoase și (2) dispozitivul trebuie să accepte orice fel de interferențe recepționate, inclusiv interferențe care pot genera operații nedorite.

Acest dispozitiv din Clasa B de aparate digitale corespunde standardului canadian ICES-003.

Pentru clienții din S.U.A.

UL este o organizație recunoscută internațional în domeniul siguranței.

Marcajul UL de pe produs indică faptul că acesta a primit atestarea de includere în Lista UL.

Dacă aveți vreo întrebare în legătură cu acest produs, puteți suna la :

Centrul de Service cu Informații
pentru Clienții Sony.
1-800-222-SONY (7669)

Numărul de mai sus este alocat numai pentru chestiuni legate de FCC.

Informații de reglementare

Declarație de conformitate

Denumire producător : SONY
Numărul modelului : SLT-A57
Partea responsabilă : Sony Electronics Inc.
Adresa : 16530 Via Esprillo,
San Diego, CA 92127
U.S.A.
Nr. telefon : 858-942-2230

Acest dispozitiv corespunde Părții a 15-a a Reglementărilor FCC. Funcționarea sa îndeplinește următoarele două condiții :
(1) Acest aparat nu cauzează interferențe dăunătoare, și (2) acest aparat trebuie să accepte orice interferență recepționată, inclusiv interferențe care pot determina acțiuni nedorite.

ATENȚIE

Sunteți atenționați că orice schimbări sau modificări ce nu sunt expres aprobate în acest manual pot conduce la imposibilitatea dvs. de a folosi acest aparat.

Notă :

Acest echipament a fost testat și s-a dovedit a se încadra în limitele Clasei B de dispozitive digitale, conform Părții a 15-a din Regulamentul FCC. Aceste limitări sunt stabilite pentru asigurarea unei protecții rezonabile împotriva interferențelor dăunătoare din instalațiile casnice.

Acest echipament generează, folosește și poate radia energie cu frecvență radio, iar în cazul în care nu este instalat și folosit conform instrucțiunilor poate cauza interferențe dăunătoare pentru sistemul de radiocomunicații. Nu există însă nici o garanție că nu vor apărea interferențe cu unele instalații. Dacă acest aparat cauzează interferențe cu recepția radio sau TV care pot fi sesizate prin oprirea sau pornirea echipamentului, utilizatorul este sfătuit să încerce eliminarea acestor interferențe luând una dintre următoarele măsuri :

- reorientarea sau re poziționarea antenei de recepție,
- mărirea distanței dintre echipament și receptor,
- conectarea echipamentului la o priză din alt circuit electric față de cel la care este cuplat receptorul,
- consultarea dealer-ului sau a unui tehnician radio/TV experimentat pentru ajutor.

Cablul de legătură care v-a fost furnizat trebuie utilizat cu echipamentul pentru a se încadra în limitele impuse dispozitivelor digitale prin Subpartea B a Părții a 15-a a regulamentului FCC.

Pentru clienții din Europa**Notă pentru clienții din țările în care se aplică Directivele Uniunii Europene**

Producătorul acestui aparat este Sony Corporation, 1-7-1 Konan Minato-ku Tokyo, 108-0075 Japonia. Reprezentantul autorizat pentru EMC și pentru siguranța produsului este Sony Deutschland GmbH, Hedelfinger Strasse 61, 70327 Stuttgart, Germania. Pentru orice servicii sau chestiuni legate de garanție, vă rugăm să apelați la adresa menționată în documentele separate pentru service sau garanție.

Acest produs a fost testat și s-a dovedit a se încadra în limitele stabilite de Directiva ECM pentru folosirea cablurilor de conectare mai scurte de 3 metri.

Atenție

Câmpurile electromagnetice cu anumite frecvențe pot influența imaginea și sonorul acestui aparat.

Notificare

Dacă încărcarea electrostatică sau electromagnetismul cauzează întreruperi ale transferului de date (eșuează transferul), reporniți aplicația sau deconectați și apoi conectați din nou cablul de comunicație (USB etc.).



Dezafectarea echipamentelor electrice și electronice vechi (Valabil în Uniunea Europeană și în celelalte state europene cu sisteme de colectare separate)

Acest simbol marcat pe un produs sau pe ambalajul acestuia indică faptul că respectivul produs nu trebuie considerat reziduu menajer în momentul în care doriți să îl dezafecțați. El trebuie dus la punctele de colectare destinate reciclării echipamentelor electrice și electronice. Dezafectând în mod corect acest produs veți ajuta la prevenirea posibilelor consecințe negative asupra mediului înconjurător și sănătății oamenilor care pot fi cauzate de tratarea inadecvată a acestor reziduuri. Reciclarea materialelor va ajuta totodată la conservarea resurselor naturale. Pentru mai multe detalii legate de reciclarea acestui produs, vă rugăm să consultați biroul local, serviciul de preluare a deșeurilor sau magazinul de unde ați achiziționat produsul.



Dezafectarea bateriilor (acumulatorilor) uzate (Valabil în Uniunea Europeană și în celelalte state europene cu sisteme de colectare separate)

Acest simbol marcat pe baterie (acumulator) sau pe ambalajul acestuia indică faptul că respectivul produs nu trebuie considerat reziduu menajer în momentul în care doriți să îl dezafecțați.

Pe anumite baterii, acest simbol poate fi utilizat în combinație cu simbolul unui element chimic. Simbolul chimic pentru mercur (Hg) sau cel pentru plumb (Pb) este marcat în cazul în care bateria conține mai mult de 0,0005% mercur, respectiv mai mult de 0,004% plumb.

Puteți ajuta la prevenirea posibilelor consecințe negative asupra mediului înconjurător și sănătății oamenilor care pot fi cauzate de tratarea inadecvată a acestor reziduuri dezafectând în mod corect acest produs. Reciclarea materialelor va ajuta totodată la conservarea resurselor naturale. În cazul produselor care din motive de siguranță, de asigurare a performanțelor sau de integritate a datelor necesită conectarea permanentă a acumulatorului încorporat, acesta trebuie înlocuit numai de personalul calificat al unui service.

Pentru a fi siguri că acumulatorul va fi corect tratat, la încheierea duratei de viață a acestuia, duceți-l la punctele de colectare stabilite pentru reciclarea echipamentelor electrice și electronice.

Pentru orice alt fel de baterii, vă rugăm să citiți secțiunea referitoare la demontarea în siguranță a acumulatorului și să îl duceți la punctele de colectare pentru reciclarea bateriilor uzate.

Pentru mai multe detalii legate de reciclarea acestui produs sau a bateriilor, vă rugăm să consultați biroul local, serviciul de preluare a deșeurilor sau magazinul de unde ați achiziționat produsul.

Notă pentru clienții din Marea Britanie

Pentru protecție, la acest echipament este adaptat un conector compatibil BS1363.

Dacă siguranța acestuia se arde ea trebuie înlocuită cu o siguranță care prezintă aceleași caracteristici și care este aprobată de ASTA sau BSI pentru BS 1362 (marcată cu semnele Ⓢ sau Ⓟ).

Dacă siguranța prezintă un capac de protecție detașabil, nu uitați să-l puneți la loc după înlocuirea siguranței. Nu folosiți niciodată siguranța fără capac. În cazul în care îl pierdeți, contactați cel mai apropiat service Sony.

Cuprins

Operații de bază 14

| | |
|--|----|
| Această secțiune furnizează informații de bază privind funcționarea camerei. | |
| Note privind utilizarea camerei digitale | 15 |





Pregătirea camerei

| | |
|--|----|
| Verificarea accesoriilor furnizate | 17 |
| <i>Elemente comune</i> | 17 |
| <i>SLT-A57K</i> | 17 |
| <i>SLT-A57Y</i> | 17 |
| Identificarea părților componente | 18 |
| <i>Partea frontală</i> | 18 |
| <i>Partea din spate</i> | 19 |
| <i>Partea superioară</i> | 20 |
| <i>Părțile laterale / partea de jos</i> | 21 |
| <i>Obiectiv</i> | 23 |
| Încărcarea acumulatorului | 24 |
| Introducerea acumulatorului / cardului de memorie (comercializate separat) | 26 |
| <i>Carduri de memorie disponibile</i> | 28 |
| Montarea obiectivului | 29 |
| <i>Pentru a demonta obiectivul</i> | 30 |
| Pornirea camerei și potrivirea ceasului | 32 |
| Înainte de fotografiere | 34 |
| <i>Adaptarea vizorului la acuitatea vizuală a persoanei care fotografiază (ajustarea dioptrelui)</i> | 34 |
| <i>Poziția corectă a fotografului</i> | 34 |



Înregistrarea și vizualizarea imaginilor

| | |
|---|----|
| Înregistrarea de fotografii | 36 |
| Înregistrarea filmelor | 37 |
| Redarea imaginilor | 38 |
| Ștergerea imaginilor (Delete) | 39 |
| <i>Ștergerea imaginii curent afișată pe ecran</i> | 39 |

Înregistrarea imaginilor adecvate pentru subiect

| | |
|---|----|
| Ajustarea unghiului panoului LCD..... | 40 |
| Înregistrarea în diverse moduri | 41 |
|  <i>Auto superior</i> | 42 |
| SCN (<i>Selecția Scenei</i>) | 43 |
|  (<i>Înregistrare panoramică</i>) / | |
|  (<i>Înregistrare panoramică 3D</i>) | 44 |
| T  <i>Prioritate AE la avans continuu</i> | 45 |

Utilizarea funcțiilor de înregistrare

| | |
|---|----|
| Folosirea blițului | 46 |
| Ajustarea luminozității imaginii..... | 48 |
|  /  <i>Selectarea modului drive</i> | 50 |
| Comutarea între interfețele cu informații legate de înregistrare (DISP)..... | 51 |
| Stabilirea dimensiunii imaginilor..... | 52 |
| <i>Dimensiunea imaginilor</i> | 52 |
| <i>Dimensiunea imaginilor panoramice</i> | 53 |

Utilizarea funcțiilor de vizualizare

| | |
|---|----|
| Mărirea imaginilor..... | 54 |
| Trecerea la interfața cu lista de imagini | 55 |
| Vizualizarea imaginilor pe ecranul unui televizor | 56 |

Lista funcțiilor

| | |
|---|----|
| Funcții care pot fi acționate cu ajutorul butoanelor/ comutatoarelor..... | 57 |
| Selectarea unei funcții cu butonul Fn (Funcție)..... | 58 |
| Funcții selectate cu butonul Fn (Funcție) | 59 |
| Funcții selectate cu butonul MENU | 61 |
| Folosirea funcției de ghidare a camerei | 68 |
| <i>Ghidul intern al camerei</i> | 68 |
| <i>Recomandări pentru înregistrare</i> | 68 |

Vizualizarea imaginilor la calculator

| | |
|--|----|
| Utilizarea camerei împreună cu calculatorul | 70 |
| Configurația recomandată a calculatorului (Windows) | 70 |
| Configurația recomandată a calculatorului (Macintosh)..... | 71 |
| Utilizarea software-ului..... | 72 |
| Instalarea aplicațiilor software (Windows) | 72 |
| Instalarea aplicațiilor software (Macintosh)..... | 73 |
| Utilizarea "Image Data Converter"..... | 73 |
| Utilizarea aplicației "PlayMemories Home" | 74 |
| Selectarea metodei de creare a unui disc cu filme | 75 |
| Crearea unui disc cu ajutorul calculatorului | 75 |
| Crearea unui disc cu ajutorul calculatorului | 76 |

Alte informații

| | |
|--|----|
| Lista simbolurilor afișate pe ecran..... | 78 |
| Funcții disponibile pentru fiecare mod de înregistrare | 81 |
| Modurile disponibile pentru bliț..... | 82 |

Operații avansate

.....83







Această secțiune furnizează informații suplimentare legate de cameră.

Pregătiri

| | |
|--|----|
| Pregătirea camerei..... | 84 |
| Detașarea mașonului ocularului..... | 84 |
| Interfața afișată pentru modul înregistrare | 85 |
| Selectarea modului de ecran..... | 85 |
| Histogramă | 86 |
| Scala digitală de nivel a acestei camere..... | 87 |
| Urmărirea subiectului prin obiectiv fără a fi afișate efecte..... | 88 |
| Lista simbolurilor pentru modul vizor..... | 89 |
| Înregistrarea unei imagini evitând mișcări nedorite ale camerei 91 | |
| Indicatorul de avertizare relativ la mișcarea nedorită a camerei. 91 | |

| | |
|-------------------------------------|----|
| Utilizarea funcției SteadyShot..... | 91 |
| Folosirea unui trepid..... | 92 |

Înregistrare

| | |
|--|-----|
| Selectarea modului de înregistrare | 93 |
|  Auto inteligent /  Bliț oprit | 93 |
|  Auto superior | 93 |
| SCN (Selecția Scenei) | 94 |
|  (Înregistrare panoramică) /  (Înregistrare panoramică 3D) | 96 |
| T  Prioritate AE la avans continuu | 98 |
| P : Programare auto..... | 99 |
| A : Prioritatea diafragmei..... | 100 |
| S : Prioritatea timpului de expunere..... | 102 |
| M : Expunere manuală..... | 104 |
| M : BULB..... | 105 |
| Configurarea pentru înregistrarea filmelor | 108 |
| Înregistrarea cu ușurință a filmelor..... | 108 |
| Înregistrarea filmelor folosind un timp de expunere și o diafragmă ajustate | 110 |
| Format fișier | 111 |
| Reglaje de înregistrare..... | 112 |
| Înregistrare audio | 113 |
| Selectarea metodei de focalizare..... | 114 |
| Autofocalizare | 114 |
| Focalizare fixată | 116 |
| Focalizare automată..... | 117 |
| Zona AF | 118 |
| Sursa luminoasă AF..... | 119 |
| Urmărirea subiectului..... | 119 |
| Focalizarea manuală..... | 121 |
| Intensificarea contururilor..... | 122 |
| Mărirea imaginii pentru verificarea focalizării..... | 122 |
| Detectarea fețelor..... | 124 |
| Utilizarea funcției Detecția fețelor | 124 |
| Desemnarea fețelor..... | 125 |
| Încadrarea automată a portretelor..... | 126 |

| | |
|---|-----|
| <i>Declanșator zâmbet</i> | 127 |
| Ajustarea luminozității imaginii | 129 |
| <i>AE fixată (Autoexpunerea fixată)</i> | 129 |
| <i>Modul de măsurare</i> | 130 |
| <i>Compensarea blițului</i> | 130 |
| <i>Comanda blițului</i> | 131 |
| Blițul | 133 |
| <i>Blițul wireless (fără fir)</i> | 133 |
| <i>Sincronizare lentă</i> | 135 |
| Reglaje ISO (Sensibilitate) | 135 |
| <i>Reducerea zgomotului multicadru (RZ multicadru)</i> | 135 |
| Compensarea automată a luminozității și a contrastului (Optimizatorul domeniului D) | 136 |
| <i>Optimizatorul domeniului D</i> | 136 |
| <i>Auto HDR</i> | 137 |
| Procesarea imaginii | 139 |
| <i>Efecte de imagine</i> | 139 |
| <i>Stilul creativ</i> | 140 |
| Ajustarea tonurilor de culoare (Balans de alb) | 142 |
| <i>Ajustarea fină a ecranului pentru culori</i> | 143 |
| <i>Temperatura de culoare / Filtru de culoare</i> | 144 |
| <i>Balans de alb personalizat</i> | 144 |
| Mărirea imaginilor la valori superioare celor corespunzătoare zoom-ului optic (ZOOM) | 146 |
| Selectarea modului drive | 149 |
| <i>Înregistrarea unei singure imagini</i> | 149 |
| <i>Înregistrarea continuă</i> | 149 |
| <i>Utilizarea temporizatorului</i> | 150 |
| <i>Valori adiacente: cont. / Valoare adiacentă unică</i> | 151 |
| <i>Variația balansului de alb</i> | 152 |
| <i>Telecomandă</i> | 153 |

Redare

| | |
|---|-----|
| Interfața afișată pentru modul redare | 154 |
| <i>Schimbarea interfeței în cursul redării</i> | 154 |
| <i>Lista simbolurilor ce apar în interfața histogramei</i> | 154 |
| Utilizarea funcțiilor de redare | 156 |
| <i>Rotirea unei imagini</i> | 156 |
| <i>Modul vizualizare</i> | 156 |
| <i>Prezentarea de imagini</i> | 157 |
| <i>Interfața de redare</i> | 157 |
| <i>Parcurgerea imaginilor panoramice</i> | 158 |
| Protejarea imaginilor (Protect) | 164 |
| Ștergerea imaginilor (Delete) | 160 |
| <i>Ștergere (Imagini multiple)</i> | 160 |
| <i>Ștergerea tuturor imaginilor sau filmelor din același mod de vizualizare</i> | 161 |
| În legătură cu vizualizarea la televizor | 162 |
| <i>Vizualizare 3 D</i> | 162 |
| <i>Utilizarea "BRAVIA" Sync</i> | 162 |

Configurarea camerei

| | |
|---|-----|
| Stabilirea dimensiunii imaginilor și a calității acestora | 164 |
| <i>Formatul imaginilor</i> | 164 |
| <i>Calitate</i> | 164 |
| Ajustarea celorlalte funcții ale camerei..... | 166 |
| Compensare obiectiv | 173 |
| <i>Compensare obiectiv: umbră periferică</i> | 173 |
| <i>Compensare obiectiv: aberație cromatică</i> | 173 |
| <i>Compensare obiectiv: distorsiune</i> | 173 |
| Stabilirea metodei de înregistrare pe un card de memorie | 174 |
| <i>Formatarea cardului de memorie</i> | 174 |
| <i>Numărul fișierului</i> | 174 |
| <i>Denumirea directorului</i> | 174 |
| <i>Selectarea directorului de înregistrare</i> | 175 |
| <i>Crearea unui nou director</i> | 175 |
| <i>Recuperarea bazei de date cu imagini</i> | 176 |
| <i>Setarea funcției de transmitere a datelor</i> | 176 |

| | |
|---|-----|
| Revenirea la configurația implicită | 178 |
| Verificarea versiunii de cameră | 182 |

Calculator

| | |
|--|-----|
| Conectarea camerei la calculator | 183 |
| Crearea unui disc de film | 187 |

Imprimare

| | |
|-------------------------|-----|
| Specificarea DPOF | 190 |
|-------------------------|-----|

Curățare

| | |
|---|-----|
| Curățarea camerei și a obiectivului | 191 |
| Curățarea senzorului de imagine | 192 |

Soluționarea problemelor/ Informații suplimentare

| | |
|--|-----|
| Soluționarea problemelor | 195 |
| Mesaje de avertizare | 204 |
| Măsuri de precauție | 206 |
| Pentru a utiliza camera foto în străinătate | |
| – Surse de alimentare | 209 |
| Formatul AVCHD | 210 |
| GPS (numai la modelul SLT-A77V) | 219 |
| Înregistrări 3D | 211 |
| Carduri de memorie | 212 |
| Acumulator / Încărcător pentru acumulator | 214 |
| Licențe | 216 |
| Pentru a afla mai multe în legătură cu camera dvs. (Manualul de instrucțiuni α) | 217 |
| Aflarea numărului de imagini ce pot fi înregistrate / Durata înregistrării | 218 |
| Specificații | 222 |
| Mărci înregistrate | 229 |

Index 231

Operații de bază

Secțiunea “Operații de bază” conține informații de bază cu privire la funcționarea camerei. Pentru a profita cât mai mult de avantajele oferite de această cameră digitală, consultați și secțiunea “Operații avansate” (pag. 83).



Note privind utilizarea camerei digitale

Procedura de fotografiere

- Acest model de cameră beneficiază de două moduri de înregistrare : modul ecran LCD în care este folosit ecranul LCD și modul vizor în care este folosit vizorul.
- Imaginea obținută poate fi diferită de cea afișată pe ecran înainte de înregistrare.

Note privind funcțiile disponibile pentru cameră

- Pentru a verifica dacă este un dispozitiv compatibil cu 1080 60i sau 1080 50i, verificați dacă în partea de jos a camerei există următoarele marcate :
1080 60i-compatible device:60i
1080 50i-compatible device:50i
- Această cameră este compatibilă cu filme în formatul 1080 60p sau 50p. Spre deosebire de modurile de înregistrare standard de până acum, care foloseau metoda intercalată, această cameră înregistrează folosind metoda progresivă. Astfel este mărită rezoluția și este furnizată o imagine mai cursivă și mai realistă.
- Este posibil să resimțiți simptome inconfortabile cum ar fi dureri de ochi, amețeli sau senzații de oboseală în timp ce vizionați imagini 3D înregistrate cu această cameră pe ecrane 3D compatibile. Când urmăriți imagini 3D, vă recomandăm să faceți în mod periodic pauze. Deoarece necesitatea de a face pauze și frecvența acestora variază de la o persoană la alta, vă rugăm să vă stabiliți propriul standard, adecvat pentru organismul dvs. Dacă nu vă simțiți bine, întrerupeți vizionarea imaginilor 3D și consultați un doctor dacă este necesar. Totodată, vă recomandăm să consultați manualul de instrucțiuni al echipamentului conectat sau al aplicației software furnizate împreună cu camera. Capacitatea vizuală a unui copil este întotdeauna vulnerabilă (în special în cazul copiilor cu vârsta mai mică de șase ani). Înainte de a le permite să vizioneze imagini 3D, vă rugăm să consultați un expert, cum ar fi un doctor pediatru sau oftalmolog. Aveți grijă ca recomandările acestora să fie respectate de copilul dvs.

Nu se acordă despăgubiri pentru conținutul înregistrării

- Nu se acordă despăgubiri în cazul în care înregistrarea sau redarea nu sunt posibile din cauza unei defecțiuni a camerei digitale sau a cardului de memorie etc.

Recomandare de realizare a unei copii de siguranță

- Pentru a evita riscul de pierdere a datelor, aveți grijă să realizați întotdeauna o copie de siguranță a acestora pe un alt suport media.

Note privind ecranul LCD, vizorul electronic, obiectivul și senzorul de imagine

- Ecranul LCD este produs printr-o tehnologie de foarte mare precizie astfel încât 99,99% dintre pixeli să fie operaționali. Totuși, este posibil ca unele puncte minuscule negre și/sau luminoase (de culoare albă, roșie, albastră sau verde) să apară constant pe ecranul LCD și în vizor. Apariția acestor puncte este normală în procesul de producție și nu afectează în nici un fel înregistrarea.
- Nu apucați camera de ecranul LCD.
- Nu expuneți camera la radiații solare directe și nu fotografiați mult timp cu obiectivul orientat spre soare. Este posibil ca mecanismul interior al aparatului să se deterioreze. În cazul în care lumina solară este concentrată pe un obiect, pot fi generate incendii.
- Există un magnet în partea din spate și în jurul sistemului rotativ de rabatare al panoului cu ecranul LCD (balamalei). Nu apropiați de acesta nici un obiect care poate fi ușor afectat de magneti, cum ar fi o dischetă, carduri de credit etc.
- Este posibil ca imaginile să lase urme pe ecranul LCD atunci când vă aflați în spații cu temperatură scăzută. Aceasta nu reprezintă o disfuncționalitate. Dacă porniți camera în spații răcoase, monitorul LCD poate fi o vreme întunecat. Când camera se încălzește, monitorul va funcționa în mod normal.

Note privind înregistrarea îndelungată

- Dacă înregistrați în mod continuu o perioadă îndelungată de timp, temperatura camerei va crește. În cazul în care temperatura acesteia atinge un anumit nivel, pe ecran este afișat simbolul [E] și camera se va opri automat. Dacă alimentarea se oprește, lăsați camera nefolosită timp de 10 minute sau mai mult pentru a permite scăderea temperaturii din interiorul acesteia la un nivel care permite funcționarea în siguranță a aparatului.
- În condițiile unor temperaturi ridicate ale mediului ambiant, temperatura camerei crește rapid.
- Când temperatura aparatului crește, calitatea imaginilor se poate deteriora. Se recomandă să așteptați până ce temperatura aparatului scade înainte de a continua să înregistrați.
- Este posibil ca suprafața carcsei aparatului să devină fierbinte. Aceasta nu reprezintă o disfuncționalitate.

Note cu privire la importul filmelor vizualizate AVCHD la un calculator

La importul de filme vizualizate AVCHD la un calculator, folosiți, în cazul calculatoarelor cu sistem de operare Windows, aplicația software "PlayMemories Home" furnizată pe CD-ROM.

Note cu privire la redarea de filme cu alte echipamente

- Această cameră folosește MPEG-4 AVC/H.264 High Profile (*profil înalt*) pentru înregistrarea în format AVCHD. Filmele înregistrate în format AVCHD cu această cameră foto nu pot fi redată cu următoarele tipuri de echipamente :
 - alte echipamente compatibile cu formatul AVCHD care nu acceptă High Profile (profil înalt),
 - echipamente care nu sunt compatibile cu formatul AVCHD.

Această cameră folosește și MPEG-4 AVC/H.264 Main Profile (profil principal) pentru înregistrarea în format MP4. Din acest motiv, filmele înregistrate în format MP4 cu această cameră nu pot fi redată cu alte echipamente în afară de cele care acceptă MPEG-4 AVC/H.264.

- Discurile înregistrate cu imagini la înaltă definiție (HD) pot fi redată numai cu dispozitive compatibile cu formatul AVCHD. Player-ele tip DVD sau recorder-ele nu pot reda discuri cu imagini la calitate HD deoarece acestea sunt incompatibile cu formatul AVCHD. Este posibil ca player-ele și recorder-ele tip DVD să nu poată scoate din compartimentul lor discurile cu imagini la calitate HD.
- Filmele 1080 60p/ 50p pot fi redată numai cu echipamente compatibile.

Măsuri de precauție privind drepturile de autor

Programele de televiziune, filmele, casetele video și alte materiale pot fi protejate prin legea drepturilor de autor. Înregistrarea neautorizată a acestora poate să contravină prevederilor acestei legi.

Imaginile folosite în acest manual

Ilustrațiile utilizate ca exemple în acest manual sunt imagini reproduse și nu imagini reale, înregistrate cu această cameră digitală.

Despre specificațiile descrise în acest manual

Datele legate de performanță și specificații sunt valabile în următoarele condiții, dacă nu este altfel precizat în manualul de instrucțiuni: la o temperatură a mediului ambiant de 25°C, când acumulatorul este încărcat timp de aproximativ o oră după ce indicatorul CHARGE (ÎNCĂRCARE) se stinge.

Denumirea modelului

Acest manual de instrucțiuni se referă la mai multe modele, furnizate cu diverse tipuri de obiective.

Denumirea modelului diferă în funcție de obiectivul furnizat. Totodată, modelele disponibile diferă de la o țară/regiune la alta.

| Model | Obiectiv |
|----------|---------------------------|
| SLT-A57 | – |
| SLT-A57K | DT18-55 mm |
| SLT-A57Y | DT18-55 mm și DT55-200 mm |

Verificarea accesoriilor furnizate

În primul rând, verificați denumirea modelului de cameră pe care îl posedați (pag. 15). Accesoriile furnizate diferă în funcție de model.

Numărul indicat în paranteze reprezintă numărul de articole furnizate din fiecare tip.

Elemente comune

- Camera foto digitală
- Încărcător pentru acumulator BC-VM10A (1)



- Cablu de alimentare (1)
(nu este furnizat în S.U.A. și în Canada)



- Acumulator reîncărcabil NP-FM500H (1)



- Cablu USB (1)



- Cureaua de umăr (1)

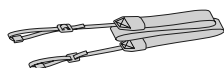

- Capac de protecție a corpului camerei (1) – atașat de cameră



- Manșonul ocularului (1) – atașat de cameră

- CD-ROM (1) (Aplicație software pentru camera α)

- Manual de instrucțiuni (1)
– acest manual

SLT-A57K

- Obiectiv de zoom DT 18 – 55 mm (1) /
Capac pentru obiectiv (1) /
Capac pentru ambalare (1)

SLT-A57Y

- Obiectiv de zoom DT 18 – 55 mm (1) /
Capac pentru obiectiv (1) /
Capac pentru ambalare (1)
- Obiectiv de zoom DT 55 – 200 mm (1) /
Capac pentru obiectiv (1) /
Capac pentru ocular (1) /
Parasolar (1)

Identificarea părților componente

Pentru detalii legate de funcționare, consultați paginile indicate între paranteze.

Partea frontală

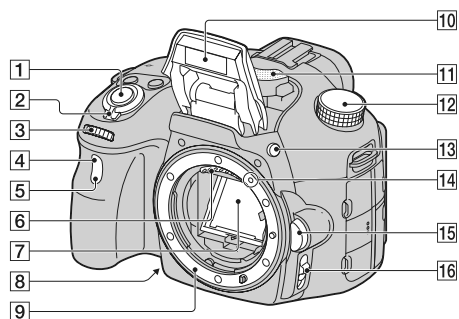

1 Buton declanșator (36)

2 Comutator POWER (de alimentare)
(32)

3 Disc frontal de reglaj (106)

4 Senzorul telecomenzii (50, 148)

5 Indicator luminos pentru
temporizator (150)

6 Contactele obiectivului*

7 Oglindă*

8 Buton de previzualizare (57)/
Buton de mărire pentru focalizare
(57)

9 Sistem de montare a obiectivului

10 Bliț încorporat* (46, 133)

11 Microfon** (107)

12 Selector rotativ de mod (35)

13 Buton $\frac{1}{2}$ (pentru ridicarea blițului)
(46)

14 Reper de montare (28)

15 Buton de eliberare a obiectivului
(30)

16 Comutatorul modului de focalizare
(57, 114)

* Nu atingeți direct aceste părți.

** Nu acoperiți această parte în cursul înregistrării de filme. Poate fi produs zgomot sau poate fi redus volumul audio.

Partea din spate

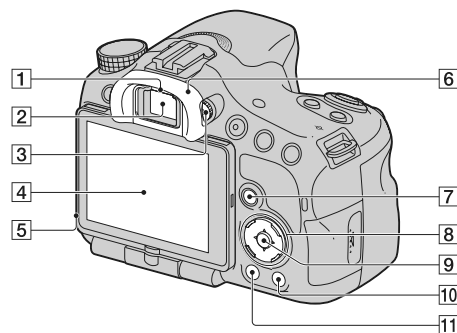

1 Senzorii ocularului (86)

2 Vizor*

- Când priviți prin vizor, este activat modul vizor, iar când îndepărtați fața de acesta, modul de ecran revine la varianta LCD.

3 Disc pentru reglarea dioptrelui (34)

4 Ecran LCD (78, 159)

5 Senzor de lumină (66)

6 Manșonul ocularului (86)







7 Pentru înregistrare :

- Buton Fn (Funcție) (58, 59)

Pentru vizualizare :

- Buton  (Rotire imagine) (57, 136)

8 Buton de comandă

-  /  /  /  / DISP (Ecran) (63, 159) / WB (Balans de alb) (155) /  /  (Drive) (50, 57) /  (Efecte de imagine) (139)

9 Buton de comandă (Accesare) / Buton AF / Buton de Urmărire a subiectului (119)

10 Buton ? (Ghid intern al camerei) (57)

Pentru vizualizare :

- Buton  (ștergere) (39)

11 Buton  (redare) (38)

* Nu atingeți direct aceste părți.

Partea superioară

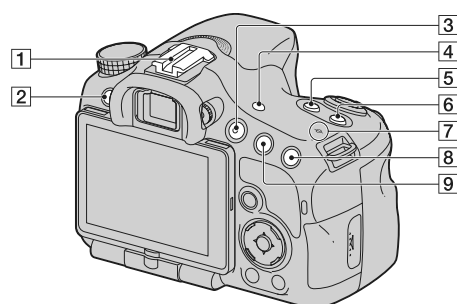

1 Suport pentru accesorii cu sistem de autoblocare (135)

2 Buton MENU (38)

3 Buton FILM (37, 64)

4 Buton VIZOR / LCD (63)

5 Buton  pentru expunere (48)

6 Buton ISO (64, 135)

7  Marcajul poziției senzorului de imagine (116)



8 Pentru înregistrare :
– Buton Zoom (54)

Pentru vizualizare :
– Buton  (Mărire) (57)

9 Pentru înregistrare :

– Buton AEL (AE blocat) (64 și 134)/
Buton AV (Valoarea diafragmei) (57)

Pentru vizualizare :

– Buton  (Micșorare) (57)  (Index imagine) (55)

Părțile laterale / partea de jos

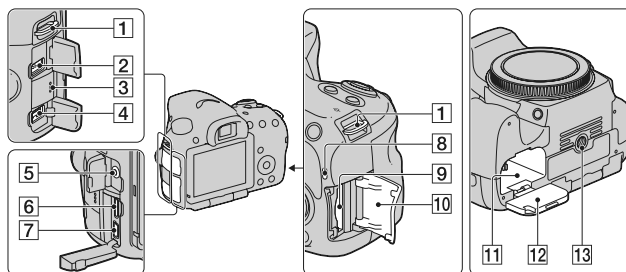

1 Bride de prindere a curelei de umăr

- Atașați ambele capete ale curelei la cameră.

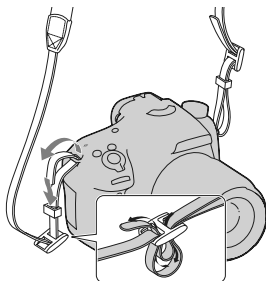

2 Terminal pentru telecomandă (REMOTE)

- Când conectați la cameră o telecomandă RM-LI AM (comercializată separat), introduceți conectorul acesteia în terminalul REMOTE, aliniind marcajul de pe conector cu cel corespunzător al terminalului

REMOTE. Aveți grijă să orientați cablul pentru telecomandă spre fața aparatului.

3 Difuzor

4 Conector DC IN (intrare de c.c.)

- Când conectați la cameră adaptorul de c.a. tip AC-PW10AM (comercializat separat) opriți camera, apoi cuplați conectorul adaptorului de c.a. la conectorul DC IN al camerei.

5 Mufă pentru microfon

- Când este conectat un microfon extern, microfonul intern este oprit automat. Dacă microfonul extern se poate conecta sub tensiune, alimentarea acestuia va fi asigurată de camera foto.

6 Terminal miniHDMI (56)

7 Terminal (USB)

8 Indicator luminos de acces (26)

9 Fantă de introducere a cardului de memorie (26)

10 Capacul compartimentului pentru cardul de memorie (26)

**11 Orificiu de introducere a
acumulatorului (26)**

**12 Capacul compartimentului pentru
acumulator (26)**

13 Suport de prindere a trepidului

- Folosiți un trepid al cărui șurub de prindere este mai mic de 5,5 mm. Nu veți putea prinde în siguranță camera de trepid care are șuruburi 5,5 mm sau mai lungi și este posibil să deteriorați camera foto.

Obiectiv

DT 18 - 55 mm F3.5 - 5.6 SAM
(Furnizat cu modelele SLT-A57K/ A57Y)

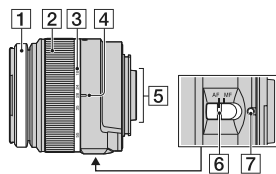

- 1 – Inel de focalizare
- 2 – Inel de zoom
- 3 – Scală pentru distanța focală
- 4 – Reper pentru distanța focală
- 5 – Contactele obiectivului
- 6 – Comutator pentru modul focalizare
- 7 – Reper de montare

DT 55 - 200 mm F4 - 5.6 SAM
(Furnizat cu modelul SLT-A57Y)

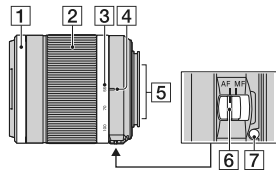

- Obiectivele tip DT 18 - 55 mm F3.5-5.6 SAM / DT 55 - 200 mm F4 - 5.6 SAM sunt destinate camerelor cu montură tip A, marca Sony (modelele dotate cu senzor de imagine mărimea APS-C). Nu puteți utiliza aceste obiective pentru camere în format 35 mm.
- Pentru alte obiective decât DT 18 - 55 mm F3.5-5.6 SAM / DT 55 - 200 / F 4 - 5.6 mm SAM, consultați manualul de instrucțiuni ce însoțește obiectivul.

Încărcarea acumulatorului

Când folosiți camera pentru prima dată, aveți grijă să încărcați acumulatorul "InfoLITHIUM" tip NP-FM500H (furnizat).

Acumulatorul "InfoLITHIUM" poate fi încărcat fără ca energia sa să trebuiască a fi complet consumată anterior.

Acumulatorul poate fi folosit chiar dacă nu a fost complet încărcat.

Acumulatorul se descarcă încet-încet, chiar dacă nu este utilizat.

Pentru a evita pierderea ocaziilor de a înregistra momente interesante, verificați nivelul rămas de energie a acumulatorului înainte de a fotografia. Dacă nivelul de energie este scăzut, încărcați acumulatorul.

1 Introduceți acumulatorul în încărcător.

Împingeți acumulatorul pentru a ajunge în poziția corectă, până ce se aude un clic.

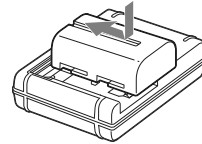

2 Conectați încărcătorul la o priză de perete.

Indicator luminos aprins : încărcare în curs

Indicator luminos stins : încărcarea s-a încheiat

| | |
|-------------------|-------------------|
| Durata încărcării | aprox. 175 minute |
|-------------------|-------------------|

- Durata încărcării reprezintă timpul necesar pentru încărcarea unui acumulator complet descărcat, la o temperatură a mediului ambiant de 25°C.
- Indicatorul luminos ÎNCĂRCARE se stinge când încărcarea se încheie.

Pentru S.U.A. și Canada

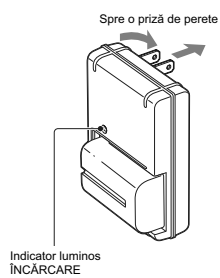

Pentru alte țări / regiuni în afară de S.U.A. și Canada

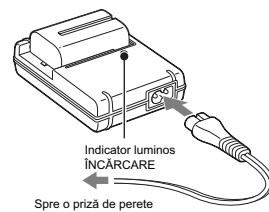

Note :

- Durata încărcării diferă în funcție de cantitatea de energie rămasă a acumulatorului și de condițiile în care se desfășoară încărcarea.
- Vă recomandăm să încărcăm acumulatorul în spații cu temperatura cuprinsă între 10 °C și 30 °C. Este posibil să nu puteți încărca acumulatorul în afara acestui interval de temperaturi.
- Cuplați încărcătorul la o priză de perete ușor accesibilă aflată în apropiere.

Introducerea acumulatorului / cardului de memorie (comercializate separat)

- 1** Glisați pârghia capacului compartimentului pentru acumulator pentru a-l deschide.

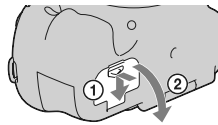

- 2** Introduceți ferm și complet acumulatorul, apăsând cu vârful acestuia piedica.

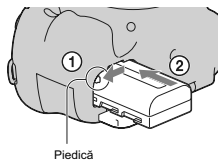

- 3** Închideți capacul compartimentului pentru acumulator.

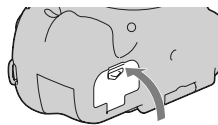

- 4** Glisați capacul compartimentului pentru cardul de memorie pentru a-l deschide.

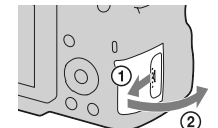

5 Introduceți un card de memorie.

- Aveți grijă să orientați colțul teșit al cardului așa cum este ilustrat în imaginea alăturată și să introduceți cardul de memorie până ce se aude un clic și acesta ajunge în poziția corectă.

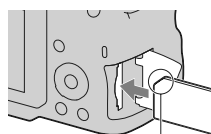

Aveți grijă să introduceți corect cardul de memorie în aparat

6 Închideți capacul compartimentului pentru cardul de memorie.

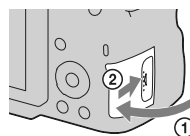

Pentru a scoate acumulatorul din aparat

Opriți camera. Deplasați piedica în direcția indicată de săgeată la 10 secunde după oprirea camerei, apoi detașați acumulatorul. Aveți grijă să nu scăpați acumulatorul pe jos.

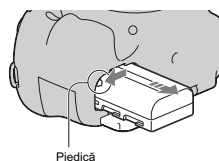

Pentru a scoate cardul de memorie din aparat

Verificați ca indicatorul luminos de acces să nu fie aprins, apoi deschideți capacul și apăsați o dată cardul de memorie.

Pentru a verifica energia rămasă a acumulatorului

Acumulatorul furnizat este unul cu ioni de litiu, dotat cu funcții de schimb de informații legate de condițiile de operare cu camera dvs. foto. Perioada rămasă de funcționare a acumulatorului este indicată sub formă de procente și depinde de condițiile de funcționare a camerei.

| | | | | | | |
|--------------------------------------|-------------|--|--|--|--------------|--|
| Nivelul de energie al acumulatorului | | | | | | "Battery exhausted" (acumulator complet descărcat) Nu mai puteți înregistra alte imagini. |
| | Nivel înalt | | | | Nivel scăzut | |

Carduri de memorie disponibile

Cardurile de memorie compatibile cu această cameră, sunt prezentate în tabelul de mai jos :

| Tipuri de carduri de memorie | Fotografii | Filme | Denumirea utilizată în acest manual |
|------------------------------|------------|---------------------------|-------------------------------------|
| Memory Stick PRO Duo | ✓ | ✓ (Marcaj 2) | Memory Stick PRO Duo |
| Memory Stick PRO-HG Duo | ✓ | ✓ | |
| Carduri de memorie SD | ✓ | ✓ (Clasa 4 sau mai rapid) | Carduri de memorie SD |
| Carduri de memorie SDHC | ✓ | ✓ (Clasa 4 sau mai rapid) | |
| Carduri de memorie SDXC | ✓ | ✓ (Clasa 4 sau mai rapid) | |

Nu poate fi garantată funcționarea tuturor cardurilor de memorie cu această cameră.

- Nu pot fi folosite carduri MultiMedia.

Note

- Imaginile înregistrate pe un card de memorie SDXC nu pot fi importate sau redatate cu un calculator sau cu un dispozitiv AV care nu este compatibil cu exFAT. Aveți grijă ca dispozitivul să fie compatibil cu exFAT înainte de a-l conecta la cameră. Dacă veți conecta camera la un dispozitiv incompatibil, este posibil să vi se solicite să formatați cardul. Nu formatați niciodată cardul în urma unei astfel de solicitări deoarece vor fi șterse toate datele conținute de acesta. (exFAT este sistemul de fișiere utilizat de cardurile de memorie SDXC.)

Montarea obiectivului

1 Detașați capacul de protecție a corpului camerei precum și pe cel care protejează partea din spate a obiectivului.

- Când schimbați obiectivul, efectuați operația rapid, în spațiu fără praf pentru a evita pătrunderea de impurități în interiorul camerei foto.
- Când înregistrați, detașați capacul frontal al obiectivului.

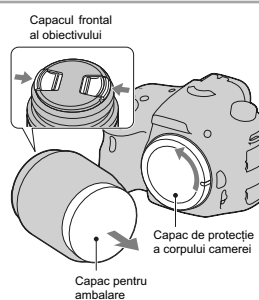

2 Montați obiectivul aliniind marcajul de culoare portocalie al acestuia cu cel de pe corpul camerei.

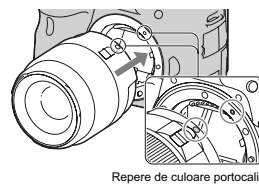

3 Rotiți obiectivul în sens orar până ce se aude un clic și acesta rămâne fixat în poziția de funcționare.

- Aveți grijă să montați corect obiectivul.

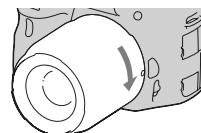

Note :

- Când se atașează obiectivul, nu apăsați butonul de eliberare a acestuia.
- Nu forțați obiectivul când vreți să îl atașați la cameră.
- Obiectivele cu montură tip E nu sunt compatibile cu acest aparat.
- Când folosiți un obiectiv pentru care este furnizat un conector pentru trepid, montați obiectivul pe trepid folosind conectorul pentru trepid furnizat pentru a echilibra greutatea obiectivului.
- Când deplasați camera cu obiectivul montat, țineți bine atât camera, cât și obiectivul.
- Nu apucați cu mâna zona obiectivului care este extinsă pentru zoom sau focalizare.

Pentru a demonta obiectivul

1 Apăsați complet butonul de eliberare a obiectivului și rotiți obiectivul în sens antiorar până ce se oprește.

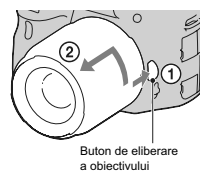

2 Atașați capacele de protecție, din față și din spate, ale obiectivului și pe cel care protejează corpul camerei.

- Înainte de a le atașa, îndepărtați praful depus pe acestea
- Capacul pentru partea din spate a obiectivului nu este furnizat împreună cu setul pentru obiectivele DT 18 - 55 mm F3.5-5.6 SAM. Când depozitați obiectivul fără a-l atașa la cameră, achiziționați un capac pentru partea din spate a obiectivului, tip ALC-R55.

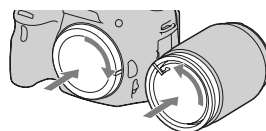

Atașarea parasolarului

Se recomandă să folosiți un parasolar pentru a reduce iluminarea prea puternică și a asigura o calitate maximă a imaginilor.

Potrivii parasolarul în montura de la capătul cilindrului obiectivului și rotiți-l în sens orar, până ce se aude un clic.

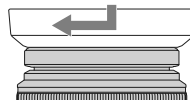

Note

- Parasolarul nu este inclus în cazul obiectivelor tip DT 18 - 55 mm F3.5 - 5.6 SAM. În aceste cazuri, puteți folosi modelul ALC-SH108 (comercializat separat).
- Când folosiți o cameră cu bliț încorporat, aveți grijă să detașați parasolarul pentru a evita blocarea luminii emisă de bliț.
- Pentru păstrare, orientați parasolarul invers, atașându-l în această poziție de obiectiv.

Note privind schimbarea obiectivului

Când schimbați obiectivul, dacă în interiorul camerei pătrund praf sau scame care se așează pe suprafața senzorului de imagine (partea componentă a aparatului care are rolul de peliculă), în funcție de spațiul în care se înregistrează, acestea pot apărea în imagine ca puncte întunecate. Camera este echipată cu o funcție anti-praf care împiedică așezarea acestuia pe senzorul de imagine. Aveți totuși grijă să înlocuiți obiectivul rapid, în spații cât mai protejate de praf în momentul în care montați/ demontați obiectivul.

Pornirea camerei și potrivirea ceasului

Când porniți camera pentru prima dată, apare interfața pentru reglaje temporale (data / ora).

1 Puneți comutatorul POWER în poziția ON pentru a porni camera.

Este afișată interfața pentru stabilirea datei și a orei.

- Pentru a opri camera, puneți comutatorul în poziția OFF.

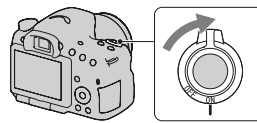

2 Verificați dacă pe ecranul LCD este selectată varianta [Enter], apoi apăsați zona centrală a butonului de comandă.

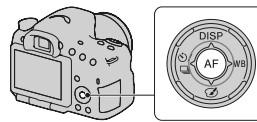

3 Selectați zona unde vă aflați cu ajutorul cu ◀/▶, de la butonul de comandă, apoi apăsați zona centrală a acestuia.

4 Selectați fiecare element cu ◀/▶, după care stabiliți valoarea numerică folosind ▲/▼.

[Ora de vară] : este activată sau dezactivată ora de vară.

[Format dată] : este ales formatul de afișare a datei.

- Miezul nopții este indicat sub forma 12:00 AM, iar miezul zilei sub forma 12:00 PM.

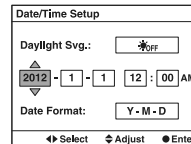
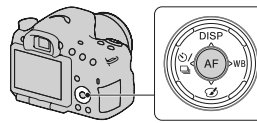

5 Repetați pasul 4 pentru a regla alte elemente, apoi apăsați zona centrală a butonului de comandă.

6 Verificați dacă este selectat [Accesare], apoi apăsați zona centrală a butonului de comandă.

Pentru a anula operația de stabilire a datei / orei

Apăsăți butonul MENU.

Pentru a stabili din nou data / ora corecte

Când porniți camera pentru prima dată, interfața de stabilire a datei / orei apare automat. Următoarea dată când doriți să stabiliți data și ora o puteți face din meniu.

Butonul MENU →  1 → [Stabilire dată / oră].

Pentru a stabili din nou zona

Puteți stabili zona unde doriți să folosiți camera. Aceasta vă va permite să stabiliți regiunea unde este folosită camera, atunci când vă aflați în străinătate.

Butonul MENU →  1 → [Stabilire zonă].

Întreținerea reglajelor temporale (data, ora)

Această cameră are în interior o baterie reîncărcabilă pentru menținerea datei, orei și altor reglaje indiferent dacă alimentarea este pornită sau oprită sau dacă acumulatorul este sau nu montat.

Înainte de fotografiere

Adaptarea vizorului la acuitatea vizuală a persoanei care fotografiază (ajustarea dioptrelor)

Utilizați discul de reglare a dioptrelor pentru a adapta dioptrul pentru privirea dumneavoastră, până ce indicatorii apar clar în vizor.

- Dacă nu puteți vedea întregul ecran în vizor, puteți modifica scala de mărime a vizorului (pag. 63).

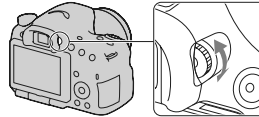

Notă

- Dispozitivul atașat de reglaj dioptic (comercializat separat) nu poate fi folosit cu această cameră.

Poziția corectă a fotografului

Stabilizați partea superioară a corpului dvs. adoptând o poziție care să împiedice deplasarea camerei

În modul ecran LCD



În modul vizor



În modul vizor (poziție verticală)



Punctul ①

Prindeți cu o mână cureaua camerei, iar cu cealaltă sprijiniți obiectivul.

Punctul ②

Sprijiniți-vă ferm pe picioare având grijă ca distanța dintre acestea să fie aproximativ egală cu lățimea umerilor.



Punctul ③

Strângeți ușor coatele pe lângă corp.

Dacă fotografiați fiind îngenunchat, stabiliți partea superioară a corpului așezând cotul pe genunchi.

Înregistrarea de fotografii

Modul "Auto inteligent" vă permite să înregistrați cu ușurință orice subiect, în indiferent ce condiții, deoarece camera evaluează condițiile de lucru și ajustează în consecință reglajele. Selectați opțiunea  când înregistrați în spații unde utilizarea blițului nu este permisă.

- 1 Puneți selectorul rotativ de mod în poziția  sau  (Bliț oprit).**

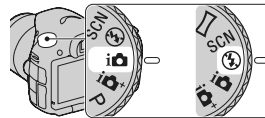

- 2 Țineți camera în poziția de înregistrare și priviți ecranul LCD sau prin vizor.**

- 3 Suprapuneți zona de autofocalizare peste subiectul dorit.**

- Dacă indicatorul  (de avertizare relativ la mișcarea nedorită) clipește, înregistrați cu grijă subiectul, menținând camera nemișcată sau folosind un trepid.
- Când camera recunoaște scena, este afișat simbolul corespunzător facilității Recunoașterea scenei și este aplicată varianta de reglaj adecvată.

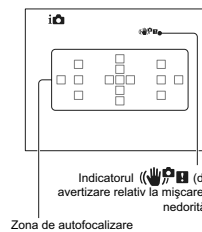

- 4 Când folosiți un obiectiv de mărire, rotiți discul de zoom, apoi alegeți cadrul pe care vreți să îl înregistrați.**

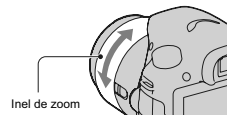

5 Apăsați pe jumătate butonul declanșator pentru a focaliza.

Când este confirmată focalizarea, indicatorul de focalizare ● sau (●) devine luminos (pag. 115).

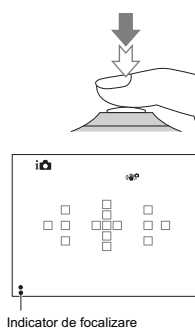

6 Apăsați complet butonul declanșator pentru a fotografia.

• Când camera detectează și înregistrează o față folosind pentru opțiunea [Încadrarea automată a portretelor] varianta [Auto], imaginea capturată este decupată automat pentru a se încadra într-o compoziție adecvată. Sunt păstrate în memorie atât imaginea originală, cât și cea decupată (pag. 121).

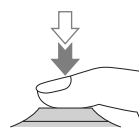

Înregistrarea filmelor

1 Apăsați butonul FILM pentru a începe înregistrarea.

- Înregistrarea filmelor poate începe din orice mod de expunere.
- Timpul de expunere și diafragma sunt ajustate automat. Dacă doriți să stabiliți anumite valori, puneți selectorul de mod în poziția  (Film), pag. 37.
- Camera continuă să ajusteze focalizarea când este în modul de autofocalizare.

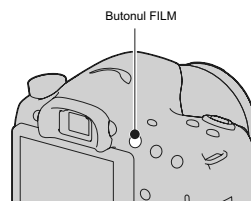

2 Apăsați din nou butonul FILM pentru a opri înregistrarea.

Note :

- Este posibil ca sunetul emis de cameră și de obiectiv în timpul funcționării să fie înregistrate atunci când filmați. Puteți dezactiva înregistrarea sunetului alegând pentru [Înregistrare audio] varianta [Dezactivat], pag. 62.
- Durata de filmare continuă poate fi mai scurtă, în funcție de temperatura mediului ambiant și de starea camerei. Consultați secțiunea "Note privind filmarea continuă"
- Când este indicat marcajul , temperatura camerei este prea mare. Opriti camera și așteptați până ce temperatura acesteia scade (pag. 214).

Redarea imaginilor

1 Apăsați butonul

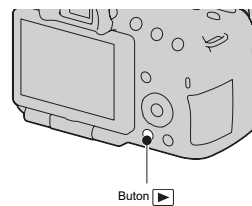

2 Buton MENU → 1 → [Mod vizualizare] → Selectați modul dorit.

- Pentru redarea fotografiilor, selectați [Vizualizare director (Foto)], iar pentru redarea filmelor, selectați [Vizualizare director (MP4)] sau [Vizualizare AVCHD] în funcție de formatul fișierului.

3 Selectați o imagine cu secțiunile ale butonului de comandă.

- Pentru redarea de filme, apăsați zona centrală a butonului de comandă.

| La redarea de filme | Acționare cu butonul de comandă / discul de reglaj |
|---|---|
| Pentru a fi făcută o pauză / a fi reluată redarea | ● |
| Pentru rulare rapidă înainte | ▶ |
| Pentru derularea rapidă | ◀ |
| Pentru rulare înainte cu încetinitorul | Rotiți discul de reglaj spre dreapta, în timpul pauzei. |
| Pentru derularea cu încetinitorul | Rotiți discul de reglaj spre stânga, în timpul pauzei. • Filmul este redat cadru cu cadru. |
| Pentru ajustarea volumului sonor | ▼ → ▲ / ▼ |
| Pentru afișarea informațiilor | ▲ |

Notă :

- Filmele înregistrate cu alte echipamente este posibil să nu fie redate de această cameră.

Ștergerea imaginilor (Delete)

Odată ștersă o imagine, nu o mai puteți recupera. Verificați în prealabil dacă doriți să ștergeți sau nu imaginea.

Notă :

- Imaginile protejate nu pot fi șterse.

Ștergerea imaginii curent afișată pe ecran

1 Afișați imaginea care vreți să fie ștersă și apăsați butonul .

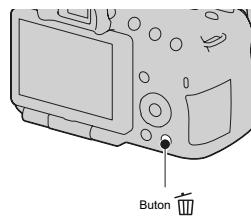

2 Selectați [Ștergere] cu ▲ de la butonul de comandă, apoi apăsați zona centrală a acestuia.

Ajustarea unghiului panoului LCD

Poziționați ecranul LCD la un unghi ce permite o vizionare facilă.

- Ecranul LCD poate fi rabatat cu 180°.
- Ecranul LCD poate fi rotit spre stânga cu 270° din poziția în care ecranul LCD este orientat spre înainte.
- Când nu este folosit ecranul LCD, se recomandă să îl închideți, poziționându-l cu fața spre cameră.

Notă :

- Când ecranul LCD este deschis, senzorul de privire este posibil să nu funcționeze când înregistrați din poziții aflate la înălțime joasă. Dacă priviți prin vizor și imaginea de pe ecran nu este comutată automat, apăsați butonul VIZOR/ LCD.

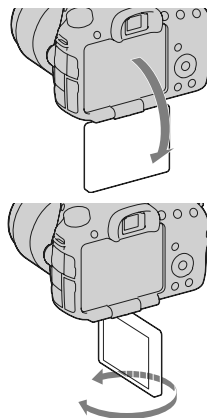

Înregistrarea în diverse moduri

Puneți selectorul de mod în poziția corespunzătoare modului dorit.

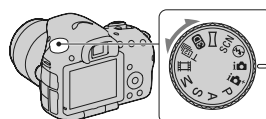

Camera este dotată cu următoarele moduri de înregistrare :

| | |
|--|--|
| i (Auto inteligent) / Ⓢ (Bliț oprit) | Modul "Auto inteligent" vă permite să înregistrați cu ușurință orice subiect în orice condiții, deoarece camera estimează situațiile efectuând reglajele adecvate. Selectați varianta "Bliț oprit" când doriți să înregistrați fără a folosi blițul. |
| i+ (Auto superior) | Camera recunoaște și evaluează condițiile de înregistrare, efectuând automat reglajele adecvate. Camera stochează în memorie o imagine reușită, combinând sau separând imaginile înregistrate, după cum este necesar. |
| SCN Selecția scenei | Selectând modul adecvat pentru subiect sau condițiile de înregistrare veți putea înregistra imagini folosind reglajele adecvate. |
| [P] (Înregistrare panoramică) | Vă permite să înregistrați imagini panoramice. |
| [3D] (Înregistrare panoramică 3D) | Vă permite să înregistrați imagini panoramice 3D pentru redarea cu ajutorul unui televizor compatibil 3D. |
| T (Prioritate AE continuă) | Camera continuă să înregistreze cât timp butonul declanșator este complet apăsat. Vor fi înregistrate în mod continuu cel mult 10, imagini pe secundă. |
| [F] (Film) | Vă permite să înregistrați filme cu expunerea ajustată manual (atât timpul de expunere, cât și diafragma). |
| P (Programare auto) | Vă permite să înregistrați cu expunerea reglată automat (atât timpul de expunere, cât și diafragma). Celelalte opțiuni pot fi reglate manual). |
| A (Prioritatea diafragmei) | Vă permite să înregistrați după ajustarea manuală a diafragmei cu ajutorul discului de reglaj. |
| S (Prioritatea timpului de expunere) | Vă permite să înregistrați după ajustarea manuală a timpului de expunere cu ajutorul discului de reglaj. |
| M (Expunere manuală) | Vă permite să înregistrați după ajustarea manuală a expunerii (atât timpul de expunere, cât și diafragma) cu ajutorul discului de reglaj. |

iA+ Auto superior

1 Puneți selectorul rotativ de mod în poziția iA+ (Auto superior).

2 Îndreptați camera spre subiect.

Când camera recunoaște și ajustează condițiile de înregistrare, sunt prezentate următoarele informații: marcajul modului de scenă recunoscută, funcția de înregistrare adecvată, numărul de imagini care să fie înregistrate.

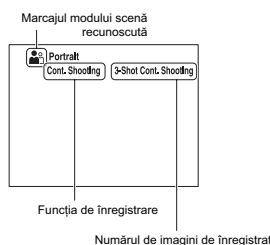

3 Ajustați focalizarea și înregistrați subiectul.

Scenă recunoscută de cameră

| | | |
|---------------------------|-----------------------------------|------------------------------------|
| ☾ (Vedere nocturnă) | ☀ (Amurg - cameră ținută în mână) | ▲ (Peisaj) |
| 👤 (Portret contraluminii) | 👤 (Portret) | 🚶 (Trepied pentru vedere nocturnă) |
| 📷 (Lumină fundal) | 🌸 (Macro) (<i>prim-plan</i>) | 👤 (Portret în noapte) |
| 🔦 (Spot de lumină) | 🌙 (Luminozitate redusă) | 👤 (Bebeluş). |

Funcția de fotografiere

| | | |
|--|---|---|
| Cont. Shooting – Înregistrare continuă (50) | Slow Sync. – Sincronizare lentă (47) | Auto HDR (60) |
| Daylight Sync. – Sincronizare de zi | Slow Shutter – Obturator lent | Hand-held Twilight – Amurg, camera ținută în mână (43) |









SCN (Selecția Scenei)

1 Puneți selectorul rotativ de mod în poziția SCN (Selecția Scenei).



2 Selectați modul dorit cu ▲/▼, apoi apăsați zona centrală a butonului de comandă.

- Pentru a schimba scena, apăsați butonul Fn, apoi selectați o altă scenă.

3 Ajustați focalizarea și înregistrați subiectul.

| | |
|---|--|
|  (Portret) | Este estompat fundalul și este scos în evidență subiectul. Tenul persoanelor este reprodus în tonuri delicate. |
|  (Activități sportive) | Sunt înregistrate obiecte aflate în mișcare rapidă, astfel că subiectul vizat pare static. Camera înregistrează în mod continuu imagini cât timp este apăsat butonul declanșator. |
|  (Macro) - <i>prim plan</i> | Sunt înregistrate subiecte aflate la mică distanță cum ar fi flori, mâncare etc. |
|  (Peisaj) | Este surprins întregul cadru cu claritate și în culori intense. |
|  (Apus de soare) | Sunt înregistrate minunatele tonuri de roșu ale răsăritului și apusului de soare. |
|  (Vedere nocturnă) | Sunt înregistrate scene de noapte la distanță, fără a pierde atmosfera nocturnă a împrejurimilor. |
|  (Amurg - cameră ținută în mână) | Sunt înregistrate scene nocturne cu mai puțin zgomot și fără neclarități, fără a fi folosit un trepied. O rafală de imagini sunt înregistrate și este aplicată procesarea de imagine pentru a fi reduse neclaritățile, mișcările nedorite și zgomotul. |
|  (Portret în noapte) | Sunt înregistrate portrete în scene de noapte. |

 (Înregistrare panoramică) /  (Înregistrare panoramică 3D)

1 Puneți selectorul rotativ de mod în poziția  (Înregistrare panoramică) /  (Înregistrare panoramică 3D).

2 Îndreptați camera spre marginea scenei vizate, apoi apăsați pe jumătate butonul declanșator pentru a ajusta focalizarea.



Această parte nu va fi înregistrată

3 Apăsați complet butonul declanșator.

4 Rotiți camera pe verticală sau pe orizontală până ce ajungeți la celălalt capăt al scenei dorite, urmând indicația benzii de orientare afișată pe ecran.

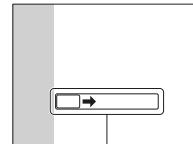

Bandă de orientare

T : Prioritate AE la avans continuu



1 Puneți selectorul rotativ de mod în poziția T  (Prioritate AE continuă).

2 Selectați modul dorit cu ajutorul ▲/▼ de la butonul de comandă, apoi apăsați zona centrală ● a acestuia.

- Pentru a schimba modul, apăsați butonul Fn, apoi selectați un alt mod.

3 Ajustați focalizarea și înregistrați subiectele.

- Camera continuă să înregistreze cât timp butonul declanșator este complet apăsat.

| | |
|---|---|
| T  (Prioritate AE continuă la telezoom) | Camera înregistrează imagini în mod continuu cu o frecvență de cel mult 12 cadre pe secundă. <ul style="list-style-type: none">• Scala minimă de zoom a camerei este stabilită la 1,4 ori, iar dimensiunea imaginii poate fi stabilită M sau S. |
|  (Prioritate AE continuă) | Camera înregistrează imagini în mod continuu cu o frecvență de cel mult 10 cadre pe secundă. Dimensiunea imaginii poate fi stabilită L. |

Folosirea blițului

În spații întunecate, folosirea blițului vă permite să înregistrați în mod luminos un subiect și totodată să evitați mișcările nedorite ale camerei. Când înregistrați la lumina soarelui, puteți utiliza blițul pentru a înregistra o imagine luminoasă a unui subiect poziționat contra luminii.

1 Buton Fn → (Modul bliț) → Selectați varianta dorită.

- Pentru informații suplimentare cu privire la variantele disponibile pentru bliț corespunzătoare fiecărui mod de înregistrare, consultați pag. 82.

2 Apăsați butonul .

Blițul se deplasează în sus.

- În modul Auto inteligent, Auto superior sau în cel de Selecție a scenei, blițul se ridică automat pe verticală dacă în spațiul din jur cantitatea de lumină este insuficientă sau dacă subiectul este poziționat contra luminii. Blițul încorporat nu se va deplasa în sus chiar dacă apăsați butonul .

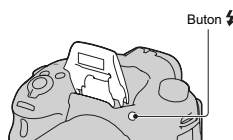

3 Fotografați după ce se încheie încărcarea blițului.

-  clipește : Blițul este în curs de încărcare.



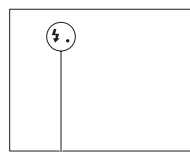

Când indicatorul clipește, nu puteți elibera obturatorul.

-  aprins : Blițul a fost încărcat și este gata să emită lumină.

- Când apăsați pe jumătate butonul declanșator în condiții de iluminare scăzută, în modul autofocalizare, este posibil ca blițul să emită lumină pentru a vă ajuta să focalizați asupra subiectului (Sursă luminoasă AF).



Indicator  (încărcare bliț)

| | |
|---|---|
| Ⓜ (Flash Off - Bliț dezactivat) | Blițul nu emite lumină chiar dacă se deplasează în sus pe verticală. • Nu puteți selecta acest element când selectorul de mod este în poziția P, A, S sau M. Blițul nu va fi însă declanșat dacă nu este ridicat pe verticală. |
|  (Autoflash - Bliț automat) | Blițul emite lumină dacă este întuneric sau dacă se fotografiază subiecte plasate contra luminii. |
|  (Fill-flash - Lumină de umplere) | Blițul emite lumină ori de câte ori este eliberat obturatorul. |
|  (Slow sync. - Sincronizare lentă) | Blițul emite lumină de fiecare dată când este eliberat obturatorul. Sincronizarea lentă vă permite să înregistrați imagini clare atât ale subiectului, cât și a fundalului, reducând viteza obturatorului. |
|  (Rear sync. - Sincronizare spate) | Blițul emite lumină imediat înainte de încheierea expunerii, de fiecare dată când apăsați butonul declanșator. |
|  (Wireless - Fără fir) | Emite lumină un bliț extern (comercializat separat) aflat în exteriorul camerei și la distanță de aceasta (fotografiere cu blițul wireless). |

Ajustarea luminozității imaginii

Cu excepția modului de înregistrare M, expunerea este stabilită în mod automat (reglarea automată a expunerii).

Pe baza expunerii stabilite automat, puteți realiza compensarea acestui element de reglaj prin spre + sau spre -, în funcție de preferințe. Întreaga imagine poate fi mai luminoasă prin deplasarea spre valori pozitive, respectiv poate fi mai întunecată prin deplasarea spre valori negative (Compensarea expunerii).

1 Apăsați butonul .

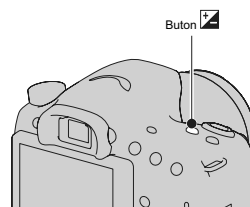

2 Ajustați expunerea cu butonul rotativ de comandă.

Spre + (supracxpunere) : imaginea este mai luminoasă.
Spre - (subexpunere) : imaginea este mai întunecată.

- În modul vizor, verificați expunerea cu ajutorul scalei EV.

Interfața afișată pe ecranul LCD după ajustarea expunerii

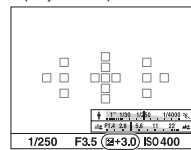

Compensarea expunerii

Interfața afișată în vizor



Expunere standard

3 Ajustați focalizarea și înregistrați subiectul.

Tehnici de fotografiere



- Ajustați nivelul de compensare verificând imaginea înregistrată.
- Folosind valori adiacente ale expunerii, puteți înregistra mai multe imagini folosind valori mai mici sau mai mari ale expunerii (pag. 155).

Notă :





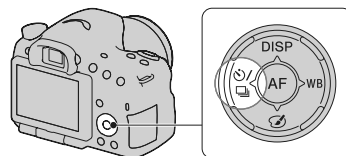

- Acest element nu poate fi ajustat când pentru modul de expunere este aleasă varianta Auto inteligent, Auto superior sau Selecția scenei.

Selectarea modului drive /

Puteți utiliza modul drive adecvat pentru scopul pe care îl urmăriți, cum ar fi : o singură imagine avansat, avans continuu sau Valori adiacente.

 /  de la butonul de comandă →
Selectați modul dorit



| | |
|---|--|
|  (O singură înregistrare) | Acest mod este adecvat pentru înregistrarea obișnuită. |
|  (Înreg. continuă) | Camera înregistrează imagini în mod continuu. |
|  (Temporizator) | Intervalul de 10 secunde al temporizatorului este convenabil când fotograful vrea să apară în fotografie, iar cel de 2 secunde este util pentru a reduce mișcările nedorite ale camerei. |
|  C (Variație : cont.) | Camera va înregistra 3 imagini la valori diferite ale expunerii. |
|  S (Variație - un cadru) | Puteți înregistra 3 imagini, cadru cu cadru, fiecare cu valori diferite ale expunerii. |
|  WB (Valori adiacente balans de alb) | Pe baza echilibrului de alb și a temperaturii de culoare/filtrului de culoare selectate, sunt înregistrate 3 imagini cu valori adiacente ale balansului de alb. |
|  (Telecomandă) | Se poate înregistra folosind butoanele SHUTTER și 2SEC (obturatorul este eliberat după 2 secunde) de la telecomanda wireless RMT-DSLR1 (comercializată separat). |

Comutarea între interfețele cu informații legate de înregistrare (DISP)

La fiecare apăsare a DISP de la butonul de comandă, interfața cu informații legate de înregistrare se modifică după cum urmează.

Puteți selecta interfețele disponibile separat pentru vizor și pentru ecranul LCD.

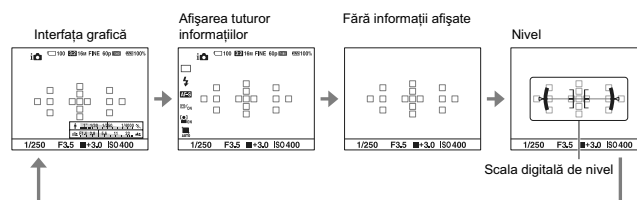
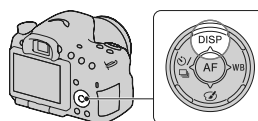

Interfața grafică

Interfața grafică prezintă valoarea timpului de expunere și a diafragmei ca valori grafice și ilustrează clar modul în care acționează expunerea. Indicatoarele de pe scala timpului de expunere și de pe cea a diafragmei arată valoarea curentă.

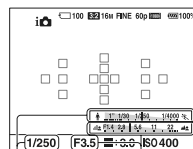

Valoarea diafragmei

Valoarea timpului de expunere

Stabilirea dimensiunii imaginilor

Dimensiunea imaginilor

Buton **MENIU** →  1 → [Dimensiunea imaginii] → Selectați dimensiunea dorită.

[Aspect ratio] (*Formatul imaginilor*) : [3:2]

| Dimensiunea imaginii | Indicații de utilizare |
|----------------------|---|
| L:16M | 4912 × 3264 pixeli Pentru imprimare până la dimensiune A3+ |
| M:8.4M | 3568 × 2368 pixeli Pentru imprimare până la dimensiune A4 |
| S:4.0M | 2448 × 1624 pixeli Pentru imprimare până la dimensiunea L/2L |

[Aspect ratio] (*Formatul imaginilor*) : [16:9]

| Dimensiunea imaginii | Indicații de utilizare |
|----------------------|---|
| L:14M | 4912 × 2760 pixeli |
| M:7.1M | 3568 × 2000 pixeli Pentru vizionarea la un televizor de înaltă definiție |
| S:3.4M | 2448 × 1376 pixeli |

Notă :

- Când selectați un fișier RAW cu [Calitate], dimensiunea imaginii fișierului RAW este L. Această dimensiune nu este afișată pe monitorul LCD.

Dimensiunea imaginilor panoramice

Puteți stabili dimensiunea imaginilor panoramice. Dimensiunea imaginii variază în funcție de reglajele privind direcția de fotografiere (pag. 61).

Buton **MENIU** →  1 → [Panoramă : Dimensiune] sau [3D Pan. : Dimensiune imagine] → Selectați dimensiunea dorită.

[Panoramă : Dimensiune]

| | |
|-----------------|--|
| Standard | Pentru [Panoramă: Direcție] este aleasă varianta [Sus] [Jos]: 3872 × 2160 Pentru [Panoramă: Direcție] este aleasă varianta [Dreapta] [Stânga]: 8192 × 1856 |
| Lată | Pentru [Panoramă: Direcție] este aleasă varianta [Sus] [Jos]: 5536 × 2160 Pentru [Panoramă: Direcție] este aleasă varianta [Dreapta] [Stânga]: 12416 × 1856 |

[3D Pan. : Dimensiune imagine]



| | |
|-----------------|-------------|
| 16:9 | 1920 × 1080 |
| Standard | 4912 × 1080 |
| Lată | 7152 × 1080 |

Mărirea imaginilor

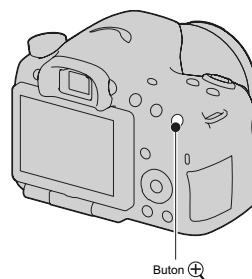

O imagine poate fi mărită pentru a fi examinată în detaliu. Această operație este utilă pentru a verifica focalizarea pentru imaginea înregistrată.

1 Afișați imaginea care vreți să fie mărită, apoi apăsați butonul .



2 Măriți sau micșorați imaginea cu ajutorul butoanelor , respectiv .

- Rotirea discului de reglaj comută între imagini menținând același grad de mărire pe ecran. Când înregistrați mai multe imagini ale aceleiași compoziții, veți putea face comparația între condițiile de focalizare ce le corespund.

3 Selectați zona care vreți să fie mărită cu ajutorul , ,  de la butonul de comandă.

Pentru a renunța la redarea mărită

Apăsați zona centrală a butonului de comandă pentru ca imaginea să revină la dimensiunea normală.

Trecerea la interfața cu lista de imagini

Puteți afișa mai multe imagini simultan pe ecran.

Apăsați butonul .

Este afișată interfața index pentru imagini.

- Cu [Image Index] din meniul  Redare puteți selecta numărul de imagini care să fie afișat pe o pagină în cazul interfeței index

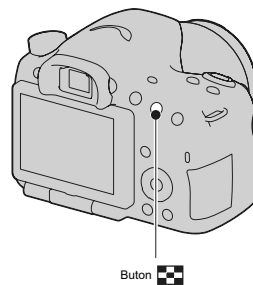

Pentru a reveni la interfața obișnuită de redare a unei singure imagini

Apăsați zona centrală a butonului de comandă când selectați în

Pentru a afișa directorul dorit

Selectați cu butonul de comandă bara din stânga a interfeței index, apoi selectați directorul dorit cu /▼. Apăsând zona centrală a butonului de comandă când este selectată bara din stânga interfeței, se va comuta între modurile de vizualizare.



Vizualizarea imaginilor pe ecranul unui televizor

Pentru a vizualiza la televizor imagini înregistrate cu camera, sunt necesare un cablu HDMI (comercializat separat) și un televizor HD TV dotat cu conector HDMI.

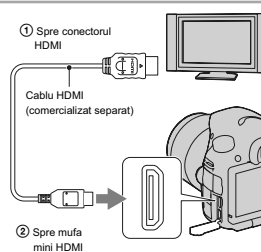

1 Oprii atât camera foto, cât și televizorul și realizați conexiunea între cele două aparate.



2 Porniți televizorul și comutați pe intrarea de semnal.

- Consultați și manualul de instrucțiuni furnizat împreună cu televizorul.

3 Porniți camera foto și apăsați butonul .



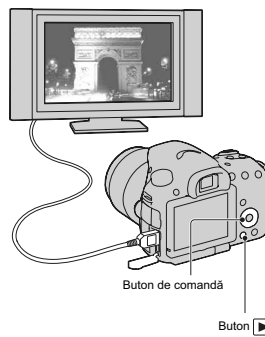





- Imaginile înregistrate cu camera dvs. vor apărea pe ecranul televizorului.
- Apăsați  /  la butonul de comandă pentru a selecta imaginea dorită.
- Ecranul LCD al camerei nu este pornit.



Funcții care pot fi acționate cu ajutorul butoanelor/ comutatoarelor

Puteți regla sau acționa diverse funcții cu aceste butoane/comutatoare.

Pentru identificarea poziției butoanelor / comutatoarelor, consultați secțiunea "Identificarea părților componente" (pag. 18).

| | |
|--|--|
| Buton  (46, 133) | Blițul este scos înafară. |
| Buton  (48) | Este realizată compensarea expunerii. |
| Buton ISO (135) | Este ajustată sensibilitatea ISO. |
| Buton Vizor/ LCD (172) | Comută afișarea între ecranul LCD și vizor. |
| Buton MENU (61) | Este afișată interfața meniului pentru configurarea elementelor de meniu. |
| Buton FILM (37, 108) | Sunt înregistrate filme. |
| Buton AEL (129) / buton AV (99) / buton  (55) / buton  (57) | Este stabilită expunerea pentru întregul ecran. / Este stabilită valoarea diafragmei./ Sunt afișate mai multe imagini simultan pe ecran./ Este redusă dimensiunea unei imagini care a fost anterior mărită pentru vizualizare. |
| Buton ZOOM (141) / Buton  (54) | Mărește și înregistrează subiectul folosind facilitatea zoom a camerei (ZOOM)/ Imaginea este mărită pentru a fi vizualizată. |
| Buton Fn (58, 59) / buton  (156) | Este afișată interfața de configurare pentru funcția stabilită cu ajutorul butonului Fn. / Imaginile sunt rotite. |
| Buton de comandă | Reglează următoarele funcții : Ecran, Balans de alb, Modul drive, Efecte de imagine și Autofocalizare. |
| Buton  (38) | Sunt redate imaginile. |
| Buton  (57) / Buton  (39) | Este afișat Ghidul integrat al camerei./ Sunt șterse imaginile. |
| Comutator pentru modul de focalizare (114, 121) | Se comută între autofocalizare și focalizarea manuală. |
| Buton previzualizare (57, 102) / Buton de mărire pentru focalizare (57, 121) | Este verificată estomparea fundalului./ Vă permite să verificați focalizarea mărind imaginea înainte de înregistrare. |

Selectarea unei funcții cu butonul Fn (Funcție)

Acest buton este utilizat pentru efectuarea de reglaje sau pentru executarea funcțiilor folosite frecvent la înregistrare.

1 Apăsați butonul Fn.

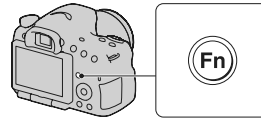

2 Selectați elementul dorit cu ▲/▼/◀/▶ la butonul de comandă, apoi apăsați zona centrală ● pentru executare.

Apare interfața de configurare.

3 Urmați ghidul de acționare, selectați și executați operația asociată funcției dorite.

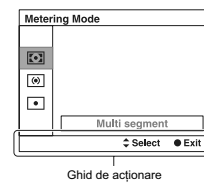

Pentru a regla camera direct din interfața cu informații legate de înregistrare

Rotiți discul de reglaj fără a apăsa zona sa centrală ●, la pasul 2. Puteți regla camera direct din interfața cu informații legate de înregistrare.

Funcții selectate cu butonul Fn (Funcție)

Funcțiile ce pot fi selectate cu butonul Fn sunt următoarele :

| | |
|---|--|
| Selecția scenei (39, 94) | Alegerea modului adecvat dintre variantele prestabilite pentru Selecția Scenei în funcție de condițiile de înregistrare. (Portret/ Activități sportive/ Macro/ Peisaj/ Apus de soare/ Scenă nocturnă/ Apus, camera ținută în mână/ Portret în noapte) |
| Film (108) | Selectarea modului de expunere adecvat pentru subiectul sau efectul dorit și pentru înregistrarea filmelor (P/ A/ S/ M). |
| Modul Prioritate AE la avans continuu (41, 98) | Stabilește viteza pentru înregistrarea continuă (Prioritate AE continuă la telezoom, Prioritate AE continuă). |
| Mod Drive (50, 149) | Stabilirea modului drive pentru înregistrarea continuă : (O singură imagine/ Înregistrare continuă/ Temporizator/ Variație : Cont./ Valori adiacente - un cadru/ Balans de alb adiacent/ Telecomandă). |
| Mod bliț (46, 133) | Stabilirea modului bliț (Bliț oprit/ Bliț automat/ Bliț de umplere/ Sincronizare lentă/ Sincronizare spate/ Wireless) |
| Modul autofocalizare (114) | Stabilirea metodei de focalizare în funcție de mișcarea subiectului (Autofocalizare singulară/ Autofocalizare automată/ Autofocalizare continuă) |
| Zona de autofocalizare (115) | Stabilirea zonei de focalizare. (Lată/ Zonă/ Spot/ Local) |
| Urmărirea subiectului (119) | Menținerea focalizării asupra subiectului în timp ce acesta este urmărit. (Pomit/ Oprit) |
| Deteția zâmbetelor/ fețelor (124, 127) | Capturarea automată a feței persoanelor, la focalizare și expunere optime. / Înregistrarea unei fotografii când este detectat un zâmbet. (Deteția fețelor oprită/ Deteția fețelor pornită (Înregistrare fețe) / Deteția fețelor pornită / Declanșator zâmbet) |
| Încadrare automată a portretelor (126) | Scena este analizată la sesizarea unei fețe și este stocată automat o altă imagine cu o compoziție echilibrată. (Auto/ Oprit) |
| ISO (135) | Stabilirea sensibilității la lumină. Cu cât numărul este mai mare, cu atât timpul de expunere este mai scurt. (Reducere zgomot multicadru/ ISO AUTO până la 16000) |
| Mod de măsurare (130) | Selectarea metodei de măsurare a luminozității. (Multi segment/ Măsurare bazată pe centru/ Spot) |
| Compensarea blițului (125) | Ajustarea intensității luminii emise de bliț. (de la + 2,0 EV la -2,0 EV). |

| | |
|-------------------------------|---|
| Balans de alb (142) | Ajustarea tonurilor de culoare ale imaginilor. (Balas de alb auto/ Lumina zilei/ Umbră/ Înnoțat/ Incandescent/ Fluor: Alb cald/ Fluor: Alb rece/ Fluor: Alb zi/ Fluor: Lumina zilei/ Bliț/ Temp. culoare/ Flitru de culoare/ Personalizat) |
| DRO / Auto HDR (136) | Compensarea automată a luminozității și contrastului. (Oprit/ Optimizatorul domeniului D/ Auto HDR) |
| Stil creativ (140) | Selectarea procesării dorite a imaginii. (Standard/ Intens/ Portret/ Peisaj/ Apus de soare/ Alb-negru) |
| Efect de imagine (139) | Se înregistrează folosindu-se efectul de filtrare dorit pentru obținerea unei imagini mai impresionante. (Oprit/ Cameră foto de jucărie/ Culori pop/ Posterizare/ Imagine retro/ Lumină blândă/ Parțial color/ Contrast puternic monocrom/ Focalizare slabă/ Pictură HDR/ Monocrom cu numeroase tonuri/ Miniatură) |

Funcții selectate cu butonul MENU

Puteți efectua reglajele de bază pentru cameră în totalitate sau puteți aplica funcții cum ar fi fotografierea, redarea sau alte operații. Apăsând butonul MENU, stabiliți elementul dorit cu ▲/▼/◀/▶ de la butonul de comandă, apoi apăsați zona centrală a butonului de comandă.

Selectați o pagină de meniu

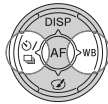

Selectați un element din meniu

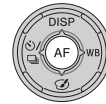
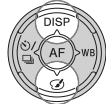

Meniul fotografiere

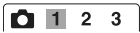

| | |
|---------------------------------|---|
| Dimensiunea imaginii | Selectarea dimensiunii fotografiilor. (L:16M/M:8.4M/S:4.0M (Când pentru [Formatul imaginii] este aleasă varianta 3:2) L:14M/M:7.1M/S:3.4M (Când pentru [Formatul imaginii] este aleasă varianta 16:9) |
| Formatul imaginii | Selectarea formatului fotografiilor. (3:2/16:9) |
| Calitate | Stabilirea calității fotografiilor. (RAW/ RAW & JPEG/ Fin/ Standard) |
| Panoramă : Dimensiune | Selectarea dimensiunii imaginilor panoramice. (Standard/ Lată) |
| Panoramă : Direcție | Stabilirea direcției de înregistrare pentru imaginile panoramice. (Dreapta/ Stânga/ Sus/ Jos) |
| Panoramă 3D : Dimensiune | Selectarea dimensiunii imaginilor panoramice 3D. (16:9/ Standard/ Lată) |
| Panoramă 3D : Direcție | Stabilirea direcției de înregistrare pentru imaginile 3D. (Dreapta/ Stânga) |

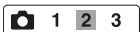

| | |
|------------------------------|--|
| Zoom clar al imaginii | Mărește o imagine cu o calitate mai mare decât zoom-ul digital. (Activat/ Dezactivat) |
|------------------------------|--|

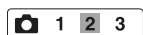

| | |
|---|---|
| Zoom digital | Mărește o imagine cu un coeficient de mărire superior celui corespunzător Zoom-ului clar al imaginii. Această funcție este disponibilă și pentru înregistrarea filmelor. (Activat/ Dezactivat) |
| Reducerea zgomotului datorat expunerii îndelungate | Stabilește procesarea de reducere a zgomotului pentru înregistrări în care timpul de expunere este de 1 secundă sau mai lung. (Activat/ Dezactivat) |
| Reducerea zgomotului datorat sensibilității ISO înalte | Stabilește procesarea de reducere a zgomotului pentru înregistrarea la înaltă sensibilitate. (Puternică/ Normală/ Scăzută) |
| Comandă bliț | Stabilirea metodei de determinare a intensității luminii emise de bliț. (Bliț ADI/ Preiluminare bliț TTL) |
| Sursă luminoasă AF | Reglarea sursei luminoase AF care iluminează scene întunecate pentru a ajuta focalizarea. (Auto/ Dezactivat) |
| Spațiu de culoare | Modificarea gamei de culori ce pot fi reproduse. (sRGB/AdobeRGB) |

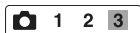





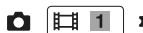

| | |
|---|--|
| SteadyShot | Setare SteadyShot. (Activat/ Dezactivat) |
| Lista recomandărilor pentru înregistrare | Vă permite accesul la toate recomandările de înregistrare. |







Meniul de înregistrare a filmelor



| | |
|--------------------------------|---|
| Formatul fișierului | Selectarea formatului fișierului de film. (AVCHD / MP4) |
| Opțiuni de înregistrare | Selectarea dimensiunii cadrelor de film înregistrate. (60i 24M(FX)/ 50i 24M(FX)/ 60i 17M(FH)/ 50i 17M(FH)/ 60p 28M(PS)/ 50p 28M(PS)/ 24p 24M(FX)/ 25p 24M(FX)/ 24p 17M(FH)/ 25p 17M(FH)/ 1440×1080 12M/VGA 3M) |
| Înregistrare audio | Permite să stabiliți dacă să fie sau nu înregistrat sonor când filmați. (Activat/ Dezactivat) |
| Reducere zgomot vânt | Reducerea zgomotului produs de vânt în timpul filmării. (Activat/ Dezactivat) |
| SteadyShot | Setare SteadyShot. (Activat/ Dezactivat) |

Meniu personalizat

|    1 2 3 4 | |     | |
|---|---|---|--|
| Autofocalizare declanșată de privire | Se stabilește dacă să fie folosită sau nu autofocalizarea când priviți prin vizor. (Activat/ Dezactivat) | | |
| Reglaj VIZOR/ LCD | Stabilirea metodei de comutare între vizor și ecranul LCD. (Auto/ Manual) | | |
| Mărire în vizor | Modificarea dimensiunii afișate în vizor. Dacă nu puteți vedea întreaga interfață în vizor, alegeți varianta [Standard]. (Maxim/ Standard) | | |
| Reducerea efectului de ochi roșii | Reducerea fenomenului de ochi roșii la folosirea blițului. (Activat/ Dezactivat) | | |
| Eliberare obiectiv | Se stabilește dacă obturatorul să se deschidă sau nu când nu este montat obiectivul. (Activat/ Dezactivat) | | |
| Înregistrarea Continuă în modul Auto superior | Stabilește dacă să se înregistreze sau nu continuu în modul Auto superior. (Auto/ Dezactivat) | | |
| Extragerea imaginilor Auto superior | Stabilește dacă să fie salvate sau nu toate imaginile care au fost înregistrate continuu în modul Auto superior. (Auto/ Dezactivat) | | |

|    1 2 3 4 | |     | |
|---|--|---|--|
| Caroiaj | Stabilește afișarea unui caroiaj care să permită alinierea într-un cadru structurat. (Regulă de treimi/ Caroiaj de pătrimi/ Diag. + Caroiaj de pătrimi/ Dezactivat) | | |
| Reluare automată | După înregistrare este afișată imaginea surprinsă. Stabilește reluarea automată. (10 Sec/ 5 Sec/ 2 Sec/ Dezactivată) | | |
| Buton DISP (Ecran) | Permite selectarea modurilor de afișare pe ecran disponibile, pentru ecranul LCD, prin apăsarea DISP de la butonul de comandă. (Interfață grafică/ Afișarea tuturor info./ Fără informații legate de înregistrare/Nivel / Histogramă/ Pentru vizor) | | |
| Buton DISP (Vizor) | Permite selectarea modurilor de afișare pe ecran care sunt disponibile, pentru vizor, prin apăsarea DISP de la butonul de comandă. (Interfață grafică/ Afișarea tuturor info./ Fără informații afișate / Nivel / Histogramă) | | |



| | |
|---|---|
| Nivel contur | Sunt accentuate cu o anumită culoare contururile din zona asupra căreia se focalizează. (Puternic/ Mediu/ Slab/ Dezactivat) |
| Culoare contur | Stabilirea culorii folosite pentru accentuarea conturilor. (Roșu/ Galben/ Alb) |
| Interfață de vizualizare în direct | Pentru a stabili dacă să fie afișat sau nu efectul unei funcții pe ecran, cum ar fi efectul valorii stabilite pentru compensarea expunerii. (Rezultat efect : Dezactivat/ Rezultat efect : Activat) |

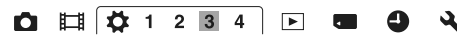

| | |
|---|--|
| Funcționarea butonului AEL (168) | Atribuirea funcției dorite butonului AEL. (Compensarea expunerii/ Mod drive/ Mod bliț/ Mod autofocalizare/ Zonă AF/ Detecția fețelor/ Declanșator zâmbet/ Încadrarea automată a portretelor/ ISO/ Mod măsurare/ Compensare bliț/ Balans de alb/ DRO/ Auto HDR/ Stil creativ/ Efect de imagine/ Dimensiune imagine/ Calitate/ AEL fixat/ Comutare AEL/ <input type="checkbox"/> AEL fixat/ <input type="checkbox"/> Comutare AEL/ Urmărire subiect/ AF blocat/ Previzualizare diafragmă/ Previzualizare rezultat înregistrare/ Zoom / Mărire focalizare) |
| Buton ISO (135) | Atribuirea funcției dorite butonului ISO. (Compensarea expunerii/ Mod drive/ Mod bliț/ Mod autofocalizare/ Zonă AF/ Detecția fețelor/ Declanșator zâmbet/ Încadrarea automată a portretelor/ ISO/ Mod măsurare/ Compensare bliț/ Balans de alb/ DRO/ Auto HDR/ Stil creativ/ Efect de imagine/ Dimensiune imagine/ Calitate/ AEL fixat/ Comutare AEL/ <input type="checkbox"/> AEL fixat/ <input type="checkbox"/> Comutare AEL/ Urmărire subiect/ AF blocat/ Previzualizare diafragmă/ Previzualizare Result înreg./ Zoom/ Mărire focalizare) |
| Buton previzualizare | Selectarea metodei care să fie utilizată pentru butonul de previzualizare la funcționare. (Previzualizare rezultat înregistrare/ Previzualizare diafragmă/ Mărire focalizare) |
| Buton menținere focalizare | Stabilirea funcției butonului de menținere a focalizării a obiectivului. (Menținere focalizare/ Previzualizare D.O.F.) |
| Buton MOVIE (Film) | Selectarea metodei adecvate pentru butonul MOVIE (Film). (Mereu/ Numai în modul Film) |



| | |
|---|---|
| Compensare obiectiv : umbră | Compensarea colțurilor întunecate ale ecranului cauzate de obiectivul atașat. (Auto/ Oprit) |
| Compensare obiectiv : aberație cromatică | Reducerea deviațiilor de culoare la colțurile ecranului cauzate de obiectivul atașat. (Auto/ Oprit) |
| Compensare obiectiv : distorsiuni | Compensarea distorsiunilor ce apar pe ecran, cauzate de obiectivul atașat. (Auto/ Oprit) |
| Declanșare diafragmă frontală | Este stabilit dacă să fie folosită sau nu funcția de Declanșare diafragmă frontală. (Activat/ Dezactivat) |
| Înregistrarea fețelor | Este reținută sau modificată persoana căreia să i se acorde prioritate la focalizare. (Desemnare nouă/ Schimbarea ordinii/ Ștergere/ Ștergerea tuturor) |
| Urmărirea cu prioritate a fețelor | Stabilirea dacă să fie urmărită o anumită figură sau nu când camera detectează respectiva față în timpul Urmării unui obiect. (Activat/ Dezactivat) |

Meniul de redare



| | |
|-------------------------------------|--|
| Ștergere | Ștergerea imaginilor. (Mai multe imagini/ Toate din director/ Toate fișierele vizualizate AVCHD) |
| Mod vizualizare | Vă permite să determinați modul de grupare a imaginilor redade. (Vizualizare director (Foto)/ Vizualizare director (MP4)/ Vizualizare AVCHD) |
| Prezentare de imagini | Derularea unei prezentări de imagini. (Repetare/ Interval/ Tip imagine) |
| Index de imagini | Afișarea listei imaginilor. (4 imagini/ 9 imagini) |
| Vizualizare 3D | Redarea de imagini 3D folosind un televizor compatibil 3D conectat la această cameră. |
| Protejare | Protejarea sau anularea protecției unei imagini. (Mai multe Imagini/ Anularea tuturor imaginilor/ Anularea tuturor filmelor (MP4)/ Anularea tuturor fișierelor vizualizate AVCHD) |
| Specificare pentru imprimare | Specifică sau elimină specificarea imaginilor pentru DPOF. (Configurare DPOF/ Imprimarea datei) |

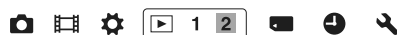

| | |
|----------------------------|--|
| Reglaje de volum | Stabilirea nivelului volumului pentru redarea unui film. |
| Interfața de redare | Stabilirea modului de redare a unei imagini înregistrate cu orientarea portret. (Rotire automată/ Rotire manuală) |

Meniul instrumentului pentru cardul de memorie



| | |
|---|--|
| Formatare | Este formatat cardul de memorie. |
| Numărul fișierului | Stabilirea metodei utilizate pentru atribuirea de numere fișierelor de fotografie sau de film. (În serie/ Inițializare) |
| Denumirea directorului | Stabilirea formatului de director pentru fotografii. (Format standard / Format dată) |
| Selectarea directorului de înregistrare | Modificarea directorului selectat pentru stocarea fotografiilor și a filmelor în format MP4. |
| Director nou | Crearea unui director nou pentru stocarea fotografiilor și filmelor în format MP4. |
| Recuperarea bazei de date cu imagini | Recuperarea fișierului cu baza de date pentru filme, ceea ce permite înregistrarea și redarea. |
| Afișarea spațiului de pe cardul de memorie | Afișarea duratei rămase de înregistrare pentru filme și a numărului de fotografii ce mai pot fi înregistrate pe cardul de memorie. |

Meniul de reglaje temporale



| | |
|------------------------------|--|
| Configurare dată/ oră | Stabilirea datei și orei, indicarea folosirii sau nu a orei de vară. |
| Stabilirea regiunii | Stabilirea locației unde este folosit aparatul. |

Meniul de configurare



| | |
|--------------------------------|---|
| Meniu de pornire | Stabilirea poziției implicite a cursorului în meniul, în dreptul elementului de sus sau a ultimului element selectat. (Sus/ Precedent) |
| Luminozitate LCD | Stabilirea luminozității ecranului LCD. (Auto/ Manual) |
| Luminozitatea vizorului | Stabilirea luminozității vizorului. (Auto/ Manual) |

| | |
|------------------------------------|--|
| Mod Eco | Stabilirea nivelului pentru facilitarea de economisire a energiei (Standard/ Max). |
| Mod economic de funcționare | Stabilirea perioadei de timp după care devine activ modul economic de funcționare (30 min/5 min/1 min/20 sec/10 sec) |
| Rezoluție HDMI | Stabilirea rezoluției când camera este conectată la un televizor HDMI (Auto/ 1080p/ 1080i) |
| CTRL FOR HDMI | Acționarea camerei de la un televizor compatibil cu "BRAVIA" Sync. (Activat/ Dezactivat) |



| | |
|--------------------------------|--|
| Reglaje de transmitere* | Setarea funcției de transmitere de către cameră folosind cardul Eye-Fi. (Activat/ Dezactivat) |
| Conexiunea USB | Stabilirea metodei de conexiune USB. (Auto/ Mass Storage/ MTP) |
| Semnale audio | Se va stabili dacă să fie emis sau nu un semnal sonor la realizarea focalizării sau când funcționează timerul. (Activat/ Dezactivat) |
| Modul de curățare | Este pornit modul de curățare pentru senzorul de imagine. |

* Apare când este introdus în cameră un card Eye-Fi (comercializat separat).



| | |
|------------------------------------|--|
| Versiune | Afișarea versiunii de software folosite de cameră. |
| Alegerea limbii | Stabilirea limbii. |
| Ghidul Comutatorului de mod | Pornește sau oprește afișarea ghidului comutatorului de mod (explicațiile privind fiecare mod de înregistrare). (Activat/ Dezactivat) |
| Mod demonstrativ | Pornește sau oprește redarea demonstrativă a unui film. (Activat/ Dezactivat) |
| Inițializare | Revenirea la variantele implicite ale reglajelor. (Revenire la reglaje implicite/ Inițializare mod înregistrare/ Inițializare opțiuni personalizate) |

Folosirea funcției de ghidare a camerei

Ghidul intern al camerei

Când apăsați butonul ? (Ghid intern al camerei) din interfața Fn sau din cea a meniului, este afișat automat un ghid în corespunzător funcției sau reglajului curent selectat.

Selectați funcțiile sau reglajele ce nu sunt disponibile din interfața Fn, apoi apăsați zona centrală a butonului de comandă ; reglajul adecvat va fi indicat în scopul de a le activa.

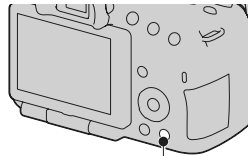

Buton ? (Ghid intern al camerei)

Recomandări pentru înregistrare

Camera afișează recomandările de înregistrare, în concordanță cu modul de înregistrare selectat.

1 Apăsați butonul ? (Ghid intern al camerei) când este afișată interfața cu informații privind înregistrarea.

Este afișată automat o listă cu recomandări de înregistrare corespunzătoare subiectului curent.

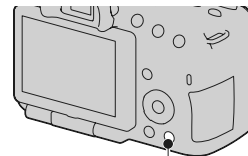

Buton ? (Ghid intern al camerei)

2 Selectați recomandarea pentru înregistrare dorită cu secțiunile ▲/▼ ale butonului de comandă, apoi apăsați zona centrală a acestui buton.

Este afișată recomandarea pentru înregistrare.

- Puteți parcurge ecranul în sus și în jos folosind ▲/▼.
- Puteți selecta un element cu ◀/▶.

Pentru a accesa toate recomandările pentru înregistrare

Puteți căuta printre toate recomandările pentru înregistrare din meniu.

Folosiți această facilitate când doriți să citiți recomandările pentru înregistrare pe care le-ați văzut anterior.

Buton MENU →  3 → [Lista recomandărilor pentru înregistrare] → Selectați recomandarea dorită.

Utilizarea camerei împreună cu calculatorul

Pe discul CD-ROM (furnizat) se află următoarele aplicații, care vă permit o utilizare mai largă a imaginilor înregistrate cu ajutorul camerei dvs.

- “Image Data Converter”

Pentru a deschide fișiere de imagine în format RAW.

- “PlayMemories Home”

Puteți să importați fotografii sau filme înregistrate cu camera la calculatorul dvs. pentru a le putea urmări și să utilizați diverse facilități utile pentru a intensifica efectul imaginilor pe care le-ați înregistrat.

Pentru detalii privind instalarea, consultați și pag. 72.

Notă

- Folosiți “Image Data Converter” pentru redarea imaginilor în format RAW.
- Aplicația “PlayMemories Home” nu este compatibilă cu calculatoarele Mac. La redarea imaginilor cu un calculator Mac, folosiți aplicația software adecvată furnizată împreună cu acesta.

Configurația recomandată a calculatorului (Windows)

Pentru calculatorul conectat la cameră este recomandată următoarea configurație când folosiți software-ul furnizat și importați imagini prin intermediul conexiunii USB.

| | |
|--|---|
| Sistem de operare (preinstalat) | Microsoft Windows XP* SP3/Windows Vista** SP2/Windows 7 SP1 |
| “PlayMemories Home” | Procesor : Intel Pentium III 800 MHz sau mai rapid (Pentru redarea/editarea de filme la înaltă definiție se recomandă : Intel Core Duo 1,66 GHz sau mai rapid / Intel Core 2 Duo 1,66 GHz sau mai rapid / Intel Core 2 Duo 2,26 GHz sau mai rapid (AVC HD (FX/FH)), Intel Core 2 Duo 2,40 GHz sau mai rapid(AVC HD (PS))). Memorie : Windows XP 512 MB sau mai mult (se recomandă : 1 GB sau mai mult), pentru Windows Vista/ Windows 7 1 GB sau mai mult Hard disk : Spațiul liber pe disc necesar pentru instalare este de aproximativ 500 MB Monitor : rezoluție de ecran 1024 × 768 sau mai mult. |
| “Image Data Converter Ver.4” | Procesor / Memorie : Pentium 4 sau mai rapid / 1 GB sau mai mult Monitor : 1024 × 768 puncte sau mai mult. |

* Nu sunt acceptate edițiile pe 64 de biți și cea Starter. Pentru a crea un disc, este necesar Windows Image Mastering API (IMAPI) Ver. 2.0 sau variante mai recente.

** Nu este acceptată ediția Starter.

Configurația recomandată a calculatorului (Macintosh)

Pentru calculatorul conectat la cameră este recomandată următoarea configurație când folosiți software-ul furnizat și importați imagini prin intermediul conexiunii USB.

| | |
|--|--|
| Sistem de operare (preinstalat) | Conexiune USB : Mac OS X (v10.3 – 10.7) “Image Data Converter Ver.4” : Mac OS X (v. 10.5, 10.6 (Snow Leopard), 10.7 (Lion)) |
| “Image Data Converter Ver.4” | Procesor : Intel Core Solo/ Core Duo/ Core 2 Duo sau mai rapid Memorie : se recomandă 1 GB sau mai mult Monitor : 1024 × 768 puncte sau mai mult. |

Note

- Nu este asigurată funcționarea într-un mediu cu sistem de operare actualizat la varianta descrisă mai sus sau într-un mediu multi-boot.
- Dacă doriți să conectați simultan două sau mai multe dispozitive USB la un singur calculator, este posibil ca unele dispozitive -inclusiv camera foto- să nu funcționeze, în funcție de tipurile de dispozitive USB folosite.
- Conectați camera folosind o interfață USB compatibilă cu transferul USB de viteză mare (USB 2.0) care vă va permite un transfer superior (viteză de transfer mare). Această cameră este compatibilă cu Hi-Speed USB (USB 2.0).
- La revenirea calculatorului din starea Suspend sau Sleep se poate întâmpla să nu se reactiveze în același timp și comunicarea dintre calculator și camera digitală.

Utilizarea software-ului

Instalarea aplicațiilor software (Windows)

Înregistrați-vă ca administrator.

1 Porniți calculatorul și introduceți discul CD-ROM (furnizat) în drive-ul de disc.

Este afișată interfața cu meniul de instalare.

- Dacă aceasta nu apare, faceți clic dublu pe [Computer] (Pentru Windows XP : [My Computer]) →  (PMHOME) → [Install.exe].
- Dacă apare interfața AutoPlay, Selectați "Run Install.exe" și urmați instrucțiunile care apar pe ecran pentru a continua instalarea.

2 Faceți clic pe [Install].

Verificați dacă sunt bifate atât "Image Data Converter", cât și "PlayMemories Home" și urmați instrucțiunile afișate pe ecran.

- Conectați camera la calculator în timpul procedurii urmând instrucțiunile afișate pe ecran.
- Când este afișat un mesaj de confirmare a repornirii, restartați calculatorul urmând instrucțiunile afișate pe ecran.
- În funcție de mediul de operare al calculatorului, este posibil să fie instalat DirectX.

3 Scoateți discul CD-ROM după ce se încheie instalarea.

Sunt instalate următoarele aplicații software, iar pe desktop apar simbolurile de trecere directă (shortcut).

- "Image Data Converter"
- "PlayMemories Home"
- "PlayMemories Home Help Guide"

Note :

- Dacă aplicația "PMB" furnizată împreună cu o cameră care a fost achiziționată înainte de 2011 a fost deja instalată pe calculator aceasta ("PMB") va fi suprascrisă de către aplicația "PlayMemories Home" și este posibil să nu mai puteți folosi anumite funcții ale "PMB".

Instalarea aplicațiilor software (Macintosh)

Înregistrați-vă ca administrator.

1 Porniți calculatorul dvs. Mac și introduceți discul CD-ROM (furnizat) în drive-ul de disc.

2 Faceți dublu clic pe simbolul de CD-ROM.

3 Copiați fișierul [IDC_INST.pkg] din directorul [MAC] peste simbolul de hard disk.

4 Faceți dublu clic pe fișierul [IDC_INST.pkg] din directorul țintă pentru copiere.

Urmați instrucțiunile afișate pe ecran pentru a definitiva instalarea.

Utilizarea "Image Data Converter"

Cu "Image Data Converter" puteți :

- să realizați montaje ale imaginilor înregistrate în modul RAW cu diverse corecții, cum ar fi curba tonurilor și claritatea,
- să ajustați la imagini echilibrul de alb, expunerea, stilul creativ etc.,
- să stocați imagini afișate și cu care s-au efectuat montaje cu ajutorul unui calculator ; aveți posibilitatea să stocați imaginea fie în format RAW, fie în formatul general de fișier.
- să stocați imaginile fie ca date RAW, fie în formatul obișnuit de fișier,
- să afișați și să comparați imagini RAW / JPEG înregistrate cu această cameră,
- să evaluați imagini pe o scală de la 1 la 5,
- să stabiliți etichete colorate etc.

Pentru detalii legate de "Image Data Converter", consultați documentația "Help".

Faceți clic pe [Start] → [All Programs] → [Image Data Converter] → [Help] → [Image Data Converter Ver.4].

Utilizarea aplicației “PlayMemories Home”

Cu “PlayMemories Home” puteți face următoarele :

- să importați imaginile înregistrate cu camera foto și să le afișați la calculator ;
- să organizați imaginile pe calculator în ordine cronologică, după data la care au fost înregistrate ;
- să retușați (Corecție ochi roșii etc.), să tipăriți și să transmiteți fotografiile sub formă de documente atașate prin poșta electronică, să modificați data înregistrării și altele ;
- să imprimați și să stocați fotografiile cu dată ;
- să creați discuri Blu-ray sau DVD, pornind de la filme în format AVCHD importate la un calculator (la crearea pentru prima dată a unui disc Blu-ray / DVD, este necesară conectarea la internet).

Note

• Aplicația “PlayMemories Home” nu este compatibilă cu calculatoarele Mac. La redarea imaginilor cu un calculator Mac, folosiți aplicația software adecvată furnizată împreună cu acesta.

• Filmele înregistrate folosind varianta [60p 28M(PS)/50p 28M(PS)], [60i 24M(FX)/50i 24M(FX)] / [24p 24M(FX)/25p 24M(FX)] de la [Reglaje pentru înregistrare] sunt convertite de “PlayMemories Home” pentru a fi creat un disc AVCHD. Această conversie poate dura mai mult timp. De asemenea, nu puteți crea un disc cu imagini la calitatea originală. Dacă doriți să păstrați calitatea imaginilor originale, trebuie să stocați filmele pe un disc Blu-ray.

Pentru a folosi “PlayMemories Home”, consultați “PlayMemories Home Help Guide”.

Faceți dublu clic pe simbolul  (PlayMemories Home Help Guide) de pe desktop sau faceți clic pe [Start] → [All Programs] → [PlayMemories Home] → [PlayMemories Home Help Guide].



Pagina de asistență pentru “PlayMemories Home” (numai în limba engleză) poate fi accesată la adresa: <http://www.sony.co.jp/pmh-se/>

Selectarea metodei de creare a unui disc cu filme

Puteți crea un disc pornind de la filmele înregistrate în format AVCHD, cu camera foto.

În funcție de tipul de disc, dispozitivele ce le pot reda vor varia. Alegeți metoda cea mai potrivită pentru player-ul dvs. de disc.

În continuare sunt prezentate două moduri de creare a unui disc de filme; crearea unui disc cu ajutorul unui calculator folosind "PlayMemories Home" sau crearea unui disc cu alte echipamente decât un calculator, cum ar fi cu un dispozitiv de inscripționare de DVD-uri.

| Tipul de disc / utilizare | Reglaje de înregistrare disponibile | | | Player |
|---|-------------------------------------|----|----|--|
| | PS | FX | FH | |
|  Pentru a menține calitatea corespunzătoare înaltei definiții a imaginilor (HD) | ✓ | ✓ | ✓ | Echipamente de redare a discurilor Blu-ray (Player de disc Blu-ray Sony, PlayStation®3 etc.) |
|  Pentru a menține calitatea corespunzătoare înaltei definiții a imaginilor (HD) (pentru discuri înregistrate în format AVCHD) | _* | _* | ✓ | Echipamente de redare a formatului AVCHD (Player de disc Blu-ray marca Sony, PlayStation®3 etc.) |
|  Pentru a menține calitatea corespunzătoare definiției standard a imaginilor (STD) | _* | _* | _* | Echipamente obișnuite de redare a DVD-urilor (Player DVD, calculator ce poate reda DVD-uri etc.) |

* La crearea unui disc folosind "PlayMemories Home", schimbarea calității imaginii la o variantă inferioară vă va permite crearea unui disc.

Crearea unui disc cu ajutorul calculatorului

Puteți să importați Filme vizualizate AVCHD la calculator cu ajutorul "PlayMemories Home" și să creați un disc în format AVCHD sau unul cu imagini cu definiție standard (STD)
 Consultați "PlayMemories Home Help Guide" pentru a afla detalii legate de modul de creare a unui disc, folosind "PlayMemories Home".







Note

- Pentru a crea discuri Blu-ray cu "PlayMemories Home", trebuie să instalați aplicația software suplimentară. Pentru detalii, accesați adresa URL : <http://support.d-imaging.sony.co.jp/BDUW/>
- Dispozitivele PlayStation®3 este posibil să nu fie disponibile în anumite țări sau regiuni.
- Filmele înregistrate folosind varianta [60p 28M(PS)/50p 28M(PS)], [60i 24M(FX)/50i 24M(FX)] / [24p 24M(FX)/25p 24M(FX)] de la [Reglaje pentru înregistrare] sunt convertite de "PlayMemories Home" pentru a fi creat un disc AVCHD. Această conversie poate dura mai mult timp. De asemenea, nu puteți crea un disc cu imagini la calitatea originală. Dacă doriți să păstrați calitatea imaginilor originale, trebuie să stocați filmele pe un disc Blu-ray.
- Pentru redarea de filme înregistrate în modul [60p 28M(PS)/50p 28M(PS)] de pe un disc Blu-ray, este necesar un dispozitiv compatibil cu formatul AVCHD Ver. 2.0.

Crearea unui disc cu ajutorul calculatorului

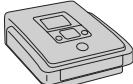
Puteți crea un disc cu ajutorul unui recorder de discuri Blu-ray sau a unui echipament de inscripționare a DVD-urilor.

Tipul de disc pe care îl puteți crea depinde de echipamentul utilizat.

| Echipament | Tipul de disc | |
|--|---|---|
|  Recorder de discuri Blu-ray : pentru a crea un disc Blu-ray sau un DVD cu imagini la calitate standard (STD). |  Blu-ray Calitate corespunzătoare înaltei definiții a imaginilor (HD) |  DVD Calitate corespunzătoare definiției standard a imaginilor (STD) |
|  Dispozitiv de inscripționare a DVD-urilor, cu excepția DVD Direct Express : pentru a crea un disc AVCHD sau un DVD cu imagini la calitate standard (STD). |  DVD Calitate corespunzătoare înaltei definiții a imaginilor (HD) (pentru discuri înregistrate în format AVCHD) |  DVD Calitate corespunzătoare definiției standard a imaginilor (STD) |
|  Recorder HDD etc. : pentru a crea un DVD cu imagini la calitate standard (STD). |  DVD Calitate corespunzătoare definiției standard a imaginilor (STD) | |

Note

- Pentru detalii legate de crearea unui disc, consultați manualul de instrucțiuni ce însoțește echipamentul folosit.
- Dacă creați un disc folosind Sony DVDirect (pentru inscripționarea DVD-urilor), folosiți slotul pentru carduri de memorie al dispozitivului de inscripționare a DVD-urilor sau realizați conexiunea prin intermediul USB pentru a realiza transferul de date.
- Dacă folosiți Sony DVDirect (un dispozitiv de inscripționare a DVD-urilor), verificați dacă firmware-ul acestuia este actualizat la versiunea cea mai recentă.
Pentru detalii, consultați adresa URL :
<http://sony.storagesupport.com/>
- Pentru copierea de filme înregistrate în modul [60p 28M(PS)/50p 28M(PS)] de pe un disc Blu-ray, este necesar un dispozitiv compatibil cu formatul AVCHD Ver. 2.0. Pentru redarea discului Blu-ray, este necesar un dispozitiv compatibil cu formatul AVCH Ver 2.0.

Lista simbolurilor afișate pe ecran

Interfața grafică (Ecran LCD)

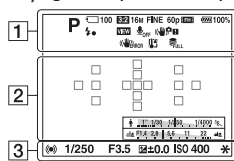

Afișarea tuturor informațiilor (Ecran LCD)

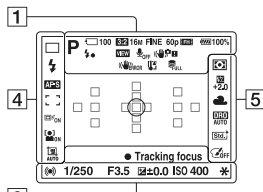

Pentru redare (Interfața cu informații de bază)

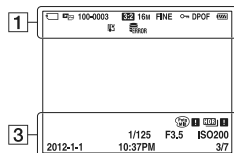

1

| Simbol afișat | Semnificație |
|-----------------------------------|--|
| | Modul expunere (41) |
| | Simboluri de recunoaștere a scenei (35, 42) |
| | Card de memorie (26, 28)/ Transmitere date (67) |
| 100 | Numărul de fotografii ce pot fi înregistrate |
| 3:2 16:9 | Formatul fotografiilor (61) |
| 3D | Înregistrare panoramică 3D (44) |
| 16M 8.4M 4.0M 14M 7.1M 3.4M | Dimensiunea fotografiilor (52) |
| WIDE STD 16:9 | |
| RAW RAW+J FINE STD | Calitatea fotografiilor (61) |

| Simbol afișat | Semnificație |
|----------------------------|--|
| 60p 60i 24p 50p 50i 25p | Modul de înregistrare a filmelor (62) |
| FX PS AVGA | Dimensiunea imaginilor de film (612) |
| 100% | Energia rămasă a acumulatorului (26) |
| | Bliț în curs de încărcare (46) |
| | Efect stabilit Dezactivare (65) |
| | Nu se înregistrează sunet în cursul filmării (63) |
| | SteadyShot / Avertizare de mișcare nedorită a camerei (61,62) |
| | Eroare SteadyShot |
| | Avertizare de supraîncălzire (16) |
| | Fișierul cu baza de date este complet ocupat / Eroare legată de fișierul cu baza de date |
| | Mod vizualizare (65) |
| 100-0003 | Director – Numărul fișierului |
| | Protejare (65) |
| DPOF | Stabilire DPOF (190) |
| | Avertizare privind energia rămasă a acumulatorului (26) |



2

| Simbol afișat | Semnificație |
|---------------|---------------------------------------|
| | Zonă punctuală de măsurare (130) |
| | Zonă de AF (59) |
| | Zoom inteligent (57) |
| | Zoom pentru imagine clară (61) |
| | Zoom digital (62) |
| | Indicatorul timpului de expunere (51) |
| | Indicatorul diafragmei (51) |



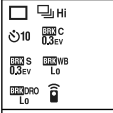
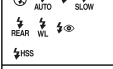
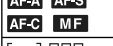
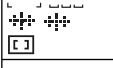

3

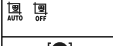
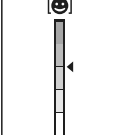
| Simbol afișat | Semnificație |
|---------------------|---|
| REC 0:12 | Durata de înregistrare a filmelor (m:s) |
| | Focalizare (36) |
| 1/250 | Timp de expunere (41) |
| F3.5 | Valoarea diafragmei (41) |
| | Scala EV (48) (numai pentru vizor) |
| +3.0 | Compensarea expunerii (48) |
| | AE blocat (57) |
| | Avertizare Auto HDR pentru imagine |
| | Eroare privind efectul de imagine |
| ISO400 | Sensibilitatea ISO (57) |
| 3/7 | Numărul fișierului / Numărul de imagini în modul vizualizare |
| 2012-1-1 10:37AM | Data înregistrării |

4

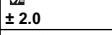
| Simbol afișat | Semnificație |
|---|--|
|  | Modul drive (50) |
|  | Modul bliț (46) / Reducere efect de ochi roșii (63) |
|  | Modul focalizare (59) |
|  | Zona AF (59) |
|  | Urmărirea subiectului (59) |
|  | Dectecția fețelor (59) / Declanșator zâmbet (59) |
|  | Încadrarea automată a portretelor (59) |
|  | Indicatorul sensibilității la dectecția zâmbetelor (59) |

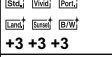
5

| Simbol afișat | Semnificație |
|---|---|
|  | Modul măsurare (59) |
|  | Compensarea blițului (59) |
|  | Balans de alb (Auto, Prestabiliiit, Particularizat, Temperatura de culoare, Filtru de culoare) (60) |
|  | Optimizatorul domeniului D (60) / Auto HDR (60) |
|  | Stil creativ (60) / Contrast, Saturație, Claritate |
|  | Efecte de imagine (60) |

Funcții disponibile pentru fiecare mod de înregistrare

Funcțiile pe care puteți să le folosiți depind de modul de înregistrare selectat.

În tabelul de mai jos, simbolul ✓ indică funcțiile disponibile, iar – funcțiile ce nu sunt disponibile.

Funcțiile care nu pot fi utilizate apar de culoare gri pe ecran.





















| Mod înregistrare | Comp. Expunerii (48) | Temporizator (50) | Înregistrare continuă (50) | Deteția fețelor (59) | Declanșator zâmbet (59) | Încadrarea automată a portretelor (59) |
|----------------------|----------------------|-------------------|----------------------------|----------------------|-------------------------|--|
| (35) | – | ✓ | ✓ | ✓ | ✓ | ✓ |
| (35) | – | ✓ | ✓ | ✓ | ✓ | ✓ |
| (42) | – | ✓ | ✓ | ✓ | ✓ | ✓ |
| Selectia scenei (43) | | – | ✓ | – | ✓ | ✓ |
| | | – | ✓ | ✓ | ✓ | – |
| | | – | ✓ | – | ✓ | ✓ |
| | | – | ✓ | – | ✓ | ✓ |
| | | – | ✓ | – | ✓ | ✓ |
| | | – | ✓ | – | ✓ | ✓ |
| | | – | – | – | ✓ | – |
| | – | ✓ | – | ✓ | ✓ | ✓ |
| (44) | ✓ | – | – | – | – | – |
| (44) | ✓ | – | – | – | – | – |
| / (45) | ✓ | – | – | – | – | – |
| P (41) | ✓ | ✓ | ✓ | ✓ | ✓ | ✓ |
| A (41) | ✓ | ✓ | ✓ | ✓ | ✓ | ✓ |
| S (41) | ✓ | ✓ | ✓ | ✓ | ✓ | ✓ |
| M (41) | – | ✓ | ✓ | ✓ | ✓ | ✓ |
| (37) | ✓* | ✓ | ✓ | ✓ | – | – |

* Când este selectată varianta [Expunere manuală], această funcție nu este disponibilă.

Modurile disponibile pentru bliț

Funcțiile pentru bliț pe care puteți să le selectați depind de modul de înregistrare selectat și de funcțiile selectate.

În tabelul de mai jos, simbolul ✓ indică funcțiile disponibile, iar – funcțiile ce nu sunt disponibile. Modurile ce nu pot fi selectate pentru bliț apar de culoare gri pe ecran.

| Mod înregistrare |  Bliț dezactivat |  AUTO Bliț automat |  Lumină de umplere |  SLOW Sincronizare lentă |  REAR Sincronizare spate |  WL Wireless |
|--|---|---|---|---|---|---|
|  (35) | ✓ | ✓ | ✓ | – | – | – |
|  (35) | ✓ | – | – | – | – | – |
|  (42) | ✓ | ✓ | ✓ | – | – | – |
| Selecția scenei (43) |  | ✓ | ✓ | ✓ | – | – |
| |  | ✓ | – | ✓ | – | – |
| |  | ✓ | ✓ | ✓ | – | – |
| |  | ✓ | – | ✓ | – | – |
| |  | ✓ | – | ✓ | – | – |
| |  | ✓ | – | – | – | – |
| |  | ✓ | – | – | – | – |
|  | – | ✓ | – | ✓ | – | – |
|  (44) | ✓ | – | – | – | – | – |
|  (44) | ✓ | – | – | – | – | – |
|  (45) | – | – | ✓ | ✓ | ✓ | ✓ |
| P (41) | – | – | ✓ | ✓ | ✓ | ✓ |
| A (41) | – | – | ✓ | ✓ | ✓ | ✓ |
| S (41) | – | – | ✓ | ✓ | ✓ | ✓ |
| M (41) | – | – | ✓ | ✓ | ✓ | ✓ |
|  (37) | ✓ | – | – | – | – | – |

Operații avansate

Această secțiune furnizează informații suplimentare legate de cameră.



Pregătirea camerei

Detașarea manșonului ocularului

Când atașați la camera dvs. vizorul unghiular FDA-A1AM (comercializat separat), detașați manșonul ocularului.

Glisați cu grijă manșonul ocularului în afară, împingând ambele părți ale acestuia.

- Așezați degetele sub capacul pentru ocular și împingeți-l în sus.

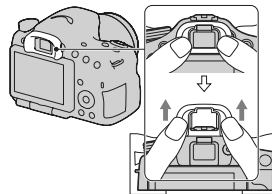

Notă :

- Când vizorul unghiular FDA-A1AM (comercializat separat) este montat la cameră, comutați afișarea imaginii pe ecranul LCD sau în vizor prin apăsarea butonului FINDER/ LCD. Se recomandă ca pentru opțiunea [Autofocalizare declanșată de privire] să fie aleasă varianta [Dezactivat] deoarece este posibil să fie activați senzorii ocularului situați sub vizor.

Interfața afișată pentru modul înregistrare

Selectarea modului de ecran

Puteți selecta modul de ecran dorit. Când interfața este schimbată prin apăsarea DISP de la butonul de comandă (pag. 51), sunt afișate numai interfețele selectate. Puteți stabili separat ce interfețe să fie disponibile pentru afișarea pe ecranul LCD, respectiv în vizor.

1 Butonul MENU →  **2** → [Buton DISP (Ecran)] sau [Buton DISP(Vizor)].

2 Selectați interfața dorită cu ajutorul secțiunilor ▲/▼/◀/▶ de la butonul de comandă, apoi apăsați zona centrală a acestuia.

3 Apăsați butonul MENU.

Histogramă

O histogramă prezintă distribuția luminanței care indică numărul de pixeli, de o anumită luminositate, existenți într-o imagine.

Compensarea expunerii va modifica în mod corespunzător histograma.

Ambele capete ale histogramei corespund unor zone cu un grad mare de negru, respectiv cu un grad mare de alb. Este imposibil să fie recuperate aceste zone ulterior, folosind un calculator.

Ajustați expunerea dacă este necesar, apoi fotografiați din nou.

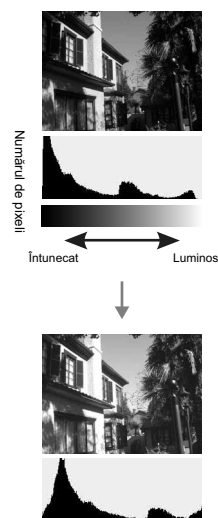

Note :

- Histograma afișată nu indică imaginea înregistrată în final. Sunt indicate condițiile imaginii în curs de monitorizare. Histograma va fi diferită în funcție de reglajul aperturii etc.
- Histograma în modul înregistrare diferă de cea în modul redare în următoarele situații :
 - când este utilizat blițul,
 - când subiectul este de slabă intensitate, cum ar fi scenele nocturne.

Scala digitală de nivel a acestei camere

Scala digitală de nivel indică dacă aparatul se află la același nivel atât pe direcție orizontală, cât și pe direcția față-spate. Când camera este corect aliniată pe o direcție, indicatorul devine de culoare verde.

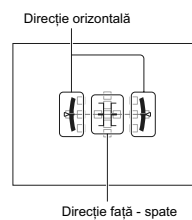

Note :

- Eroarea Scalei digitale de nivel este mai mare dacă înclinați prea mult aparatul spre față sau spre spate.
- Este posibil să fie indicată o înclinare de $\pm 1^\circ$ chiar dacă aparatul foto este aproape la același nivel.

Urmărirea subiectului prin obiectiv fără a fi afișate efecte

Puteți urmări subiectul prin obiectiv fără a fi afișate efecte cum ar fi compensarea expunerii, balansul de alb, stilul creativ, efecte de imagine etc.

Buton MENU →  → [Live View Display] (Afișare vizualizare în direct) → [Setting Effect OFF] (Stabilire efect dezactivat)

- Când este selectată opțiunea [Setting Effect OFF] (Stabilire efect dezactivat), imaginea Vizualizare directă în modul M este afișată întotdeauna cu luminozitatea adecvată.

Notă :

- Opțiunea [Setting Effect OFF] (Stabilire efect dezactivat) nu poate fi selectată când pentru modul expunere este aleasă una dintre variantele Auto inteligent, Auto superior, Înregistrare panoramică, Înregistrare panoramică 3D, Film sau Selecția scenei.

Lista simbolurilor pentru modul vizor

Când este activată varianta [Pentru vizor] de la [Buton DISP(Ecran)], puteți stabili ca stare a ecranului LCD una adecvată pentru utilizarea pentru vizor, apăsând secțiunea DISP de la butonul de comandă.

Consultați paginile indicate între paranteze pentru a afla detalii legate de funcționare.

În modurile Auto inteligent, Auto superior sau Selecția scenei

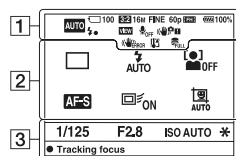

În modul Prioritate AE la avans continuu/ P/ A/ S/ M

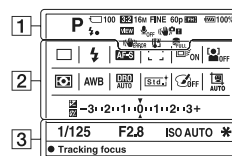

1

| Interfața | Indicație |
|-----------|---|
| | Mod de expunere (41, 42) |
| | Card de memorie (218, 212)/ Transmitere date (176) |
| 100 | Numărul de fotografii ce pot fi înregistrate |
| 3:2 16:9 | Formatul fotografiilor (164) |

| Interfața | Indicație |
|-----------------------------------|--|
| 3D | Înregistrare panoramică 3D (445, 99) |
| 16M 8.4M 4.0M 14M 7.1M 3.4M | Dimensiunea fotografiilor (52) |
| WIDE STD 16:9 | |
| RAW RAW+J FINE STD | Calitatea fotografiilor (164) |
| 60p 60i 24p 50p 50i 25p | Modul de înregistrare a filmelor (110) |
| FX FH PS 1080 VGA | Dimensiunea imaginilor de film (110) |

| Interfața | Indicație |
|-------------|--|
| 100 % | Energia rămasă a acumulatorului (28) |
| | Bliț în curs de încărcare (46) |
| VIEW | Efect stabilizat Deactivare (83) |
| | Nu se înregistrează sunet în cursul filmării (112) |
| | SteadyShot / Avertizare SteadyShot (61, 61) |
| | Eroare SteadyShot (198) |
| | Avertizare de supraîncălzire (10) |
| | Fișierul cu baza de date este complet ocupat (205) / Eroare legată de fișierul cu baza de date (205) |

2

| Simbol afișat | Semnificație |
|--|--|
| | Modul drive (56) |
| | Modul bliț (46, 133) / Reducere efect de ochi roșii (63) |
| AF-A AF-S AF-C MF | Modul focalizare (114) |
| | Zona AF (118) |
| | Urmărirea subiectului (119) |
| | Detecția fețelor (124)/ Declanșator zâmbet (127) |

90

| | |
|------------------------------|--|
| | Modul măsurare (130) |
| AWB | Balans de alb (Auto, Prestabil, Particularizat, Temperatura de culoare, Filtru de culoare) (142) |
| 7500K A5 G5 | Optimizatorul domeniului D (136) / Auto HDR (136) |
| | Stil creativ (140) / Contrast, Saturație, Claritate |
| +3 +3 +3 | Efecte de imagine (139) |
| | Încadrarea automată a portretelor (126) |
| | Compensarea expunerii (48) / Măsurare manuală (100) |
| | Compensarea blițului (130) |
| | Scala EV (152) |

3

| Simbol afișat | Semnificație |
|-----------------|---------------------------|
| 1/125 | Timp de expunere (102) |
| F3.5 | Valoarea diafragmei (100) |
| ISO AUTO | Sensibilitate ISO (135) |
| * | AE fixată (129) |

Înregistrarea unei imagini evitând mișcări nedorite ale camerei

“Mișcărilor nedorite ale camerei” se referă la acele deplasări involuntare ale camerei care apar după ce este apăsat butonul declanșator și care conduc la obținerea de imagini neclare. Pentru a reduce mișcărilor nedorite ale camerei, urmați instrucțiunile de mai jos.

Indicatorul de avertizare relativ la mișcarea nedorită a camerei

Din cauza potențialei mișcări a camerei, indicatorul  (de avertizare la mișcarea nedorită a camerei) clipește. În acest caz, folosiți un trepied sau blițul.

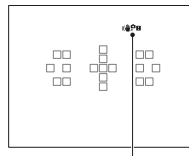

Indicatorul  (de avertizare relativ la mișcarea nedorită)



Notă :

- Indicatorul  (de avertizare relativ la mișcarea nedorită a camerei) este afișat numai în modurile în care timpul de expunere este stabilit automat. Acest indicator nu este afișat în modurile M/S sau când sunt înregistrate filme.

Utilizarea funcției SteadyShot

Funcția SteadyShot de care dispune această cameră are rolul de a reduce efectul mișcărilor nedorite ale camerei. Funcția SteadyShot poate fi stabilită separat pentru înregistrarea de fotografii, respectiv de filme.

Pentru funcția SteadyShot este aleasă în mod implicit varianta [On].

Butonul MENU →  3 sau  1 → [SteadyShot] → **selectați reglajul dorit.**

Notă :

- Este posibil ca funcția SteadyShot să nu funcționeze optim când alimentarea abia a fost pornită, imediat după ce ați îndreptat camera spre subiect sau când butonul declanșator a fost complet apăsat fără să fi fost oprit la jumătate.

Folosirea unui trepied

Vă recomandăm să montați camera pe un trepied în următoarele cazuri :

- când înregistrați fără bliț în spații întunecate,
- când înregistrați la viteze reduse ale obturatorului, care sunt în mod obișnuit utilizate pentru înregistrarea pe timp de noapte,
- când înregistrați un subiect aflat la mică distanță, cum ar fi la înregistrarea prim-planurilor,
- când înregistrați folosind un obiectiv telescopic,

Notă :

- Când folosiți un trepied, dezactivați funcția SteadyShot deoarece există pericolul ca aceasta să nu funcționeze în mod corespunzător.

Selectarea modului de înregistrare

Auto inteligent / Bliț oprit

Puneți selectorul rotativ de mod în poziția  (Auto inteligent) și înregistrați imagini (pag. 35).

- Selectați  când înregistrați în locuri unde folosirea blițului nu este permisă.

Notă :

- Camera pornește funcția de reglaj automat și, de aceea, multe facilități - cum ar fi compensarea expunerii sau reglajul ISO - nu vor fi disponibile. Dacă doriți să efectuați diverse reglaje, puneți selectorul rotativ de mod în poziția P când fotografiați un subiect.

Auto superior

Puneți selectorul rotativ de mod în poziția  (Auto superior) și înregistrați imagini (pag. 47).

Stabilirea înregistrării continue

Buton MENU →  1 → [S. Auto Cont. Shooting] – [Auto S. Înreg. Cont.] →
Selectați reglajul dorit.

Selectarea metodei de stocare utilizată pentru înregistrarea imaginilor

La înregistrarea continuă, puteți selecta metoda de stocare care să permită camerei fie să stocheze imaginea adecvată dintre cele înregistrate continuu, fie să păstreze în memorie toate imaginile înregistrate.

Buton MENU →  1 → [S. Auto Image Extract.] – [Extragere imagine Auto S.] →
Selectați reglajul dorit.

Note :









- Chiar dacă alegeți pentru [S. Auto Image Extract.] varianta [Dezactivat] în cazul în care este selectat ca mod de recunoaștere a scenei varianta [Amurg – cameră ținută în mână], este stocată o imagine combinată.
- Când pentru [Calitate] este aleasă varianta [RAW] sau [RAW&JPEG], performanța va fi afectată.





SCN (Selecția Scenei)

Acest mod este potrivit pentru

- Înregistrarea cu reglajele prestabilite în funcție de scenă.

**Puneți selectorul rotativ de mod în poziția SCN (Selecția Scenei),
Selectați modul dorit și înregistrați imagini (pag. 43).**

| | | |
|--|--|--|
|  (Portret) | <p>Este estompat fundalul și este scos în evidență subiectul. Tenul persoanelor este reprodus în tonuri delicate.</p> <ul style="list-style-type: none">• Pentru a estompa și mai mult fundalul, puneți obiectivul în poziția telefoto (fotografiere la distanță).• Puteți înregistra o imagine plină de viață focalizând pe ochii mai apropiați de obiectiv.• Utilizați parasolarul pentru a înregistra subiecte poziționate contra luminii.• Folosiți funcția de reducere a efectului de ochi roșii dacă ochii subiectului vizat devin de culoare roșie din cauza blițului (pag. 63). |  |
|  (Activități sportive) | <p>Sunt înregistrate obiecte aflate în mișcare rapidă, astfel că subiectul vizat pare static. Camera înregistrează în mod continuu imagini cât timp este apăsat butonul declanșator.</p> <ul style="list-style-type: none">• Apăsați și țineți apăsat pe jumătate butonul declanșator până la momentul dorit. |  |
|  (Macro) - <i>prim plan</i> | <p>Sunt înregistrate subiecte aflate la mică distanță cum ar fi flori, mâncare etc.</p> <ul style="list-style-type: none">• Puteți înregistra de la distanță mai mică un subiect folosind un obiectiv macro (comercializat separat).• Alegeți pentru bliț modul [Bliț dezactivat] când subiectul vizat se află la o distanță de până la 1 m.• La înregistrarea în modul macro, funcția SteadyShot nu va fi eficientă. Folosiți un trepied pentru a obține rezultate mai bune.• Distanța focală minimă nu se modifică. |  |
|  (Peisaj) | <p>Este surprins întregul cadru cu claritate și în culori intense.</p> <ul style="list-style-type: none">• Pentru a accentua deschiderea cadrului, reglați obiectivul la unghi panoramic. |  |

| | | |
|-----------------------------------|--|--|
| ☉ (Apus de soare) | Sunt înregistrate minunatele tonuri de roșu ale răsăritului sau ale apusului de soare. |  |
| ☾ (Vedere nocturnă) | Sunt înregistrate scene de noapte la distanță, fără a pierde atmosfera nocturnă a împrejurimilor • Timpul de expunere este redus, așa că se recomandă utilizarea unui trepied. • Este posibil ca imaginea să nu fie înregistrată în mod corespunzător dacă spațiul în care se fotografiază este complet întunecat. |  |
| ☞ (Amurg - cameră ținută în mână) | Sunt înregistrate scene nocturne cu mai puțin zgomot și fără neclarități, fără a fi folosit un trepied. O rafală de imagini este înregistrată și este aplicată procesarea de imagine pentru a fi reduse neclaritățile, mișcările nedorite și zgomotul. • Reducerea neclarității este mai puțin eficientă chiar dacă este folosită varianta [Amurg - cameră ținută în mână] când fotografiați: – subiecte cu mișcări neregulate, – subiecte aflate prea aproape de cameră, – subiecte cu model repetitiv, cum ar fi faianța și subiecte cu contrast slab, cum ar fi cerul, o plajă cu nisip sau o pajiște. – subiecte în continuă schimbare cum ar fi valuri sau cascade. • În cazul folosirii variantei [Amurg - cameră ținută în mână] este posibil să apară zgomot tip bloc, când sunt folosite surse de lumină intermitentă, cum ar fi lămpi cu fluorescență. |  |
| ☞ (Portret în noapte) | Sunt înregistrate scene de noapte. • Timpul de expunere este redus, așa că se recomandă utilizarea unui trepied. |  |

Tehnici de fotografiere

- Când doriți imagini mai frumoase, puneți selectorul rotativ de mod într-una dintre pozițiile P, A, S sau M și folosiți funcția de stil creativ (pag. 140). În astfel de cazuri, puteți ajusta expunerea, ISO etc.

Note :

- Deoarece camera pornește funcția de reglaj automat, multe facilități - cum ar fi compensarea expunerii sau reglajul ISO - nu vor fi disponibile.
- Pentru bliț este aleasă varianta [Bliț automat] sau [Bliț oprit] pentru fiecare mod de Selecție a Scenei. Puteți modifica aceste reglaje (pag. 46, 82, 132).

Înregistrare panoramică / (Înregistrare panoramică 3D)

Acest mod este potrivit pentru

- Înregistrarea de scene vaste sau a unor clădiri foarte înalte în compoziții dinamice.
- Înregistrarea de imagini 3 D oferind senzația de adâncime și posibilitatea de a fi urmărite cu un televizor compatibil 3D.

Puneți selectorul rotativ de mod în poziția  (Înregistrare panoramică) sau  (Înregistrare panoramică 3D) și înregistrați imagini (pag. 44).

Note :

- Dacă nu puteți roti camera pe verticală sau pe orizontală pentru a surprinde întregul subiect în perioada de timp dată, în imaginea compusă va apărea o zonă de culoare gri. Într-un astfel de caz, deplasați camera mai repede pentru a surprinde o imagine panoramică integrală.
- Deoarece sunt mai multe imagini alipite împreună, partea unde acestea vin în contact nu va fi înregistrată cursiv. În timpul înregistrării, nu rabatați camera înainte sau înapoi, și nici nu o înclinați spre dreapta sau spre stânga când o rotiți pentru înregistrare.
- În condiții de iluminare slabă, imaginile panoramice este posibil să fie neclare sau să nu fie înregistrate.
- În condițiile în care lumina clipește, cum ar fi cazul lămpilor cu fluorescență, luminozitatea și culorile imaginii combinate nu vor fi întotdeauna uniforme.
- Când unghiul total la înregistrări panoramice și cel pentru care ați fixat focalizarea și expunerea cu AE/AF blocat, diferă foarte mult ca luminozitate, culoare și focalizare, înregistrarea nu va fi un succes. Într-un astfel de caz, modificați unghiul și înregistrați din nou.
- Funcțiile [Înregistrare panoramică] sau [Înregistrarea panoramică 3D] nu sunt adecvate când sunt vizate :
 - subiecte aflate în mișcare,
 - subiecte prea apropiate de cameră,
 - subiecte ce conțin un model repetitiv - cum ar fi faianță, sau subiecte cu contrast redus - cum ar fi cerul, o plajă cu nisip sau o pașiște,
 - subiecte aflate în continuă schimbare cum ar fi valurile sau cascadele,
 - subiecte ce conțin soarele sau surse de iluminare electrică etc. care sunt mult mai luminoase decât restul cadrului.

- [Înregistrarea panoramică] sau [Înregistrarea panoramică 3D] pot prezenta discontinuități în următoarele situații :
 - când rabatați sau înclinați camera prea repede sau prea lent,
 - există mișcări nedorite prea puternice.
- Camera continuă să înregistreze în modul [Înregistrare panoramică] sau [Înregistrare panoramică 3D] și obturatorul emite semnale sonore până la finalul înregistrării.
- Facilitățile [Încadrare automată a portretelor] și zoom ale camerei nu pot fi utilizate.

Informații utile pentru înregistrarea de imagini panoramice

Rotiți camera în plan vertical sau orizontal sub forma unui arc de cerc, cu o viteză constantă și menținând aceeași direcție indicată pe ecran. Funcțiile de [Înregistrare panoramică] și [Înregistrare panoramică 3D] sunt adecvate mai ales pentru subiecte statice, nu pentru cele aflate în mișcare.

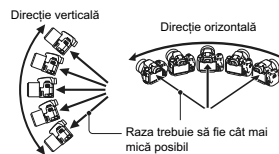

- În modurile [Înregistrare panoramică] și [Înregistrare panoramică 3D] se recomandă să folosiți obiective de unghi mare (grandangulare).
- Când folosiți un obiectiv cu distanță focală mare, rotiți camera mai lent pe direcție verticală sau orizontală decât dacă folosiți un obiectiv de unghi mare.
- Determinați scena și apăsați pe jumătate butonul declanșator pentru a fixa focalizarea, expunerea și balansul de alb.
- Dacă o secțiune prezintă forme mult variate sau dacă elementele de fundal sunt concentrate de-a lungul unei margini a scenei, compoziția imaginii poate eșua. În astfel de cazuri, ajustați marginile compoziției astfel încât secțiunea respectivă să fie plasată în centrul imaginii, apoi înregistrați din nou.

Pentru a crea imagini 3D

Folosind aceeași operație ca și la Înregistrare panoramică, aparatul înregistrează mai multe imagini și le combină pentru a crea o imagine 3D. Puteți vizualiza aceste imagini 3D cu ajutorul unui televizor compatibil 3D. Pentru detalii legate de înregistrarea 3D, consultați pag. 211.

Pentru a modifica dimensiunea imaginii

Puneți selecta dimensiunea imaginii : buton MENU → 1 → [Panoramă : Dimensiune] sau [3D Pan. : Dimensiune].

Pentru a stabili direcția de rotire pe verticală sau pe orizontală

Puneți stabili direcția de rotire a camerei, pe verticală sau pe orizontală.

Buton MENU →  1 → [Panoramă : Direcție] sau [3D Pan. : Direcție] → Selectați varianta dorită

T : Prioritate AE la avans continuu

Acest mod este potrivit pentru

- Înregistrarea continuă a unui subiect care se deplasează rapid, cu scopul de a surprinde momentul.
- Înregistrarea expresiilor unui copil a cărui mimică se modifică de la un moment la altul.

Puneți selectorul rotativ de mod în poziția T (Prioritate AE continuă) și înregistrați subiectul (45).

- Când este selectată opțiunea T  (Prioritate AE continuă la telezoom) este selectată, minimul scalei de zoom pentru această cameră (ZOOM) este stabilit la 1.4 ori, iar pentru dimensiunea imaginii este aleasă una dintre variantele M sau S.

Tehnici de fotografiere

- Când pentru modul autofocalizare este aleasă varianta [AF Continuă], focalizarea și expunerea sunt ajustate în mod continuu în timpul înregistrării. Sensibilitatea ISO poate fi ajustată.
- În modul focalizare manuală sau când pentru modul autofocalizare este aleasă varianta [Single-shot AF] (*Autofocalizare singulară*), puteți ajusta sensibilitatea ISO și diafragma. Când este selectată varianta [Single-shot AF] (*Autofocalizare singulară*), focalizarea este ajustată pe baza primei imagini.

Note :

- Funcția de Detecție a fețelor este oprită.
- Când este aleasă varianta [Auto HDR], este parcurs temporar procesul DRO conform reglajelor DRO.
- Când este selectată opțiunea T  (Prioritate AE continuă la telezoom), pentru [Calitate] nu poate fi aleasă varianta [RAW] sau [RAW&JPEG].
- Condițiile de măsurare pe care le aplicăm noi. Viteza de înregistrare continuă este mai mică, în funcție de condițiile de înregistrare (Dimensiunea imaginii, Reglajul ISO, Reducerea zgomotului la sensibilitate ridicată sau reglajul pentru [Compens. obiectiv : Distorsiune]).

P : Programare auto

Acest mod este potrivit pentru

- Utilizarea expunerii reglate în mod automat, în timp ce sunt menținute reglajele particularizate pentru sensibilitatea ISO, stilul creativ, pentru optimizatorul domeniului D etc.

1 Puneți selectorul rotativ de mod în poziția P.

2 Alegeți variantele de reglaj dorite pentru funcțiile de înregistrare (paginile de la 114 la 153).

- Pentru a acționa blițul, apăsați butonul .

3 Ajustați focalizarea și înregistrați subiectul.

Schimbarea programului

Puteți modifica temporar combinația dintre timpul de expunere și valoarea diafragmei cu expunerea corectă determinată de cameră.

Rotiți discul de reglaj pentru a selecta combinația dorită în timp ce focalizarea este realizată.

Indicația modulului de expunere este înlocuită de cea "P*".

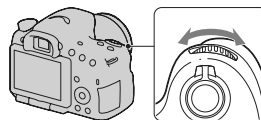

A : Prioritatea diafragmei

Acest mod este potrivit pentru

- A focaliza cu multă acuratețe pe subiect și a estompa toate elementele aflate în fața acestuia și pe fundal. Deschiderea diafragmei îngustează zona asupra căreia se focalizează. (Adâncimea câmpului este estompată.)
- A înregistra surprinzând adâncimea scenei vizate. Reducerea diafragmei lărgeste zona asupra căreia se focalizează. (Adâncimea câmpului este mai mare.)

1 Puneți selectorul rotativ de mod în poziția A.

2 Selectați valoarea diafragmei (numărul F) cu ajutorul discului de reglaj.

- *Cu cât numărul F este mai mic* : planul din față și cel din spatele subiectului sunt estompați (apar neclare).

Cu cât numărul F este mai mare : se va focaliza atât pe subiect, cât și pe planurile aflate înaintea și în spatele acestuia.

- Nu puteți verifica neclaritatea imaginii pe ecranul LCD sau în vizor. Verificați imaginea înregistrată și ajustați diafragma.

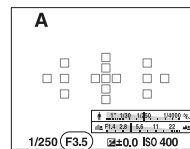
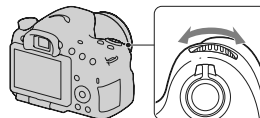

Diafragma (Valoarea F)

3 Ajustați focalizarea și înregistrați subiectul.

Timpul de expunere este reglat automat pentru a fi obținută expunerea corectă.

- Când camera estimează că nu se va obține expunerea adecvată în cazul valorii stabilite pentru diafragmă, valoarea pentru timpul de expunere clipește. În acest caz selectați o altă valoare pentru diafragmă.

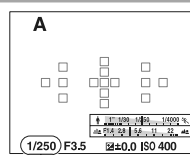

Timp de expunere

Tehnici de fotografiere

- Viteza obturatorului poate scădea în funcție de valoarea diafragmei. Dacă obturatorul este mai lent, folosiți un trepid.
- Pentru a estompa și mai mult fundalul, folosiți un teleobiectiv sau un obiectiv dotat cu o diafragmă mai mică (obiectiv luminos).
- Puteți verifica neclaritatea aproximativă a imaginii, înainte de a o înregistra, folosind butonul de previzualizare.

Notă :

- Apăsați butonul  pentru a înregistra folosind blițul. Domeniul blițului diferă însă în funcție de valoarea diafragmei. Când fotografiați folosind blițul, verificați domeniul blițului indicat la secțiunea "Specificații".

Pentru a verifica neclaritatea fundalului (Buton de previzualizare)

Ecranul LCD și vizorul prezintă o imagine surprinsă cu diafragma cea mai larg deschisă. Modificarea diafragmei afectează claritatea imaginii subiectului, creând o discrepanță între claritatea imaginii înainte de înregistrare și cea a imaginii reale.

În timp ce apăsați butonul de previzualizare, puteți vedea imaginea în condițiile pentru diafragmă folosite la înregistrarea efectivă, așa că puteți verifica claritatea aproximativă a subiectului înainte de a fotografia.

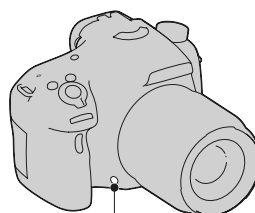

Buton de previzualizare

- Apăsați butonul de previzualizare după ce ați ajustat focalizarea.
- Puteți ajusta apertura în modul previzualizare.

Notă :

- Când funcția [Mărire pentru focalizare] este atribuită butonului de previzualizare, alegeți pentru [Preview Button] poziția [Shot, Result Preview] sau [Aperture Preview] în meniul  Personalizare (pag. 169).

S : Prioritatea timpului de expunere

Acest mod este potrivit pentru

- A înregistra un subiect aflat în mișcare la un moment dat. Folosiți un timp de expunere mai mic (o viteză a obturatorului mai mare) pentru a surprinde clar o secvență a mișcării.
- A înregistra traiectoria mișcării pentru a reda dinamismul și cursivitatea acesteia. Folosiți un timp de expunere mai mare (o viteză mai redusă a obturatorului) pentru a fotografia imaginea mișcării unui subiect.

1 Puneți selectorul rotativ de mod în poziția S.

2 Selectați timpul de expunere cu ajutorul discului de reglaj.

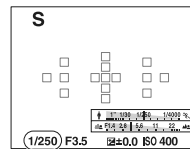
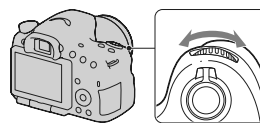

Țimp de expunere

3 Ajustați focalizarea și înregistrați subiectul.

Diafragma este reglată automat pentru a fi obținută expunerea corectă.

- Când camera estimează că nu se va obține expunerea adecvată în cazul valorii stabilite pentru timpul de expunere, valoarea diafragmei clipește. În acest caz selectați o altă valoare pentru timpul de expunere.

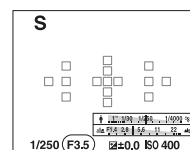

Diafragmă (Numărul F)

Tehnici de fotografiere

- Când timpul de expunere este scăzut, folosiți un trepied.
- Când înregistrați un sport de sală, selectați o valoare mai mare a sensibilității ISO.

Note :

- Indicatorul (👉📷) (de avertizare relativ la mișcarea nedorită a camerei) nu apare în modul de înregistrare cu prioritatea timpului de expunere.
- Cu cât valoarea sensibilității ISO este mai mare, cu atât nivelul de zgomot este mai ridicat.
- Dacă timpul de expunere este de o secundă sau mai mare, perioada de reducere a zgomotului (Long Exposure NR – *reducerea zgomotului datorat expunerii prelungite*) va fi la fel de lungă ca durata cât obturatorul a fost deschis după înregistrare. Nu puteți fotografia în timpul operației de reducere a zgomotului.

- Apăsăți butonul **4** pentru a înregistra folosind blițul. Când folosiți însă blițul, dacă închideți diafragma (alegând un număr F mai mare) reducând viteza obturatorului (mărind timpul de expunere), lumina blițului nu va ajunge până la subiectele aflate la distanță mare.

M Expunere manuală

Acest mod este potrivit pentru

- A înregistra folosind valoarea dorită a expunerii ajustând atât timpul de expunere, cât și valoarea diafragmei.

1 Puneți selectorul rotativ de mod în poziția M.

2 Rotiți discul de reglaj pentru a ajusta timpul de expunere, respectiv rotiți discul de reglaj în timp ce apăsați butonul AV pentru a ajusta diafragma.

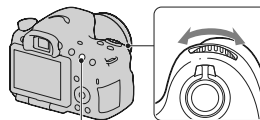

Buton AV

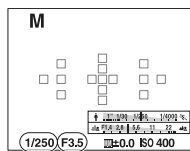

Diafragmă (Numărul F)

Timp de expunere

3 Înregistrați imaginea după stabilirea expunerii.

- Verificați valoarea expunerii cu ajutorul Măsurării manuale*.

Spre + : imaginea devine mai luminoasă.

Spre - : imaginea devine mai întunecată.

* Când camera este în modul M, va apărea o valoare subcompensată sau una supracompensată pe baza expunerii corecte.

- În modul vizor, verificați valoarea expunerii cu ajutorul scalei EV.

Ecraan LCD

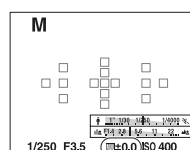

Valoarea expunerii

Interfața din vizor



Expunere standard

Note :

- Indicatorul (de avertizare relativ la mișcarea nedorită a camerei) nu apare în modul de reglare manuală a expunerii.
- Când selectorul rotativ de mod este în poziția M, pentru sensibilitatea ISO este aleasă varianta [AUTO], valoarea stabilită fiind [100]. În modul M, pentru sensibilitatea ISO nu este disponibilă varianta [AUTO]. Reglați sensibilitatea ISO după cum este necesar (pag. 135).
- Apăsăți butonul pentru a înregistra folosind blițul. Domeniul de funcționare a blițului diferă în funcție de valoarea diafragmei. Când fotografiați folosind blițul, verificați domeniul blițului indicat la secțiunea "Specificații".

M BULB

Acest mod este potrivit pentru

- A înregistra traiecte luminoase, cum ar fi cele descrise de artificii.
- A înregistra traiectoria unor corpuri cerești.

1 Puneți selectorul rotativ de mod în poziția M.

2 Rotiți discul de reglaj spre stânga până ce apare indicația [BULB].

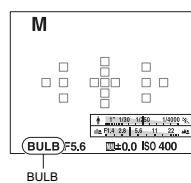
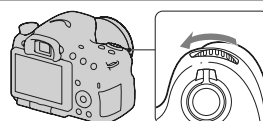

3 Rotiți discul de reglaj, în timp ce țineți apăsat butonul AV, pentru a ajusta diafragma (numărul F).

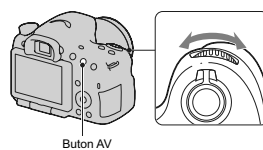

4 Apăsați pe jumătate butonul declanșator pentru a ajusta focalizarea.

5 Apăsați și mențineți apăsat butonul declanșator pe durata fotografierii.

Obturatorul este deschis câtă vreme este apăsat butonul declanșator.

Tehnici de fotografiere

- Folosiți un trepied.
- În modul de focalizare manuală, alegeți focalizarea la infinit când înregistrați artificii etc. Când poziția de focalizare la infinit a obiectivului nu vă este cunoscută, mai întâi ajustați focalizarea pentru focurile de artificii care sunt în același cadru general, apoi înregistrați-le.
- Folosiți telecomanda wireless (comercializată separat) (pag. 153).
La apăsarea butonului SHUTTER al telecomenzii wireless este declanșată înregistrarea BLUB, iar la următoarea apăsare a acestui buton, respectiva înregistrare este oprită. Nu este necesar să apăsați și să mențineți apăsat butonul SHUTTER al telecomenzii wireless.
- Dacă folosiți o telecomandă dotată cu o funcție de blocare a butonului declanșator (comercializată separat), puteți deschide obturatorul cu telecomanda.

Note :

- Când folosiți un trepied, opriți funcția SteadyShot (pag. 92).
- Cu cât durata expunerii este mai mare, cu atât nivelul de zgomot al imaginii este mai ridicat.
- După înregistrare, reducerea zgomotului (Long exp. NR – *reducerea zgomotului datorat expunerii prelungite*) va fi efectuată pentru aceeași durată de timp cât obturatorul a fost deschis. Nu puteți fotografia în timpul operației de reducere a zgomotului.
- Când este activată funcția Declanșator zâmbet sau cea Auto HDR sau când pentru [Efecte de imagine] este aleasă una dintre variantele [Pictură HDR] sau [Mono, cu numeroase tonuri], nu puteți stabili pentru timpul de expunere varianta [BULB].
- Dacă este utilizată funcția Declanșator zâmbet sau cea Auto HDR, ori dacă sunt folosite variantele [HDR Painting] sau [Rich-tone Mono.] de la [Efecte de imagine] când pentru timpul de expunere este aleasă varianta [BULB], timpul de expunere este stabilit a fi, temporar, de 30 de secunde.
- Se recomandă să porniți înregistrarea BULB după ce temperatura camerei scade, pentru a evita deteriorarea calității imaginii.

Configurarea pentru înregistrarea filmelor

Înregistrarea cu ușurință a filmelor

Înregistrarea filmelor poate începe din orice mod ales pentru expunere. Timpul de expunere și valoarea diafragmei sunt ajustate automat.

Apăsați butonul FILM pentru a începe înregistrarea (pag. 37).

Tehnici de înregistrare

- Începeți înregistrarea după ce ajustați focalizarea.
- Următoarele reglaje care au fost stabilite în timpul fotografierii vor fi folosite fără a fi modificate :
 - ISO
 - Balansul de alb,
 - Stilul creativ,
 - Compensarea expunerii,
 - Zona de autofocalizare,
 - Modul de măsurare
 - Detecția fețelor
 - Urmărirea subiectului
 - Optimizatorul domeniului D
 - Compensarea obiectivului : Umbră
 - Compensarea obiectivului : Aberație cromatică
 - Compensarea obiectivului : Distorșiune
 - Efect de imagine.
- ISO, compensarea expunerii, Urmărirea subiectului sau Zona de autofocalizare pot fi ajustate în timpul înregistrării de filme.
- Când atribuiți funcția [AF fixată] butonului AEL sau celui ISO, puteți fixa focalizarea prin apăsarea acestor butoane în modul autofocalizare.

Note :

- În modul de înregistrare a filmelor, aria de înregistrare (unghiul de vedere) este mai restrânsă decât în cazul fotografierii.
- Când este afișată interfața [Pentru vizor], ecranul LCD trece la afișarea interfeței [Afișarea tuturor informațiilor] în momentul în care începe filmarea.

- Nu înregistrați la lumina emisă de surse puternice, spre exemplu la soare. Mecanismul intern al camerei poate fi deteriorat.
- Când importați filme vizualizate AVCHD la un calculator, folosiți "PlayMemories Home" (pag. 70, 184).
- Când continuați să înregistrați o perioadă îndelungată de timp, temperatura camerei crește și calitatea imaginilor scade.
- Când este indicat marcajul [12], temperatura camerei este prea mare. Opriți camera și așteptați până ce temperatura camerei scade. Dacă veți încerca să continuați să înregistrați, camera se va opri automat.
- În condiții de luminozitate crescută, deoarece timpul de expunere și diafragma sunt ajustate automat, viteza obturatorului va fi mai mare (timpul de expunere va fi mai redus) iar mișcarea subiectului nu va fi cursivă. Selectând funcția de focalizare manuală și ajustând timpul de expunere sau diafragma, este posibil ca mișcarea să devină mai cursivă (pag. 110).
- Când înregistrați filme, pentru sensibilitatea ISO poate fi stabilită o valoare între ISO 100 și ISO 3200. Dacă începeți înregistrarea filmelor la o sensibilitate ISO de 3200 sau mai mare, aceasta va fi comutată la valoarea de 3200. La încheierea înregistrării filmului, reglajul pentru sensibilitatea ISO revine la valoarea anterioară.
- Când pentru ISO este aleasă varianta [Reducerea zgomotului multicadru], este selectată temporar varianta [AUTO].
- Nu puteți selecta [Focalizare slabă], [Pictură HDR], [Monocrom cu numeroase tonuri], [Miniatură] ca Efect de imagine. Când începe înregistrarea de filme, pentru opțiunea Efecte de imagine este aleasă temporar varianta [Dezactivat].
- La înregistrarea de filme, nu poate fi folosită opțiunea [Zoom clar al imaginii].

Zoom digital

Puteți utiliza funcția de zoom digital în timpul înregistrării filmelor. Calitatea se va deteriora însă din cauza prelucrării de imagine aplicate.

1 Apăsați butonul ZOOM.

- Zoom-ul digital este disponibil în timpul înregistrării de filme, chiar când pentru [Zoom digital] este aleasă varianta [Oprit] în meniul  înregistrarea fotografiilor.

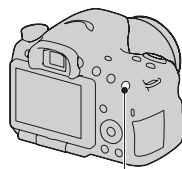

Buton de Zoom

2 Măriți imaginea cu coeficientul de mărire dorit folosind ◀/▶ de la butonul de comandă.

- Sunt disponibili coeficienți de mărire până la aproximativ 4.

Înregistrarea filmelor folosind un timp de expunere și o diafragmă ajustate

Puteți înregistra filme, cu timpul de expunere și diafragma reglate, ajustând defocalizarea fundalului sau fluiditatea, în funcție de intenții.

1 Puneți comutatorul modului de focalizare în poziția MF (pag. 125).





2 Puneți comutatorul de mod în poziția  (Film).

3 Selectați modul dorit cu ▲/▼ de la butonul de comandă, apoi apăsați zona centrală a acestuia.

- Pentru a schimba modul, apăsați butonul Fn, apoi selectați un alt mod.

4 Ajustați valoarea pentru timpul de expunere și pentru diafragmă cu ajutorul discului de reglaj.

5 Ajustați focalizarea, apoi apăsați butonul FILM pentru a începe înregistrarea.

| | |
|---|---|
|  P (Programare auto) (99) | Vă permite să înregistrați cu expunerea ajustată automat (atât timpul de expunere, cât și valoarea diafragmei). Alte reglaje pot fi efectuate manual, iar acestea pot fi stocate în memoria aparatului. |
|  A (Prioritatea diafragmei) (100) | Vă permite să înregistrați după ajustarea manuală a diafragmei cu discul de reglaj. |
|  S (Prioritatea timpului de expunere) (102) | Vă permite să înregistrați după ajustarea manuală a timpului de expunere cu discul de reglaj. |
|  M (Expunere manuală) (104) | Vă permite să înregistrați după ajustarea manuală a expunerii (atât timpul de expunere, cât și valoarea diafragmei) folosind discul de reglaj. |

Format fișier

Buton MENU →  1 → [Format fișier] → **Selecțai formatul dorit**

| | |
|--------------|--|
| AVCHD | <p>Sunt înregistrate filme 60i/50i sau 24p/25p și filme 60p/50p în format AVCHD. Acest format Sony pentru fișiere este adecvat pentru vizionarea filmelor cu un televizor de înaltă definiție.</p> <p>Puteți crea un disc Blu-ray, unul AVCHD sau un disc DVD-Video folosind aplicația software "PlayMemories Home".</p> <ul style="list-style-type: none">• Filmele 60i/50i sunt înregistrate în modul 60 de cadre pe secundă, respectiv 50 cadre pe secundă. Ambele tipuri de filme 60i și 50i utilizează sistemul de baleiere intercalată, sonor Dolby Digital și formatul AVCHD.• Filmele 24p/25p sunt înregistrate în modul 24 de cadre pe secundă, respectiv 25 cadre pe secundă. Ambele tipuri de filme 24p și 25p utilizează sistemul de baleiere progresivă, sonor Dolby Digital și formatul AVCHD.• Filmele 60p/50p sunt înregistrate în modul 60 de cadre pe secundă, respectiv 50 cadre pe secundă. Ambele tipuri de filme 60p și 50p utilizează sistemul de baleiere progresivă și sonor Dolby Digital. |
| MP4 | <p>Sunt înregistrate filme mp4 (AVC). Acest format este adecvat pentru preluarea de materiale WEB, documente atașate la poșta electronică etc.</p> <ul style="list-style-type: none">• Filmele sunt înregistrate în format MPEG-4 la circa 30 de cadre / sec., folosind sistemul de baleiere progresivă, sonorul AAC și formatul mp4.• Nu puteți crea un disc cu filmele înregistrate în acest format folosind aplicația software "PlayMemories Home" furnizată. |

Reglaje de înregistrare

Cu cât este mai mare cantitatea de date pe minut (viteza medie de transfer), cu atât este mai mare calitatea imaginii.

MENIU →  1 → **[Reglaje de înregistrare]** → **Selectați dimensiunea dorită.**

[Format fișier] : [AVCHD]

| Format fișier | Viteză medie de transfer | Înregistrare |
|---|--------------------------|--|
| 60i 24M(FX)* 50i 24M(FX)** | 24 Mbps | Sunt înregistrate filme cu imagini de înaltă calitate, 1920 × 1080 (60i/50i). |
| 60i 17M(FH)* 50i 17M(FH)** | 17 Mbps | Sunt înregistrate filme cu imagini la calitate standard, 1920 × 1080 (60i/50i). |
| 60p 28M(PS)* 50p 28M(PS)** | 28 Mbps | Sunt înregistrate filme cu imagini la cea mai înaltă calitate, 1920 × 1080 (60p/50p). |
| 24p 24M(FX)* 25p 24M(FX)** | 24 Mbps | Sunt înregistrate filme cu imagini de înaltă calitate, 1920 × 1080 (24p/25p). Este creată o atmosferă similară celei din sălile de cinematograf. |
| 24p 17M(FH)* 25p 17M(FH)** | 17 Mbps | Sunt înregistrate filme cu imagini la calitate standard, 1920 × 1080 (24p/25p). Este creată o atmosferă similară celei din sălile de cinematograf. |

[Format fișier]: [MP4]

| Format fișier | Viteză medie de transfer | Înregistrare |
|----------------------|--------------------------|---|
| 1440×1080 12M | 12 Mbps | Sunt înregistrate filme cu imagini în format 1440×1080. |
| VGA 3M | 3 Mbps | Sunt înregistrate filme cu imagini la dimensiune VGA. |

* Echipament compatibil 1080 60i

** Echipament compatibil 1080 50i

Note :

- Filmele înregistrate folosind varianta [60p 28M(PS)/50p 28M(PS)], [60i 24M(FX)/50i 24M(FX)]/[24p 24M(FX)/25p 24M(FX)] pentru [Reglaje de înregistrare] sunt convertite de "PlayMemories Home" pentru a fi creat un disc AVCHD de înregistrare. Această conversie poate dura mai mult timp. Nu puteți crea însă un disc cu imagini la calitatea originală. Dacă doriți să mențineți calitatea originală a imaginilor, trebuie să stocați filmele pe un disc Blu-ray.
- Pentru a urmări filme 60p/50p or 24p/25p la televizor, trebuie ca aparatul TV să fie compatibil cu 60p/50p sau 24p/25p. Dacă televizorul folosit nu este compatibil, filmele sunt convertite la 60i/50i și astfel transmise la TV.

Înregistrare audio

Când filmați, este posibil să fie înregistrate zgomote produse de cameră sau de obiectiv în timpul funcționării. Puteți înregistra filme și fără sonor.

MENIU →  1 → **[Înregistrare audio]** → **[Dezactivat]**

Când este ales modul de focalizare manuală, puteți dezactiva înregistrarea zgomotului produs la funcționare de obiectiv, pentru autofocalizare (pag. 121).

Pentru a reduce zgomotul produs de vânt

Puteți reduce zgomotul produs de vânt eliminând sunetele de frecvență joasă recepționate cu ajutorul microfonului încorporat.

MENIU →  1 → **[Reducere zgomot vânt]** → **[Activat]**

Note :

- Dacă alegeți pentru această opțiune varianta [Activat], este posibil ca unele sunete de frecvență joase să fie înregistrate la volum prea scăzut. Alegeți varianta [Dezactivat] când nu suflă vântul.
- Când este utilizat un microfon extern (comercializat separat), acest element de reglaj nu este disponibil.

Selectarea metodei de focalizare

Există două metode de ajustare a focalizării : una automată și una manuală.
În funcție de lentile, metoda de comutare între aceste două moduri de focalizare, diferă.

| Tipul de obiectiv | Comutatorul folosit | Trecerea la focalizarea automată | Trecerea la focalizarea manuală |
|---|--|--|--|
| Obiectivul este dotat cu comutator pentru modul de focalizare. | Obiectiv (Puneți întotdeauna comutatorul pentru modul de focalizare al camerei în poziția AF.) | Puneți în poziția AF comutatorul pentru modul de focalizare al obiectivului. | Puneți în poziția MF comutatorul pentru modul de focalizare al obiectivului. |
| Obiectivul nu este dotat cu comutator pentru modul de focalizare. | Cameră | Puneți Comutatorul modului de focalizare al camerei în poziția AF. | Puneți în poziția MF comutatorul pentru modul de focalizare al camerei. |

Autofocalizare

1 Puneți comutatorul modului de focalizare de la cameră în poziția AF.

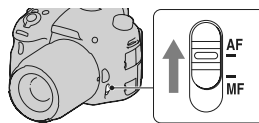

2 Dacă obiectivul este dotat cu un comutator pentru modul de focalizare, puneți-l în poziția AF.

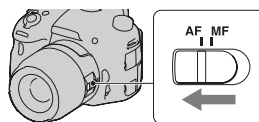

3 Apăsați pe jumătate butonul declanșator pentru a verifica focalizarea și apoi înregistrați imaginea.

- Când focalizarea este confirmată, indicatorul de focalizare se modifică, devenind ● sau (●) (de mai jos).
- Zona AF (de autofocalizare) pentru care focalizarea a fost confirmată devine de culoare verde.

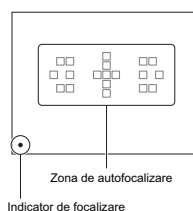

Notă :

- Când camera focalizează automat, nu atingeți inelul de focalizare rotativ al obiectivului montat.

Tehnici de fotografiere

- Pentru a selecta zona de autofocalizare care să fie utilizată, stabiliți varianta dorită cu ajutorul opțiunii [Zona AF], pag. 119.

Indicatorul de focalizare

| Indicator de focalizare | Stare |
|-------------------------|--|
| ● aprins | Focalizare blocată. Gata de înregistrare. |
| (●) aprins | Focalizarea este confirmată. Punctul focal se deplasează urmând un subiect în mișcare. Gata de înregistrare. |
| (○) aprins | Încă în curs de focalizare. Nu puteți elibera obturatorul. |
| ● clipește | Nu se poate focaliza. Obturatorul este blocat. |

Subiecte care pot necesita o focalizare specială :

Folosind funcția de focalizare automată, este dificil de focalizat pe următoarele categorii de subiecte.

- subiecte cu contrast redus, cum ar fi cerul albastru sau un perete alb,
- două subiecte la distanțe diferite care se suprapun în zona de focalizare,
- un subiect care este compus din secțiuni repetitive, cum ar fi fațada unei clădiri,
- un subiect care este foarte luminos sau care strălucește, spre exemplu soarele, corpul unui automobil sau suprafața apei,
- nu este suficientă lumină în mediul ambiant.

În aceste cazuri, utilizați facilitatea de blocare a focalizării (pag. 116) sau focalizarea manuală (pag. 121).

Pentru a măsura distanța exactă până la subiect

Marcajul  aflat în partea de sus a camerei indică localizarea senzorului de imagine*. Când măsurați distanța exactă dintre cameră și subiect, luați poziția liniei orizontale ca reper.

* *Senzorul de imagine este acea parte componentă a camerei care substituie pelicula fotografică.*

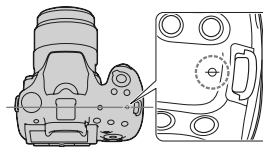

Notă :

- Dacă subiectul este mai apropiat decât distanța minimă de înregistrare pentru obiectivul montat, focalizarea nu poate fi confirmată. Verificați dacă există suficientă distanță între subiect și camera foto.

Focalizare fixată

1 Plasați subiectul în zona de autofocalizare și apăsați pe jumătate butonul declanșator.

Focalizarea este fixată.

- Alegeți pentru [Modul autofocalizare] varianta [Autofocalizare singulară].



2 Mențineți pe jumătate apăsat butonul declanșator și plasați subiectul înapoi în poziția originală pentru a recompune scena de înregistrat.



3 Apăsați complet butonul declanșator pentru a înregistra imaginea.

Focalizare automată

Buton Fn → **AF-A** [Autofocus Mode] (*Modul autofocalizare*) → Selectarea reglajului dorit

| | |
|---|---|
| AF-S (Single-shot – Autofocalizare singulară) | Camera focalizează și focalizarea este fixată când apăsați pe jumătate butonul declanșator. |
| AF-A (Automatic AF – Autofocalizare automată) | Opțiunea [Autofocus mode] comută între variantele Single-shot AF și Continuous AF în funcție de deplasarea subiectului. Când butonul declanșator este apăsat și menținut apăsat pe jumătate, dacă subiectul este nemișcat, focalizarea este blocată, iar dacă subiectul este în mișcare, camera continuă să focalizeze. |
| AF-C (Continuous AF – Autofocalizare continuă) | Camera continuă să focalizeze cât timp butonul declanșator este apăsat și menținut pe jumătate apăsat. <ul style="list-style-type: none">• Semnalul sonor nu este emis dacă se focalizează asupra subiectului.• Nu poate fi utilizată facilitatea de fixare a focalizării. |

Tehnici de fotografiere

- Folosiți [Single-shot AF] (*Autofocalizare singulară*) când subiectul este nemișcat.
- Folosiți [Continuous AF] (*Autofocalizare continuă*) când subiectul se află în mișcare.

Note :

- Opțiunea [Automatic AF] (*Autofocalizare automată*) este selectată când pentru modul expunere este aleasă una dintre variantele Auto inteligent, Auto superior sau una dintre următoarele variante de Selecție a scenei [Portret], [Peisaj], [Apus de soare], [Scenă nocturnă], [Portret în noapte] sau [Amurg, camera ținută în mână].
- Opțiunea [Single-shot AF] (*Autofocalizare singulară*) este selectată când pentru modul expunere este aleasă una dintre variantele Înregistrare panoramică, Înregistrare panoramică 3D sau [Macro] de la Selecția scenei.
- Opțiunea [Continuous AF] (*Autofocalizare continuă*) este selectată când pentru modul expunere este aleasă varianta [Activități sportive] de la Selecția scenei sau când este folosită funcția Declanșator zămbet.

Zona AF

Selectați zona de autofocalizare care este adecvată condițiilor de înregistrare sau preferințelor dvs. Zona AF unde a fost confirmată focalizarea devine de culoare verde, iar celelalte zone de autofocalizare dispar.

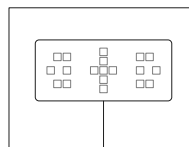

Zona AF

Buton Fn → [AF area] (Zona AF) → Selectarea reglajului dorit

| | |
|--------------------|---|
| (Wide - panoramic) | Camera determină care dintre cele 19 zone AF să fie utilizată pentru focalizare. |
| (Zonă) | Alegeți, cu ajutorul butonului de comandă, zona asupra căreia doriți să se focalizeze, dintre cea din stânga, din dreapta sau din centru. Camera va determina care dintre zonele de autofocalizare din zona selectată este utilizată pentru focalizare. Apăsați butonul AF pentru a |
| (Spot - punctual) | Camera folosește exclusiv autofocalizarea în zona centrală. |
| (Local - Local) | Alegeți, cu ajutorul butonului de comandă, zona pentru care doriți să activați focalizarea, dintre cele 15 disponibile. |

Note :

- Pentru [Zona AF] este fixată varianta [Wide] – (*Panoramic*) și nu puteți selecta alte variante când pentru modul expunere este aleasă una dintre opțiunile Auto inteligent, Auto superior sau Selecția scenei, ori când funcția de Urmărire a subiectului este în curs de utilizare sau dacă este activat Declanșator zâmbet.
- Este posibil ca zona de autofocalizare să nu fie iluminată în timpul înregistrării continue sau când butonul obturator este apăsat complet, fără a fi făcută o pauză.
- Când pentru [Urmărire subiect] este aleasă varianta [Pornit], interfața de reglaj pentru opțiunea [Zonă] sau [Local] nu este afișată când folosiți butonul AF.

Sursa luminoasă AF

Puteți stabili ca sursa luminoasă AF să focalizeze asupra unui subiect, în cazul înregistrării în spații întunecate.

Buton MENU → **2** → **[Sursa luminoasă AF]** → **Varianta de reglaj dorită**

- Deoarece camera folosește blițul încorporat ca sursă luminoasă AF, apăsați butonul **⚡** pentru a deschide blițul.
- Sursa luminoasă AF nu acționează când pentru [Autofocus mode] (*Mod autofocalizare*) se alege varianta **AF-C** (Continuous AF – *Autofocalizare continuă*) sau dacă subiectul se mișcă în modul **AF-A** (Automatic AF – *Autofocalizare automată*). (Indicatorul **Ⓢ** sau cel **Ⓢ**) devine luminos.)
- Este posibil ca sursa luminoasă AF să nu acționeze pentru distanțe focale de 300 mm sau mai mari.
- Dacă este montat un bliț extern (comercializat separat) care este dotat cu o sursă luminoasă AF, este folosită asistența AF a respectivului bliț extern. Apăsați în jos blițul încorporat.
- Sursa luminoasă AF nu funcționează dacă este activată funcția [Declanșator zâmbet].

Urmărirea subiectului

Este menținută focalizarea asupra unui subiect aflat în mișcare în timp ce acesta este urmărit. Varianta implicită pentru funcția de Urmărire a subiectului este Activat.

1 Apăsați zona centrală a butonului de comandă din interfața cu informații legate de înregistrare.

Este afișat un chenar ce vizează subiectul.

- Pentru a opri funcția de Urmărire a subiectului, apăsați butonul Fn, apoi alegeți pentru aceasta varianta [Dezactivat].

2 Aliniați chenarul de vizare cu subiectul urmărit și apăsați zona centrală a butonului de comandă.

Camera începe urmărirea subiectului.

- Pentru a renunța la această facilitate de urmărire, apăsați din nou zona centrală a butonului.



Chenar de vizare

3 Apăsați butonul declanșator pentru a înregistra subiectul.

Note :

- Urmărirea poate fi dificilă în următoarele situații :
 - subiectul se deplasează prea repede,
 - subiectul este prea mic sau prea mare,
 - contrastul dintre subiect și fundal este prea slab,
 - este întuneric,
 - lumina mediului ambiant se modifică.
- Nu poate fi utilizată funcția [Urmărirea subiectului] când pentru modul de expunere, la Selecția scenei, este aleasă una dintre variantele :
 - [Înregistrare panoramică],
 - [Înregistrare panoramică 3D],
 - [Prioritate AE la avans continuu],
 - [Amurg- cameră ținută în mână]și este selectată funcția de focalizare manuală.
- Camera încetează Urmărirea subiectului când acesta se deplasează ieșind din zona afișată pe ecran.

Când subiectul urmărit este o figură

Puteți selecta dacă să se acorde prioritate unei anumite figuri sau nu atunci când camera detectează o față la folosirea funcției de urmărire a subiectului.

MENIU → ⚙ 4 → [Prioritate la urmărirea fețelor] → [On]

Când fața nu este vizibilă pe ecran, camera urmărește corpul, iar când fața devine vizibilă aceasta este detectată de cameră. Dacă persoana vizată dispăre de pe ecran în timp ce camera o urmărește, după care revine pe ecran, aparatul va focaliza din nou asupra respectivului chip.

- Dacă activați Declanșator zâmbet în timp ce este urmărită o față, aceasta va deveni ținta facilității de detecție a zâmbetelor.
- Dacă stabiliți fața detectată ca țintă, chiar și în cazul în care facilitatea de [Prioritate la urmărirea fețelor] este dezactivată, camera va urmări corpul când fața acestuia nu este vizibilă. Dacă persoana vizată dispăre de pe ecran în timp ce camera o urmărește, după care revine pe ecran, aparatul va focaliza din nou asupra respectivei figuri.

Focalizarea manuală

Când este dificil să focalizați corespunzător în modul automat, puteți ajusta manual focalizarea.

1 Puneți comutatorul modului de focalizare în poziția MF.

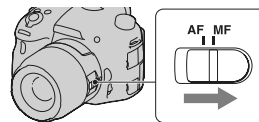

2 Dacă obiectivul nu este dotat cu comutator pentru modul de focalizare, puneți comutatorul de acest tip al camerei în poziția MF.

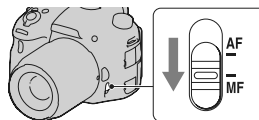

3 Rotiți inelul de focalizare al obiectivului pentru a obține o focalizare clară.

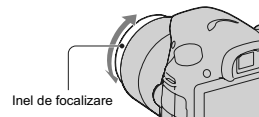

Note :

- Când este utilizată o zonă panoramică de focalizare, este folosit centrul acesteia pentru a se focaliza; când este utilizată zona de autofocalizare, este folosită o arie tipică a zonei selectate; dacă este folosită o zonă de focalizare locală, este utilizată aria selectată cu butonul de comandă.
- Dacă folosiți un teleconvertor (comercializat separat) etc., este posibil ca rotirea inelului de focalizare să nu fie lină.
- Nu este obținută focalizarea corectă în vizor, dacă dioptrul nu este reglat adecvat în modul vizor (pag. 34).
- Aveți grijă să puneți comutatorul modului de focalizare în poziția corespunzătoare focalizării manuale MF. Nu rotiți inelul de focalizare fără a stabili MF. Rotirea forțată a inelului de focalizare, fără comutarea în poziția MF poate conduce la deteriorarea acestui inel.

Focalizarea manuală directă

Când la aparat este montat un obiectiv este dotat cu funcția de focalizare manuală directă, iar pentru facilitatea [Modul autofocalizare] este aleasă varianta [Single-shot AF] (*Autofocalizare singulară*) sau [Automatic AF] (*Autofocalizare automată*), puteți realiza reglaje fine cu ajutorul inelului de focalizare după ce focalizarea este fixată. Puteți focaliza rapid asupra unui subiect mai degrabă decât folosind focalizarea manuală de la început. Această variantă este utilă în cazuri cum ar fi înregistrarea prim-planurilor.

Intensificarea contururilor

Subliniază contururile din domeniul de focalizare, cu o anumită culoare, la focalizarea manuală. Această funcție vă permite să confirmați cu ușurință focalizarea.

MENIU →  2 → [Nivel contur] → **Selectați varianta dorită**

Note :

- Deoarece camera consideră că se focalizează asupra zonelor clare, nivelul contururilor diferă, în funcție de subiect, de condițiile de înregistrare sau de obiectivul folosit.
- În zona de focalizare, conturul nu este intensificat când camera este conectată prin intermediul unui cablu HDMI.

Stabilirea culorii folosite de funcția de intensificare a contururilor

Puteți stabili culoarea care să fie utilizată pentru contururi, la focalizarea manuală.

MENIU →  2 → [Culoare contur] → **Selectați varianta dorită**

Notă :

- Nu puteți folosi această funcție când pentru [Nivel contur] este aleasă varianta [Oprit].

Mărirea imaginii pentru verificarea focalizării

Puteți verifica focalizarea măririi imaginii înainte de a înregistra.

1 Buton MENIU →  3 → [Buton previzualizare] → [Mărire pentru focalizare]

2 Apăsați butonul Mărire pentru focalizare.

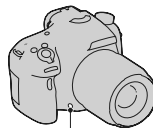

Buton Mărire pentru focalizare

3 Apăsați din nou butonul Mărire pentru focalizare pentru a mări imaginea și selectați cu secțiunile ▲/▼/◀/▶ ale butonului de comandă porțiunea pe care vreți să o măriți.

- La fiecare apăsare a butonului Mărire pentru focalizare, scala de mărire se modifică după cum urmează : Afișare completă → aprox. × 4,8 → aprox. × 9,5.

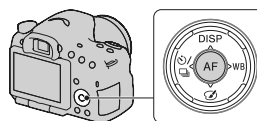

4 Confirmați și ajustați focalizarea.

- Rotiți inelul de focalizare pentru a ajusta focalizarea în modul focalizare manuală.
- Funcția Mărire pentru focalizare este anulată dacă apăsați pe jumătate butonul declanșator.

5 Apăsați complet butonul declanșator pentru a înregistra imaginea.

- Puteți înregistra fotografii când o imagine este mărită, însă acestea sunt destinate afișării pe întreg ecranul.
- Funcția Mărire pentru focalizare va fi părăsită după fotografiere.

Detectarea fețelor

Utilizarea funcției de Detectie a fețelor

Camera detectează fețele, ajustează focalizarea, expunerea, realizează procesarea de imagine și efectuează reglajele blițului.

Buton Fn →  (Detectia zămbetelor/ fețelor) → **Selectați varianta dorită**

| | |
|--|---|
| Detectia fețelor – Dezactivat | Este dezactivată funcția de Detectie a fețelor. |
| Detectia fețelor activat (Desemnarea fețelor) | Este activată funcția de Detectie a fețelor și este acordată prioritate fețelor recunoscute, reținute anterior cu ajutorul facilității [Desemnarea fețelor] (pag. 125). |
| Detectia fețelor – Activat | Este activată funcția de Detectie a fețelor, însă nu este acordată prioritate fețelor recunoscute. |
| Declanșator zâmbet | Detectează și înregistrează automat un zâmbet. |

Chenarul de Detectie a fețelor

Când camera detectează fețe, sunt afișate chenare gri de Detectie a fețelor. Când camera estimează că este posibilă realizarea autofocalizării, chenarul își schimbă culoarea, devenind alb. Când apăsați pe jumătate butonul declanșator, chenarul de Detectie a fețelor devine de culoare verde.

- Dacă în interiorul zonei de autofocalizare nu se află nici o față când apăsați pe jumătate butonul declanșator, zona care este utilizată pentru focalizare devine de culoare verde.
- Când camera detectează mai multe fețe, va selecta automat una dintre acestea pentru a-i acorda prioritate și numai chenarul corespunzător acestuia va deveni de culoare albă. În jurul fețelor cărora le-a fost aplicată facilitatea de [Desemnare a fețelor] va apărea un chenar de culoare magenta.

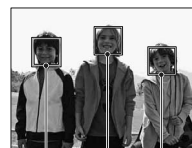

Chenar de Detectie a fețelor (gri)
Chenar de Detectie a fețelor (alb)

Tehnici de fotografiere

- Realizați compoziția astfel încât chenarul de Detectie a fețelor și Zona de autofocalizare să se suprapună.

Note :

- Funcția de Detecție a fețelor nu poate fi utilizată când pentru modul expunere este aleasă una dintre variantele : Înregistrare panoramică, Înregistrare panoramică 3D, Prioritate AE la avans continuu.
- Pot fi detectate până la 8 fețe.
- Este posibil ca aparatul să nu detecteze nici o față sau să detecteze alte obiecte, în funcție de condițiile de înregistrare.

Desemnarea fețelor

Camera detectează fețele pentru care au fost anterior înscrise datele.

1 MENU → **4** → [Desemnare fețe] → [Desemnare nouă].

2 Aliniați chenarul de ghidare cu fața pe care vreți să o desemnați și apăsați butonul declanșator.

3 Selectați [Accesare] cu ▲ de la butonul de comandă, apoi apăsați zona centrală a butonului de comandă.

- Pot fi desemnate pentru a fi urmărite până la opt fețe.
- Înregistrați figura aflată în față, într-un loc luminos. Este posibil ca figura să nu fie corect desemnată, dacă este umbrată de o pălărie, de ochelari de soare sau este ascunsă de o mască etc.

Pentru a modifica prioritatea stabilită anterior pentru fețele desemnate

Când ați înregistrat mai multe fețe, este stabilită ordinea priorităților. Această ordine poate fi modificată.

MENU → **4** → [Desemnare fețe] → [Schimbarea ordinii] → **Selectați fața pentru care doriți să fie modificată prioritatea și nivelul de prioritate.**

Pentru a șterge o față desemnată

Puteți șterge respectiva față.

MENIU →  4 → [Desemnare fețe] → [Ștergere] → **Selecționați fața pe care doriți să o ștergeți.**

- Când selectați [Ștergere tuturor], puteți șterge simultan toate fețele desemnate.

Note :

- Chiar dacă selectați [Ștergere], datele cu privire la fețele desemnate rămân stocate în memoria camerei.
Dacă doriți să ștergeți și aceste date din cameră, selectați [Ștergere tuturor].
- Fața înregistrată nu este ștersă chiar dacă folosiți funcția [Inițializare].

Încadrarea automată a portretelor

Când camera detectează și înregistrează o față, imaginea este capturată automat și încadrată într-o compoziție adecvată. Sunt păstrate în memorie atât imaginea originală, cât și cea încadrată.

- Simbolul  devine de culoare verde când funcția de încadrare este disponibilă în modul Vizualizare în direct.
- Chenarul folosit pentru încadrare este indicat în interfața de reluare automată, după înregistrare.

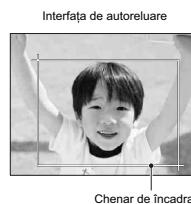

Pentru a modifica reglajul pentru [Încadrarea automată a portretelor]

Varianta implicită de reglaj este [Auto].

Butonul Fn →  (Încadrarea automată a portretelor) → **Selecționați varianta de reglaj dorită**



Note :

- Funcția de Încadrare automată a portretelor nu poate fi utilizată când este aleasă pentru modul expunere una dintre variantele Înregistrare panoramică, Înregistrare panoramică 3D, Prioritate AE la avans continuu, Film sau [Amurg - camera ținută în mână] ori [Activități sportive] la Selecția scenei.
- În funcție de condiții de înregistrare, imaginea încadrată este posibil să nu reprezinte compoziția optimă.
- Când pentru [Calitate] este aleasă varianta [RAW] sau [RAW & JPEG], este posibil ca această funcție să nu poată fi utilizată.
- Această funcție nu poate fi utilizată în cazul următoarelor funcții : Înregistrare continuă, Variație continuă, [Reducerea zgomotului multicadru], [Auto HDR], funcția de zoom a camerei (ZOOM), focalizare manuală sau [Focalizare slabă], [Pictură HDR], [Monocrom cu numeroase tonuri], [Miniatură] de la Efecte de imagine.

Declanșator zâmbet

Când camera detectează un zâmbet, obturatorul este eliberat automat.

1 Butonul Fn →  (Detectie zâmbet/ față) → [Declanșator zâmbet pornit : Zâmbet obișnuit] → **Selecțai modul dorit pentru Sensibilitate la Detectia zâmbetelor folosind secțiunile ◀/▶ ale butonului de comandă.**

Puteți stabili sensibilitatea pentru funcția Declanșator zâmbet astfel încât să fie detectate următoarele feluri de zâmbete :  (Zâmbet ușor),  (Zâmbet obișnuit) și  (Zâmbet larg).

- Când este activată facilitatea Declanșator zâmbet, pe ecranul LCD apare indicatorul Sensibilitate la detecția zâmbetelor.

2 Așteptați să fie detectat un zâmbet.

Camera detectează un zâmbet și este confirmată focalizarea. Când nivelul de zâmbet depășește nivelul marcat de indicatorul ◀, camera înregistrează automat imaginile.

- Când camera detectează fețe, în jurul acestora apare un chenar de culoare portocalie. Acest chenar devine verde când se focalizează pe aceste subiecte.
- Când pentru [Încadrarea automată a portretelor] este aleasă varianta [Auto], imaginea va fi automat încadrată pentru a furniza o compoziție adecvată.

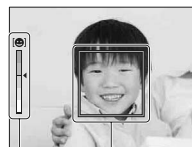

Chenar de detecție a fezelor

Indicator de Sensibilitate la detecția zâmbetelor

3 Pentru a opri înregistrarea, folosiți Butonul Fn →  (Detectie zâmbet/ față) → **Selecțai un alt element decât [Declanșator zâmbet].**

Tehnici de fotografiere

- Pentru a focaliza asupra unui zâmbet, suprapuneți chenarul de Detecție a fețelor peste Zona de autofocalizare.
- Aveți grijă să nu fie acoperiți ochii subiectului de breton etc. și ca aceștia să fie întredeschiși
- Aveți grijă ca fața subiectului să nu fie întunecată de o pălărie, o mască, ochelari de soare etc.
- Încercați să orientați camera spre fața vizată și, pe cât posibil, să nu o înclinați.
- Aveți grijă ca zâmbetul subiectului să fie clar, cu gura ușor deschisă. Zâmbetul este mai simplu de detectat dacă sunt vizibili dinții.
- Dacă apăsați butonul declanșator în timp ce funcția Zâmbet declanșator este activată, camera înregistrează imaginea, după care revine la funcția Zâmbet declanșator.

Note :

- Funcția de Detecție a zâmbetelor nu poate fi utilizată când este aleasă pentru modul expunere una dintre variantele Înregistrare panoramică, Înregistrare panoramică 3D, Prioritate AE la avans continuu, Film sau [Amurg - camera ținută în mână] la Selecția scenei sau când este selectată focalizarea manuală.
- Pentru modul drive este aleasă automat varianta [Single Shooting] (*O singură imagine*) sau [Remote Cdr.] (*Telecomandă*).
- Sursa luminoasă AF nu funcționează împreună cu funcția Declanșator zâmbet.
- Dacă aparatul nu detectează nici un zâmbet, modificați nivelul stabilit pentru Sensibilitatea la detecția zâmbetelor.
- În funcție de condițiile de înregistrare, este posibil ca zâmbetele să nu fie corect detectate.
- Dacă acționați Declanșator zâmbet în timp ce este urmărită o față, figura respectivă devine ținta facilității de Detecție a zâmbetelor (pag. 120).

Ajustarea luminozității imaginii

AE fixată (autoexpunerea fixată)

Când fotografiați la soare sau în apropierea unei ferestre, este posibil ca expunerea să nu fie adecvată pentru subiect. În astfel de cazuri, folosiți un exponometru dacă subiectul este suficient de luminos și fixați expunerea înainte de a fotografia. Pentru a reduce luminozitatea subiectului, îndreptați camera spre un punct care este mai luminos decât subiectul și folosiți exponometrul pentru a fixa expunerea pentru întreaga imagine. Pentru ca subiectul să fie mai luminos, îndreptați camera spre un punct cu luminozitate mai redusă decât subiectul și folosiți exponometrul pentru a fixa expunerea pentru întregul cadru.

Această secțiune descrie modul de fotografiere a unui subiect cu luminozitate mare folosind varianta  (Spot - *Punctual*).

1 Buton Fn →  (Modul măsurare) →  (Punctual).

2 Ajustați focalizarea pentru zona corespunzător căreia doriți să fie fixată expunerea.

3 Apăsați buton AEL pentru a fixa expunerea.

Apare marcajul * (AEL fixată).

- Valoarea expunerii bazată pe expunerea fixată în cercul de măsurare punctuală, este de asemenea indicată pe scala EV.

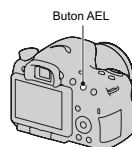

• 1/500 F4.5  ISO 400 *

4 În timp ce apăsați butonul AEL, focalizați asupra subiectului și înregistrați-l.



- Pentru a continua să fotografiați cu aceeași valoare a expunerii, apăsați și mențineți apăsat butonul AEL după înregistrare. Reglajul este anulat când butonul este eliberat.

Notă :

- Facilitatea AE fixată nu poate fi utilizată când pentru modul expunere este aleasă varianta M.

Modul de măsurare

Buton Fn →  [Mod de măsurare] → **Selecțaii reglajul dorit**

| | |
|---|---|
|  (Multi segment - Multisegment) | Acest mod măsoară cantitatea de lumină din fiecare zonă după împărțirea ariei totale în mai multe zone și determină expunerea adecvată pentru întregul ecran. |
|  (Center weighted - Bazată pe centru) | În timp ce accentuează zona centrală a ecranului, acest mod măsoară luminozitatea medie a întregului ecran. |
|  (Spot - Punctual) | Acest mod măsoară lumina numai în cercul de măsurare punctuală din mijlocul cadrului. |

Tehnici de fotografiere

- Pentru fotografierea obișnuită utilizați metoda de măsurare [Multisegment].
- Când în zona de autofocalizare există un subiect cu contrast puternic, măsurați luminozitatea subiectului vizat cu ajutorul exponometrului optimal folosind funcția de măsurare punctuală și beneficiind de avantajul înregistrării cu autoexpunerea fixată (pag. 129).

Notă :

- Când pentru modul de expunere este aleasă varianta Auto inteligent, Auto superior sau Selecția scenei sau când este folosită funcția de zoom a camerei (ZOOM), pentru [Mod de măsurare] este aleasă varianta [Multisegment] și nu puteți selecta alte moduri.

Compensarea blițului

Când înregistrați folosind blițul, puteți regla separat cantitatea de lumină emisă de bliț, fără a modifica gradul de compensare a expunerii. Puteți modifica expunerea numai pentru subiectul principal, care se află în raza de acțiune a blițului.

Buton Fn →  (Flash compens.) (**Compensarea blițului**) → **Selecțaii reglajul dorit**

- Spre + : cantitatea de lumină emisă de bliț este mai mare (nivelul blițului crește).
- Spre - : cantitatea de lumină emisă de bliț este mai mică (nivelul blițului scade).

Note :

- Acest element nu poate fi ajustat când pentru modul de expunere este aleasă varianta Auto inteligent, Auto superior, Înregistrare panoramică, Înregistrare panoramică 3D sau Selecția scenei.
- Efectul pozitiv este posibil să nu fie vizibil datorită cantității limitate de lumină a blițului, în cazul în care subiectul este situat în afara razei de acțiune (maxime) a blițului. Dacă subiectul este foarte apropiat, este posibil ca efectul negativ să nu fie vizibil.

Compensarea expunerii și compensarea blițului

Compensarea expunerii modifică timpul de expunere, diafragma și sensibilitatea ISO (când este selectată varianta [AUTO]) pentru a realiza compensarea.

Compensarea blițului modifică însă numai cantitatea de lumină emisă de bliț.

Comanda blițului

Buton MENU →  2 → [Flash control] (Comanda blițului) → Selectați reglajul dorit

| | |
|---|--|
| ADI flash (ADI bliț) | Această metodă comandă cantitatea de lumină care să fie emisă de bliț, pe baza informațiilor legate de distanța de focalizare și a datelor privind iluminarea rezultate în urma preiluminării cu blițul. Metoda asigură compensarea cu acuratețe a blițului fără a exista practic efecte secundare cauzate de reflexiile pe subiect. |
| Pre-flash TTL (Preiluminare TTL) | Această metodă comandă cantitatea de lumină care să fie emisă de bliț doar în funcție de datele rezultate în urma preiluminării cu blițul. Această metodă poate fi afectată de reflexiile nedorite pe subiect. |

ADI : Advanced Distance Integration - *Integrare avansată a distanței*

TTL : Through the lens - *Prin lentile*

- Când este selectat [ADI flash], folosind un obiectiv care beneficiază de facilitatea de codare a distanței, se poate realiza cu mai multă acuratețe compensarea blițului utilizând informațiile exacte legate de distanță.

Note :

- Când distanța dintre subiect și blițul extern (comercializat separat) nu poate fi determinată (la fotografierea cu bliț wireless folosind un bliț extern comercializat separat), la înregistrarea cu un bliț separat de cameră cuplat printr-un cablu sau la utilizarea unui bliț macro geamăn etc.), camera selectează automat modul Pre-flash TTL.
- Selectați [Pre-flash TTL] în următoarele cazuri, deoarece aparatul nu poate realiza compensarea blițului prin metoda ADI flash.
 - dacă un panou panoramic este atașat la blițul HVL-F36AM,
 - dacă este utilizat un sistem de obținere a luminii difuze pentru înregistrarea cu blițul.
 - dacă este utilizat un filtru cu factor de expunere, spre exemplu un filtru ND,
 - dacă este utilizat un obiectiv pentru prim planuri.

- Varianta ADI flash este disponibilă numai în combinație cu un obiectiv dotat cu codor de distanță. Pentru a afla dacă obiectivul pe care îl folosiți beneficiază de această facilități, consultați manualul de instrucțiuni furnizat împreună cu acesta.
- Acest element de reglaj nu poate fi ajustat când pentru modul expunere este aleasă una dintre variantele Înregistrare panoramică, Înregistrare panoramică 3D sau [Scenă nocturnă] / [Amurg, camera ținută în mână] de la Selecția scenei.

Blițul

Apăsati butonul Fn, selectati modul de bliț dorit, apăsați butonul  și înregistrați imagini (pag. 42).

Tehnici de fotografiere

- Parasolarul poate împiedica lumina emisă de bliț. Demontați parasolarul când folosiți blițul.
- Înregistrați, folosind blițul, subiecte aflate la 1 m distanță sau mai departe.
- Când fotografiați în interior sau când înregistrați peisaje nocturne, puteți folosi sincronizarea lentă pentru ca persoanele sau fundalul să apară mai luminoase în imagini.
- Puteți utiliza sincronizarea spate pentru a înregistra imagini naturale ale traiectelor luminoase lăsate de subiectele aflate în mișcare, cum ar fi o bicicletă sau o persoană care merge.
- Când folosiți un bliț tip HVL-F58AM / HVL-F43AM (comercializat separat), puteți înregistra folosind facilitatea sincronizare de mare viteză, indiferent de timpul de expunere ales. Pentru detalii, consultați manualul de instrucțiuni al blițului.

Note :



- Nu apăcați camera de bliț.
- Condițiile de înregistrare necesare pentru a se evita apariția de umbre în imagini, diferă în funcție de obiectiv.
- Când modul de expunere este Auto inteligent, Auto superior sau Selecția scenei nu pot fi selectate variantele [Sincronizare lentă], [Sincronizare spate] și [Wireless] (*fără fir*).
- Când pentru modul expunere este aleasă una dintre variantele P, A, S, M, Prioritate AE la avans continuu nu pot fi selectate elementele [Bliț dezactivat] sau [Bliț automat]. Dacă nu doriți să folosiți blițul, apăsați-l în jos.
- Dacă doriți să folosiți blițul cu un microfon stereo sau cu un dispozitiv similar montat la Suportul cu fixare automată pentru accesorii, este posibil ca blițul să nu fie scos în afară în poziția corectă și ca imaginile să aibă colțurile umbrite. Deconectați orice dispozitiv conectat la Suportul cu fixare automată pentru accesorii.

Blițul wireless (fără fir)

În cazul unui bliț wireless (comercializat separat), puteți înregistra folosind blițul fără a apela la un cablu, chiar dacă blițul nu este atașat la camera foto. Modificați poziția blițului pentru a fotografia creând senzația de spațialitate (tridimensional) prin accentuarea contrastului dintre zonele luminoase și cele întunecate ale subiectului.

Pentru a afla etapele de urmat efectiv pentru fotografiere, consultați manualul de instrucțiuni al blițului.

1 Montați blițul wireless la suportul pentru accesorii cu autoblocare și porniți atât camera, cât și blițul.

2 Buton Fn →  (Modul bliț) →  (Wireless - fără fir).

3 Demontați blițul wireless de la suportul pentru accesorii cu autoblocare și deplasați în sus, pe verticală, blițul încorporat.

- Dacă efectuați un test de declanșare a blițului, apăsați butonul AEL.

Note :

- Opriți modul wireless pentru bliț după ce ați înregistrat cu acesta. Dacă este utilizat blițul încorporat câtă vreme cel fără fir este încă activ, vor fi obținute expuneri alterate la fotografierea cu bliț.
- Schimbați canalul blițului extern când un alt fotograf utilizează un bliț wireless în apropiere iar blițul încorporat al camerei sale declanșează blițul dvs. Pentru schimbarea canalului pentru blițul extern, consultați manualul de instrucțiuni care însoțește respectivul accesoriu.

Configurarea butonului AEL

Când folosiți un bliț wireless, se recomandă să stabiliți pentru [Funcția butonului AEL] varianta [AEL fixat] în Meniul  Particularizat (pag. 168).

Bliț wireless cu comanda cantității de lumină emisă

Puteți utiliza facilitatea de comandă a cantității de lumină emisă de un bliț wireless împreună cu mai multe blițuri. Pentru detalii, consultați manualul de instrucțiuni furnizat împreună cu blițul (HVL-F58AM, HVL-F43AM).

Reglaje ISO (Sensibilitate)

Sensibilitatea la lumină este exprimată prin numărul ISO (indexul recomandat pentru expunere).
Cu cât numărul este mai mare, cu atât sensibilitatea este mai ridicată.

1 Apăsați secțiunea ISO de la butonul de comandă pentru a fi afișată interfața ISO.

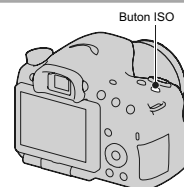

2 Selectați valoarea dorită cu ▲/▼ de la butonul de comandă.

- Cu cât numărul este mai mare, cu atât nivelul de zgomot este mai ridicat
- Dacă selectați [Reducere zgomot multicadru], afișați interfața de configurare cu ► și selectați valoarea dorită cu ▲/▼.

Note :

- Când pentru modul de expunere este aleasă varianta Auto inteligent, Auto superior, Înregistrare panoramică, Înregistrare panoramică 3D sau Selecția scenei, pentru ISO este fixată varianta AUTO și nu puteți selecta altă valoare ISO.
- Când pentru modul expunere este aleasă una dintre valorile P/A/S și pentru ISO este fixată varianta [AUTO], valoarea ISO va fi automat stabilită între ISO 100 și ISO 3200.
- Reglajul [AUTO] nu este disponibil în modul de înregistrare M. Dacă schimbați modul de expunere trecând la cel M cu reglajul [AUTO], este aleasă automat varianta [100]. Efectuați reglajul ISO în funcție de condițiile de înregistrare.

Reducerea zgomotului multicadru (RZ multicadru)



Camera fotografiază automat, în mod continuu, mai multe imagini, le combină, reduce zgomotul și înregistrează în memorie o singură fotografie. În modul Reducerea zgomotului multicadru, puteți selecta numere ISO mai mari decât cele corespunzătoare sensibilității ISO maxime. Imaginea înregistrată este una singură, combinată.

Note :



- Această funcție nu poate fi folosită când pentru [Calitate] este aleasă una dintre variantele [RAW] sau [RAW & JPEG].
- Nu pot fi folosite blițul, optimizatorul domeniului D și facilitatea [Auto HDR].

Compensarea automată a luminozității și a contrastului (Optimizatorul domeniului D)



Buton Fn →  (DRO/ Auto HDR) → Selectați reglajul dorit

| | |
|--|--|
|  (Off - oprit) | Nu sunt utilizate funcțiile DRO / Auto HDR. |
|  (DRO - Optimizatorul domeniului D) | Împărțind imaginea în zone mai mici, camera analizează contrastul lumină - întuneric pentru subiect și fundal, conducând la obținerea unei fotografii cu luminozitate și degradeuri optime. |
|  (Auto HDR) | Sunt înregistrate 3 imagini cu expuneri diferite, apoi se realizează o suprapune pe cea cu expunerea corectă, zonele luminoase ale unei fotografii subexpuse și cele întunecate ale uneia supraexpuse pentru a crea o imagine bogată în degradeuri. Sunt înregistrate 2 imagini : una cu expunere corectă și o alta cu imagini suprapuse. |

Optimizatorul domeniului D

1 Buton Fn →  (DRO/ Auto HDR) →  (Optimizatorul domeniului D).

2 Selectați nivelul optim cu  /  de la butonul de comandă.

| | |
|--|--|
|  (Auto) | Luminozitatea este corectată automat. |
|  (Level - nivel)* | Optimizează gradarea în fiecare zonă a imaginii înregistrate. Alegeți nivelul optim, între Lv1 (slab) și Lv5 (puternic). |

* Lv_ afișat împreună cu  reprezintă varianta curent selectată.



Note :

- Varianta stabilită este [Dezactivat] când modul de expunere stabilit este Înregistrare panoramică sau Înregistrare panoramică 3D sau când sunt folosite opțiunile [Reducere zgomot multicadru] sau [Efect de imagine].
- Varianta stabilită este [Dezactivat] când este aleasă una dintre variantele [Apus de soare] sau [Portret în noapte], [Vedere nocturnă] sau [Amurg-camara în mână] la Selecția scenei. Dacă la Selecția scenei este ales un alt mod, este stabilită varianta [Auto].
- Când fofografați folosind optimizatorul D-Range, este posibil ca imaginea să prezinte zgomot. Selectați nivelul adecvat verificând imaginea înregistrată, mai ales când efectul este intensificat.

Auto HDR

1 Buton Fn →  (DRO/ Auto HDR) →  (Auto HDR).

2 Selectați nivelul optim cu ◀/▶ de la butonul de comandă.

| | |
|--|--|
|  (Auto HDR: Exposure Diff. Auto - Auto HDR -diferență expunere) | Diferența de expunere este corectată automat. |
|  (Exposure Difference Level - Nivel diferență expunere)* | Stabilește diferența de expunere, pe baza contrastului subiectului. Selectați nivelul optim, între 1,0 Ev (slab) și 6,0 Ev (puternic). De exemplu : când este selectată varianta 2,0 Ev, sunt suprapuse trei imagini : una cu - 1,0Ev, alta cu expunere corectă și o alta cu + 1,0 Ev. |

* Ev afișat împreună cu  reprezintă varianta curent selectată.

Tehnici de fotografiere

- Deoarece obturatorul este eliberat de 3 ori pentru o singură înregistrare, aveți grijă de următoarele:
 - utilizați această funcție când subiectul nu se mișcă și nu clipește,
 - nu recompuneți scena.

Note :

- Nu puteți utiliza această funcție în cazul imaginilor RAW.
- Când pentru expunere este ales modul Auto inteligent, Auto superior, Înregistrare panoramică, Înregistrare panoramică 3D, Prioritate AE la avans continuu, Selecția Scenei sau când este selectată varianta [Reducere zgomot multicastru], nu puteți selecta [Auto HDR].
- Nu puteți începe următoarea înregistrare până ce procesul de captură nu a fost definitivat pentru fotografierea precedentă.
- Este posibil să nu obțineți efectul dorit în funcție de diferența de luminanță pentru subiect și de condițiile de înregistrare.
- Când este utilizat blițul, efectul acestei funcții este redus.

- Când contrastul unei scene este scăzut sau când survin mișcări nedorite ale camerei ori apare un subiect neclar, este posibil ca imaginile HDR să nu fie de bună calitate. În astfel de cazuri, pe imaginea înregistrată apare indicația **HDR** pentru a vă informa asupra acestei situații. Fotografați din nou, dacă este necesar, fiind atenți la contrast și la neclaritate.









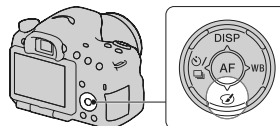



Procesarea imaginii

Efecte de imagine

Selectați efectul de filtrare dorit pentru a obține expresii artistice și impresionante.

 **(Efect de imagine) de la butonul de comandă → Selectați varianta dorită**
 • Când este selectat un mod ce beneficiază de o opțiune de reglaj fin, selectați varianta dorită cu ◀/▶.



| | |
|---|--|
|  (Oprit) | Nu este utilizată funcția Efecte de imagine. |
|  (Cameră foto de jucărie) | Crează imagini ce par înregistrate cu o cameră de jucărie, având colțuri întunecate și culori pronunțate. Puteți stabili tonul de culoare cu ◀/▶. |
|  (Culori pop). | Crează imagini pline de viață, intensificând tonurile de culoare. |
|  (Posterizare) | Crează un contrast puternic și o vedere abstractă, intensificând puternic culorile primare sau în alb și negru. Puteți selecta culorile primare sau alb-negru cu ◀/▶. |
|  (Imagine retro) | Crează senzația unei fotografii vechi, folosind tonuri de culoare sepie și un contrast redus. |
|  (Lumină blândă) | Crează imagini cu o atmosferă eterică, plină de luminozitate, de transparență și de blândețe. |
|  (Parțial color) | Crează imagini în care este păstrată o anumită culoare, restul fiind convertite în alb și negru. Puteți selecta o culoare cu ◀/▶. |
|  (Contrast puternic monocrom) | Crează o imagine cu contrast puternic, în alb și negru. |
|  (Focalizare slabă) | Crează o imagine în care apare efectul unei iluminări slabe. Puteți stabili intensitatea efectului cu ◀/▶. |
|  (Pictură HDR) | Crează impresia unei picturi, fiind intensificate culorile și detaliile. Camera eliberează obturatorul de 3 ori. Puteți stabili intensitatea efectului cu ◀/▶. |
|  (Mono cu numeroase tonuri) | Crează o imagine alb-negru cu numeroase tonuri de gri și cu o reproducere fidelă a detaliilor. Camera eliberează obturatorul de 3 ori. |
|  (Miniatură) | Crează o imagine care subliniază intensitatea subiectului, defocalizând considerabil fundalul. Acest efect poate fi întâlnit adesea în imagini cu modele în miniatură. Puteți selecta zona de focalizare cu ◀/▶. Focalizarea asupra altor zone este mult redusă. |







Note :



- Când este utilizată facilitatea de zoom a camerei (ZOOM), nu sunt disponibile efectele [Cameră foto de jucărie] și [Miniatură].
- Când este selectată varianta [Parțial color], în funcție de subiect și de condițiile de înregistrare, este posibil ca imaginile să nu rețină respectiva culoare.
- Când pentru expunere este ales modul Auto inteligent, Auto superior, Înregistrare panoramică, Înregistrare panoramică 3D, Prioritate AE la avans continuu sau când pentru [Calitate] este aleasă una dintre variantele [RAW] sau [RAW&JPEG], nu puteți utiliza Efecte de imagine.
- Când este selectată una dintre variantele [Pictură HDR], [Miniatură], [Mono cu numeroase tonuri] sau [Focalizare slabă], nu puteți confirma efectul înainte de înregistrare. Totodată, nu puteți stabili modul Drive.
- Când contrastul scenei este scăzut, când mișcările nedorite ale camerei sunt semnificative sau dacă subiectul apare neclar la folosirea uneia dintre variantele [Pictură HDR] sau [Mono cu numeroase tonuri], este posibil să nu obțineți imagini HDR de bună calitate. Dacă aparatul detectează o astfel de situație, pe imaginea înregistrată apare simbolul  pentru a vă informa asupra acestui fapt. Înregistrați din nou, după cum este necesar, recompunând scena sau fiind atenți la cauzele apariției neclarităților.

Stilul creativ



Puteți selecta stilul ce doriți să fie folosit pentru procesarea imaginii și puteți ajusta contrastul, saturația și claritatea pentru fiecare variantă de Stil creativ disponibilă.
Puteți înregistra și apela ulterior variante de reglaj pentru Stilul creativ, corespunzător fiecărei casete de stil.

1 Buton Fn →  (Stil creativ) → **Selecționați varianta dorită de reglaj.**

2 Când doriți să ajustați  (Contrast),  (Saturație) sau  (Claritate), **selecționați elementul dorit cu  / , apoi ajustați valoarea cu  / .**

| | |
|--|---|
|  (Standard) | Pentru a înregistra diverse scene bogate în degradări și în culori minunate. |
|  (Vivid - Intens) | Saturația și contrastul sunt accentuate pentru ca să redea cu acuratețe culorile scenelor înregistrate și subiecte cum ar fi flori, verdele primăverii, albastrul cerului sau cel al oceanului. |
|  (Portrait - Portret) | Pentru înregistrarea tenurilor persoanelor fotografiate în tonuri delicate ; modalitatea ideală pentru realizarea de portrete. |

| | |
|--|--|
| Landscape - Peisaj | Saturația, contrastul și claritatea sunt accentuate pentru înregistrarea unor scene pline de viață și de claritate. Devin foarte pregnante și vederile peisajelor aflate la mare distanță. |
| Sunset - Apus de soare | Pentru fotografierea minunatelor tonuri de roșu ce însoțesc apusul de soare. |
| Black & White - Alb - Negru | Pentru fotografierea de imagini monocrome, alb-negru. |

Elementele de reglaj  (Contrast),  (Saturație) sau  (Claritate) pot fi ajustate pentru fiecare dintre opțiunile de Stil creativ.

| | |
|-------------------------------|---|
| Contrast | Cu cât valoarea selectată este mai mare, cu atât diferența dintre zonele luminoase și cele umbrite este mai accentuată, având un impact mai puternic asupra imaginii. |
| Saturation - Saturație | Cu cât valoarea selectată este mai mare, cu atât culorile sunt mai intense. Cu cât valoarea selectată este mai redusă, culorile imaginii sunt mai reduse și mai pale. |
| Sharpness - Claritate | Este ajustată claritatea. Cu cât valoarea selectată este mai mare, cu atât sunt accentuate mai mult contururile, iar cu cât valoarea selectată este mai redusă, cu atât contururile devin mai estomate. |

Note :

- Când pentru modul expunere este aleasă varianta Auto inteligent, Auto superior, Selecția Scenei sau Efecte de imagine, pentru [Creative Style] (*Stilul creativ*) este fixată varianta [Standard] și nu puteți alege o alta.
- Când este selectată varianta [Alb - Negru] nu puteți ajusta saturația.

Ajustarea tonurilor de culoare (Balans de alb)

Tonurile de culoare ale subiectului se modifică în funcție de caracteristicile sursei de lumină. Tabelul de mai jos prezintă felul în care se modifică tonurile de culoare în cazul diverselor surse de lumină, pentru un subiect care este de culoare albă la lumina soarelui.

| Starea vremii / iluminare | Daylight (lumina zilei) | Cloudy (innorat) | Fluorescent | Incandescent |
|---------------------------|----------------------------|---------------------|-------------|--------------|
| Caracteristicile luminii | Alb | Albăstrui | Verzui | Roșiat |

Folosiți această facilitate când tonurile de culoare ale imaginii nu au fost obținute așa cum vă așteptați sau când doriți să modificați tonurile de culoare cu scopul de a rezulta anumite expresii fotografice.

Notă :

- Când pentru modul de expunere este aleasă varianta Auto inteligent, Auto superior sau Selecția scenei, pentru [Balans de alb] este fixată varianta [auto AWB] (Balans de alb automat) și nu puteți selecta altă variantă.
- Dacă este disponibilă o singură sursă de lumină care este fie o lampă cu mercur, fie una cu sodiu, camera nu va putea stabili cu acuratețe balansul de alb din cauza caracteristicilor sursei de lumină. În aceste cazuri folosiți blițul.

WB la butonul de comandă → Selectați reglajul dorit

- Dacă este selectat un alt reglaj decât [Temp. culoare/Filtru], apăsați ► pentru a fi afișată interfața de reglaj fin și puteți ajusta tonurile de culoare folosind ◀/▶/▲/▼, după cum este necesar.

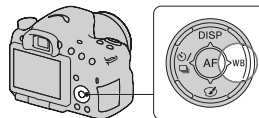

| | |
|-----------------------------------|--|
| AWB (Auto WB) | Camera detectează automat o sursă de lumină și ajustează temperatura de culoare. |
| ☼ (Lumina zilei) | Dacă selectați o opțiune adecvată pentru o anumită sursă de lumină, temperatura de culoare va fi ajustată pentru respectiva sursă (balans de alb prestabilit). |
| ☼ (Umbră) | |
| ☼ (Înnorat) | |
| ☼ (Incandescent) | |
| ☼-1 (Fluor.: Alb cald) | |
| ☼0 (Fluor.: Alb rece) | |
| ☼+1 (Fluor.: Alb de zi) | |
| ☼+2 (Fluor.: lumina zilei) | |
| ☼ (Blitz) | |

Tehnici de fotografiere

- Folosiți funcția Variație balans de alb dacă nu obțineți culorile dorite în varianta selectată (pag. 150).
- Când selectați [Temperatura de culoare/ Filtru], puteți ajusta valoarea până ce o obțineți pe cea dorită (pag. 144).
- Când selectați [Particularizat], reglajul efectuat poate fi reținut (pag. 144).

Ajustarea fină a ecranului pentru culori

Puteți efectua un reglaj fin combinând temperatura de culoare cu filtrul de culoare.

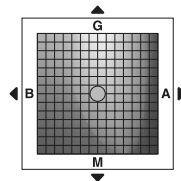

| | |
|-------------------------------|---|
| Temperatura de culoare | Culoarea este ajustată fin înspre albastru (B) cu ajutorul ◀ și cu ▶ spre portocaliu (A). |
| Filtru de culoare | Culoarea este ajustată fin înspre verde (G) cu ajutorul ▲ și cu ▼ spre magenta (M) |

Temperatura de culoare / Filtru de culoare

1 WB (Balans de alb) la butonul de comandă
→  (Temperatură de culoare / Filtru) →
▶

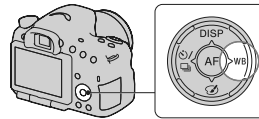

2 Stabiliți temperatura de culoare cu ajutorul secțiunilor ▲/▼ de la butonul de comandă.

3 Apăsați ▶ pentru a fi afișată interfața de reglaj fin și a fi compensată culoarea conform preferințelor dvs., cu ajutorul butoanelor ▲/▼/◀/▶.

Notă :

- Deoarece colorimetrele sunt destinate camerelor cu film, valorile diferă în condiții de iluminare cu lămpi cu fluorescență / lămpi cu sodiu / lămpi cu mercur. Vă recomandăm să folosiți balansul de alb personalizat sau să efectuați un test de fotografiere.

Balans de alb personalizat

Într-o scenă unde lumina mediului ambiant provine de la mai multe tipuri de surse de lumină, se recomandă utilizarea echilibrului de alb particularizat pentru a se reproduce cu acuratețe zonele de culoare albă.

1 WB (Balans de alb) →  Stabilit → Apăsați
zona centrală a butonului de comandă.

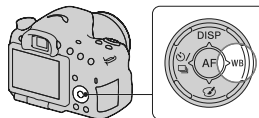

2 Țineți camera astfel încât zona albă să acopere complet zona de autofocalizare aflată în centru, apoi apăsați butonul declanșator.

Butonul declanșator face clic și valorile calibrate sunt afișate (Temperatura de culoare și Filtrul de culoare).

3 Apăsați centrul butonului de comandă.

Ecranul revine la interfața cu informații privind înregistrarea, valoarea balansului de alb particularizat fiind memorată.

- Balansul de alb particularizat reținut la această operație va fi valabil până la efectuarea unui nou reglaj.

Notă :

- Mesajul "Custom WB error" (*Eroare legată de balansul de alb personalizat*) indică faptul că valoarea aleasă nu se încadrează în intervalul recomandat. (Când este utilizat blițul pentru un subiect aflat în apropiere sau pentru unul în culori strălucitoare, aflat în cadru.) Dacă înregistrați această valoare, indicatorul  devine de culoare galbenă în interfața cu informații legate de înregistrare care apare pe ecranul LCD. Puteți fotografia în acest moment, însă se recomandă să reglați din nou balansul de alb pentru a obține o valoare mai corectă a acestuia.

Pentru a apela la reglajul stabilit pentru balansul de alb personalizat

Buton WB (Balans de alb) → (Personalizat)

- Apăsați  pentru a fi afișată interfața de reglaj fin și a realiza compensarea culorilor conform preferințelor dvs.

Notă :

- Dacă este utilizat blițul când este apăsat butonul declanșator, este înregistrată o fotografie cu balasul de alb personalizat, care ține cont și de lumina emisă de bliț. Înregistrați imaginile următoare folosind blițul.

Mărirea imaginilor la valori superioare celor corespunzătoare zoom-ului optic (ZOOM)

Folosirea facilității de zoom a camerei (ZOOM), camera vă permite să folosiți valori de mărire superioare celor corespunzătoare coeficientului de zoom optic al obiectivului pentru a mări zona centrală afișată pe ecran și a înregistra imaginea.

1 Măriți imaginea cu inelul de zoom când folosiți un obiectiv de zoom (pag. 35).

2 Apăsați butonul ZOOM.

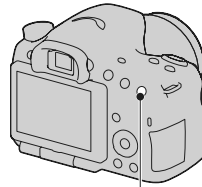

Buton ZOOM

3 Măriți imaginea cu coeficientul dorit al scalei de zoom folosind secțiunile ◀/▶ ale butonului de comandă.







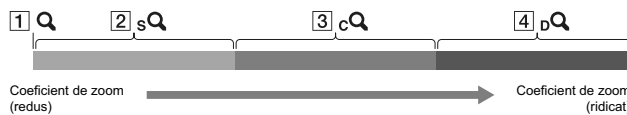

- Puteți mări imaginea în trepte mai mari folosind ▲/▼.

Facilitățile de mărire (zoom) disponibile pentru această cameră

Simbolul afișat pe ecran se modifică după cum urmează, corespunzător scalei de zoom.



- 1 Q**: Facilitatea de zoom a camerei (ZOOM) nu este utilizată (este indicat $\times 1.0$)
- 2 sQ** Zoom inteligent : Imaginile pot fi mărite decupându-le puțin. (Varianta disponibilă numai când pentru [Dimensiunea imaginii] este aleasă varianta M sau S).
- 3 cQ** Zoom pentru imagini clare : Imaginile pot fi mărite folosind un proces pentru imagini de înaltă calitate.
- 4 dQ** Zoom digital : Puteți mări imaginile folosind un proces de imagine.

| Reglaj | Dimensiunea imaginii | Coefficient de zoom cu zoom optic |
|---|----------------------|--|
| Imaginile sunt mărite prin încadrarea în dimensiunile disponibile, fără a fi deteriorată calitatea acestora. Zoom pentru imagini clare : oprit Zoom digital : oprit | L | – |
| | M | Aprox. 1.4 ×  |
| | S | Aprox. 2 ×  |
| Se acordă prioritate calității imaginilor la mărirea imaginilor. Zoom pentru imagini clare : pornit Zoom digital : oprit | L | Aprox. 2 ×  |
| | M | Aprox. 2.8 ×  |
| | S | Aprox. 4 ×  |
| Se acordă prioritate mării superioare a imaginilor la realizarea zoom-ului. Zoom pentru imagini clare : pornit Zoom digital : pornit | L | Aprox. 4 ×  |
| | M | Aprox. 5.6 ×  |
| | S | Aprox. 8 ×  |

Note :

- Facilitatea de mărirea a camerei (ZOOM) nu este disponibilă când :
 - pentru modul expunere este aleasă una dintre variantele Înregistrare panoramică sau Înregistrare panoramică 3D ;
 - pentru [Calitate] este aleasă una dintre variantele [RAW] sau [RAW&JPEG].
- Facilitatea [Zoom pentru imagini clare] nu este disponibilă când :
 - modul expunere stabilit este Prioritate AE la avans continuu ;
 - modul drive stabilit este cel de înregistrare continuă sau înregistrare continuă cu valori adiacente.
- Nu puteți utiliza facilitatea Zoom inteligent sau [Zoom pentru imagini clare] în cazul filmelor.
- Când coeficientul de zoom corespunzător zoom-ului electronic este mai mare de 2.0, pentru [Zona AF] este aleasă varianta [Spot] (*Punctual*).
- Când este disponibil zoom-ul electronic, pentru [Modul măsurare] este aleasă varianta [Multisegment].

Pentru a modifica reglajul pentru [Zoom pentru imagini clare]

Varianta implicită de reglaj este [On].

Buton MENU →  2 → [Zoom pentru imagini clare] → Varianta de reglaj dorită

Pentru a modifica reglajul pentru [Zoom digital]



Varianta implicită este [Off]. Dacă doriți să utilizați un coeficient de mărire mai mare indiferent de gradul în care imaginea va fi deteriorată, alegeți varianta [On].

Buton MENU →  2 → [Zoom digital] → Varianta de reglaj dorită

Selectarea modului drive /

Înregistrarea unei singure imagini

Acest mod este adecvat pentru înregistrarea obișnuită.

Buton  /  de la butonul de comandă →  (Single shooting – *Înregistrare unică*).

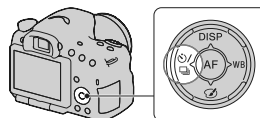



Note :

- Când pentru modul expunere este aleasă varianta [Sports Action] (*Activități sportive*) de la Selecția Scenei, nu puteți înregistra un singur cadru.

Înregistrarea continuă

Camera înregistrează imagini în mod continuu.

1 Buton  /  de la butonul de comandă →  (Cont. Shooting – *Înregistrare continuă*) → **Selectați viteza dorită.**

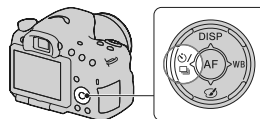

2 Ajustați focalizarea și înregistrați subiectul.

- Când apăsați și mențineți apăsat butonul declanșator, înregistrarea continuă.

Tehnici de fotografiere



- Pentru a înregistra rapid, în mod continuu, alegeți pentru modul expunere varianta Prioritate AE la avans continuu (pag. 45, 98).

Note :

- Când selectați  HI, imaginea înregistrată între cadre este afișată.
- Nu puteți înregistra imagini în mod continuu când folosiți alte moduri de Selecție a scenei decât [Activități sportive].

Utilizarea temporizatorului

Intervalul de 10 secunde al temporizatorului este convenabil când fotografii vrea să apară în fotografie, iar cel de 2 secunde este util pentru a reduce mișcările nedorite ale camerei.

1 Secțiunea  /  de la butonul de comandă →  (Temporizator) →
Selectați varianta dorită.

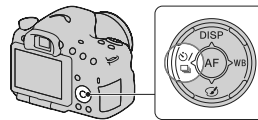

- Numărul ce apare alături de simbolul , indică numărul de secunde selectat.



2 Ajustați focalizarea și înregistrați subiectul.

- Când este activat temporizatorul, semnalele audio și indicatorul luminos al acestuia vor semnala condițiile. Indicatorul luminos al temporizatorului va lumina intermitent, iar semnalele audio vor fi emise exact înainte de înregistrare.



Pentru a renunța la temporizator

Apăsăți butonul  /  la butonul de comandă.

Variație : cont. / Valori adiacente - un cadru



Înregistrarea folosind valori adiacente ale expunerii vă permite să obțineți mai multe variante de imagini, fiecare cu grade diferite de expunere. Stabiliți valoarea variației (diferența) față de expunerea de bază și camera va înregistra 3 sau 5 imagini, modificând automat expunerea.

1 Buton  /  de la butonul de comandă → **BRK C** (Variație : Cont.) sau **BRK S** (Valori adiacente - un cadru) → **Selecțai pasul de variație dorit.**

- EV afișată împreună cu **BRK** reprezintă valoarea curent selectată. Numărul de imagini pe care le puteți înregistra "3" este de asemenea afișat de interfața Fn.

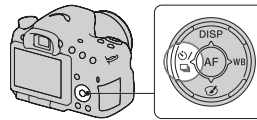

2 Ajustați focalizarea și înregistrați subiectul.

Expunerea de bază este stabilită la prima înregistrare din serie.

- Apăsăți și mențineți apăsat butonul declanșator până ce se oprește înregistrarea când este selectată varianta [Variație: Continuă].
- Apăsăți butonul declanșator cadru cu cadru când este selectată varianta [Valori adiacente un cadru].

Note :

- Când selectorul rotativ de mod este pus în poziția M, expunerea este modificată prin ajustarea vitezei obturatorului.
- Când ajustați expunerea, aceasta este variată pe baza valorii compensate.
- Valorile adiacente nu pot fi utilizate dacă pentru modul expunere este aleasă varianta Auto inteligent, Auto superior, Prioritate AE la avans continuu, Înregistrare panoramică, Înregistrare panoramică 3D sau Selecția Scenei.
- Când este declanșat blițul, sunt folosite valori adiacente pentru bliț pentru a fi variată cantitatea de lumină emisă de bliț. Pentru a înregistra, apăsați butonul declanșator cadru cu cadru chiar dacă este selectată varianta [Variație: Continuă].

Scala EV la înregistrarea folosind valori adiacente

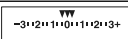
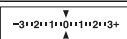
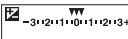
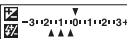

| | | |
|--|--|--|
| | 3 imagini înregistrate folosind valori adiacente ale expunerii corespunzătoare unor variații ale luminii din mediul ambiant* cu 0,3 trepte. Compensarea expunerii 0 | 3 imagini înregistrate folosind valori adiacente ale luminii blițului corespunzătoare unor variații de 0,7 trepte. Compensarea blițului de -1,0 |
| Vizor |  |  |
| Ecran LCD (Când pentru [Buton DISP (Ecran)] este aleasă varianta [Pentru vizor]) |  Apare pe rândul de sus. |  Apare pe rândul de jos. |

* Lumină din mediul ambiant : orice altă sursă de iluminare, în afară de bliț, care emite lumină în cadrul scenei vizate, o perioadă lungă de timp, cum ar fi lumina naturală, becurile cu incandescență sau surse de lumină fluorescentă.

- La înregistrarea cu valori adiacente, pe scala EV apare același număr de indici ca numărul de imagini ce pot fi înregistrate.
- Când începe înregistrarea cu expuneri adiacente, indicii asociați imaginilor deja înregistrate încep să dispară unul câte unul.

Variația balansului de alb

Pe baza balansului de alb și a temperaturii de culoare / filtrului de culoare selectate, sunt înregistrate trei imagini având balansul de alb modificat.

- 1 Buton  /  de la butonul de comandă → **WB** (Valori adiacente balans de alb) → **Selectați valoarea dorită.**

- Când este selectată varianta Lo, modificarea este de 10 MK⁻¹, iar dacă este aleasă varianta Hi, modificarea este de 20 MK⁻¹.

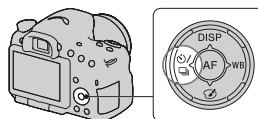



- 2 Ajustați focalizarea și înregistrați subiectul.

* MK⁻¹ : este unitatea de măsură pentru calitatea conversiei de culoare a filtrelor pentru temperatura de culoare (cu aceeași valoare ca și unitatea de măsură convențională "Mired").

Telecomandă

Puteți înregistra folosind butonul declanșator și cel 2SEC (Obturatorul este eliberat după două secunde) de la telecomanda wireless tip RMT-DSLR1 (comercializată separat). Consultați și manualul de instrucțiuni furnizat împreună cu telecomanda. Consultați și manualul de instrucțiuni al telecomenzii wireless.

1 Buton  /  de la butonul de comandă →
 [Remote Cdr.] (Telecomandă).

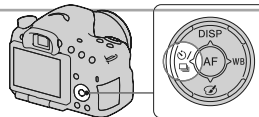

2 Focalizați asupra subiectului, îndreptați emițătorul telecomenzii wireless spre senzorul destinat acestuia și înregistrați imaginea.

Notă :

- Telecomanda wireless tip RMT-DSLR1 (comercializată separat) nu poate fi utilizată pentru înregistrarea de filme.

Interfața afișată pentru modul redare

Schimbarea interfeței în cursul redării

La fiecare apăsare a secțiunii DISP de la butonul de comandă, interfața se modifică astfel :

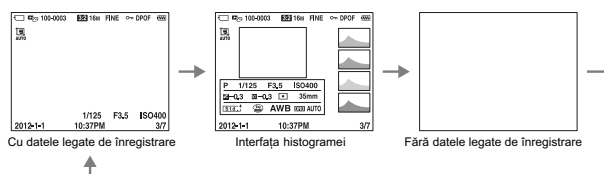

Lista simbolurilor ce apar în interfața histogrammei

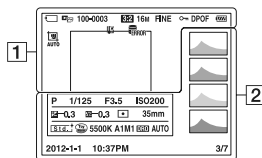

1

| Indicator | Semnificație |
|---|-------------------------------------|
| | Card de memorie (28, 212) |
| | Modul vizualizare (156) |
| 100-0003 | Număr director-fișier (185) |
| | Formatul fotografiilor (164) |
| | Înregistrare panoramică 3D (44, 96) |
| 16 M 8.4M 4.0M 14M 7.1M 3.4M | Dimensiunea fotografiilor (52) |
| | |
| | |
| | |

| Indicator | Semnificație |
|---|---|
| RAW RAW+J FINE STD | Calitatea fotografiilor (164) |
| | Protecție (159) |
| DPOF | Stabilire DPOF (190) |
| | Avertizare privind energia rămasă a acumulatorului (27, 28) |
| | Încadrarea automată a portretelor (126) |

| Indicator | Semnificație |
|-----------|--|
| | Energia rămasă a acumulatorului (28) |
| | Fișierul cu baza de date este complet ocupat (205) / Eroare legată de fișierul cu baza de date (205) |
| | Avertizare de supraîncălzire (16) |

2

| Indicator | Semnificație |
|---------------|----------------------------|
| | Histogramă* (86) |
| | Mod de expunere (41) |
| | |
| | |
| | |
| | |
| 1/125 | Timp de expunere (102) |
| F3.5 | Diafragmă (100) |
| ISO200 | Sensibilitate ISO (135) |
| - 0,3 | Compensarea expunerii (48) |
| - 0,3 | Compensarea blițului (130) |
| | Mod de măsurare (130) |
| 35mm | Distanța focală |
| | Stil creativ (140) |

| Indicator | Semnificație |
|-----------------------------------|---|
| | Efecte de imagine (139) |
| AWB | Balans de alb (Auto, Prestabil, Particularizat, Temperatura de culoare, Filtru de culoare) (142) |
| 5500K A1 M1 | |
| D-R OFF DRO | Optimizatorul domeniului D (D-Range Optimizer) (136)/ Auto HDR / Avertizare de imagine Auto HDR (137) |
| 2012 1 1 10:37AM | Data și ora înregistrării |
| 3/7 | Numărul fișierului / Numărul total de imagini |

* Când imaginea are o porțiune foarte luminoasă sau una foarte întunecată, aceasta este evidențiată în interfața histogramei (avertizare de atingere a limitei de luminanță).

Utilizarea funcțiilor de redare

Rotirea unei imagini

1 Afișați imaginea pe care doriți să o rotiți, apoi apăsați butonul .

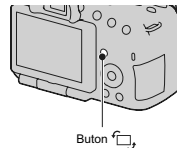

2 Apăsați zona centrală a butonului de comandă.

Imaginea este rotită în sens antiorar. Dacă doriți să efectuați o nouă rotire repetați pasul 2.

- Odată ce ați rotit imaginea, aceasta va fi redată în noua poziție (rotită), chiar dacă întrerupeți alimentarea.

Pentru a reveni la interfața obișnuită de redare

Apăsați din nou butonul .

Note :

- Imaginile de film și cele 3D nu pot fi rotite.
- Când copiați imagini rotite cu ajutorul calculatorului, aplicația "PlayMemories Home" conținută de discul CD-ROM (furnizat) poate afișa corect imagini rotite. În funcție de software, este posibil însă ca imaginea să nu fie rotită.

Modul vizualizare

Este selectată unitatea pentru imaginile ce urmează a fi redare.

1 MENU →  1 → [Mod vizualizare] → Selectați varianta de reglaj dorită.

| | |
|-----------------------------------|---|
| Vizualizare director(Foto) | Sunt afișate fotografiile grupate pe directoare. |
| Vizualizare director(MP4) | Sunt afișate filmele (MP4) grupate pe directoare. |
| Vizualizare AVCHD | Sunt afișate filme înregistrate în modul vizualizare AVCHD. |

Prezentarea de imagini

Buton MENU →  1 → [Prezentare de imagini] → [Accesare]

Sunt redate imaginile înregistrate, în ordine cronologică (Prezentare de imagini). Prezentarea de imagini încetează automat după prezentarea tuturor imaginilor.

- Puteți vizualiza imaginea precedentă / următoare cu ◀/▶ de la butonul de comandă.
- Prezentarea de imagini nu poate face pauză.

Pentru a se încheia prezentarea de imagini în curs de desfășurare

Apăsăți zona centrală a butonului de comandă.

Pentru a stabili intervalul de timp dintre două imagini ale prezentării de imagini

Buton MENU →  1 → [Prezentare de imagini] → [Interval] → Alegeți numărul dorit de secunde dintre două imagini succesive.

Pentru repetarea prezentării de imagini

Buton MENU →  1 → [Prezentare de imagini] → [Repetare] → [Activat].

Pentru redarea de imagini 3D

Dacă veți conecta camera la un televizor compatibil 3D prin intermediul unui cablu HDMI (comercializat separat), veți putea reda imaginile 3D înregistrate în modul Înregistrare panoramică 3D. Pentru detalii legate de înregistrarea 3D, consultați pag. 211. Consultați totodată manualul de instrucțiuni furnizat împreună cu televizorul.

Buton MENU →  1 → [Prezentare de imagini] → [Tip de imagine] → [Numai afișare 3D].

Interfața de redare

Puteți stabili orientarea redării imaginilor înregistrate în varianta Portret.

Buton MENU →  2 → [Interfața de redare] → Alegeți varianta dorită

Notă

- Când sunt redate imaginile la televizor sau la calculator, imaginea va fi afișată în poziția portret chiar dacă este selectată varianta [Rotire manuală].

Parcurgerea imaginilor panoramice

Selectați o imagine panoramică, apoi apăsați zona centrală a butonului de comandă.

- La repetarea apăsării, se trece în pauză de redare. Puteți parcurge o imagine panoramică apăsând butoanele ◀▶ / ▲▼ în timpul pauzei.

Notă

- Parcurgerea la redare nu este disponibilă pentru imagini care au fost înregistrate alegându-se pentru [3D Pan.: Dimensiunea imaginii] varianta [16:9].

Protejarea imaginilor (Protect)

Puteți proteja imaginile împotriva ștergerii accidentale.

1 Buton **MENIU** →  **1** → **[Protejare]** → **[Imagini multiple]**.

2 Selectați, cu **◀/▶** de la butonul de comandă, imaginea pe care vreți să o protejați, apoi apăsați zona centrală a acestui buton.

Pe imaginea selectată apare marcajul ✓.

- Pentru a anula selecția, apăsați din nou zona centrală a butonului.



3 Pentru protejarea altor imagini, repetați pasul 2.

- Puteți selecta toate imaginile din director selectând bara din partea stângă a interfeței indexului de imagini.

4 Apăsați butonul **MENIU**.

5 Selectați **[Accesare]** cu secțiunea **▲** al butonului de comandă, apoi apăsați zona centrală a acestui buton.

Pentru a anula protecția tuturor imaginilor sau filmelor

Puteți anula protecția pentru toate imaginile sau filmele cu același mod de vizualizare curent afișat.

Buton **MENIU** →  **1** → **[Protejare]** → **[Anularea tuturor imag.]**, **[Anularea tuturor filmelor (MP4)]** sau **[Anularea tuturor filmele vizualizate AVCHD]**

Ștergerea imaginilor (Delete)

Puteți șterge fie doar imaginile inutile, fie toate imaginile.

Odată ștersă o imagine, nu o mai puteți recupera. Verificați în prealabil dacă doriți să ștergeți sau nu imaginea.

Notă :

- Imaginile protejate nu pot fi șterse.

Pentru a afișa directorul dorit

Selectați, cu ajutorul butonului de comandă, bara aflată în partea stângă a interfeței indexului de imagini, apoi selectați directorul dorit cu ▲/▼.

Ștergere (Imagini multiple)

1 Buton MENU →  1 → [Ștergere] → [Imagini multiple].

2 Selectați cu butonul de comandă imaginea care vreți să fie ștersă, apoi apăsați zona centrală a acestuia.

Pe imaginea selectată apare marcajul ✓.

- Pentru a anula selecția, apăsați din nou zona centrală a butonului.



Numărul total

3 Pentru a șterge alte imagini, repetați pasul 2.

- Puteți selecta toate imaginile din director selectând bara din partea stângă a interfeței indexului de imagini.

4 Apăsați butonul MENU.

5 Selectați [Ștergere] cu ▲ de la butonul de comandă, apoi apăsați zona centrală a acestui buton.

Ștergerea tuturor imaginilor sau filmelor din același mod de vizualizare

Puteți șterge toate fotografiile sau filmele din același mod de vizualizare curent afișat.

1 Buton **MENIU** →  **1** → [**Ștergere**] → [**Toate din director**] sau [**Toate fișierele vizualizate AVCHD**].

2 Selectați [**Ștergere**] cu **▲**, apoi apăsați zona centrală a butonului de comandă.

În legătură cu vizualizarea la televizor

Conectați camera la un televizor folosind un cablu HDMI (comercializat separat) și redați imaginile (pag. 56).

Note

- Utilizați un cablu HDMI marcat cu sigla HDMI.
- Utilizați un cablu care are un miniconector HDMI la unul dintre capete (pentru camera foto) și unul adecvat pentru conectarea la televizor la celălalt capăt.
- Când imaginile nu pot fi afișate în mod adecvat, alegeți pentru [Rezoluție HDMI] din meniul  Configurare, varianta [1080p] sau [1080i], în funcție de televizorul dvs.
- Este posibil ca anumite echipamente să nu funcționeze în mod corespunzător.
- Nu cuplați conectorul de ieșire al echipamentului la mufa HDMI a camerei deoarece pot apărea disfuncționalități.

Relativ la standardul "PhotoTV HD"

Această cameră este compatibilă cu standardul "PhotoTV HD".

Conectând echipamente compatibile cu standardul "PhotoTV HD" al firmei Sony folosind un cablu HDMI, veți intra într-o lume complet nouă și uimitoare, în care veți putea admira fotografiile cu adevărat la înaltă definiție (Full HD - *HD integral*).

"PhotoTV HD" pune în evidență expresiile cu textură și culori subtile și cu detalii fine, ca de fotografie.

Vizualizare 3 D

Dacă veți conecta camera la un televizor compatibil 3D, folosind un cablu HDMI (comercializat separat), veți putea reda imagini 3D înregistrate automat în modul Înregistrare panoramică 3D. Pentru detalii legate de înregistrarea 3D, consultați pag. 211. Consultați totodată manualul de instrucțiuni furnizat împreună cu televizorul.

Buton MENU →  1 → [Vizualizare 3D]

Utilizarea "BRAVIA" Sync

Conectând camera la un televizor care acceptă "BRAVIA" Sync prin intermediul unui cablu HDMI, puteți acționa camera cu ajutorul telecomenzii TV.

1 Conectați un televizor care acceptă "BRAVIA" Sync la camera dvs. (pag. 56).

Intrarea este comutată automat și imaginea înregistrată cu camera apare pe ecranul televizorului.

2 Apăsăți butonul SYNC MENU al telecomenzii TV.

3 Acționați camera cu butoanele telecomenzii TV.

Elementele meniului SYNC

| | |
|---|---|
| Slide show <i>(Prezentare de imagini)</i> | Imaginile sunt redare automat (pag. 157). |
| Single-image playback <i>(Redare imagine unică)</i> | Se revine la afișarea unei singure imagini pe ecran. |
| Image Index <i>(Index imagini)</i> | Se trecere la interfața cu indexul imaginilor. |
| 3D Viewing <i>(Vizualizare 3D)</i> | Sunt redare imagini 3D când este conectat un televizor compatibil 3D. |
| View Mode <i>(Mod vizualizare)</i> | Este schimbat modul de vizualizare. |
| Delete <i>(Ștergere)</i> | Sunt șterse imagini. |

Note

- Operațiile disponibile sunt restricționate când camera este conectată la un televizor prin cablul HDMI.
- Aceste operații sunt disponibile numai pentru televizoarele care acceptă "BRAVIA" Sync. Operațiile ce pot fi efectuate din Meniul SYNC diferă în funcție de televizorul conectat. Pentru detalii, consultați manualul de instrucțiuni al televizorului.
- Dacă această cameră efectuează operații care nu sunt necesare, ca răspuns la acționarea telecomenzii TV, în cazul în care aparatul este cuplat prin intermediul unei conexiuni HDMI la un televizor fabricat de un alt producător, alegeți pentru [CTRL FOR HDMI] (*Comandă pentru HDMI*) varianta [Off] (*Dezactivat*) în meniul  Configurare.

Stabilirea dimensiunii imaginilor și a calității acestora

Formatul imaginilor

Buton MENU →  1 → [Formatul imaginilor] → Selectați formatul dorit.

| | |
|------|---------------------|
| 3:2 | Un format obișnuit. |
| 16:9 | Un format HDTV. |

Notă :

- Acest element nu poate fi stabilit când pentru Modul expunere este aleasă una dintre variantele Înregistrare panoramică sau Înregistrare panoramică 3D.

Calitate

Buton MENU →  1 → [Calitate] → Selectați varianta dorită.

| | |
|----------------------------|---|
| RAW (date brute) | Formatul de fișier : RAW (Se înregistrează în formatul de compresie RAW.) Acest format nu este obținut prin procesare digitală. Selectați această variantă pentru a procesa imaginile pe calculator în scopuri profesionale. <ul style="list-style-type: none">• Pentru dimensiunea imaginii este stabilită valoarea maximă. Dimensiunea imaginii nu este afișată pe ecranul LCD. |
| RAW+J (RAW și JPEG) | Formatul fișierului : RAW (Se înregistrează în formatul de compresie RAW.) + JPEG. Sunt create simultan atât o imagine în format RAW, cât și una în format JPEG. Acest mod este adecvat când vă sunt necesare două fișiere de imagine, unul JPEG pentru vizualizare și unul RAW pentru realizarea de montaje. <ul style="list-style-type: none">• Pentru calitatea imaginii este aleasă varianta [Fine], iar pentru dimensiunea imaginii este fixată opțiunea [L]. |
| FINE (fin) | Formatul fișierului : JPEG. Imaginea este comprimată în format JPEG când este înregistrată. |
| STD (standard) | Deoarece raportul de compresie în cazul STD (Standard) este mai mare decât în cel FINE (Fin), dimensiunea unui fișier STD este mai redusă decât a unuia FINE . Aceasta permite înregistrarea mai multor fișiere STD pe un card de memorie, însă calitatea imaginilor va fi mai redusă. |

Note :

- Acest element nu poate fi reglat când este ales modul de expunere Înregistrare panoramică sau Înregistrare panoramică 3D.

Despre imaginile RAW

Aveți nevoie de aplicația software "Image Data Converter" furnizată pe CD-ROM pentru a deschide fișierele înregistrate în format RAW cu această cameră foto. Cu acest software, un fișier RAW poate fi deschis și convertit la un format obișnuit, cum ar fi JPEG sau TIFF, și îi pot fi reajustate echilibrul de alb, saturația de culoare, contrastul etc.

- Fișierul RAW nu poate fi tipărit folosind o imprimantă pentru DPOF.
- Nu puteți alege [Auto HDR] sau [Efecte de imagine] pentru imagini în format RAW.

Ajustarea celorlalte funcții ale camerei

Reducerea zgomotului cauzat de expunerea prelungită

Dacă stabiliți timpul de expunere de o secundă sau mai mult (Long exposure shooting – *Înregistrare cu expunere prelungită*), procesul de reducere a zgomotului are loc cât timp este deschis obturatorul. Astfel este redus zgomotul sub formă de granule, asociat în mod obișnuit expunerii prelungite. Când operația de reducere a zgomotului este în curs de desfășurare, este afișat un mesaj și nu puteți înregistra o altă imagine. Selectați [On] (*Activat*) pentru a da prioritate calității imaginilor. Selectați [Off] (*Dezactivat*) pentru a fi acordată prioritate momentului înregistrării.

Buton MENU →  2 → **[Long Exposure NR]** (*Reducerea zgomotului datorat expunerii prelungite*) → **Stabiliți varianta dorită**

Notă :

- Reducerea zgomotului nu este realizată când modul de expunere ales este Înregistrare panoramică, Înregistrare panoramică 3D, Prioritate AE avans continuu, în timpul înregistrării continue, a celei continue cu valori adiacente, dacă la Selecția scenei este aleasă varianta [Activități sportive] ori [Amurg - cameră ținută în mână] sau dacă pentru ISO este aleasă opțiunea [Multi Frame Noise Reduc.] (*Red. zgomot multicađru*), chiar dacă este aleasă varianta [On].
- Când pentru modul expunere este aleasă varianta Auto inteligent, Auto superior sau Selecția scenei, nu puteți dezactiva reducerea zgomotului.

Reducerea zgomotului cauzat de sensibilitatea ISO ridicată

Camera reduce zgomotul care devine mai evident dacă sensibilitatea camerei este ridicată. În timpul procesării este posibil să fie afișat un mesaj și să nu puteți înregistra imagini. În mod obișnuit, alegeți varianta [Normal]. Selectați varianta [Înaltă] pentru a reduce zgomotul. Selectați [Slabă] pentru a fi acordată prioritate momentului înregistrării.

Buton MENU →  2 → **[High ISO NR]** (*Reducerea zgomotului cauzat de sensibilitatea înaltă*) → **Selectarea reglajului dorit**

Notă :

- Când pentru modul expunere este aleasă varianta Auto inteligent, Auto superior, Înregistrare panoramică, Înregistrare panoramică 3D sau Selecția scenei, acest element nu poate fi selectat.
- Reducerea zgomotului nu este aplicată imaginilor RAW.

Spațiul de culoare

Modul în care sunt reprezentate culorile sub formă de combinații de numere sau domeniul de reproducere a culorilor este denumit "spațiu de culoare". Puteți modifica spațiul de culoare, în funcție de scopul dvs.

Buton MENU →  2 → **[Spațiu de culoare]** → **Selectați reglajul dorit**

| | |
|------------------|---|
| sRGB | Acesta este spațiul de culoare standard al camerei digitale. Utilizați sRGB pentru înregistrarea obișnuită, spre exemplu în cazul care doriți să imprimați imaginile fără nici o modificare. |
| Adobe RGB | Această variantă are un grad mare de reproducere a culorii. Când o mare parte a subiectului este verde sau roșu intens, varianta Adobe RGB este eficientă. • Denumirea fișierului de imagine începe cu ".DSC". |

Note :

- Varianta Adobe RGB este destinată aplicațiilor sau imprimantelor care acceptă gestionarea culorilor și opțiunea DCF2.0 pentru spațiul de culoare. Utilizarea unor aplicații sau unor imprimante care nu sunt compatibile cu acestea, poate conduce la obținerea sau imprimarea de imagini care nu reproduc cu fidelitate culorile.
- La afișarea de imagini care au fost înregistrate folosind Adobe RGB cu camera sau cu dispozitive care nu sunt compatibile cu Adobe RGB, imaginile sunt afișate cu saturație redusă.

Eliberare fără obiectiv [Release w/oLens]

Este posibil să fie eliberat obturatorul când nu este montat nici un obiectiv. Alegeți această variantă când montați camera la un telescop astronomic etc.

Buton MENU →  1 → **[Eliberare fără obiectiv]** → **[Activat]**.

Notă :

- Măsurătoarea corectă nu poate fi realizată când folosiți un obiectiv fără contacte, cum ar fi lentilele unui telescop astronomic. În astfel de cazuri, ajustați manual expunerea verificând-o pentru imaginile înregistrate.

Caroiaj

Caroiajul reprezintă un set de linii auxiliare care vă ajută în realizarea compoziției de înregistrat. Puteți alege dacă să fie sau nu afișat caroiajul și tipul de linii care să fie folosit. Este de asemenea afișat domeniul de înregistrare disponibil pentru filme.

Buton MENU →  2 → [Grid Line] (*Caroiaj*) → **Selectați varianta dorită**

Reluare automată

Puteți verifica imaginile înregistrate, revăzându-le pe ecranul LCD, imediat după înregistrare. Puteți modifica perioada de afișare.

Buton MENU →  2 → [Reluare automată] → **Selectați reglajul dorit.**

Notă :

- La reluarea automată, imaginea nu va fi afișată în poziție verticală, chiar dacă pentru facilitarea [Afișare la redare] este aleasă varianta [Rotire automată] (pag. 156).

Funcția butonului AEL

Ca funcție a butonului AEL poate fi aleasă una dintre următoarele 2 funcții (129) :

- menținerea valorii expunerii fixate prin apăsarea butonului AEL în timp ce butonul este menținut apăsat ([AEL hold]),
- menținerea valorii expunerii fixate prin apăsarea butonului AEL până ce butonul este apăsat din nou ([AEL toggle]).

Când este selectată una dintre variantele AEL Hold (*Menținere AEL*) sau AEL toggle (*Comutare AEL*), expunerea este blocată în modul Măsurare punctuală.

Buton MENU →  3 → [Funcția butonului AEL] → **Selectarea reglajului dorit**

Note :

- În timp ce valoarea expunerii este fixată, indicația  apare pe ecranul LCD și în vizor. Aveți grijă să nu resetați reglajul.
- Când este selectată varianta [AEL toggle] (*comutare AEL*), aveți grijă să apăsați din nou butonul AEL pentru a elimina blocarea.

Alocarea unei alte funcții butonului AEL

Pe lângă funcția AEL, puteți alocă una dintre următoarele funcții acestui buton :

Compensarea expunerii/ Mod drive/ Mod bliț/ Mod autofocalizare/ Zonă AF/ Detecția fețelor/ Declanșator zâmbet/ Încadrarea automată a portretelor/ ISO/ Mod măsurare/ Compensare bliț/ Balans de alb/ DRO/Auto HDR/ Stil creativ/ Efect imagine/ Dimensiunea imaginii/ Calitate/ Urmărirea subiectului/ AF fixată/ Previzualizare rezultat diafragmă/ Previzualizare rezultat înregistrare/ Zoom/ Mărire pentru focalizare.

Notă :

- Când modul de expunere ales este M, butonul AEL funcționează ca un buton AV. Funcția selectată nu este atribuită butonului.

Buton ISO

Puteți totodată să atribuiți o altă funcție butonului ISO în afară de sensibilitatea ISO. Funcțiile disponibile sunt aceleași cu cele pentru butonul AEL (Funcția butonului AEL), pag. 168.

Buton MENU →  3 → **[Buton ISO]** → **Selectați varianta dorită**

Buton previzualizare

Puteți verifica estomparea aproximativă a fundalului subiectului înainte de înregistrare (pag. 102).

Puteți totodată să atribuiți funcția de [Mărire pentru focalizare] butonului de previzualizare, care vă permite să măriți imaginea pentru a verifica focalizarea înainte de a o înregistra (pag. 120).

Buton MENU →  3 → **[Buton previzualizare]** → **Selectați varianta dorită**

| | |
|---|--|
| Previzualizare rezultat înregistrare | Diafragma este îngustată pentru a corespunde valorii selectate și puteți verifica neclaritatea. Efectul opțiunii DRO și a valorii timpului de expunere sunt de asemenea reflectate. <ul style="list-style-type: none">• Imaginea previzualizată poate fi mai întunecată, în funcție de valoarea timpului de expunere. Cu toate acestea, puteți înregistra imagini conform luminozității stabilite. |
| Previzualizare diafragmă | Diafragma este îngustată pentru a corespunde valorii selectate și puteți verifica neclaritatea. |
| Mărire pentru focalizare | Puteți mări imaginea pentru a confirma focalizarea înainte de înregistrare. |

Declanșator electronic diafragmă frontală

Funcția de Declanșator electronic diafragmă frontală scurtează perioada de întârziere până la eliberarea declanșatorului.

Buton MENU →  4 → [Declanșator electronic diafragmă frontală] → **Selectați varianta dorită**

Note :

- Dacă înregistrați la o viteză mare a obturatorului (un timp de expunere redus), când la cameră este montat un obiectiv de diametru mare, în funcție de subiect sau de condițiile de înregistrare, este posibil să apară efectul de dublare a imaginii în zonele întunecate. În astfel de cazuri, alegeți pentru acest element varianta [Dezactivat].
- Când sunt folosite obiective Konica Minolta, alegeți pentru această opțiune varianta [Dezactivat]. Dacă este aleasă varianta [Activat], nu va fi stabilită expunerea corectă sau luminozitatea imaginii nu va fi uniformă.

Luminozitate LCD

Luminozitatea ecranului LCD este ajustată automat la condițiile de luminozitate din mediul înconjurător, cu ajutorul unui senzor de imagine (pag. 48).
Puteți stabili manual luminozitatea ecranului LCD.

Buton MENU →  1 → [Luminozitate LCD] → **Selectați varianta dorită**

Note :

- Când este aleasă varianta [Auto], nu acoperiți senzorul de lumină cu mâna sau în alt mod.
- Când camera este folosită cu adaptorul de c.a. AC-PW10AM (comercializat separat), pentru luminozitatea ecranului LCD este aleasă întotdeauna varianta cu valori superioare, chiar dacă dvs. ați stabilit opțiunea [Auto].

Luminozitate vizor

Luminozitatea vizorului este adaptată automat la condițiile de iluminare a subiectului.
Puteți stabili manual luminozitatea vizorului.

Buton MENU →  1 → [Luminozitate vizor] → [Manual] → **Selectați varianta dorită**

Notă :

- Când camera este folosită cu adaptorul de c.a. AC-PW10AM (comercializat separat), pentru luminozitatea vizorului este aleasă întotdeauna varianta cu valori superioare, chiar dacă dvs. ați stabilit opțiunea [Auto].

Mod Eco

Puteți scurta perioada până la oprirea camerei când aceasta nu est acționată pentru a evita consumarea inutilă a energiei acumulatorului. Dacă stabiliți pentru această opțiune varianta [Max], pentru [Power Save] este stabilită varianta [10 Sec.]. Dacă nu acționați camera pe perioada de timp aleasă, luminozitatea ecranului LCD este diminuată.

Buton MENU →  1 → [Mod Eco] → **Selectați varianta dorită**

Notă :

- Când camera este folosită cu adaptorul de c.a. AC-PW10AM (comercializat separat), pentru această opțiune nu poate fi aleasă varianta [Max].

Modul economic de funcționare

Puteți stabili diferite intervale de timp după care aparatul să treacă în modul economic de funcționare (Power save). Dacă este pe jumătate apăsat butonul declanșator, camera revine în modul înregistrare.

Buton MENU →  1 → [Economisire energie] → **Selectarea momentului dorit**

Notă :

- Camera nu trece în modul economic de funcționare când aceasta este conectată la televizor sau când modul drive este trecut în modul [Remote Cdr.] (*Telecomandă*).

Stabilirea metodei de comutare între ecranul LCD și vizor

Puteți dezactiva comutarea automată între ecranul LCD și vizor, alocând butonului VIZOR/ecran LCD funcția de a comuta între aceste două variante de afișare.

Buton MENU →  1 → [FINDER/LCD Setting] (*Comutare vizor/ecran LCD*) → [Manual]

Compensare obiectiv

Puteți realiza automat compensarea următoarelor caracteristici : scăderea luminosității la margini, aberația cromatică și distorsiunea (numai pentru compensarea automată în cazul obiectivelor compatibile). Pentru informații suplimentare privind compensarea automată în cazul obiectivelor compatibile, vizitați adresa de internet a firmei Sony din regiunea unde vă aflați sau consultați dealer-ul dvs. Sony sau un centru de service Sony autorizat.

Compensare obiectiv: umbrire periferică

Este realizată compensarea pentru a elimina colțurile umbrite ale ecranului cauzate de anumite caracteristici ale obiectivului. Pentru această opțiune, este stabilită în mod implicit varianta [Auto].

Buton MENU →  4 → [Lens Comp. : Shading] (*Compensare obt.: umbre*) → **selectați varianta dorită.**

Compensare obiectiv: aberație cromatică

Este redusă deviația de culoare din colțurile ecranului cauzate de anumite caracteristici ale obiectivului. Pentru această opțiune, este stabilită în mod implicit varianta [Auto].

Buton MENU →  4 → [Lens Comp. : Chro. Aber.] (*Compensare obt.: Aber. crom.*) → **selectați varianta dorită.**

Compensare obiectiv: distorsiune

Sunt compensate distorsiunile ecranului cauzate de anumite caracteristici ale obiectivelor. Pentru această opțiune, este stabilită în mod implicit varianta [Dezactivat].

Buton MENU →  4 → [Lens Comp. : Distortion] (*Compensare obt.: distorsiuni*) → **selectați varianta dorită.**

Stabilirea metodei de înregistrare pe un card de memorie

Formatarea cardului de memorie

Țineți seama că operația de formatare va șterge definitiv toate datele de pe cardul de memorie, inclusiv imaginile protejate.

Buton MENU →  1 → [Format] → [Accesare]

Note :

- În cursul formatării, indicatorul de acces devine luminos. Nu scoateți cardul de memorie cât timp este aprins acest indicator.
- Formatați cardul de memorie cu ajutorul camerei digitale. Dacă îl veți formata cu ajutorul calculatorului, este posibil să nu poată fi utilizat pentru camera foto, în funcție de tipul de format aplicat.
- Formatarea poate dura câteva minute, în funcție de cardul de memorie.
- Când perioada pentru care acumulatorul mai are energie este de 1 procent sau mai redusă, nu puteți formata cardul de memorie.

Numărul fișierului

Buton MENU →  1 → [Numărul fișierului] → Selectarea reglajului dorit

| | |
|-----------------------------|---|
| Series (serie) | Camera nu inițializează număratoarea fișierelor, atribuind numere succesive fișierelor până ce se ajunge la "9999". |
| Reset (inițializare) | Camera reia numerotarea fișierelor când un fișier este înregistrat într-un nou director și atribuie numere începând de la "0001". Când directorul de înregistrare conține deja fișiere, noului fișier îi va fi atribuit un număr mai mare cu o unitate decât cel mai mare existent. |

Denumirea directorului

Imaginile înregistrate sunt stocate în directorul creat în mod automat în directorul DCIM de pe cardul de memorie.

Buton MENU →  1 → [Denumirea fișierului] → Selectarea reglajului dorit

| | |
|--|---|
| Standard form (format standard) | Pentru denumirea unui director este selectată forma : număr director + MSDCF. Exemplu : 100MSDCF |
| Date form (format de tip dată) | Pentru denumirea unui director este selectată forma : număr director + Y / MM / DD (An (ultima cifră) / Lună / Zi). Exemplu : 10020405 (Denumirea directorului : 100, data : 2012/04/05) |

Notă :

- Forma directorului de film MP4 este stabilită a fi : "număr director + ANV01"

Selectarea directorului de înregistrare

Când este selectată forma standard de denumire a unui director și există două sau mai multe directoare, puteți selecta directorul de înregistrare care să fie utilizat pentru înregistrarea imaginilor.

Buton MENU →  1 → **[Selectare director înreg.]** → **Selectarea directorului dorit**

Notă :

- Nu puteți selecta directorul în cazul în care denumirea acestuia este de tipul [Format dată].

Crearea unui nou director

Este creat un director nou pe cardul de memorie pentru înregistrarea imaginilor.

Este creat un nou director căruia îi este atribuit un număr mai mare cu o unitate decât cel mai mare număr existent și acesta devine directorul curent de înregistrare. Sunt create simultan un director pentru fotografii și unul pentru filme MP4.

Buton MENU →  1 → **[Director nou]**

Note :

- Când introduceți în această cameră un card de memorie care a fost utilizat împreună cu un alt echipament, și înregistrați imagini, este creat în mod automat un nou director.
- Într-un director pot fi stocate până la 4000 de imagini. Când capacitatea directorului este depășită, este creat în mod automat un nou director.

Recuperarea bazei de date cu imagini

Când sunt depistate inadvertențe în baza de date cu fișiere de imagine, apărute în urma procesării imaginilor pe calculator etc., imaginile de pe cardul de memorie nu pot fi redare sub această formă. Într-un astfel de caz, camera va repara fișierul defect.

Buton MENU →  1 → [Recuperare BD imagini] → [Accesare]

Notă :





- Folosiți pentru această operație un acumulator suficient încărcat. Scăderea energiei acumulatorului în cursul operației de reparație poate conduce la deteriorarea datelor.

Setarea funcției de transmitere a datelor

Stabilește dacă folosiți sau nu funcția de transmitere când este utilizat un card Eye-Fi (disponibil în comerț). Acest element apare când cardul Eye-fi este inserat în cameră.

Buton MENU →  2 → [Reglaje transmitere] → Selectarea reglajului dorit



Indicatori de stare în timpul comunicației

| | |
|---|---------------------------------------|
|  | Standby. Nu sunt imagini de transmis. |
|  | Standby de transmitere. |
|  | Conectare. |
|  | Transmitere. |
|  | Eroare |

Note :

- Funcția Mod Eco nu acționează cât timp camera preia imagini.
- Înainte de a folosi un card Eye-Fi, configurați punctul de acces LAN wireless (fără fir) și destinația de transmitere. Pentru detalii, consultați manualul de instrucțiuni furnizat pentru cardul Eye-Fi.
- Cardurile Eye-Fi sunt comercializate în S.U.A., Canada, Japonia și în unele dintre țările din Uniunea Europeană (corespunzător martie 2012).
- Pentru mai multe informații, vă rugăm să contactați producătorul sau vânzătorul direct.
- Cardurile Eye-Fi pot fi utilizate numai în țările/ regiunile de unde au fost achiziționate. Folosiți cardurile Eye-Fi în concordanță cu legile din țările/ regiunile de unde le-ați achiziționat.
- Cardurile Eye-Fi includ o funcție LAN wireless. Nu introduceți nici un card Eye-Fi în cameră dacă este interzis să o faceți, spre exemplu atunci când vă aflați la bordul unui avion. Dacă există un card Eye-Fi inserat în cameră, alegeți pentru [Reglaje transmitere] varianta [Dezactivat]. În cazul în care pentru [Reglaje transmitere] este aleasă varianta [Dezactivat], este afișat simbolul .

Note (continuare) :

- Când folosiți pentru prima dată un card Eye-Fi nou, copiați pe calculatorul dvs. fișierul de instalare pentru gestionarea Eye-Fi (Eye-Fi manager), înregistrat pe card, înainte să formatați cardul.
- Folosiți un card Eye-Fi după ce actualizați cea mai recentă versiune de firmware. Pentru detalii, consultați manualul de instrucțiuni ce însoțește cardul Eye-Fi.
- Funcția camerei de economisire a energiei nu este disponibilă când sunt transmise imagini.
- Dacă este afișat simbolul de eroare , scoateți cardul din aparat și reintroduceți-l sau opriți și apoi reporniți alimentarea. Dacă apare din nou simbolul de eroare , este posibil să fie deteriorat cardul Eye-Fi.
- Comunicația în rețeaua Wi-Fi poate fi influențată de alte echipamente de comunicație. Dacă starea comunicației este deficitară, deplasați-vă mai aproape de punctul de acces la rețeaua Wi-Fi.
- Pentru detalii legate de tipurile de fișiere ce pot fi transmise, consultați documentația furnizată împreună cu cardul Eye-Fi.
- Acest produs nu este compatibil cu funcția "Mod memorie fără final" Eye-Fi (Eye-Fi "Endless Memory Mode"). Aveți grijă să introduceți în acest aparat carduri Eye-Fi cu funcția "Mod memorie fără final" (Eye-Fi "Endless Memory Mode") dezactivată.

Revenirea la configurația implicită

Puteți reduce principalele funcții la variantele implicite (inițializare).

Buton MENU →  3 → [Inițializare] → **Selectați varianta dorită** → [Accesare]

Elementele ce pot fi inițializate sunt prezentate în continuare.

Funcții de înregistrare (Revenirea la variantele implicite/ Inițializarea modului înregistrare)

| Element | Se revine la |
|---|---|
| Exposure compensation (Compensarea expunerii) (48) | ± 0.0 |
| Drive mode (Modul drive) (50, 149) | Single shooting (Înreg. unică) |
| Flash mode (Modul bliț) (46, 133) | Fill-flash (diferă în funcție de faptul că blițul încorporat este activat sau nu) |
| Autofocus Mode (Modul autofocalizare) (117) | AF-A |
| AF area (Zonă de autofocalizare) (118) | Wide (largă) |
| Object Tracking (Urmărirea subiectului) (119) | On (activat) |
| Smile / Face Detect. (Detecția zâmbetelor/ fețelor) (124, 127) | Face Detection On (Detecția fețelor activată) (Desemnare fețe) |
| Auto Port. Framing (Încadrarea automată a potretelor) (126) | Auto |
| ISO (135) | AUTO |
| Metering mode (Modul de măsurare) (130) | Multisegment |
| Flash compens. (Compensarea blițului) (130) | ± 0.0 |
| White balance (Balans de alb) (142) | AWB (Balans de alb stabilit automat) |
| Color Temperature (Temperatura de culoare) / Color filter (Filtru de culoare) (144) | 5500K, Filtru de culoare 0 |
| Custom white balance (Balans de alb particularizat) (144) | 5500K |
| DRO (Optimizator domeniu D)/Auto HDR (136, 137) | Optimizatorul domeniului D : Auto |
| Creative Style (Stilul creativ) (140) | Standard |
| Picture Effect (Efecte de imagine) (139) | Off (dezactivat) |
| Scene Selection (Selecția scenei) (43, 94) | Portret |
| Movie (Film) (108) | P |
| Cont. Priority AE Mode (Mod Prioritate AE continuă) (45, 98) | Prioritate AE continuă la telezoom |

Meniul de înregistrare (Revenirea la variantele implicite/ Inițializarea modului înregistrare)

| Element | Se revine la |
|--------------------------------------|--------------|
| Image Size (Dimensiune imagine) (48) | L:16M |

| Element | Se revine la |
|--|-------------------------------|
| Aspect ratio (<i>Format</i>) (164) | 3:2 |
| Quality (<i>Calitate</i>) (164) | Fine (<i>Fin</i>) |
| Panorama: Size (<i>Panoramă : Dimensiune</i>) (57) | Standard |
| Panorama: Direction (<i>Panoramă : Direcție</i>) (96) | Right (<i>dreapta</i>) |
| 3D Pan.: Image Size (<i>Pan. 3D : Dimensiune imagine</i>) (53) | Standard |
| 3D Pan.: Direction (<i>Pan. 3D : Direcție</i>) (96) | Right (<i>dreapta</i>) |
| Clear Image Zoom (<i>Zoom pentru imagini clare</i>) (146) | On (<i>activat</i>) |
| Digital Zoom (<i>Zoom digital</i>) (109, 146) | Off (<i>dezactivat</i>) |
| Long Exposure. NR (<i>Reducerea zgomotului datorat expunerii prelungite</i>) (166) | On (<i>activat</i>) |
| High ISO NR (<i>Reducerea zgomotului cauzat de sensibilitatea înaltă</i>) (166) | Normal |
| Flash control (<i>Comanda blițului</i>) (131) | ADI flash (<i>Bliț ADI</i>) |
| AF illuminator (<i>Sursa luminoasă AF</i>) (119) | Auto |
| Color Space (<i>Spațiu de culoare</i>) (167) | sRGB |
| SteadyShot (90) | On (<i>activat</i>) |

Meniul de filmare (Revenirea la variantele implicite/ Inițializarea modului înregistrare)

| Element | Se revine la |
|--|---------------------------|
| File Format (<i>Format fișier</i>) (111) | AVCHD |
| Record Setting (<i>Reglaje înregistrare</i>) (112) | 60i 17M(FH), 50i 17M(FH) |
| Audio Recording (<i>Înregistrare audio</i>) (113) | On (<i>activat</i>) |
| Wind Noise Reduct. (<i>Reducere zgomot vânt</i>) (113) | Off (<i>dezactivat</i>) |
| SteadyShot (90) | On (<i>activat</i>) |

Meniul personalizat (Revenirea la variantele implicite/ Inițializarea modului înregistrare)

| Element | Se revine la |
|---|-------------------------------|
| Eye-Start AF (<i>Autofocalizare declanșată de privire</i>) (84) | Off (<i>dezactivat</i>) |
| FINDER/LCD Setting (<i>Comutare vizor/ecran LCD</i>) (172) | Auto |
| Viewfinder Magnifi. (<i>Mărire în vizor</i>) (63) | Maximum |
| Red eye reduction (<i>Reducerea efectului de ochi roșii</i>) (63) | Off (<i>dezactivat</i>) |
| Release w/oLens (<i>Eliberare fără obiectiv</i>) (168) | Disable (<i>dezactivat</i>) |
| S. Auto Cont. Shooting (88) (<i>Înreg. continuă . Auto s.</i>) (93) | Auto |
| S. Auto Image Extract. (88) (<i>Extrag. imag. Auto s.</i>) (93) | Auto |
| Grid Line (<i>Caroiaj</i>) (168) | Off (<i>dezactivat</i>) |

| Element | Se revine la |
|---|---|
| Auto Review (<i>Revizualizare automată</i>) (168) | 2 sec |
| DISP Button (<i>Buton DISP (Ecran)</i>) (85) | Afișarea tuturor info./ Interfața grafică/ Fără informații afișate/ Nivel |
| DISP Button (<i>Buton DISP (Vizor)</i>) (85) | Fără informații afișate/ Interfața grafică/ Nivel |
| Peaking Level (<i>Nivel contur</i>) (122) | Off (<i>dezactivat</i>) |
| Peaking Color (<i>Culoare contur</i>) (122) | White (<i>Alb</i>) |
| Live View Display (<i>Afișare vizualizare în direct</i>) (83) | Setting Effect ON (<i>Stabilire efect - Activat</i>) |
| Func. of AEL button (<i>Funcție buton AEL</i>) (168) | AEL hold (<i>Menținere AEL</i>) |
| ISO Button (<i>Buton ISO</i>) (169) | ISO |
| Preview Button (<i>Buton previzualizare</i>) (169) | Shot. Result Preview (<i>Previzualizare rezultat înregistrare</i>) |
| Focus Hold Button (<i>Menținere buton focalizare</i>) (64) | Focus Hold (<i>Focalizare fixată</i>) |
| MOVIE Button (<i>Buton film</i>) (64) | Smart Telecon. (<i>Teleconvertoare inteligent</i>) |
| Lens Comp.: Shading (<i>Compensare obiectiv : Umbrire</i>) (173) | Auto |
| Lens Comp.: Chro. Aber. (<i>Compensare obiectiv : Aberație cromatică</i>) (173) | Auto |
| Lens Comp.: Distortion (<i>Compensare obiectiv : Distorsiune</i>) (173) | Off (<i>dezactivat</i>) |
| Front Curtain Shutter (<i>Declanșator electronic diafragmă frontală</i>) (170) | On (<i>activat</i>) |
| Face Priority Tracking (<i>Prioritate la urmărirea fețelor</i>) (120) | On (<i>activat</i>) |

Meniul de redare (Revenire la reglaje implicite)

| Element | Se revine la |
|---|---|
| View Mode (<i>Mod vizor</i>) (1541) | Folder View(Still) (<i>Vizualizare director (Foto)</i>) |
| Slide show – Interval (<i>Prezentare de imagini - Interval</i>) (157) | 3 sec |
| Slide show – Repeat (<i>Prezentare de imagini - Repetare</i>) (157) | Off (<i>dezactivat</i>) |
| Image Index (<i>Index de imagini</i>) (55) | 4 imagini |
| Specify Printing – Date imprint (<i>Specificare imprimare - Imprimarea datei</i>) (190) | Off (<i>dezactivat</i>) |
| Volume Settings (<i>Reglaje de volum</i>) (66) | 2 |
| PlaybackDisplay (<i>Interfață de redare</i>) (157) | Auto rotate (<i>Rotire automată</i>) |

Meniul instrumentului pentru cardul de memorie (Revenire la reglaje implicite)

| Element | Se revine la |
|--|---|
| File number (<i>Număr fișier</i>) (174) | Series (<i>Serie</i>) |
| Folder name (<i>Denumire director</i>) (174) | Standard form (<i>Format standard</i>) |

Meniul de configurare (Revenire la reglaje implicite)

| Element | Se revine la |
|--|---------------------------|
| Menu start (<i>Meniul de pornire</i>) (66) | Top (<i>Superior</i>) |
| LCD brightness (<i>Luminozitate LCD</i>) (170) | Auto |
| Viewfinder Bright. (<i>Luminozitate vizor</i>) (171) | Auto |
| Power save (<i>Economisire energie</i>) (171) | 1 min. |
| HDMI Resolution (<i>Rezoluție HDMI</i>) (163) | Auto |
| CTRL FOR HDMI (<i>Comandă pentru HDMI</i>) (163) | On (<i>activat</i>) |
| Upload Settings (<i>Reglaje transmiere</i>) (176) | On (<i>activat</i>) |
| USB connection (<i>Conexiune USB</i>) (183) | Auto |
| Audio signals (<i>Semnale audio</i>) (67) | On (<i>activat</i>) |
| Mode Dial Guide (<i>Ghid selector de mod</i>) (67) | On (<i>activat</i>) |
| Demo mode (<i>Mod demo</i>) (67) | Off (<i>dezactivat</i>) |

Alte opțiuni (Revenire la reglaje implicite)

| Element | Se revine la |
|---|---|
| Recording information display (LCD monitor) (<i>Interfața cu informații privind înregistrarea – Ecran LCD</i>) (51) | Display All Info. (<i>Afișarea tuturor informațiilor</i>) |
| Recording information display (Viewfinder) (<i>Interfața cu informații privind înregistrarea - Vizor</i>) (51) | Level (<i>Nivel</i>) |
| PlaybackDisplay (<i>Interfață de redare</i>) (154) | Single-image screen (<i>Afișarea unei singure imagini – cu informații legate de înregistrare</i>) |

Notă :

- Fetele înregistrate folosind [Înregistrarea fețelor] nu sunt șterse chiar dacă apeleți la funcția [Reset Default] (Revenire la valori implicite). Pentru ștergere, folosiți [Delete All] (*Ștergerea tuturor*) de la [Face Registration] (*Desemnarea fețelor*).

Verificarea versiunii de cameră

Este afișată versiunea camerei dvs. Verificați versiunea când doriți să actualizați firmware-ul. Dacă montați un obiectiv compatibil cu facilitatea privind versiunea obiectivului, este indicată această versiune.

Buton MENU →  3 → [Versiune].

Notă :

- Operația de actualizare poate fi efectuată numai dacă nivelul de energie al acumulatorului este  (simbolul acumulatorului cu trei benzi negre) sau mai mare. Se recomandă utilizarea unui adaptor de c.a., tip AC-PW10 AM (comercializat separat).

Conectarea camerei la calculator

Stabilirea conexiunii USB

Este aleasă metoda utilizată pentru conexiunea USB când camera este cuplată la un calculator sau la un dispozitiv USB prin intermediul unui cablu USB.

Buton MENU → 2 → [Conexiune USB] → **Selectați varianta dorită.**

| | |
|---------------------|---|
| Auto | Este stabilită automat o conexiune Mass Storage sau MTP, în concordanță cu un calculator sau alte dispozitive USB de conectat. Calculatoarele Windows 7 sunt conectate în MTP, singurele funcții fiind de a permite utilizarea. |
| MTP | Este stabilită o conexiune MTP între cameră, un calculator și alte dispozitive USB. Calculatoarele Windows 7 sunt conectate în MTP, singurele funcții fiind de a permite utilizarea. În cazul altor calculatoare (Windows Vista/XP, Mac OS X), este afișată fereastra de asistență "AutoPlay" și fotografiile înregistrate în directorul de înregistrare al camerei sunt importate la calculator. |
| Mass Storage | Este stabilită conexiunea Mass Storage între cameră, un calculator și alt dispozitiv USB. Modul standard. |

Note :

- Conexiunea poate dura mai mult timp când este selectată varianta [Auto].
- Dacă Device Stage* (Stare dispozitiv) nu este afișat cu Windows 7, alegeți pentru acest element varianta [Auto].

* "Stare dispozitiv" este o interfață a meniului folosită pentru gestionarea echipamentelor conectate, cum ar fi camera digitală (Funcția Windows 7).

Conectarea la calculator

1 Introduceți în camera foto un acumulator suficient încărcat sau cuplați aparatul la o priză de perete prin intermediul adaptorului de c.a. tip AC-PW10AM (comercializat separat).

2 Porniți camera și calculatorul.

3 Verificați dacă pentru conexiunea [USB connection] corespunzător 2, este aleasă varianta [Mass Storage].

4 Conectați camera la calculator.

- Când este stabilită pentru prima dată o conexiune USB, calculatorul dvs. rulează automat un program de recunoaștere a camerei. Vă rugăm așteptați.

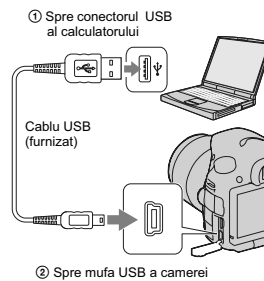

Importul imaginilor pe calculator (Windows)

Aplicația software “PlayMemories Home” vă permite să importați cu ușurință imaginile. Pentru detalii legate de funcțiile “PlayMemories Home”, consultați “PlayMemories Home Help Guide”.

Importul imaginilor pe calculator fără a folosi “PlayMemories Home”

Când apare interfața de asistență AutoPlay Wizard după realizarea unei conexiuni USB între cameră și calculator, faceți clic pe [Open folder to view files] → [OK] → [DCIM] sau [MP_ROOT] → copiați imaginile dorite pe calculator.

Denumirea fișierului

| Director | Tipul de fișier | Denumirea fișierului |
|------------------|------------------------------|----------------------|
| Director DCIM | Fișier JPEG | DSC0 □□□□ .JPG |
| | Fișier JPEG (Adobe RGB) | DSC □□□□ .JPG |
| | Fișier RAW | DSC0 □□□□ .ARW |
| | Fișier RAW (Adobe RGB) | DSC □□□□ .ARW |
| Director MP_ROOT | Fișier MP4 (1440 × 1080 12M) | MAH0 □□□□ .MP4 |
| | Fișier MP4 (VGA) | MAQ0 □□□□ .MP4 |

- □□□□ (numărul fișierului) reprezintă un număr cuprins între 0001 și 9999.
- Când pentru [Calitate] este aleasă varianta [RAW & JPEG], porțiunile numerice ale denumirii unui fișier de date RAW și cele ale fișierului JPEG coincid.

Note

- Pentru operații cum ar fi importul de filme vizualizate AVCHD la calculator, folosiți "PlayMemories Home".
- Când camera este conectată la calculator, dacă acționați filme în format AVCHD sau directe de la calculatorul conectat, imaginile pot fi deteriorate sau este posibil să nu poată fi redate. Nu ștergeți și nu copiați filme în format AVCHD pe un card de memorie de la calculator. Firma Sony nu poate fi făcută responsabilă pentru consecințele efectuării unei astfel de operații prin intermediul calculatorului.

Importul imaginilor la calculator (Macintosh)

1 Conectați mai întâi camera la calculatorul dvs. Macintosh. Faceți dublu-clic pe simbolul recent recunoscut de pe desktop → directorul unde sunt stocate imaginile pe care vreți să le importați.

2 Marcați și deplasați fișierele de imagine peste simbolul hard diskului.
Fișierele de imagini sunt copiate pe hard disk.

3 Faceți dublu-clic pe simbolul de hard disk → pe fișierul de imagine din directorul ce conține fișierele copiate.
Imaginea este afișată.

Aplicații software pentru calculatoarele Mac



Pentru detalii legate de alte aplicații software pentru calculatoare Mac, accesați următoarea adresă URL : <http://www.sony.co.jp/imsoft/Mac/>

Ștergerea conexiunii USB

Efectuați mai întâi pașii 1 și 2 ai procedurii următoare :

- Deconectați cablul USB.
- Scoateți cardul de memorie.
- Opriți camera digitală.

1 Faceți dublu-clic pe simbolul de deconectare de pe bara cu simbolurile programelor rezidente.

- Pentru Windows 7, faceți clic pe  apoi pe .

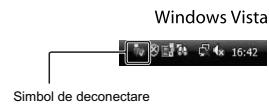

2 Faceți clic pe (Safely remove USB Mass Storage Device).

Note

- Dacă folosiți un calculator Macintosh, mai întâi marcați și deplasați simbolul drive-ului sau pe cel al cardului de memorie peste cel "Trash" (șeșelă). Camera va fi deconectată de la calculator.
- În cazul Windows 7, simbolul de deconectare este posibil să nu fie afișat. În astfel de cazuri, puteți deconecta dispozitivul urmând procedura de mai sus.
- Nu decuplați cablul USB când indicatorul luminos de acces este aprins deoarece se pot deteriora datele.

Crearea unui disc de film

Puteți crea un disc pornind de la filmele înregistrate în format AVCHD, cu camera foto.

- Filmele înregistrate folosind varianta [60p 28M(PS)/50p 28M(PS)]/ [60i 24M(FX)/50i 24M(FX)]/ [24p 24M(FX)/25p 24M(FX)] de la [Reglaje pentru înregistrare] sunt convertite de "PlayMemories Home" pentru a crea un disc AVCHD de înregistrare. Această conversie poate dura mai mult timp. De asemenea, nu puteți crea un disc cu imagini la calitatea originală. Dacă doriți să păstrați calitatea imaginilor originale, trebuie să stocați filmele pe un disc Blu-ray (pag. 188).

Crearea unui disc în format AVCHD

Puteți crea un disc în format AVCHD, cu imagini de înaltă definiție (HD) cu filmele în format AVCHD importate la calculator folosind aplicația software "PlayMemories Home" furnizată.

1 Lansați [PlayMemories Home] și faceți clic pe  (Create Discs) (Creare discuri).

2 Selectați [AVCHD (HD)] din lista extensibilă folosită pentru selectarea discului.

3 Selectați filmele AVCHD pe care doriți să le inscripționați.

4 Faceți clic pe [ADD].

- Puteți adăuga filme și prin operația de marcare și deplasare.

5 Creați discul urmând instrucțiunile afișate pe ecran.

Note

- Instalați mai întâi aplicația "PlayMemories Home".
- Fotografiile și fișierele de film MP4 nu pot fi înregistrate pe un disc în format AVCHD.
- Crearea unui disc poate dura mai mult timp.

Redarea unui disc în format AVCHD cu ajutorul unui calculator

Puteți reda discuri folosind "PlayMemories Home". Selectați drive-ul de DVD unde a fost introdus discul și faceți clic pe [Player for AVCHD] la "PlayMemories Home". Consultați "PlayMemories Home Help Guide" pentru detalii.

Notă

- În funcție de mediul de operare de la calculator, este posibil ca filmele să nu fie redade cursiv.

Crearea unui disc Blu-ray

Puteți crea un disc Blu-ray cu filme AVCHD anterior importate la calculator. Calculatorul trebuie să permită crearea de discuri Blu-ray.

Pentru crearea de discuri Blu-ray pot fi utilizate următoarele suporturi media: BD-R (nereinscriptibil) and BD-RE (reinscriptibil). Nu puteți adăuga conținut pe nici unul dintre aceste discuri, după ce au fost create.

Pentru a crea discuri Blu-ray cu "PlayMemories Home", trebuie să instalați o aplicație software protejată de drepturi de autor. Pentru detalii, accesați următoarea adresă URL :

<http://support.d-imaging.sony.co.jp/BDUW/>

Pentru detalii, consultați "PlayMemories Home Help Guide".

Notă

- În funcție de mediul de operare de la calculator, este posibil ca filmele să nu fie redare cursiv.

Crearea unui disc cu imagini la calitatea corespunzătoare definiției standard (SDT)

1 Lansați [PlayMemories Home] și faceți clic pe  (Create Discs) (Creare discuri).

2 Selectați [DVD-Video (STD)] din lista extensibilă folosită pentru selectarea discului.

3 Selectați filmele AVCHD pe care doriți să le inscripționați.

4 Faceți clic pe [ADD].

- Puteți adăuga filme și prin operația de marcare și deplasare.

5 Creați discul urmând instrucțiunile afișate pe ecran.

Note

- Instalați mai întâi aplicația "PlayMemories Home".
- Fișierele de film MP4 nu pot fi înregistrate pe un disc.
- Crearea unui disc poate dura mai mult timp deoarece filmele în format AVCHD sunt convertite în filme cu imagini la definiție standard (SDT).
- Pentru crearea pentru prima dată a unui disc DVD-video (SDT) este necesară conectarea la Internet.

Discuri ce pot fi utilizate cu "PlayMemories Home"

Cu aplicația "PlayMemories Home" puteți utiliza discuri cu diametrul de 12 cm. Relativ la discurile Blu-ray, consultați pag. 188.

| Tipul de disc | Facilități |
|----------------------|-----------------|
| DVD-R/DVD+R/DVD+R DL | Neinscriptibile |
| DVD-RW/DVD+RW | Inscriptibile |

- Aveți grijă să folosiți întotdeauna ultima versiune de sistem PlayStation®3 pentru echipamentul dvs. PlayStation®3.
- PlayStation®3 este posibil să nu fie disponibil în anumite țări/ regiuni.

Specificarea DPOF

Cu ajutorul camerei dvs., puteți specifica imaginile, înainte de a vă deplasa la un magazin specializat pentru transpunerea pe hârtie a fotografiilor sau de a începe tipărirea acestora cu imprimanta proprie. Urmați instrucțiunile prezentate în continuare. Specificațiile DPOF rămân asociate imaginilor după imprimare. Se recomandă să le anulați după ce ați tipărit fotografiile.

1 Buton **MENIU** →  1 → **[Specificare DPOF]** → **[Configurare DPOF]** → **[Imagini multiple]**.

2 Selectați imaginea cu  /  de la butonul de comandă.

3 Aplicați marcajul  apăsând zona centrală a butonului de comandă.

- Pentru a renunța la specificația DPOF, selectați din nou imaginea, apoi apăsați zona centrală a butonului de comandă.
-

4 Apăsați butonul **MENIU**.

5 Selectați **[Enter]** (*Accesare*) cu  de la butonul de comandă, apoi apăsați secțiunea centrală a acestuia.

Note

- Nu puteți specifica DPOF fișiere de date RAW.
- Nu puteți stabili numărul de imagini care să fie imprimate.

Imprimarea datei

Puteți data imaginile când le imprimați. Poziția datei (în interiorul sau exteriorul imaginii), dimensiunea caracterelor etc. depind de imprimanta folosită.

Buton MENIU →  1 → **[Specificare pentru imprimare]** → **[Imprimare dată]** → **[Activat]**

Notă

- În funcție de imprimantă, această funcție este posibil să nu fie disponibilă.

Curățarea camerei și a obiectivului

Curățarea suprafeței camerei

• Nu atingeți zonele din interiorul camerei, cum ar fi contactele obiectivului sau oglinda. Deoarece praful de pe oglindă și din jurul acesteia poate afecta imaginile sau performanțele camerei, îndepărtați-l cu ajutorul unui suflător* disponibil în comerț. Pentru detalii legate de curățarea senzorului de imagine, consultați pagina următoare.

** Nu folosiți un pulverizator de spray pentru a curăța în interiorul camerei foto deoarece puteți genera disfuncționalități.*

- Curățați suprafața camerei cu o bucată de pânză moale, ușor umezită cu apă, apoi ștergeți suprafața cu pânză uscată. Deoarece poate fi deteriorat finisajul sau carcasa, evitați următoarele :
 - folosirea de substanțe chimice cum ar fi tiner, benzină, alcool, deșeuri textile, insecticide, substanțe de protecție contra radiațiilor solare etc.,
 - atingerea aparatului având pe mâini substanțe ca cele mai sus menționate,
 - punerea în contact, pe durată îndelungată, cu cauciuc sau cu vinil.

Curățarea obiectivului

- Nu folosiți substanțe de curățare care conțin solvenți organici cum ar fi tinerul sau benzina.
- Când curățați suprafața obiectivului, îndepărtați praful cu un suflător disponibil în comerț. În cazul în care praful este lipit de suprafață, ștergeți-l cu o bucată de pânză moale sau cu un șervețel ușor umezit în soluție de curățare pentru lentile. Efectuați mișcări de ștergere dinspre centru spre exterior. Nu pulverizați soluția de curățare direct pe suprafața obiectivului.

Curățarea senzorului de imagine



Dacă în interiorul aparatului pătrund praf sau scame care se așează pe senzorul de imagine (parte a componentă a camerei, cu rol de peliculă fotografică), este posibil să apară în imaginile înregistrate sub formă de puncte întunecate, aceasta depinzând de spațiul de înregistrare. Dacă pe senzorul de imagine există praf, folosiți un suflător și curățați senzorul de imagine urmând procedura de mai jos.

Note :

- Camera începe să emită semnale sonore dacă energia acumulatorului scade prea mult în timpul operației de curățare. Întrerupeți imediat operația de curățare și opriți camera. Se recomandă utilizarea unui adaptor de c.a., tip AC-PW10AM (comercializat separat).
- Se recomandă să încheiați repede operația de curățare.
- Nu folosiți un pulverizator de spray deoarece poate împrăștiia vapori în interiorul camerei.



Pentru a curăța automat senzorul de imagine folosind modul curățare al aparatului

1 Verificați dacă este complet încărcat acumulatorul (pag. 24).

2 Apăsăți butonul MENU, apoi selectați  2 cu  la butonul de comandă.

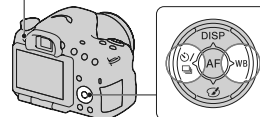
Butonul MENU



3 Selectați [Cleaning mode] (Modul curățare) cu  /  la butonul de comandă, apoi apăsați zona centrală a acestuia.

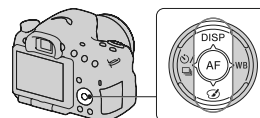

4 Selectați [Enter] cu ▲ de la butonul de comandă și apăsați zona centrală a acestuia.

Senzorul de imagine vibrează pentru scurtă vreme și elimină praful de pe senzor.

5 Opriți camera.

Pentru a curăța automat senzorul de imagine folosind un suflător

Dacă este în continuare necesară curățarea după operația realizată în modul curățare, folosiți un suflător și curățați senzorul de imagine urmând procedura de mai jos.

1 Efectuați operația de curățare descrisă la pașii de la 1 la 4 ai procedurii "Pentru a curăța automat senzorul de imagine folosind modul curățare al aparatului".

2 Detașați obiectivul (pag. 30).

3 Apăsați cu un deget marcajul ▼ de pe pârghia de blocare a oglinzii pentru a ridica oglinda.

- Aveți grijă să nu atingeți suprafața oglinzii.

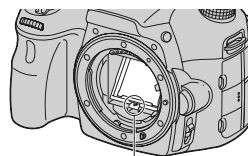

Pârghia de blocare a oglinzii

4 Utilizați un suflător pentru a curăța suprafața senzorului de imagine și spațiul din jurul său.

- Nu atingeți senzorul de imagine cu vârful suflătorului și nu introduceți vârful suflătorului în cavitatea de dincolo de zona de montaj a obiectivului.
- Țineți camera cu fața în jos pentru a evita deplasarea prafului în interiorul aparatului dintr-un loc în altul. Terminați cât se poate de repede operația de curățare.
- Curățați și spatele oglinzii cu un suflător.

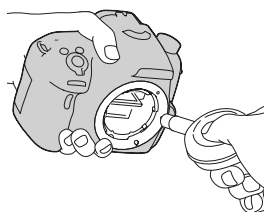

5 După ce terminați operația de curățare, coborâți oglinda cu degetul până ce se aude un clic.

- Coborâți rama oglinzii înapoi în poziția sa, cu un deget. Aveți grijă să nu atingeți cu degetul suprafața oglinzii.
- Coborâți oglinda până ce acesta se fixează ferm în poziția sa.



6 Montați obiectivul și opriți camera.

- Verificați dacă oglinda este bine fixată în poziția sa înainte de a monta obiectivul.

Note :

- După încheierea operației de curățare, verificați dacă oglinda este fixată în poziția sa înainte de a monta obiectivul. În caz contrar, obiectivul se poate zgâria sau pot apărea probleme suplimentare. Totodată, dacă oglinda nu este ferm fixată în poziția corectă, nu poate fi realizată autofocalizarea în cursul înregistrării.
- Nu puteți fotografia cât timp oglinda este în poziție ridicată.

Soluționarea problemelor

Dacă întâlniți vreuna dintre următoarele probleme legate de camera dvs., încercați soluțiile prezentate în continuare. Verificați elementele prezentate de la pagina 195 la pagina 203. Consultați dealer-ul dvs. Sony sau un service autorizat local Sony.

❶ Verificați elementele prezentate în continuare.

❷ Scoateți acumulatorul și introduceți-l din nou după circa un minut, apoi porniți alimentarea.

❸ Inițializați reglajele (paginile 178).

❹ Consultați dealer-ul dvs. Sony sau un service autorizat local Sony.

Acumulator și alimentare

Acumulatorul nu poate fi montat.

- Montați acumulatorul împingând pârghia de scoatere a acestuia cu muchia acumulatorului (pag. 26).
- Puteți utiliza numai un acumulator tip NP-FM500H. Verificați dacă numărul de model al acumulatorului este cel indicat.

Indicatorul perioadei de autonomie rămase este incorect sau, deși este afișat un indicator care arată că perioada de autonomie este suficientă, alimentarea încetează prea curând. Nu puteți porni camera.

- Aceste fenomene apar dacă utilizați camera într-un loc cu temperatură foarte ridicată sau foarte scăzută (pag. 206).
- Acumulatorul este descărcat. Înlocuiți-l cu altul încărcat (pag. 24).
- Acumulatorul este uzat (pag. 215). Înlocuiți-l cu altul nou.
- Montați corect acumulatorul (pag. 24).

Alimentarea se oprește brusc.

- Dacă nu folosiți camera o anumită perioadă de timp, aceasta va trece în modul economic de funcționare, oprindu-se aproape complet. Pentru a reporni camera, acționați-o, spre exemplu apăsând pe jumătate butonul declanșator (pag. 171).

Indicatorul luminos ÎNCĂRCARE clipește când se încarcă acumulatorul.

- Puteți utiliza numai un acumulator tip NP-FM500H. Verificați dacă numărul de model al acumulatorului este cel indicat.
- Dacă încărcați un acumulator care nu a fost utilizat o perioadă lungă de timp, indicatorul ÎNCĂRCARE poate să clipească.
- Indicatorul ÎNCĂRCARE clipește în două moduri : des (la intervale de aprox. 0,15 secunde) și rar (la intervale de aprox. 1,5 secunde). Dacă indicatorul clipește des, scoateți acumulatorul și remontați-l corect la cameră. Dacă indicatorul ÎNCĂRCARE clipește în continuare des, acesta semnaleză că există o problemă legată de acumulator. În cazul în care indicatorul clipește rar, înseamnă că încărcarea a fost întreruptă deoarece temperatura mediului ambiant este în afara domeniului de temperaturi acceptate pentru operația de încărcare. Încărcarea va fi reluată și indicatorul ÎNCĂRCARE se va aprinde din nou când temperatura mediului ambiant revine în intervalul adecvat.

Încărcați acumulatorul în condiții adecvate, când temperatura este cuprinsă între 10°C și 30°C.

Înregistrarea imaginilor

Pe ecranul LCD nu este nimic afișat în modul vizor, când este pornită alimentarea

- Dacă nu este efectuată nici o operație o anumită perioadă de timp, camera trece în modul economic de funcționare și se oprește aproape complet. Pentru a părăsi modul economic, acționați camera, spre exemplu apăsând pe jumătate butonul declanșator (pag. 171).

Imaginea nu este clară în vizor.

- Reglați corespunzător scala dioptrului, cu ajutorul butonului rotativ de reglare a acestuia (pag. 34).

Nu apare nici o imagine în vizor.

- Pentru [Reglaje VIZOR/LCD] este aleasă varianta [Manual]. Apăsăți butonul VIZOR/LCD (pag. 172).
- Apropiăți puțin mai mult ochiul de vizor.

Obturatorul nu este eliberat.

- Folosiți un card de memorie cu comutator de protecție la scriere, iar acesta este în poziția LOCK (*blocat*). Treceți comutatorul în poziția ce permite înregistrarea.
- Verificați capacitatea liberă de pe cardul de memorie.
- Nu puteți înregistra imagini în timp ce este încărcat blițul (pag. 42, 133).
- În modul autofocalizare, obturatorul nu este eliberat dacă nu s-a realizat focalizarea subiectului
- Nu este corect montat obiectivul. Montați-l corect (pag. 29).
- Dacă la cameră este montat un telescop astronomic etc., alegeți pentru [Release w/oLens] (*Eliberare fără obiectiv*) varianta [Activat] (pag. 167).
- Subiectul poate solicita o focalizare specială (pag. 123). Folosiți funcția de blocare a focalizării sau pe cea de focalizare manuală (pag. 111, 121).

Înregistrarea durează mult timp.

- Este activată funcția de reducere a zgomotului (pag. 166). Aceasta nu reprezintă o disfuncționalitate.
- Înregistrați în modul RAW (pag. 164). Deoarece fișierul de date RAW este unul mare, înregistrarea în acest mod poate dura mai mult timp.
- Auto HDR procesează o imagine (pag. 135).

Este înregistrată aceeași imagine de mai multe ori.

- Pentru modul drive este aleasă una dintre variantele [Cont. Shooting.] (*Înregistrare continuă*) sau [Bracket: Cont.] (*Variație: Continuă*). Alegeți varianta [Single Shooting] (*Înregistrare unică*) (pag. 50, 149).
- Este ales modul de expunere Prioritate AE la avans continuu (pag. 45, 98).
- Este ales modul de expunere Auto superior și pentru [S. Auto Image Extract] este aleasă varianta [Dezactivat] (pag. 93).

Imaginea nu este focalizată.

- Subiectul este prea apropiat. Verificați distanța focală minimă pentru obiectivul folosit.
- Înregistrați în modul manual de focalizare. Alegeți pentru comutatorul modului de focalizare o altă poziție decât MF (pag. 114).
- Când obiectivul este dotat cu comutator pentru modul de focalizare, puneți-l în poziția AF.
- Nu este suficientă lumină în mediul ambiant.

Înregistrarea declanșată de privire nu funcționează.

- Alegeți pentru [Eye-Start AF] (Autofocalizare declanșată de privire) varianta [Activat] (pag. 80).
- Apăsăți pe jumătate butonul declanșator.

Blițul nu funcționează.

- Modul de funcționare a blițului este [Autoflash]. Dacă doriți ca blițul să se declanșeze fără greșală, alegeți pentru modul bliț varianta [Fill-flash], pag. 134.

Reîncărcarea blițului durează prea mult.

- Blițul s-a declanșat succesiv la intervale scurte de timp. În asemenea cazuri, procesul de reîncărcare va dura mai mult decât în mod obișnuit, pentru a se evita încălzirea excesivă a camerei foto.

Imaginea înregistrată cu blițul este prea întunecată.

- Dacă subiectul este în afara razei de acțiune a blițului (distanța până la care poate ajunge lumina acestuia), imaginile vor fi întunecate deoarece subiectul nu este luminat de bliț. Dacă modificați sensibilitatea ISO, se va modifica și raza de acțiune a blițului. Aflați raza de acțiune a blițului consultând secțiunea "Specificații".

Data și ora sunt înregistrate incorect.

- Reglați corect data și ora (pag. 32).
- Regiunea selectată cu opțiunea [Stabilire zonă] diferă de cea în care vă aflați. Alegeți varianta corectă pentru opțiunea [Stabilire zonă] (pag. 33).

Valoarea diafragmei și / sau viteza obturatorului clipesc când apăsați pe jumătate butonul declanșator.

- Subiectul este prea luminos sau prea întunecat, fiind în afara domeniului de înregistrare disponibil. Efectuați din nou reglajul corect.

Imaginea conține mult alb (este prea luminoasă).**Apar zone luminoase neclare în imagine (Imagini "fantomă").**

- Imaginea a fost înregistrată în condiții de iluminare cu o sursă puternică de lumină și prin obiectiv a pătruns prea multă lumină. Montați un parasolar (comercializat separat).

Colțurile imaginii sunt prea întunecate.

- Dacă este folosit un filtru sau parasolarul, demontați-le și încercați să fotografiați din nou. În funcție de grosimea filtrului și de montarea improprie a acestuia, filtrul sau parasolarul pot să apară parțial în imaginea înregistrată. Proprietățile optice ale unor obiective pot face ca părțile periferice ale imaginii să apară prea întunecate (lumina fiind insuficientă). Este posibil să compensați acest fenomen cu [Compensare obiectiv : Umbră] (pag. 173).

Ochii subiectului înregistrat apar de culoare roșie.

- Activați funcția de reducere a efectului de ochi roșii (Red Eye Reduction) (pag. 63).
- Aproiați-vă de subiect și fotografiați de la o distanță care să se încadreze în raza de acțiune a blițului, când acesta este utilizat. Aflați raza de acțiune a blițului consultând secțiunea "Specificații".

Pe ecran apar și rămân puncte.

- Aceasta nu este o disfuncționalitate. Aceste puncte nu vor fi însă înregistrate (pag. 15).

Imaginea este neclară.

- Imaginea a fost înregistrată într-un spațiu întunecos, fără bliț, și au intervenit mișcări nedorite ale aparatului. Se recomandă utilizarea unui trepied sau a blițului (pag. 46, 92, 123).

Scala EV ◀ ▶ apare intermitent pe ecranul LCD sau în vizor.

- Subiectul este prea luminos sau prea întunecat pentru domeniul de măsură al camerei.

Vizualizarea imaginilor

Camera foto nu poate reda imagini

- Ați modificat denumirea fișierului/directorului cu ajutorul unui calculator (pag. 184).
- Nu este garantată redarea unei imagini cu această cameră foto dacă a fost modificată cu ajutorul calculatorului sau dacă a fost înregistrată cu alt model de cameră decât al dvs.
- Folosiți "PlayMemories Home" pentru a reda imaginile stocate la un calculator cu această cameră.
- Camera foto este în modul USB. Renunțați la comunicarea USB (pag. 186).

Ștergerea imaginilor

Camera foto nu poate șterge o imagine.

- Renunțați la protecția imaginii (pag. 160).

Ați șters imaginea din greșeală.

- Odată ce ați șters o imagine, nu o mai puteți recupera. Vă recomandăm să protejați imaginile care nu doriți să fie șterse (pag. 160).

Calculator

Nu știți dacă sistemul de operare al calculatorului este compatibil cu camera.

- Consultați secțiunea "Utilizarea camerei împreună cu calculatorul" (pag. 70).

Calculatorul folosit nu recunoaște camera foto.

- Verificați dacă este pornită camera.
- Când nivelul de energie al acumulatorului este scăzut, montați un acumulator încărcat (pag. 26) sau utilizați adaptorul de rețea (comercializat separat).
- Folosiți cablul USB (furnizat) (pag. 183).
- Deconectați cablul USB și reconectați-l mai bine.
- Decuplați toate echipamentele în afară de cameră, de tastatură și de mouse de la conectorii USB ai calculatorului.
- Conectați direct camera la calculator fără a utiliza un hub USB sau alte dispozitive intermediare (pag. 183).

Nu puteți copia imagini.

- Conectați corect camera cu calculatorul realizând o conexiune USB (pag. 183).
- Urmați procedura de copiere adecvată pentru sistemul de operare al calculatorului (pag. 184).
- Dacă fotografiați imagini folosind un suport de înregistrare formatat pe calculator, este posibil să nu le puteți copia la calculator. Utilizați un suport de înregistrare formatat cu camera dvs. foto (pag. 174).

Imaginea nu poate fi redată pe calculator.

- Dacă utilizați aplicația software "PlayMemories Home", consultați documentația "PlayMemories Home Help Guide" a acestuia.
- Consultați producătorul calculatorului sau pe cel al aplicației software.

După realizarea unei conexiuni USB, aplicația "PlayMemories Home" nu pornește automat.

- Realizați conexiunea USB când calculatorul este pornit (pag. 183).

Card de memorie

Nu puteți introduce un card de memorie în aparat.

- Poziția în care este introdus cardul de memorie în aparat este greșită. Introduceți corect memoria în camera foto (pag. 26).

Nu puteți înregistra pe un card de memorie.

- Cardul de memorie este complet ocupat. Ștergeți imaginile ce nu vă interesează (pag. 39, 160).
- Ați introdus în aparat un card de memorie care nu poate fi utilizat (pag. 26, 212).

Ați formatat din greșeală cardul de memorie.

- Prin formatare sunt șterse toate informațiile de pe cardul de memorie. Nu le mai puteți recupera.

Imprimare

Nu puteți imprima imaginile.

- Imaginile RAW nu pot fi imprimate. Pentru a imprima astfel de imagini, trebuie, mai întâi, să le convertiți în imagini JPEG cu ajutorul aplicației "Image Data Converter" de pe discul CD-ROM furnizat.

Culorile care apar în imagine sunt inadecvate.

- Când imprimați imagini înregistrate în modul Adobe RGB folosind o imprimantă sRGB care nu este compatibilă cu Adobe RGB (DCF2.0 / Exif2.21), fotografiile sunt tipărite la o intensitate de culoare mai scăzută (pag. 167).

Imaginile sunt imprimate cu ambele margini tăiate.

- În funcție de imprimantă, marginile din stânga, din dreapta, de sus și de jos ale imaginii pot fi eliminate. Mai ales în cazul imprimării unei imagini înregistrate în modul [16:9], marginile laterale ale acesteia pot fi tăiate.
- Când imprimați imagini folosind propria imprimantă, anulați reglajele trimming (*păstrare zonă mărită*) sau *borderless (fără margini)*. Consultați producătorul imprimantei pentru a afla dacă aceasta beneficiază sau nu de aceste funcții.
- Când imprimați imaginile la un magazin specializat, întrebați personalul acestuia dacă poate imprima fotografiile fără a elimina ambele margini.

Nu puteți imprima imaginile cu dată.

- Folosind "PlayMemories Home", puteți imprima imaginile cu dată (pag. 74).
- Această cameră foto nu beneficiază de facilitatea de suprapunere a datei peste imagini. Totuși, deoarece imaginile înregistrate cu dată includ informații temporale între celelalte date, aveți posibilitatea de a suprapune data pe fotografii în cazul în care imprimanta sau aplicația software pot recunoaște informații Exif. Pentru compatibilitatea cu informațiile Exif, consultați producătorul imprimantei sau pe cel al software-ului.
- Când imprimați imagini la un magazin specializat, fotografiile pot fi imprimate cu dată dacă solicitați aceasta.

Altele

Lentilele sunt aburite.

- A condensat umezeală pe lentile. Opriți camera foto și lăsați-o circa o oră înainte de a încerca să o mai folosiți (pag. 266).

Când porniți camera este afișat mesajul "Set Area/ Date/ Time" (Stabilire zonă/ dată/ oră).

- Camera nu a fost utilizată o perioadă de timp, fiind lăsată cu un acumulator slab încărcat sau fără acumulator. Încărcați acumulatorul și potriviți din nou data și ora (pag. 34, 206). Dacă reglajul pentru dată se pierde de fiecare dată când este încărcat acumulatorul, consultați dealer-ul dumneavoastră Sony sau un service Sony local, autorizat.

Numărul de imagini care pot fi înregistrate nu descrește sau descrește din doi în doi.

- Aceasta se datorează faptului că raportul de compresie și dimensiunea imaginii după comprimare se modifică în funcție de imagine când înregistrați imagini JPEG (pag. 164).

Reglajul este inițializat fără să fie efectuată o operație de inițializare.

- Acumulatorul a fost demontat când comutatorul POWER este în poziția ON. Când demontați acumulatorul, verificați mai întâi dacă acest comutator POWER este pus în poziția OFF și dacă nu este aprins indicatorul luminos de acces (pag. 21).

Camera nu funcționează corespunzător.

- Opriți camera. Demontați și apoi remontați acumulatorul. Dacă se încălzește camera, lăsați-o să se răcească înainte de a aplica procedura de corectare.
- Dacă este utilizat un adaptor de c.a. (comercializat separat), decuplați conectorul de alimentare. Recuplați-l apoi și porniți din nou camera. Dacă, în continuare, camera nu funcționează, consultați dealer-ul dvs. Sony sau un centru de service Sony autorizat.

Pe ecran apare simbolul .

- Funcția SteadyShot nu acționează. Puteți continua să înregistrați, însă această funcție nu va fi activă. Opriți și reporniți camera. Dacă scala SteadyShot continuă să apară, consultați dealer-ul dumneavoastră Sony sau un service Sony local, autorizat.

Pe ecranul LCD apare indicația "--E--".

- Scoateți cardul de memorie, apoi reintroduceți-l. Dacă această procedură nu face ca indicația să dispară de pe ecran, formatați cardul de memorie.

Mesaje de avertizare

Dacă este afișat vreunul dintre următoarele mesaje, urmați instrucțiunile de mai jos :

Set Area/ Date/ Time” (Stabilire zonă/ dată/ oră)

- Stabiliți zona, data și ora. Dacă nu ați utilizat camera o perioadă lungă de timp, încărcați acumulatorul (pag. 32, 207).

Power insufficient. (Insuficientă energie.)

- Ați încercat să efectuați operația [Cleaning mode] când acumulatorul nu era suficient încărcat. Încărcați acumulatorul sau utilizați un adaptor de rețea (comercializat separat).

Unable to use Memory Stick. Format?

(Cardul Memory Stick nu poate fi utilizat. Formatați?)

- Cardul de memorie a fost formatat pe calculator și formatul fișierul a fost modificat. Selectați [Accesare], apoi formatați cardul de memorie. Puteți utiliza din nou cardul de memorie, însă toate datele conținute anterior de acesta vor fi șterse. Operația de formatare poate dura o vreme. Dacă mesajul va continua să fie afișat, schimbați cardul de memorie.

Memory Card Error. (Eroare legată de cardul de memorie)

- Cardul de memorie introdus în camera foto nu este compatibil cu aceasta sau operația de formatare a eșuat.

Reinsert memory card.

(Reintroduceți cardul de memorie.)

- Cardul de memorie introdus nu poate fi utilizat pentru această cameră foto.
- Cardul de memorie este deteriorat.
- Secțiunea cu conectori a cardului de memorie este murdară.

Memory card locked.

(Cardul de memorie este blocat.)

- Folosiți un card de memorie dotat cu comutator de protecție la scriere, iar acesta este pus în poziția LOCK (*blocat*). Puneți comutatorul în poziția ce permite înregistrarea.

Processing...

(Procesare)

- Apare când este realizată reducerea zgomotului datorat expunerii prelungite sau sensibilității mărite care durează o perioadă de timp egală cu cea cât obturatorul a fost deschis. Nu puteți continua să înregistrați în timpul acestei operații de reducere a zgomotului.

Unable to display. (Nu se poate afișa)

- Este posibil ca imaginile înregistrate cu alte camere digitale sau cele modificate cu un calculator să nu poată fi afișate.

Check the lens attachment. If the lens is not supported, you can permit use of the lens in the custom menu. (Verificați montarea obiectivului. Dacă obiectivul nu este compatibil, puteți permite utilizarea acestuia din meniul Particularizat.)

- Obiectivul nu este corect montat sau nu este montat nici un obiectiv la camera foto.
- Când atașați camera digitală la un telescop astronomic sau la un alt dispozitiv similar, alegeți pentru [Release w/oLens] (Eliberare fără obiectiv) varianta [Activat].

Unable to print. (Nu se poate imprima.)

- Ați încercat să aplicați marcajul DPOF unor imagini RAW.

Internal temp. high. Allow it to cool. (Temperatură internă ridicată. Lăsați-o să se răcească.)

- Camera s-a încălzit deoarece ați înregistrat în mod continuu.
Opriiți alimentarea. Așteptați până ce camera se răcește și poate din nou să înregistreze.

[i]

- Deoarece ați înregistrat o perioadă îndelungată de timp, temperatura din interiorul camerei a crescut până la un nivel inacceptabil. Opriiți înregistrarea.

Recording is unavailable in this movie format. (Nu este posibilă înregistrarea în acest format de film.)

- Alegeți pentru [Format fișier] varianta [MP4].

FULL

- Numărul de imagini este mai mare decât cel acceptat de sistemul de gestionare a datelor al camerei, în fișierul cu baza de date.

ERROR

- Nu se poate înregistra în fișierul cu baza de date. Importați toate imaginile la calculator folosind "PlayMemories Home" și recuperați cardul de memorie.

Camera error. (Eroare legată de cameră)
System error. (Eroare legată de sistem)

- Opriiți alimentarea, scoateți acumulatorul, apoi reintroduceți-l. Dacă mesajul apare frecvent, consultați dealer-ul dvs. Sony sau un centru local de service, autorizat.

Image Database File error. Recover? (Eroare legată de fișierul cu baza de date a imaginilor. Recuperare?)

- Nu puteți înregistra sau reda filme în format AVCHD deoarece fișierul cu baza de date a imaginilor este deteriorat. Urmați instrucțiunile afișate pe ecran pentru a recupera datele.

Unable to magnify. (Nu poate fi mărită imaginea)

Unable to rotate image. (Nu poate fi rotită imaginea)

- Imaginile înregistrate cu alte camere foto este posibil să nu poată fi mărite sau rotite.

Cannot create more folders. (Nu pot fi create directoare suplimentare.)

- Directorul a cărei denumire începe cu "999" există deja pe cardul de memorie. Nu puteți crea alte directoare în acest caz.

Măsurile de precauție

Nu folosiți / nu depozitați aparatul în următoarele locuri

- În locuri cu temperatură foarte mare, extrem de uscate sau de umede.
În astfel de locuri cum ar fi într-o mașină parcată la soare, este posibil să se deformeze corpul camerei sau pot apărea disfuncționalități.
- Sub razele directe ale soarelui sau în apropierea surselor de încălzire.
Este posibil să se deformeze sau să se decoloreze corpul camerei sau pot apărea disfuncționalități.
- În locuri supuse vibrațiilor.
- În zone plasate în câmpuri magnetice puternice.
- În locuri cu mult praf sau nisip
Aveți grijă să nu lăsați praful sau nisipul să pătrundă în camera dvs. foto. Acestea pot genera disfuncționalități care, uneori, nu mai pot fi remediate.
- În locuri cu umiditate ridicată
Deoarece aceasta poate condensa pe lentile.

La depozitare

- Aveți grijă să montați capacul obiectivului sau pe cel de protecție a corpului camerei când nu folosiți aparatul. La atașarea capacului de protecție a corpului camerei, aveți grijă să eliminați tot praful de pe el înainte de a-l monta la aparat. Când achiziționați un set pentru obiectivul DT 18-55 mm F3.5-5.6 SAM, cumpărați și un capac pentru partea din spate a acestuia, ALCR55.

În legătură cu temperaturile de funcționare

Camera este proiectată pentru a fi folosită la temperaturi cuprinse între 0°C și 40°C. Nu este recomandată fotografierea în locuri cu temperaturi extrem de ridicate sau de scăzute, care nu se încadrează în intervalele indicate mai sus.

În legătură cu condensarea umezelii

Când camera este adusă direct dintr-un loc cu temperatură scăzută într-unul cu temperatură ridicată, este posibil ca umezeala să condenseze în interiorul sau pe exteriorul acesteia. Condensarea umezelii poate cauza disfuncționalități aparatului.

Pentru a preveni condensarea umezelii

Când deplasați camera foto dintr-un loc cu temperatură scăzută într-unul cu temperatură ridicată, izolați aparatul într-o pungă de plastic și lăsați-l în noile condiții, pentru adaptare, circa o oră.

Dacă a condensat umezeala

Opriti camera foto și așteptați aproximativ o oră să se evapore umezeala. Țineți seama că dacă încercați să fotografiați cât timp există umezeală condensată pe lentile, imaginile nu vor fi clare.

Bateria reîncărcabilă din interiorul aparatului

Această cameră are în interior o baterie reîncărcabilă cu ajutorul căreia sunt reținute data, ora și alte reglaje, indiferent dacă aparatul este pornit sau oprit.

Această baterie reîncărcabilă se încarcă în mod continuu atât timp cât folosiți camera. Dacă însă veți utiliza camera foto numai pe perioade scurte de timp, bateria se va descărca treptat, iar dacă nu folosiți deloc aparatul aproximativ 3 luni, aceasta se va descărca în totalitate.

În acest caz, aveți grijă să încărcați bateria reîncărcabilă înainte de a utiliza camera foto.

Puteți folosi camera digitală cu toate că respectiva baterie este descărcată, atât timp cât nu înregistrați data și ora.

Dacă aparatul foto revine la reglajele implicite implicite de fiecare dată când încărcați bateria reîncărcabilă, este posibil ca aceasta să se uzeze definitiv. Consultați dealer-ul Sony sau un service Sony autorizat.

Metoda de încărcare a bateriei reîncărcabile din interiorul aparatului

Introduceți un acumulator încărcat în aparat sau conectați camera la o priză de perete cu ajutorul adaptorului de rețea (nu este furnizat) și lăsați camera timp de 24 de ore sau mai mult cu alimentarea oprită.

Note privind utilizarea obiectivelor și accesoriilor

- Se recomandă să folosiți obiective / accesorii* marca Sony proiectate pentru a fi compatibile cu caracteristicile acestei camere.
- Folosind produse realizate de alți producători este posibil ca această cameră să nu funcționeze la întreaga sa capacitate sau să producă accidente sau să apară disfuncționalități ale camerei.

** Inclusiv produse Konica Minolta.*

Note privind cardurile de memorie

- Nu atașați o etichetă etc. la un card de memorie sau la adaptorul de card deoarece aceasta poate cauza disfuncționalități.

Note privind înregistrarea/redarea

- Când folosiți un card de memorie pentru prima dată cu această cameră foto, se recomandă formatarea acestuia cu ajutorul camerei, înainte de a înregistra, pentru a se obține performanțe mai stabile ale cardului. Țineți însă seama că în urma operației de formatare, toate datele conținute de cardul de memorie vor fi șterse, fără a mai putea fi recuperate ulterior. De aceea, aveți grijă să salvați datele care vă interesează pe hard diskul unui calculator, înainte de a formata cardul de memorie.

- Dacă efectuați operații repetate de înregistrare/ștergere, este posibil să apară o fragmentare a datelor aflate pe cardul de memorie. Ca urmare, este posibil ca să nu mai poată fi stocate sau înregistrate filme pe cardul de memorie.

Într-un astfel de caz, stocați imaginile conținute de cardul de memorie pe hard diskul unui calculator sau pe alt dispozitiv de stocare a datelor, apoi formatați cardul de memorie (pag. 174).

- Înainte de a înregistra evenimente unice, efectuați o înregistrare de probă pentru a vă asigura că aparatul funcționează corect.
- Camera nu este etanșă la stropire, udare și praf.
- Nu îndreptați camera spre soare sau spre alte surse de lumină puternică deoarece vă poate fi afectată ireversibil vederea sau poate fi deteriorată camera foto.
- Nu folosiți camera în apropierea surselor de unde radio puternice sau a emițătoarelor de radiații. Redarea sau înregistrarea corectă a imaginilor poate fi imposibilă.
- Folosirea camerei în locuri cu mult praf sau nisip poate conduce la apariția de disfuncționalități.
- În cazul în care condensează umezeala în interiorul camerei foto aveți grijă ca aceasta să se evapore înainte să mai utilizați aparatul (pag. 206).
- Nu agitați și nu loviți camera. Pe lângă disfuncționalități și imposibilitatea de a înregistra imagini, aceasta poate conduce la deteriorarea cardului de memorie sau la fragmentarea, deteriorarea sau pierderea datelor.
- Curățați suprafața blițului cu o bucată de pânză moale sau cu un material similar. Căldura emisă de bliț poate face ca suprafața acestuia să degajeze de fum sau să se ardă.
- Nu lăsați camera, accesoriile furnizate etc. la îndemâna copiilor deoarece este posibil ca un card de memorie sau alte elemente să fie înghițite. Dacă apare o astfel de problemă, consultați imediat un doctor.

Pentru a utiliza camera foto în străinătate – Surse de alimentare

Puteți folosi camera foto, încărcătorul furnizat și adaptorul de rețea a.c. AC-PW10AM (comercializat separat) în orice țară sau regiune unde tensiunea de alimentare din rețeaua locală este alternativă și are valori cuprinse între 100 V și 240 V, iar frecvența este de 50/60 Hz.

Notă :

- Nu folosiți un transformator electronic (convertor portabil) deoarece poate cauza disfuncționalități.

Cu privire la sistemele TV color

Când vizualizați imagini pe ecranul televizorului, camera și televizorul trebuie să folosească același sistem de culoare TV.

Sistem NTSC (1080 60i)

Insulele Bahamas, Bolivia, Canada, America Centrală, Chile, Columbia, Ecuador, Filipine, Jamaica, Japonia, Korea, Mexic, Peru, S.U.A., Surinam, Taiwan, Venezuela etc.

Sistem PAL (1080 50i)

Australia, Austria, Belgia, Republica Cehia, China, Croația, Danemarca, Elveția, Finlanda, Germania, Hong Kong, Indonezia, Italia, Kuwait, Malaysia, Marea Britanie, Norvegia, Noua Zeelandă, Olanda, Polonia, Portugalia, Singapore, Republica Slovacia, România, Spania, Suedia, Tailandă, Turcia, Ungaria, Vietnam etc.

Sistem PAL-M (1080 50i)

Brazilia

Sistem PAL-N (1080 50i)

Argentina, Paraguay, Uruguay

Sistem SECAM (1080 50i)

Bulgaria, Franța, Grecia, Guiana, Iran, Irak, Monaco, Rusia, Ucraina etc.

Formatul AVCHD

Formatul AVCHD este un format de înaltă definiție pentru camerele video digitale utilizat pentru înregistrarea la înaltă definiție (HD) a semnalelor fie cu specificația 1080i^{*1}, fie cu specificația 720p^{*2}, folosind o tehnologie de codare eficientă pentru comprimarea datelor. Pentru comprimarea datelor video este adoptat formatul MPEG-4 AVC/H.264, iar pentru cea a datelor audio este folosit formatul Dolby Digital sau cel PCM liniar.

Formatul MPEG-4 AVC/H.264 este capabil să comprime imagini cu o eficiență superioară formatului de compresie a imaginii obișnuit. Formatul MPEG-4 AVC/H.264 permite stocarea semnalului video de înaltă definiție (HD) înregistrat cu o cameră video digitală pe DVD-uri cu diametrul de 8 cm, pe hard disk, pe o memorie flash, pe un card de memorie etc.

Înregistrarea și redarea cu camera dvs. digitală

Camera dvs. va realiza înregistrări la înaltă definiție (HD), pe baza formatului AVCHD, așa cum este menționat mai jos :

| | |
|--------------------------------|--|
| Semnal video ^{*3} : | Dispozitiv compatibil 1080 60i MPEG-4 AVC/H.264 1920 × 1080/60i, 920 × 1080/60p, 1920 × 1080/24p |
| | Dispozitiv compatibil 1080 50i MPEG-4 AVC/H.264 1920 × 1080/50i, 1920 × 1080/50p, 1920 × 1080/25p |
| Semnal audio : | Dolby Digital 2ch |
| Suport media de înregistrare : | card de memorie |

^{*1} Specificație 1080i

O specificație de înaltă definiție care utilizează 1080 de linii de baleiere efectivă și formatul intercalat.

^{*2} Specificație 720p

O specificație de înaltă definiție utilizează 720 de linii de baleiere efectivă și formatul progresiv.

^{*3} Datele înregistrate în alt format AVCHD decât cel mai sus menționat nu vor putea fi redare cu această cameră.

Înregistrări 3D

Note privind înregistrarea 3D

- Modul [Panoramă 3D] nu este adecvat în următoarele cazuri :
 - când subiectul se deplasează,
 - când subiectul se află prea aproape de cameră,
 - când subiectul înregistrat conține un model repetitiv, cum ar fi gresie sau faianță, sau când acesta prezintă un contrast slab, cum este cazul cerului, a unei plaje cu nisip sau a unei pășiți.
- Înregistrarea în modul [Panorama 3D] poate prezenta discontinuități în următoarele situații :
 - când rabatați sau înclinați camera prea repede sau prea încet,
 - când există prea multe mișcări nedorite ale camerei.
- Dacă nu puteți roti sau rabata camera de-a lungul întregului subiect, în intervalul de timp disponibil, în compoziția imaginii va apărea o zonă de culoare neagră. În acest caz, reluați înregistrarea deplasând mai repede camera astfel încât să fie înregistrată o imagine panoramică integrală.
- Deoarece sunt, de fapt, mai multe imagini alăturate, este posibil ca zonele în care acestea sunt lipite să nu prezinte cursivitate.
- În condiții de iluminare slabă, imaginea poate fi neclară.
- În condițiile iluminării cu surse intermitente, cum este cazul lămpilor cu fluorescență, este posibil ca imaginile să nu fie bine înregistrate.
- Când există o mare diferență de luminozitate, culoare sau focalizare între unghiul de înregistrare panoramică 3D și cel pentru care ați stabilit focalizarea și expunerea cu ajutorul facilității AE/AF blocat, înregistrarea nu va fi realizată cu succes. În acest caz, modificați unghiul stabilit și înregistrați din nou.
- Direcția de înregistrare disponibilă este numai cea orizontală.
- Pentru detalii legate de procedura folosită la înregistrarea de imagini 3D, consultați pag. 44.

Note cu privire la redarea imaginilor 3D

- La redarea imaginilor 3D pe monitorul LCD al camerei sau pe un televizor care nu este compatibil 3D, imaginile afișate nu vor beneficia de efectul 3D.

Note cu privire la fișierele de imagine 3D

- Pentru crearea unei imagini 3D, este combinat un fișier JPEG și unul MPO. Dacă ștergeți unul dintre aceste două fișiere de pe calculator, imaginea 3D nu va mai putea fi redată în mod corespunzător.
- Pentru detalii legate de procedura folosită pentru vizualizarea de imagini 3D, consultați pag. 157 și 158.

Carduri de memorie

Note legate de folosirea cardurilor de memorie

- Nu loviți, îndoiți sau scăpați pe jos cardul de memorie.
- Nu utilizați și nu păstrați cardul de memorie în următoarele condiții :
 - în locuri cu temperaturi ridicate, cum ar fi în interiorul unei mașini parcate la soare,
 - în locuri expuse la radiații solare directe,
 - în locuri umede sau în apropierea unor substanțe corozive.
- Cardul de memorie poate fi destul de cald imediat după ce iese din aparat. Manevrați-l cu prudență.
- Nu scoateți suportul de înregistrare sau acumulatorul din aparat și nici nu opriți alimentarea câtă vreme indicatorul luminos de acces este aprins. Este posibil ca datele să fie deteriorate.
- Este posibil ca datele să se deterioreze dacă utilizați cardul de memorie în apropierea unor materiale puternic magnetizate sau dacă îl utilizați într-un mediu cu un nivel ridicat de electricitate statică sau de zgomot electric.
- Vă recomandăm să realizați copii de siguranță ale tuturor datelor importante pe un suport cum ar fi hard diskul unui calculator.
- Când deplasați sau depozitați cardul de memorie, puneți-l în cutia cu care v-a fost furnizat.
- Nu udați cardul de memorie.
- Nu atingeți cu mâna sau cu obiecte metalice secțiunea cu borne a cardului de memorie.
- Când comutatorul de protecție la scriere a cardului de memorie este în poziția LOCK (BLOCAT), nu puteți efectua operații cum ar fi înregistrarea sau ștergerea imaginilor.
- Nu este garantată funcționarea cu această cameră a cardurilor de memorie formate cu un calculator. Aveți grijă să formatați cardurile de memorie cu ajutorul camerei.
- Durata de citire / scriere a datelor diferă în funcție de utilizarea combinată a unui card de memorie cu alt echipament.
- Nu apăsați prea tare când scrieți ceva în zona de notare.
- Nu lipiți etichete pe cardul de memorie propriuzis.
- Nu demontați și nu modificați cardul de memorie.
- Nu lăsați cardul de memorie la îndemâna copiilor mici, deoarece există riscul de a fi înghițit.

Note legate de cardurile "Memory Stick" utilizate cu această cameră

Tipurile de carduri "Memory Stick" ce pot fi utilizate pentru această cameră sunt prezentate în tabelul de mai jos. Nu poate fi garantată însă funcționarea corespunzătoare a tuturor funcțiilor asociate suportului media "Memory Stick PRO Duo".

Card "Memory Stick PRO Duo"^{*1}*2*3
Card "Memory Stick PRO-HG Duo"^{*1}*2
Compatibile cu această cameră.



Card "Memory Stick Duo"
Incompatibile cu această cameră.



Carduri "Memory Stick" și "Memory Stick PRO"
Incompatibile cu această cameră.



^{*1} Este dotat cu funcția MagicGate. MagicGate este o tehnologie de protejare a drepturilor de autor care apelează la o metodă de criptare. Înregistrarea și redarea datelor care necesită funcții MagicGate nu pot fi realizate cu acest aparat.

^{*2} Acceptă transferul de date la mare viteză prin interfața paralelă.

^{*3} Când folosiți suportul media "Memory Stick PRO Duo" pentru a înregistra filme, pot fi utilizate numai cele cu marcajul "Mark2".

Note privind suportul media "Memory Stick Micro" (comercializat separat)

- Acest produs este compatibil cu suportul media "Memory Stick Micro" ("M2"). "M2" este abrevierea pentru cardul de memorie "Memory Stick Micro".
- Pentru a folosi un suport "Memory Stick Micro" cu această cameră, aveți grijă să introduceți cardul "Memory Stick Micro" într-un adaptor "M2" de mărimea Duo. Dacă veți introduce cardul "Memory Stick Micro" în cameră fără a îl fi introdus în prealabil într-un Adaptor "M2" de mărimea Duo, este posibil să nu îl mai puteți scoate din cameră.
- Nu lăsați cardul "Memory Stick Micro" la îndemâna copiilor mici deoarece poate fi înghițit în mod accidental.

Acumulator / Încărcător pentru acumulator

- Durata încărcării diferă în funcție de cantitatea de energie rămasă a acumulatorului și de condițiile în care se desfășoară încărcarea.
- Vă recomandăm să încărcați acumulatorul în spații cu temperatura cuprinsă între 10 °C și 30 °C. Este posibil să nu puteți încărca acumulatorul în afara acestui interval de temperaturi.
- Cuplați încărcătorul la o priză de perete ușor accesibilă aflată în apropiere.
- Nu încercați să încărcați acumulatorul din nou la scurt timp după ce a fost încărcat sau dacă nu a fost utilizat în perioada scursă de la încărcarea anterioară deoarece performanțele acestuia pot fi afectate.
- Nu încărcați nici un alt fel de acumulator în afara celui "InfoLITHIUM" seria M, cu încărcătorul care v-a fost furnizat pentru această cameră. Dacă încercați să încărcați alte tipuri de acumulator decât cele recomandate, acelea se pot supraîncălzi, se poate scurge lichid coroziv din ele sau pot exploda prezentând pericol de arsuri sau de alte accidente.
- Dacă indicatorul luminos ÎNCĂRCARE clipește, acesta indică faptul că a apărut o eroare legată de acumulator sau că ați introdus un alt acumulator decât tipul specificat. Verificați dacă acumulatorul este de tipul specificat. Dacă acumulatorul este de tipul recomandat, scoateți-l și înlocuiți-l cu altul sau cu unul nou apoi verificați din nou dacă încărcătorul funcționează corect. Dacă acesta funcționează corect acum înseamnă că problema era legată de acumulator.
- Dacă încărcătorul este murdar, este posibil ca operația de încărcare să nu se desfășoare cu succes. Curățați încărcătorul cu o bucată de pânză curată și uscată etc.

Note legate de folosirea acumulatorului

- Folosiți numai acumulatori tip NP-FM500H. Vă rugăm să țineți seama că nu pot fi folosite modelele NP-FM55H, NP-FM50 și NP-FM30.
- Nivelul afișat este posibil să nu fie corect în anumite circumstanțe.
- Nu udați acumulatorul deoarece acesta nu este rezistent la apă.
- Nu lăsați acumulatorul în locuri cu temperatură extrem de ridicată cum ar fi într-o mașină sau unde este expusă radiațiilor solare directe.

Folosirea efectivă a acumulatorului

- Performanțele acumulatorului descresc la temperaturi scăzute ale mediului ambiant, perioada cât acesta poate fi folosit în locuri răcoroase fiind mai scurtă, iar viteza de înregistrare continuă fiind mai mică. În astfel de cazuri, pentru a prelungi durata de folosire a acumulatorului vă recomandăm să îl puneți într-un buzunar aproape de corpul dvs. pentru a-l încălzi și să îl montați în camera foto cu puțin timp înainte de a începe să înregistrați.
- Acumulatorul se va consuma rapid dacă, în mod frecvent :
 - utilizați blițul,
 - utilizați înregistrarea continuă,
 - folosiți iluminarea ecranului LCD,
 - opriți și reporniți camera.

Durata de viață a acumulatorului

- Durata de viață a acumulatorului este limitată. Capacitatea acestuia scade puțin câte puțin în timp, pe măsură ce îl folosiți tot mai mult. Când durata de funcționare a acumulatorului s-a diminuat considerabil, o posibilă cauză este aceea că durata sa de viață se apropie de final. Este necesar să cumpărați alt acumulator.
- Durata de viață a acumulatorului variază în funcție de condițiile de păstrare, de cele de operare și de mediu, pentru fiecare acumulator în parte.

Păstrarea acumulatorului

- Dacă nu veți folosi acumulatorul o perioadă îndelungată, este necesar ca o dată pe an să fie încărcat complet după care să fie folosit până la epuizarea totală a energiei sale cu camera dvs., înainte de a fi păstrat într-un loc uscat și răcoros pentru a-i prelungi durata de viață.

Licențe

Note privind licențele

Aplicațiile software "C Library", "zlib" și "libjpeg" sunt furnizate împreună cu această cameră. Vă furnizăm acest software în baza unei convenții de licență încheiate cu deținătorii drepturilor de autor respectivi. Conform solicitării acestora, avem obligația de a vă informa asupra următoarelor aspecte. Vă rugăm să citiți următoarele :
"license3.pdf" din directorul "License" de pe discul CD-ROM. Acolo veți găsi licențele (în limba engleză) pentru aplicațiile software "C Library", "zlib" și "libjpeg".

ACEST PRODUS ESTE LICENȚIAT SUB PORTOFOLIUL DE PATENTE AVC, ACORDAT PENTRU UZUL PERSONAL ȘI NECOMERCIAL AL CLIEŢILOR ÎN SCOPUL :

- (I) CODAREA VIDEO COMPATIBILĂ CU STANDARDUL AVC ("AVC VIDEO") ȘI/ SAU
- (II) DECODAREA AVC VIDEO CARE A FOST CODATĂ DE UN CLIENT ANGAJAT ÎNTR-O ACTIVITATE PERSONALĂ ȘI NON-COMERCIALĂ ȘI/SAU CARE A FOST OBTINUTĂ DE LA UN PROVIDER VIDEO LICENȚIAT PENTRU A FURNIZA AVC VIDEO.

NU ESTE ACORDATĂ NICI O LICENȚĂ ȘI NU POATE FI PRESUPUSĂ IMPLICITĂ NICI O LICENȚĂ PENTRU NICI O ALTĂ UTILIZARE.

P U T E Ț I O B Ț I N E I N F O R M A Ț I I
SUPLIMENTARE DE LA MPEG LA, LLC.,
LA ADRESA:

[HTTP://WWW.MPEGLA.COM](http://www.mpegla.com)

Cu privire la aplicațiile software compatibile GNU GPL / LGPL

În această cameră digitală sunt încorporate aplicații software care sunt compatibile cu Licența publică generală GNU (în continuare denumită "GPL" - *LPG*) sau Licența publică generală restrânsă GNU (în continuare denumită "LGPL" - *LPGR*). Sunteți informați că aveți dreptul de a accesa, de a modifica și de a redistribui codul sursă al acestor aplicații software în concordanță cu licențele LPG și LPGR furnizate.

Codul sursă este furnizat pe pagina web. Folosiți adresa următoare pentru a-l prelua :

<http://www.sony.net/Products/Linux/>

Preferăm să nu fim contactați în legătură cu conținutul codului sursă.

Citiți "license2.pdf" din directorul "License" de pe discul CD-ROM. Acolo veți găsi (în limba engleză) licențele "GPL" și "LGPL" pentru aplicațiile software.

Pentru vizualizarea documentelor PDF, este necesară aplicația Adobe Reader. În cazul în care aceasta nu este instalată pe calculatorul dvs., o puteți prelua de pe pagina de internet a firmei Adobe Systems :

<http://www.adobe.com/>

Pentru a afla mai multe în legătură cu camera dvs. (Manualul de instrucțiuni α)

"Manualul de instrucțiuni α", care explică în detaliu cum se utilizează această cameră, este conținut de discul CD-ROM (furnizat). Consultați-l pentru a afla amănunte relativ la multe dintre funcțiile aparatului.

Pentru utilizatorii de Windows

- 1 Porniți calculatorul și introduceți discul CD-ROM (furnizat) în drive-ul corespunzător al acestuia.
- 2 Faceți clic pe [Handbook].
- 3 Faceți clic pe [Install].
- 4 Deschideți "Manualul de instrucțiuni α" cu ajutorul simbolului de trecere directă de pe desktop.

Pentru utilizatorii de Mac

- 1 Porniți calculatorul și introduceți discul CD-ROM (furnizat) în drive-ul corespunzător al acestuia.
- 2 Selectați directorul [Handbook] și copiați documentul "Handbook.pdf" (Manual de instrucțiuni.pdf) stocat în directorul [GB] pe calculatorul dvs.
- 3 După încheierea copierii, faceți dublu-clic pe "Handbook.pdf" (Manual de instrucțiuni.pdf).

Aflarea numărului de imagini ce pot fi înregistrate/ durata înregistrării

Odată ce introduceți un card de memorie în camera foto și treceți comutatorul de alimentare (POWER) în poziția activat (ON), pe ecranul LCD este afișat numărul de imagini ce pot fi înregistrate dacă veți continua să fotografiați în condițiile valabile la momentul respectiv.

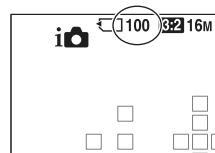

Note :

- Dacă apare intermitent "0" (numărul de imagini ce pot fi înregistrate) de culoare galbenă, cardul de memorie este complet ocupat. Înlocuiți-l cu un altul sau ștergeți imaginile care nu vă interesează de pe cardul de memorie (pag. 35, 65).
- Când indicația "NO CARD" (numărul de imagini ce pot fi înregistrate) clipește fiind de culoare galbenă, înseamnă că nu este introdus nici un fel de card de memorie în aparat. Introduceți un card de memorie.

Numărul de fotografii ce pot fi înregistrate pe un card de memorie

Tabelele de mai jos prezintă numărul aproximativ de imagini ce pot fi înregistrate pe un suport media formatat cu această cameră foto. Valorile sunt stabilite folosindu-se pentru testare carduri de memorie standard, marca Sony. Valorile pot varia în funcție de condițiile de înregistrare.

Dimensiunea imaginilor : L 16 M

Raportul laturilor : 3:2*

"Memory Stick PRO Duo"

- în număr de imagini -

| Capacitate | 2GB | 4GB | 8GB | 16GB | 32GB |
|------------|-----|-----|------|------|------|
| Calitate | | | | | |
| Standard | 410 | 820 | 1650 | 3350 | 6700 |
| Fine | 295 | 590 | 1150 | 2400 | 4800 |
| RAW & JPEG | 80 | 160 | 325 | 650 | 1300 |
| RAW | 110 | 220 | 445 | 890 | 1750 |

* Dacă pentru [Formatul imaginii] (Aspect ratio) este aleasă varianta [16:9], puteți înregistra mai multe imagini decât numerele prezentate în tabelul de mai sus (cu excepția [RAW]).

Numărul de imagini care pot fi înregistrate folosind acumulatorul

Numărul aproximativ de imagini ce pot fi înregistrate când camera este folosită cu acumulatorul (furnizat) complet încărcat este indicat în tabelul de mai jos.
Este posibil ca, în realitate, numerele să fie mai mici decât cele indicate în tabel, în funcție de condițiile de folosire a camerei.

| | |
|----------------------|--------------------|
| Mod ecran LCD | aprox. 590 imagini |
| Mod vizor | aprox. 550 imagini |

- Numărul este calculat în cazul folosirii unui acumulator complet încărcat în următoarele condiții :
 - temperatura mediului ambiant de 25°C,
 - folosind un acumulator care este încărcat timp de o oră după ce indicatorul ÎNCĂRCARE se stinge,
 - folosind un suport media "Memory Stick PRO Duo", marca Sony (comercializat separat),
 - pentru opțiunea [Quality] (*Calitate*) este aleasă varianta [Fine],
 - pentru modul [Autofocus mode] (*Auto Focalizare*) este aleasă varianta [Automatic AF] (*Autofocalizare automată*),
 - se înregistrează o imagine la fiecare 30 secunde,
 - blițul luminează stroboscopic la fiecare două poze,
 - se pornește și se oprește aparatul o dată la fiecare zece poze.
- Metoda de măsurare se bazează pe standardul CIPA (CIPA : Camera & Imaging Products Association).

Durata disponibilă pentru înregistrarea de filme

Tabelul de mai jos indică aproximativ duratele totale de timp disponibile pentru înregistrare folosind un card de memorie formatat cu această cameră.

"Memory Stick PRO Duo"

Unitate de măsură : h (ore), m (minute)

| Capacitate / Dimensiune imagine | 2GB | 4GB | 8GB | 16GB | 32GB |
|---------------------------------|----------|----------|----------|----------|----------|
| 60i 24M(FX) 50i 24M(FX) | 10 m | 20 m | 40 m | 1 h 30 m | 3 h |
| 60i 17M(FH) 50i 17M(FH) | 10 m | 30 m | 1 h | 2 h | 4 h 5 m |
| 60p 28M(PS) 50p 28M(PS) | 9 m | 15 m | 35 m | 1 h 15 m | 2 h 30 m |
| 24p 24M(FX) 25p 24M(FX) | 10 m | 20 m | 40 m | 1 h 30 m | 3 h |
| 24p 17M(FH) 25p 17M(FH) | 10 m | 30 m | 1 h | 2 h | 4 h 5 m |
| 1440 × 1080 12M | 20 m | 40 m | 1 h 20 m | 2 h 45 m | 5 h 30 m |
| VGA 3M | 1 h 10 m | 2 h 25 m | 4 h 55 m | 10 h | 20 h 5 m |

Note

- Durata de înregistrare a filmelor variază deoarece camera este dotată cu facilitatea VBR (Viteză de transfer variabilă) care ajustează automat calitatea imaginii în funcție de scena înregistrată. Când înregistrați un subiect care se deplasează rapid, imaginea este mai clară, însă durata disponibilă este mai redusă deoarece este necesară o cantitate mai mare de memorie pentru filmare. Durata de înregistrare poate varia în funcție de condițiile de înregistrare, de subiectul vizat și de calitatea/ dimensiunea stabilită pentru imagine.
- Valorile indicate nu reprezintă durata de înregistrare continuă.
- Durata de înregistrare poate depinde de condițiile de înregistrare și de cardul de memorie folosit.
- Când este afișat simbolul [H], opriți filmarea. Temperatura din interiorul camerei a crescut la un nivel inacceptabil.
- Pentru detalii legate de redare, consultați pag. 38.

Note privind înregistrarea continuă a filmelor

- Pentru realizarea operațiilor de înregistrare a filmelor la înaltă calitate sau continuă folosind senzorul de imagine APS-C este necesară o mare cantitate de energie. De aceea, dacă înregistrați în mod continuu, temperatura din interiorul camerei crește, în special cea a respectivului senzor. În astfel de cazuri, camera se va opri automat pentru a nu fi afectată calitatea imaginilor și a fi protejat mecanismul intern al camerei.
- Durata de timp disponibilă pentru înregistrarea unui film este cea indicată în tabelul de mai jos, în condițiile în care camera începe înregistrarea după ce alimentarea acesteia a fost oprită pentru o vreme. Valorile de mai jos indică durata continuă, de la momentul în care camera începe înregistrarea, până ce această operație este oprită.

| Temperatura mediului ambiant | Înregistrarea continuă a filmelor |
|------------------------------|-----------------------------------|
| 20 °C | cca. 29 minute |
| 30 °C | cca. 29 minute |
| 40 °C | cca. 13 minute |

- Durata disponibilă pentru înregistrarea filmelor, variază în funcție de temperatură și de starea camerei înainte de începerea filmării. Dacă recompuneți sau înregistrați adesea imagini după ce este pornită alimentarea, temperatura din interiorul camerei crește și perioada disponibilă pentru filmare va fi mai scurtă decât valorile indicate în tabelul de mai sus.
- Dacă este oprită camera deoarece temperatura din interiorul acesteia a crescut prea mult, lăsați-o câteva minute cu alimentarea oprită. Porniți înregistrarea după ce temperatura din interiorul camerei scade complet.
- Perioada de timp disponibilă pentru filmare va fi mai lungă dacă țineți cont de următoarele :
 - nu expuneți camera la radiații solare directe,
 - opriți camera când nu este folosită,
 - folosiți un trepied și dezactivați funcția SteadyShot dacă este posibil.
- Dimensiunea maximă a unui fișier de film este de aproximativ 2 GB. Când dimensiunea fișierului ajunge la aproximativ 2 GB, înregistrarea se oprește automat dacă pentru [Formatul fișierului] este aleasă varianta [MP4] și este creat automat un nou fișier de film când pentru [Formatul fișierului] este aleasă varianta [AVCHD].
- Durata maximă de înregistrare continuă este de 29 de minute.

Specificații

Cameră

[Sistem]

Tip de cameră

Cameră digitală cu obiective interschimbabile

Obiectiv

Obiectiv cu montură tip A

[Senzor de imagine]

Formatul imaginii

23,5 × 15,6 mm (format APS-C) senzor de imagine CMOS

Numărul total de pixeli ai camerei

cca. 16 700 000 pixeli

Numărul de pixeli eficace ai camerei

cca. 16 100 000 pixeli

[SteadyShot]

• Pentru fotografii :

Sistem : Mecanism de comutare a senzorului de imagine
Efect : cca. 2,5 EV ÷ 4,5 EV din timpul de expunere (în funcție de condițiile de înregistrare și de obiectivul montat)

• Pentru filme :

Sistem : electronic

[Anti-Dust] (*anti-praf*)

Sistem

Acoperire de protecție împotriva încălcării de pe filtrul trece-jos și de pe mecanismul de comutare a senzorului de imagine

[Sistem de Autofocalizare]

Sistem

Sistem de detecție a fazei tip TTL, 15 puncte (3 puncte tip marcaj în cruce)

Domeniul de sensibilitate

De la -1 EV la 18 EV (echivalent ISO 100)

Sursă de lumină AF

aproximativ de la 1 la 5 m

[Vizor electronic]

Tip

Vizor electronic (Electroluminiscentă organică)

Dimensiunea ecranului

1,2 cm (tip 0,5)

Numărul total de puncte

1 440 000 puncte

Numărul efectiv de puncte

Când pentru [Viewfinder Magnifi.] (*Mărire în vizor*) este aleasă varianta [Maximum] :
1 440 000 puncte echivalente

Când pentru [Viewfinder Magnifi.] (*Mărire în vizor*) este aleasă varianta [Standard] :
1 253 280 puncte echivalente

Acoperirea cadrului

100 %

Mărire

Când pentru [Viewfinder Magnifi.] (*Mărire în vizor*) este aleasă varianta [Maximum] :
1,04 × cu obiectiv de 50 mm la infinit, -1 m⁻¹ (dioptru)

Când pentru [Viewfinder Magnifi.] (*Mărire în vizor*) este aleasă varianta [Standard] :
0,97 × cu obiectiv de 50 mm la infinit, -1 m⁻¹ (dioptru)

Declanșare cu privirea

Când pentru [Viewfinder Magnifi.] (*Mărire în vizor*) este aleasă varianta [Maximum] :
aproximativ 23,1 mm de la ocular, 18 mm de la cadrul ocularului la -1m⁻¹)

Când pentru [Viewfinder Magnifi.] (*Mărire în vizor*) este aleasă varianta [Standard] :
aproximativ 25,2 mm de la ocular, 20,1 mm de la cadrul ocularului la -1m⁻¹)

Ajustarea dioptrului

între - 4,0 și + 3,0 m⁻¹ (dioptru)

[Ecran LCD]

Panou LCD

7,5 cm (tip 3,0) drive TFT

Număr total de puncte

921 600 (640 × 3 (RGB) × 480) puncte

[Comanda expunerii]

Celule în care se efectuează măsurarea

Senzor CMOS "Exmor"

Metoda de măsurare

1200 zone de măsurătoare pentru evaluare

Domeniul de măsurare

de la - 2 EV la + 17 EV (în modurile Multisegment, Măsurarea bazată pe centru, Punctuală),
(pentru ISO 100 cu obiectiv de F1,4)

Sensibilitatea ISO (Index de expunere recomandat)

Fotografii : AUTO (ISO 100 – 3 200), ISO de la 100 la 16 000 (pas de 1 EV)

Filme : AUTO (ISO 100 – 3 200 echivalent), ISO de la 100 la 3 200 echivalent (pas de 1 EV)

Compensarea expunerii

± 3,0 EV (cu un pas de variație de 1/3 EV)

[Obturator]**Tip** Controlat electronic, transversal - vertical, tip plan focal**Domeniul vitezelor**

Fotografii : între 1/4000 secunde și 30 secunde, bulb

Filme : între 1/4000 secunde și 1/4 secunde (pas de 1/3 EV), până la 1/60 în modul AUTO

Viteza de sincronizare a blițului

1/160 secunde

[Bliț încorporat]**Bliț G, Nr.**

GN 10 (în metri la ISO 100)

Durata de reciclare

Aprox. 3 secunde

Acoperirea blițului

Acoperire obiectiv de 18 mm (distanța focală indicată de obiectiv)

Compensarea blițului

± 2,0 EV (cu un pas de variație de 1/3 EV)

Raza de acțiune a blițului

| Diafragmă | F2.8 | F4.0 | F5.6 | |
|-----------|------|---------------|---------------|-------------|
| Reglaj | 100 | 1 m – 3,6 m | 1 m – 2,5 m | 1 m – 1,8 m |
| ISO | 200 | 1 m – 5 m | 1 m – 3,6 m | 1 m – 2,5 m |
| | 400 | 1,4 m – 7,1 m | 1 m – 5 m | 1 m – 3,6 m |
| | 800 | 2 m – 10 m | 1,4 m – 7,1 m | 1 m – 5 m |

[Înregistrare continuă]**Viteza de înregistrare continuă :**

Prioritate AE continuă la telezoom : maxim 12 imagini pe secundă/

Prioritate AE continuă : maxim 10 imagini pe secundă

 Hi : maxim 8 imagini pe secundă / Lo : maxim 3 imagini pe secundă

- În condițiile de măsurare stabilite de firma Sony. În funcție de condițiile de înregistrare (Dimensiunea imaginii, Sensibilitatea ISO, Reducerea zgomotului cauzat de sensibilitatea înaltă sau de reglajul ales pentru [Lens Comp.: Distortion] (Compensare obt.: distorsiune), viteza de înregistrare continuă este mai mică.

Numărul maxim de cadre înregistrate continuu :

- În modul Prioritate AE continuă la telezoom
Fin: 23 imagini/ Standard : 25 imagini
- Prioritate AE la avans continuu :
Fin: 23 imagini/ Standard : 27 imagini/ RAW & JPEG : 18 imagini/ RAW: 21 imagini
- În modul înregistrare continuă :
Fin: 25 imagini/ Standard : 29 imagini/ RAW & JPEG : 19 imagini/ RAW: 21 imagini

[Mărirea imaginii la redare]**Domeniul scalei :**

Dimensiunea imaginii : L: aprox. $\times 1,0 - \times 15,4$ / M: aprox. $\times 1,0 - \times 11,2$ / S: aprox. $\times 1,0 - \times 7,7$

[Format de înregistrare]**Formatul fișierului**

- Fotografii : compatibil JPEG (DCF Ver. 2.0, Exif Ver. 2.3, compatibil MPF Baseline), RAW (Format ARW2.3 exclusiv pentru Sony)
- Fotografii 3D : compatibil MPO (MPF Extins (Imagini diferite))
- Film (format AVCHD) : compatibil AVCHD Ver. 2.0
Video: MPEG-4 AVC/ H.264
Audio: Dolby Digital 2 canale, dotat cu Dolby Digital Stereo Creator
- Produs sub licență de la Dolby Laboratories.

Film (format MP4) Video: MPEG-4 AVC/ H.264
Audio: MPEG-4 AAC-LC 2 canale

[Suport de înregistrare]

- Card "Memory Stick PRO Duo",
- Card de memorie SD

[Conectori de intrare / ieșire]

USB : miniB, USB de mare viteză (USB 2.0)

HDMI : minimufă HDMI

Terminal de microfon : $\varnothing 3,5$ mm minimufă Stereo

Terminal telecomandă (REMOTE)

[Alimentare, cerințe generale]

Acumulator utilizat

Acumulator reîncărcabil tip NP-FM500H

[Altele]

Microfon : Stereo

Difuzor : Mono

Facilități pentru imprimare :

compatibil Exif Print,
compatibil PRINT Image Matching III,
compatibil DPOF

PRINT Image Matching III : Compatibil

Dimensiuni (aprox.) : 132,1 × 97,5 × 80,7 mm (L/Î/A, exclusiv părțile proeminente)

Masă : aprox. 618 g (cu acumulator și card de memorie "Memory Stick PRO Duo")
aprox. 539 g (numai corpul camerei)

Intervalul de temperaturi la funcționare : 0°C ÷ +40°C

Despre compatibilitatea datelor de imagine

- Această cameră este compatibilă cu standardul universal DCF (Design rule for Camera File system) stabilit de JEITA (Japan Electronics and Information Technology Industries Association).
- Nu este garantată redarea cu alt echipament a imaginilor înregistrate cu camera dvs. și nici redarea cu această cameră a imaginilor înregistrate sau editate cu alte echipamente.

Design-ul și specificațiile pot fi modificate fără să fiți avizați.

Încărcător pentru acumulator / Acumulator

■ Încărcător pentru acumulator tip BC-VM10A

Parametrii la intrare : 100 - 240V curent alternativ ;
50/60 Hz ;
9 W

Parametrii la ieșire : 8,4 V curent continuu ;
0,75 A

Intervalul de temperaturi la funcționare : 0°C ÷ +40°C

Intervalul de temperaturi la depozitare : -20°C ÷ +60°C

Dimensiuni maxime : aprox. : 70 × 25 × 95 mm (L / Î / A)

Masa : cca. 90 g

■ Acumulator NP-FM500H

Acumulator folosit : Acumulator cu ioni de litiu

Tensiune maximă : 8,4 V curent continuu

Tensiune nominală : 7,2 V curent continuu

Tensiune maximă la încărcare : 8,4 V curent continuu
Intensitate maximă a curentului la încărcare : 2,0 A
Capacitate : • obișnuită : 11,8 Wh (1650 mAh)
 • minimă : 11,5 Wh (1600 mAh)
Dimensiuni maxime : 38,2 × 20,5 × 55,6 mm (L / Î / A)
Masă : aprox. 78 g

Obiectiv

| Denumire (Denumirea modelului) | DT 18-55 mm F3.5-5.6 SAM (SAL1855) | DT 55-200 mm F4-5.6 SAM (SAL55200-2) |
|---|---------------------------------------|---|
| Echivalentul unei distanțe focale corespunzătoare formatului 35 mm* ¹ (mm) | 27 – 82,5 | 82,5 – 300 |
| Elemente grupate în obiectiv | 7 – 8 | 9 – 13 |
| Unghiul câmpului vizual* ¹ | 76° – 29° | 29° – 8° |
| Distanța focală minimă* ² (m) | 0,25 (0,82) | 0,95 (3,2) |
| Mărire maximă (X) | 0,34 | 0,29 |
| Distanță focală minimă (f-stop) | f/22-36 | f/32-45 |
| Diametrul filtrului (mm) | 55 | 55 |
| Dimensiuni (diametru maxim × înălțime) (aprox., mm) | 69,5 × 69 | 71,5 × 85 |
| Masă (aprox., g) | 210 | 305 |

*¹ Valorile pentru echivalentul unei distanțe focale corespunzătoare formatului 35 mm și pentru unghiul câmpului vizual sunt valabile pentru o cameră digitală cu obiective interschimbabile, dotate cu un senzor de imagine de dimensiune APS-C.

*² Distanța focală minimă reprezintă cea mai scurtă distanță de la senzorul de imagine la subiect.



- Acest obiectiv este dotat cu un codor de distanță. Acesta permite măsurarea cu mai mare acuratețe (ADI) folosind un bliț pentru ADI.
- În funcție de mecanismul obiectivului, distanța focală se poate modifica la fiecare schimbare a distanței de înregistrare. Distanța focală presupune că obiectivul focalizează la infinit.
- Poziția corespunzătoare focalizării la infinit asigură anumite reglaje pentru compensarea schimbării focalizării cauzate de modificarea temperaturii. Pentru a înregistra un subiect aflat la distanță infinită, în modul MF, folosiți vizorul și reglați focalizarea.

Despre distanța focală

- Unghiul de imagine al acestei camere este mai îngust decât al unui aparat foto cu film, în format de 35 mm. Puteți să aflați echivalența aproximativă a distanței focale cu cea a unui aparat foto cu film, în format de 35 mm și să fotografiați la același unghi al imaginii, măbind cu jumătate distanța focală a obiectivului dvs.

Spre exemplu : utilizând un obiectiv de 50 mm, puteți obține echivalentul aproximativ al unuia de 75 mm folosit de un aparat foto cu film, în format de 35 mm.

Mărci înregistrate

-  este marcă înregistrată a Sony Corporation.
- “Memory Stick”, , “Memory Stick PRO”, **MEMORY STICK PRO**, “Memory Stick Duo”, **MEMORY STICK DUO**, “Memory Stick PRO Duo”, **MEMORY STICK PRO DUO**, “Memory Stick PRO-HG Duo”, **MEMORY STICK PRO-HG DUO**, “Memory Stick Micro”, “MagicGate” și **MAGIC GATE** sunt mărci înregistrate ale Sony Corporation.
- “InfoLITHIUM” este marcă de comerț a Sony Corporation.
- “Photo TV HD” este marcă de comerț a Sony Corporation.
- “AVCHD Progressive” și sigla “AVCHD” sunt mărci comerciale ale Panasonic Corporation și Sony Corporation.
- Blu-ray Disc™ și Blu-ray™ sunt mărci comerciale ale Blu-ray Disc Association.
- “Dolby” și simbolul dublu-D sunt mărci comerciale ale Dolby Laboratories.
- Microsoft, Windows, DirectX și Windows Vista sunt mărci înregistrate sau mărci comerciale ale Microsoft Corporation din Statele Unite și/sau din alte țări.
- HDMI, sigla HDMI și High-Definition Multimedia Interface sunt mărci de comerț sau mărci comerciale înregistrate ale HDMI Licensing LLC.
- Mac și MacOS sunt mărci comerciale sau mărci înregistrate ale Apple Inc.
- PowerPC este marcă de comerț înregistrată a IBM Corporation în Statele Unite.
- Intel, Intel Core, MMX și Pentium sunt mărci comerciale sau mărci comerciale înregistrate ale Intel Corporation.
- Sigla SDXC este marcă de comerț a SD-3C, LLC.
- Eye-Fi este marcă de comerț a Eye-Fi Inc.
- MultiMediaCard este marcă înregistrată a MultiMediaCard Association.
- , “PlayStation” sunt mărci de comerț ale Sony Computer Entertainment Inc.
- Adobe este marcă de comerț înregistrată sau marcă de comerț a Adobe Systems Incorporated în Statele Unite și / sau în alte țări.
- În plus, denumirile produselor și sistemelor folosite în acest manual sunt, în general, mărci comerciale înregistrate sau mărci comerciale ale dezvoltatorilor și producătorilor respectivi. În continuare în acest manual nu vor apărea, însă, în fiecare caz, marcajele ™ sau ®.



- Adăugați un plus de divertisment consolei de jocuri PlayStation 3 preluând aplicația destinată acesteia de la magazinul virtual PlayStation (acolo unde este disponibil).
- Aplicația pentru PlayStation 3 necesită crearea unui cont PlayStation Network și preluarea aplicației. Accesibilă în regiunile unde PlayStation este disponibilă.



Index

Valori numerice

3D..... 45, 97, 211

A

Activități sportive..... 44, 94, 167
Acumulator 24, 26, 214
 Încărcare 24
Adobe RGB..... 167
AE fixată 129
AF, zonă ~ 119
AF, sursă luminoasă 118
Ajustarea dioptrelor 34
Ambient, lumină 152
Amurg - cameră în mână..... 44, 94
Antipraf, funcție..... 192
Autofocalizare..... 114
Apus de soare..... 44, 94
Auto inteligent 36, 93
Auto superior 33, 93
Autofocalizare, mod..... 117
Auto HDR 137
AVCHD 76, 111, 112, 211
Avertizare, mesaje..... 204

B

Balans de alb 142
Balans de alb, variație (valori adiacente)..... 152
Balans de alb personalizat..... 144
Bliț automat..... 47, 133
Bliț, comandă~ 131
Bliț, fără fir (wireless)..... 133
Bliț, mod 47, 83, 133
Bliț oprit..... 36, 47, 93, 133
Bliț umplere 47, 133
Bliț, valori adiacente~ 150
"BRAVIA" Sync 162
BULB, înregistrare..... 105
Buton AEL 168
Buton de comandă..... 58
Buton Fn..... 58, 60
Buton ISO 169
Buton Focalizare fixată 65

Buton MOVIE (Film) 65
Buton previzualizare 169
Buton rotativ de comandă 100, 102, 104

C

Calculator..... 71, 183
Calitatea 164
Calitatea imaginilor..... 164
Card de memorie..... 26, 212
Caroiaj..... 172
Ceas, reglare..... 32
Claritate..... 140
Compensarea blițului 130
Compensare obiectiv 173
Comutare vizor/ LCD 172
Conexiune USB 183
Condensarea umezelii 206
Contrast 140
Contur 122
Convertor date de imagine 74
Creare disc 77, 187
CTRL FOR HDMI 162
Culoare
 Filtru..... 144
 Spațiu 167
 Temperatură..... 144
Curățare, mod 191, 192
Curea de umăr 21

D

Data / Ora, stabilire 31
Dată, imprimare 190
DC IN, terminal (c.c) 21
Declanșator zâmbet..... 127
Declanșare fără obiectiv 127
Denumire director 174
Desemnarea fețelor 125
Detecția fețelor..... 124
Diafragmă 100
Dimensiunea imaginii 53
Dioptru, ajustare..... 34
Director
 nou..... 175
Disc, creare~ 76, 187

| | |
|-------------------------------|---------|
| DISP | 52, 154 |
| Distanța focală | 228 |
| D, Optimizator domeniu~ | 136 |
| DOPF, reglaj | 136 |
| Drive, mode~ | 51, 149 |

E

| | |
|---|--------------|
| Eco, mod | 271 |
| Economisire energie | 171 |
| Ecran LCD | 41, 105, 152 |
| Efecte de imagine | 139 |
| Expunere, Compensare~ | 49 |
| Expunere manuală | 104 |
| EV, scală | 49, 105, 152 |
| Extragerea imaginilor Auto superior | 93 |
| Eye-Start AF | 64 |
| Eye-Fi | 176 |

F

| | |
|-------------------------------|-----|
| Fișier, număr | 174 |
| Filtru de culoare | 144 |
| Focalizare | 114 |
| Focalizare blocată | 116 |
| Focalizare, manuală | 121 |
| Focalizare, mod- | 117 |
| Focalizare automată | 114 |
| Format fișier film | 110 |
| Format de imagine | 164 |
| Formatare | 174 |
| Fotografiere | 36 |
| Funcțiile butonului AEL | 168 |

G

| | |
|-----------------------|----|
| Ghid încorporat | 69 |
|-----------------------|----|

H

| | |
|-----------------------|-----|
| HDMI, rezoluție | 162 |
| High ISO NR | 166 |
| High-Speed Sync | 133 |
| Histogramă | 87 |

I

| | |
|---|---------|
| Identificarea părților componente | 18 |
| Imagine mărită | 55 |
| Imprimare | 190 |
| Datei | 190 |
| Index imagine | 56 |
| Indicator de focalizare | 115 |
| Indicator digital de nivel | 88 |
| Inițializare | 183 |
| Interfață grafică | 52 |
| de redare | 157 |
| cu informații privind înregistrarea | 52, 154 |
| ISO, sensibilitate | 135 |

Î

| | |
|---|---------|
| Înregistrare | 36 |
| audio film | 112 |
| BULB | 105 |
| continuă | 149 |
| continuă în modul Auto superior | 93 |
| filme | 38, 108 |
| panoramică | 45, 96 |
| recomandări | 69 |
| Încadrarea automată a portretelor | 126 |
| Încărcare acumulator | 24 |

J

| | |
|------------|-----|
| JPEG | 164 |
|------------|-----|

L

| | |
|-------------------------|-----------------|
| Licențe | 216 |
| Limbă | 67 |
| Long exp NR | 166 |
| Luminozitatea LCD | 170 |
| LCD | |
| ecran | 41, 79, 89, 154 |
| Luminozitate | 170 |

M

| | |
|---|--------|
| Macro | 44, 94 |
| Mașonul ocularului | 85 |
| Mărire pentru focalizare (Focus Magnifier)..... | 122 |
| Mărire în vizor | 64 |
| Măsurătoare bazată pe centru..... | 130 |
| Meniu | 62 |
| Mesaje de avertizare | 212 |
| Mod | |
| autofocalizare | 117 |
| de măsurare | 130 |
| vizualizare | 156 |
| Multisegment | 130 |

N

| | |
|--|-----|
| Numărul de imagini ce pot fi înregistrate..... | 218 |
| Numărul fișierului | 174 |

O

| | |
|----------------------------------|--------|
| Obiectiv | 23, 29 |
| Optimizatorul domeniului D | 136 |

P, Q

| | |
|--|--------|
| Parasolar..... | 30 |
| Peisaj | 44, 94 |
| PlayMemory Home | 74 |
| Portret..... | 44, 94 |
| Portret în noapte..... | 44, 94 |
| Previzualizare..... | 102 |
| Programare auto | 99 |
| Prezentare de imagini..... | 157 |
| Prioritate AE avans continuu | 98 |
| Prioritate timp de expunere | 102 |
| Prioritate diafragmă | 100 |
| Prioritate la urmărirea fețelor..... | 119 |
| Prioritate AE continuă la telezoom | 46, 98 |
| Protejare | 159 |

R

| | |
|--|----------|
| Raport de compresie | 164 |
| RAW..... | 164 |
| Rear sync..... | 47, 133 |
| Recuperare BD imagini..... | 176 |
| Redarea imaginilor panoramice..... | 158 |
| Reducere mișcări nedorite ale camerei..... | 91 |
| Reducere ochi roșii | 64 |
| Reducerea zgomotului | 135, 166 |
| Reducerea zgomotului produs de vânt..... | 113 |
| Reducerea zgomotului multicastru | 135 |
| datorat de expunerii prelungite | 166 |
| cauzat de sensibilitatea ridicată..... | 166 |
| Reglaje | |
| implicite | 178 |
| de înregistrare..... | 111 |
| Reluare automată | 168 |
| Resetare | 178 |
| Rezoluție HDMI..... | 162 |
| Rotirea imaginilor | 156 |

S

| | |
|--|--------------|
| Saturație | 140 |
| Scala EV..... | 49, 105, 152 |
| Scală pentru distanța focală | 24 |
| Scenă nocturnă | 44, 94 |
| Selectare directoare REC (înregistrare)..... | 175 |
| Selecția scenei..... | 44, 94 |
| Semnale audio..... | 68 |
| Sensibilitate ISO | 135 |
| Senzor ocular | 19, 85 |
| Senzor de înregistrare | 116, 192 |
| Sincronizare | |
| de mare viteză | 133 |
| lentă | 47, 133 |
| spate | 47, 133 |

| | |
|-------------------------------------|---------|
| Software..... | 73 |
| Soluționarea problemelor..... | 195 |
| Spațiu de culoare..... | 167 |
| Specificații..... | 222 |
| Spot (punctual)..... | 130 |
| Stil creativ..... | 140 |
| Stabilire dată / oră..... | 31 |
| Stabilire zonă..... | 33 |
| Slow Sync (Sincronizare lentă)..... | 47, 133 |
| SteadyShot, funcție..... | 91 |
| Sursă luminoasă AF..... | 118 |

Ș

| | |
|---------------|---------|
| Ștergere..... | 40, 160 |
|---------------|---------|

T, Ț

| | |
|-----------------------------|---------|
| Telecomandă..... | 21, 153 |
| Telecomandă wireless..... | 153 |
| Temperatură de culoare..... | 144 |
| Temporizator..... | 150 |
| Timp de expunere..... | 102 |

U

| | |
|---------------------------|-----|
| Umezeală, condensare..... | 206 |
| Urmărire subiect..... | 119 |
| USB, conexiune..... | 183 |

V

| | |
|---|---------|
| Valori adiacente..... | 155 |
| Valori adiacente - un cadru..... | 155 |
| Variație continuă..... | 155 |
| Versiune..... | 190 |
| Vizionarea imaginilor la televizor..... | 57, 167 |
| Vizor..... | 179 |
| Vizualizare directă..... | 89 |
| Vizualizarea imaginilor..... | 39, 161 |

W

| | |
|--------------------------------|---------|
| Windows, calculator..... | 71, 135 |
| Wireless (fără fir), bliț..... | 189 |
| WB (balans de alb)..... | 148 |

Z

| | |
|--|----------|
| Zgomot, reducere | |
| datorat de expunerii prelungite..... | 166 |
| cauzat de sensibilitatea ridicată..... | 166 |
| multicadru..... | 135 |
| produs de vânt..... | 113 |
| Zonă de AF..... | 118 |
| Zoom..... | 36, 146 |
| digital..... | 109, 146 |
| inteligent..... | 146 |
| pentru imagini clare..... | 146 |

Informații suplimentare legate de acest produs, precum și răspunsuri la cele mai frecvente întrebări puteți găsi pe Site-ul nostru de Internet dedicat clienților.

<http://www.sony.net/>

SONY®

<http://www.sony.ro>

RO



Dezafectarea echipamentelor electrice și electronice vechi (Valabil în Uniunea Europeană și în celelalte state europene cu sisteme de colectare separate)

Acest simbol marcat pe un produs sau pe ambalajul acestuia indică faptul că respectivul produs nu trebuie considerat reziduu menajer în momentul în care doriți să îl dezafecțați. El trebuie dus la punctele de colectare destinate reciclării echipamentelor electrice și electronice.

Dezafectând în mod corect acest produs veți ajuta la prevenirea posibilelor consecințe negative asupra mediului înconjurător și sănătății oamenilor care pot fi cauzate de tratarea inadecvată a acestor reziduuri. Reciclarea materialelor va ajuta totodată la conservarea resurselor naturale. Pentru mai multe detalii legate de reciclarea acestui produs, vă rugăm să consultați biroul local, serviciul de preluare a deșeurilor sau magazinul de unde ați achiziționat produsul.