

SONY[®]

4-440-877-01(1)

Izmenljiv objektiv

Navodila za uporabo

SL

<http://www.sony.net/>

E 10-18 mm F4 OSS

E-mount

©2012 Sony Corporation

α

SEL1018

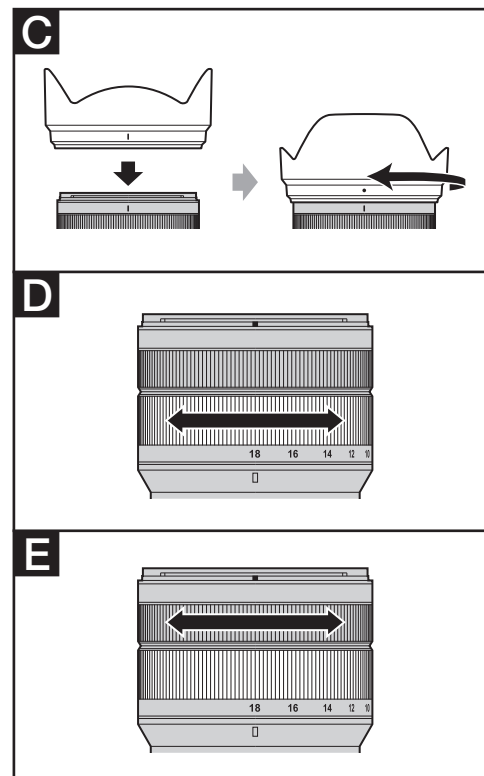
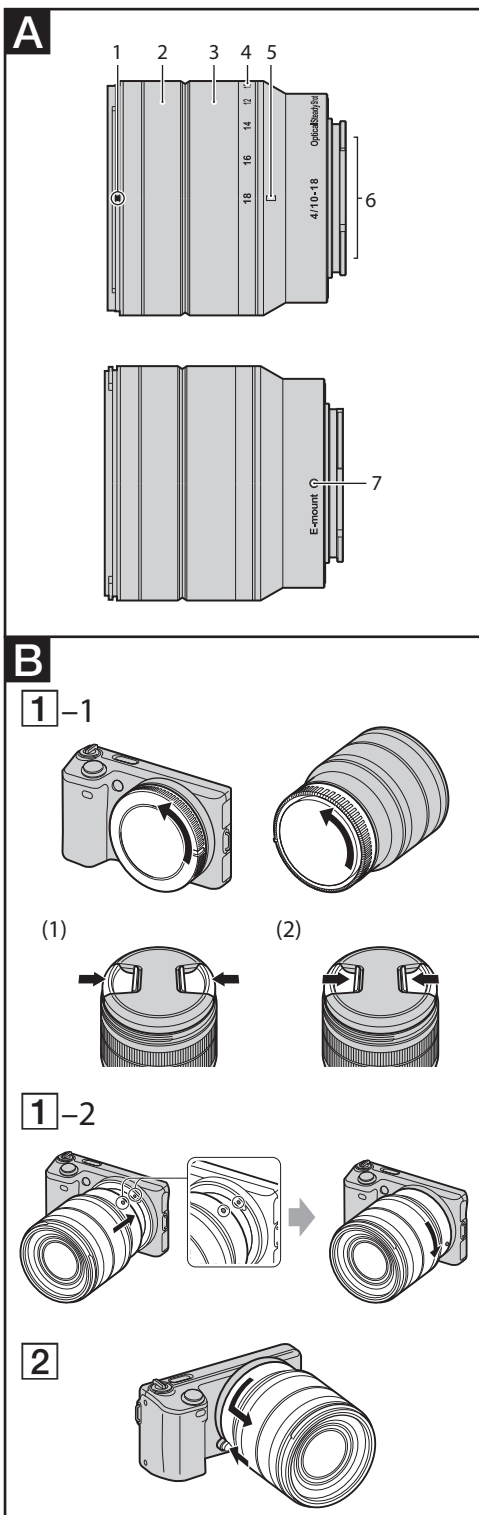

V teh navodilih je opisan način uporabe objektivov. Opozorila, ki se nanašajo na vse objektivne, na primer opombe o uporabi, boste našli v ločenih navodilih "Opozorila pred uporabo". Pred uporabo preberite oboje.

Objektiv je izdelan za Sony α fotoaparate z bajonetom E. Objektiv ni mogoče uporabljati s fotoaparati z bajonetom A.

Opombe o uporabi

- Kadar nosite fotoaparata s pritrjenim objektivom, vedno držite za fotoaparata in objektiv.
- Ne držite objektiv za del, ki med zumiranjem izstopi.

Opozorila glede uporabe bliskavice

- Če uporabljate bliskavico, snemajte najmanj 1m od objekta. Pri določenih kombinacijah objektiv in bliskavice, utegne objektiv delno blokirati svetlobo bliskavice, posledica pa je senca na spodnjem delu slike.
- Vgrajene in priložene bliskavice ni mogoče uporabljati. Uporabite bliskavico, ki jo kupite ločeno in katere kritje je združljivo z goriščno razdaljo objektiv.

Učinek vinjetiranja

- Pri uporabi objektiv postanejo robovi zaslona temnejši od sredine. Da bi zmanjšali ta pojav, zaprite zaslonko za 1 do 2 koraka.

A Opis delov

- 1 Indeks obroča
- 2 Obroč za ostritev
- 3 Obroč za zumiranje
- 4 Skala goriščne razdalje
- 5 Indeks goriščne razdalje
- 6 Priključki objektiv*
- 7 Namestitveni indeks

* Ne dotikajte se priključkov objektiv.

B Pritrjevanje in odstranjevanje objektiv

Pritrjevanje objektiv (glej sliko B-1)

1 Odstranite pokrova na zadnji in sprednji strani objektiv in pokrov na ohišju fotoaparata.

- Pokrov na sprednji strani objektiv lahko pritrdite/ odstranite na dva načina. (1) in (2). Ko pritrujete/ odstranjujete pokrov, medtem ko je obroč pritrjen na objektiv, uporabite način (2).

2 Naravnajte belo oznako na objektivu z belo oznako na fotoaparatu (namestitveni indeks), nato vstavite objektiv v fotoaparatus in ga zavrtite v smeri urinega kazalca, dokler ne zaskoči.

- Med nameščanjem objektiv ne pritiskajte na tipko za odstranitev objektiv na fotoaparatu.
- Ne nameščajte objektiv pod kotom.

Odstranjevanje objektiv (glej sliko B-2)

Med držanjem tipke za odstranitev objektiv na fotoaparatu, zavrtite objektiv v nasprotni smeri ure, dokler se ne ustavi, nato ga odstranite.

C Pritrjevanje obroča na objektiv

Priporočamo vam, da uporabite obroč na objektivu, da zmanjšate bleščanje in zagotovite najboljšo kakovost slike.

Naravnajte rdečo črto na obroču objektiv z rdečo črto na objektivu (indeks obroča), nato vstavite obroč na nastavek na objektivu in ga zavrtite v smeri urinega kazalca, dokler rdeče označeno mesto na obroču ni naravnano z rdečo črto na objektivu in dokler obroč ne zaskoči na mesto.

- Če uporabljate bliskavico, odstranite obroč z objektivu, da ne bi blokiral svetlobe bliskavice.
- Pri shranjevanju naj bo obroč nameščen na objektiv v obratni smeri.

D Zumiranje

Obračajte obroč za zumiranje.

E Ostritev

Obstajata dva načina ostritve.

• Samodejna ostritev

Fotoaparatus samodejno nastavi ostrino.

• DMF (Direct manual focus)

Ko fotoaparatus nastavi ostrino, lahko ostrino ročno še izboljšate.

• Ročna ostritev

Ostrino lahko nastavite ročno.

Podrobnosti o nastavitvah načinov si oglejte v navodilih za uporabo, priloženih fotoaparatu.

Tehnični podatki

Model	E 10-18mm F4 OSS (SEL1018)
Goriščna razdalja, ekvivalentno 35 mm*1 (mm)	15-27
Skupine-elementi objektiv	8-10
Vidni kot*1	109°-76°
Minimalni fokus (m)*2	0,25
Maksimalna povečava (X)	0,1
Premer filtra (mm)	f/22
Premer filtra (mm)	62
Mere (maksimalni premer x višina) (pribl., mm)	70,0 x 63,5
Masa (pribl., g)	225 (8)
Funkcija kompenzacije tresenja	Da

*1 Zgoraj navedena goriščna razdalja formata, ekvivalentnega 35 mm velja za digitalne fotoaparatus z izmenljivimi objektivu, opremljenimi s slikovnim tipalom velikosti APS-C.

*2 Razdalja med slikovnim tipalom in objektom.

- Pri nekaterih mehanizmihih objektivu, se utegne goriščna razdalja spremeniti s spremembo razdalje snemanja. Goriščna razdalja predvideva, da je objekt izostren na neskončnost.

Priložena oprema:

Objektiv (1), pokrovček za sprednjo stran objektivu (1), pokrovček za zadnjo stran objektivu (1), obroč za objektiv(1), niz natisnjene dokumentacije

Oblika in tehnične lasnosti se lahko spremenijo brez predhodnega opozorila.

α je blagovna znamka korporacije Sony.