

SONY®

α

Obiectiv interschimbabil

Manual de instrucțiuni

RO

DT 18-55mm F3.5-5.6 SAM II

A-mount

© 2013 Sony Corporation

SAL18552

Fabricat în : China

Cuprins

Note privind utilizarea	2
Identificarea părților componente	3
Atașarea și detașarea obiectivului.....	4
Pentru atașarea obiectivului.....	4
Pentru detașarea obiectivului.....	5
Atașarea parasolarului.....	6
Mărire (Zoom).....	6
Focalizare.....	7
Pentru a comuta între modul AF (autofocalizare) și MF (focalizare manuală).....	7
Înregistrarea unui subiect aflat la distanță infinită, în cazul focalizării manuale.....	7
Specificații	8

Acest manual explică modul de folosire a obiectivului.

În secțiunea “Măsuri de precauție înainte de utilizare” pot fi găsite instrucțiuni comune pentru toate obiectivele și note despre utilizare. Aveți grijă să citiți întregul document înainte de a folosi obiectivul.

Acest tip de obiective este destinat camerelor Sony α cu montură tip A (pentru modelele dotate cu senzor de imagine APS-C).

Nu puteți folosi acest obiectiv pentru camere în format 35 mm.

Note privind utilizarea

- Când folosiți acest obiectiv la o cameră cu montură tip E, atașați un adaptor de montură comercializat separat. Nu montați obiectivul direct la o astfel de cameră deoarece este posibil să se deterioreze ambele echipamente.
- Dacă achiziționați un set DT 18-55mm F3.5-5.6 SAM II, capacul standard pentru partea din spate a obiectivului ALC-R55 nu este inclus și este atașat în schimb un capac de protecție la ambalare.
- Atunci când transportați camera având obiectivul montat, aveți grijă să țineți ferm atât camera, cât și obiectivul.
- Nu apucați obiectivul de niciuna dintre părțile proeminente în momentul zoom-ului.

Măsuri de precauție la folosirea blițului

- Atunci când folosiți un bliț încorporat, îndepărtați întotdeauna parasolarul și fotografiați de la o distanță de cel puțin 1 m de subiect. Pentru anumite combinații ale obiectivului și ale blițului, obiectivul poate bloca în mod parțial lumina blițului, ceea ce va produce o umbră în partea de jos a imaginii.
- Obiectivul DT 18-55mm F3.5-5.6 SAM II nu poate fi utilizat cu surse inelare de lumină sau cu un adaptor macro de lumină.

Vignetare

- La folosirea obiectivului, colțurile ecranului devin mai întunecate decât centrul. Pentru a reduce acest fenomen (numit vignetare) închideți diafragma cu 1-2 trepte.

Identificarea părților componente

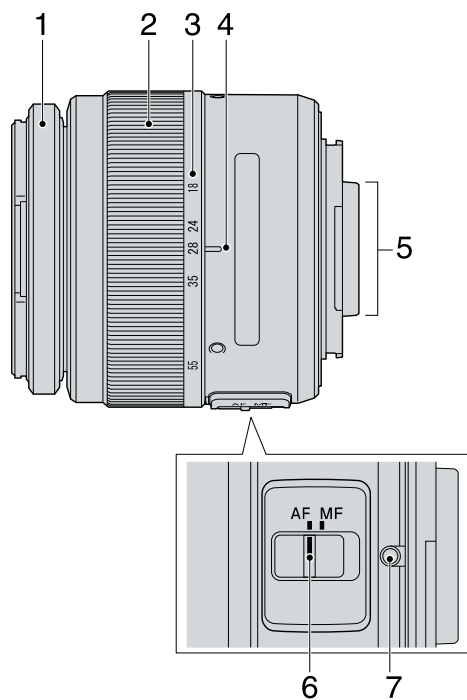

- 1 – Inel de focalizare
- 2 – Inel de zoom
- 3 – Scală pentru distanța focală
- 4 – Reper pentru distanța focală
- 5 – Contactele obiectivului
- 6 – Comutatorul modului de focalizare
- 7 – Reper de montare

Atașarea și detașarea obiectivului

Pentru atașarea obiectivului

1 Îndepărtați capacele din față și din spate ale obiectivului și capacul corpului camerei foto.

- Puteți atașa și detașa capacul din față al obiectivului în două moduri, (1) și (2). Dacă montați sau demontați capacul obiectivului când este atașat parasolarul, folosiți metoda (2).
- Dacă este atașat capacul de protecție la ambalare, detașați-l așa cum este prezentat în imaginea (3).

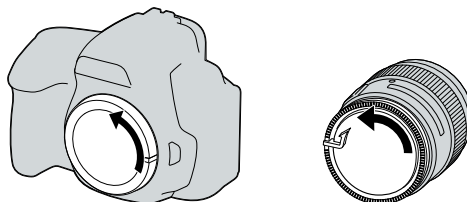

Puteți atașa și detașa capacul din față al obiectivului în două moduri, (1) și (2). Dacă montați sau demontați capacul obiectivului când este atașat parasolarul, folosiți metoda (2).

(1)

(2)

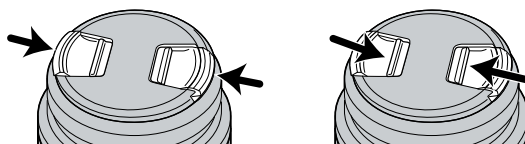

(3)

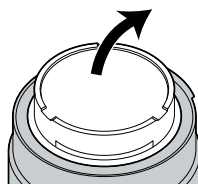

2 Aliniați reperul portocaliu de pe corpul obiectivului cu cel de aceeași culoare de la camera foto (reperul de montare), apoi introduceți obiectivul în montura camerei foto și rotiți-l în sens orar până ce se blochează.

- Nu apăsați butonul de eliberare a obiectivului în timp ce atașați obiectivul.
- Nu montați obiectivul într-o poziție înclinată.

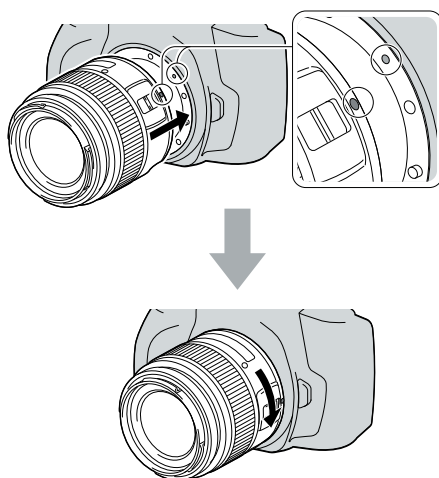

Pentru detașarea obiectivului

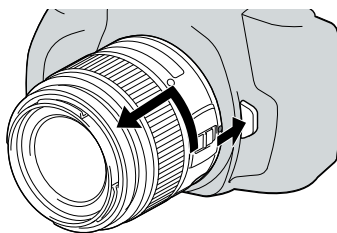

În timp ce mențineți apăsat butonul de eliberare a obiectivului, rotiți obiectivul în sens antiorar până la capăt, apoi detașați obiectivul.

Atașarea parasolarului

Se recomandă să utilizați un parasolar pentru a reduce lumina excesivă și a obține cea mai bună calitate a imaginii.

Aliniați parasolarul în sistemul de montare de la capătul obiectivului și rotiți-l în sens orar până ce se fixează făcând un clic.

- Parasolarul nu este furnizat împreună cu DT 18-55mm F3.5-5.6 SAM II. Puteți folosi un parasolar tip ALC-SH108, comercializat separat.
- Pentru păstrare, atașați parasolarul orientat invers față de obiectiv.

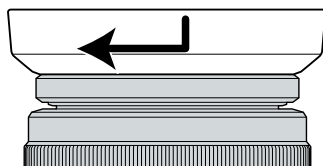

Mărire (Zoom)

Rotiți inelul de mărire (zoom) pentru a stabili distanța focală dorită.

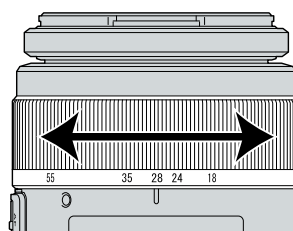

Focalizare

Când folosiți autofocalizarea, camera ajustează focalizarea în mod automat.

- Când camera focalizează în mod automat, nu atingeți inelul de focalizare în timp ce se rotește.
- Funcția de focalizare manuală directă a camerei nu poate fi folosită cu acest obiectiv. (Anumite camere nu sunt dotate cu funcția de focalizare manuală directă. Dacă la camera dvs. există această funcție, restricția este explicată la secțiunea legată de focalizare, a manualului de instrucțiuni ce însoțește camera).
- Nu puteți comuta între modul AF/MF cu ajutorul butonului AF/MF al camerei. (În funcție de cameră, este posibil ca butonul AF/MF să nu existe. Dacă la camera dvs. există această funcție, restricția este explicată la secțiunea legată de focalizare, a manualului de instrucțiuni ce însoțește camera).

În modul MF (Focalizare manuală), rotiți inelul de focalizare în timp ce priviți prin vizor etc. conform ilustrației de mai jos.

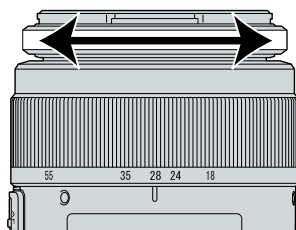

Pentru a comuta între modul AF (autofocalizare) și MF (focalizare manuală)

Focalizarea poate fi comutată între AF și MF cu ajutorul comutatorului modului de focalizare de la obiectiv. Aveți grijă să puneți comutatorul modului de focalizare de la cameră în poziția AF.

- Aveți grijă să puneți comutatorul modului de focalizare în poziția MF pentru focalizarea manuală. Nu rotiți inelul de focalizare fără a trece în modul MF. Rotirea forțată a inelului de focalizare fără a fi comutat în prealabil în modul MF poate conduce la deteriorarea acestuia.

Înregistrarea unui subiect aflat la distanță infinită, în cazul focalizării manuale

Poziția la infinit este furnizată pentru anumite reglaje pentru a compensa comutarea focalizării cauzate de modificarea temperaturii. Când înregistrați un subiect aflat la infinit, în modul MF, focalizați urmărind subiectul prin vizor sau cu ajutorul altor elemente de vizualizare.

Specificații

Denumirea produsului (Numele modelului)	DT 18-55mm F3.5-5.6 SAM II (SAL18552)
Distanța focală* ¹ echivalentă pentru formatul de 35 mm	27 – 82,5
Elementele grupului ce formează obiectivul	7 – 8
Unghiul de vedere* ¹	76° – 29°
Focalizare minimă* ² (m)	0,25 (0,82)
Mărire maximă (×)	0,34
f (distanță focală) minimă - stop	f/22 – f/36
Diametrul filtrului (mm)	55
Dimensiuni - aprox., mm (diametru maxim × înălțime)	71,6 × 69
Masa (aprox., g)	222

*¹ Valoarea indicată mai sus pentru distanță focală echivalentă pentru formatul de 35 mm este valabilă pentru Camere cu obiective interschimbabile dotate cu senzor de imagine de dimensiunea APS-C.

*² Focalizarea minimă reprezintă distanța de la senzorul de imagine la subiect.

- Acest obiectiv este dotat cu un codor de distanță. Acesta permite măsurarea cu o acuratețe sporită (ADI) dacă este folosit cu un bliț compatibil ADI.
- În funcție de mecanismul obiectivului, distanța focală se poate modifica la schimbarea distanței de înregistrare. Distanța focală indicată mai sus presupune că focalizarea se realizează la infinit.

Elemente furnizate

- Obiectiv (1)
- Capac frontal pentru obiectiv (1)
- Capac pentru partea din spate a obiectivului* (1)
- Manual de instrucțiuni imprimat.

* În locul acestuia este furnizat capacul de protecție la ambalare atunci când achiziționați obiectivul ca parte a unui set.

Designul și specificațiile pot fi modificate fără să fiți avizați.

α este marcă de comerț a Sony Corporation.

SONY®

<http://www.sony.ro>

RO



Dezafectarea echipamentelor electrice și electronice vechi (Valabil în Uniunea Europeană și în celelalte state europene cu sisteme de colectare separate)

Acest simbol marcat pe un produs sau pe ambalajul acestuia indică faptul că respectivul produs nu trebuie considerat reziduu menajer în momentul în care doriți să îl dezafectați. El trebuie dus la punctele de colectare destinate reciclării echipamentelor electrice și electronice.

Dezafectând în mod corect acest produs veți ajuta la prevenirea posibilelor consecințe negative asupra mediului înconjurător și sănătății oamenilor care pot fi cauzate de tratarea inadecvată a acestor reziduuri. Reciclarea materialelor va ajuta totodată la conservarea resurselor naturale. Pentru mai multe detalii legate de reciclarea acestui produs, vă rugăm să consultați biroul local, serviciul de preluare a deșeurilor sau magazinul de unde ați achiziționat produsul.