

70-400 mm F4-5.6 G SSM II

SAL70400G2

SL

G A-mount

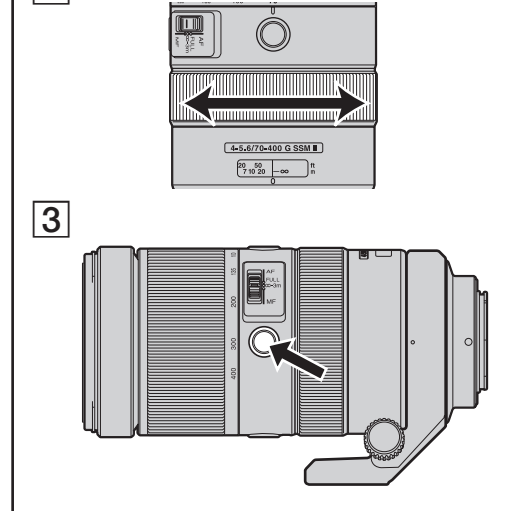
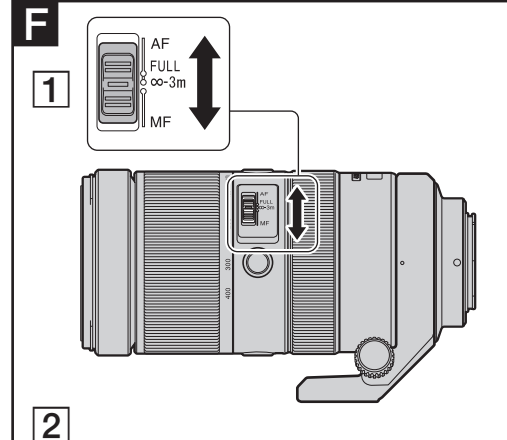
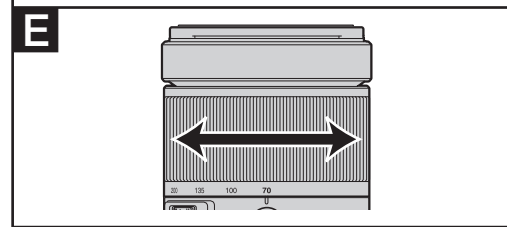
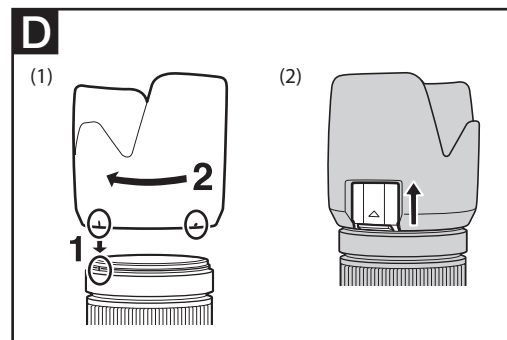
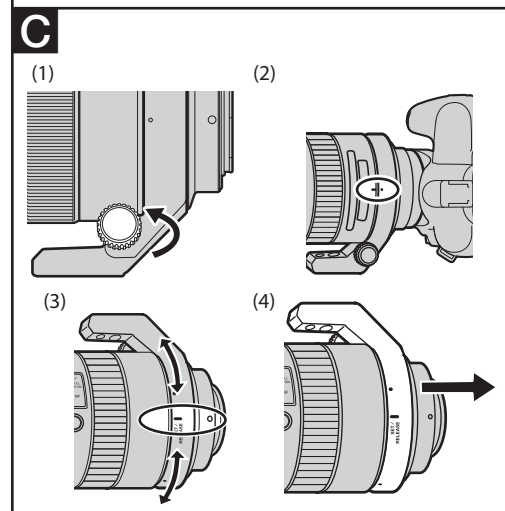
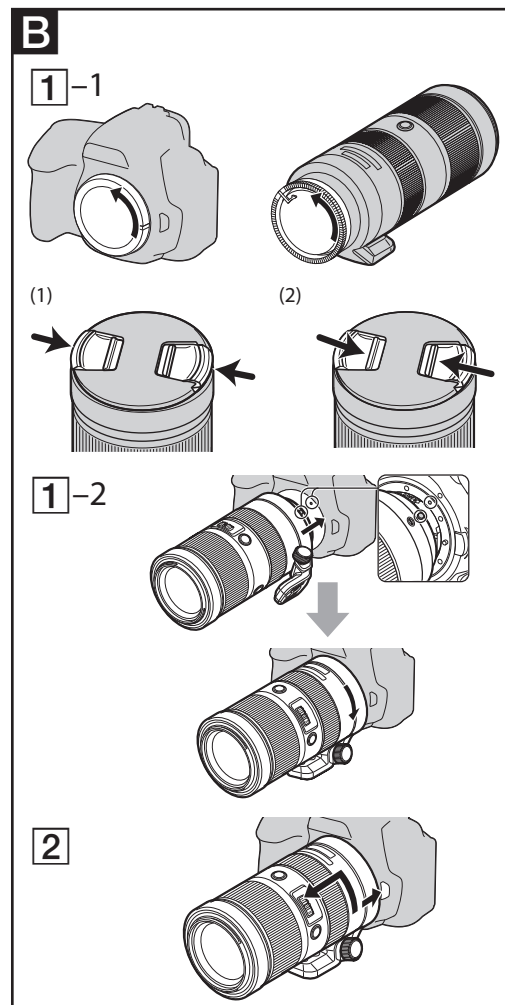
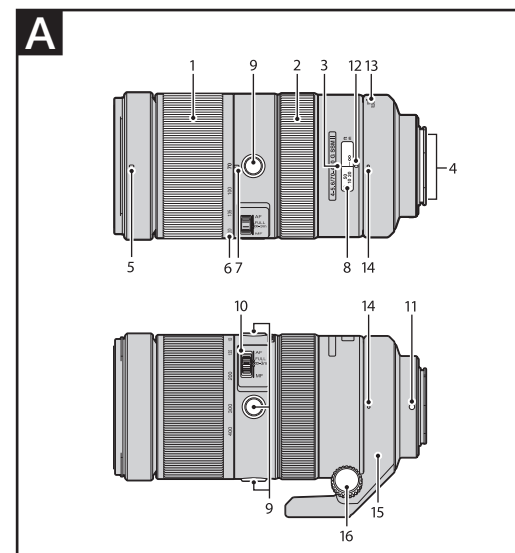

V teh navodilih je opisana uporaba objektiv. Opozorila o uporabi, ki veljajo za vse objektivne, lahko najdete v ločenem dokumentu »Opozorila pred uporabo«. Pred uporabo objektiv preberite oba dokumenta.

Ta objektiv je zasnovan za Sonyjeve fotoaparate α serije A.

Opombe o uporabi

- Pri uporabi tega objektiv skupaj s fotoaparatom serije E uporabite posebni namestitveni adapter (ni priložen). Objektiv ne smete namestiti neposredno na fotoaparate serije E, ker lahko poškodujete fotoaparate in objektiv.
- Pri nošenju fotoaparata z nameščenim objektivom primite za fotoaparate in objektiv.
- Objektiv ne držati za del, ki izvaja zoomiranje.

Opozorila o uporabi bliskavice

Pri uporabi vgrajene bliskavice preverite, ali ste odstranili senčilo iz objektiv, in snemanje izvedite na razdalji vsaj en meter od objekta. Pri določenih kombinacijah objektiv/bliskavice se lahko zgodi, da bo objektiv blokiral svetlobo bliskavice, kar lahko povzroči senco na spodnjem delu slike.

Učinek vinjetiranja

Pri uporabi objektiv postanejo robovi zasloni temnejši od sredine. Da bi zmanjšali ta pojav, zaprite zaslonko za 1 do 2 koraka.

Zatemnitev zgornjega dela slike na iskalo

Zgornji del slike na iskalo je lahko nekoliko temnejši. To je normalni pojav, do katerega pride zaradi velikosti refleksnega zrcala v fotoaparatu. Ta pojav ne vpliva na posneto sliko.

A Posamezni deli

1---Obroč za zoomiranje 2---Obroč za ostritev 3---Oznaka razdalje 4---Priključki objektiv 5---Oznaka senčila objektiv 6---Lestvica goriščne razdalje 7---Oznaka goriščne razdalje 8---Lestvica razdalje 9---Tipka za zaustavitev ostritja 10---Stikalo za nastavitve načina/obsega ostritve 11---Namestitvena oznaka 12---Oznaka na objektivu (črna) 13---Oznaka za namestitev okularja (rdeča) 14---Oznaka na okularju (črna) 15---Okular 16---Gumb za zaklenitev okularja

B Namestitve in odstranitev objektiv

Namestitev objektiv (glejte sliko B-1.)

1 Odstranite pokrova na zadnji in sprednji strani objektiv in pokrov na ohišju fotoaparata.

- Pokrov na sprednji strani objektiv lahko namestite/odstranite na dva načina (1) in (2). Če pokrov nameščate ali odstranujete, ko je na objektiv nameščen obroč, uporabite način (2).

2 Poravnajte oranžno oznako na objektivu z oranžno oznako na fotoaparatu (namestitvena oznaka) in vstavite objektiv v fotoaparate ter ga zavrtite v smeri urinega kazalca, dokler ne zaskoči.

- Med nameščanjem objektiv ne pritisčajte na tipko za odstranitev objektiv na fotoaparatu.
- Ne nameščajte objektiv pod kotom.

C Odstranitev objektiv (glejte sliko B-2.)

Med držanjem tipke za odstranitev objektiv na fotoaparatu, zavrtite objektiv v nasprotni smeri urinega kazalca, dokler se ne ustavi in ga potem odstranite.

D Uporaba stojala

Stojalo namestite na namestitveni okular na objektivu in ne na odprtino za stojalo na fotoaparatu.

E Spreminjanje navpičnega/vodoravnega položaja

Odvijte gumb za zaklenitev okularja (1) in fotoaparate zavrtite v katerokoli smer. Fotoaparate lahko hitro preklpite med navpičnim in vodoravnim položajem in ohranite stabilnost pri uporabi stojala.

- Črni oznaki (oznaki na okularju) sta vidni pri 90-stopinjskem intervalu na okularju za namestitev stojala. Črno oznako na okularju za namestitev stojala poravnajte s črno oznako (oznaka na okularju) na objektivu in tako natančno prilagodite položaj fotoaparata (2).
- Ko prilagodite položaj fotoaparata, privijte gumb za zaklenitev okularja

F Odstranitev okularja za namestitev stojala iz objektiv

Okular za namestitev stojala lahko iz objektiv odstranite, ko ne uporabljate stojala.

1 Iz fotoaparata odstranite objektiv.

- Za več informacij glejte »B Namestitev/odstranitev objektiv«.

2 Odvijte gumb za zaklenitev okularja (1).

3 Okular za namestitev stojala zavrtite tako, da boste poravnali rdečo oznako na okularju za namestitev (oznaka poleg SET/RELEASE) z oranžo oznako na objektivu (namestitvena oznaka) (3).

4 Okular za namestitev stojala premaknite proti objektivu in ga odstranite iz objektiv (4).

D Namestitev senčila objektiv

Priporočamo, da uporabite senčilo objektiv in tako zmanjšate bleščanje in zagotovite najboljše kakovost slike.

Rdečo črto na senčilu poravnajte z rdečo točko na objektivu (oznaka za namestitev senčila). Senčilo zavrtite v smeri urinega kazalca, tako da se poravnata rdeča točka na senčilu in rdeča točka na objektivu in da senčilo zaskoči (1).

- Če odprete okence polarizacijskega filtra (2), lahko polarizacijski filter (ni priložen) odstranite brez odstranitve senčila objektiv. Pri snemanju zaprite okence.
- Bodite pozorni, da pravilno namestite senčilo, ker se lahko zgodi, da v primeru nepravilne namestitve ne boste dosegli zelenega

učinka ali da bo senčilo vidno na sliki.

- Pri shranjevanju senčilo objektiv namestite v obratni smeri.

E Zoomiranje

Z vrtenjem obroča za zoomiranje izberite zeleno goriščno razdaljo.

F Ostritev

G Nastavitve načina AF/MF (samodejna/ročna ostritev) in obsega ostritve (obseg načina AF)

Na objektivu lahko nastavite načina AF in MF. Prav tako lahko izberete obseg ostritve (obseg načina AF) v načinu AF. Pri snemanju v načinu AF na fotoaparatu in na objektivu nastavite ročni način ostritve (AF) in na objektivu izberite obseg ostritve. V načinu MF lahko snemate, če je fotoaparate in/ali objektiv nastavljen na ročno ostritev (MF).

H Nastavitve načina ostritve na objektivu (glejte sliko F-1.)

Stikalo za nastavitve načina/obsega ostritve nastavite na zeleni način (AF ali MF) in nastavite ustrezen obseg ostritve (če izberete način AF).

- V načinu AF odvisno od razdalje do objekta s stikalom za nastavitve načina/obsega ostritve izberite ustrezen obseg ostritve. Nastavitve obsega ostritve omogoča hitrejšo ostrenje. To je priročno pri omejenem obsegu snemanja.
 - FULL: brez omejitev razdalje. Obseg samodejne ostritve ni omejen.
 - ∞-3m : samodejna ostritev je mogoča od 3 m do neskončnosti.
- Pri ročni ostritvi za prilagoditev ostrine zavrtite obroč za ostritev in glejte skozi iskalo itd. (glejte sliko F-2).

I Uporaba fotoaparata, ki je opremljen z nadzorno tipko AF/MF

- Za preklp iz načina samodejne ostritve na način ročne ostritve, ko sta fotoaparate in objektiv nastavljeni na način AF, pritisnite nadzorno tipko AF/MF.
- Za preklp iz načina ročne ostritve na način samodejne ostritve, ko je fotoaparate nastavljen na način MF in objektiv na način AF, pritisnite nadzorno tipko AF/MF.

J Neposredna ročna ostritev (DMF)

Zavrtite obroč za ostrenje in nastavite ustrezno neposredno ročno ostritev, ko je ostrina zaklenjena v načinu AF-A (samodejna ostritev) ali AF-S (samodejna ostritev za en posnetek).

- Način DMF ni na voljo v naslednjih primerih:
 - ko je slika izven obsega ostritve,
 - če izberete način AF-C (zaporedna samodejna ostritev),
 - pri potrditvi ostrine za drugo sliko med zaporednim snemanjem v načinu AF-A.

K Snemanje v položaju neskončnosti v načinu MF

Mehanizem ostritve se obrne za položaj neskončnosti in tako omogoči natančno ostritev v različnih temperaturah upravljanja..

Ostrino slike vedno preverite v iskalo, še posebej, če objektiv ostri v bližini položaja neskončnosti.

L Tipka za zaustavitev ostritve (glejte sliko F-3.)

Ko pritisnete in držite tipko za zaustavitev ostrine se izklopi samodejna ostritev in ostrina se fiksira za snemanje (objektiv ima na voljo 3 tipke za zaustavitev ostritve).

- Funkcijo tipke za zaustavitev ostritve lahko na fotoaparatih, ki omogočajo nastavitve uporabnika. Več informacij o tem lahko najdete v navodilih za uporabo fotoaparata.

M Opomba o telepretvornikih

1,4-kratni telepretvornik (SAL14TC) in 2-kratni telepretvornik (SAL20TC) lahko uporabite v načinu MF. V tem primeru izvedite ročno ostritev in pri tem sliko opazujte skozi iskalo, ker na fotoaparatu ne deluje funkcija ostritve.

- Odvisno od fotoaparata so lahko na sliki iskala vidne sence. To je normalno. Senca ne vpliva na posneto sliko.

N Tehnični podatki

Izdelek (model)	70-400 mm F4-5.6 G SSM II (SAL70400G2)
Goriščna razdalja, skladna s formatom 35 mm*1 (mm)	105-600
Skupine-elementi objektiv	12-18
Vidni kot 1*2	34°-6°10'
Vidni kot 2*2	23°-4°10'
Najkrajša razdalja ostritve*3(m)	1,5
Največja povečava (x)	0,27
Najmanjša zaslonka	f/22-f/32
Premer filtra (mm)	77
Mere (največji premer x višina) (pribl., mm)	94,5 x 196
Masa (pribl., g)	1.500 (brez okularja)

*1 Zgoraj navedena goriščna razdalja je skladna s formatom 35 mm in velja za digitalne fotoaparate z izmenljivimi objektiv, opremljenimi s slikovnim senzorjem velikosti APS-C.

*2 Vidni kot 1 velja za fotoaparate formata 35 mm in vidni kot 2 velja za digitalne fotoaparate z izmenljivimi objektiv, opremljeni s slikovnim senzorjem velikosti APS-C.

*3 Najmanjša razdalja ostritve je najkrajša razdalja med slikovnim senzorjem in objektom.

- Objektiv je opremljen s kodirnikom razdalje. Kodirnik razdalje omogoča natančnejšo meritev (ADI) s pomočjo bliskavice, združljive z ADI.
- Pri nekaterih mehanizmih objektiv, se lahko goriščna razdalja spremeniti s spremembo razdalje snemanja. Goriščna razdalja predvideva, da je objekt izostren na neskončnost.

Priložena oprema: Objektiv (1), pokrovček za sprednjo stran objektiv (1), pokrovček za zadnjo stran objektiv* (1), senčilo objektiv (1), torba za objektiv (1), komplet natisnjene dokumentacije Pridržujemo si pravico do spremembe oblike in tehničnih podatkov brez predhodnega obvestila.

α in G sta blagovni znamki družbe Sony Corporation. Imena podjetij in imena izdelkov so blagovne znamke ali registrirane blagovne znamke teh podjetij.