

SONY®

4-421-359-01 (1)

α

Izmenljiv objektiv

Navodila za uporabo

**DT18-135mm F3.5-5.6 SAM**

SAL18135

SL

A-mount

©2012 Sony Corporation

<http://www.sony.net/>

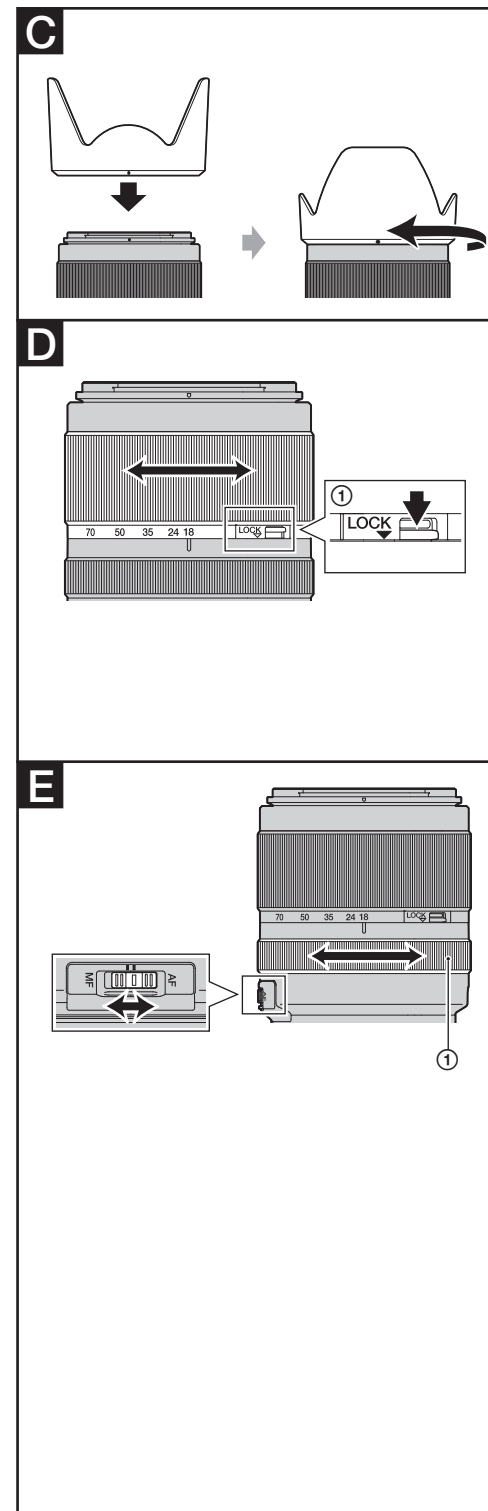
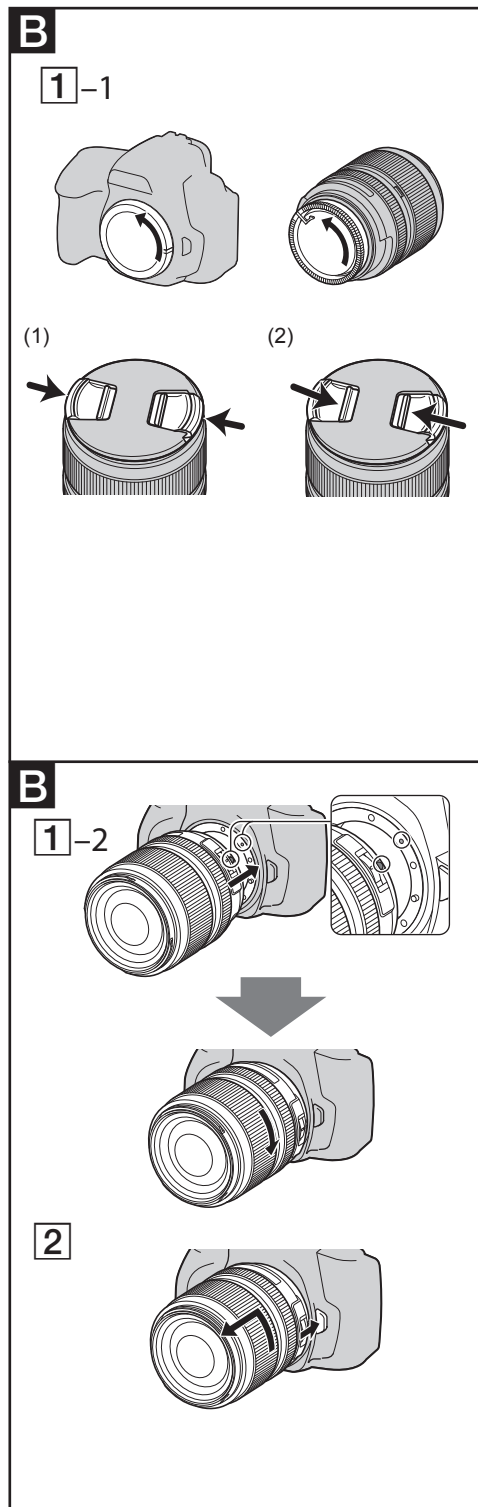
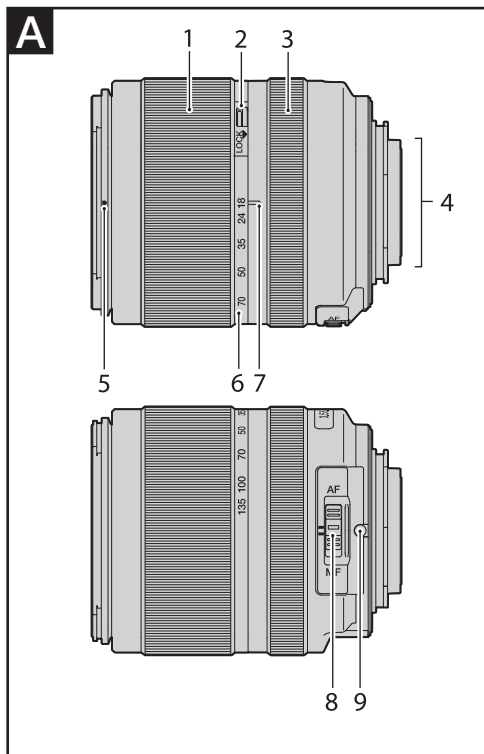

V teh navodilih je opisan način uporabe objektivov. Opozorila, ki se nanašajo na vse objektivne, na primer opombe o uporabi, boste našli v ločenih navodilih »Opozorila pred uporabo«. Pred uporabo preberite oboje.

Objektiv ima A bajonet in izdelan za Sony α fotoaparate (modele, opremljene s slikovnim tipalom velikosti APS-C). Ni ga mogoče uporabljati na fotoaparatih 35 mm formata.

## Opombe o uporabi

- Kadar nosite fotoaparata s pritrjenim objektivom, vedno držite za fotoaparata in objektiv.
- Ne držite fotoaparata za del objektiv, ki med ostritvijo izstopi.
- Če želite objektiv uporabiti s fotoaparatom z E bajonetom, uporabite poseben adapter bajoneta (ni priložen). Ne pritrujete objektivna neposredno na fotoaparata z E bajonetom, ker bi s tem povzročili okvaro fotoaparata in objektiv.

## Opozorila glede uporabe bliskavice

- Če uporabljate vgrajeno bliskavico fotoaparata, vedno odstranite obroč objektiv in snemajte najmanj 1m od objekta. Pri določenih kombinacijah objektiv in bliskavice, utegne objektiv delno blokirati svetlobo bliskavice, posledica pa je senca na spodnjem delu slike.
- Če uporabljate vgrajeno bliskavico fotoaparata utegnejo v širokokotnem položaju vogali zaslon izgledati temnejši. Preverite goriščno razdaljo glede na vgrajeno bliskavico fotoaparata.

## Učinek vinjetiranja

Pri uporabi objektivna postanejo robovi zaslon temnejši od sredine. Da bi zmanjšali ta pojav, zaprite zaslonko za 1 do 2 koraka.

## A Opis delov

1...Obroč za zumiranje 2...Stikalo za zaklep zumiranja 3...Obroč za ostritev 4...Priljučki objektiv 5...Indeks obroča za objektiv 6...Lestvica goriščne razdalje 7...Indeks goriščne razdalje 8...Stikalo za način ostritve 9...Oznaka za namestitvev

## B Pritrjevanje in odstranjevanje objektiv

### Pritrjevanje objektiv (glej slik B – (1))

**1** Odstranite pokrova na zadnji in sprednji strani objektiv in pokrov na ohišju fotoaparata.

Pokrov na sprednji strani objektiv lahko pritrđite/ odstranite na dva načina, (1) in (2). Če pokrov odstranjujete/pritrđujete, ko je na objektiv namešćen obroč, uporabite način (2).

**2** Naravnajte oranžno oznako na objektivu z oranžno oznako na fotoaparatu, nato vstavite objektiv v fotoaparata in ga zavrtite v smeri urinega kazalca, dokler ne zaskoči.

- Med namešćanjem objektiv ne pritisnite na tipko za odstranitev objektiv na fotoaparatu.
- Ne namešćajte objektiv pod kotom.

## Odstranjevanje objektiv (glej sliko B – (2))

Med držanjem tipke za odstranitev objektiv na fotoaparatu, zavrtite objektiv v nasprotni smeri ure, dokler se ne ustavi, nato ga odstranite.

## C Pritrjevanje obroča na objektiv

Priporočamo vam, da uporabite obroč na objektivu, da zmanjšate bleščanje in zagotovite najboljšo kakovost slike.

Naravnajte rdečo črto na obroču za objektiv z rdečo črto na objektivu (indeks obroča za objektiv), nato vstavite obroč v mesto za namestitvev in ga zavrtite v smeri urinega kazalca, dokler ni rdeča pika na obroču naravnana z rdečo črto na objektivu in obroč ne zaskoči.

- Če uporabljate vgrajeno bliskavico, odstranite obroč z objektiv, da ne bi blokiral svetlobe bliskavice.
- Pri shranjevanju naj bo obroč namešćen na objektiv v obratni smeri.

## D Zumiranje

Z obraćanjem obroča za zumiranje izberite želeno goriščno razdaljo.

## Zaklep zuma

Če zaklenete zum, boste preprečili podaljševanje valja objektiv zaradi teže objektiv med nošenjem. Premaknite stikalo za zaklep zuma v položaj za zaklep. (glej sliko D – (1)). Za odklep zuma vrnite stikalo v osnovni položaj.

## (E) Ostritev

### Preklop med AF (Auto Focus – samodejna ostritev) in MF (Manual Focus – ročna ostritev)

Način ostritve lahko izbirate med načinoma AF in MF na objektivu.

Za AF fotografiranje je potrebno fotoaparata in objektiv nastaviti na AF. Za MF fotografiranje nastavite fotoaparata ali objektiv na MF.

### Nastavitev načina ostritve na objektivu (glej sliko E).

Premaknite stikalo za izbiro načina ostritve na ustrezní način, AF ali MF. (glej sliko E – (1)).

### Uporaba fotoaparata, opremljenega z nadzorno tipko AF/MF

- Pritisnite na nadzorno tipko AF/MF za preklop načina AF na MF, če sta fotoaparata in objektiv nastavljeni na AF.
- Pritisnite na nadzorno tipko AF/MF za preklop načina MF na AF, če je fotoaparata nastavljen na MF in objektiv na AF.

## Neposredna ročna ostritev (DMF)

Z obraćanjem obroča za ostritev nastavite ustrezní DMF, če je ostrina zaklenjena v AF-A (automatic auto focus) ali AF-S (single shot auto focus).

- V naslednjih primerih DMF ni na voljo:
  - če slika ni izostrena,
  - če je izbran AF-C (continuous auto focus),
  - če je ostritev druge fotografije v načinu zaporednega snemanja v načinu AF-A končana.

## Snemanje v položaju neskončnosti v načinu MF

Ostritveni mehanizem se obrne malce za položaj neskončnosti in tako omogoči natančno ostritev v različnih temperaturah upravljanja. Ostrino slike vedno preverite v iskalu, še posebej, če objektiv ostri v bližini položaja neskončnosti.

## Tehnični podatki

Model	DT18-135mm F3.5-5.6 SAM (SAL18135)
Goriščna razdalja, ekvivalentno 35*1 (mm)	27-202,5
Skupine-elementi objektiv	11-14
Vidni kot	76°-12°
Minimalna razd. ostr.(m)*2	0,45
Maksimalna povečava (x)	0,25
Minimalna zaslonka	F22-36
Premer filtra (mm)	62
Mere (maksimalni premer x višina) (pribl., mm)	76 x 86 (3 x 3 1/2)
Masa (pribl., g)	398

\*1 Zgoraj navedena goriščna razdalja formata, ekvivalentnega 35 mm velja za digitalne fotoaparate z izmenljivimi objektiv, opremljenimi s slikovnim tipalom velikosti APS-C.

\*2 Minimalna razdalja ostritve je najkrajša razdalja med slikovnim tipalom in objektom.

- Objektiv je opremljen s kodirnikom razdalje. Kodirnik razdalje omogoča natančnejšo meritev (ADI) s pomočjo bliskavice, združljive z ADI.
- Pri nekaterih mehanizmihih objektivov, se utegne goriščna razdalja spremeniti s spremembo razdalje snemanja. Goriščna razdalja predvideva, da je objekt izostren na neskončnost.

Priložena oprema:

Objektiv (1), pokrovček za sprednjo stran objektiv (1), pokrovček za zadnjo stran objektiv (1), obroč za objektiv(1), natisnjena dokumentacije

Oblika in tehnične lastnosti se lahko spremenijo brez predhodnega opozorila.

**α** je blagovna znamka korporacije Sony.