

**SONY®**



**Reader**  
Touch Edition™

**Klicka för omedelbar åtkomst!**

***Innehållsförteckning***

***Index***

**Bruksanvisning**  
**PRS-650**  
Digital bokläsare

# GRATTIS

Din Reader Touch Edition™ levereras med följande användbara funktioner:

- **Clear touch** – en högkvalitets pekskärm med vilken du enkelt kan navigera genom att dra fingret för att vända blad, trycka lätt för att lägga in bokmärken, göra anteckningar och markera.
- **Font Zoom** – öka eller minska textstorleken så att det passar dig eller zooma in i bilder som du vill titta närmare på.
- **Dictionary** – dubbeltryck helt enkelt på ett ord för att se dess betydelse och för att översätta det.

Fortsätt att läsa. Det finns så mycket mer.

- Anpassa standbyskärmen med dina favoritbilder.

- Använd "Collections"-funktionen för att organisera ditt bibliotek på Reader™ för att hitta den bok som du vill läsa.
  - Håll alltid reda på tiden med klockvyn\* (när man trycker på OPTIONS-knappen).
- \* Ställ in tiden med hjälp av [Date and Time]-inställningen (☒ 90).

Mer information finns i bruksanvisningen.

# Användbara funktioner

## Annotera

- Bokmärken (➤ [39](#))
- Markera ord (➤ [40](#))
- Skriva anteckningar för hand (➤ [41](#))
- Lägga till en notering (➤ [42](#))

## Ändra storlek på

- Justera textens storlek (➤ [47](#))
- Ändra ett sidläge (➤ [48](#))

## Zooma in (➤ [49](#))

## Justera innehållsvyn (➤ [52](#))

## Söka

- Hitta anteckningar inom en bok (☞ [44](#)), bland böcker (☞ [46](#))
- Söka nyckelord (☞ [55](#))
- Söka en bok (☞ [34](#))

## Hoppa till en sida (☞ [57](#))

## Ordbok

- När du läser en bok (☞ [60](#))
- Som ett program (☞ [82](#))
- Lista över ord som slagits upp tidigare (☞ [63](#))

## Läsa tidsskrifter (☞ [65](#))

## Hantera samlingar

- Skapa (☞ [68](#))
- Lägga till innehåll (☞ [70](#))
- Radera (☞ [72](#))

## Övriga funktioner

- Handskrift (☞ [77](#))
- Textanteckning (☞ [80](#))
- Bildvisning (☞ [83](#))
- Ljuduppspelning (☞ [85](#))

## Understödda filformat (☞ [121](#))

## Specifikationer (☞ [19](#))

# Kapitel 1

<b>Komma igång</b> .....	<b>8-20</b>
Delar och kontroller .....	8
Ladda läsaren .....	12
Tips för att spara ström .....	14
Så här införskaffar du e-böcker.....	17
Support.....	18
Specifikationer .....	19

# Delar och kontroller

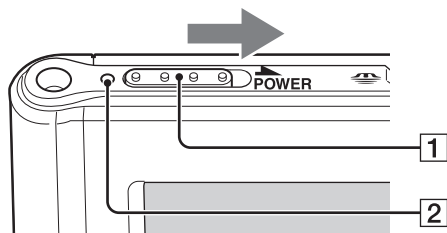

## 1 Strömbrytare

För att	Åtgärd
Sätta på eller aktivera från viloläge*1	Dra till höger och släpp snabbt.
Ställa i viloläge	Skjut och släpp snabbt. Standbyskärmen*2 visas.
Stänga av helt	Håll under mer än 3 sekunder när enheten inte är i viloläge. Följ anvisningarna på skärmen.

\*1 Batteriförbrukningen minimeras i viloläge.

\*2 Mer information om [Standby Screen] finns i [☞ 94](#).

## 2 Laddning-/upptaget-indikator

Röd: Laddning pågår

Orange: Under uppstart/avstängning/när internminnet läses

Släckt: Avstängd/Viloläge/Läsaren används



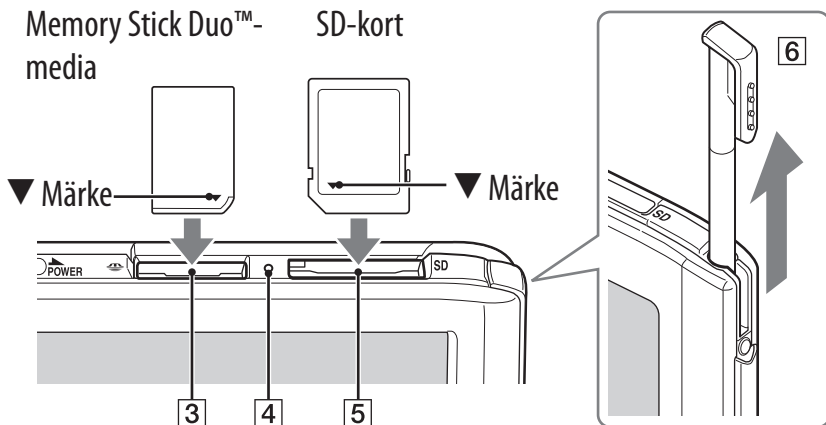

### **3 Memory Stick PRO Duo™-plats**

### **4 Indikator för minneskortsåtkomst**

Tänds i orange vid minneskortsåtkomst.

### **5 SD-kortplats**

#### **Observera!**

- Se [114](#) beträffande användning av minneskort.

### **6 Styluspenna**

Använd den medföljande styluspennan för mer exakt användning. Sätt in helt i hållaren när den inte används.

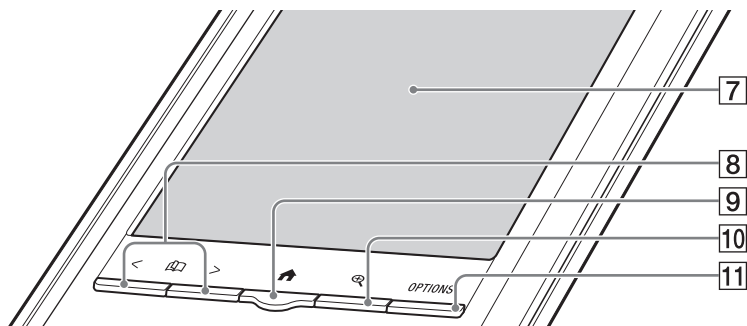

## 7 Pekskärm (☞ 23)

Tryck lätt på skärmen antingen med ett finger eller med den medföljande styluspennan för att navigera.

## 8 < 📖 > (Sidvändning)-knappar

Tryck på < (föregående) eller > (nästa) för att vända sidan. Tryck på och håll < eller > för att vända sidor kontinuerligt.

## 9 🏠 (Hem)-knappen (☞ 29)

Visar [Home]-menyn.

## 10 🔍 (Storlek)-knappen (☞ 47)

Visar en funktion för att ändra textstorlek, zooma en sida och välja ett sidläge.

## 11 OPTIONS-knappen (☞ 31)

Visar meny för relevanta extrafunktioner.

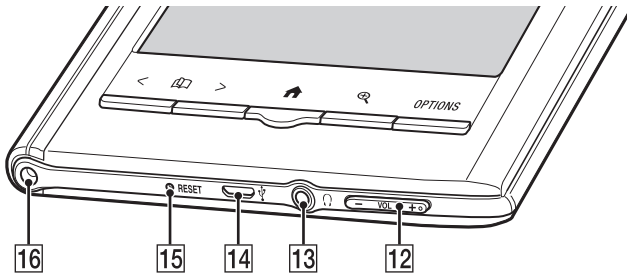

**12 – VOL +\*<sup>1</sup> Volymknapp (☞ 87)**

Justerar volymen när en ljudfil spelas.

\*<sup>1</sup> En taktilpunkt på ++-knappen bidrar till att underlätta användningen.

**13 🎧 Hörlursuttag**

**14 📶 Micro USB-kontakt (☞ 12)**

Används till att överföra data och ladda läsaren.

**15 RESET-hål (☞ 96)**

**16 Hål för att fästa skydd (medföljer ej)**

Det går att fästa ett skydd (medföljer ej) med samma hål i det övre vänstra hörnet.

# Ladda läsaren

Ladda läsaren genom att ansluta den till en dator med USB-kabeln (medföljer).

Det tar cirka 3 timmar att ladda ett helt urladdat batteri med en USB-anslutning, eller cirka 2 timmar med nätadaptern PRSA-AC1 (medföljer ej).

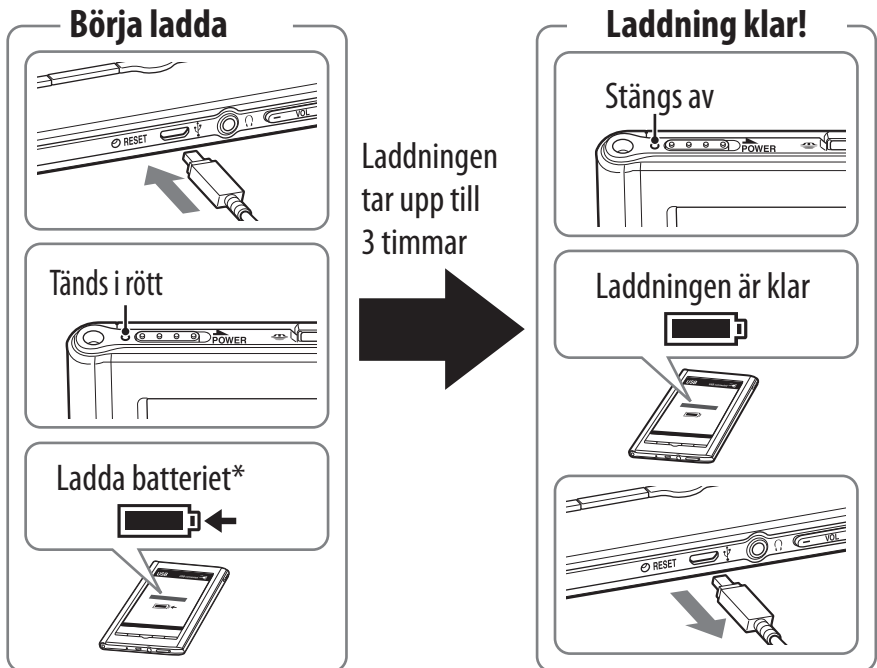



\* Skärmbilden visas efter cirka 5 minuter om laddningen startar med ett helt urladdat batteri.

**Observera!**

- Läsaren laddas endast när den anslutna datorn är påslagen.
- Läsaren kan inte styras när man ansluter den till en dator via USB-anslutning.

**Statusindikatorer under laddning**

Ikön och meddelande	Status
[Charging battery] 	Laddning pågår. Batteriikonen indikerar inte återstående batterikapacitet under laddning.
[Charging complete] 	Fulladdad
[Charging stopped] 	Läsaren laddar inte dess batteri. Följ anvisningarna på skärmen.

**Tips!**

- Under laddning med nätadaptern PRSA-AC1 (medföljer ej) visas  i statusfältet (☞ [30](#)).  visas när batteriet är fulladdat.

**För att kontrollera batteristatusen i statusfältet (☞ [30](#)) under användning**

Laddning av batteriet rekommenderas

# Energispartips

## Ladda batteri









- 💡 För att ladda läsaren helt fortsätter du laddningen tills indikatorn visar att laddningen är klar (☞ [12](#)).
- 💡 Det tar 3 timmar att ladda ett helt urladdat batteri med en USB-anslutning till en påslagen dator eller cirka 2 timmar med nätadaptern PRSA-AC1 (medföljer ej).
- 💡 Om man använder läsaren medan den laddas med nätadaptern (medföljer ej) kan tiden till fulladdning förlängas beroende på hur läsaren används.

## Rekommenderad temperatur





Använd läsaren inom temperaturintervallet som rekommenderas för användning (☞ [19](#)).

## **Funktioner som kan kräva extra ström**

Följande fall kan leda till att läsaren förbrukar mer ström.

-  Innehåll med mycket grafik
-  Spela upp ljudfiler
-  Bildspel med kort varaktighet
-  Användning av externa minneskort
-  Att sätta i och ta ur minneskort ofta
-  För mycket innehåll på minneskortet
-  ePub- och PDF-filer som endast delvis följer dokumentstandarden
-  Annotering, nyckelordssökning och ordbokssökning

## Tips för att spara ström

-  Om du inte ska använda läsaren under mer än en dag ska du stänga av läsaren helt (☞ [8, 89](#)).
-  Låt inte läsaren förbli oladdad under en längre tid. Detta kan minska laddningsförmågan.
-  Vi rekommenderar att du använder nätadaptern PRSA-AC1 (medföljer ej). Vi kan inte garantera prestandan för tredjepartsladdare.
-  Förvara läsaren vid normal rumstemperatur för användning (☞ [19](#)).



# Hur man får tag i e-böcker

Utför följande steg för att kunna börja köpa och överföra e-böcker till läsaren.

- 1 Installera programvaran Reader™ Library.
- 2 Skapa ett konto i din Reader-butik eller e-bokbutik.
- 3 Köpa och ladda ner böcker.
- 4 Auktorisera datorn och läsaren.
- 5 Välja och överföra inköpta e-böcker till din läsare.

Efter de första stegen behöver du endast utföra steg 3 till 5 för att använda fler e-böcker. Läsaren levereras med steg-för-steg-anvisningar som beskriver stegen ovan. Nedan beskrivs hur du kommer åt dessa anvisningar.

**PC:** Från "Start"-menyn klickar du på "Den här datorn" ("Dator" för Windows Vista och Windows 7) och därefter dubbelklickar du på "READER"-enheten. Dra filen "How to get eBooks on Reader" och släpp den på skrivbordet.

**Mac:** Dubbelklicka på "READER" på skrivbordet och dra filen "How to get eBooks on Reader" och släpp den på skrivbordet.

Dubbelklicka på filen för att öppna den och följ steg-för-steg-anvisningarna.

# Support

Kontrollera först "Felsökning" (☒ 96) och se hjälpfunktionen i Reader Library för att lösa problemet.

## Supportwebbplats och kontaktlista:

USA:

[www.sony.com/readersupport](http://www.sony.com/readersupport)

Telefonnummer: 1-866-962-7669

Kanada:

[www.sony.ca/readersupport](http://www.sony.ca/readersupport)

Telefonnummer: 1-877-899-7669

Europa:

[support.sony-europe.com/eBook/PRS](http://support.sony-europe.com/eBook/PRS)

Australien:

[www.sony.com.au/support](http://www.sony.com.au/support)

Telefonnummer: 1300-137-669

## Garantiinformation för kunder i Australien:

[www.sony.com.au/warranty](http://www.sony.com.au/warranty)

# Specifikationer

## Modellnamn

PRS-650

## Strömkälla

Inbyggt laddningsbart batteri: 3,7 V DC, 940 mA

USB-kommunikation: Hög-hastighets USB (USB 2.0-kompatibel)

## Batteritid (kontinuerlig användning)

Fulladdat batteri: Cirka 10 000 kontinuerliga sidvändningar vid endast läsning <sup>\*1</sup>

<sup>\*1</sup> Uppmätt vid användning av textbaserat innehåll i ePub-format och ett fulladdat batteri, ungefär en sidvändning per sekund vid den rekommenderade användningstemperaturen. Faktisk batteritid kan variera beroende på användningsmönster och individuella enheter.

## Minneskapacitet som kan användas

Cirka 1,4 GB efter den ursprungliga inställningen

Beroende på storleken på förinstallerade bokutdrag kan det tillgängliga minnet variera.

## Användnings-/laddningstemperatur

5°C till 35°C

**Mått (b/h/d)**

Cirka 118,8 × 168 × 9,6 mm

**Vikt**

Cirka 215 g

**Skärm:**

152,4 mm (6 tum) diagonal elektroforetisk skärm

600 × 800 pixlar, 0,151 × 0,153 pixlar/mm

16-nivåers gråskala

**Kortplatser**

Memory Stick PRO Duo™-plats, SD-kortplats

Se [☞ 114](#) beträffande användning av minneskort.

**Tillbehör som kan köpas till:**

Nätadapter till läsaren (PRSA-AC1)

Utförande och specifikationer kan ändras utan förbehåll.

# Kapitel 2

<b>Grundläggande användning .....</b>	<b>22</b>
<b>Läsa innehåll .....</b>	<b>36</b>
<b>Samlingar .....</b>	<b>68</b>
<b>Program.....</b>	<b>76</b>
<b>Inställningar.....</b>	<b>88</b>
<b>Felsökning.....</b>	<b>96</b>
<b>Bilaga.....</b>	<b>106</b>

# Om bruksanvisningen

Observera följande anvisningar när du använder läsaren till att visa denna bruksanvisning.

## Använda sidolänkarna

Tryck lätt på sidlänken för att hoppa direkt till sidan (e.g.,  [4](#)). För att gå till föregående sida trycker du på **OPTIONS** ➔ tryck lätt på **[Go to]** ➔ **[Previous View]**.

## Förstora en sida

Se avsnittet "Zooma in" ( [49](#)).

Illustrationerna av skärmbilderna i denna bruksanvisning kan skilja sig från den faktiska visningen på läsaren.

## Använda länkikonerna

Tryck lätt på en av ikonerna som visas längst ner på sidan för att visa antingen "Innehållsförteckning" eller "Index".

# Pekskärm

Du kan utföra diverse pekfunktioner med ett finger eller den medföljande styluspennan. (☞ [9](#))

**Enkeltrycka lätt:** för att välja ett alternativ

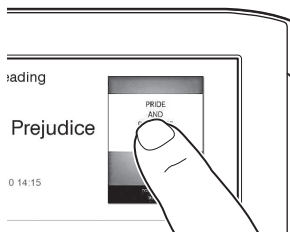

**Dubbeltrycka lätt:** för bokmärken (☞ [39](#)), direkt ordbokssökning (☞ [60](#)), ordsökning (☞ [55](#)), markering (☞ [40](#)) etc.

**Exempel: skapa ett bokmärke (☞ [39](#))**

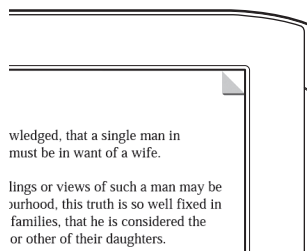
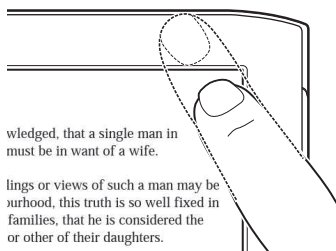

## Tips!

- Dubbeltryck lätt på ett bokmärke om du vill ta bort det.

## Dra med fingret

Om du drar fingret över skärmen i sidvyn vänds sidan. Information om hur man ändrar inställningarna för sida visas i [☞ 90](#).

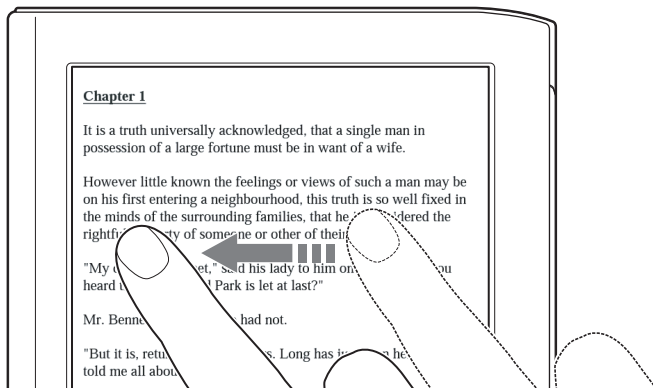

## Dra och hålla

Dra och håll sidan för att vända sidor kontinuerligt.



## Dra

I inzoomat läge (☑ [49](#)), tryck lätt och dra för att flytta den visade sidan. I programmet [Handwriting] (☑ [77](#)) eller funktionen [Create/Edit] (☑ [41](#)) går det att skriva handskrift med den medföljande styluspennan (☑ [9](#)) eller ett finger.

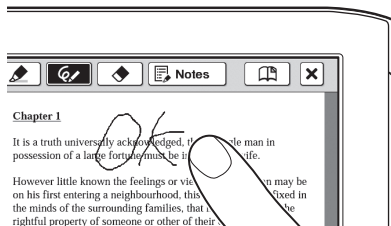



## Dubbeltrycka lätt och dra

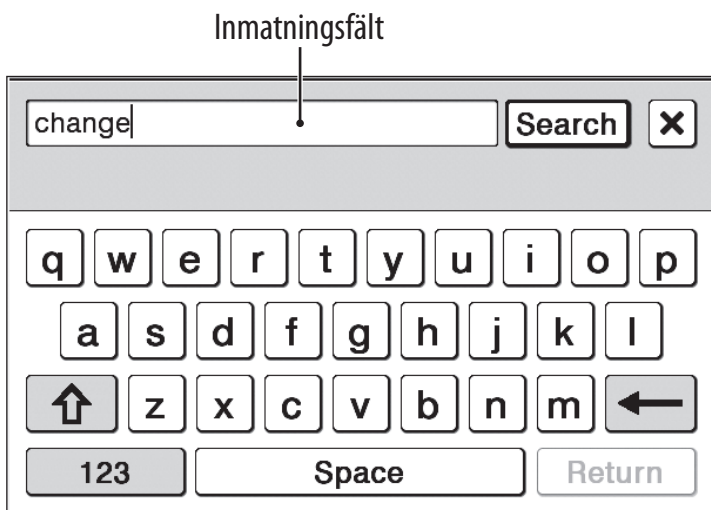

Dubbeltryck lätt på det första ordet och dra långsamt till det sista ordet och släpp för att välja på varandra följande ord (☑ [40](#)).

# Skärmtangentbordet

Skärmtangentbordet används för att söka ord (☞ [55](#)), skapa en textanteckning (☞ [42](#), [80](#)) och söka i en ordbok (☞ [62](#)).



För att	Gör följande i inmatningsområdet
Redigera	Tryck lätt för att placera markören.
Radera ett tecken	Tryck lätt för att placera markören och tryck lätt på  för att radera ett tecken före markören.
Avsluta inmatningen	Tryck lätt på [OK], [Search] eller [Done].

För att	Gör följande i inmatningsområdet
Infoga radmatning	<p>Tryck lätt på [Return].</p> <p><b>Observera!</b></p> <ul style="list-style-type: none"> <li>• [Return] är ogiltigt med [Search].</li> </ul>
Växla typ av skärmtangentbord	Tryck lätt på [123] för att växla till symboltangentbordet. Tryck lätt på [Abc] för att återgå.
Växla typ av tecken	<p>Tryck lätt på  för att växla till tangentbordet för det övre skiftläget. Tryck lätt på  för att mata in ytterligare tecken.</p>
<p>Mata in tidigare inmatade ord</p> 	<p>Tryck lätt på något av de tidigare inmatade orden som visas nedanför inmatningsområdet.</p> <p><b>Observera!</b></p> <ul style="list-style-type: none"> <li>• Tangentbordshistoriken registrerar endast (sammanskrivna) ord på 4 till 15 bokstäver. Nummer eller andra symboler registreras inte.</li> </ul>

## Mata in tecken som inte visas på tangentbordet

Om man trycker lätt och håller en tillämplig teckentangent visas ett fönster med ytterligare tecken.



# Home-menyn

Tryck på  (Home)-knappen för att visa [Home]-menyn.



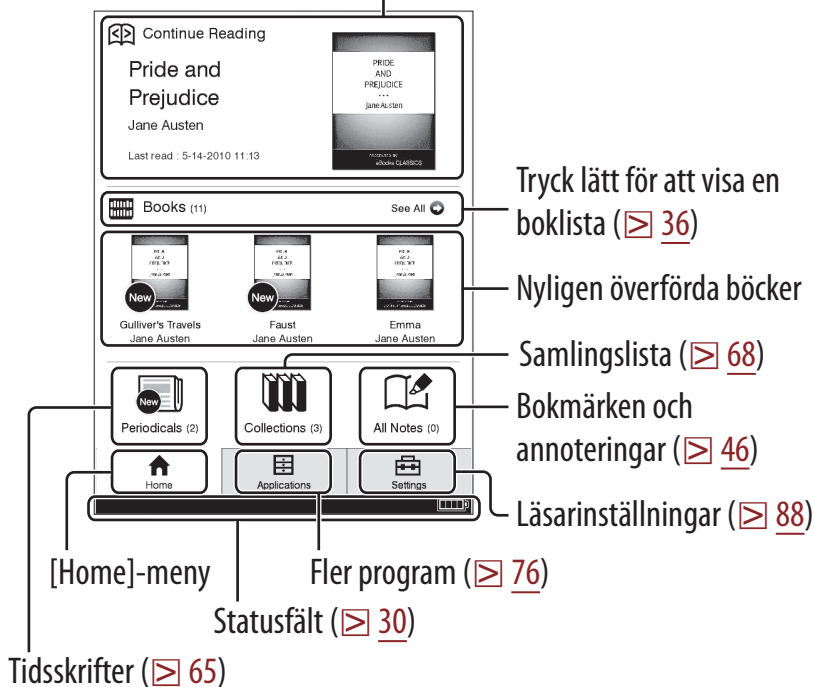



Det senast lästa innehållet



## Tips!

- [New Delivery] visas när en tidskrift överförs.

Om statusfältet (☞ [29](#))

Ikön	Beskrivning
	Aktuell textstorlek (☞ <a href="#">47</a> ).
	Den aktuella sidan vid liggande visning (☞ <a href="#">54</a> ).
	Den aktuella sidan vid visning i 2 eller 3 kolumner (☞ <a href="#">48</a> ).
<b>1 of 234</b>	Sidindikator. Tryck lätt på denna indikator för att hoppa till en annan sida (☞ <a href="#">57</a> ).
<b>17:06</b>	Indikator för aktuell tid. Läsaren visar aktuell tid i mitten av statusfältet under 5 sekunder efter att OPTIONS-knappen har tryckts och återgår därefter till föregående visning (antingen tom eller sidindikator).
	Volymnivåindikator. Detta visas endast när volymknappen trycks (☞ <a href="#">11</a> , <a href="#">87</a> ).
	En ogiltig funktion.
	Ljuduppspelning i bakgrunden.
	Batteristatusindikator (☞ <a href="#">13</a> ).

# OPTIONS-meny

Genom att trycka på OPTIONS-knappen (☒ [10](#)) visas menyn för relaterade tilläggfunktioner.

## Alternativ på OPTIONS-menyn

Följande alternativ beskrivs i alfabetisk ordning. När man tar fram OPTIONS-menyn visas inte alla alternativ som anges nedan under alla omständigheter.

Inställning	Beskrivning/Referenssida
[Add Content], [Add to Collection]	Lägger till innehåll till en samling (☒ <a href="#">70</a> ).
[Add Bookmark]	Skapar ett bokmärke på sidan (☒ <a href="#">39</a> ).
[Adjust View]	Justerar hur innehållet visas (☒ <a href="#">52</a> ).
[Change Dictionary]	Visar en lista med ordböcker att välja.
[Continue Reading]	Visar den senast lästa sidan med innehåll.
[Delete Book], [Delete Drawing], [Delete Issue], [Delete Memo]	Raderar den för närvarande visade boken, teckningen, utgåvan eller textanteckningen från läsaren.

<b>Inställning</b>	<b>Beskrivning/Referenssida</b>
[Delete Audio], [Delete Books], [Delete Collections], [Delete Drawings], [Delete Issues], [Delete Memos], [Delete Notes], [Delete Pictures]	Väljer och raderar ljud, böcker, samlingar, teckningar, utgåvor, textanteckningar, anteckningar eller bilder från läsaren (☞ <a href="#">74</a> ).
[Delete Word Logs]	Väljer och raderar tidigare ordbokssökningar (☞ <a href="#">64</a> ).
[Go to]	<b>[Previous View]:</b> Hoppas till den tidigare visade sidan (☞ <a href="#">59</a> ). <b>[History]:</b> Navigerar tidigare visade sidor. (☞ <a href="#">59</a> ) <b>[Select Page]:</b> Hoppas till en annan sida (☞ <a href="#">57</a> ). <b>[Table of Contents]:</b> Visar innehållsförteckningen.
[Info]	Visar information om innehåll.



<b>Inställning</b>	<b>Beskrivning/Referenssida</b>
[New Collection], [New Drawing], [New Memo]	Skapar en ny samling (☒ <a href="#">68</a> ), en teckning (☒ <a href="#">77</a> ) eller en textanteckning (☒ <a href="#">80</a> ).
[Notes]	<b>[List]:</b> Visar [Notes]-listan i innehållet (☒ <a href="#">44</a> ). <b>[Create/Edit ]:</b> Visar verktyg för bokmärken, markering, handskrift och borttagning av anteckningar (☒ <a href="#">41</a> ). <b>[Hide]/[Show]:</b> Växla visningen av annoteringar (☒ <a href="#">59</a> ).
[Now Playing]	Visar ljudspelaren (☒ <a href="#">86</a> ).
[Orientation]	Växlar skärmvisningen till antingen stående eller liggande läge (☒ <a href="#">54</a> ).
[Previous View]	Återgår till den föregående sidan.
[Protect Audio], [Protect Books], [Protect Drawings], [Protect Issues], [Protect Memos], [Protect Pictures]	Skyddar ljudfiler, böcker, teckningar, utgåvor, textanteckningar eller bilder från att raderas av misstag (☒ <a href="#">75</a> ).
[Remove Bookmark]	Tar bort bokmärket från sidan (☒ <a href="#">39</a> ).

<b>Inställning</b>	<b>Beskrivning/Referenssida</b>
[Remove Content]	Tar bort innehåll från en samling (☒ <a href="#">73</a> ).
[Rename Collection]	Ändrar namn på samlingen (☒ <a href="#">69</a> ).
[Repeat]	Ställer in upprepad uppspelning av ljudfiler (☒ <a href="#">87</a> ).
[Resume Playing]	Återupptar ljuduppspelningen (☒ <a href="#">87</a> ).
[Return to List]	Visar innehållslistan.
[Search]	Söker efter antingen innehållstitel eller ord i innehållet med nyckelord som matas in med skärmtangentbordet (☒ <a href="#">56</a> ).
[Select Standby Screen]	Väljer bilder för standbyskärmen (☒ <a href="#">84</a> ).
[Shuffle On]/ [Shuffle Off]	Spelar upp alla ljudfiler i slumpmässig ordning (☒ <a href="#">87</a> ).
[Slideshow On]/ [Slideshow Off]	Startar/stoppar ett bildspel med bilder (☒ <a href="#">83</a> ).
[Sort:]	Ändrar listans sorteringsordning (☒ <a href="#">36</a> ).
[View:]	Ändrar hur listan visas.

<b>Inställning</b>	<b>Beskrivning/Referenssida</b>
[Word Logs: Book] [Word Logs: Periodical]	Inom antingen en bok eller en tidsskrift visas en lista med de senaste 100 orden som tidigare sökts i ordboken (☒ <a href="#">63</a> ).
[Word Logs: Dictionary]	Inom en ordbok, visar en lista med de senaste 100 orden som tidigare sökts (☒ <a href="#">82</a> ).
▲/▼	Visar föregående/nästa OPTIONS-meny.

### **Tips!**

- Att trycka och hålla OPTIONS-knappen under 2 sekunder är samma som att trycka lätt på  eller trycka på OPTIONS ➔ trycka lätt på [Return to List].

# Läsa böcker

Tryck lätt på  [Books] på [Home]-menyn för att visa boklistan. Tryck lätt på önskad bok för att öppna den.



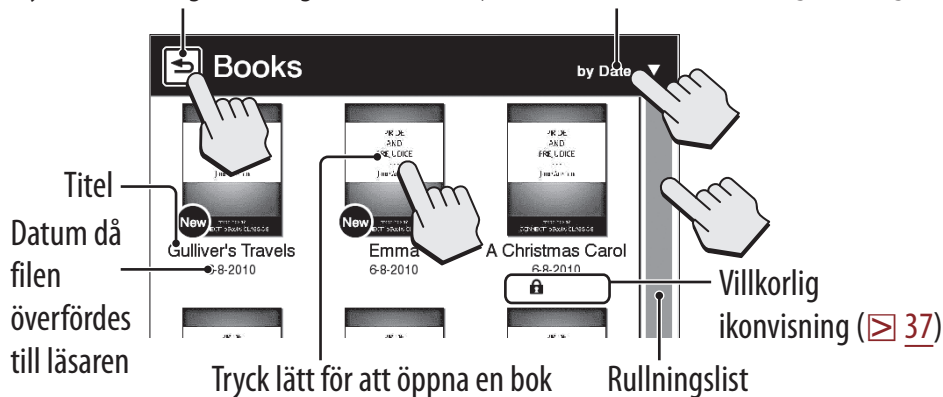

Tryck lätt för att gå till föregående sida Tryck lätt för att ändra sorteringsordningen



## Tips!

- Information om OPTIONS-menyn finns på ☞ [31](#).
- Information om hur man överför e-böcker till läsaren finns på ☞ [17](#).

## Villkorlig ikon

Ikon	Förklaring
	Nyligen överfört innehåll eller innehåll som inte lästs.
	Skyddat innehåll (☞ <u>75</u> ).
	Innehåll på ett minneskort.
 23	Dagar till utgångsdatum. [Expired] visas när datumet är utgången för en bok.

## Funktioner vid sidvisning

: Handskriven anteckning. Tryck lätt för att visa dess miniatyrbild. Tryck lätt på miniatyrbilden för att visa över hela skärmen.

Dra fingret över skärmen för att vända sida

Dubbeltryck lätt för att lägga till ett bokmärke

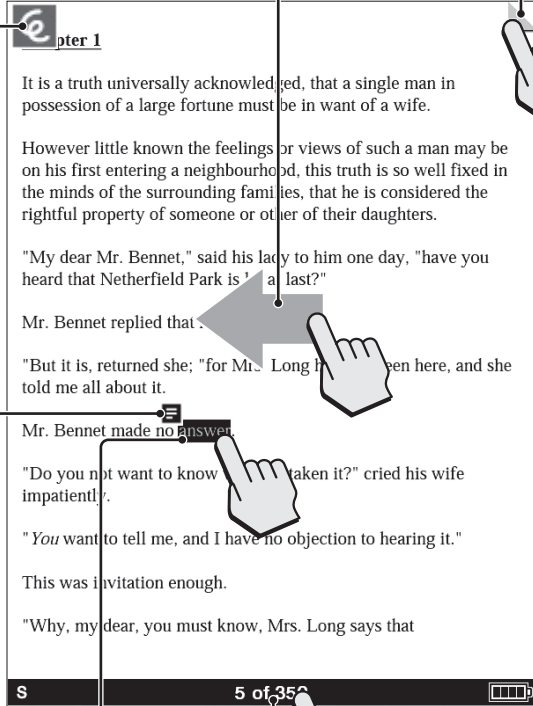

: En tillagd anteckning. Tryck lätt för att visa den tillagda anteckningen.

Dubbeltryck lätt för att öppna en ordbok, söka eller lägga till markeringar

Tryck lätt för att hoppa till en annan sida

# Annotera

## Bokmärken

Skapa:

- Dubbeltryck lätt i det övre högra hörnet på sidan (☒ [23](#)).
- Från OPTIONS-menyn: [Add Bookmark] (☒ [31](#))
- Från OPTIONS-menyn: [Notes] ➔ [Create/Edit] (☒ [41](#))

Radera: Dubbeltryck på ett bokmärke.

Lägga till en anteckning i ett bokmärke: Se ☒ [42](#).

## Markera ord

Markera vid sidvisning:

- Ett ord: Dubbeltryck lätt på ett ord.
- Flera ord i följd: Dubbeltryck lätt och dra (☒ [25](#)).
- Tryck lätt på -markeringen i popupfönstret för att markera.

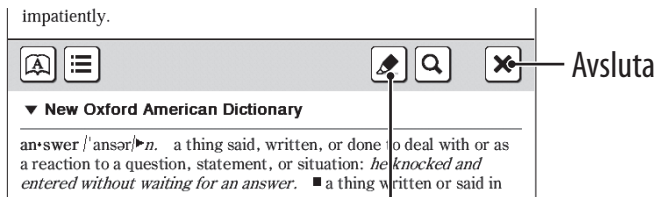

Markeringsverktyg

- Markeringar kan göras i OPTIONS-meny: [Notes] ➔ [Create/Edit] (☒ [41](#)).

Radera:

- Från OPTIONS-meny: [Notes] ➔ [Create/Edit] (☒ [41](#)).

Lägga till en anteckning i en markering: Se ☒ [42](#).



# Skriva en anteckning för hand

Tryck på **OPTIONS** → tryck lätt på **[Notes]** → **[Create/Edit]** →  → använd en styluspenna eller ett finger för att skriva din anteckning.

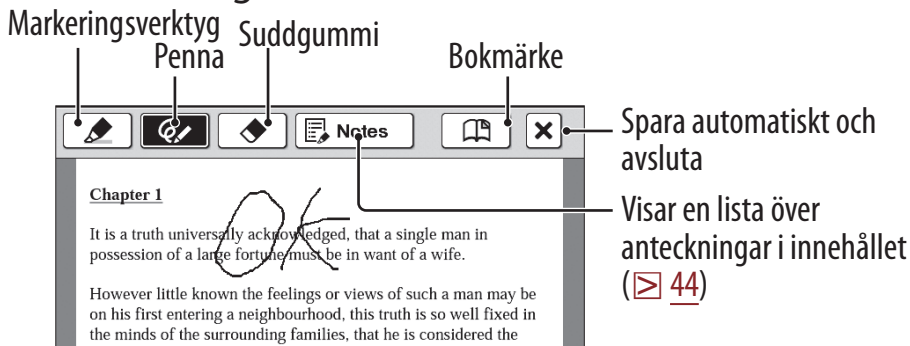

Radera en ritad linje eller markering: Tryck lätt på  och dra längs den ritade linjen eller markeringen.

## Observera!

- Medan du skriver ska du inte vidröra något annat område på skärmen eftersom det kan påverka det du skriver med styluspennan eller fingret.
- För att säkerställa att dina anteckningar sparas rätt, ska du inte skriva anteckningar för nära skärmens kant.
- Om du upplever svårigheter när du skriver för hand eller ritar på läsaren:
  - undvik att lägga för mycket tryck på skärmen.
  - försök att inte skriva eller rita för snabbt.
  - anteckningsfunktionen är inte avsedd för detaljerade figurer eller små tecken.

# Lägga till en anteckning

## 1 Tryck lätt på ett bokmärke eller ett markerat ord → [by Drawing] eller [by Keyboard].

Tryck lätt på [by Drawing] för att skriva en anteckning med handskrift.

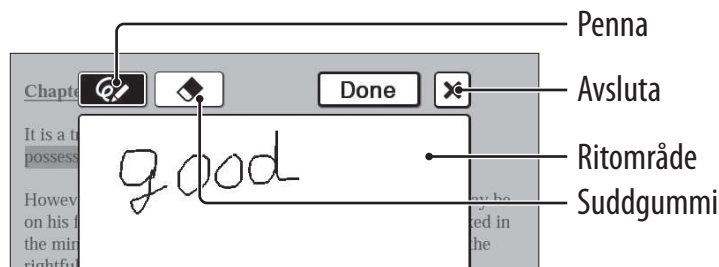

För att skriva in en anteckning med skärmtangentbordet (☞ [26](#)), tryck lätt på [by Keyboard].

### Observera!

- När du lägger till en anteckning till den markerade texten i [Create/Edit] ska du avmarkera alla annoteringsikoner och trycka lätt på markeringen.

## 2 Skriv in en anteckning → tryck lätt på [Done].

☰ kommer att bifogas bokmärket eller markeringen. För att visa en tillagd anteckning trycker du lätt på ett bokmärke eller en markering som har ☰-symbolen.

**Observera!**

- Medan du skriver ska du inte vidröra något annat område på skärmen eftersom det kan påverka det du skriver med styluspennan eller fingret.
- För att säkerställa att dina anteckningar sparas rätt, ska du inte skriva anteckningar för nära skärmens kant.
- Om du upplever svårigheter när du skriver för hand eller ritar på läsaren:
  - undvik att lägga för mycket tryck på skärmen.
  - försök att inte skriva eller rita för snabbt.
  - anteckningsfunktionen är inte avsedd för detaljerade figurer eller små tecken.

**Redigera en anteckning**

Tryck lätt på ett bokmärke eller en markering med  → [Edit] → redigera en anteckning → tryck lätt på [Done].

**Radera en anteckning**

Tryck lätt på ett bokmärke eller en markering med  → [Delete] → [Yes].

# Hitta en anteckning

## Söka efter anteckningar inom en bok

### 1 Tryck på **OPTIONS** → tryck lätt på **[Notes]** → **[List]**.

En lista över alla bokmärken, markeringar och handskrivna anteckningar i den aktuella boken visas.

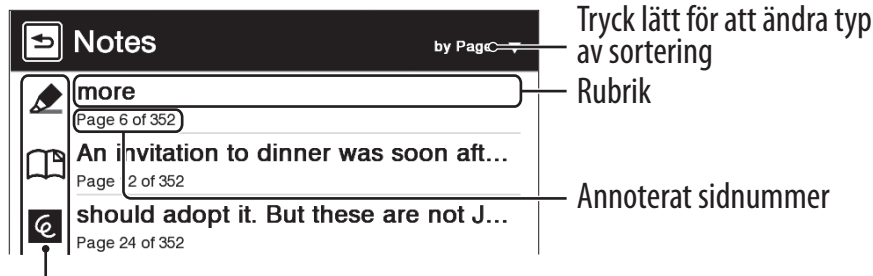

Typer av anteckning (☒ [45](#))

### Tips!

- Information om **OPTIONS**-menyn finns på ☒ [31](#).

### 2 Skriv in en anteckning.

Sidan som innehåller den valda anteckningen visas.

## Ikoner och typer av anteckningar i [Notes]-listan

Ikön	Typ av anteckning
	Bokmärke
	Bokmärke med handskriven anteckning
	Bokmärke med en textad anteckning
	Markering
	Markering med en handskriven anteckning
	Markering med en textad anteckning
	Handskriven anteckning

### Tips!

- Du kan ställa in att anteckningar i läsaren och i Reader Library ska slås ihop vid synkronisering. Mer anvisningar finns i hjälpfunktionen i Reader Library.

# Hitta anteckningar i allt innehåll

## 1 Tryck lätt på [All Notes] på [Home]-menyn.

En lista över alla bokmärken, markeringar och handskrivna anteckningar i allt innehåll visas.

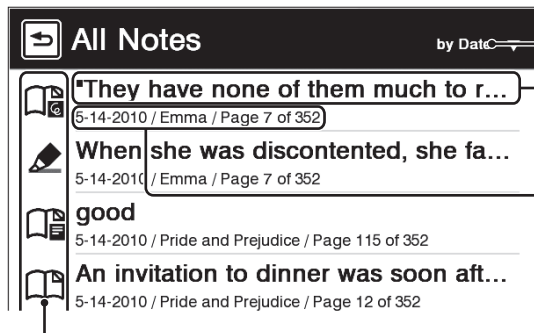

The screenshot shows the 'All Notes' menu with the following items:

- by Date** (dropdown arrow)
- They have none of them much to r...** (with a pencil icon)
  - 5-14-2010 / Emma / Page 7 of 352
- When she was discontented, she fa...** (with a pencil icon)
  - 5-14-2010 / Emma / Page 7 of 352
- good** (with a book icon)
  - 5-14-2010 / Pride and Prejudice / Page 115 of 352
- An invitation to dinner was soon aft...** (with a book icon)
  - 5-14-2010 / Pride and Prejudice / Page 12 of 352

Tryck lätt för att ändra typ av sortering  
Rubrik

Annoteringsdatum/Titel på bok eller tidsskrift/  
Utgivningsdatum/  
Annoterat sidnummer

Typen av anteckning ( [45](#))

### Tips!

- Information om OPTIONS-menyn finns på  [31](#).

## 2 Tryck lätt på en anteckning i listan.

Sidan som innehåller den valda anteckningen visas.

# Ändra storlek på

Tryck på  ( 10) för att ändra storleken.

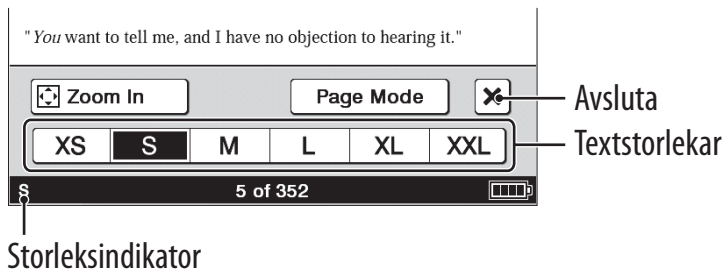

Justera textstorleken: Välj en av textstorleksikonerna och stäng.

## Observera!

När du visar PDF-filer i någon annan storlek än [S] kan följande inträffa.

- [S]-storleken är standard teckensnittstorlek. Om någon annan storlek väljs kanske textstorleken inte ändras korrekt.
- Funktioner som att markera, söka eller tillfälligt välja ord kanske inte fungerar korrekt.
- Tabellen och grafik kanske inte visas korrekt.
- Det går inte att ändra storlek på en sida som endast innehåller bilder.

# Ändra ett sidläge

En sida kan förstoras genom att välja sidläget.

- 1 Tryck på  ➔ tryck lätt på [Page Mode].**
- 2 Tryck lätt på önskat alternativ från följande.**

## [Page Mode]-meny

[Page Mode]-alternativ	Beskrivning
[Original]	Visar den ursprungliga sidlayouten.
[Margin Cut]* <sup>1</sup>	Tar bort marginalerna.
[2-Column Split]	Visar sidan i numerisk ordning genom att dela upp sidan i fyra delar.
[3-Column Split]	Visar sidan i numerisk ordning genom att dela upp sidan i sex delar.
[Full Page]* <sup>2</sup>	Förstorar sidan till en full sida.

\*<sup>1</sup> Beroende på innehållet kommer du kanske inte kunna förstora en sida.

\*<sup>2</sup> [Full page]-läget fungerar endast när skärmen används för liggande visning ( [54](#)).

### Observera!

- För att kunna bifoga ett handskrivet meddelande måste sidläget återställas till [Original].



# Zooma in

Sidan som visas kan förstoras. Dessutom kan förstoringen låsas så att den önskade inställningen kan upprätthållas. Denna funktion är användbar när man läser en bok som innehåller skannade bilder.

## 1 Tryck på ➔ tryck lätt på Zoom In].

### Tips!

- Om du trycker på  och > samtidigt när sidvyn visas, förstoras sidan automatiskt med 10 %.

## 2 Dra zoomreglaget eller tryck lätt på + eller – i zoomfältet tills sidan har zoomats in till önskad skala.

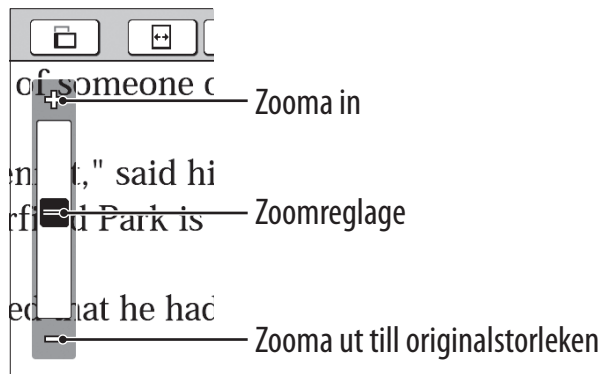

## Zooma en viss bild eller kolumn till skärmstorleken

I zoomläget dubbeltrycker du på en bild eller kolumn som du vill förstora.

Bilden eller kolumnen förstoras automatiskt så att de fyller skärmen och förstoringen läses.

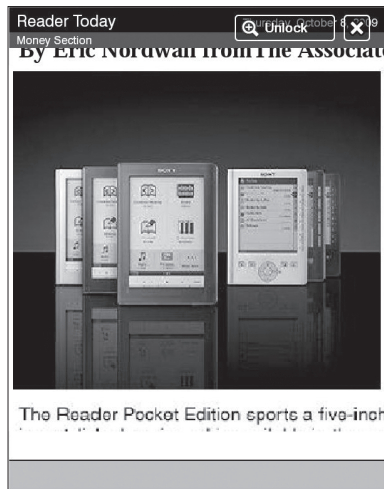
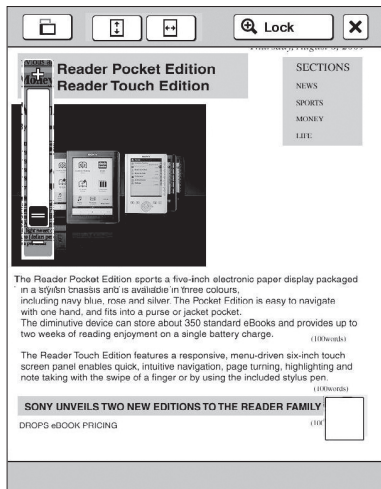

### Tips!

- I inzoomat läge kan du gå till nästa/föregående sida med zoomen låst ([⊕ Lock]).

## Använda inzoomat läge

Tryck lätt på	För att
	Växla skärmens orientering.
	Anpassa sidans bredd till skärmens bredd.
	Anpassa sidans höjd till skärmens höjd.
 Lock]	Låsa zoomförhållandet och förstöringsområdet. Boken kan läsas som den är.
 Unlock]	Återgå till inzoomat läge. För att behålla skärmen med låst zoom, tryck lätt på  för att avsluta. När du öppnar boken nästa gång återställs skärmen med låst zoom.
	Rulla sidan. Du kan även rulla sidan genom att dra eller trycka lätt på sidan där du vill zooma in.
	Kontrollera vilken del av sidan som visas.
	Återgå till den ursprungliga bilden.

\* Visas i inzoomat läge.

### Observera!

- I inzoomat läge finns inga sidlänkar.

# Justera innehållsvyn

En sida som är svår att läsa, t.ex. ett skannat eller färgomvandlat dokument, kan göras mer läsbart genom att man justerar ljusstyrka och kontrast.

**1 Tryck på **OPTIONS** → tryck lätt på **[Adjust View]**.**

**2 Tryck lätt på önskat alternativ från följande.**

Inställning	Beskrivning
[Original]	Visar sidan i ursprunglig kvalitet.
[Saturated]	Förbättrar läsbarheten genom att förstärka kontrasten.
[Details]	Motljuskompensation, tar upp detaljer i ett mörkt område.
[Brighter]	Ökar ljusstyrkan.
[Darker]	Minskar ljusstyrkan.
[Custom]	Läge för anpassad inställning (☒ <a href="#">53</a> ).

**3 Tryck på  för att tillämpa inställningar och avsluta.**

Ändringen lagras endast i innehållet som justeras. Välj [Original] när det är nödvändigt att återställa standardinställningen.

## Anpassat inställningsläge

- 1 Tryck lätt på  → dra glidreglaget eller tryck lätt på  eller  upprepade gånger tills sidan har justerats till önskad ljusstyrka och kontrast.**

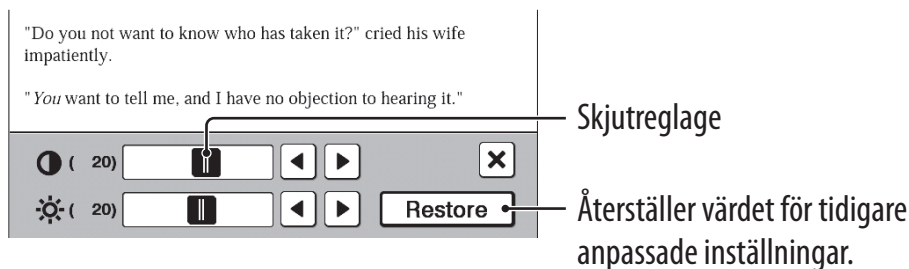

- 2 Tryck lätt på  för att tillämpa inställningen och avsluta.**

Ändringen lagras endast i innehållet som justeras. Välj [Original] ( [52](#)) när det är nödvändigt att återställa standardinställningen.

# Skärmorientering

Skärmens orientering kan ändras till antingen stående (lodrätt) eller liggande (vågrätt) läge genom att välja [Orientation] i OPTIONS-menyn.

För att ändra riktningen för skärmorientering, se [Screen Orientation] ( [91](#)).

## Stående

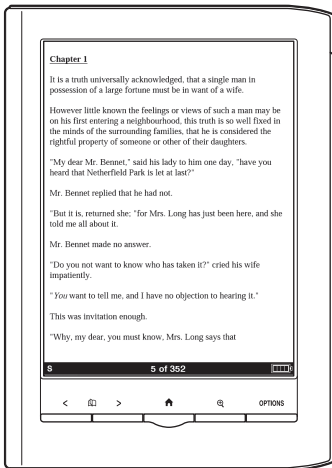

## Liggande

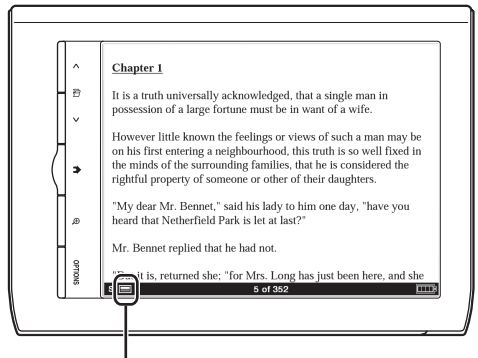

Position्सिंदिकатор

# Söka

## Genom att välja ett ord

- För att välja ett ord dubbelklickar du på ett önskat ord på sidvyn. Information om att välja på varandra följande ord finns i avsnittet "Dubbeltrycka lätt och dra" (☞ [25](#)).

Följande skärm visas.

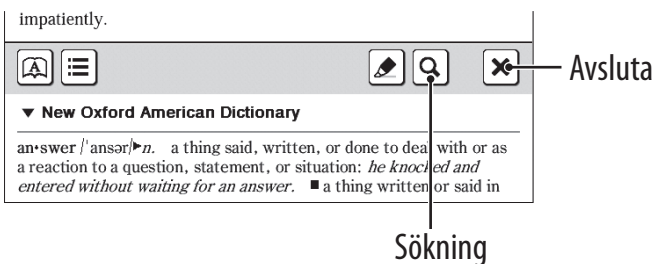

- För att avbryta, tryck lätt på **X** och tryck var du vill på sidvyn.
- För att söka valda ord, tryck lätt på **Q**.  
Sökresultatskärmen visas. Resultaten markeras på sidan.
- För att avbryta, tryck lätt på **X** och avsluta.
- För att navigera, tryck lätt på **Q←** eller **→Q** för att flytta till föregående/nästa resultat.

## Från skärmtangentbordet

- 1 Tryck på OPTIONS ➔ tryck lätt på [Search] ➔ mata in ett ord med hjälp av skärmtangentbordet (☞ 26) ➔ tryck lätt på [Search].**

Sökresultatskärmen visas. Resultaten markeras på sidan.

- 2 Tryck lätt på  eller  för att flytta till föregående/nästa resultat.**

För att avbryta, tryck lätt på  och avsluta.

### Tips!

- Före sökningen kan ett valt ord modifieras. Dubbeltryck på ett ord ➔ tryck på OPTIONS ➔ tryck på [Search] ➔ modifiera ordet i inmatningsfältet på skärmtangentbordet ➔ tryck lätt på [Search].



# Hoppa till en sida

## Genom att använda skjutreglaget

Tryck lätt på sidnumret som visas i statusfältet ➔ dra skjutreglaget, eller tryck lätt på en punkt på sidvalsältet.

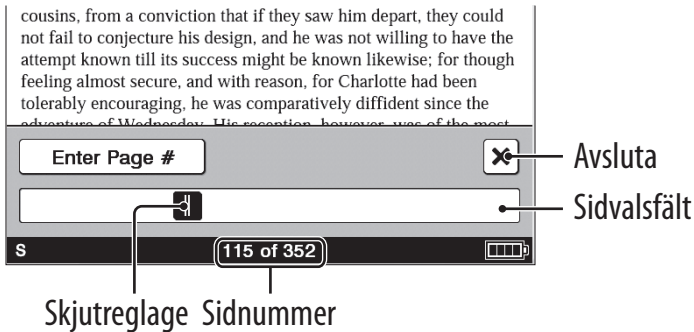

### Tips!

- Man kan hoppa till en sida från en OPTIONS-meny. Tryck på OPTIONS ➔ tryck lätt på [Go to] ➔ [Select Page].

## Enligt sidnummer

Tryck lätt på sidnumret som visas i statusfältet ➔ [Enter Page #] ➔ tryck lätt på sifvertangenterna för att mata in ett sidnummer ➔ [Go]. Du kommer att gå till den angivna sidan.

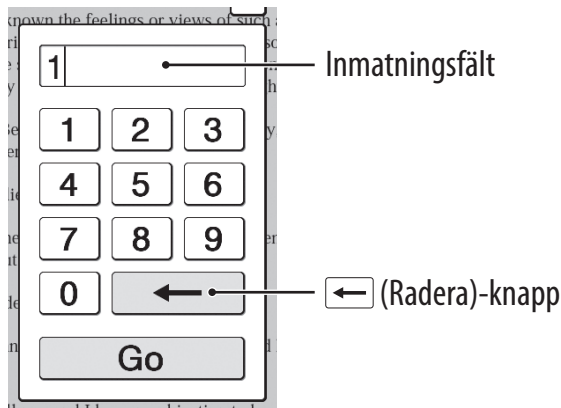

Om det inmatade sidnumret överstiger antalet sidor i boken, visar läsaren den sista sidan. Om 0 har matats in, visas den första sidan.

## Genom att trycka på en länk

Länken visas markerad på skärmen. Tryck lätt på länken för att hoppa till den länkade sidan.

### Observera!

- Om en hyperlänk är täckt med en markering, tryck på **OPTIONS** → tryck lätt på [Notes] → [Hide] för att dölja markeringen.

## Återgå till den tidigare visade sidan

Tryck på **OPTIONS** → tryck lätt på [Go to] → [Previous View].

## Hoppa till visade sidor

Tryck på **OPTIONS** → tryck lätt på [Go to] → [History] →  (föregående vy) eller  (nästa vy) → .

# Använda inbyggda ordböcker

Det går att göra en direkt sökning efter betydelsen av ett ord eller en översättning med de inbyggda ordböckerna.

## 1 Dubbeltryck på ett ord.

Rubriken för ordets definition visas.

Ordbok | impatiently. | Kandidatord ( 62)

▼ **New Oxford American Dictionary**

answer /'ansə(r)ɪn. a thing said, written, or done to deal with or as a reaction to a question, statement, or situation: *he knocked and entered without waiting for an answer.* ■ a thing written or said in



Titel på aktuell ordbok | Definitionsområde



### Tips!

- Tryck lätt på ▼ för att växla och söka i en annan ordbok.
- Läsaren levereras med 12 inbyggda ordböcker.
  - 2 Engelska ordböcker
  - 10 Översättningsordböcker

Ett engelskt ord kan översättas till franska, tyska, spanska, italienska eller holländska eller vice versa.

## 2 Tryck lätt på eller definitionsområdet.

Definitionen visas i sin helhet i ordboksvisaren. För att gå till nästa sida, antingen drar du fingret över skärmen eller så trycker du på <  > (Sidvändning)-knapparna ( 10).

<p>to a thing or person that imitates or fulfills the same role as something or someone else: <i>the press called her Britain's answer to Marilyn Monroe.</i> ■</p> <p>【Law】 the defendant's reply to the plaintiff's charges.</p> <p>▶v. 1 [reporting verb] say or write something to deal with or as a reaction to someone or something: [with direct speech] "Of course I can."</p>	<p><i>one couldn't answer back</i>   [trans. ] <i>Mary resisted the temptation to answer her mother back.</i> ■ [trans. ] act in reaction to (a sound such as a telephone ringing or a knock or ring on a door): <i>David answered the door</i>   [intrans. ] <i>she called Edward's house, hoping he would answer.</i> ■ [trans. ] act in response to (a stimulus): <i>answering the call of nature.</i> ■ [trans. ] discharge</p>	Definitionsområde
[an•swer	 (Tangentbord) (  62)	

### Tips!

- Att dubbeltrycka på ett ord i definitionsområdet slår upp det valda ordet i samma ordbok. För att återgå till det tidigare visade definitionsområdet, trycker du på **OPTIONS** ➔ tryck lätt på [Previous View].
- Från **OPTIONS**-menyn, kan följande funktioner utföras.
  - Växla till en annan ordbok och söka igen.
  - Lista tidigare uppslagna ord i den valda ordboken ( 63).

## För att lista ord med samma inledande bokstäver som det tidigare inmatade ordet

Tryck lätt på  eller  (tangentbord) ( 26).

Listan över kandidatord ändras dynamiskt närhelst ett ord i inmatningsfältet modifieras.

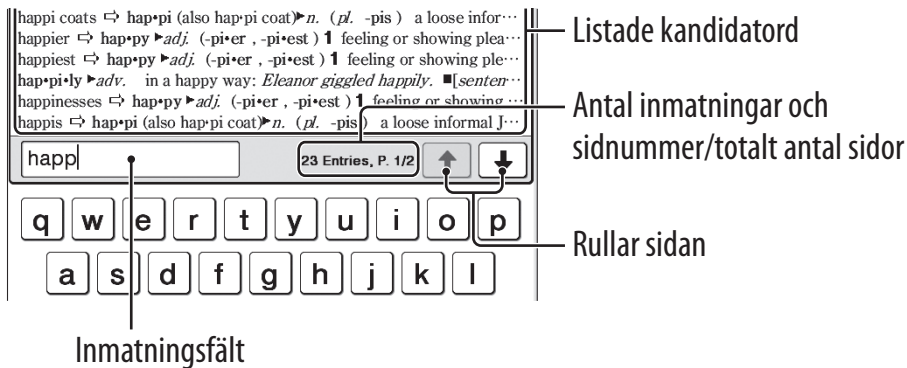

happi coats ⇨ hap·pi (also hap·pi coat) ▶ *n.* (*pl.* -pis) a loose infor...

happier ⇨ hap·py ▶ *adj.* (-pi·er , -pi·est ) 1 feeling or showing plea...

happiest ⇨ hap·py ▶ *adj.* (-pi·er , -pi·est ) 1 feeling or showing plea...

hap·pi·ly ▶ *adv.* in a happy way: *Eleanor giggled happily.* ■ [senten...

happinesses ⇨ hap·py ▶ *adj.* (-pi·er , -pi·est ) 1 feeling or showing ...

happis ⇨ hap·pi (also hap·pi coat) ▶ *n.* (*pl.* -pis) a loose informal J...

happ|

23 Entries, P. 1/2

q w e r t y u i o p

a s d f g h j k l

Inmatningsfält

Listade kandidatord

Antal inmatningar och sidnummer/totalt antal sidor

Rullar sidan

# Visa en lista med tidigare uppslagna ord

## 1 Vid sidvisning, tryck på **OPTIONS** ➔ tryck lätt på **[Word Logs: Book]**.

Listan med uppslagna ord visas i den ordning som de nyligen slagits upp.

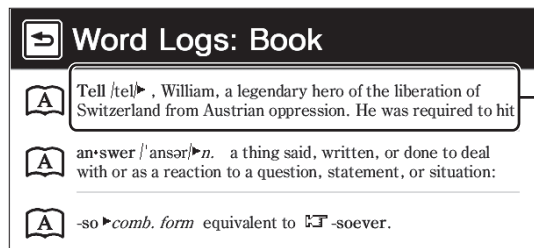

Ord och definition

## 2 Tryck lätt på ett önskat ord.

## För att radera ordloggarna

Tryck på **OPTIONS** ➔ tryck lätt på [Delete Word Logs] ➔ tryck lätt på kryssrutan för varje ord som ska raderas ➔ [Done] ➔ [Yes].

### Tips!

- En lista med uppslagna ord inom en ordbok kan också visas genom att trycka på **OPTIONS** ➔ tryck lätt på [Word Logs: Dictionary] när man visar definitionsområdet (☒ [61](#)) eller kandidatordlistan (☒ [62](#)).



# Läsa tidsskrifter

Du kan läsa dagstidningar/veckotidsskrifter från  [Periodicals] i [Home]-menyn.

## 1 Tryck lätt på [Periodicals] i [Home]-menyn

### Tips!

- De senast överförda tidsskrifterna visas som [New Delivery] i [Home]-menyn.

## 2 Tryck lätt på önskad tidsskrift för att gå till listan över utgåvor.

### Tips!

- Information om OPTIONS-menyn finns på  [31](#).

### 3 Tryck lätt på önskad utgåva i listan.

Tryck lätt för att gå till föregående sida    Tryck lätt för att ändra sorteringsordningen

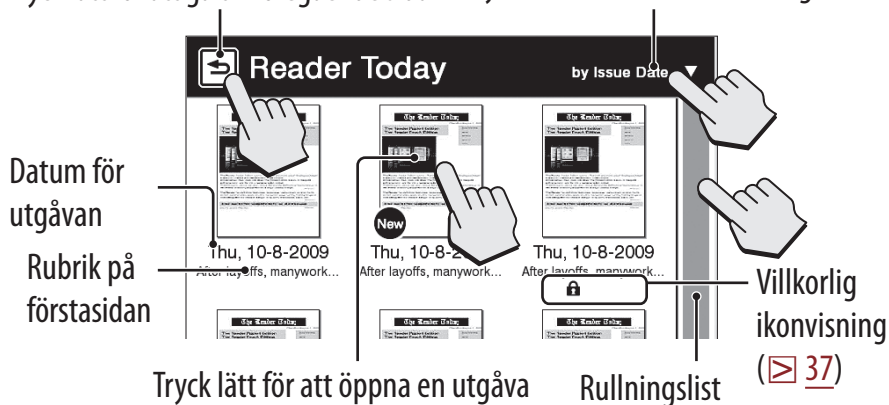

#### Tips!

- Information om OPTIONS-menyn finns på ☒ [31](#).

## 4 Använd navigeringsfältet till att läsa.

### Funktioner för ett avsnitt



### Funktioner för en artikel

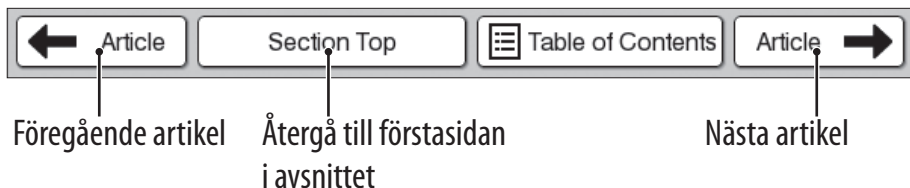

### Tips!

- Det går att lägga till annoteringar (☒ [39](#)).
- Information om OPTIONS-menyn finns på ☒ [31](#).

# Samlingar

## Skapa

Du kan samla ihop önskat innehåll i samlingar i läsaren.

- 1 Tryck lätt på  [Collections] på [Home]-menyn → [New Collection].

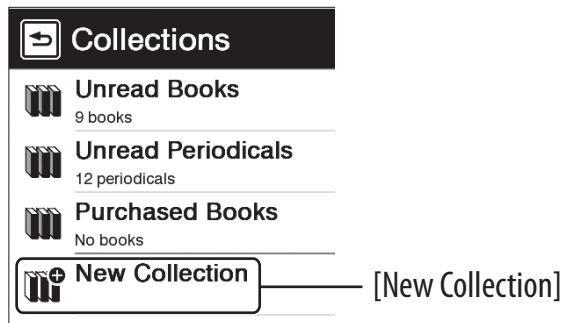

### Tips!

- Tryck på OPTIONS → tryck lätt på [New Collection] för att skapa en samling.

**2** Skriv in ett namn för samlingen med skärmtangentbordet (☑ 26) ➔ tryck lätt på [OK].

**3** Tryck lätt på [Internal Memory], [Memory Stick™] eller [SD Card] för att välja var du vill skapa samlingen ➔ tryck lätt på [OK].

En ny samling skapas i [Collections]-listan.

### Tips!

- Du kan skapa/synkronisera en samling med Reader Library. Mer information finns i hjälpfunktionen i Reader Library.

## Ändra namn på en samling

Tryck lätt på samlingen i [Collections]-listan ➔ tryck på OPTIONS ➔ tryck lätt på [Rename Collection] ➔ ange ett nytt samlingsnamn med hjälp av skärmtangentbordet ➔ tryck lätt på [OK].

# Lägga till innehåll

## Från samlingarna

### Observera!

- Det går bara att lägga till innehåll på samma fysiska plats som den valda samlingen.

- 1 Tryck lätt på  [Collections] på [Home]-menyn → tryck lätt på en skapad samling.**
- 2 Tryck lätt på OPTIONS → tryck lätt på [Add Content] → [Books] eller [Periodicals].**  
Välj en tidskrift och välj därefter utgåvor i listan över tidskrifter.
- 3 Tryck lätt på miniatyrbilden för önskat innehåll → [Done].**

## Från antingen listan över böcker eller listan över utgåvor

- 1** I listan över böcker eller listan över utgåvor trycker du på **OPTIONS** ➔ tryck lätt på [Add to Collection].
- 2** I samlingslistan trycker du lätt på en samling som du vill lägga till innehållet för.
- 3** Tryck lätt på miniatyrbilden för önskat innehåll ➔ [Done].

Du kan kontrollera tillagt innehåll i samlingslistan.

### Tips!

- För att välja alla böcker eller utgåvor trycker du på **OPTIONS** i [Add Books]-listan eller [Add Issues]-listan ➔ tryck lätt på [Select All].

## Radera en samling

Även om du raderar en samling kommer allt innehåll i samlingen att finnas kvar på läsaren.

- 1 Tryck lätt på  [Collections] på [Home]-menyn.**
- 2 Tryck på OPTIONS → tryck lätt på [Delete Collections].**
- 3 Tryck lätt på kryssrutan för varje samling som ska raderas → [Done] → [Yes].**

### Tips!

- Du kan även radera en samling med Reader Library. Mer information finns i hjälpfunktionen i Reader Library.





# Ta bort innehåll

Även om du raderar innehåll i en samling kommer motsvarande innehåll att finnas kvar på läsaren.

- 1 Tryck lätt på  [Collections] på [Home]-menyn → tryck lätt på en samling.**
- 2 Tryck på OPTIONS → tryck lätt på [Remove Content].**
- 3 Tryck lätt på miniatyrbilden för varje innehåll som ska raderas → [Done] → [Yes].**

## Tips!

- För att välja allt innehåll trycker du på OPTIONS efter steg 2 ovan → tryck lätt på [Select All].
- När du raderar innehåll i  [Books] eller  [Periodicals] raderas motsvarande innehåll även från relevanta samlingar.

# Radera innehåll

Exempel: [Books]-listan

## 1 Tryck lätt på [Books] ➔ tryck på OPTIONS ➔ tryck lätt på [Delete Books].

För att radera: tryck lätt på en miniatyrbild för en bok med en tom kryssruta.

För att radera alla: tryck på OPTIONS ➔ tryck lätt på [Select All].

För att återställa raderat material: tryck lätt på en miniatyrbild för en bok med en markerad kryssruta.

För att avmarkera alla: tryck på OPTIONS ➔ tryck lätt på [Unselect All].

## 2 Tryck lätt på [Done] ➔ [Yes].

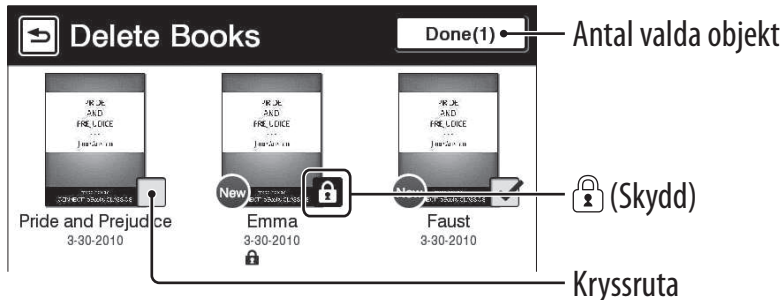

### Tips!

- Det går även att radera boken som visas för tillfället. Tryck på OPTIONS i sidvyn ➔ tryck lätt på [Delete Book] ➔ [Yes].

# Skydda innehåll

Exempel: [Books]-listan

## 1 Tryck lätt på [Books] ➔ tryck på OPTIONS ➔ tryck lätt på [Protect Books].

För att skydda: tryck lätt på en miniatyrbild för en bok med .

För att skydda alla: tryck på OPTIONS ➔ tryck lätt på [Protect All].

För att ta bort skydd: tryck lätt på en miniatyrbild för en bok med .

För att ta bort skydd för alla: tryck på OPTIONS ➔ tryck lätt på [Unprotect All].

## 2 Tryck lätt på [Done].

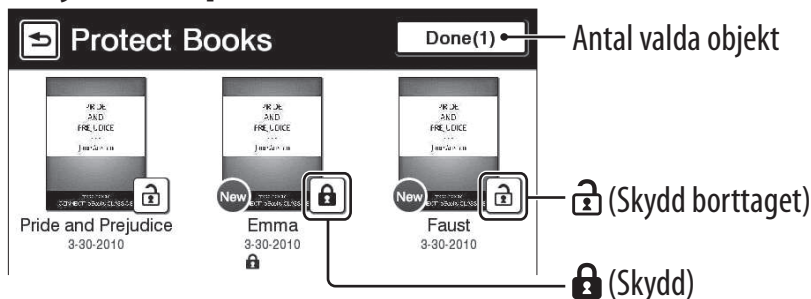

### Observera!

- Denna skyddsfunktion fungerar endast på läsaren. Det går fortfarande att radera skyddat innehåll med datorn.

# Applications-menyn

[Applications]-menyn ger användbara funktioner som att lyssna på musik medan man läser en bok, skapa en textanteckning eller en handskriven anteckning, och mer.

Tryck lätt på  [Applications] på [Home]-menyn.

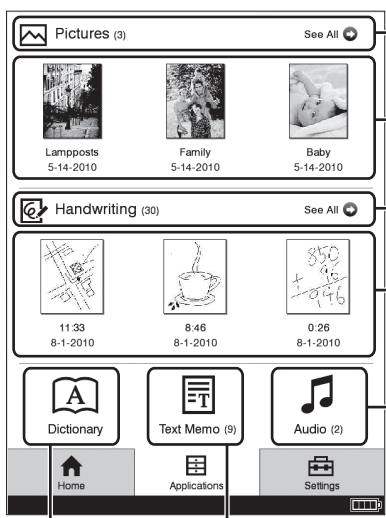

The screenshot shows the Applications menu with the following items and annotations:

- Pictures (3)**: Includes a "See All" link. Annotation: "För att lista alla bilder ([83](#))".
- Handwriting (30)**: Includes a "See All" link. Annotations: "Senaste bilder" (pointing to the first image), "För att lista/skapa handskrivna anteckningar ([77](#))" (pointing to the "See All" link), and "Senaste teckningar" (pointing to the second image).
- Dictionary**: Annotation: "Använda den för tillfället valda ordboken ([82](#))".
- Text Memo (9)**: Annotation: "Skapa/redigera/visa textanteckningar ([80](#))".
- Audio (2)**: Annotation: "Ljudspelare ([85](#))".

At the bottom of the menu are icons for Home, Applications, and Settings.

# Skapa teckningar

- 1 Tryck lätt på  [Handwriting] under  [Applications] på [Home]-menyn.
- 2 Tryck lätt på [New Drawing].

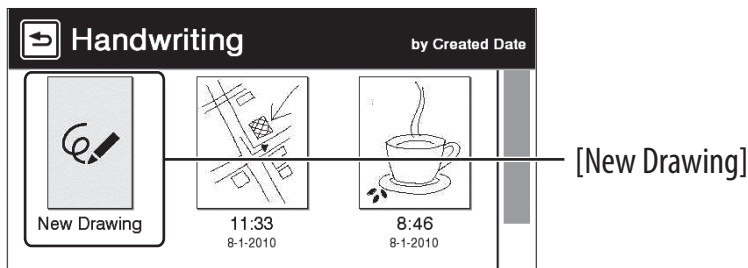

## Tips!

- Tryck på OPTIONS ➔ tryck på [New Drawing] för att skapa en teckning.

### 3 Rita i teckningsområdet med den medföljande styluspennan eller ditt finger → tryck på [Done].

För att radera en linje, tryck lätt på  → tryck på eller dra över en del av linjen.

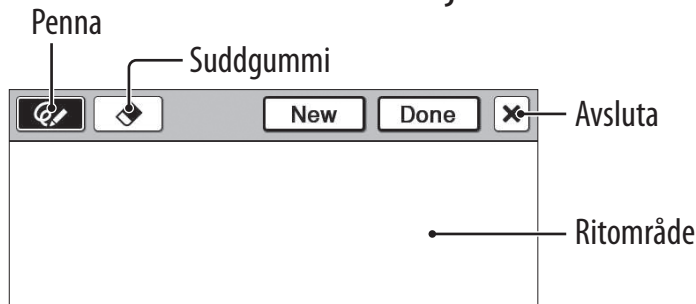

#### Tips!

- Om du trycker på [New] sparas den aktuella teckningen och en ny teckningseditor kommer upp.
- Nyligen skapade teckningar sparas endast i internminnet.



#### Observera!

- Medan du skriver ska du inte vidröra något annat område på skärmen eftersom det kan påverka det du skriver med styluspennan eller fingret.
- För att säkerställa att dina anteckningar sparas rätt, ska du inte skriva anteckningar för nära skärmens kant.
- Om du upplever svårigheter när du skriver för hand eller ritar på läsaren:
  - undvik att lägga för mycket tryck på skärmen.
  - försök att inte skriva eller rita för snabbt.
  - anteckningsfunktionen är inte avsedd för detaljerade figurer eller små tecken.

## Visa/redigera skapade teckningar

Efter steg 1 (☒ [77](#)), tryck lätt på en teckningsminiatyrbild för att visa. Tryck lätt på [Edit] och följ steg 3 ovan.

## För att radera/skydda en teckning

Tryck lätt på  [Handwriting] under  [Applications] på [Home]-menyn, tryck på OPTIONS ➔ tryck lätt på [Delete Drawings] eller [Protect Drawings].

Se exempelanvisningarna i avsnittet "Radera innehåll" (☒ [74](#)) för att radera böcker.

Se exempelanvisningarna i avsnittet "Skydda innehåll" (☒ [75](#)) för att skydda innehåll.

### Tips!

- Efter steg 1 (☒ [77](#)), tryck lätt på en teckningsminiatyrbild för att visa och tryck på OPTIONS ➔ tryck lätt på [Delete Drawing] för att radera teckningen som visas för tillfället.

# Skapa textanteckningar

- 1 Tryck lätt på  [Text Memo] under  [Applications] på [Home]-menyn.
- 2 Tryck lätt på [New Memo].



## Tips!

- Tryck på OPTIONS → tryck lätt på [New Memo] för att skapa en textanteckning.

- 3 Mata in text i inmatningsfältet med skärmtangentbordet ( [26](#)) → Tryck lätt på [Done].

## Tips!

- Om du trycker lätt på [New] sparas den aktuella textanteckningen och en ny redigerare för textanteckningar öppnas.
- Nyligen skapade textanteckningar sparas endast i internminnet.



## Visa/redigera textanteckningar

Efter steg 1 (☞ [80](#)), tryck lätt på en anteckning för att visa. Tryck lätt på [Edit] och följ steg 3 (☞ [80](#)).

## För att radera/skydda en textanteckning i listan

Tryck lätt på ☰ [Text Memo] under ☰ [Applications] på [Home]-menyn, tryck på OPTIONS ➔ tryck lätt på [Delete Memos] eller [Protect Memos].

Se exempelanvisningarna i avsnittet "Radera innehåll" (☞ [74](#)) för att radera böcker.

Se exempelanvisningarna i avsnittet "Skydda innehåll" (☞ [75](#)) för att skydda innehåll.

### Tips!

- Efter steg 1 (☞ [80](#)), tryck lätt på en anteckning för att visa och tryck på OPTIONS ➔ tryck lätt på [Delete Memo] för att radera anteckningen som visas för tillfället.

# Använda inbyggda ordböcker

- 1 Tryck lätt på  [Dictionary] under  [Applications] på [Home]-menyn.**

Namnet på den för tillfället valda ordboken visas överst på skärmen. För att växla till en annan ordbok trycker du på **OPTIONS** ➔ tryck lätt på [Change Dictionary].

- 2 Skriv in ett ord med hjälp av skärmtangentbordet ( [26](#)) ➔ tryck lätt på ett kandidatord.**

Definitionen visas i sin helhet i ordboksvisaren ( [61](#)).

## För att lista ord med samma inledande bokstäver som det inmatade ordet

Tryck lätt på  (tangentbordet) ( [62](#)).



## Visa en lista med ord som slagits upp tidigare

Tryck på **OPTIONS** ➔ tryck lätt på [Word Logs: Dictionary].

För att radera ordloggar, se  [64](#).

## Visa bilder

Du kan visa bilder lagrade i antingen internminnet eller på ett minneskort. Du kan även ställa in favoritbilder till standbyskärmen.

- 1 Tryck lätt på  [Pictures] under  [Applications] på [Home]-menyn.**
- 2 Tryck lätt på en miniatyrbild för önskad bild i listan.**

### Tips!

- Information om OPTIONS-menyn finns på [☞ 31](#).
- Se "Understödda filformat" ([☞ 121](#)).
- Information om hur man överför bilder till läsaren med Reader Library finns i hjälpfunktionen i Reader Library.

## Ställa in bildspelet

Tryck på OPTIONS ➔ tryck lätt på [Slideshow On]. För att ställa in varaktigheten för ett bildspel, se [Slideshow] under [Application Preferences] ([☞ 91](#)).

## För att ställa in som standbyskärm

I [Pictures]-listan, tryck på OPTIONS ➔ tryck på [Select Standby Screen] ➔ tryck lätt på miniatyrbilden för kandidatbilden ➔ tryck lätt på [Done].

[Standby Screen]-inställningen konfigureras från [Settings]-menyn (☒ [94](#)).

### Tips!

- När två eller fler bilder har valts ändras den visade bilden varje gång läsaren ställer sig i viloläge (☒ [8](#)).

## För att zooma in en bild



Tryck på ⊕ (☒ [10](#)) för att växla till inzoomat läge. Dra zoomreglaget (☒ [49](#)) och rulla bilden genom att dra.

### Tips!



- Dubbeltryck när du vill zooma in ytterligare. Det dubbeltryckta området visas automatiskt centrerat efter att man zoomat in.

# Spela upp ljudfiler

Du kan lyssna på ljudfiler med hörlurar (medföljer ej).

- 1 Tryck lätt på  [Audio] under  [Applications] på [Home]-menyn.**
- 2 Tryck lätt på ett önskat album för att gå till ljudlistan.**
- 3 Tryck lätt på en önskad ljudfil, och spela upp en ljudfil.**  
Uppspelningsskärmen visas ( [86](#)).

## Tips!

- Information om OPTIONS-menyn finns på  [31](#).
- Se "Understödda filformat" ( [121](#)).
- Information om hur man överför ljudfiler till läsaren med Reader Library finns i hjälpfunktionen i Reader Library.

## Observera!

- Ett album eller en ljudfil med information för omslagsbilden kan endast visa dess miniatyrbild i albumlistan.

# Funktioner på uppspelningsskärmen

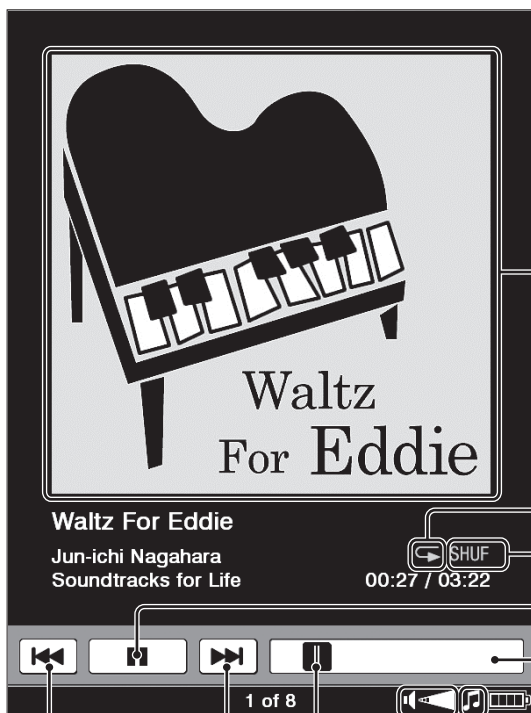

Omslagsbild

Upprepa-ikon

Blanda-ikon

Uppspelning/paus

Förloppsindikator för uppspelning

Uppspelningsikon som visas under uppspelning

Volymindikator

Uppspelningsposition

Hoppa till början av den föregående (eller den aktuella om den har spelat mer än 3 sekunder från början) ljudfilen

Hoppa till början av nästa ljudfil

För att	Gör så här
Pausa en låt	Tryck lätt på <b>  </b> .
Återuppta uppspelning	Tryck lätt på <b>▶</b> .
Hoppa till föregående/ nästa ljudfil	Dra över uppspelningsskärmen.
Hoppa till början av den föregående (eller den aktuella) ljudfilen/början av nästa ljudfil	Tryck lätt på <b>◀◀/▶▶</b> . <b>Observera!</b> • Hoppa till början av den aktuella ljudfilen om den spelats mer än 3 sekunder från början.
Snabbspolning bakåt/ framåt av en ljudfil	Dra indikatorn för uppspelningsposition eller tryck lätt på förloppsindikatorn för uppspelning.
Styra volymen	Tryck på volymknappen. Volymindikatorn visas i statusfältet.
Upprepa låtar	Tryck på <b>OPTIONS</b> ➔ tryck lätt på [Repeat] ➔ tryck lätt på [Off], [One Song] eller [All Songs]. <b>↶ 1</b> : Upprepa en låt <b>↶</b> : Upprepa alla låtar i albumet
Blanda låtar	Tryck på <b>OPTIONS</b> ➔ tryck lätt på [Shuffle On] eller [Shuffle Off]. <b>SHUF</b> : Blandad uppspelning
Dämpa uppspelning	Tryck in och håll volymknappen intryckt. Tryck en gång till på volymknappen för att återuppta spelningen.

# Ändra inställningar

Tryck lätt på  [Settings]-fliken i [Home]-menyn.

## **[General Settings] ( 90)**

- [Date and Time]
- [Date and Time Format]
- [Page Turn Preference]
- [Menu Language]
- [Keyboard]
- [Screen Orientation]

## **[Application Preferences] ( 91)**

- [Dictionary]
- [Slideshow]

## **[System Management] ( 92)**

- [Power Management]
- [Device Lock]
- [Standby Screen]



## **[Initialization] (☰ 95)**

[Restore Defaults]

[Clear Keyboard History]

[Format Memory]

## **[About]**

Visar systeminformation och juridisk information för läsaren.

## **[Device Shutdown]**

Stänger ner (slår av strömmen) läsaren fullständigt.

## **[General Settings]-menyalternativ**

### **[Date and Time]**

Tryck lätt på ett fält för att ändra.

Mata in ett nummer genom att trycka lätt på sifferknappsatsen.

Tryck lätt på [OK] för att tillämpa ändringen.

### **Tips!**

- Reader Library synkroniserar automatiskt läsarens datum och tid med datorn efter anslutning.

### **[Date and Time Format]**

Tryck lätt på [Month-Day-Year] eller [Day-Month-Year] för att välja datumformat.

Tryck lätt på [12 hour] eller [24 hour] för att välja tidsformat.

Tryck lätt på [OK] för att tillämpa ändringarna.

### **[Page Turn Preference]**

Ställer in svepriktningen för att bläddra sidor framåt. Standardinställningen är att svepa åt vänster.

## **[Menu Language]**

Väljer språk för läsarens menyer och meddelanden.

## **[Keyboard]**

Väljer ett skärmtangentbord.

## **[Screen Orientation]**

Ställer in rotationsriktningen vid ändring från stående till liggande orientering.

## **[Application Preferences]-menyalternativ**

### **[Dictionary]**

Väljer en standardordbok att använda.

### **[Slideshow]**

Ställer bildspelet på/av och dess varaktighet upp till 60 sekunder.

### **Observera!**

- Bildspel kan ta längre tid att visa beroende på bildens storlek.

# [System Management]-menyalternativ

## [Power Management]

Strömhanteringen bidrar till att undvika onödig batteriförbrukning.

Strömhanteringen fungerar på följande sätt:

- Efter 10 minuter av inaktivitet ställer läsaren sig automatiskt i viloläge och batteriförbrukningen minimeras.
- Efter två\* dagar av inaktivitet stängs läsaren av automatiskt och batteriförbrukningen avbryts.

\* Om det finns lite batterikapacitet stänger läsaren av automatiskt efter två dagars inaktivitet.

### **Observera!**

- Läsaren ställer sig inte i viloläge efter 10 minuter av inaktivitet även om [Power Management] är inställt på [On], när:
  - den är ansluten till en dator med hjälp av den medföljande USB-kabeln
  - den laddas med nätadaptern PRSA-AC1 (medföljer ej)
  - den spelar en ljudfil eller när ett bildspel är aktiverat

## [Device Lock]

Låser läsaren med ett lösenord.

Tryck på [On] för att ställa in ett lösenord.

Mata in ett 4-siffrigt nummer genom att trycka lätt på sifferknappsatsen.

Tryck lätt på [OK] för att låsa läsaren.

För att låsa upp, matar du in lösenordet och trycker lätt på [OK]. Tryck därefter på [Off] för att låsa upp läsaren och tryck lätt på [OK].

### **Observera!**

- [0000] är fabriksinställningen.
- Du rekommenderas att göra en notering av lösenordet och spara det på en säker plats separat från läsaren.
- Om du glömmer lösenordet kontaktar du Sonys kundsupport (✉ [18](#)); observera emellertid att när enheten låses upp raderas allt innehåll på den.
- När [Device Lock]-inställningen är aktiverad, känns inte läsaren igen av datorn. Vänligen ställ den på [Off] före anslutning.

## [Standby Screen]

Ställer in standbyskärmen under viloläget. [Off] visar ingenting i viloläget.

- [Show picture]: Ställ in [On] för att visa valda bilder på standbyskärmen. Mer information om inställning av bilderna finns i "Ställa in som en standbyskärm" (☞ [84](#)).
- [Show picture]: Ställ in [On] för att visa meddelanden på standbyskärmen.

## [Initialization]-menyalternativ

### [Restore Defaults]

Återställer läsaren till dess standardinställningar. Du behöver utföra startinställningarna efter återställning.

### [Clear Keyboard History]

Tar bort ordhistoriken för skärmtangentbordet.

### [Format Memory]

Formaterar läsarens internminne eller ett isatt minneskort. Formateringen raderar allt innehåll i den valda lagringsenheten.

#### **Observera!**

- Före formateringen ska du se till att säkerhetskopiera data som du vill spara till datorn via Reader Library. Observera att skyddat innehåll också kommer att raderas genom formatering.

# Felsökning

Om läsaren inte fungerar som du förväntar dig kan du försöka med följande steg för att lösa problemet.

- 1 Återställ läsaren genom att trycka in en nål eller ett gem i RESET-hålet → vänta 5 sekunder och skjut strömbrytaren för att starta om läsaren.**

Återställningen påverkar inte innehåll och inställningar som är lagrade i läsaren.

### Observera!

- Bokmärken, markeringar, handskrivna anteckningar eller inställningsinformationen kan raderas vid återställning.
- Skärmen ändras inte när man trycker i RESET-hålet. Skjut strömbrytaren för att starta om läsaren.
- Tryck inte i RESET-hålet med en spets som kan brytas, t.ex. en blyertspenna. Det kan göra att RESET-hålet blockeras.

- 2 Kontrollera symptomlistan (☞ [97](#)).**
- 3 Om problemet har att göra med Reader Library kontrollerar du om det finns information i hjälpfunktionen i Reader Library.**
- 4 Leta efter information på supportwebbplatser (☞ [18](#)).**



# Symptom

## Ström

### Batteriet laddas inte.

- Om [Charging stopped] visas på skärmen, kontrollerar du förhållandena för att ladda läsaren igen (☒ [12](#)). Om du laddar läsaren genom att ansluta den till en dator ska du se till att datorn är påslagen.
- Ladda batteriet inom temperaturintervallet 5°C till 35°C (☒ [19](#)).

### Batteritiden verkar kort.

- Användningstemperaturen är under 5°C. Detta är beroende på batteriegenskaperna och det är inte ett fel.
- Läsaren laddas ur automatiskt även om den inte används under en längre tidsperiod. Du rekommenderas att ladda läsaren igen innan du slår på läsaren.
- Batteriet har inte hunnit laddas helt. Ladda läsaren tills laddnings-/upptaget-indikatorn släcks. (Batteriikonen indikerar inte återstående batterikapacitet under laddning.)

- Genom att skjuta strömbrytaren ställs läsaren i viloläge i vilket väldigt lite batteriström förbrukas. För att minimera batteriförbrukningen innan läsaren automatiskt ställs i viloläge, skjuter och håller du strömbrytaren under mer än 3 sekunder för att stänga av läsaren.
-  i statusfältet indikeras att läsaren spelar en ljudfil som förbrukar batteriströmmen. Gå till uppspelningsskärmen och pausa uppspelningen vid behov.

### **Läsaren startar inte.**

- Kondensation kan ha uppstått. Vänta några timmar och slå därefter på läsaren.
- Batteriströmmen har laddats ur helt. Ladda läsaren genom att ansluta till datorn via den medföljande USB-kabeln ( [12](#)).

## **Skärm**

### **Det tar lång tid innan skärmbilden visas.**

- När läsaren används på kalla platser, t.ex. utomhus, kan det ta tid innan skärmbilden visas. Detta är beroende på skärmegenskaperna och det är inte ett fel.
- Det kan ta några ögonblick innan läsarens startbild visas efter återställning eller avstängning.

**Skärmbilden är frusen.**

→ Återställ läsaren genom att trycka i RESET-hålet. Skjut strömbrytaren för att sätta på läsaren igen (☒ [8](#)).

**Pekfunktionen fungerar inte.**

→ Om det har bildats kondens på pekskärmen eller om det har fastnat damm på skärmen, kan det orsaka fel. Mer information finns i avsnittet "Om rengöring" (☒ [114](#)).

→ Om några föremål har placerats på pekskärmen kan det orsaka felfunktion. Lämna läsaren i viloläge när den inte används eller stäng av den.

**Läsa innehåll****Det går inte att läsa en bok.**

→ Kontrollera om bokens utgångsdatum har passerats om den har ett utgångsdatum (☒ [37](#)).

**Det går inte att läsa en bok som har överförts från din dator.**

→ Antingen läsaren, din dator eller båda kanske inte har auktoriserats av Reader Library. Mer information finns i hjälpfunktionen för Reader Library (☒ [17](#)).

→ Du kanske har försökt läsa innehåll som ägs av en annan användare. Innehållet som ägs av en annan användare kanske inte har auktoriserats.

→ Auktoriseringsdatumet kanske har skadats på grund av att läsaren stängts av medan den läste innehåll. Avauktorisera datorn och läsaren, och auktorisera dem därefter igen via Reader Library. För ytterligare information hänvisas till hjälpfunktionen för Reader Library.

- Boken kan vara skyddad av DRM-teknik (Digital Rights Management) som inte stöds. Kontrollera att bokens källa är kompatibel.
- Boken kan innehålla ett filformat som inte stöds. Kontrollera att filformatet är kompatibelt (☒ [121](#)).

### **[Continue Reading] fungerar inte, eller bokmärken saknas.**

- Om filens status har ändrats (som i följande fall), kan data i [Continue Reading] eller anteckningar komma att raderas.
  - En text-/RTF-/PDF-fil har redigerats.
  - En bok som köpts med en auktoriserad läsare har överförts till en annan icke-auktoriserad läsare med ett minneskort.

### **Det går inte att hitta en bok som har överförts.**

- Skyddat innehåll på läsaren kan raderas om det raderas från datorn efter anslutning. Du rekommenderas att hantera innehåll med hjälp av Reader Library.
- Böcker som överförts till läsaren genom synkronisering raderas automatiskt om samma böcker raderas i Reader Library före synkronisering. Mer information finns i hjälpfunktionen i Reader Library.
- Radera inte mappar eller filer från någon av "database"-mapparna i läsaren. Innehåll eller anteckningar kan raderas.

## Spela upp ljudfiler

### Det går inte att spela upp en ljudfil.

- Det går inte att spela upp ljudfiler som inte stöds av läsaren. Mer information om ljudfiler som stöds finns i avsnittet "Understödda filformat" (☒ [121](#)).

### Inget ljud hörs.

- Öka volymen om den är nerskruvad (☒ [11](#)).
- Kontrollera att hörlurskontakten är ordentligt ansluten till hörlursuttaget om inget ljud hörs från hörlurarna (☒ [11](#)).

## Visa bilder

### Det går inte att visa en bild.

- Det går inte att visa bildfiler som inte stöds av läsaren. Mer information om bildfiler som stöds finns i avsnittet "Understödda filformat" (☒ [121](#)).
- Stora bildfiler kanske inte kan visas och filen kanske inte visas i listan. Radera bildfilen med hjälp av Reader Library.

## Anslutning till dator

### Läsaren kan inte styras.

- Läsaren kan inte styras när man ansluter den till en dator via USB-anslutning.

### Läsaren kan inte kännas igen av datorn.

- En USB-hubb eller USB-förlängningskabel används för anslutningen. Funktion kan inte garanteras om du ansluter via en USB-hubb eller USB-förlängningskabel. Anslut USB-kabeln direkt till datorn.
- Koppla bort USB-kabeln från läsaren och återanslut den efter en stund.
- Om läsaren är låst kommer den inte att kännas igen av datorn, ställ in [Device Lock] på [Off] (☒ [93](#)).
- Så länge läsaren är ansluten till datorn ska du inte slå på, starta om, aktivera från viloläge eller stänga av datorn. Dessa åtgärder kan göra så att läsaren inte kan kännas igen av datorn. Koppla bort läsaren från datorn innan du utför dessa funktioner.
- Använd medföljande USB-kabel.
- Det har uppstått ett fel med datorns USB-port. Anslut den medföljande USB-kabeln till en annan port på datorn.
- Det kan ta ett tag innan datorn känner igen programvaran. Vänta ett ögonblick.

- Använd läsarens RESET-hål (☒ [96](#)) om inget av ovanstående löser problemet, slå på läsaren igen och återanslut den medföljande USB-kabeln.

### **Det går inte att överföra innehåll från läsaren till din dator.**

- Det finns inte tillräckligt ledigt minne i läsarens minne. Kontrollera [About] (☒ [89](#)) beträffande ledigt utrymme i internminnet och radera därefter data som du inte behöver.
- Läsaren är inte auktoriserad. Auktorisera läsaren med hjälp av Reader Library. Se avsnittet "Auktorisera datorn och läsaren för eBook-butiker" i hjälpfunktionen i Reader Library.

### **Reader Library känner inte igen läsaren.**

- Koppla bort USB-kabeln från läsaren och återanslut den därefter.

### **Läsaren blir instabil när den är ansluten till en dator.**

- En USB-hubb eller USB-förlängningskabel används för anslutningen. Funktion kan inte garanteras om du ansluter via en USB-hubb eller USB-förlängningskabel. Anslut USB-kabeln direkt till datorn.

## Minneskort

### Innehåll på ett minneskort kan inte läsas/spelas/visas på läsaren.

- Kontrollera att minneskortet har förts in rättvänt i mediaplatsen (☞ [9](#)).
- Kontrollera att du använder ett minneskort som stöds av läsaren (☞ [114](#)).
- Rengör minneskortets kontaktområde försiktigt med en mjuk trasa om det är smutsigt (☞ [115](#)).
- Läsaren är inte auktoriserad, se avsnittet "Auktorisera datorn och läsaren för eBook-butiker" i hjälpfunktionen i Reader Library.
- När man sätter in minneskortet i läsaren kan det ta tid för läsaren att känna igen innehållsfilerna på minneskortet, speciellt om det finns många innehållsfiler på minneskortet.

### Det går inte att överföra innehåll till ett minneskort.

- Lås upp raderingsskyddsomkopplaren om den är låst.
- Det finns inte tillräckligt ledigt minne på minneskortet. Kontrollera [About] (☞ [89](#)) beträffande ledigt utrymme på minneskortet och radera därefter data som du inte behöver (☞ [74](#)).



→ Läsaren kan inte överföra innehåll till minneskortet direkt. Använd Reader Library för att överföra innehåll.

### **Läsaren eller Reader Library känner inte igen ett minneskort.**

→ Om ett minneskort har formaterats på en dator kanske det inte kan användas på läsaren eller med Reader Library. När man formaterar ett minneskort ska man formatera det med läsaren (☒ [95](#)).

### **Det går inte att radera innehåll på ett minneskort.**

- Lås upp raderingsskyddsomkopplaren om den är låst.
- Avmarkera skrivskyddsattributet för innehåll på datorn.

# Försiktighetsåtgärder

## Meddelande om bortskaffande av läsaren

Läsarens inbyggda batteri kan återanvändas. Ta inte själv bort batteriet, kontakta Sony-supportcenter (☎ [18](#)).



### **Kassera gammal elektrisk och elektronisk utrustning (tillämpligt i den europeiska gemenskapen och andra europeiska länder med separata insamlingssystem)**

Den här symbolen på produkten eller dess förpackning anger att produkten inte får behandlas som hushållsavfall. Den ska istället överlämnas till lämpligt uppsamlingsställe för återvinning av elektrisk och elektronisk utrustning. Genom att garantera att denna produkt skaffas undan korrekt hjälper du till att förhindra möjliga negativa konsekvenser för miljö och hälsa som annars skulle kunna

bli fallet vid olämplig avfallshantering. Återvinningen av material bidrar till att bevara naturresurser. Om du behöver mer information om återvinning av den här produkten kontaktar du ditt lokala miljökontor, en återvinningsstation eller affären där du köpte produkten. Tillämpliga tillbehör: Hörlurar



### **Avfallsinstruktion rörande förbrukade batterier (gäller i EU och andra europeiska länder med separata insamlingsystem)**

Denna symbol på batteriet eller på förpackningen betyder att batteriet inte skall behandlas som vanligt hushållsavfall. På vissa batterier kan denna symbol användas i kombination med en kemisk symbol. Den kemiska symbolen för kvicksilver (Hg) eller bly (Pb) används om batteriet innehåller mer än 0,0005 %

kvicksilver eller 0,004 % bly.

Genom att sörja för att dessa batterier bortskaffas på ett riktigt sätt bidrar du till att skydda miljön och människors hälsa från potentiella negativa konsekvenser som annars kunnat orsakats av felaktig avfallshandling. Återvinningen av material bidrar till att bevara naturresurser.

I fallet med produkter som för säkerhet, prestanda eller dataintegritet kräver en permanent kontakt med ett inbyggt batteri, ska detta batteri endast bytas av kvalificerad servicepersonal.

För att säkerställa att batteriet tas omhand på rätt sätt ska produkten, när dess livslängd är slut, överlämnas till lämpligt uppsamlingsställe för återvinning av elektrisk och elektronisk utrustning.

När det gäller alla andra batterier, se avsnittet om hur man på ett säkert sätt tar bort batteriet från produkten. Lämna in batteriet till lämpligt uppsamlingsställe för återvinning av batterier.

För mer detaljerad information rörande korrekt avfallshandling av denna produkt eller batterier, vänligen kontakta ditt kommunkontor, din avfallsstation eller din återförsäljare där du köpte produkten.

### **Meddelande till kunder: följande information gäller endast för utrustning som sålts i länder där EU-direktiv gäller**

Denna produkt har tillverkats av Sony Corporation, 1-7-1 Konan, Minato-ku Tokyo, 108-0075 Japan. Befullmäktigat ombud avseende EMC och produktsäkerhet är Sony Deutschland GmbH, Hedelfinger Strasse 61, 70327 Stuttgart, Germany.

För alla kontakter avseende service- eller garantifrågor hänvisas till adresserna som finns i separata service- eller garantidokument.

### **FCC-deklaration:**

Följande FCC-deklaration gäller endast för den version av läsaren som tillverkats för försäljning i USA.

Övriga versioner kanske inte följer FCC:s tekniska föreskrifter.

Obs! Denna utrustning har testats och befunnits överensstämma med kraven för digitala apparater av klass B, i enlighet med del 15 i FCC-reglerna. Dessa krav är utformade för att ge rimligt skydd mot störningar vid installation i bostaden. Denna utrustning skapar och använder samt kan avge högfrekvensenergi och om den inte installeras och används i enlighet med instruktionerna kan den orsaka skadliga störningar på radioförbindelser.

Det finns emellertid ingen garanti för att störningar inte uppkommer i en viss installation. Om denna utrustning ger upphov till störningar i radio- eller tv-mottagning (vilket kan konstateras genom att man stänger av och slår på apparaten), uppmanas användaren att försöka åtgärda störningen genom en eller flera av följande åtgärder:

- Vrid eller flytta mottagningsantennen.
- Öka avståndet mellan utrustningen och mottagaren.
- Ansluta utrustningen till en kontakt på en annan strömkrets än den som mottagaren är ansluten till.
- Kontakta återförsäljaren eller en erfaren radio/TV-tekniker för hjälp.

Varning! Alla förändringar eller modifikationer som inte uttryckligen godkänns i denna handbok kan upphäva din rätt att använda utrustningen.

**Om du har några frågor om denna produkt:****Besök:**

[www.sony.com/readersupport](http://www.sony.com/readersupport)

**Kontakta:**

Sonys kundsupport för "Digital Book Reader" på

1-(866)-962-7669

**Skriv till:**

Sony Customer Information Service Center

12451 Gateway Blvd., Fort Myers, FL 33913

**Konformitetsdeklaration**

Handelsnamn:	SONY
Modellnr.:	PRS-650
Ansvarig part:	Sony Electronics Inc.
Adress:	16530 Via Esprillo, San Diego, CA 92127 USA
Telefonnummer:	858-942-2230

Denna enhet följer del 15 i FCC-reglerna. Användning förutsätter följande två villkor: (1) Enheten får inte orsaka skadliga störningar och (2) den måste kunna ta emot alla störningar, även störningar som kan orsaka oönskade funktionsstörningar.

## För kunder i USA och Kanada

### ÅTERVINNING AV LITIUMJONBATTERIER

Litiumjonbatterier kan återvinnas.

Du kan bidra till bevarandet av miljön genom att återlämna gamla batterier till närmaste uppsamlingsplats för återvinning eller lämplig avfallshantering

. För mer information beträffande återvinning av laddningsbara batterier, ring 1-800-822-8837, eller besök <http://www.rbrc.org/>.

**Varning:** Hantera inte skadade eller läckande litiumjonbatterier.



### Ägarens noteringar

Modell- och serienummer finns på läsarens baksida. Skriv in dessa nummer i utrymmet nedan. Uppge dessa nummer när du kontaktar din Sony-återförsäljare beträffande produkten.

Modellnummer \_\_\_\_\_

Serienummer \_\_\_\_\_

## Säkerhetsinformation

- Inspelat innehåll begränsas till privat användning. Användning utöver detta kräver tillstånd från copyrightinnehavaren.
- Sony tar inget ansvar för ofullständiga inspelningar/nedladdningar eller skadad information på grund av problem med läsaren eller datorn.
- Se till att du inte kortsluter läsarens kontakter med metalliska föremål.
- Om någon del av läsaren som är varm vidrör din hud under en längre tid kan du få symptom av brännskador, såsom röd hud eller svullnad, även om temperaturen är måttlig. Undvik kontakt under en längre tid även om du har känslig hud.
- Tappa inte enheten och utsätt den inte för mycket kraft.
- Utsätt aldrig läsaren för extrem ljusstyrka, extrema temperaturer, fukt eller vibrationer.
- Vira aldrig in läsaren i något när den används med nätadaptern. Den kan bli för varm och detta kan orsaka funktionsstörningar eller att den skadas.
- Placera inte tunga föremål ovanpå läsaren och se till att den inte utsätts för kraftiga stötar. Det kan orsaka fel eller skador.
- Lämna inte läsaren på en instabil yta.
- Utsätt inte läsaren för vatten. Läsaren är inte vattensäker.
- Följ alltid varningarna nedan.
  - Var försiktig så du inte tappar läsaren i en vask eller i någon annan behållare med vatten i.
  - Använd inte läsaren på platser där det är fuktigt eller utomhus vid dåligt väder, t ex vid regn eller snö.
  - Låt inte läsaren bli blöt.  
Om du vidrör läsaren med våta händer eller placerar den i ett fuktigt klädesplagg, kan den bli blöt och detta kan orsaka fel.
- Skärmen är ömtålig och kan spricka vid oförsiktig användning. Hantera läsaren försiktigt.
- Peta inte på människor med den medföljande styluspennan.
- Behandla eller hantera inte den medföljande styluspennan oförsiktigt, t.ex. genom att böja den eller repa pekskärmen med den.
- Använd den medföljande styluspennan endast för pekskärmen.
- Använd inte styluspennan om den är skadad eller deformerad.
- Om några föremål har placerats på pekskärmen kan det orsaka felfunktion. Lämna läsaren i viloläge när den inte används eller stäng av den.

- Placera inte några kort som kontantkort eller kreditkort med magnetisk kodning nära magneten som finns i läsaren. Det kan leda till att korten förstörs på grund av läsarens magnetiska effekt.

### Om värmebildning

Värme kan byggas upp i läsaren under laddning om den används under långa perioder.

### Om hörlurar

#### Trafiksäkerhet

Använd inte hörlurar under bilkörning, cykling eller när du kör något annat motordrivet fordon. Det kan orsaka fara och är olagligt i många länder. Det är även potentiellt farligt att spela på hög volym under promenad, speciellt vid övergångsställen. Du bör vara väldigt försiktig eller inte använda läsaren alls vid potentiellt riskfyllda situationer.

#### Var rädd om din hörsel!

Undvik hög volym när du använder hörlurar. Öronexperter varnar för kontinuerligt, högt och utdraget spelande. Om du upplever att det ringer i öronen, minska volymen eller sluta använda hörlurarna

#### Omtanke om andra

Håll volymen på en måttlig nivå. Detta gör att du hör ljud i din omgivning och att du kan ta hänsyn till andra i din närhet.

#### Varning!

Ta omedelbart av hörlurarna om det åskar när du använder läsaren.

#### För kunder i Frankrike

MDR-E10LP

När du byter ut hörlurar (medföljer ej) ska du välja en lämplig modell av hörlurar för din enhet enligt vad som anges ovan. Om du lyssnar under lång tid med din personliga ljudspelare kan du skada din hörsel.





## Om programvara

- Upphovsrättslagar förbjuder reproducering av någon del av medföljande programvara eller bruksanvisning samt uthyrning av programvaran utan upphovsrättsinnehavaren tillstånd.
- Under inga omständigheter kommer SONY att ansvara för ekonomiska skador, eller uteblivna vinster inklusive fordringar från tredje part, som uppstått vid användning av programvaran som levererats med denna läsare.
- Den medföljande programvaran kan endast användas med utrustning som den är avsedd för.
- Observera att, eftersom förbättringar i programvarans kvalitet görs kontinuerligt kan specifikationerna komma att ändras utan varsel.
- Om läsaren används med annan programvara än den som den levereras med, täcks inte detta av garantin.
- Beroende på typ av text och tecken, visas eventuellt inte texten i läsaren korrekt på enheten. Detta beror på:
  - Läsarens kapacitet.
  - Läsaren fungerar inte normalt.
  - Innehållsinformationen är skriven på ett språk eller med tecken som inte stöds av läsaren.
- Möjligheten att visa språken på Reader Library beror på vilket operativsystem som finns på datorn. För bättre resultat, kontrollera att det installerade operativsystemet är kompatibelt med önskat språk som du vill visa.
  - Vi garanterar inte att alla språk kan visas rätt i Reader Library.
  - Tecken som skapats av användaren och vissa specialtecken visas eventuellt inte.
- Förklaringar i bruksanvisningen förutsätter att du känner till grundläggande funktioner i Windows eller Mac OS. För anvisningar om hur du använder din dator och operativsystemet, hänvisas till respektive bruksanvisning.
- Genom att uppdatera läsarens enhetsprogramvara kan du säkerställa att läsaren har de senaste funktionerna. Uppdatering med den senaste programvaran kan göras från uppdateringsmenyn i hjälpfunktionen i Reader Library – "Check for Updates".

## Om förinstallerat innehåll

Läsaren levereras med förinstallerade innehållsfiler så du kan prova dem direkt. Det förinstallerade provinnehållet är avsett för att man ska kunna prova att läsa, visa och lyssna.

### Observera!

- Om du raderar det förinstallerade provinnehållet kan du inte återställa det och Sony tillhandahåller det inte på nytt.

## Om rengöring

- Rengör läsaren med en mjuk trasa, t ex en rengöringsduk för glasögon.
- Rengör läsarens hölje med en mjuk trasa lätt fuktad med vatten eller en mild rengöringslösning om den blivit mycket smutsig.
- Använd inte slipande material, skurpulver eller lösningar med alkohol eller bensen eftersom ytterhöljet kan repas.
- Rengör kontakterna till hörlurarna regelbundet.
- Skärmens yta kan skadas om man använder en smutsig styluspenna för att trycka på eller dra över skärmen. Torka av styluspennan med en torr trasa om den blir smutsig.

## Om minneskort

Ta ur skyddskortet från minneskortsplatsen innan du sätter i ett minneskort (medföljer ej).

Du kan använda följande typer av minneskort med läsaren.

<b>Memory Stick Duo™-media</b>	Memory Stick Duo™ Memory Stick PRO Duo™ Memory Stick PRO-HG Duo™ Memory Stick Micro™
<b>SD-kort</b>	SD-kort SDHC-kort

## Om Memory Stick Duo™-media

Memory Stick Duo™ är ett kompakt halvledarmedia med stor kapacitet. Det har konstruerats inte bara för att utbyta/dela digitala data bland Memory Stick Duo™-kompatibla produkter, utan även för att fungera som ett flyttbart externt lagringsmedia som kan spara data.

### Observera!

- Sonys Memory Stick Duo™-media på upp till 32 GB har testats med och befunnits fungera med läsaren. Men vi garanterar inte att alla Memory Stick Duo™-media fungerar.
- SD-kort på upp till 32 GB har testats med och befunnits fungera med läsaren. Vi garanterar emellertid inte att alla SD-kort fungerar.
- Adaptorn i M2™ Duo-storlek måste monteras på Memory Stick Micro™-media före användning i en kortplats för Memory Stick Duo™-media.
- Filsystemet som används i Memory Stick™ begränsar filstorleken för en fil som ska överföras till 4 GB.
- Data över 123 MB kan inte registreras i en enda session.
- Memory Stick™-media i standardstorlek kan inte användas med denna produkt
- Det maximala antalet låtar som kan sparas på ett Memory Stick PRO™-media är 65535.

## Om SD-kort

SD-kort följer standarden för kompakta minneskort och används vanligtvis som lagringsmedia för digitala stillbildskameror.

## Om hantering av minneskort

- För in i rätt kortplats med kortets etikett uppåt tills det klickar på plats.
- Läsaren är inte kompatibel med följande standarder:
  - MagicGate™-standard\*.
  - copyrightskydd för SD-kort.
- \* MagicGate™ är samlingsnamnet på copyright-skyddstekniker som utvecklats av Sony.
- Du kan inte spela in eller radera data på ett minneskort när dess skrivskyddskomponent är låst.
- Om du transporterar eller förvarar ett minneskort bör du lägga det i dess fodral.
- Vidrör inte kontakterna på ett minneskort med händerna eller metallföremål.
- Man får inte tappa eller böja minneskortet eller utsätta dem för kraftiga stötar.
- Plocka inte isär och modifiera inte ett minneskort.
- Låt inte ett minneskort komma i kontakt med fukt.

- Undvik följande för att förhindra dataskador. Sony ger inga garantier för skadade data.
  - Ta inte bort ett minneskort medan läsaren läser eller skriver data.
  - Använd inte läsaren på platser där det finns statisk laddning eller elektriskt brus.
- Sätt inte fast något annan etikett på platsen där den medföljande etiketten ska sitta.
- Använd inte och förvara inte läsaren på en plats där det kan utsättas för:
  - extremt hög temperatur, t.ex. i en soluppvärmd bil.
  - direkt solljus.
  - hög fuktighet eller platser med frätande ämnen.
- Sätt inte i ett inkompatibelt minneskort eftersom det kan orsaka fel.
- Använd inte ett deformerat minneskort eller adapter.
- Om du försöker sätta i Memory Stick Micro™-media utan att sätta in det i en adapter för M2™ Duo-storlek, kan det fastna.
- Ta inte bort ett minneskort från mediaplatsen medan data på minneskortet redigeras. Om du gör det sparas inte redigerade data.
- Förvara både minneskort och adapter utom räckhåll för små barn, för att undvika att de sväljs av misstag.
- Om en formateringsprocess utförs, raderas alla filer även skrivskyddade bilder.
- Vi rekommenderar att importerade data säkerhetskopieras. Om du ändrar eller raderar ett mappnamn via PC, eller flyttar filen till en annan mapp än "databasen" finns det risk att data som är inspelade på minneskortet förloras och inte kan spelas upp på den här produkten.

# Copyright-meddelande

Innehållet i var och en av de förladdade böckerna i denna produkt är copyright-skyddat och har redigerats genom samarbete med utgivaren.

Copyright-lagar förbjuder att man kopierar data från denna produkt eller innehåll från denna bruksanvisning (bilder, relaterade dokument etc.) i sin helhet eller delvis, utan copyright-ägarens tillstånd. Dessutom tillåts inte användning av data från denna produkt eller innehåll i denna bruksanvisning utan Sonys tillstånd förutom för personlig användning.

Det är ett brott mot copyrightlagar att använda någon ljudfil eller bildfil som du spelat in utan att ha fått tillstånd i förväg från copyrightägaren, förutom när det gäller för personligt bruk. Följaktligen kan Memory Stick™-media med skyddat innehåll endast användas på ett lagenligt sätt.

- Sony, Sony-logotypen, "BBeB", "Reader", "Reader Touch Edition" och deras logotyper är varumärken eller registrerade varumärken som tillhör Sony Corporation.
-  **MEMORY STICK**™, "Memory Stick", "Memory Stick PRO Duo", "Memory Stick PRO-HG Duo", "Memory Stick Duo", "Memory Stick Micro", "M2", "MagicGate" och deras logotyper är varumärken som tillhör Sony Corporation.
- Bitstream är ett registrerat varumärke och Dutch, Font Fusion och Swiss är varumärken som tillhör Bitstream Inc.
- Microsoft, Windows, Windows Vista och Windows Media är varumärken eller registrerade varumärken som tillhör Microsoft Corporation i USA och/eller övriga länder.
- Macintosh och Mac OS är varumärke som tillhör Apple Inc. registrerade i USA och övriga länder.
- Denna PRS-650 innehåller Adobe® Reader® Mobile-programvara under licens från Adobe Systems Incorporated, Copyright © 1995-2009 Adobe Systems Incorporated. Alla rättigheter förbehålles. Adobe och Reader är varumärken som tillhör Adobe Systems Incorporated.

- MPEG Layer-3 ljudkodningsteknik och patent licensierade från Fraunhofer IIS och Thomson.
- Denna produkt innehåller programvara som utvecklats av OpenSSL-projektet för användning i OpenSSL Toolkit. (<http://www.openssl.org/>) Copyright© 1998-2008 OpenSSL-projektet. Alla rättigheter förbehålles. Denna produkt innehåller kryptografisk programvara som skrivits av Eric Young (eay@cryptsoft.com). Denna produkt innehåller programvara som skrivits av Tim Hudson (tjh@cryptsoft.com). Mer information om OpenSSL-licensen finns i "END USER LICENSE AGREEMENT" i läsarens boklista.

Alla andra systemnamn och produktnamn som omnämns i detta dokument är registrerade varumärken eller varumärken tillhörande deras ägare. Symbolerna för varumärke™ och registrerat varumärke® anges inte överallt i detta dokument.

Program ©2010 Sony Corporation  
Dokumentation ©2010 Sony Corporation

# GNU-LICENS FÖR ALLMÄNHETEN

Denna produkt innehåller följande programvara som täcks av GNU General Public License (härefter hänvisad till som GPL) och/eller GNU Lesser General Public License (härefter hänvisad till som LGPL).

Du får hämta, ändra och återdistribuera källkoden för dessa programprodukter.

busybox  
dosfstools  
freetype  
intiscripts  
kernel  
linux-kernel-headers  
make  
MAKEDEV  
modules  
mtd  
nandboot  
procps  
sourceryg++  
tar  
udev  
util-linux

Se nedanstående beträffande termer och villkor för GPL och LGPL.

Källkoden för dessa programvaruprodukter finns tillgänglig på Sonys webbplats. Om du vill hämta källkoden besöker du följande webbadress:<http://www.sony.net/Products/Linux/>

Observera att Sony inte tar emot frågor beträffande innehållet i källkoden.

Mer information om GNU GENERAL PUBLIC LICENSE finns i "END USER LICENSE AGREEMENT" i läsarens boklista.



# Understödda filformat

Följande filformat kan hanteras inom Reader Library och överföras till läsaren.

## **Bok**

- EPUB-fil (filnamnstillägget .epub)  
EPUB (OPS version 2.0) stöds
- PDF-fil (filnamnstillägget .pdf)  
Stöd är baserat på PDF 1.6-specifikationen.
- BBeB (filnamnstillägg .lrf eller .lrx)
- Textfil (filnamnstillägg .txt)
- RTF-fil (filnamnstillägg .rtf)
- Word-fil (filnamnstillägget .doc eller .docx)\*<sup>1</sup>

\*<sup>1</sup> Om du använder Windows måste du ha Microsoft Word installerat på datorn. Word-filer omvandlas automatiskt till RTF-filer av Reader Library under överföring till läsaren eller ett kompatibelt minneskort.

## Ljud

- MP3-fil (filnamnstillägg .mp3)  
Följande specifikationer bör uppfyllas för att kunna importera en MP3-fil.
  - Bithastighet: 32 till 320 kbit/s
  - Samplingsfrekvens: 22,05, 44,1 kHz
  - Filen måste vara upplåst.
- AAC-fil (filnamnstillägg .mp4, .m4a, .mov eller .qt)  
Följande specifikationer bör uppfyllas för att man ska kunna importera en AAC-fil.
  - Bithastighet: 40 till 320 kbit/s
  - Samplingsfrekvens: 24,0, 44,1, 48,0 kHz
  - Filen måste vara upplåst.

## Bild

- JPEG-fil (filnamnstillägg .jpg eller .jpeg)
- GIF-fil (filnamnstillägg .gif)\*
- PNG-fil (filnamnstillägg .png)
- BMP-fil (filnamnstillägg .bmp)

\* För en animerad GIF-fil visas endast den första bildrutan.

# Systemkrav

Reader Library kan köras med följande operativsystem.

<b>Operativsystem</b>	<b>Beskrivning</b>
Microsoft Windows 7 (32/64 bitar)	Windows 7 Starter Windows 7 Home Basic Windows 7 Home Premium Windows 7 Professional Windows 7 Ultimate
Microsoft Windows Vista (32/64 bitar)	Windows Vista Home Basic med Service Pack 2 eller senare Windows Vista Home Premium med Service Pack 2 eller senare Windows Vista Business med Service Pack 2 eller senare Windows Vista Ultimate med Service Pack 2 eller senare

<b>Operativsystem</b>	<b>Beskrivning</b>
Microsoft Windows XP (endast 32 bitar)	Microsoft Windows XP Home Edition med Service Pack 3 eller senare Windows XP Professional med Service Pack 3 eller senare Windows XP Media Center Edition 2004 & 2005 med Service Pack 3 eller senare
Apple Macintosh (endast 32 bitar)	Mac OS X version 10.6.3 eller senare Mac OS X version 10.5.8 eller senare Mac OS X version 10.4.11 eller senare
CPU	Windows: 800 MHz-processor i Celeron-klassen eller bättre Macintosh: Intel-processor PowerPC G3, G4 eller G5
RAM	128 MB eller mer (minimum 512 MB för Windows 7 eller Windows Vista)
Ledigt utrymme på hårddisken	Windows: 100 MB eller mer Macintosh: 60 MB eller mer Beroende på mängden innehåll kan det krävas mer utrymme.

---

Bildskärm	High Color eller bättre, 1024 × 768 pixlar eller mer (True Color, 1280 × 1024 pixlar, eller mer rekommenderas)
Andra enheter	USB-port (High-Speed USB-kompatibel), pekenhet som mus eller styrkula

---

- Internet-anslutning (bredband rekommenderas, vissa avgifter kan förekomma) krävs också på datorn.
- Reader Library stöds inte av följande miljöer:
  - Något annat operativsystem än de som angetts ovan
  - Egenhändigt konstruerade datorer eller operativsystem
  - Installationer där du kan välja att starta upp med olika operativsystem
  - Installationer med flera bildskärmar

# Innehållsförteckning

<b>GRATTIS!</b> .....	<b>2</b>
<b>Användbara funktioner</b> .....	<b>4</b>

## Kapitel 1

### Komma igång

Delar och kontroller.....	8
Ladda läsaren.....	12
Tips för att spara ström.....	14
Så här införskaffar du e-böcker .....	17
Support .....	18
Specifikationer .....	19

# Kapitel 2

## Grundläggande användning

Om bruksanvisningen .....	22
Pekskärm .....	23
Skärmtangentbord .....	26
Home-meny .....	29
OPTIONS-meny .....	31

## Läsa innehåll

Läsa böcker .....	36
Annotera .....	39
Bokmärka .....	39
Markera ord .....	40
Skriva en anteckning för hand .....	41
Lägga till en anteckning .....	42

Söka en anteckning .....	44
Söka efter anteckningar inom en bok .....	44
Hitta anteckningar i allt innehåll .....	46
Ändra storlek.....	47
Ändra ett sidläge .....	48
Zooma in .....	49
Justera innehållsvyn.....	52
Skärmorientering .....	54
Söka.....	55
Hoppa till en sida.....	57
Använda inbyggda ordböcker.....	60
Visa en lista med ord som slagits upp tidigare .....	63
Läsa tidsskrifter .....	65



# Samlingar

Samlingar .....	68
Skapa .....	68
Lägga till innehåll.....	70
Radera en samling .....	72
Ta bort innehåll .....	73
Radera innehåll .....	74
Skydda innehåll.....	75

# Tillämpningar

Tillämpningsmeny .....	76
Skapa teckningar.....	77
Skapa textanteckningar.....	80
Använda inbyggda ordböcker .....	82
Visa bilder.....	83
Spela ljudfiler .....	85

# Inställningar

Ändra inställningar .....	88
[General Settings]-menyalternativ .....	90
[Application Preferences]-menyalternativ .....	91
[System Management]-menyalternativ .....	92
[Initialization]-menyalternativ .....	95

# Felsökning

Felsökning.....	96
Symptom.....	97

# Appendix















Försiktighetsåtgärder.....	106
Copyright-text .....	117
GNU-LICENS FÖR ALLMÄNHETEN .....	119
Understödda filformat.....	121
Systemkrav .....	123

Innehållsförteckning ..... 126

Index ..... 132

# Index

## Symboler

 (Home)-knapp.....	10, 29
OPTIONS-knapp.....	10, 31
 (Sidvändning)-knappar	10
 (Storlek)-knapp .	10, 47, 84
 [All Notes] .....	29, 46
 [Applications] .....	29, 76
 [Audio] .....	76, 85
 [Books] .....	29, 36
 [Collections] .....	29, 68
 [Dictionary].....	76, 82
 [Handwriting] .....	76, 77
 [Home] .....	29
 [Periodicals].....	29, 65
 [Pictures] .....	76, 83
 [Settings] .....	29, 88
 [Text Memo].....	76, 80

[2-Column Split] .....	48
[3-Column Split] .....	48

## A

Alla anteckningar .....	29, 46
Annotera.....	39
Anteckning .....	39, 42, 44
Annotera .....	39
Bokmärka.....	39
Markera ord.....	40
Skriva en anteckning för hand.....	41
Söka en anteckning.....	44
Teckning.....	41, 42
[Notes].....	33, 41, 44
Använda inbyggda ordböcker .....	60, 82
Användbara funktioner .....	4
[About] .....	89
[Add Content] .....	31, 70
[Add Bookmark] .....	31, 39

[Add to Collection] .....31, 71  
 [Adjust View] .....31, 52  
 [Application  
 Preferences] .....88, 91

**B**

Batteristatus ..... 13, 30  
 Bilaga ..... 106  
 Bilder .....76, 83  
   Bildspel .....34, 83, 91  
   Standbyskärm ..34, 84, 94  
 Understödda  
   filformat ..... 121  
 Zooma in .....49, 84  
 [Select Standby  
 Screen] .....34, 84  
 [Slideshow On]/  
   [Slideshow Off] .....34, 83  
 [Slideshow] .....88, 91  
   [Standby Screen] ..88, 94  
 Bildspel.....34, 83, 91

Blanda.....34, 87  
 Bokmärka .....39  
 Böcker.....36  
 [Brighter].....52  
 [Books]-lista .....36  
   Villkorlig ikon.....37  
   Sortera.....34, 36  
 [Search].....34  
 [Sort:] .....34  
 [View:] .....34

**C**

Copyright-text ..... 117  
 [Change Dictionary] .....31  
 [Clear Keyboard  
 History] .....89, 95  
 [Continue Reading].....31  
 [Create/Edit] .....33, 41  
 [Custom] .....52

**D**

Delar och kontroller.....	8
[Darker] .....	52
[Date and Time].....	90
[Date and Time Format] ...	90
[Delete Audio].....	32
[Delete Book] .....	31, 74
[Delete Books] .....	32, 74
[Delete Collections] .....	32, 72
[Delete Drawing] .....	31, 79
[Delete Drawings].....	32, 79
[Delete Issue] .....	31
[Delete Issues].....	32
[Delete Memo].....	31, 81
[Delete Memos].....	32, 81
[Delete Notes].....	32
[Delete Pictures].....	32
[Delete Word Logs] .....	32, 64
[Details] .....	52
[Device Lock].....	88, 93
[Device Shutdown] .....	89
[Dictionary] .....	91

**E**

e-boksbutik.....	17
Egenskaper .....	4
Energihantering .....	88, 92
Energispartips .....	14
Ladda läsaren .....	12
Strömbrytare .....	8
Standbyskärm .....	34, 88, 94
[Device Shutdown].....	89
Energispartips.....	14

**F**

Felsökning.....	96
Funktioner på sidvyn .....	38
Försiktighetsåtgärder.....	106
[Format Memory] .....	89, 95
[Full Page].....	48

**G**

GNU-LICENS FÖR ALLMÄNHETEN .....	119
Grundläggande användning.....	22

[General Settings].....	88, 90
[Go to].....	32, 57, 59
[History].....	32, 59
[Previous View].....	32, 59
[Select Page] .....	32, 57
[Table of Contents] .....	32

**H**

Handskrift.....	41, 42, 76, 77
Söka en anteckning.....	44
[Notes].....	33, 41, 44
Hitta anteckningar i allt innehåll.....	46
Home-meny .....	29
Hoppa till en sida.....	57
Länk.....	22, 59
[Go to] .....	32, 57, 59
[Previous View].....	32, 59
[Select Page] .....	32, 57
Hål för fastsättning av skydd .....	11
Hörlursuttag .....	11
[Hide]/[Show].....	33

[History] .....	32
-----------------	----

**I**

Ikoner och typer av anteckningar i [Notes]-listan .....	45
Inställningar .....	88
[Info].....	32
[Initialization] .....	89, 95

**J**

Justera innehållsvyn	52
----------------------	----

**K**

Komma igång .....	8
[Keyboard] .....	88, 91

**L**

Ladda läsaren.....	12
Batteristatus.....	13
Laddning/Upptagen- indikator .....	8, 12
Statusindikatorer under laddning .....	13

USB-kontakt .....	11, 12
Laddning/Upptagen- indikator .....	8, 12
Ljud.....	85, 122
Lägga till en anteckning ...	42
Lägga till innehåll .....	70
Länk.....	22, 59
Läsa böcker .....	36
Läsa innehåll .....	36
Läsa tidskrifter .....	65
[List] .....	33, 44

**M**

Markera ord .....	40
Mediaplats .....	9
Memory Stick PRO Duo™ ...	9
Memory Stick PRO Duo™- plats .....	9
Minneskort.....	9, 114
Minneskortsindikator.....	9

**N**

[New Collection] .....	33, 68
[New Drawing] .....	33, 77
[New Memo].....	33, 80
[Notes] .....	33, 41, 44
[Create/Edit] .....	33, 41
[Hide]/[Show] .....	33
[List] .....	33, 44
[Now Playing].....	33

**O**

Om bruksanvisningen .....	22
OPTIONS-meny .....	31
Ordbok .....	60, 82, 91
Växla ordböcker	31, 60, 91
[Word Logs: Dictionary] .....	35, 64
[Orientation].....	33, 54
[Original].....	48, 52



<b>P</b>	
Pekskärm .....	10, 23
Program .....	76
[Page Mode] .....	48
[Page Turn Preference].....	90
[Power Management] .....	88, 92
[Previous View] .....	32, 33, 59, 61
[Protect Audio] .....	33
[Protect Books] .....	33, 75
[Protect Drawings] .....	33, 79
[Protect Issues] .....	33
[Protect Memos] .....	33, 81
[Protect Pictures] .....	33
<b>R</b>	
Radera en samling .....	72
Radera innehåll .....	74
Reader Library .....	17
RESET-hål .....	11, 96
[Remove Bookmark].....	34
[Remove Content] .....	34, 73
[Rename Collection]....	34, 69
[Repeat].....	34, 87

[Resume Playing] .....	34
[Restore Defaults].....	89, 95
[Return to List] .....	34
<b>S</b>	
Samlingar .....	29, 68
SD-kort .....	9, 114
SD-kortplats .....	9
Skapa en samling .....	68
Skapa teckningar.....	77
Skapa textanteckningar ....	80
Skriva en anteckning för hand.....	41
Skydda innehåll.....	75
Villkorlig ikon .....	37
Skärmorientering .....	54
Inzoomningsläge.....	51
[Orientation].....	33, 54
[Screen Orientation] .....	88, 91
Skärmtangentbord .....	26
[Clear Keyboard History] .....	89, 95
[Keyboard] .....	88, 91

- Sortera .....34, 36
  - Specifikationer ..... 19
  - Spela ljudfiler .....85
  - Standardinställningar ..... 95
    - [Restore Defaults].... 89, 95
  - Standbyskärm..... 34, 84, 94
  - Statusfält.....30
  - Statusindikatorer under
    - laddning ..... 13
  - Strömbrytare..... 8
    - Ladda läsaren ..... 12
    - Standbyskärm ..34, 84, 94
    - [Device Shutdown].....89
  - Styluspenna..... 9
  - Support ..... 18
  - Symptom .....97
  - Systemkrav ..... 123
  - Så här införskaffar du
    - e-böcker ..... 17
  - Söka efter anteckningar
    - inom en bok.....44
  - Söka en anteckning .....44
    - Annotera .....39
  - Ikoner och typer av anteckningar i
    - [Notes]-listan .....45
  - Sökning .....34, 55
    - [Saturated] .....52
    - [Screen Orientation] ....88, 91
    - [Search] .....34, 56
    - [Select All]/[Unselect All] .74
    - [Select Page].....32, 57
    - [Select Standby Screen] .....34, 84
    - [Settings]-meny.....29, 88
    - [Shuffle On]/[Shuffle Off] .....34, 87
    - [Slideshow On]/[Slideshow Off] .....34, 83
    - [Slideshow] .....91
    - [Sort:] .....34
    - [Standby Screen] .....88, 94
    - [System Management] 88, 92
- T**
- Ta bort innehåll .....73
  - Teckning .....41, 42, 77

Textanteckning .....	76, 80
Skärmtangentbord .....	26
Tidningar .....	29, 65
Tidsskrifter .....	29, 65
Tillämpningsmeny .....	76
[Table of Contents] .....	32

**U**

Understödda filformat....	121
Upprepa .....	34, 87
USB-kontakt.....	11, 12
Utgåvor .....	66, 71

**V**

Villkorlig ikon .....	37
Visa bilder .....	83
Visa en lista med ord som slagits upp tidigare.....	63
Volymknapp .....	11, 87
Växla ordböcker ....	31, 60, 91
[View:].....	34

**W**

[Word Logs: Book] .....	35, 63
[Word Logs: Dictionary] ....	35
[Word Logs: Periodicals]....	35

**Z**

Zooma in .....	49, 84
----------------	--------

**Å**

Återställ .....	96
-----------------	----

**Ä**

Ändra ett sidläge .....	48
Ändra inställningar .....	88
Ändra storlek.....	47