

**SONY**

**Montură tip E**

***Cameră video digitală cu  
obiectiv interschimbabil***

*Manual de instrucțiuni*

RO

***α***

© 2012 Sony Corporation

NEX-6

*Fabricat în : Thailanda*

## Înainte de punerea în funcțiune

### Montură tip E

#### Înregistrarea proprietarului

Numărul serial și cel ce simbolizează modelul sunt notate în partea de jos a camerei.

Notați numărul serial în spațiul care îi este rezervat în continuare.

Specificați aceste numere ori de câte ori apelați la dealer-ul dvs. Sony în legătură cu acest produs.

Număr model : NEX-6

Număr serial \_\_\_\_\_

Număr model : AC-UB10/AC-UB10B/AC-UB10C/AC-UB10D

Număr serial \_\_\_\_\_

### AVERTIZARE

**Pentru a preveni incendiile sau electrocutările, nu expuneți aparatul la ploaie sau umezeală.**

## Instrucțiuni importante privind siguranța

– *Păstrați acest manual de instrucțiuni*

## PERICOL

– *Pentru a reduce riscul de incendii sau de electrocutări, urmați cu grijă aceste instrucțiuni*

Dacă forma ștecărului nu se potrivește cu priza, folosiți un adaptor de priză adecvat pentru configurația acesteia.

## ATENȚIE

### Acumulator

Utilizarea incorectă a acumulatorului vă expune la riscuri de explozie, de incendiu sau de arsuri cu substanțe chimice. Vă rugăm să respectați următoarele măsuri de precauție :

- Nu dezamblați acumulatorul.
- Nu zdrobiți și nu expuneți acumulatorul la nici un fel de șocuri sau forțe cum ar fi lovirea cu un ciocan, căderea pe jos sau presarea prin călcare.
- Nu scurtcircuitați și nu permiteți ca obiecte metalice să intre în contact cu bornele acumulatorului.
- Nu expuneți acumulatorul la temperaturi ridicate, care depășesc 60° C, cum ar fi radiații solare directe sau căldura acumulată într-o mașină parcată la soare.
- Nu incinerati și nu aruncați în foc acumulatorul.
- Nu manevrați acumuloare cu litium care sunt deteriorate sau din care se scurge lichidul.
- Aveți grijă să încărcați acumulatorul cu un încărcător produs tot de firma Sony sau cu un alt dispozitiv compatibil.
- Nu lăsați acumulatorul la îndemâna copiilor mici.
- Păstrați acumulatorul uscat.
- Înlocuiți acumulatorul cu unul de același tip sau cu unul echivalent, recomandat de Sony.
- Dezafectați prompt acumulatorul uzat, respectând instrucțiunile.

### Adaptor de rețea

Când folosiți adaptorul de rețea, utilizați o priză de perete aflată în apropiere. Dacă apar probleme în cursul utilizării adaptorului, decuplați imediat adaptorul de la priza de perete.

Dacă este furnizat un cablu de alimentare, acesta poate fi utilizat numai pentru acest aparat și nu trebuie folosit pentru nici un alt echipament.

## Pentru clienții din S.U.A. și din Canada

### RECICLAREA ACUMULATOARELOR CU IONI DE LITIU

Acumulatorii cu Ioni de Litium sunt reciclabili.  
Puteți ajuta la conservarea mediului returnând acumulatorii la punctele de colectare și la locurile de reciclare cele mai apropiate de dumneavoastră.  
Pentru mai multe informații privind reciclarea acumulatorilor, apălați la numărul gratuit :

1-800-822-8837, sau vizitați pagina de Internet:

<http://www.rbrc.org/>



**Atenție :** Nu manevrați bateriile cu ioni de litium defecte sau din care curge lichid.

### Acumulator și obiectiv (dacă obiectivul este furnizat)

Acest echipament corespunde Părții a 15-a a regulamentului FCC. Funcționarea sa respectă următoarele două condiții :

(1) Acest dispozitiv nu poate cauza interferențe periculoase și (2) dispozitivul trebuie să accepte orice fel de interferențe recepționate, inclusiv interferențe care pot genera operații nedorite.

Acest dispozitiv din Clasa B de aparate digitale corespunde standardului canadian ICES-003.

Acest echipament întrunește condițiile privind limitările impuse de FCC/IC cu privire la expunerea la radiații pentru un mediu necontrolat și respectă Reglementările FCC conținute de Ghidul de expunere la radio frecvență (RF), în Suplimentul C, la OET65 și Reglementările RSS-102 ale IC relativ la expunerea la radio frecvență (RF). Acest echipament are o energie RF de nivel foarte redus, care corespunde fără testare la absorbția radio specifică (SAR).

## Pentru clienții din S.U.A.

UL este o organizație recunoscută internațional în domeniul siguranței.

Marcajul UL de pe produs indică faptul că acesta a primit atestarea de includere în Lista UL.

Dacă aveți vreo întrebare în legătură cu acest produs, puteți suna la :

Centrul de Service cu Informații

pentru Clienții Sony.

1-800-222-SONY (7669)

Numărul de mai sus este alocat numai pentru chestiuni legate de FCC.

### Informații de reglementare

#### Declarație de conformitate

Denumire producător : SONY  
Numărul modelului : NEX-6  
Partea responsabilă : Sony Electronics Inc.  
Adresa : 16530 Via Esprillo,  
San Diego, CA 92127 U.S.A.  
Nr. telefon : 858-942-2230

Acest dispozitiv corespunde Părții a 15-a a Reglementărilor FCC. Funcționarea sa îndeplinește următoarele două condiții : (1) Acest aparat nu cauzează interferențe dăunătoare, și (2) acest aparat trebuie să accepte orice interferență recepționată, inclusiv interferențe care pot determina acțiuni nedorite.

Echipamentul nu trebuie amplasat sau acționat împreună cu o altă antenă sau emițător.

#### ATENȚIE

Sunteți atenționați că orice schimbări sau modificări ce nu sunt expres aprobate în acest manual pot conduce la imposibilitatea dvs. de a folosi acest aparat.

#### Notă :

Acest echipament a fost testat și s-a dovedit a se încadra în limitele Clasei B de dispozitive digitale, conform Părții a 15-a din Regulamentul FCC. Aceste limitări sunt stabilite pentru asigurarea unei protecții rezonabile împotriva interferențelor dăunătoare din instalațiile casnice.

Acest echipament generează, folosește și poate radia energie cu frecvență radio, iar în cazul în care nu este instalat și folosit conform instrucțiunilor poate cauza interferențe dăunătoare pentru sistemul de radiocomunicații. Nu există însă nici o garanție că nu vor apărea interferențe cu unele instalații. Dacă acest aparat cauzează interferențe cu recepția radio sau TV care pot fi sesizate prin oprirea sau pornirea echipamentului, utilizatorul este sfătuit să încerce eliminarea acestor interferențe luând una dintre următoarele măsuri :

- reorientarea sau re poziționarea antenei de recepție,
- mărirea distanței dintre echipament și receptor,
- conectarea echipamentului la o priză din alt circuit electric față de cel la care este cuplat receptorul,
- consultarea dealer-ului sau a unui tehnician radio/TV experimentat pentru ajutor.

Cablul de legătură care v-a fost furnizat trebuie utilizat cu echipamentul pentru a se încadra în limitele impuse dispozitivelor digitale prin Subpartea B a Părții a 15-a a regulamentului FCC.

## Pentru clienții din Canada

Acest echipament corespunde standardelor RSS privind scutirea de licență stabilite de Industria din Canada. Funcționarea respectă următoarele condiții : (1) Acest aparat nu cauzează interferențe și (2) acest aparat trebuie să accepte orice interferență recepționată, inclusiv interferențe care pot determina acțiuni nedorite.

Conform reglementărilor din industria canadiană, acest emițător radio poate funcționa numai folosind o antenă de un anumit tip și amplificarea maximă (sau mai redusă) aprobate de către Industria din Canada pentru emițătoare. Pentru a reduce interferențele potențiale cu alți utilizatori, tipul de antenă și amplificarea trebuie alese astfel încât echivalentul puterii radiate izotropice (e.i.r.p.) să nu depășească valoarea necesară pentru desfășurarea cu succes a comunicației.

## Pentru clienții din Europa

### Notă pentru clienții din țările în care se aplică Directivele Uniunii Europene

Producătorul acestui aparat este Sony Corporation, 1-7-1 Konan Minato-ku Tokyo, 108-0075 Japonia. Reprezentantul autorizat pentru EMC și pentru siguranța produsului este Sony Deutschland GmbH, Hedelfinger Strasse 61, 70327 Stuttgart, Germania. Pentru orice servicii sau chestiuni legate de garanție, vă rugăm să apelați la adresa menționată în documentele separate pentru service sau garanție.



Prin prezenta, Sony Corporation declară că această cameră digitală cu obiective interschimbabile tip NEX-6 respectă cerințele esențiale și îndeplinește prevederile de bază ale Directivei 1999/5/EC. Pentru detalii, vă rugăm accesați următoarea adresă de internet :

<http://www.compliance.sony.de/>

Acest produs a fost testat și s-a dovedit a se încadra în limitele stabilite de Directiva R&TTE pentru folosirea cablurilor de conectare mai scurte de 3 metri.

### Atenție

Câmpurile electromagnetice cu anumite frecvențe pot influența imaginea și sunetul acestui aparat.

### Notă

Dacă încărcarea electrostatică sau electromagnetismul cauzează întreruperi ale transferului de date (eșuează transferul), reporniți aplicația sau deconectați și apoi conectați din nou cablul de comunicație (USB etc.).



### **Dezafectarea echipamentelor electrice și electronice vechi (Valabil în Uniunea Europeană și în celelalte state europene cu sisteme de colectare separate)**

Acest simbol marcat pe un produs sau pe ambalajul acestuia indică faptul că respectivul produs nu trebuie considerat reziduu menajer în momentul în care doriți să îl dezafecțați. El trebuie dus la punctele de colectare destinate reciclării echipamentelor electrice și electronice.

Dezafectând în mod corect acest produs veți ajuta la prevenirea posibilelor consecințe negative asupra mediului înconjurător și sănătății oamenilor care pot fi cauzate de tratarea inadecvată a acestor reziduuri. Reciclarea materialelor va ajuta totodată la conservarea resurselor naturale. Pentru mai multe detalii legate de reciclarea acestui produs, vă rugăm să consultați biroul local, serviciul de preluare a deșeurilor sau magazinul de unde ați achiziționat produsul.



### **Dezafectarea bateriilor (acumuloarelor) uzate (Valabil în Uniunea Europeană și în celelalte state europene cu sisteme de colectare separate)**

Acest simbol marcat pe baterie (acumulator) sau pe ambalajul acestuia indică faptul că respectivul produs nu trebuie considerat reziduu menajer în momentul în care doriți să îl dezafecțați.

Pe anumite baterii, acest simbol poate fi utilizat în combinație cu simbolul unui element chimic. Simbolul chimic pentru mercur (Hg) sau cel pentru plumb (Pb) sunt marcate în cazul în care bateria conține mai mult de 0,0005% mercur, respectiv mai mult de 0,004% plumb.

Puteți ajuta la prevenirea posibilelor consecințe negative asupra mediului înconjurător și sănătății oamenilor care pot fi cauzate de tratarea inadecvată a acestor reziduuri dezafectând în mod corect acest produs. Reciclarea materialelor va ajuta totodată la conservarea resurselor naturale. În cazul produselor care din motive de siguranță, de asigurare a performanțelor sau de integritate a datelor necesită conectarea permanentă a acumulatorului încorporat, acesta trebuie înlocuit numai de personalul calificat al unui service.

Pentru a fi siguri că acumulatorul va fi corect tratat, la încheierea duratei de viață a acestuia, duceți-l la punctele de colectare stabilite pentru reciclarea echipamentelor electrice și electronice.

Pentru orice alt fel de baterii, vă rugăm să citiți secțiunea referitoare la demontarea în siguranță a acumulatorului și să îl duceți la punctele de colectare pentru reciclarea bateriilor uzate.

Pentru mai multe detalii legate de reciclarea acestui produs sau a bateriilor, vă rugăm să consultați biroul local, serviciul de preluare a deșeurilor sau magazinul de unde ați achiziționat produsul.

## **Notă pentru clienții din Marea Britanie**

Pentru protecție, la acest echipament este adaptat un conector compatibil BS1363.

Dacă siguranța acestuia se arde ea trebuie înlocuită cu o siguranță care prezintă aceleași caracteristici și care este aprobată de ASTA sau BSI pentru BS 1362 (marcată cu semnele Ⓢ sau Ⓟ).

Dacă siguranța prezintă un capac de protecție detașabil, nu uitați să-l puneți la loc după înlocuirea siguranței. Nu folosiți niciodată siguranța fără capac. În cazul în care îl pierdeți, contactați cel mai apropiat service Sony.

### Notă pentru clienții din Italia

Utilizarea rețelei RLAN este reglementată astfel :

- cu privire la uzul privat : de Decretul legislativ nr. 259 din 1.8.2003 (“Codul comunicațiilor electronice”). În particular, Articolul 104 indică situațiile în care este necesară obținerea unei autorizații generale prealabile, iar Articolul 105 precizează situațiile în care este permisă utilizarea liberă ;
- cu privire la furnizarea pentru public a accesului RLAN la rețelele și serviciile telecom: prin Decretul Ministerial din 28.5.2003 și Articolul nr. 25 (autorizația generală pentru rețelele și serviciile de comunicație electronică) din “Codul comunicațiilor electronice”.

### Notă pentru clienții din Norvegia

Utilizarea acestui echipament radio nu este permisă în zona geografică având raza de 20 km și centrul la Ny-Alesund, Svalbard, în Norvegia.

### Notă pentru clienții din Singapore

Corespunde  
standardelor  
IDA DB00353

### Notă pentru clienții care au achiziționat camera dintr-un magazin din Japonia, destinat turiștilor

#### Notă

Toate funcțiile wireless (fără fir) destinate Camerei digitale cu obiective interschimbabile tip NEX-6 sunt valabile în S.U.A., Canada, Mexic, Franța, Suedia, Rusia, Ucraina, Australia, Singapore, Coreea, Filipine, Thailanda, Taiwan, India și China.

Acest manual de instrucțiuni se referă la mai multe modele, furnizate cu diverse tipuri de obiective. Denumirea modelului diferă în funcție de obiectivul furnizat. Totodată, modelele disponibile diferă de la o țară/regiune la alta.

Model	Obiectiv
NEX-6	Nu este furnizat
NEX-6L	E16 – 50 mm
NEX-6Y	E55 – 210 mm și E16 – 50 mm



## Verificarea accesoriilor furnizate

În primul rând, verificați denumirea modelului de cameră pe care îl posedați (pag. 8). Accesoriile furnizate diferă în funcție de model.

Numărul indicat în paranteze reprezintă numărul de articole furnizate din fiecare tip.

### Elemente furnizate

- Camera foto digitală
- Cablu de alimentare (1)\*  
(nu este furnizat în S.U.A. și în Canada)



*\* Este posibil să fie furnizate mai multe cabluri de alimentare împreună cu camera dvs. Folosiți-l pe cel adecvat pentru țara/regiunea unde vă aflați.*

- Acumulator reîncărcabil NP-FW50 (1)



- Cablu micro USB (1)



- Adaptor de c.a. tip AC-UB10/ UB10B/ UB10C/ UB10D (1)

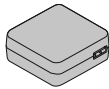

- Cureauă de umăr (1)

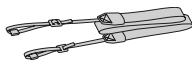

- Manșon pentru ocular (1)



- Capac suport pentru accesorii (1)  
(atașat la cameră)

- CD-ROM (1)
  - Aplicație software pentru camera  $\alpha$
  - Manual de instrucțiuni electronic  $\alpha$

- Manual de instrucțiuni (acesta) (1)

### NEX-6

- Capac pentru corpul camerei (1) (atașat la cameră)

### NEX-6L

- Obiectiv cu distanță focală unică, de E 16 - 50 mm (1) / Capac frontal pentru obiectiv (1) (atașat la cameră)

### NEX-6Y

- Obiectiv de zoom E 16 - 50 mm (1) / Capac frontal pentru obiectiv (1) (atașat la cameră)
- Obiectiv de zoom E 55 - 210 mm (1) / Capac frontal pentru obiectiv (1) / Capac pentru ocular (1) / Parasolar (1)

## Identificarea părților componente

Pentru detalii legate de funcționare, consultați paginile indicate între paranteze.

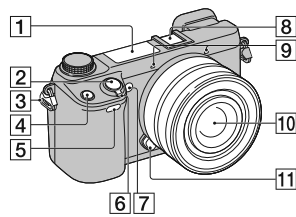

- 6 Comutator de pornire / oprire (a alimentării)** (24)
- 7 Sursă luminoasă AF / Indicator luminos al temporizatorului / Indicator luminos pentru Declanșator zâmbet**
- 8 Conector interfețe multiple 2** <sup>1)2)</sup>
- 9 Microfon** <sup>3)</sup>
- 10 Obiectiv** (19)
- 11 Buton de eliberare a obiectivului** (20)
- 12 Montura obiectivului**
- 13 Senzor de imagine** <sup>4)</sup>
- 14 Contactele obiectivului** <sup>4)</sup>

### Când obiectivul este demontat

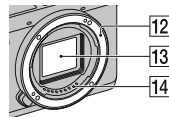

- 1 Bliț**
- 2 Buton declanșator** (27)
- 3 Bride pentru cureaua de umăr**  
Atașați cureaua de umăr pentru a evita deteriorarea camerei cauzată de căderea acesteia.

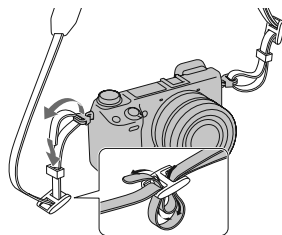

- 4 Buton Fn (Funcție)**
- 5 Senzor telecomandă**

<sup>1)</sup> Pentru detalii privind accesoriile compatibile cu Suportul cu interfață multiplă, vizitați site-ul web al firmei Sony din regiunea unde vă aflați sau consultați dealer-ul dvs. Sony, ori un service Sony autorizat.  
Pot fi utilizate și accesoriile destinate Suportului pentru accesorii.  
Funcționarea în cazul accesoriilor realizate de alt producător nu este garantată.

**Multi Interface Shoe**  
**Accessory Shoe**

<sup>2)</sup> Accesoriile pentru Conectorul cu autoblocare, pentru accesorii (comercializat separat) pot fi de asemenea atașate.

**Auto-lock Accessory Shoe**

<sup>3)</sup> Nu acoperiți această parte a aparatului în timpul filmării.

<sup>4)</sup> Nu atingeți direct această parte.

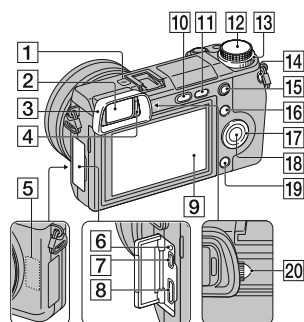

**1** Marcajul poziției senzorului de imagine

**2** Vizor (23)

**3** Manșonul ocularului (23)  
• Nu este montat din fabrică la cameră.

**4** Senzor de privire

**5** Senzor Wi-Fi (încorporat)

**6** Indicator luminos de încărcare

**7** Terminal micro USB

**8** Conector HDMI

**9** Ecran LCD

Puteți ajusta cu ușurință ecranul LCD alegând un unghi cu vizibilitate bună, având astfel posibilitatea de a înregistra din orice poziție.

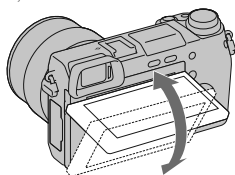

**10** Bliț cu deplasare pe verticală

**11** Buton (Redare) (28)

**12** Selector rotativ de mod (34)

**13** Buton rotativ de comandă (32)

**14** Buton FILM (27)

**15** Buton AEL

**16** Tasta A (32)

**17** Disc de comandă (31)

**18** Tasta C (32)

**19** Tasta B (32)

**20** Buton rotativ de reglare a dioptrului (23)

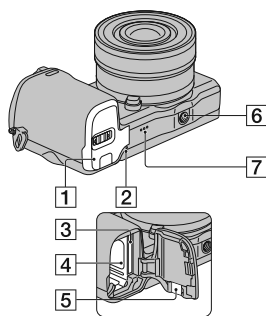

**1** Capacul compartimentului pentru acumulator / cardul de memorie (14, 21)

**2** Indicator luminos de acces (22)

**3** Fantă de introducere a cardului de memorie (21)

**4** Compartiment pentru acumulator (14)

**5** Capac cu lamelă de contact

Pentru utilizarea adaptorului de c.a. AC-PW20 (comercializat separat). Introduceți lamela de contact în compartimentul pentru acumulator, apoi treceți cablul prin orificiul capacului cu lamelă de contact, așa cum este prezentat mai jos.

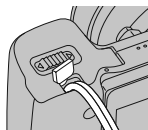

• Aveți grijă să nu fie prins cablul de către capac, când acesta este închis.

**6** Suport de prindere a trepidului

• Folosiți un trepid al cărui șurub de prindere este mai mic de 5,5 mm. Nu veți putea prinde în siguranță camera de trepiede care au șuruburi mai lungi și este posibil să deteriorați camera foto.

**7** Difuzor

## Obiectiv

Consultați pag. 61 pentru detalii privind specificațiile corespunzătoare obiectivului.

**E PZ 16 – 50 mm F3.5-5.6 OSS**  
(furnizat pentru modelele NEX-6L/  
NEX-6Y)

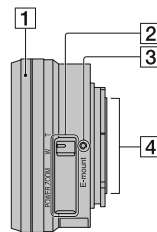

**1** Inel de zoom / de focalizare

**2** Cursor de zoom

**3** Reper de montare

**4** Contactele obiectivului <sup>1)</sup>

<sup>1)</sup> Nu atingeți direct aceste părți.

**E55 – 210 mm F4.5 - 6.3 OSS**  
(furnizat pentru modelul NEX-6Y)

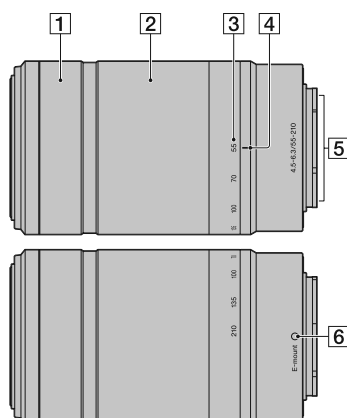

- 1** Inel de focalizare
- 2** Inel de zoom
- 3** Scală pentru distanța focală
- 4** Reper pentru distanța focală
- 5** Contactele obiectivului <sup>1)</sup>
- 6** Reper de montare

<sup>1)</sup> Nu atingeți direct aceste părți.

## Încărcarea acumulatorului

Când folosiți camera pentru prima dată, aveți grijă să încărcați acumulatorul "InfoLITHIUM" tip NP-FW50 (furnizat).

Acumulatorul "InfoLITHIUM" poate fi încărcat fără ca energia sa să trebuiască a fi complet consumată anterior. Acumulatorul poate fi folosit chiar dacă nu a fost complet încărcat.

Un acumulator încărcat se descarca puțin câte puțin, chiar dacă nu este folosit. Pentru a evita pierderea unei oportunități de înregistrare, reîncărcați acumulatorul înainte să înregistrați.

- 1 Puneți comutatorul de alimentare în poziția OFF (Oprit).**

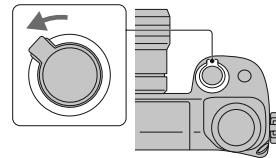

- 2 Deschideți capacul glisând cursorul.**

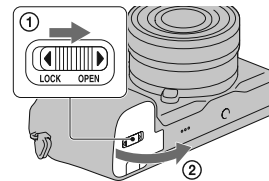

- 3 Introduceți ferm și complet acumulatorul, apăsând cu vârful acestuia piedica.**

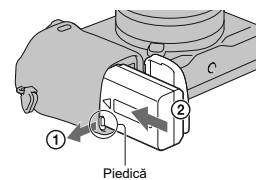

**4** Închideți capacul compartimentului pentru acumulator.

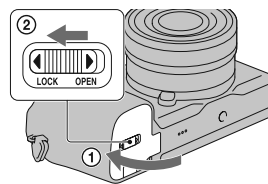

**5** Conectați camera la adaptorul de c.a. (furnizat), folosind cablul micro USB (furnizat). Conectați adaptorul de c.a. la o priză de perete

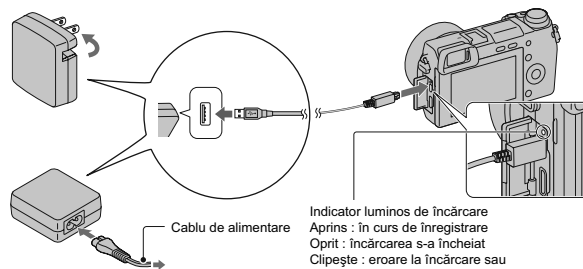

Indicatorul de încărcare se aprinde fiind de culoare portocalie și încărcare începe.

- Puneți comutatorul de alimentare în poziția OFF (Oprit) în timp ce încărcați acumulatorul. În cazul în care comutatorul de alimentare este în poziția ON (Pornit), camera nu poate încărca acumulatorul.
- Când indicatorul luminos de încărcare clipește, scoateți și reintroduceți acumulatorul în aparat.

Indicator luminos de încărcare  
Aprins : în curs de înregistrare  
Oprit : încărcarea s-a încheiat  
Clipește : eroare la încărcare sau încărcare oprită temporar din cauză ca temperatura este în afara limitelor recomandate.

**Note :**

- Dacă indicatorul de încărcare al camerei clipește când adaptorul de c.a. este conectat la o priză de perete, acesta semnaleză că încărcarea este oprită temporar deoarece temperatura nu este cuprinsă în domeniul recomandat pentru funcționare. Când temperatura revine între limitele acceptate, încărcarea va fi reluată. Vă recomandăm să încărcați acumulatorul în spații unde temperatura mediului ambiant este cuprinsă între 10 °C și 30 °C.
- Indicatorul luminos de încărcare poate clipi des când acumulatorul este folosit pentru prima dată sau când acesta nu a fost utilizat o lungă perioadă de timp. În astfel de cazuri, scoateți acumulatorul din încărcător și reintroduceți-l, apoi continuați operația de încărcare.
- Nu încercați să încărcați din nou acumulatorul imediat după ce a fost încărcat sau dacă nu a fost utilizat după încărcare deoarece îi vor fi afectate performanțele.
- Când încărcarea se încheie, decuplați adaptorul de c.a. de la priza de perete.
- Aveți grijă să folosiți numai acumulatori marca Sony, originale, cablul micro USB (furnizat) și adaptorul de c.a. (furnizat).

**Durata de încărcare**

Durata de încărcare este de aproximativ 280 min. folosind adaptorul de c.a. furnizat.

**Notă :**

- Perioada de încărcare indicată mai sus este valabilă pentru încărcarea unui acumulator complet descărcat, la o temperatură a mediului ambiant de 25 °C. Încărcarea poate dura mai mult timp în anumite condiții de utilizare și situații.



## Încărcarea acumulatorului

Acumulatorul poate fi încărcat prin conectarea camerei la un calculator folosind cablul mini USB furnizat.

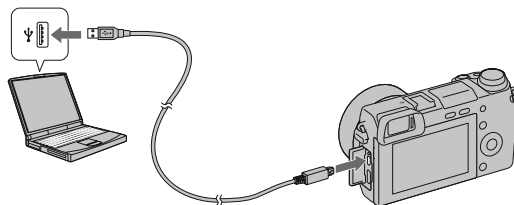

### Note :

- La încărcarea acumulatorului prin intermediul calculatorului, țineți seama de următoarele :
  - dacă este conectată camera la un laptop care nu este cuplat la o sursă de alimentare, nivelul energiei acumulatorului calculatorului va scădea. Nu lăsați camera cuplată la un calculator pentru o perioadă îndelungată de timp.
  - nu porniți/ opriți sau restartați calculatorul și nu îl reactivați din modul sleep când a fost stabilită o conexiune USB între calculator și camera digitală deoarece este posibil să apară disfuncționalități ale camerei. Înainte de a porni/ opri, de a restarta calculatorul sau de a-l reactiva din modul sleep, decuplați camera de la acesta.
  - nu garantăm funcționarea în cazul oricărui calculator. Nu putem garanta încărcarea acumulatorului folosind un calculator asamblat de utilizator, unul modificat și nici încărcarea prin intermediul unui hub USB. Este posibil să nu puteți acționa camera în mod corespunzător, în funcție de tipurile de dispozitive USB folosite simultan.

### 🔌 Utilizarea camerei foto în străinătate – Surse de alimentare

Puteți folosi camera foto și adaptorul de rețea AC-PW20 (care nu este furnizat) în orice țară sau regiune unde tensiunea de alimentare din rețeaua locală este alternativă și are valori cuprinse între 100 V și 240 V, iar frecvența este de 50/60 Hz. Nu folosiți un transformator electronic (convertor portabil) deoarece poate cauza disfuncționalități.

## Aflarea nivelului energiei rămase

Verificați nivelul energiei acumulatorului indicat de simbolurile următoare, afișate pe ecranul LCD.

Nivelul de energie al acumulatorului						<b>"Battery exhausted"</b> (acumulator complet descărcat)  Nu mai puteți înregistra alte imagini.
	Nivel înalt  Nivel scăzut					

### Notă :

- Nivelul afișat este posibil să nu fie corect în anumite circumstanțe.

## Ce este acumulatorul "InfoLITHIUM" ?

Acumulatorul "InfoLITHIUM" utilizează ioni de litiu, fiind folosit pentru comunicarea informațiilor legate de condițiile de operare cu camera dvs. foto. Când utilizați acumulatorul "InfoLITHIUM", perioada de timp rămasă, indicată în procente, este afișată în funcție de condițiile de funcționare ale camerei.

## Scoaterea acumulatorului din aparat

Opriti camera, verificați că indicatorul luminos nu este aprins și apoi deplasați piedica în direcția indicată de săgeată pentru a scoate acumulatorul din aparat. Aveți grijă să nu scăpați acumulatorul pe jos.

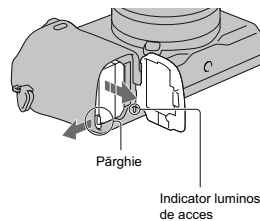

## Montarea / detașarea obiectivului

Puneți comutatorul de alimentare al camerei în poziția OFF (oprit) înainte de a atașa sau detașa obiectivul.

**1** Dacă este montat capacul de protecție a corpului camerei sau cel furnizat la achiziția aparatului, detașați-l de la cameră sau de la obiectiv.

- Când schimbați obiectivul, efectuați operația rapid, în spații fără praf, pentru a evita pătrunderea de impurități în interiorul camerei foto.

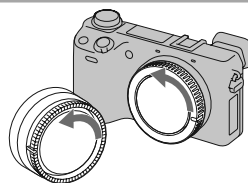

**2** Montați obiectivul aliniind reperul de culoare albă al acestuia cu cel de pe corpul camerei.

- Țineți camera cu fața în jos pentru a preveni pătrunderea prafului în aparat.

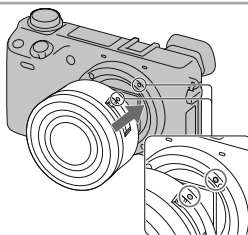

**3** În timp ce apăsați ușor obiectivul spre cameră, rotiți-l în sens orar până ce se aude un clic și acesta rămâne în poziția blocat.

- Aveți grijă să montați corect obiectivul.

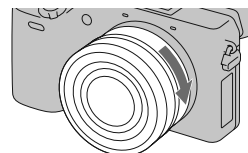

### Note :

- Când se atașează obiectivul, nu apăsați butonul de eliberare a acestuia.
- Nu forțați obiectivul când vreți să îl atașați la cameră.
- Pentru a putea atașa un obiectiv cu montură tip A (comercializat separat) la cameră, este necesară folosirea unui adaptor de montare (comercializat separat). Pentru detalii, consultați manualul de instrucțiuni furnizat împreună cu Adaptorul de montare.
- Când folosiți un obiectiv dotat cu un sistem de prindere de trepid, atașați acest sistem de trepid pentru a menține echilibrul aparatului.

## Demontarea obiectivului

- 1 Apăsăți complet butonul de eliberare a obiectivului și rotiți obiectivul în sens antiorar până ce se oprește.

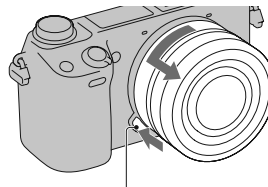

Buton de eliberare a obiectivului

### Note :

- Când schimbați obiectivul, dacă în interiorul camerei pătrund praf sau scame, care se așează pe suprafața senzorului de imagine (partea componentă a aparatului care are rolul de peliculă), în funcție de spațiul în care se înregistrează, acestea pot apărea în imagine ca puncte întunecate. Camera vibrează ușor când este oprită datorită funcției anti-praf care împiedică așezarea acestuia pe senzorul de imagine. Aveți totuși grijă să montați/ demontați rapid obiectivul, în spații cât mai protejate de praf.
- Nu lăsați camera cu obiectivul demontat.
- Când doriți să folosiți capacul pentru corpul camerei sau cel pentru ocular, vă rugăm să achiziționați un capac tip ALC-B1EM (pentru corpul camerei) sau ALC-R1EM (pentru ocular), comercializat separat.
- Când folosiți un obiectiv cu zoom de putere, puneți comutatorul de alimentare al camerei în poziția OFF (oprit) și verificați dacă obiectivul este complet retras înainte de a schimba obiectivele. Dacă obiectivul nu este complet retras, nu îl apăsați în mod forțat.

## Introducerea unui card de memorie (comercializat separat)

**1** Deschideți capacul cardului de memorie.

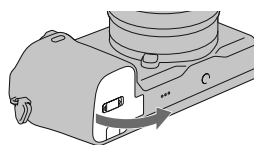

**2** Introduceți un card de memorie.

- Introduceți complet un card de memorie în camera foto, până ce se aude un clic.

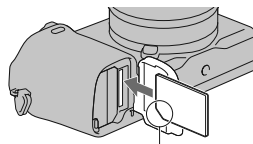

Fiți atent la direcția colțului țesit.

**3** Închideți capacul.

### Carduri de memorie pe care la puteți utiliza

Pentru această cameră, puteți utiliza numai unul dintre următoarele suporturi de memorie. Nu poate fi însă garantată funcționarea corespunzătoare în cazul tuturor tipurilor de carduri de memorie.

Card de memorie ce poate fi utilizat	Fotografie	Film	Termen folosit în acest manual
Card "Memory Stick PRO Duo"	✓	✓ (Marcaj 2)	"Memory Stick PRO Duo"
Card "Memory Stick PRO-HG Duo"	✓	✓	
Card de memorie SD	✓	✓(clasa 4 sau superioară)	Card SD
Card de memorie SDHC	✓	✓(clasa 4 sau superioară)	
Card de memorie SDXC	✓	✓(clasa 4 sau superioară)	

Nu poate fi utilizat un card MultiMedia pentru această cameră.

#### Notă :

- Imaginile înregistrate pe un card de memorie SDXC nu pot fi importate sau redare de calculatoare sau de echipamente AV care nu sunt compatibile cu exFAT. Asigurați-vă că echipamentul pe care vreți să îl folosiți este compatibil exFAT înainte de a-l conecta la cameră. Dacă conectați camera la un echipament cu care nu este compatibilă, este posibil să vi se solicite să formatați cardul. Nu dați niciodată curs acestei solicitări deoarece vor fi șterse toate datele de pe card. (exFAT este sistemul de fișiere folosit de cardurile de memorie SDXC).

### Pentru a scoate cardul de memorie din aparat

Verificați ca indicatorul luminos de acces să nu fie aprins, apoi deschideți capacul compartimentului pentru cardul de memorie și apăsați cu o singură mișcare cardul.

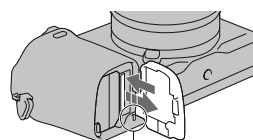

Indicator luminos de acces

#### Note :

- Nu scoateți suportul de înregistrare sau acumulatorul din aparat și nici nu opriți alimentarea câtă vreme indicatorul luminos de acces este aprins. Este posibil ca datele să fie deteriorate.

## Ajustarea vizorului (Reglarea dioptrelui)

Ajustați vizorul astfel încât să vedeți imaginea clar afișată pe ecran.

### 1 Rotiți butonul de reglare a dioptrelui.

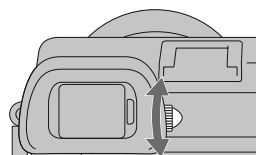

## Atașarea/ detașarea manșonului ocular

Se recomandă să atașați manșonul ocularului când intenționați să folosiți vizorul.

### 1 Aliniați partea de sus a manșonului ocular cu vizorul și apoi apăsați pentru a fixa partea de jos a acestuia.

- Pentru a demonta manșonul ocularului, apăsați părțile laterale și trageți manșonul spre exterior pentru a-l detașa de vizor.

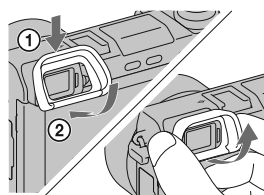

#### Notă :

- Demontați manșonul ocularului când doriți să atașați un accesoriu (comercializat separat) la Suportul pentru interfețe multiple.

## Stabilirea datei și a orei

Când porniți camera pentru prima dată, este afișată interfața de realizare a reglajelor temporale (dată și ora exactă).

### 1 Puneți comutatorul POWER în poziția ON pentru a porni camera.

Este afișată interfața de stabilire a datei și orei.

- Pentru a opri camera, puneți comutatorul în poziția OFF.

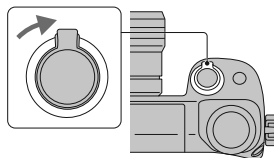

### 2 Apăsați zona centrală a discului de comandă.

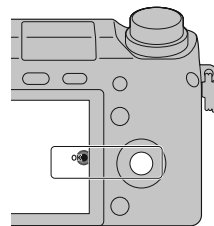

### 3 Selectați zona apăsând discul de comandă spre stânga sau spre dreapta și apăsați zona centrală a acestuia.

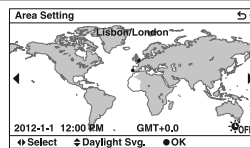

### 4 Apăsați discul de comandă spre stânga sau spre dreapta pentru a selecta fiecare element, apoi apăsați acest buton în sus sau în jos sau rotiți-l pentru a selecta valoarea numerică dorită.

Ora de vară : activați și dezactivați ora de vară.

Formatul de afișare a datei : este ales formatul de afișare a datei.

- Ora 12:00 AM indică miezul nopții, iar 12:00 PM indică prânzul.

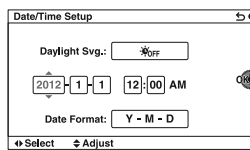



---

## **5 Repetați pasul 4 pentru a regla alte elemente, apoi apăsați zona centrală a discului de comandă.**

---

### **Notă :**

- Nu puteți suprapune data pe imagini cu această cameră. Folosind aplicația "PlayMemories Home" de pe CD-ROM (furnizat), puteți stoca sau imprima imagini cu dată. Pentru mai multe detalii, consultați documentația de asistență PlayMemories Home Help Guide a aplicației (pag. 37).

## **Pentru a seta din nou data și ora / Aflarea reglajului curent al ceasului**

Apăsați butonul MENU, apoi selectați [Configurare] → [Setare dată / oră].

## **Menținerea reglajelor temporale**

Camera conține o baterie internă reincărcabilă cu rolul de a menține indicația datei, orei și a altor reglaje, indiferent dacă alimentarea este pornită sau oprită sau dacă acumulatorul este montat sau nu. Pentru detalii, consultați pag. 55.

## Înregistrarea de fotografii

În modul **iA** (Auto inteligent), camera analizează subiectul și vă permite să înregistrați folosind reglajele adecvate.

### 1 Puneți selectorul rotativ de mod în poziția **iA** (Auto inteligent).

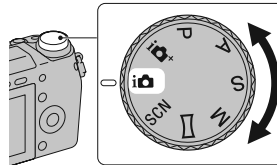

### 2 Îndreptați camera spre subiect.

Când camera recunoaște scena, sunt afișate simbolul corespunzător și indicația de asistență pe ecranul LCD : (Vedere Nocturnă), (Trepied pentru vedere nocturnă), (Portret în noapte), (Lumină fundal), (Portret contra luminii), (Portret), (Peisaj), (Macro), (Spot de lumină), (Luminozitate redusă) sau (Bebeluș).



Simbolul de Recunoaștere a scenei și indicația de asistență

### 3 Ajustați scala de zoom.

**Obiectiv cu cursor de zoom :** deplasați cursorul de zoom.

**Obiectiv cu inel de zoom :** rotiți inelul de zoom.

- Zoomul optic nu este disponibil în cazul obiectivelor cu focalizare fixă.
- Când acționați obiectivul cu zoom de putere, camera trece automat la facilitatea [Zoom] a camerei dacă scala de mărire este mai mare decât zoom-ul optic.

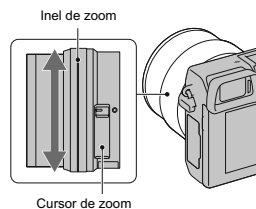

**4 Apăsați pe jumătate butonul declanșator pentru a fi realizată focalizarea.**

Când focalizarea este confirmată, se aude un semnal sonor și indicatorul ● devine luminos.

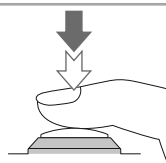

**5 Apăsați complet butonul declanșator pentru a înregistra.**

Când camera detectează și înregistrează o față folosind pentru [Încadrare autoportret] varianta [Auto], imaginea capturată este decupată automat pentru o compoziție adecvată. Sunt salvate atât imaginea originală, cât și cea decupată.

## Înregistrarea filmelor

**1 Îndreptați camera spre subiect.**

**2 Apăsați butonul MOVIE pentru a începe înregistrarea.**

- Focalizarea și luminozitatea sunt ajustate automat.
- Dacă apăsați pe jumătate butonul declanșator în timpul înregistrării, veți putea focaliza mai rapid.

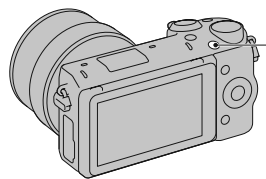

**3 Apăsați din nou butonul FILM pentru a opri înregistrarea.**

**Note :**

- Sunetul produs de cameră și de obiectiv în timpul funcționării este posibil să fie înregistrat în timpul filmării.
- Când folosiți un obiectiv cu zoom de putere și sunteți deranjați de zgomotul produs de inelul de zoom în timpul înregistrării, se recomandă să folosiți cursorul de zoom. Când deplasați cursorul de zoom, puneți degetul pe acesta și acționați-l ușor fără a-l da peste cap.
- Puteți dezactiva sunetul de înregistrare selectând MENU → [Configurare] → [Înreg. audio film] → [Dezactivat].
- Durata de filmare continuă depinde de temperatura mediului ambiant și de condițiile camerei.
- La creșterea temperaturii camerei, spre exemplu în urma folosirii modului de înregistrare continuă, este posibil să fie afișat mesajul "Internal temp. high. Allow it to cool" (*Temperatură internă ridicată. Lăsați-o să se răcească.*). În astfel de cazuri, opriți camera și așteptați până ce temperatura camerei scade și puteți înregistra din nou.

## Redarea imaginilor

**1 Apăsați butonul  (Redare).**

Ultima imagine înregistrată este afișată pe ecranul LCD.

- Apăsați zona centrală a discului de comandă pentru a mări imaginea afișată.

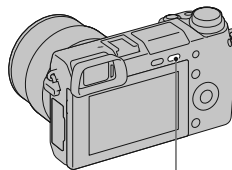

Buton  (Redare)

### Selectarea imaginii

Rotiți discul de comandă.

## Redarea filmelor

**1** Selectați MENU → [Redare] → [Selectare Foto/ Film] → [Vizualizare director (MP4)] sau [Vizualizare AVCHD].

- Pentru a reveni la redarea de fotografii, selectați [Vizualizare director (foto)].

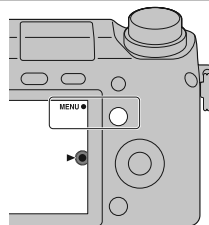

**2** Rotiți discul de comandă pentru a selecta filmul dorit și apăsați apoi zona centrală a acestuia.

În cursul redării filmelor	Aționarea folosind discul de comandă
Pentru pauză/ reluarea redării	Apăsați zona centrală.
Pentru rulare rapidă înainte	Apăsați partea din dreapta sau rotiți-l în sens orar.
Pentru rulare rapidă înapoi	Apăsați partea din stânga sau rotiți-l în sens antiorar.
Pentru rulare cu încetinitorul înainte	Rotiți în sens orar în timpul pauzei.
Pentru rulare cu încetinitorul înapoi*	Rotiți în sens antiorar în timpul pauzei.
Pentru a ajusta volumul sonor	Apăsați partea de jos a butonului → sus/jos

\* Filmul este redat cadru cu cadru.

## Ștergerea fotografiilor

Puteți șterge imaginea curent afișată pe ecran.

**1 Apăsați butonul  (Ștergere).**

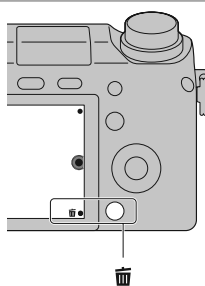

**2 Apăsați zona centrală a discului de comandă.**

- Selectați  pentru a renunța la această operație.

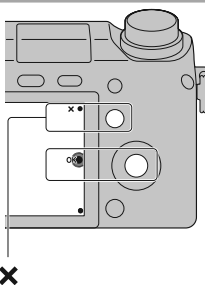





### Pentru a șterge mai multe imagini

Selectați [Meniu] → [Redare] → [Ștergere] pentru a selecta și a șterge simultan mai multe imagini.

## Aționarea camerei

Discul de comandă, butonul rotativ de comandă, și tastele vă permit să utilizați diverse funcții ale camerei.

### Discul de comandă

Când înregistrați, funcțiile DISP (Afișarea conținutului),  (Compensarea expunerii),  /  (Modul drive) și **ISO** (Sensibilitate ISO) sunt atribuite discului de comandă. La redare, discului de comandă îi sunt atribuite funcțiile **DISP** (Afișarea Conținutului) și  (Index imagini).

Când rotiți sau apăsați părțile din dreapta/ stânga/ sus/ jos ale discului de comandă urmând indicațiile afișate pe ecran, puteți selecta elemente de reglaj. Selecția făcută va fi aplicată când apăsați zona centrală a discului de comandă.

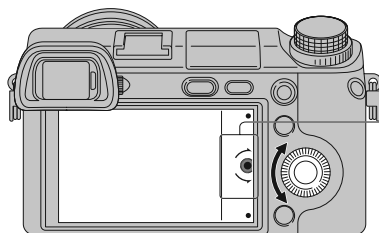

Săgețile indică faptul că puteți roti discul de comandă

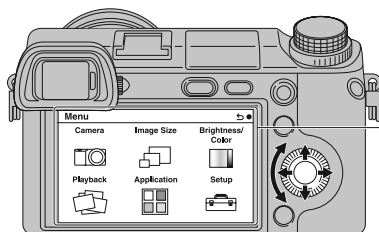

Când opțiunile sunt afișate pe ecran, le puteți parcurge rotind sau apăsând părțile de sus/ jos/ stânga/ dreapta ale discului de comandă. Apăsați centrul acestuia pentru a confirma alegerea.

• Funcția de preluare a aplicațiilor este posibil să nu fie disponibilă în anumite țări/ regiuni.

## Buton rotativ de comandă

Puteți stabili valoarea diafragmei și timpul de expunere etc. rotind butonul rotativ de comandă. Valoarea de reglaj atribuită butonului rotativ de comandă se modifică pentru fiecare mod de înregistrare.

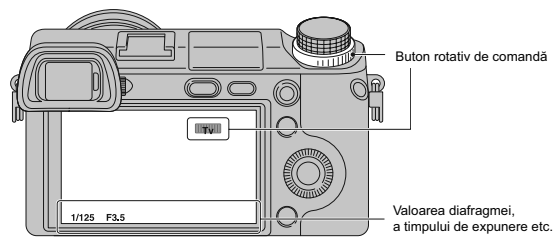

## Taste

Tastele au diverse roluri, în funcție de context.

Rolul (funcția) atribuit fiecărei taste este afișat pe ecran.

- Pentru a folosi funcția indicată în colțul din dreapta sus al ecranului, apăsați tasta A.
  - Pentru a folosi funcția ce apare în colțul din dreapta jos al ecranului, apăsați tasta B.
  - Pentru a folosi funcția care apare în centru, apăsați zona centrală a discului de comandă (tasta C).
- În acest manual, tastele sunt indicate de simbol sau de funcția care este afișată pe ecran.

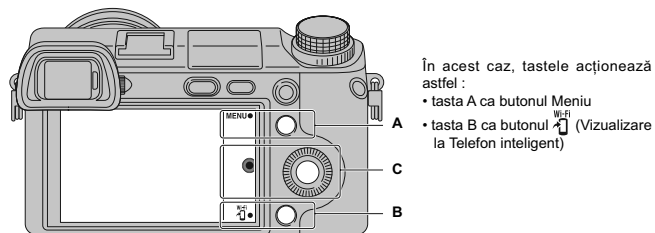



## Lista opțiunilor din meniu

Când apăsați MENU, sunt afișate pe ecran șase elemente de meniu : [Cameră], [Dimensiune imagine], [Luminozitate/ Culoare], [Redare], [Aplicație]\* și [Configurare].

Puteți stabili diverse funcții pentru fiecare element. Elementele care nu pot fi setate într-un anumit context apar de culoare gri.

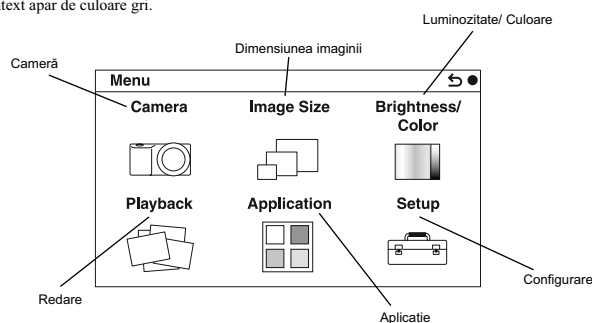

\* Funcția de preluare a aplicațiilor este posibil să nu fie disponibilă în anumite țări/ regiuni.

## Utilizarea funcției de asistență a camerei

Camera vă pune la dispoziție diverse facilități de asistență care vă vor explica funcțiile și vă vor furniza "sfaturi pentru înregistrare" care vă vor ajuta în obținerea de imagini mai bune. Apelați la aceste informații de asistență pentru a utiliza în mod optim camera.

### Ghid de asistență

Camera afișează Ghidul de asistență pentru a furniza explicații legate de funcția selectată, când modificați reglajele etc.

Puteți renunța la afișarea Ghidului de asistență selectând [Meniu] → [Configurare] → [Afișare ghid de asistență] → [Dezactivat].

### Sfaturi pentru înregistrare

Puteți afișa recomandările de înregistrare pentru a obține imagini mai bune cu ajutorul opțiunii [Cuprins], selectând : [Meniu] → [Cameră] → [Lista sfaturilor pentru înregistrare].

Aveți totodată posibilitatea să atribuiți facilitatea [Sfaturi de înregistrare] tastei B sau butonului AEL.

## Înregistrarea folosind diverse moduri disponibile

**1** Folosiți selectorul rotativ de mod pentru a selecta modul de înregistrare dorit.

**iA** Auto inteligent (Intelligent Auto) : Camera evaluează subiectul și realizează reglajele adecvate.

**SCN** Selecția scenei (Scene Selection) : Se înregistrează cu reglajele prestabilite în funcție de subiectul vizat sau de condiții.

**Sweep** Înregistrare panoramică (Sweep Panorama) : Se înregistrează imagini panoramice.

**M** Expunere manuală (Manual Exposure) : Sunt reglate diafragma și timpul de expunere.

**S** Prioritate timp de expunere (Shutter Priority): Este ajustat timpul de expunere pentru a fi exprimată deplasarea subiectului.

**A** Prioritate diafragmă (Aperture Priority) : Este ajustat domeniul de focalizare sau se defocalizează asupra fundalului (fundalul devine neclar).

**P** Programare Auto (Program Auto) : Mod de înregistrare automat care vă permite să personalizați reglajele, cu excepția expunerii (diafragma și timpul de expunere).

**iA+** Auto superior (Superior Auto) : Sunt înregistrate imagini folosind o gamă mai largă de funcții de înregistrare decât în cazul înregistrării folosind Auto inteligent. Sunt recunoscute și evaluate automat condițiile de înregistrare, este aplicată funcția Auto HDR și este aleasă cea mai bună imagine.

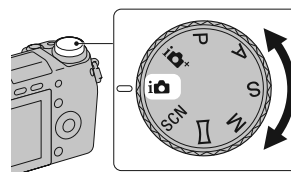

## Instalarea aplicațiilor software

Pentru a utiliza imaginile înregistrate de camera foto, vă sunt furnizate următoarele aplicații software:

- “Image Data Converter”

Puteți deschide fișiere de imagine în format RAW.

- “PlayMemories Home” (numai pentru Windows)

Puteți importa fotografiile sau filme înregistrate cu camera la un calculator, pentru a le viziona și a le putea aplica diverse facilități utile pentru intensificarea efectelor vizuale.

**Note :**

- Înregistrați-vă ca administrator.

- Folosiți “Image Data Converter” pentru redarea imaginilor în format RAW.

- Dacă pe calculatorul dvs. a fost deja instalată aplicația “PMB” furnizată împreună cu camera dvs. achiziționată înainte de anul 2011, aceasta va fi înlocuită prin suprascrisere de către “PlayMemories Home” și este posibil să nu mai puteți utiliza anumite funcții ale “PMB”, disponibile anterior.

- Aplicația “PlayMemories Home” nu este compatibilă cu calculatoarele Mac. La redarea imaginilor pe un calculator Mac, folosiți aplicația software adecvată, furnizată împreună cu acesta.

### Windows

Pentru calculatorul conectat la cameră este recomandată următoarea configurație când folosiți software-ul furnizat și importați imagini prin intermediul conexiunii USB.

<b>Sistem de operare (preinstalat)</b>	Microsoft Windows XP* SP3 / Windows Vista** SP2 / Windows 7 SP1
<b>“PlayMemories Home”</b>	<b>Procesor :</b> Intel Pentium III 800 MHz sau mai rapid (Pentru redarea/editarea de filme HD se recomandă : Intel Core Duo 1,66 GHz sau mai rapid, Intel Core 2 Duo 1,66 GHz sau mai rapid, Intel Core 2 Duo 2,26 GHz sau mai rapid (AVC HD FX/HD FH), Intel Core 2 Duo 2,40 GHz sau mai rapid (AVC HD PS)) <b>Memorie :</b> 512 MB sau mai mult (se recomandă : 1 GB sau mai mult), pentru Windows Vista/ Windows 7, 1 GB sau mai mult <b>Hard disk :</b> Spațiul liber pe disc necesar pentru instalare este de aproximativ 500 MB <b>Monitor :</b> rezoluție de ecran 1024 × 768 puncte sau mai mult.
<b>“Image Data Converter Ver. 4”</b>	<b>Procesor / Memorie :</b> Pentium 4 sau mai rapid / 1 GB sau mai mult <b>Monitor :</b> 1024 × 768 puncte sau mai mult.

\* Nu sunt acceptate edițiile pe 64 de biți și cea Starter. Pentru a crea un disc, este necesar Windows Image Mastering API (IMAPI) Ver. 2.0 sau variante mai recente.

\*\* Nu este acceptată ediția Starter.

---

### 1 Porniți calculatorul și introduceți discul CD-ROM (furnizat) în drive-ul de disc.

Este afișată interfața cu meniul de instalare.

- Dacă nu este afișat meniul de instalare, faceți dublu-clic pe [Computer] (Pentru Windows XP : [My Computer] →  (PMHOME) → [Install.exe].
- Dacă apare interfața AutoPlay, selectați "Run Install.exe" și urmați instrucțiunile care apar pe ecran relativ la instalare.

---

### 2 Conectați camera la calculator.

### 3 Faceți clic pe [Install].

- Verificați dacă sunt bifate atât "Image Data Converter", cât și "PlayMemories Home" și urmați instrucțiunile afișate pe ecran.
- Când este afișat un mesaj de confirmare a repornirii, restartați calculatorul urmând instrucțiunile afișate pe ecran.
- În funcție de mediul de operare al calculatorului, este posibil să fie instalat DirectX.

---

### 4 Scoateți discul CD-ROM după ce se încheie instalarea.

Sunt instalate următoarele aplicații software, iar pe desktop apar simbolurile de trecere directă (shortcut).

- "Image Data Converter"
- "PlayMemories Home"
- "PlayMemories Home Help Guide"

---

## Mac

Pentru calculatorul conectat la cameră este recomandată următoarea configurație când folosiți software-ul furnizat și importați imagini prin intermediul conexiunii USB.

<b>Sistem de operare (preinstalat)</b>	<b>Conexiune USB :</b> Mac OS X (de la v10.3 la 10.8) <b>"Image Data Converter":</b> Mac OS X de la v. 10.5 la Mac OS v. 10.8
<b>"Image Data Converter Ver. 4"</b>	<b>Procesor :</b> Intel, cum ar fi Intel Core Solo/ Core Duo/ Core 2 Duo <b>Memorie :</b> se recomandă 1 GB sau mai mult <b>Monitor :</b> 1024 × 768 puncte sau mai mult.

---

### 1 Porniți calculatorul dvs. Mac și introduceți discul CD-ROM (furnizat) în drive-ul de disc.

---

### 2 Faceți dublu clic pe simbolul de CD-ROM.

---

**3** Copiați fișierul [IDC\_INST.pkg] din directorul [MAC] peste simbolul de hard disk.

**4** Faceți dublu clic pe fișierul [IDC\_INST.pkg] din directorul țintă pentru copiere.  
• Urmăți instrucțiunile afișate pe ecran pentru a definitiva instalarea.

---

## Ce puteți face cu aplicațiile software furnizate

### Utilizarea aplicației “PlayMemories Home”

Cu “PlayMemories Home” puteți face următoarele :

- să importați imaginile înregistrate cu camera foto și să le afișați la calculator ;
- să decupați sau să redimensionați imaginile ;
- să organizați imaginile pe calculator în ordine cronologică, după data la care au fost înregistrate ;
- să retușați (Corecție ochi roșii etc.), să imprimați, să transmiteți fotografii ca documente atașate prin email, să modificați data înregistrării ;
- să imprimați și să stocați fotografiile cu dată ;
- să creați un disc Blu-ray, unul AVCHD sau unul DVD cu filmele în format AVCHD importate pe un calculator. (La crearea pentru prima dată a unui disc Blu-ray / DVD, este necesară o conexiune la Internet.)

Pentru detalii privind “PlayMemories Home” consultați documentația de asistență “PlayMemories Home Help Guide”.

Pentru a accesa documentația de asistență, faceți dublu-clic pe simbolul de trimitere directă (PlayMemories Home Help Guide) de pe desktop, sau faceți clic pe [Start] → [All Programs] → [PlayMemories Home] → [PlayMemories Home Help Guide].

Pagina de asistență pentru “PlayMemories Home” (numai în limba engleză) :  
<http://www.sony.co.jp/pmh-se/>

#### Note

- Aplicația “PlayMemories Home” nu este compatibilă cu calculatoarele Mac. La redarea imaginilor pe un calculator Mac, folosiți aplicația software adecvată, furnizată împreună cu acesta.
- Filmele înregistrate folosind varianta [60p 28M(PS)/50p 28M(PS)]/[60i 24M(FX)/50i 24M(FX)]/[24p 24M(FX)/25p 24M(FX)] de la [Reglaje pentru înregistrare] sunt convertite de “PlayMemories Home” pentru a crea un disc AVCHD. Această conversie poate dura mai mult timp. De asemenea, nu puteți crea un disc cu imagini la calitatea originală. Dacă doriți să mențineți calitatea originală a imaginilor, stocați filmele pe un disc Blu-ray.

### Utilizarea aplicației “Image Data Converter”

Cu “Image Data Converter” puteți să realizați următoarele :

- să redați și să efectuați montaje ale imaginilor înregistrate în modul RAW cu diverse corecții, cum ar fi curba tonurilor și claritatea ;
- să ajustați pentru imagini balansul de alb, expunerea și stilul creativ etc. ;
- să stocați imagini afișate și editate cu un calculator.  
Puteți să stocați imaginile în format RAW sau să le stocați într-un format general de fișier ;
- să afișați și să comparați imagini RAW / JPEG înregistrate cu această cameră ;
- să evaluați imaginile pe 5 nivele ;
- să aplicați etichete colorate etc.

Pentru detalii legate de “Image Data Converter”, consultați documentația de asistență “Help”.

Faceți clic pe [Start] → [All Programs] → [Image Data Converter] → [Help] → [Image Data Converter Ver.4].

Informații de asistență pentru “Image Data Converter” (numai în limba engleză) găsiți la adresa :  
<http://www.sony.co.jp/ids-se/>

## Adăugarea de funcții la cameră

Puteți adăuga funcțiile dorite la cameră conectând-o la site-ul web de preluare a aplicațiilor (PlayMemories Camera Apps), prin intermediul Internet-ului.

Sunt disponibile, spre exemplu, următoarele funcții :

- să acționați camera cu ajutorul unui telefon inteligent ;
  - să utilizați diverse efecte pentru înregistrarea de imagini ;
  - să transmiteți imagini către service-uri de rețea, direct de la camera dvs..
- Anumite aplicații pot fi obținute contra cost.

### Inițierea serviciilor de preluare a aplicațiilor

**1 Accesați site-ul web de preluare a aplicațiilor.**  
<http://www.sony.net/pmca>

- Folosiți Internet Explorer 8 sau 9 pentru Windows și Safari 5 pentru Mac.

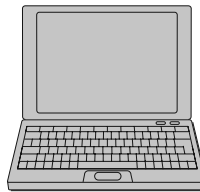

**2 Urmăți instrucțiunile de pe ecran și obțineți un cont de service.**

- Urmăți instrucțiunile de pe ecran pentru a prelua aplicația dorită a camerei.

#### Notă

- Funcția de preluare a aplicațiilor este posibil să nu fie disponibilă în anumite țări și regiuni. Pentru detalii, consultați site-ul web de preluare a aplicațiilor de mai sus.

## Preluarea aplicațiilor

### 1 Accesați site-ul web de preluare a aplicațiilor. <http://www.sony.net/pmca>

- Folosiți Internet Explorer 8 sau 9 pentru Windows și Safari 5 pentru Mac.

### 2 Selectați aplicația dorită și preluați aplicația la camera dvs. urmând instrucțiunile afișate pe ecran.

- Conectați camera la calculator prin intermediul cablului micro USB (furnizat), urmând instrucțiunile ce apar pe ecran.

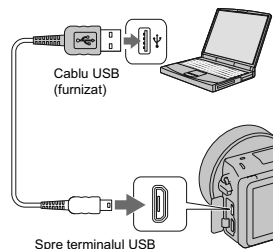

### Cum se preiau aplicațiile direct, folosind funcția Wi-Fi a camerei

Puteți prelua aplicații folosind funcția Wi-Fi a camerei, fără a fi necesar să cuplați camera la un calculator.

Selectați MENU → [Application] →  (PlayMemories Camera Apps), apoi urmați instrucțiunile de pe ecran pentru a prelua aplicațiile.  
Creați un cont de service în prealabil (pag. 39).

## Lansarea aplicațiilor preluate

### 1 Selectați MENU → [Application] (Aplicație) → Aplicația ce doriți să fie lansată.



## Transferul imaginilor la un telefon inteligent

Puteți să transferați fotografii către un telefon inteligent (Smartphone) și să le vizualizați cu ajutorul acestuia. Preluăți aplicația "PlayMemories Mobile" la telefonul dvs. inteligent de la magazinul virtual de aplicații.

### 1 Apăsăți (Vizualizare la un telefon

inteligent) și selectați modul dorit.

- Dacă tastei B îi este atribuită o altă funcție, selectați MENU → [Redare] → [Vizualizare la telefon inteligent].

**Această imagine :** transferă cea mai recentă imagine înregistrată sau redată cu telefonul inteligent.

**Toate imaginile cu această dată :** transferă toate fotografiile cu aceeași dată sub formă de cele mai recente imagini înregistrate sau redade, la telefonul inteligent.

**Toate imaginile de la echipament :** transferă toate fotografiile de la cameră la telefonul inteligent.

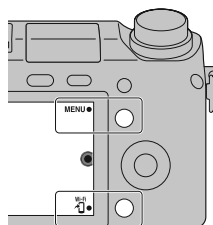

### 2 Dacă este pregătită camera pentru transfer, la aceasta este afișată interfața cu informații. Conectați telefonul inteligent la cameră urmând informațiile afișate.

- Pentru detalii legate de funcționarea telefonului inteligent, consultați manualul de instrucțiuni în format electronic al camerei α.

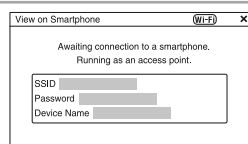

#### Note

- În funcție de formatul de înregistrare, este posibil ca anumite imagini să nu fie afișate la telefonul inteligent.
- Camera partajează informațiile legate de conexiune pentru [Vizualizare la telefon inteligent] cu un echipament cărui i s-a permis conectarea. Dacă doriți să schimbați echipamentul cărui i se permite conectarea la cameră, resetați informațiile legate de conexiune, urmând procedura : MENU → [Configurare] → [Resetare vizualizare la telefon inteligent]. După resetarea informațiilor privind conexiunea, trebuie să înregistrați din nou telefonul inteligent.
- Aplicația "PlayMemories Mobile" nu este disponibilă în anumite țări/ regiuni. Opțiunea [Vizualizare la telefon inteligent] nu este disponibilă în anumite țări/ regiuni unde "PlayMemories Mobile" nu este disponibilă.

## Conectarea la o rețea

Puteți să transferați imagini de la cameră prin intermediul unei rețele Wi-Fi și să le vizualizați cu alte echipamente. Procedura de configurare diferă în funcție de router-ul dvs. LAN sau de punctul de acces LAN fără fir (wireless).

- Pentru aceasta este necesar ca la domiciliul dvs. să existe un calculator sau un televizor care este deja conectat la rețea.
- Aveți grijă să stabiliți conexiunea la rețea în interiorul zonei punctului de acces LAN wireless (zona accesibilă).

Consultați tabelul de mai jos pentru a afla cum se înregistrează punctul de acces.

Punct de acces	Cum se înregistrează
Punctul dvs. de acces are butonul WPS.	Folosiți [WPS Push] ( <i>Apăsare WPS</i> ).
Altul decât cel de mai sus.	Folosiți [Access Point Settings] ( <i>Reglaje punct de acces</i> ).

### Apăsați WPS

- 1** Selectați MENU → [Configurare] → [Apăsare WPS].

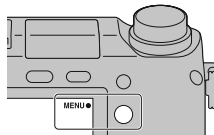

- 2** Apăsați butonul WPS al punctului de acces pe care doriți să îl înregistrați.  
Camera începe comunicația cu punctul de acces.

## Reglajele punctului de acces

- 1 **Selectați MENU** → [Configurare] → [Reglaje punct de acces].

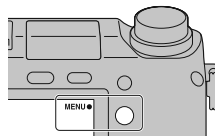

- 2 **Selectați punctul de acces pe care doriți să îl înregistrați.**

**Dacă punctul de acces dorit este afișat pe ecran** : Selectați punctul de acces.

**Dacă punctul de acces dorit nu este afișat pe ecran** : Selectați [Reglaje manuale] și configurați punctul de acces urmând instrucțiunile afișate pe ecran.

- Pentru detalii, consultați manualul de instrucțiuni în format electronic al camerei  $\alpha$ .

### Notă

- Opriți camera când vă aflați la bordul unui avion.

## Stocarea imaginilor la un calculator

Puteți să stocați imagini de la cameră pe un calculator care este conectat la o rețea. Înainte de a stoca imagini, instalați aplicația software "PlayMemories Home" pe calculatorul dvs., conectați calculatorul și camera prin intermediul unui cablu USB și înregistrați camera la "PlayMemories Home".

- 1 **Selectați MENU** → [Redare] → [Transmitere la calculator].

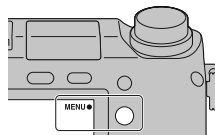

### Notă

- În funcție de configurarea aplicației pe calculatorul dvs., camera se poate opri automat după salvarea imaginii.

## Vizualizarea imaginilor la televizor

Puteți să transferați imagini de la cameră la un televizor compatibil cu o rețea fără a fi necesar ca cele două echipamente să fie cuplate printr-un cablu. Imaginile transferate pot fi redate la televizor.

- 1** Selectați **MENIU** → **[Redare]** → **[Vizualizare la televizor]**.

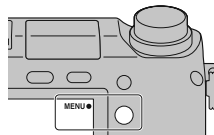

- 2** Selectați echipamentul la care să fie conectată camera.

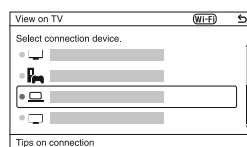

- 3** Apăsați zona centrală a discului de comandă pentru realizarea unei prezentări de imagini.
  - Apăsați partea laterală din dreapta / din stânga a discului de comandă pentru a trece la imaginea următoare / precedentă.
  - Apăsați OPTION, apoi [Lista echipamentelor] pentru a schimba echipamentul ce urmează a fi conectat.



## Aflarea numărului de imagini ce pot fi înregistrate

Odată ce introduceți un card de memorie în camera foto și treceți comutatorul de alimentare (POWER) în poziția activat (ON), pe ecranul LCD este afișat numărul de imagini ce pot fi înregistrate dacă veți continua să fotografiați în condițiile valabile la momentul respectiv.



### Note :

- Dacă apare intermitent "0" (numărul de imagini ce pot fi înregistrate) de culoare galbenă, cardul de memorie este complet ocupat. Înlocuiți-l cu un altul sau ștergeți imaginile care nu vă interesează de pe cardul de memorie (pag. 30).
- Când indicația "NO CARD" (numărul de imagini ce pot fi înregistrate) clipește fiind de culoare galbenă, înseamnă că nu este introdus nici un fel de card de memorie în aparat. Introduceți un card de memorie.

## Numărul de fotografii și durata filmelor ce pot fi înregistrate pe un card de memorie

### Fotografii

Tabelele de mai jos prezintă numărul aproximativ de imagini ce pot fi înregistrate pe un suport media formatat cu această cameră foto. Valorile sunt stabilite folosindu-se pentru testare carduri de memorie standard, marca Sony. Valorile pot varia în funcție de condițiile de înregistrare.

**Dimensiunea imaginilor : L 16M**  
**Raportul laturilor : 3:2\***

- în număr de imagini -

Capacitate / Calitate	2GB	4GB	8GB	16GB	32GB	64GB
Standard	410	820	1650	3350	6700	13000
Fine	290	590	1150	2400	4800	9600
RAW & JPEG	79	160	320	640	1300	2600
RAW	105	215	440	880	1750	3550

\* Dacă pentru [Formatul imaginii] (Aspect ratio) este aleasă varianta [16:9], puteți înregistra mai multe imagini decât numerele prezentate în tabelul de mai sus (cu excepția [RAW]).

## Filme

Tabelul de mai jos indică duratele de timp aproximative disponibile pentru înregistrare. Acestea se referă la perioadele totale pentru toate fișierele de film.

(Unitate de măsură : h (ore), m (minute) )

Capacitate Dimensiune imagine	2GB	4GB	8GB	16GB	32GB	64GB
60i 24M(FX) 50i 24M(FX)	10 m	20 m	40 m	1 h 30 m	3 h	6 h
60i 17M(FH) 50i 17M(FH)	10 m	30 m	1 h	2 h	4 h 5 m	8 h 15 m
60p 28M(PS) 50p 28M(PS)	9 m	15 m	35 m	1 h 15 m	2 h 30 m	5 h 5 m
24p 24M(FX) 25p 24M(FX)	10 m	20 m	40 m	1 h 30 m	3 h	6 h
24p 17M(FH) 25p 17M(FH)	10 m	30 m	1 h	2 h	4 h 5 m	8 h 15 m
1440 × 1080 12M	20 m	40 m	1 h 20 m	2 h 45 m	5 h 30 m	11 h 5 m
VGA 3M	1 h 10 m	2 h 25 m	4 h 55 m	10 h	20 h	40 h 15 m

### Notă

- Durata de înregistrare a filmelor variază deoarece camera este dotată cu facilitatea VBR (Viteză de transfer variabilă) care ajustează automat calitatea imaginii în funcție de scena înregistrată. Când înregistrați un subiect care se deplasează rapid, imaginea este mai clară, însă durata disponibilă este mai redusă deoarece este necesară o cantitate mai mare de memorie pentru filmare. Durata de înregistrare poate varia în funcție de condițiile de înregistrare, de subiectul vizat și de calitatea/ dimensiunea stabilită pentru imagine.
- Durata disponibilă pentru înregistrarea filmelor, variază în funcție de temperatură și de starea camerei înainte de începerea filmării. Dacă recompuneți sau înregistrați adesea imagini după ce este pornită alimentarea, temperatura din interiorul camerei crește și perioada disponibilă pentru filmare va fi mai scurtă decât valorile indicate în tabelul de mai sus.
- Dacă este oprită camera deoarece temperatura din interiorul acesteia a crescut prea mult, lăsați-o câteva minute cu alimentarea oprită. Porniți înregistrarea după ce temperatura din interiorul camerei scade complet.
- Perioada de timp disponibilă pentru filmare va fi mai lungă dacă țineți cont de următoarele :
  - nu expuneți camera la radiații solare directe,
  - opriți camera când nu este folosită.

- Dimensiunea maximă a unui fișier de film este de aproximativ 2 GB. Când dimensiunea fișierului ajunge la aproximativ 2 GB, înregistrarea se oprește automat dacă pentru [Formatul fișierului] este aleasă varianta [MP4] și este creat automat un nou fișier de film când pentru [Formatul fișierului] este aleasă varianta [AVCHD].
- Durata maximă de înregistrare continuă este de 29 de minute.

### Numărul de imagini care pot fi înregistrate folosind o singură încărcare cu energie a acumulatorului

În tabelul de mai jos sunt prezentate numărul aproximativ de imagini ce pot fi înregistrate când camera este folosită cu acumulatorul (furnizat) complet încărcat.

<b>Când este folosit ecranul LCD</b>	aprox. 360 imagini
<b>Când este folosit vizorul</b>	aprox. 270 imagini

Este posibil ca, în realitate, numerele să fie mai mici decât cele indicate în tabel, în funcție de condițiile de folosire a camerei.

- Numărul este calculat în cazul folosirii unui acumulator complet încărcat în următoarele condiții :
  - temperatura mediului ambiant de 25°C,
  - la cameră este montat un obiectiv tip E PZ 16-50 mm F3.5-5.6 OSS
  - pentru opțiunea [Quality] (*Calitate*) este aleasă varianta [Fine],
  - pentru modul [Autofocus mode] (*Auto Focalizare*) este aleasă varianta [Single-shot AF],
  - se înregistrează o imagine la fiecare 30 secunde,
  - blițul luminează stroboscopic la fiecare două poze,
  - se pornește și se oprește aparatul o dată la fiecare zece poze,
  - folosind un acumulator care este încărcat timp de o oră după ce indicatorul de încărcare se stinge,
  - folosind un suport media "Memory Stick PRO Duo", marca Sony (comercializat separat).
- Metoda de măsurare se bazează pe standardul CIPA (CIPA : Camera & Imaging Products Association).

## Lista simbolurilor afișate pe ecran

Simbolurile sunt afișate pe ecran pentru a indica starea camerei.  
 Puteți modifica interfața ecranului folosind opțiunea DISP (Afișarea conținutului) a discului de comandă.

### Standby de înregistrare

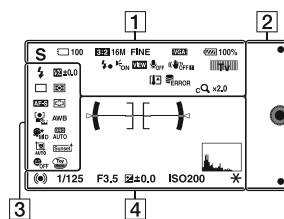

### Redare

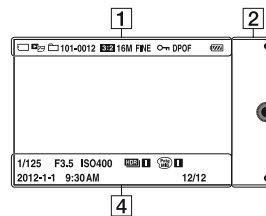

### Interfața grafică

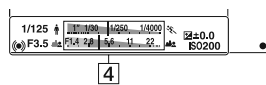

### Înregistrarea filmelor

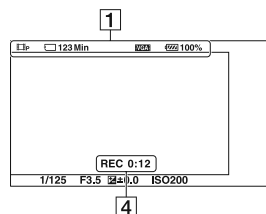

1

Simbol afișat	Semnificație
	Modul de înregistrare
	Selecția scenei
	Recunoașterea scenei
	Card de memorie / Transmitere
100	Numărul de fotografii ce pot fi înregistrate



Simbol afișat	Semnificație
<b>123 Min</b>	Durata de înregistrare a filmelor
<b>3:2 16:9</b>	Formatul fotografiilor
<b>16M 14M 8.4M 7.1M 4M 3.4M</b> <b>WIDE</b> <b>STD</b>	Dimensiunea fotografiilor
<b>RAW RAW+J FINE STD</b>	Calitatea fotografiilor
<b>60i/50i FX</b> <b>60i/50i FH</b> <b>60p/50p PS</b> <b>24p/25p FX</b> <b>24p/25p FH</b> <b>1080</b> <b>VGA</b>	Modul de înregistrare a filmelor
<b>100%</b>	Energia rămasă a acumulatorului
<b>●</b>	Bliț în curs de încărcare
<b>ON</b>	Sursă luminoasă AF
<b>VIEW</b>	Vizionare live
<b>OFF</b>	Nu se înregistrează sunet în cursul filmării
<b>OFF ON</b>	Reducerea zgomotului produs de vânt
<b>OFF ON</b> <b>OFF ON</b>	SteadyShot / Avertizare SteadyShot
<b>P TV</b> <b>AV</b>	Buton rotativ de comandă

Simbol afișat	Semnificație
<b>[ ]</b>	Avertizare de supraîncălzire
<b>FULL ERROR</b>	Fișierul cu baza de date este complet ocupat / Eroare legată de fișierul cu baza de date
<b>W</b>	Mărire (zoom)
<b>sQ x2.0</b>	Zoom inteligent
<b>cQ x2.0</b>	Zoom pentru imagini clare
<b>DQ x2.0</b>	Zoom digital
<b>MP4</b> <b>AVCHD</b>	Modul de vizualizare
<b>101-0012</b>	Director de redare – Numărul fișierului
<b>ON</b>	Protecție
<b>DPOF</b>	Comandă de imprimare
<b>(Wi-Fi)</b>	Emisie undă Wi-Fi

2

Simbol afișat	Semnificație
<b>●</b>	Taste

3

Simbol afișat	Semnificație
	Modul bliț / Reducere efect de ochi roșii
	Compensarea blițului
	Modul drive
	Modul măsurare
	Modul focalizare
	Modul zonă de focalizare
	Detectia fețelor
	Balans de alb
	Efect de ten delicat
	DRO/ Auto HDR
	Încadrare autoportret
	Stil creativ

Simbol afișat	Semnificație
	Declanșator zâmbet
	Efecte de imagine
	Indicatorul sensibilității la detectia zâmbetelor

4

Simbol afișat	Semnificație
	Nivel
	Puncte de autofocalizare prin detecția fazei
	Starea de focalizare
<b>1/125</b>	Timp de expunere
<b>F3.5</b>	Valoarea diafragmei
	Măsurare manuală
	Compensarea expunerii
<b>ISO400</b>	Sensibilitatea ISO
	AE blocat
	Indicatorul timpului de expunere
	Indicatorul diafragmei
<b>REC 0:12</b>	Durata de înregistrare a filmelor (m:s)
<b>2012-1-1 9:30AM</b>	Data/ ora înregistrate corespunzătoare imaginii
<b>12/12</b>	Numărul imaginii / Numărul de imagini în modul vizualizare
	Apare când HDR nu a funcționat pentru imagine
	Apare când efectul de imagine nu a acționat asupra imaginii
	Histogramă

## Pentru a afla mai multe despre camera dvs. ( $\alpha$ Handbook)

Documentul " $\alpha$  Handbook" care explică în detaliu cum să folosiți camera, este conținut de discul CD-ROM (furnizat). Consultați în amănunt manualul de instrucțiuni " $\alpha$  Handbook" pentru a afla cât mai multe lucruri despre funcțiile camerei.

### Pentru utilizatorii de Windows

- 1** Porniți calculatorul și introduceți discul CD-ROM (furnizat) în cititorul de discuri al calculatorului.
- 2** Faceți clic pe [Handbook] (manual electronic).
- 3** Faceți clic pe [Install] (instalare).
- 4** Porniți manualul electronic " $\alpha$  Handbook" cu ajutorul simbolului de apelare rapidă de pe desktop.

### Pentru utilizatorii de Macintosh

- 1** Porniți calculatorul și introduceți discul CD-ROM (furnizat) în cititorul de discuri al calculatorului.
- 2** Selectați directorul [Handbook] (manual electronic) și copiați fișierul "Handbook.pdf" stocat în directorul [GB] (în limba engleză) pe calculatorul dvs.
- 3** După ce copierea se încheie, faceți dublu-clic pe "Handbook.pdf".

## Măsurile de precauție

### Cu privire la funcțiile disponibile pentru camera dvs.

- Camera dvs. este compatibilă cu 1080 60i sau cu 1080 50i.  
Pentru a afla care este compatibilitatea camerei pe care o dețineți, consultați următoarele marcaje aflate în partea de jos a aparatului :  
1080 60i camera este compatibilă cu: 60i  
1080 50i camera este compatibilă cu: 50i
- Camera dvs. este compatibilă cu filme 1080 60p / 50p. Spre deosebire de modurile de înregistrare standard existente, care înregistrează prin metoda de intercalare, această cameră înregistrează folosind metoda progresivă. Astfel este mărită rezoluția, iar imaginea devine mai cursivă și mai realistă.

### Note privind ecranul LCD

- Ecranul LCD este produs printr-o tehnologie de foarte mare precizie astfel încât 99,99% dintre pixeli să fie operaționali. Totuși, este posibil ca unele puncte minuscule negre și/ sau luminoase (de culoare albă, roșie, albastră sau verde) să apară constant pe ecranul LCD. Apariția acestor puncte este normală în procesul de producție și nu afectează în nici un fel înregistrarea.

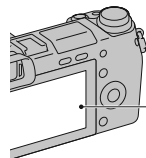

Puncte negre, albe, roșii, albastre și verzi

- Nu apăcați camera de ecranul LCD.
- În locuri cu temperatură redusă pot apărea dăre pe ecran. Aceasta nu reprezintă o disfuncționalitate. Când porniți camera în locuri răcoase, este posibil ca ecranul LCD să se întunece temporar.
- Nu apăsați ecranul LCD deoarece acesta se poate deteriora sau pot apărea disfuncționalități.
- Nu expuneți camera la radiații solare directe. Dacă razele soarelui sunt focalizate pe un obiect aflat în apropiere, poate lua foc. Când trebuie să expuneți camera la soare, aveți grijă să montați capacul obiectivului.

### **Note privind folosirea obiectivului și a accesoriilor**

- Se recomandă să folosiți obiective și accesorii marca Sony, special proiectate pentru a corespunde caracteristicilor acestei camere. Folosirea unor produse realizate de alte firme poate conduce la diminuarea capacității de funcționare a camerei sau la producerea de accidente, ori de disfuncționalități ale camerei.

### **Cu privire la conectorului pentru interfețe multiple**

- Puneți comutatorul de alimentare al camerei în poziția Oprit (Off) înainte de a monta sau demonta un accesoriu, cum ar fi blițul, la conectorul pentru interfețe multiple. Când montați un accesoriu, cuplați-l la capătul conectorului pentru interfețe multiple și prindeți-l cu șurubul. Aveți grijă ca accesoriul să fie bine fixat la cameră.
- Nu folosiți un bliț achiziționat din comerț cu terminale de sincronizare, de înaltă tensiune sau cu polaritate inversă deoarece pot apărea disfuncționalități.

### **Nu folosiți / nu depozitați aparatul în următoarele locuri**

- În locuri cu temperatură foarte mare, extrem de uscate sau de umede.  
În astfel de locuri cum ar fi într-o mașină parcată la soare, este posibil să se deformeze corpul camerei sau pot apărea disfuncționalități.
- Sub razele directe ale soarelui sau în apropierea surselor de încălzire.  
Este posibil să se deformeze sau să se decoloreze corpul camerei sau pot apărea disfuncționalități.
- În locuri supuse vibrațiilor.
- În zone plasate în câmpuri magnetice puternice.

- În locuri cu mult praf sau nisip.  
Aveți grijă să nu lăsați praful sau nisipul să pătrundă în camera dvs. foto. Acestea pot genera disfuncționalități care, uneori, nu mai pot fi remediate.

### **La depozitare**

- Aveți grijă să montați capacul obiectivului când nu folosiți aparatul.

### **În legătură cu temperatura camerei**

Când folosiți în mod continuu camera o perioadă îndelungată de timp, temperatura acesteia sau a acumulatorului poate crește foarte mult, devenind fierbinți. Această nu reprezintă o disfuncționalitate.

### **În legătură cu temperaturile de funcționare**

Camera este proiectată pentru a fi folosită la temperaturi cuprinse între 0°C și 40°C. Nu este recomandată fotografierea în locuri cu temperaturi extrem de ridicate sau de scăzute, care nu se încadrează în intervalele indicate mai sus.

### **În legătură cu condensarea umezelii**

Când camera este adusă direct dintr-un loc cu temperatură scăzută într-unul cu temperatură ridicată, este posibil ca umezeala să condenseze în interiorul sau pe exteriorul acesteia. Condensarea umezelii poate cauza disfuncționalități aparatului.

#### **Pentru a preveni condensarea umezelii**

Când deplasați camera foto dintr-un loc cu temperatură scăzută într-unul cu temperatură ridicată, izolați aparatul într-o pungă de plastic și lăsați-l în noile condiții, pentru adaptare, circa o oră.

#### **Dacă a condensat umezeala**

Opriti camera foto și așteptați aproximativ o oră să se evapore umezeala. Țineți seama că dacă încercați să fotografiați cât timp există umezeală condensată pe lentile, imaginile nu vor fi clare.

#### **Bateria reîncărcabilă din interiorul aparatului**

Această cameră are în interior o baterie reîncărcabilă cu ajutorul căreia sunt reținute data, ora și alte reglaje, indiferent dacă aparatul este pornit sau oprit.

Această baterie reîncărcabilă se încarcă în mod continuu atât timp cât folosiți camera. Dacă însă veți utiliza camera foto numai pe perioade scurte de timp, bateria se va descărca treptat, iar dacă nu folosiți deloc aparatul aproximativ 3 luni, aceasta se va descărca în totalitate.

În acest caz, aveți grijă să încărcați bateria reîncărcabilă înainte de a utiliza camera foto.

Puteți folosi camera digitală cu toate că respectiva baterie este descărcată, atât timp cât nu înregistrați data și ora.

Dacă aparatul foto revine la reglajele implicite de fiecare dată când încărcați bateria reîncărcabilă, este posibil ca aceasta să se uzeze definitiv. Consultați dealer-ul Sony sau un service Sony autorizat.

#### **Metoda de încărcare a bateriei reîncărcabile din interiorul aparatului**

Introduceți un acumulator încărcat în aparat sau conectați camera la o priză de perete cu ajutorul adaptorului de rețea (nu este furnizat) și lăsați camera timp de 24 de ore sau mai mult cu alimentarea oprită.

#### **Note privind cardurile de memorie**

- Nu atașați o etichetă etc. la un card de memorie sau la adaptorul de card deoarece aceasta poate cauza disfuncționalități.

#### **Note privind înregistrarea/redarea**

- Când folosiți un card de memorie pentru prima dată cu această cameră foto, se recomandă formatarea acestuia cu ajutorul camerei, înainte de a înregistra, pentru a se obține performanțe mai stabile ale cardului. Țineți însă seama că în urma operației de formatare, toate datele conținute de cardul de memorie vor fi șterse, fără a mai putea fi recuperate ulterior. De aceea, aveți grijă să salvați datele care vă interesează pe hard diskul unui calculator, înainte de a formata cardul de memorie.
- Dacă efectuați operații repetate de înregistrare/ștergere, este posibil să apară o fragmentare a datelor aflate pe cardul de memorie. Ca urmare, este posibil ca să nu mai poată fi stocate sau înregistrate filme pe cardul de memorie.
- Într-un astfel de caz, stocați imaginile conținute de cardul de memorie pe hard diskul unui calculator sau pe alt dispozitiv de stocare a datelor, apoi formatați cardul de memorie.
- Nu se acordă compensații pentru conținutul înregistrat chiar dacă înregistrarea sau redarea nu sunt posibile datorită unei disfuncționalități a camerei sau a cardului de memorie etc.
- Pentru a evita riscul de pierdere a datelor, copiați întotdeauna datele pe un alt suport media (realizați copii de siguranță).
- Înainte de a înregistra evenimente unice, efectuați o înregistrare de probă pentru a vă asigura că aparatul funcționează corect.
- Acest aparat nu rezistă la praf, stropire sau udare.
- Nu îndreptați camera spre soare sau spre alte surse de lumină puternică deoarece vă poate fi afectată ireversibil vederea sau poate fi deteriorată camera foto.

- Nu priviți spre soare sau spre altă sursă de lumină puternică prin obiectivul demontat deoarece vă poate fi afectată iremediabil vederea sau este posibil să se deterioreze obiectivul.
- Nu folosiți camera în apropierea surselor de unde radio puternice sau a emițătoarelor de radiații. Redarea sau înregistrarea corectă a imaginilor poate fi imposibilă.
- Folosirea camerei în locuri cu mult praf sau nisip poate conduce la apariția de disfuncționalități.
- În cazul în care condensează umezeala în interiorul camerei foto aveți grijă ca aceasta să se evapore înainte să mai utilizați aparatul (pag. 54).
- Nu agitați și nu loviți camera. Pe lângă disfuncționalități și imposibilitatea de a înregistra imagini, aceasta poate face inutilizabil suportul de memorie sau poate conduce la deteriorarea sau la pierderea datelor de imagine.
- Curățați suprafața blițului cu o bucată de pânză moale. Datorită căldurii produse la declanșarea blițului, pe suprafața acestuia pot adera impurități care să se carbonizeze sau să emită fum.
- Aveți grijă să nu lăsați camera sau accesoriile acesteia la îndemâna copiilor. Cardul de memorie etc. poate fi înghițit de aceștia. Dacă totuși se produce un astfel de eveniment nedorit, consultați imediat un doctor.

#### **Importul de filme în format AVCHD la un calculator**

- Când importați filme în format AVCHD la un calculator cu sistem de operare Windows, utilizați aplicația software "PlayMemories Home" de pe discul CD-ROM (furnizat).

#### **Note privind imaginile RAW**

- Pentru a viziona imagini RAW înregistrate cu camera, este necesară aplicația "Image Data Converter" de pe CD-ROM-ul furnizat. Dacă nu intenționați să modificați imaginile înregistrate, vă recomandăm să le înregistrați folosind formatul JPEG.

#### **Note privind redarea de filme cu alte echipamente**

- Această cameră utilizează Profilul Înalt MPEG-4 AVC/H.264 pentru formatul de înregistrare AVCHD. Filmele înregistrate în format AVCHD cu această cameră nu pot fi redare cu următoarele aparate:
  - alte echipamente compatibile cu formatul AVCHD care nu sunt compatibile cu Profilul Înalt
  - echipamente care nu sunt compatibile cu formatul AVCHD.
- Această cameră folosește și Profilul de bază MPEG-4 AVC/H.264 pentru înregistrarea în format MP4. Din acest motiv, filmele înregistrate în format MP4 cu acest aparat nu pot fi redare decât cu echipamente compatibile cu MPEG-4 AVC/H.264.
- Discurile înregistrate la o calitate HD a imaginilor (Înaltă definiție) pot fi redare numai cu echipamente compatibile AVCHD. Player-ele sau recorder-ele DVD nu pot reda discuri cu imagini HD deoarece nu sunt compatibile AVCHD. Există, totodată, pericolul ca, discurile HD, odată introduse în astfel de aparate, să nu mai poată fi scoase.
- Filmele înregistrate în format 1080 60p/1080 50p pot fi redare numai cu echipamente compatibile cu 1080 60p/1080 50.

#### **Atenționare cu privire la călătoriile cu avionul**

- Opriți camera când vă aflați la bordul unui avion.



#### **Avertizări privind drepturile de autor**

- Programele de televiziune, filmele, casetele video și alte materiale pot fi protejate de drepturi de autor. Înregistrarea neautorizată a unor astfel de materiale poate contravine prevederilor legii drepturilor de autor.

#### **Imaginile folosite în acest manual**

- Fotografiile folosite în acest manual pentru exemplificare sunt imagini reproduse și nu reprezintă imagini înregistrate efectiv cu această cameră.

#### **Cu privire la specificațiile datelor descrise în acest manual**

- Datele cu privire la performanțe și specificații sunt definite în următoarele condiții, cu excepția cazurilor în care este altfel descris în manual:
  - când temperatura obișnuită a mediului ambiant este de 25 °C
  - la folosirea unui acumulator care este încărcat timp de o oră după ce indicatorul luminos de încărcare se stinge.

## Specificații

### ■ Camera

#### [Sistem]

##### Tip de cameră

Cameră digitală cu obiective interschimbabile

##### Obiectiv

Montură tip E a obiectivului

#### [Senzor de imagine]

##### Senzor de imagine

Format APS-C (23,5 × 15,6 mm) senzor de imagine CMOS

##### Numărul total de pixeli ai camerei

cca. 16.700.000 pixeli

##### Numărul de pixeli eficace ai camerei

cca. 16.100.000 pixeli

#### [Anti-Dust] (anti-praf)

##### Sistem

Acoperire de protecție împotriva încărcării de pe filtrul trece-jos și de pe mecanismul de vibrație ultrasonică

#### [Sistem de Autofocalizare]

##### Sistem

Autofocalizare hibridă de mare viteză (Sistem de detecție a fazei / Sistem de detecție a contrastului)

##### Domeniul de sensibilitate

De la 0 EV la 20 EV (echivalent ISO 100, pentru obiective cu F2.8)

#### [Comanda expunerii]

##### Modul de măsurare

Senzor de imagine cu 1200 de segmente

##### Domeniul de măsurare

de la 0 EV la 20 EV (echivalent ISO 100, pentru obiective cu F2.8)

##### Sensibilitatea ISO (Index de expunere recomandat)

• Fotografii : AUTO, ISO între 100 și 25600

• Filme : AUTO, ISO între 100 și 6400

#### Compensarea expunerii

± 3,0 EV (pas de 1/3 EV)

#### [Obturator]

Tip Controlat electronic, transversal-vertical, tip plan focal

#### Domeniul vitezelor

- Fotografii : între 1/4000 secunde și 30 secunde, BULB
- Filme : între 1/4000 secunde și 1/4 secunde, (pas de 1/3 EV), echipamente compatibile 1080 60i până la 1/60 secunde în modul AUTO (până la 1/30 secunde în modul [Obturator lent automat]) echipamente compatibile 1080 50i până la 1/50 secunde în modul AUTO (până la 1/25 secunde în modul [Obturator lent automat])

#### Viteza de sincronizare a blițului

1/160 secunde

#### [Suport de înregistrare]

- Card "Memory Stick PRO Duo",
- Card de memorie SD,

#### [Vizor]

##### Tip :

Vizor electronic

##### Dimensiunea ecranului :

1,3 cm

##### Număr total de puncte :

2 359.296 puncte

##### Acoperirea cadrului :

100 %

##### Mărire :

× 1,09 cu obiectiv de 50 mm, la infinit,  
– 1 m<sup>-1</sup> (dioptru)

##### Punct de privire :

aprox. 23 mm de la ocular, 21 mm de la cadrul ocularului la – 1 m<sup>-1</sup>

**Ajustarea dioptrului :**  
între - 4,0 m<sup>-1</sup> și + 1,0 m<sup>-1</sup> (dioptru)

#### **[Ecran LCD]**

**Panou LCD**  
panoramic, 7,5 cm (tip 3,0) drive TFT

**Număr total de puncte**  
921.600 puncte

#### **[Conectori de intrare / ieșire]**

**USB :** conector micro USB tip B  
**HDMI :** minimufă HDMI tip C

#### **[Alimentare]**

**Acumulator utilizat**  
Acumulator reîncărcabil tip NP-FW50

#### **[Consum de putere]**

la folosirea unui obiectiv  
E PZ 16-50 mm  
F3.5-5.6 OSS\*  
La folosirea vizorului :  
Aprox. 3,3 W  
La folosirea ecranului LCD :  
Aprox. 2,5 W  
*\* furnizat pentru modelul NEX-6L/6Y*

#### **[Altele]**

**Exif Print**  
Compatibil

**PRINT Image Matching III**  
Compatibil

**DPOF**  
Compatibil

**Dimensiuni (Compatibil CIPA)**  
aprox. 119,9 × 66,9 × 42,6 mm  
(L / Î / A)

**Masă (compatibil CIPA)**  
aprox. 345 g (cu acumulator și card de  
memorie "Memory Stick PRO Duo")  
aprox. 287 g (numai corpul camerei)

**Intervalul de temperaturi la funcționare :**  
0°C ÷ +40°C

#### **Format fișier :**

- Fotografii : compatibil JPEG (DCF Ver. 2.0, Exif Ver. 2.3, MPF Baseline), RAW (format ARW 2.3 Sony)
- Film (format AVCHD) :  
format AVCHD Ver. 2.0 compatibil  
Video: MPEG-4 AVC/H.264  
Audio: Dolby Digital 2ch  
Dolby Digital Stereo Creator  
*\* Produs sub licență Dolby Laboratories.*
- Film (format MP4)  
– Video: MPEG-4 AVC/H.264  
– Audio: MPEG-4 AAC-LC 2 canale

#### **Comunicație USB**

USB de mare viteză (compatibil USB 2.0)

#### **■ Blîț**

**Număr de referință blîț :**  
GN 6 (în metri, pentru ISO 100)

**Perioada de reîncărcare :**  
aprox. 4 sec.

**Acoperirea blîțului :**  
acoperire obiectiv 16 mm  
(distanța focală indicată de obiectiv)

**Compensarea blîțului :**  
± 2,0 EV (pas de 1/3 EV)

■ **[Lan wireless] (LAN fără fir)**

**Format acceptat :**

IEEE 802.11 b/g/n

■ **Adaptor de c.a. tip AC-UB10/  
UB10B/ UC10C/ UB10D**

**Parametrii la intrare :**

100 - 240V curent alternativ ;  
50/60 Hz ;  
70 mA

**Parametrii la ieșire :**

5 V curent continuu ; 0,5 A

**Intervalul de temperaturi la funcționare :**

0°C ÷ + 40°C

**Intervalul de temperaturi la depozitare :**

- 20°C ÷ + 60°C

**Dimensiuni maxime :**

aprox. : 50 × 22 × 54 mm (L / Î / A)

**Masă :**

- Pentru S.U.A. și Canada : aprox. 48 g
- Pentru alte țări sau regiuni decât S.U.A. și Canada : aprox. 43 g

■ **Acumulator NP-FW50**

**Acumulator folosit :**

Acumulator cu ioni de litiu

**Tensiune maximă :**

8,4 V curent continuu

**Tensiune nominală :**

7,2 V curent continuu

**Tensiune maximă la încărcare :**

8,4 V curent continuu

**Intensitatea maximă a curentului la încărcare**

1,02 A

**Capacitate :**

- obișnuită : 7,7 Wh (1080 mAh)
- minimă : 7,3 Wh (1020 mAh)

**Dimensiuni maxime**

31,8 × 18,5 × 45 mm (L / Î / A)

**Masa** aprox. 57 g

■ **Obiectiv**

Obiectiv	Obiectiv de zoom E16 – 50mm <sup>1)</sup>	Obiectiv de zoom E55 – 210 mm
Camera	NEX-6L/ 6Y	NEX-6Y
Distanță focală echivalentă cu formatul 35 mm* <sup>1)</sup> (mm)	24 - 75	82,5 - 315
Obiectiv grup-elemente	8 - 9	9-13
Unghi de vizualizare <sup>2)</sup>	83° - 32°	28,2° - 7,8°
Focalizare minimă <sup>3)</sup> (m)	0,25 - 0,3 (0,82 - 1)	1,0 (3,28)
Mărire maximă (×)	0,215	0,225
f-stop minimă	f/22 - f/36	f/22 - f/32
Diametrul filtrului (mm)	40,5	49
Dimensiuni (max. diametru × înălțime) (aprox. mm)	64,7 × 29,9	63,8 × 108
Masă (aprox. g)	116 g	345 g
SteadyShot	disponibilă	disponibilă

<sup>1)</sup> Zoom de putere

<sup>2)</sup> Valorile pentru distanța focală echivalentă cu formatul 35 mm și unghiul de vizualizare se bazează pe camere digitale echipate cu senzor de imagine dimensionat APS-C.

<sup>3)</sup> Focalizarea minimă reprezintă cea mai scurtă distanță de la senzorul de imagine la subiect.

**Design-ul și specificațiile pot fi modificate fără să fiți avizați.**

#### **Despre distanța focală**

- Unghiul de imagine al acestei camere este mai îngust decât al unui aparat foto cu film, în format 35 mm. Puteți să aflați echivalența aproximativă a distanței focale cu cea a unui aparat foto cu film, în format 35 mm și să fotografiați la același unghi al imaginii, mărind cu jumătate distanța focală a obiectivului dvs.

Spre exemplu : utilizând un obiectiv de 50 mm, puteți obține echivalentul aproximativ al unuia de 75 mm folosit de un aparat foto cu film, în format 35 mm.



#### **Despre compatibilitatea datelor de imagine**

- Această cameră este compatibilă cu standardul universal DCF (Design rule for Camera File system) stabilit de JEITA (Japan Electronics and Information Technology Industries Association).
- Nu este garantată redarea cu alt echipament a imaginilor înregistrate cu camera dvs. și nici redarea cu această cameră a imaginilor înregistrate sau editate cu alte echipamente.

*Informații suplimentare legate de acest produs, precum și răspunsuri la cele mai frecvente întrebări puteți găsi pe Site-ul nostru de Internet dedicat clienților.*

<http://www.sony.net/>

## Mărci înregistrate

- **α** este marcă înregistrată a Sony Corporation.
- “Memory Stick”, , “Memory Stick PRO”, **MEMORY STICK PRO**, “Memory Stick Duo”, **MEMORY STICK DUO**, “Memory Stick PRO Duo”, **MEMORY STICK PRO DUO**, “Memory Stick PRO-HG Duo”, **MEMORY STICK PRO-HG DUO**, “Memory Stick Micro”, “MagicGate” și **MAGIC GATE** sunt mărci comerciale ale Sony Corporation.
- “InfoLITHIUM” este marcă de comerț a Sony Corporation.
- “PlayMemories Camera Apps” este marcă de comerț a Sony Corporation.
- “Photo TV HD” este marcă de comerț a Sony Corporation.
- Blu-ray Disc™ și Blu-ray™ sunt mărci comerciale ale Blu-ray Disc Association.
- “AVCHD Progressive” și sigla “AVCHD Progressive” sunt mărci comerciale ale Panasonic Corporation și Sony Corporation.
- Dolby și simbolul dublu-D sunt mărci comerciale ale Dolby Laboratories.
- Microsoft, Windows și Windows Vista sunt mărci înregistrate sau mărci comerciale ale Microsoft Corporation din Statele Unite și/sau din alte țări.
- HDMI, sigla HDMI și High-Definition Multimedia Interface sunt mărci de comerț sau mărci comerciale înregistrate ale HDMI Licensing LLC.
- Mac și MacOS sunt mărci comerciale sau mărci înregistrate ale Apple Inc.
- iOS este marcă de comerț sau marcă de comerț înregistrată a Cisco Systems Inc.
- Intel, Intel Core și Pentium sunt mărci comerciale sau mărci comerciale înregistrate ale Intel Corporation.
- Android este o marcă de comerț înregistrată a Google Inc.
- DLNA și DLNA CERTIFIED sunt mărci comerciale ale Digital Living Network Alliance.
- Sigla SDXC este marcă de comerț a SD-3C, LLC.
- Eye-Fi este marcă de comerț a Eye-Fi Inc.
- MultiMediaCard este marcă înregistrată a MultiMediaCard Association.
-  și “PlayStation” este marcă de comerț a Sony Computer Entertainment Inc.
- Adobe este marcă de comerț înregistrată sau marcă de comerț a Adobe Systems Incorporated în Statele Unite și / sau în alte țări.
- În plus, denumirile produselor și sistemelor folosite în acest manual sunt, în general, mărci comerciale înregistrate sau mărci comerciale ale dezvoltatorilor și producătorilor respectivi. În continuare, în acest manual nu vor apărea, însă, în fiecare caz, marcejele ™ sau ®.



- Adăugați divertisment suplimentar cu ajutorul echipamentului dvs. PlayStation 3, preluând aplicația pentru PlayStation 3 de la magazinul PlayStation (unde este disponibil).
- Folosirea aplicației pentru PlayStation 3 necesită un cont PlayStation Network (de rețea) și preluarea respectivei aplicații. Acestea sunt accesibile în zonele unde există magazine PlayStation.



SONY®

---

<http://www.sony.ro>

RO



**Dezafectarea echipamentelor electrice și electronice vechi (Valabil în Uniunea Europeană și în celelalte state europene cu sisteme de colectare separate)**

Acest simbol marcat pe un produs sau pe ambalajul acestuia indică faptul că respectivul produs nu trebuie considerat reziduu menajer în momentul în care doriți să îl dezafecțați. El trebuie dus la punctele de colectare destinate reciclării echipamentelor electrice și electronice.

Dezafectând în mod corect acest produs veți ajuta la prevenirea posibilelor consecințe negative asupra mediului înconjurător și sănătății oamenilor care pot fi cauzate de tratarea inadecvată a acestor reziduuri. Reciclarea materialelor va ajuta totodată la conservarea resurselor naturale. Pentru mai multe detalii legate de reciclarea acestui produs, vă rugăm să consultați biroul local, serviciul de preluare a deșeurilor sau magazinul de unde ați achiziționat produsul.