

**SONY**<sup>®</sup>



# ***Hi-Fi sistem mini komponent***

---

Navodila za uporabo

**COMPACT**  
**disc**  
**DIGITAL AUDIO**

## ***MHC-EC78/EC68***

© 2008 Sony korporacija

## OPOZORILO

**Ne izpostavljajte sistema dežju in vlagi zaradi nevarnosti požara in električnega udara.**

Zaradi nevarnosti požara, ne prekrivajte zračnikov naprave s časopisom, prtom, zavesami, ipd. Ne postavljajte prižganih sveč na napravo. Zaradi nevarnosti požara in električnega udara, ne postavljajte vaz, napolnjenih z vodo, na napravo.

Priključite enoto v lahko dostopno omrežno vtičnico. Če se pojavijo kakršnekoli težave z enoto, nemudoma izvlecite vtič iz omrežne vtičnice.

Ne postavljajte sistema v knjižno omaro ali vgrajeno omaro z neustreznim zračenjem.

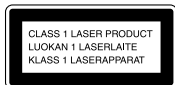

Ta sistem je razvrščen med proizvode CLASS 1 LASER. Oznaka CLASS 1 LASER PRODUCT je se nahaja na zunanji zadnji strani sistema.



**Oddaja stare električne in elektronske opreme (veljavno v Evropski uniji in ostalih evropskih državah s sistemom ločenega zbiranja odpadkov)**

Če se na izdelku ali na njegovi embalaži nahaja ta simbol, pomeni, naj z izdelkom ne ravnamo enako kot z gospodinjskimi odpadki. Odložiti ga morate na ustreznem zbirnem mestu za električno in elektronsko opremo. S tem ko izdelek pravilno odvržete, pripomorete k preprečevanju potencialnih negativnih posledic za okolje in naše zdravje, ki bi ga povzročilo nepravilna odstranitev tega izdelka. Z recikliranjem materialov bomo ohranili naravne vire. O podrobnostih glede recikliranja tega izdelka lahko povprašate na upravni enoti ali v trgovini, kjer ste izdelek kupili.



**Odpadne baterije (velja za evropsko unijo in druge evropske države s sistemom ločevanja odpadkov)**

**Pb**

Če se na bateriji ali na njeni embalaži nahaja ta simbol, pomeni, naj z njo ne ravnamo enako kot z gospodinjskimi odpadki. S tem ko baterijo pravilno odvržete, pripomorete k preprečevanju potencialnih negativnih posledic za okolje in naše zdravje, ki bi ga povzročilo nepravilna odstranitev tega izdelka. Z recikliranjem materialov bomo ohranili naravne vire. O podrobnostih glede recikliranja tega izdelka lahko povprašate na upravni enoti ali v trgovini, kjer ste izdelek kupili.

## **Opomba za države, v katerih veljajo EU direktive**

Proizvajalec tega izdelka je korporacija Sony, 1-7-1 Konan Minato-ku Tokyo, 108-0075 Japonska. Pooblaščen predstavnik za EMC in varnost izdelka je Sony Deutschland GmbH, Hedelfinger Strasse 61, 70327 Stuttgart, Nemčija. V zvezi s servisom in garancijo se obrnite na naslove, navedene v dokumentih za servis in v garantnem listu.

## **DualDiscs (dvojni diski)**

Disk DualDisc je dvostranski izdelek, ki združuje gradivo, posneto v standardu DVD, na eni strani, z digitalnim zvočnim gradivom na drugi strani. Bodite pozorni na to, da nekateri od teh diskov ne ustrezajo standardu CD in zato na tej enoti ne bo mogoče predvajati zvočne strani diska DualDisc.

## **Glasbeni diski, kodirani z avtorsko zaščito pred presnemavanjem**

Ta enota je izdelana za predvajanje diskov, ki ustrezajo standardu CD (Compact Disc). Nekateri založbe plošč so nedavno začele izdajati glasbene diske, kodirane z avtorsko zaščito pred presnemavanjem. Bodite pozorni na to, da nekateri od teh diskov ne ustrezajo standardu CD in jih na tej enoti ne bo mogoče predvajati.

Tehnologija zvočnega kodiranja MPEG Layer-3 in patenti imajo licenco Fraunhofer IIS and Thomson.

## Varna priključitev sistema

### Med nošenjem sistema

- 1 Odstanite vse diske, da ne bi poškodovali CD mehanizma.
- 2 Držite tipko ►|| 4 na enoti in pritisčajte na tipko I/⏻ 1 na enoti, dokler se ne prikaže napis »STANDBY«.
- 3 Ko se prikaže napis »LOCK«, izvlecite napajalni kabel.

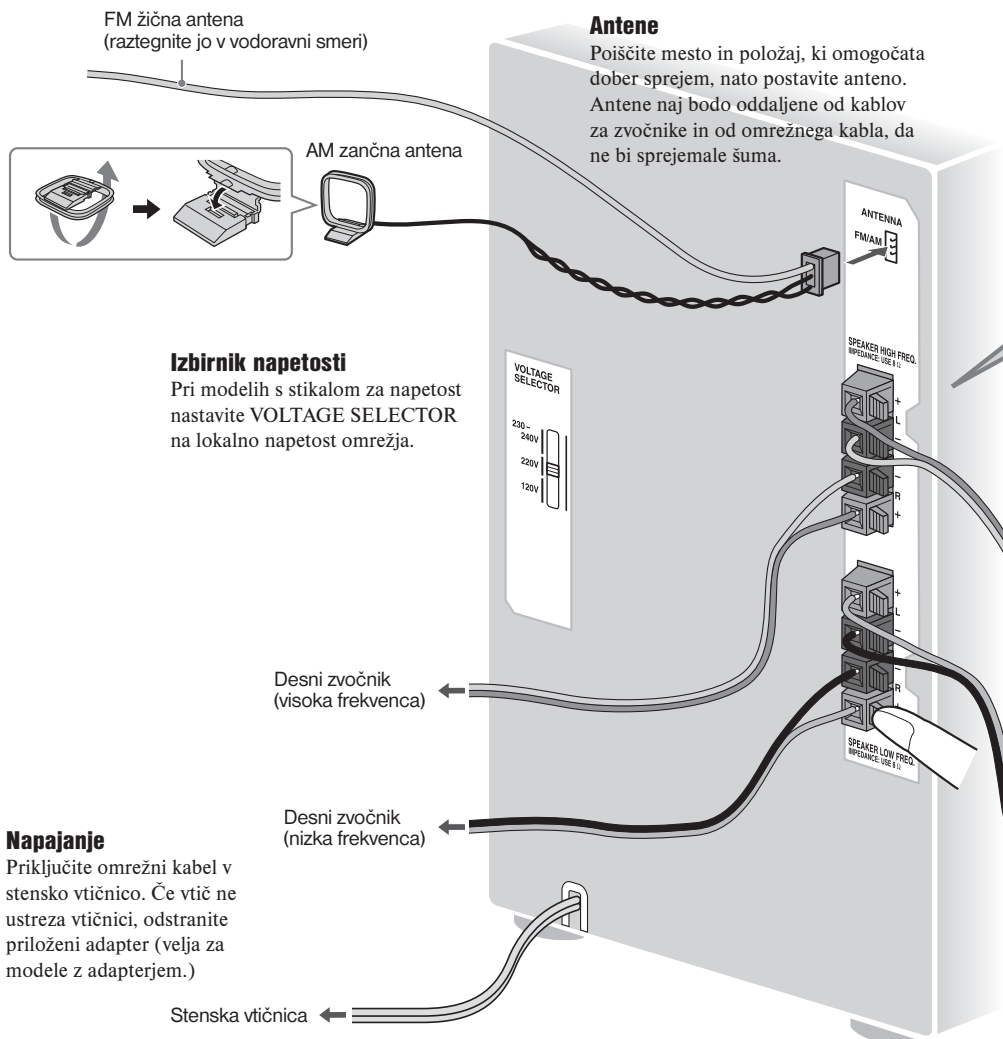

## Podložke za zvočnike

Pritrdite priložene podložke na spodnji del zvočnikov, da ne bi drseli.

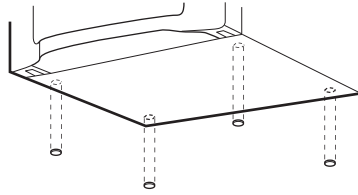

Sprednja zvočnika:  
4 podložke za vsak zvočnik

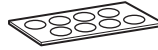

## Samo MHC-EC68

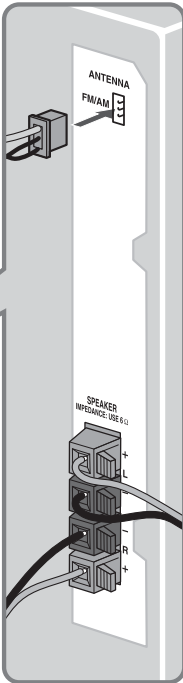

## Zvočniki

Vstavite samo goli del kabla.

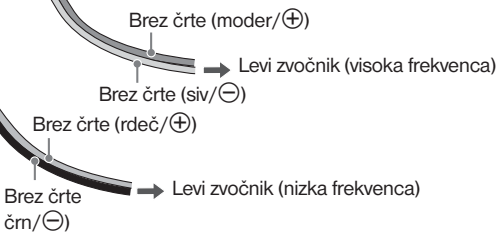

## Osnovne funkcije

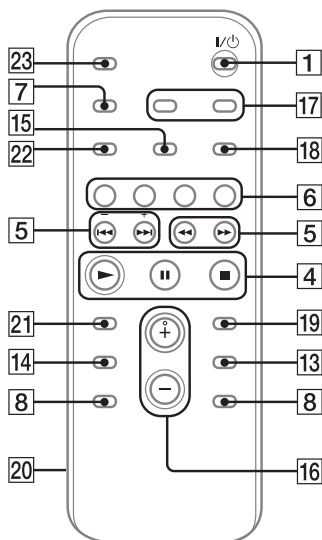
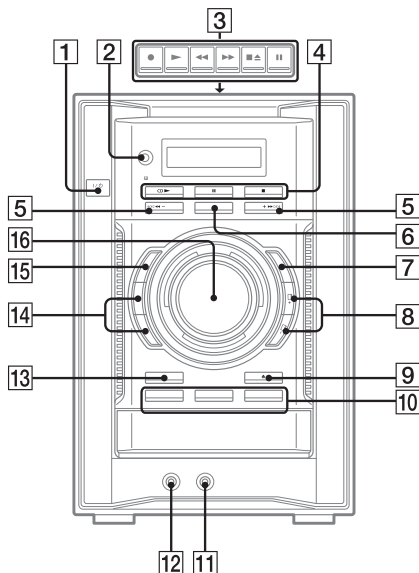

V teh navodilih so v glavnem opisane funkcije, katere lahko upravljate z daljinskim upravljalnikom, lahko pa iste funkcije upravljate tudi s tipkami na enoti, ki imajo enako ali podobno ime.

## Pred uporabo sistema

### Uporaba daljinskega upravljalnika

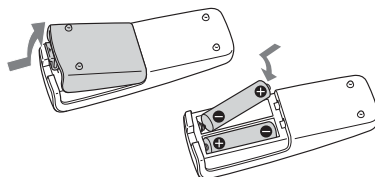

Odprite in odstranite pokrov prostora za baterije **20** in vstavite dve bateriji R6 (velikost AA) (priloženi). Najprej vstavite stran , pri čemer pazite na polariteto, kot kaže slika.



### Opombe

- Pri običajni uporabi bateriji delujeta približno šest mesecev.
- Ne mešajte starih baterij z novimi ali različnih vrst baterij.
- Če upravljalnika dalj časa ne uporabljate, odstranite bateriji. Tako preprečite morebitno škodo zaradi izlitja baterij.
- Ne izpostavljajte naprav z baterijami prekomerni toploti (sončna svetloba), ognju ali podobnem.

### Nastavitev ure

- 1** Vključite sistem.  
Pritisnite na tipko  (vključ) **1**.
- 2** Izberite način nastavitve ure.  
Pritisnite na tipko CLOCK/TIMER **17** na daljinskem upravljalniku. Če se na prikazovalniku prikaže trenutni način, večkrat pritisnite na tipko  **5** na daljinskem upravljalniku in izberite »CLOCK«, nato pa pritisnite na tipko ENTER **19** na daljinskem upravljalniku.
- 3** Nastavite uro.  
Večkrat pritisnite na tipko  **5** na daljinskem upravljalniku in nastavite uro, nato pritisnite na tipko ENTER **19** na daljinskem upravljalniku. Z enakim postopkom nastavite minute.

Če izklopite omrežni kabel ali če pride do izpada elektrike, se nastavite ure izbrisi.

## Izbiranje izvora glasbe

Uporabite naslednje tipke (ali večkrat pritisnite na FUNCTION [6]).

Če želite izbrati	pritisnite
CD,	na CD [6] na daljinskem upravljalniku.
sprejemnik,	na TUNER/BAND [6].
kaseto,	na TAPE [6].
komponento* (priključeno z avdio kablom),	na FUNCTION [6], dokler se ne prikaže »AUDIO IN«.

<sup>1)</sup> Razen angleških modelov.

<sup>2)</sup> Če ima komponenta AVLS (Automatic Volume Limiter System - sistem samodejne omejitve glasnosti) ali funkcijo BASS BOOST, izključite to funkcijo, da ne bi prišlo do popačenega zvoka v zvočnikih.

## Nastavitev zvoka

### Nastavitev glasnosti

Pritisnite na tipko VOLUME +/- na daljinskem upravljalniku (ali zavrtite gumb VOLUME na enoti) [16].

### Dodajanje zvočnih učinkov

Če želite izbrati	pritisnite
ustvariti bolj dinamičen zvok (Dynamic Sound Generator X-tra),	tipko DSGX [14] na enoti.
nastaviti zvočni učinek,	tipko EQ [14].

## Predvajanje diskov CD/MP3

### 1 Izberite funkcijo CD.

Pritisnite na tipko CD na daljinskem upravljalniku (ali večkrat pritisnite na FUNCTION) [6].

### 2 Vstavite disk.

Pritisnite na tipko ▲ (odpri/zapri) [9] na enoti in položite disk s potiskano stranjo obrnjeno navzgor na nosilec. Če želite vstaviti več diskov, s prstom premaknite nosilec za diske, kot kaže slika.

Če želite zapreti nosilec, pritisnite na tipko ▲ [9] na enoti.

Ne zapirajte nosilca na silo, s prstom, ker bi utegnili poškodovati enoto.

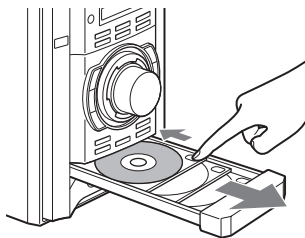

### 3 Izberite disk.

Če so diski trenutno ustavljeni, pritisnite na tipko DISK SKIP [13]. Če želite zamenjati disk med uporabo drugih funkcij, pritisnite na tipko DISC 1 - 3 [10] na enoti.

### 4 Začnite s predvajanjem.

Pritisnite na tipko ► (predvajanje) (ali CD ► (predvajanje/začasna nastavitve) [4] na enoti).

Če želite med predvajanjem zamenjati druge diske, pritisnite na tipko EX-CHANGE [13] na enoti.

Se nadaljuje

## Ostale operacije

Če želite	Pritisnite na tipko
začasno ustaviti predvajanje	■ (začasna ustavitev) [4]. Za nadaljevanje predvajanja ponovno pritisnite na tipko.
ustaviti predvajanje	■ (stop) [4].
izbrati mapo na disku MP3	📁 +/- [8].
izbrati posnetek ali datoteko	⏮/⏭ (nazaj/naprej) na daljinskem upravljalniku (⏮/⏭ na enoti) [5].
poiskati mesto na posnetku ali v datoteki	Med predvajanjem držite tipko ⏮/⏭ (hitro vrtenje nazaj/naprej) [5] in spustite na zelenem mestu.
izbrati način »Repeat Play«	REPEAT [18] na daljinskem upravljalniku, dokler se ne prikaže napis »REP« ali »REP1«.

## Sprememba načina predvajanja

Pri ustavljeni enoti večkrat pritisnite na tipko PLAY MODE [15]. Izberete lahko običajno predvajanje (za predvajanje vseh diskov ni prikaza, za en disk se prikaže »1DISC«, za vse datoteke MP3 v mapi na disku pa 📁), predvajanje v naključnem zaporedju (za naključno predvajanje vseh diskov se prikaže »SHUF«, za naključno predvajanje enega diska se prikaže »1 DISC SHUF«, za naključno predvajanje map pa 📁 SHUF«\*) in predvajanje programa (»PGM«).

\* Če predvajate disk CD-DA, funkcija naključnega predvajanja vseh diskov izvede isti postopek kot funkcija 1 DISC (SHUF).

## Opombe o ponavljajočem predvajanju

- Predvajanje vseh posnetkov ali datotek na disku se do 5x ponovi.
- Funkcij »REP« in »SHUF« ne morete uporabiti hkrati.
- »REP1« pomeni, da se bosta en posnetek ali datoteka ponavljala, dokler ju ne ustavite.

## Opombe o predvajanju diskov MP3

- Na disk z datotekami MP3 ne shranjujte drugih vrst posnetkov ali datotek ali nepotrebnih map.
- Mape, brez datotek MP3, se preskočijo.
- Datoteke MP3 se predvajajo v zaporedju, v katerem so bile posnete na disk.
- Sistem lahko predvaja le datoteke MP3, ki imajo končnico ».MP3«.
- Če so na disku datoteke, ki imajo končnico ».MP3«, vendar niso datoteke MP3, utegne enota oddajati šum ali ne bo pravilno delovala.
- Največje število:
  - map je 150 (vključno z osnovno mapo),
  - datotek MP3 je 255,
  - datotek MP3 in map, ki jih lahko vsebuje en disk, je 300,
  - nivojev map (drevesna struktura datotek) je 8.
- Združljivost s programom za kodiranje/zapisovanje MP3-ja, snemalno napravo in snemalnimi medijem ni zagotovljeno. Nezdržljivi diski MP3 utegnejo oddajati šum, zvok utegne prekinjati ali morda sploh ne bodo delovali.

## Opombe o predvajanju diskov »Multi session«

- Če se disk začne z delom CD-DA (ali MP3), ga enota prepozna kot disk CD-DA (ali MP3) in predvajanje se nadaljuje, dokler ne doseže drugega dela.
- Disk z mešanimi formati CD enota prepozna kot disk CD-DA (avdio).



## Poslušanje radia

- 1 Izberite »TUNER FM« ali »TUNER AM«.  
Pritisčajte na TUNER/BAND [6].
- 2 Izberite način uglaševanja.  
Pritisčajte na TUNING MODE [15], dokler se ne prikaže napis »AUTO«.
- 3 Uglasite želeno postajo.  
Pritisnite na +/- na daljinskem upravljalniku (ali tipko TUNING + ali - na enoti) [5].  
Iskanje se samodejno ustavi, ko enota ugласi postajo.

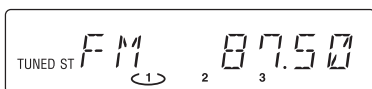

### Samodejna ustavitev iskanja

Pritisnite na tipko ■ (stop) [4].

### Uglasitev postaje s šibkim signalom

Če se napis »TUNED« ne prikaže in se iskanje ne ustavi, večkrat pritisnite na tipko TUNING MODE [15], dokler se ne prikaže napis »MANUAL«, nato večkrat pritisnite na +/- na daljinskem upravljalniku (ali na tipko TUNING + ali - na enoti) [5] in ugласite želeno postajo.

### Zmanjševanje statičnega šuma na šibki FM stereo postaji

Večkrat pritisnite na tipko FM MODE [18], dokler se ne prikaže napis »MONO«.

## Predvajanje kasete

- 1 Izberite funkcijo kasete.  
Večkrat pritisnite na tipko TAPE na daljinskem upravljalniku (ali tipko FUNCTION na enoti) [6].
- 2 Vstavite kaseto.  
Pritisnite na tipko ■▲ (stop/izmet) [3] na enoti in vstavite kaseto v kasetofon. Prepričajte se, da je trak napet, da se kasetna ali kasetofon ne bi poškodovala.
- 3 Začnite s predvajanjem.  
Pritisnite na tipko ► (predvajanje) [3] na enoti.

Za	Storite naslednje
začasno ustaviti predvajanje,	■ (začasna ustavitev) [3] na enoti. Za nadaljevanje predvajanja, ponovno pritisnite na tipko.
ustaviti predvajanje,	■▲ (stop/izmet) [3] na enoti.
hitro vrtenje nazaj/naprej*,	◀◀/▶▶ [3] na enoti.

\* Ne pozabite pritisniti na tipko ■▲ (stop/izmet) [3] na enoti po tem, ko ste kaseto prevrteli do konca.



### Opomba

Ne izključujte sistema med predvajanjem ali snemanjem.

## Spreminjanje prikaza

Če želite	Storite naslednje
spremeniti informacije na prikazovalniku*,	Večkrat pritisnite na tipko DISPLAY [7], ko je sistem vklopljen.
spremeniti način prikaza (glej spodaj)*,	Pritisnite na tipko DISPLAY [7], ko je sistem izklopljen.

\* Na primer, ogledate si lahko informacije o disku CD/MP3, kot so:

- številko posnetka ali datoteke med običajnim predvajanjem,
- ime posnetka ali datoteke  med običajnim predvajanjem,
- ime izvajalca  med običajnim predvajanjem,
- ime albuma ali mape  med običajnim predvajanjem,
- skupni čas predvajanja pri ustavljeni enoti.

Sistem nudi naslednje načine prikaza:

Način prikaza	Ko je sistem izklopljen <sup>1)</sup>
Način varčevanja z energijo <sup>2)</sup>	Prikaz se izklopi in varčuje z energijo. Časovnik in ura še naprej delujeta.
Ura	Prikaže se ura.

<sup>1)</sup> V načinu varčevanja z energijo ure ne morete nastaviti.

<sup>2)</sup> Prikaz ure se po osmih sekundah samodejno preklopi na način varčevanja z energijo.

### Opombe on informacijah na prikazovalniku

- Oznake, ki jih prikazovalnik ne more prikazati, se prikažejo kot »\_».
- Naslednji podatki se ne prikažejo:
  - skupni čas predvajanja diska MP3,
  - preostali čas predvajanja datoteke MP3.
- Naslednji podatki se ne prikažejo pravilno:
  - pretekli predvajanja datoteke MP3, kodirane z načinom VBR (variable bit rate - spremenljiva hitrost prenosa podatkov),
  - ime mape ali datoteke, ki ne omogoča standardov ISO9660 Level 1 in 2 ali Joliet.

- Prikaže se naslednje:
  - skupni čas predvajanja diska CD-DA, če je način predvajanja »1 DISC«.
  - preostali čas posnetka,
  - podatki ID3 za datoteke MP3, če uporabljate različice oznak ID3-ja 1 in 2,
  - vse do 15 znakov informacij ID3 tag z velikimi črkami (A do Z), številkami (0 do 9) in simboli ('\$ % ( ) \* , - . / = @ ! ?).

## Uporaba dodatnih avdio komponent

### Priključitev dodatnih slušalk

Priključite slušalke v priključek PHONES (12) na enoti.

### Priključitev dodatne komponente

Priključite dodatne avdio komponente v priključek AUDIO IN (11) na enoti z analognim avdio kablom (ni priložen). Znižajte jakost zvoka na sistemu, nato izberite funkcijo AUDIO IN.

# Ustvarjanje programa CD posnetkov (Program Play)

Uporabite tipke na daljinskem upravljalniku.

- 1 Pritisnite na CD [6] in izberite funkcijo CD.
- 2 Pri ustavljeni enoti večkrat pritisnite na PLAY MODE [15], dokler se ne prikaže napis »PGM«.
- 3 Pritisnite na DISC SKIP [11] in izberite disk.
- 4 Večkrat pritisnite na ◀◀/▶▶ (ali ◀◀/▶▶ na enoti) [5], dokler se ne pojavi številka zelenega posnetka.  
Če želite programirati posnetke MP3, pritisnite na tipko ◻ +/- [8] in izberite zeleno mapo, nato izberite zeleno datoteko.

Številka izbranega posnetka ali datoteke

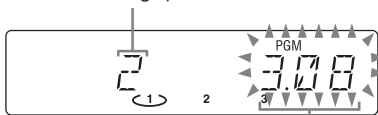

Skupni čas predvajanja izbranega posnetka

- 5 Če želite programu dodati posnetek ali datoteko, pritisnite tipko ENTER [19].
- 6 Če želite v program vključiti dodatne posnetke ali datoteke (vse do 25), ponovite korake 3 do 5.
- 7 Če želite predvajati program, pritisnite na ▶ (ali CD ▶ na enoti) [4].  
Program ostane shranjen, dokler ne odprete nosilca za diske. Če ga želite ponovno predvajati, izberite funkcijo CD in pritisnite na ▶ (ali CD ▶ [4] na enoti).

## Preklic predvajanja programa

Pri ustavljeni enoti pritisnite na PLAY MODE [15], dokler napis »PGM« ne izgine.

## Če želite izbrisati zadnji posnetek ali datoteko iz programa

Pri ustavljeni enoti pritisnite na CLEAR [20] na daljinskem upravljalniku.

## Če si želite ogledati podatke o programu, npr. skupno število posnetkov v programu

Pritisnite na DISPLAY [7].

## Nastavitev radijskih postaj

Svoje najljubše radijske postaje lahko nastavite in jih nato takoj uglasite z izbiro ustrezne številke.

- 1 Uglasite želeno postajo (glej »Poslušanje radia«).
- 2 Pritisnite na tipko TUNER MEMORY .

Nastavitvena številka

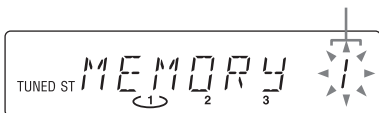



- 3 Pritiskajte na +/- (ali TUNING + ali - na enoti)  in izberite želeno nastavitveno številko.

Če je izbrani številki že dodeljena druga postaja, le-to nadomesti nova.

- 4 Pritisnite na ENTER .

- 5 Za shranitev drugih postaj ponovite korake 1 do 4.

Nastavite lahko vse do 20 FM in 10 AM postaj. Če izključite omrežni kabel ali če pride do izpada elektrike ostanejo nastavljene postaje shranjene približno pol dneva.

- 6 Za priklic nastavljene postaje pritiskajte na TUNING MODE , dokler se ne prikaže napis »PRESET«, nato pa pritiskajte na +/- (ali TUNING + ali - na enoti)  in izberite želeno nastavitveno številko.

## Snemanje na kaseto

Uporabljajte le kasete TYPE I (normal).





Iz izvora zvoka, vključno s priključenimi avdio komponentami, lahko posnamete le zelene dele. Za upravljanje snemanja na kaseto uporabite tipke na enoti.

- 1 Vstavite kaseto za snemanje v kasetofon, s stranjo, na katero želite snemati, obrnjeno navzgor.

- 2 Pripravite izvor snemanja.

Izberite želeni izvor za snemanje.

Vstavite disk, ki ga želite posneti in pritisnite na DISC SKIP  za izbiro diska.

Če snemate mapo iz diska MP3, pritiskajte na PLAY MODE  in izberite , nato pa pritiskajte na  +/-  in izberite želeno mapo.

Če želite posneti le svoje najljubše posnetke ali datoteke MP3 na CD-ju v želenem zaporedju, opravite korake 2 do 5 v poglavju »Ustvarjanje programa CD posnetkov«.

- 3 Začnite snemati.

Pritisnite na tipko  (snemanje)  in začnite predvajati želeni izvor.

CD se začne po 10-ih sekundah samodejno predvajati.





Če se med snemanjem z radia pojavi šum, obrnite anteno tako, da se bo šum zmanjšal. Med snemanjem na morete poslušati drugih izvorov.

### Ustavitev snemanja

Pritisnite na  .

### Nasvet

Priporočamo vam, da najprej pritisnete na

 , nato pa na  , da se ob ustavitvi snemanja ne bi posnel šum.

## Uporaba časovnikov

Sistem nudi dve funkciji časovnika. Pri uporabi obeh ima časovnik izklopa prednost. Za upravljanje funkcij časovnika uporabite tipke na daljinskem upravljalniku.

### Sleep Timer (časovnik izklopa):

Ta funkcija vam omogoča, da zaspite ob glasbi. Deluje tudi, če ura ni nastavljena.

Večkrat pritisnite na tipko SLEEP [23] na daljinskem upravljalniku. Če izberete »AUTO«, se bo sistem samodejno izklopil, ko se disk ali kasetna ustavi ali čez 100 minut.

Če se kasetna še vedno predvaja ali snema v času, ki je nastavljen za časovnik, se bo sistem ustavil, ko se bo ustavil kasetofon.

### Časovnik »Play Timer«:

Ta funkcija vam omogoča, da se ob nastavljenem času prebudite ob CD-ju ali radiu. Prepričajte se, da je ura nastavljena.

- 1** Pripravite izvor zvoka.  
Pritisnite na tipko VOLUME +/- (ali zavrtite gumb VOLUME na enoti) [16] in nastavite glasnost.  
Če želite začeti z določenim posnetkom na CD-ju ali datoteko MP3, ustvarite program.
- 2** Pritisnite na CLOCK/TIMER SET [17]
- 3** Pritiskajte na **◀▶** [5] in izberite »PLAY SET«, nato pritisnite na ENTER [19].  
Prikaže se napis »ON TIME« in oznaka za uro začne utripati.
- 4** Nastavite uro za začetek snemanja.  
S pritiskanjem na **◀▶** [5] nastavite uro, nato pritisnite na ENTER [19].  
Oznaka za minute začne utripati. Z zgornjim postopkom nastavite minute.
- 5** Z istim postopkom kot v koraku 4 nastavite uro za ustavitev predvajanja.
- 6** Izberite izvor zvoka.  
Pritiskajte na **◀▶** [5], dokler se ne prikaže želeni izvor zvoka, nato pritisnite na ENTER [19]. Na prikazovalniku se prikažejo nastavitve časovnikov.
- 7** S tipko **I/⏻** [5] izklopite sistem.  
Če je sistem ob nastavljenem času vklopljen, se časovnik vklopa ne bo vklopil.

### Če želite vklopiti ali preveriti časovnik

Pritisnite na CLOCK/TIMER SELECT [17] in pritisnite na **◀▶** [5], dokler se ne prikaže napis »PLAY SEL«, nato pa pritisnite na ENTER [19].

### Preklic časovnika

Ponovite zgornji postopek, dokler se ne prikaže napis »OFF«, nato pa pritisnite na ENTER [19].

### Sprememba nastavitve

Začnite znova od koraka 1.

### Nasvet

Nastavitev časovnika vklopa ostane shranjena, vse dokler je ročno ne prekličete.

## Odpravljanje težav

- 1 Prepričajte se, da so omrežni kabel in kabli za zvočnike pravilno priključeni.
- 2 Poiščite težavo v spodnjem seznamu težav in ustrezno ukrepajte.

Če se problem kljub temu nadaljuje, se posvetujte z najbližjim pooblaščenim Sonyjevim prodajalcem.

### Če se na prikazovalniku prikaže napis »PROTECT«

Nemudoma izvlecite napajalni kabel in ko napis »PROTECT« izgine, preverite sledeče postavke:

- Če ima sistem izbirnik napetosti ali je nastavljen na ustrezno napetost?
- Sta morda + in - kablov za zvočnike v kratkem stiku?
- Ali morda kaj ovira zračenje na vrhu in hrbtini strani sistema?

Ko ste preverili zgornje postavke in ste težavo odpravili, ponovno priključite napajalni kabel in vklopite sistem. Če se težava nadaljuje, se posvetujte z najbližjim prodajalcem opreme Sony.

## Splošno

### Sistem se ne vklopi.

- Je napajalni kabel priključen?
- Je izbirnik napetosti pravilno nastavljen?

### Ni zvoka.

- Je morda prišlo do kratkega stika med + in - kablov za zvočnike?
- Ali uporabljate priložene zvočnike?
- Ali morda kaj ovira zračenje na zadnji strani sistema?
- Zvok prihaja iz enega kanala ali neuskklajena glasnost levega in desnega zvočnika.
- Zvočniki naj bodo postavljeni čim bolj simetrično.
- Priključite priložene zvočnike.
- Pojavita se močan šum ali brnenje.
- Odmaknite sistem od izvora šuma.
- Priključite sistem v drugo omrežno vtičnico.
- Vstavite filter proti motnjam (na voljo v trgovinah) v omrežni kabel.

### Daljinski upravljalnik ne deluje.

- Odstranite oviro med daljinskim upravljalnikom in senzorjem [2] na enoti in oddaljite enoto od fluorescentnih luči.
- Usmerite daljinski upravljalnik na senzor na sistemu.
- Pomaknite daljinski upravljalnik bližje sistemu.

## CD/MD3 predvajalnik

### Zvok preskakuje / disk se ne predvaja.

- Obrišite disk in ga zamenjajte.
- Premaknite sistem na mesto, kjer ne bo izpostavljen vibracijam.
- Poskusite oddaljiti zvočnike od sistema ali jih postaviti na ločena stojala. Če poslušate posnetek pri visoki jakosti, utegne tresenje zvočnikov povzročiti prekinjanje zvoka.

### Predvajanje se ne začne s prvim posnetkom

- Pritisčajte na PLAY MODE [15], dokler oba napisa „PGM“ in „SHUF“ ne izgineta z zaslona.

### Nosilec diskov se ne odpre in prikaže se napis »LOCKED«.

- Posvetujte se z najbližjim prodajalcem opreme Sony.

## Radijski sprejemnik

### Pojavita se močan šum ali brnenje / postaj ni mogoče sprejemati (na prikazovalniku utripa napis »TUNED“ ali »ST«)

- Pravilno priključite anteno.
- Poiščite položaj in smer, ki bosta omogočala dober sprejem, nato ponovno postavite anteni.
- Izključite bližnje električne naprave.

## Kasetofon

### Zvok prekinja ali zavija.

- Očistite vodilo in kolesce. Očistite in razmagnetite glave. Glejte poglavje »Opozorila«.

## Izboljšanje radijskega sprejema

Izključite CD predvajalnik s funkcijo „CD power management“. Tovarniško je ta funkcija vklopljena.

- 1** Pritisnite na CD na daljinskem upravljalniku (ali pritisčajte na tipko FUNCTION) [6] in izberite funkcijo CD.
- 2** S tipko I/⏻ [1] izklopite sistem.
- 3** Ko napis "STANDBY" preneha utripati, pritisnite na DISPLAY [7] da se prikaže ura, nato pa med držanjem tipke ■ [4] na enoti pritisnite na I/⏻ [1].  
Prikaže se napis "CD POWER OFF". Pri izklopljenem CD predvajalniku se čas dostopa do diska poveča. Če želite enoto vklopiti, ponovite postopek, dokler se ne prikaže napis "CD POWER ON".

## Ponovna nastavitve sistema na tovarniško nastavitve

Če sistem še vedno ne deluje pravilno, jo resetirajte.

Uporabite tipke na enoti.

- 1** Izključite in ponovno priključite omrežni kabel, nato vklopite sistem.
- 2** Pritisnite na tipke ■ [4], FUNCTION [6] in I/⏻ [1] naenkrat.  
Vse nastavitve, npr. nastavitve radijskih postaj in ure, se bodo izbrisale.

## Sporočila

- CANNOT LOCK:** Po opravljenem postopku "Pri nošenju sistema" sistema ni mogoče zakleniti.
- COMPLETE:** Nastavitev je uspešno opravljena.
- FULL:** V program ste poskušali vključiti več kot 15 posnetkov.
- LOCKED:** Nosilec diska se ne odpre. Posvetujte se s pooblaščenim prodajalcem opreme Sony.
- NO DISC:** V predvajalniku ni diska / vstavili ste disk, katerega ta sistem ne more predvajati.
- NO STEP:** Vsi programirani posnetki so se izbrisali.
- OVER:** Medtem, ko ste pritisnili tipko ►► [5] med predvajanjem ali začasno ustavitevjo predvajanja, ste dosegli konec diska.
- PROTECT:** Upoštevate lahko naslednje vzroke:
- Izbirnik napetosti ni pravilno nastavljen,
  - Zvočniki so v kratkem stiku,
  - Zračenje je ovirano.
  - Oglejte si poglavje »Če se na prikazovalniku prikaže napis »PROTECT«.
- PUSH SELECT:** Poskušali ste nastaviti uro ali časovnik med delovanjem časovnika.
- PUSH STOP:** Med predvajanjem ste pritisnili PLAY MODE [15].
- READING:** Sistem bere podatke o disku.  
Nekaterih tipk ni mogoče uporabiti.
- SET CLOCK:** Poskušali ste izbrati časovnik, medtem ko ura ni nastavljena.
- SET TIMER:** Poskušali ste izbrati časovnik, medtem ko funkcija »Play Timer« ni nastavljen.
- TIME NG:** Začetni in končni čas za funkcijo »Play Timer« sta nastavljena na isto uro.

---

# Opozorila

## Diski, ki jih sistem LAHKO predvaja

- Avdio CD
- CD-R/CD-RW (avdio podatki/datoteke MP3)

## Diski, ki jih sistem NE MORE predvajati

- diski CD-ROM,
- diski CD-R/CD-RW, z izjemo tistih, ki so posneti v formatu glasbenega CD-ja ali formatu MP3 in ki ustrezajo standardu ISO9660 Level 1/Level 2,
- diski CD-R/CD-RW, posneti v načinu »Multisession«, ki niso bili zaključeni,
- diski CD-R/CD-RW slabše kakovosti posnetkov, diski CD-R/CD-RW, na katerih so praske ali umazanija in CD-R/CD-RW, posneti z nezdružljivo snemalno napravo,
- diski CD-R/CD-RW, ki niso bili pravilno zaključeni,
- diski, ki vsebujejo datoteke (z izjemo datotek MPEG 1 Audio Layer-3 (MP3)),
- diski nestandardnih oblik (npr. v obliki karte, srca),
- diski, na katerih se nahaja papir ali nalepka,
- diski, na katerih se nahajajo ostanki lepila, lepilnega traku ali nalepke.

## Opombe o diskih

- Pred predvajanjem očistite CD s čistilno krpo od sredine proti robu.
- Ne izpostavljajte diska neposredni sončni svetlobi ali virom toplote.

## Varnost

- Tudi če je sistem izklopljen, je pod omrežno napetostjo. Popolnoma je izklopljen samo v primeru, če izvlečete omrežni vtičač iz vtičnice.
- Če sistema dalj časa ne boste uporabljali, izvlecite vtičač iz omrežne vtičnice. Pri tem izvlecite vtičač – nikoli ne vlecite za kabel.
- Če pade v ohišje komponente sistema predmet ali tekočina, izvlecite vtičač iz omrežne vtičnice. Preden ga znova vključite, naj ga pregleda pooblaščen serviser.
- Priključni kabel naj zamenjajo samo na pooblaščenem servisu.

## Postavitev

- Ne postavljajte ga na neravne površine ali na mesto, ki je zelo vroče ali hladno, prašno ali umazano, zelo vlažno, izpostavljen tresenju ali neposredni sončni svetlobi.
- Kadar nameščate enoto ali zvočnike na površino, ki je povoščena, lakirana ali polirana, upoštevajte, da utegnejo povzročiti madeže.
- Če prinesete sistem iz mrzlega v topel prostor, se utegne znotraj CD predvajalnika na leči nabrati vlaga, kar povzroči nepravilno delovanje sistema. V tem primeru odstranite disk in pustite sistem vklopljen približno eno uro, da vlaga izhlapi.

## Segrevanje enote

- Enota se med delovanjem segreje, kar ne pomeni okvare.
- Če enoto dlje časa poslušate pri visoki jakosti, se bodo zgoranja, stranski in spodnja stran ohišja segrele. V tem primeru se ne dotikajte ohišja, da se ne bi opekli.
- Da ne bi prišlo do okvare enote, ne prekrivajte njenih zračnikov.



### Sistem zvočnikov

Zvočniki niso magnetno oklopljeni in zaradi magnetizma utegne biti slika na televizorju popačena. V tem primeru takoj izklopite televizor in ga po 15 do 30 minut ponovno vklopite.

Če s tem ne rešite težave, oddaljite zvočnike dlje od televizorja.

### Čiščenje ohišja

Očistite ohišje, sprednjo ploščo in kontrolne tipke z mehko krpo, rahlo navlaženo z blagim čistilom. Ne uporabljajte grobih čistil ali topil, kot sta bencin in alkohol.

### Zaščita posnetih kaset

Če želite kaseto zaščititi pred naključnim neželenim presnemavanjem, odlomite zaščitni jeziček za stran A ali B.

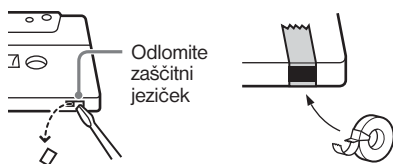

Če želite takšno kaseto ponovno uporabiti za snemanje, prelepite odprtino z lepilnim trakom.

### Uporaba kaset, daljših od 90 minut

Kaset, daljših od 90 minut ne priporočamo, razen za dolga neprekinjena snemanja in predvajanja.

### Čiščenje tonskih glav

Tonske glave čistite na vsakih 10 ur uporabe. Priporočamo vam, da pred vsakim pomembnim snemanjem ali po predvajanju starega traku, glave očistite. Uporabite čistilno kaseto suhega ali mokrega tipa. Glede podrobnosti se ravnajte po navodilih čistilne kasete.

### Razmagnetenje tonskih glav

Glave in vse kovinske dele na poti, po kateri teče trak, razmagnetite po vsakih 20 do 30 urah uporabe s kaseto za razmagnetenje tonskih glav. Glede podrobnosti se ravnajte po navodilih kasete za razmagnetenje.

## Tehnični podatki

### Ojačevalnik

#### MHC-EC78

Izhodna moč (nazivna):

Nizek kanal

55 W + 55 W (na kanal pri 8 omih,  
1 kHz, 1 % THD)

Visok kanal

55 W + 55 W (na kanal pri 8 omih,  
8 kHz, 1 % THD)

RMS izhodna moč (referenčna):

Nizek kanal

75 W + 75 W (na kanal pri 8 omih,  
1 kHz, 10 % THD)

Visok kanal

75 W + 75 W (na kanal pri 8 omih,  
8 kHz, 10 % THD)

#### MHC-EC68

Izhodna moč (nazivna):

50 W + 50 W (pri 6 omih, 1 kHz, 1 % THD)

RMS izhodna moč (referenčna):

70 W + 70 W (pri 6 omih, 1 kHz, 10 % THD)

### Vhodi

AUDIO IN (stereo mini vtič): občutljivost 800  
mV, impedanca 22 kiloomov

### Izhodi

PHONES (stereo mini vtič):

sprejme slušalke z impedanco 8 omov in več

SPEAKER: impedanca:

MHC-EC78: 8 omov

MHC-EC68: 6 omov

### CD predvajalnik

Sistem: sistem za CD-je in digitalni avdio sistem

Laser: polprevodniški laser (770 - 810 nm)

Trajanje emisije: neprekinjeno

Frekvenčni odziv: 20 Hz - 20 kHz

Razmerje signal šum: Več kot 90 dB

Dinamično območje: Več kot 88 dB

### Kasetofon

Snemalni sistem: 4-stezni, 2-kanalni stereo

### Sprejemnik

FM stereo, FM / AM superheterodinski  
sprejemnik

Antena

FM žična antena

AM zračna antena

Sprejemnik FM

Območje nastavitve 87,5 - 108,0 MHz (v  
korakih po 50 kHz)

Medfrekvenca: 10,7 MHz

Sprejemnik AM

Območje nastavitve 531 - 1,602 kHz (z  
nastavljenim intervalom na 9 kHz)

Medfrekvenca: 450 kHz

### Zvočniki

#### SS-EC78/SS-EC78S za MHC-EC78

Sistem zvočnikov: 3 stezni, 3 enoti, bas refleks

Zvočniške enote

Nizkotonec: 13 cm x 2, konusni

Visokotonski zvočnik: 4 cm

Nazivna impedanca: 8 omov

Mere (š / v / g): Pribl. 220 x 350 x 220 mm

Masa: Pribl. 3,5 kg vsak zvočnik

#### SS-EC68/SS-EC68S za MHC-EC68

Sistem zvočnikov: 2 stezni, 2 enoti, bas refleks

Zvočniške enote

Nizkotonec: 16 cm, konusni

Visokotonski zvočnik: 4 cm

Nazivna impedanca: 6 omov

Mere (š / v / g): Pribl. 220 x 306 x 215 mm

Masa: Pribl. 2,5 kg vsak zvočnik

## **Splošno**

### **Napajalna napetost**

230 V AC, 50 / 60 Hz

### **Moč**

MHC-EC78:

160 W

0, 5 W (v načinu varčevanja z energijo)

MHC-EC68:

100 W

0, 5 W (v načinu varčevanja z energijo)

### **Mere (š/v/g) (brez zvočnikov)**

pribl. 200 x 306 x 415 mm

### **Masa (brez zvočnikov)**

MHC-EC78:

Prbl. 6,0 kg

MHC-EC68:

Prbl. 5,3 kg

### **Priložena oprema :**

Daljinski upravljalnik (1) / bateriji R6 (velikost AA) (2) / FM/AM antena (1) / Podložke za zvočnike (8)

Oblika in tehnični podatki se lahko spremenijo brez predhodnega obvestila.

