

Multi Disc Player

Multi lemez lejátszó

HU Üzembe helyezési és csatlakoztatási útmutató

MEX-R5

© 2005 Sony Corporation Printed in Czech Republic (EU)

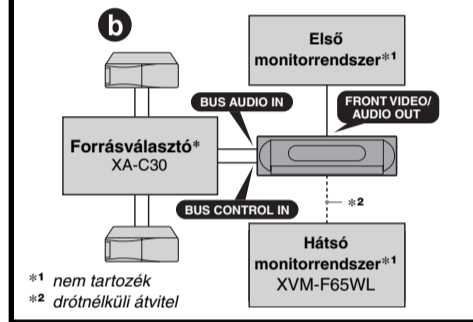
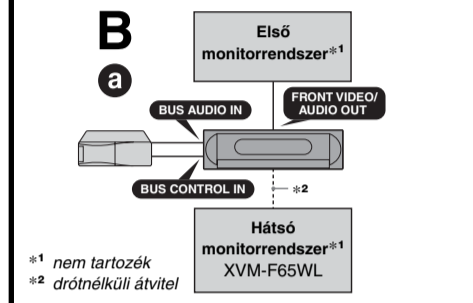
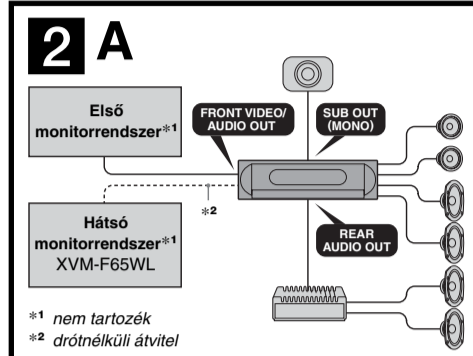
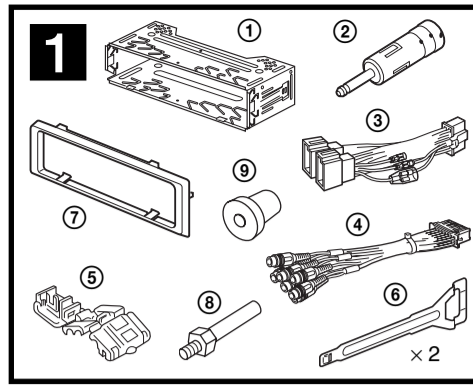

Figyelem

- A készüléket kizárólag negatív testelésű, 12 V egyenfeszültségű akkumulátorról szabad üzemeltetni.
- Kérjük, ügyeljen arra, hogy a vezetékek ne szorulhassanak be a csavarok és a gépkocsi karosszériája közé, illetve a mozgó részek – pl. az ülésmozgató sín – közé.
- Csatlakoztatás előtt – a rövidzárlat elkerülése érdekében – kapcsolja ki a gépkocsi gyújtáskapcsolóját.
- A ③-as vezetékét először a készülékhez, majd a hangszórókhoz, legvégül a tápfeszültség forráshoz kell csatlakoztatni.
- Az összes testvezetékét egyetlen közös testponthoz kell rögzíteni.**
- Érintésvédelmi okokból az összes szabadon lévő, nem csatlakoztatott vezetékét szigetelni kell (szigetelőszalaggal).

Megjegyzések a tápfeszültség vezetékéhez (sárga)

- Ha ezt a készüléket további sztereó berendezésekkel együtt kívánja üzemeltetni, az összes készüléket egy olyan szabad gépkocsi áramkörhöz kell csatlakoztatni, amelyik névleges terhelhetősége magasabb, mint a készülékek olvadóbiztosítójának összegzett amperértéke.
- Ha nincs ilyen terhelhetőségi áramkör a gépkocsiban, a készüléket közvetlenül az akkumulátorhoz kell csatlakoztatni.

A mellékelt szerelési tartozékok (1)

- A listában szereplő számok megfelelnek az útmutató számainak.
- A beépítőkeretet ① és a védőgallért ⑦ gyárilag felszereltük a készülékre. Mielőtt a készüléket beszerelné, a kioldó kulcsokkal ⑥ válassza le a beépítőkeretet ① és a védőgallért ⑦ a készülékről. A részleteket lásd „A beépítőkeret és a védőgallér eltávolítása (6)” című fejezetben, a hátoldalon.
- A kioldó kulcsokat ⑥ gondosan őrizze meg, mert a készülék későbbi kiszérésekor szüksége lesz rájuk.**

Figyelem

Óvatosan kezelje a beépítőkeretet ①, mert megsértheti az ujjait.

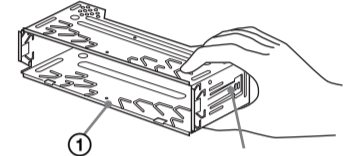

Megjegyzés

Beszereles előtt ellenőrizze, hogy a rögzítőfülek a beépítőkeret ① mindkét oldalán enyhén befelé hajlanak-e (2 mm). Ha a fülek egyenesen állnak, vagy kifelé hajlanak, a készüléket nem lehet biztonságosan rögzíteni, és kiugorhat a helyéről.

Példa a csatlakoztatásra (2)

Megjegyzés (2-A)

Ne felejtse el csatlakoztatni a testvezetékét az erősítő csatlakoztatása előtt.

Hasznos tudnivaló (2-B-6)

Kettő vagy több CD/MD-váltó csatlakoztatása esetén szükséges az XA-C30 (külön megvásárolható) műsorforrás választó.

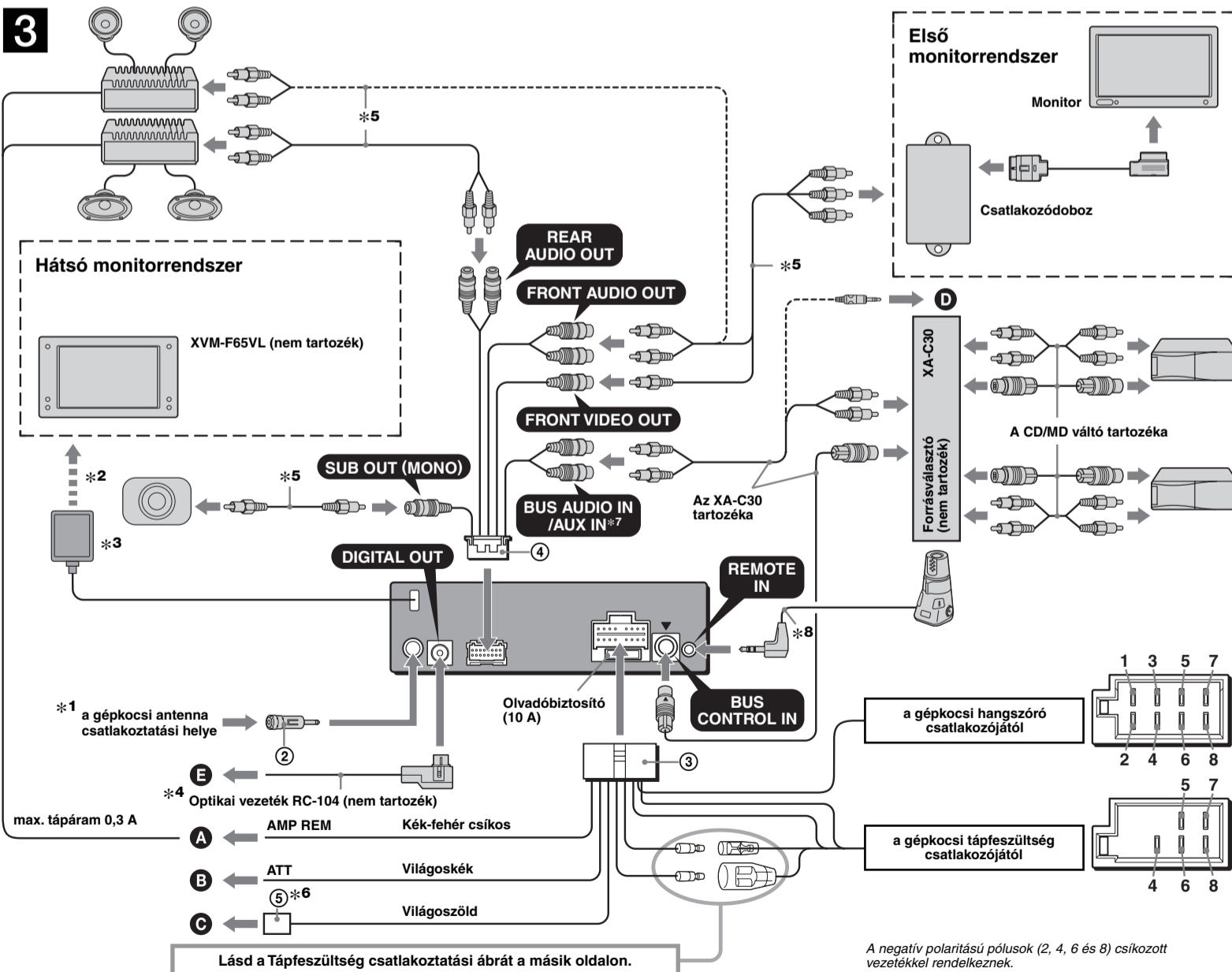

Az ábrákon szereplő berendezések (nem tartozékok)

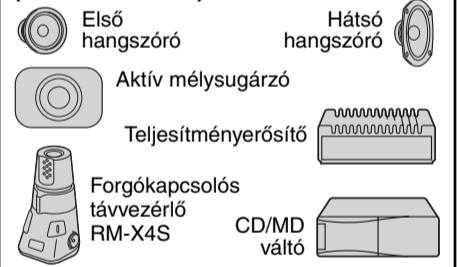

- ^{*1} Megjegyzés az antenna csatlakoztatásához: Ha On ISO szabványnak megfelelő antennát használ, a csatlakoztatáshoz használja a ② számú adaptert. Először az antennát csatlakoztassa az adapterhez, és ezután csatlakoztassa az adaptert a készülék antenna bemenetéhez.
- ^{*2} Drótnélküli átvitel.
- ^{*3} Interferencia, vagy zaj keletkezhet, a jelátviteli egység elhelyezésétől függően. Interferencia kialakulása esetén váltson csatornát, vagy helyezze máshova a jelátviteli egységet. A részleteket lásd a „Menüelemek beállítása”, vagy a „Hibaelhárítás” fejezetekben a mellékelt Kezelési Útmutatóban.
- ^{*4} Az optikai vezeték és az optikai adapter csatlakoztatásával kapcsolatban olvassa el a „Digitális csatlakoztatás (5)” című részt a másik oldalon.
- ^{*5} RCA csatlakozó kábel (nem tartozék).
- ^{*6} A kézfékkapcsoló vezeték csatlakoztatásával és a rögzítő ⑤ felszerelésével kapcsolatban olvassa el a „Kézfékkapcsoló csatlakoztatása (4)” című részt a másik oldalon.
- ^{*7} Ha opcionális CD/MD váltót csatlakoztat, nem használhatja az AUX IN aljzatot.
- ^{*8} Úgy tolja az aljzatba, hogy a vezeték felfelé nézzen.

Csatlakoztatási rajz (3)

A Egy külön megvásárolható erősítő AMP REMOTE IN aljzatához. Ez a csatlakozás csak erősítők számára használható. A készülék meghibásodhat, ha más rendszert csatlakoztat.

B Gépkocsi telefon illesztő vezetékéhez.

C A gépkocsi kézfékkapcsoló vezetékéhez csatlakoztassa.

D Külső készülékhez, például egy hordozható audio lejátszóhoz.

E Digitális erősítőhöz, vagy audio eszközhöz. Csatlakoztassa az RC-104 optikai vezetékét (nem tartozék), stb. egy Dolby Digital dekóderrel felszerelt digitális erősítőhöz, vagy audio eszközhöz.

A negatív polaritású pólusok (2, 4, 6 és 8) csíkozott vezetékkel rendelkeznek.

4	Sárga	folyamatos tápfeszültség	7	Piros	kapcsolt tápfeszültség
5	Kék	motoros antennavezérlő	8	Fekete	testelés
6	Narancs / fehér csíkos	gyújtásvézell megvilágítás tápfeszültsége	Az 1, 2 és 3 pozícióban nincs érintkező (pólus).		

1	Lila	+	Hangszóró, hátsó, jobb	5	Fehér	+	Hangszóró, első, bal
2	Lila	-	Hangszóró, hátsó, jobb	6	Fehér	-	Hangszóró, első, bal
3	Szürke	+	Hangszóró, első, jobb	7	Zöld	+	Hangszóró, hátsó, bal
4	Szürke	-	Hangszóró, első, jobb	8	Zöld	-	Hangszóró, hátsó, bal

4 Lábfcék típus

Kézifékkapcsoló vezeték

Kézifék típus

Kézifékkapcsoló vezeték

A rögzítő használata

Kézifékkapcsoló vezeték

A ③ kézfék vezetéke (világoszöld)

5 Optikai vezeték RC-104 (nem tartozék)

7 1

182 mm

53 mm

2

Rögzítőfülek

3

Műszerfal

Motortér választóval

Figyelem
Kapszolódoboz (relé) nélküli motoros antenna a készülékhez nem használható, mert ha ilyen antennát csatlakoztat a készülékhez a tápkábelrel ③, akkor az antenna károsodhat.

Megjegyzés a vezérlőkábelekhez

- A motoros antenna vezérlőkábel (kék) akkor kap +12 V-os tápfeszültséget, ha bekapcsolja a tuner, vagy aktivizálja az AF (automatikus újrahangolás) vagy a TA (közlekedési információk figyelése) funkciót.
- Ha a gépkocsi az oldalsó/hátsó ablakba épített FM/MW/LW antennával rendelkezik, a motoros antennavezérlő kábelt (kék) vagy a tápfeszültség kábelt (piros) csatlakoztassa az antenna erősítő tápfeszültség csatlakozójához. Részletekért forduljon a gépkocsi kereskedőjéhez.
- Kapszolódoboz nélküli motoros antennát ehhez a készülékhez nem lehet használni.

A memória tápfeszültség ellátása
Ha a sárga tápkábelt csatlakoztatjuk, a memória még akkor is kap tápfeszültséget, ha a gyújtást kikapcsoljuk.

Megjegyzések a hangszórók csatlakoztatásához

- A csatlakoztatás előtt kapcsolja ki a készüléket.
- Kizárólag 4-8 ohmos impedanciájú, és megfelelő teljesítményű hangszórókat használjon. Ha nem ezt teszi, a hangszórók súlyosan károsodhatnak.
- A hangszóró kapcsait nem szabad a gépkocsi karosszériájához csatlakoztatni, ugyanígy nem szabad a jobb és baloldali hangszórót egymással összekapcsolni.
- Ne csatlakoztassa a készülék földelő vezetékét a hangszóró negatív (-) pólusához.
- A hangszórókat nem szabad párhuzamosan kapcsolni.
- A készülék hangszóró csatlakozóihoz kizárólag passzív rendszerű hangszórókat szabad csatlakoztatni. Aktív (beépített erősítővel rendelkező) hangszórók csatlakoztatása károsíthatja a készüléket.
- Ha a jobb és baloldali hangszórónak közös negatív vezetéke van, a hibás működés elkerülése érdekében ne használja a gépkocsi beépített hangszóró vezetékét.
- Ne csatlakoztassa a hangszóró vezetékeket egymáshoz.

Megjegyzés a csatlakoztatáshoz
Ha a hangszórókat és az erősítőt nem megfelelően csatlakoztatta, a készülék kijelzőjén a „FAILURE” hibaüzenet jelenik meg. Ebben az esetben ellenőrizze a csatlakoztatásokat.

Biztonsági előírások

- Úgy válassza meg az elhelyezési pozíciót, hogy a készülék ne akadályozza Önt a normál vezetési műveletekben.
- Ne szerelje olyan helyre a készüléket, ahol közvetlen nap sugarzás vagy magas hőmérséklet (pl. fűtés) érheti, illetve ahol porok vagy erős rázkódások vannak kitéve.
- A biztonságos rögzítés érdekében kizárólag a mellékelt szerelvényeket használja.

Szerelési szög

A készülék szerelési (elhelyezési) szöge ne legyen 45°-nál nagyobb.

A kézfék vezeték csatlakoztatása (4)

Csatlakoztassa a kézfék vezetékét ③ (világoszöld) a kézfékkapcsoló vezetékéhez. A kézfék vezeték szerelési pozíciója a gépkocsitól függ. Lépjen kapcsolatba autókercskedőjével, vagy a legközelebbi Sony márkakereskedővel a további részletek tekintetében.

A rögzítő használata
Szerelje a rögzítőt ⑤ a kézfék vezeték ③ (világoszöld) végéhez, és a kézfékkapcsoló vezetékéhez.

Megjegyzés
Ha a kézfékkapcsoló vezeték túl vékony, akkor csatlakoztassa a kézfék vezetékét ③ (világoszöld) közvetlenül a kézfékkapcsoló vezetékéhez a rögzítő ⑤ használata nélkül.

Digitális csatlakoztatás (5)

Ha egy beépített Dolby Digital dekóderrel ellátott digitális erősítőhöz vagy audio eszközhöz csatlakoztatja a készüléket, akkor csatlakoztassa az optikai vezetékét a hátoldalon található DIGITAL OUT aljzathoz.

Megjegyzések

- Ne hajlítsa meg túlzottan az optikai vezetékét. Ha 10 cm-nél kisebb sugarú ívben meghajlítja, akkor elképzelhető, hogy a hang nem lesz hallható.
- Csak Sony autó hifi rendszerekhez tervezett optikai vezeték (nem tartozék) használjon.
- Ügyeljen rá, hogy az optikai vezeték ne nyomja össze, és ne törje meg semmilyen környező tárgyat.
- Óvja a csatlakozódugó csatlófelületét a karcolásoktól és a szennyeződéstől.

A beépítőkeret és a védőgallér eltávolítása (6)

Mielőtt a készüléket beszerelné, válassza le a beépítőkeretet ① és a védőgallért ⑦ a készülékről.

1 A védőgallér ⑦ eltávolítása.

- Mindkét oldalon akassza be a kioldó kulcsokat ⑥ a védőgallérba ⑦.
- A kioldó kulcsokat ⑥ kifelé húzza válassza le a védőgallért ⑦.

2 A beépítőkeret ① eltávolítása.

- Mindkét oldalon tolja be kattanásig a kioldó kulcsokat ⑥ a készülék és a beépítőkeret ① közé.
- Tolja lefelé a beépítőkeretet ①, majd húzza ki belőle a készüléket.

Példa a beszerelésre (7)

Beszerelés a műszerfalba

Megjegyzések

- Ha szükséges, a készülék biztonságos rögzítése érdekében hajlítsa kifelé ezeket a fűleket (7-2).
- Ellenőrizze, hogy a védőgalléron ⑦ lévő négy rögzítőcsap pontosan beleilleszkedett-e a készülék megfelelő hornyába (7-3).

Az előlap felszerelése és leválasztása (8)

A készülék üzembe helyezése előtt távolítsa el az előlapot.

8-A Eltávolítás

Az előlap levétele előtt ne feledje el kikapcsolni a készüléket az (OFF) gombbal. Nyomja meg a gombot, majd húzza maga felé az előlapot.

8-B Felszerelés

Illessze az előlap ④ jelű részét a készülék ⑥ jelű részéhez, majd pattintsa a helyére az előlap bal oldalát.

6 1

Megfelelően illessze be a kioldókulcsot

2

A kioldókulcs a horg befelé nézzen.

8 A

OFF

B

A

B

Ha a gépkocsi gyújtáskapcsolóján nincsen „ACC” (tartozék) pozíció

A motor leállítása után az (OFF) gombot tartsa nyomva mindaddig, míg a kijelző ki nem alszik. Ellenkező esetben az órákijelzés nem tűnik el, és hosszabb állás alatt az akkumulátor kimerülhet.

Memóriatörölő gomb (RESET) (9)

A beszerelés és a csatlakoztatások elvégzése után egy hegyes végű eszközzel (pl. golyóstollal) nyomja meg a RESET gombot, miután az előlapot leválasztotta.

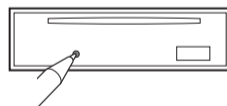

Külső tápfeszültség csatlakozó

7 5 3 1

8 6 4 2

a

Piros

Piros

Sárga

Sárga

4	Sárga	folyamatos tápfeszültség	7	Piros	kapcsolt tápfeszültség
---	-------	--------------------------	---	-------	------------------------

b

Piros

Piros

Sárga

Sárga

4	Sárga	kapcsolt tápfeszültség	7	Piros	folyamatos tápfeszültség
---	-------	------------------------	---	-------	--------------------------

c

Piros

Piros

Sárga

Sárga

„ACC” gyújtáskapcsoló-állás nélküli gépkocsi