

MiniDisc Deck

Brugsanvisning _____ **DK**

Käyttöohjeet _____ **FI**



MDS-JE480

ADVARSEL

For at undgå faren for brand eller elektrisk stød må apparatet ikke udsættes for regn eller fugt.

For at undgå brand må apparatets ventilation aldrig blokeres af aviser, duge, gardiner eller lignende. Og anbring aldrig tændte, levende lys på apparatet.

For at forebygge brand og fare for elektrisk stød må der aldrig anbringes genstande indeholdende væske, eksempelvis vaser, på apparatet.

Stil ikke nogen form for beholdere med væske, som for eksempel vaser, på apparatet, da dette kan resultere i brand eller stød.

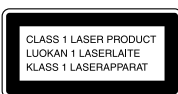

Dette apparat er et CLASS 1 LASER produkt. Denne etikette er anbragt udvendigt på bagsiden af apparatet.

Følgende advarselsetikette er anbragt inde i apparatet.



Smid ikke batteriet væk sammen med almindeligt husholdningsaffald, men bortskaft det i henhold til reglerne om bortskaftelse af kemisk affald.

SÆLGEREN PÅTAGER SIG UNDER INGEN OMSTÆNDIGHEDER ANSVAR FOR DIREKTE, FORBUNDNE ELLER FØLGESKADER AF EN HVILKEN SOM HELST KARAKTER, ELLER TAB ELLER UDGIFTER SOM FØLGE AF FEJL VED PRODUKTET ELLER BRUG AF PRODUKTET.

Om denne manual

De kontroller, der henvises til i denne manual, er kontrollerne på optageren. Disse kan dog erstattes med de kontroller på den medfølgende fjernbetjening, der har samme navn, eller hvis de er anderledes, med de kontroller, der er angivet i parenteser

Indholdsfortegnelse

Liste over knapplaceringer og henvisningssider

Hovedenhed	4
Fjernbetjening	5

Klargøring

Tilslutning af audio-komponenter	6
--	---

Optagelse på en MD

Optagelse på en MD	8
Bemærkninger om optagelse	8
Tips til optagelse	
— Optagelse i lang tid/Markering af sporumre/Smart Space/Justering af optageniveauet/Kontrol af tilbageværende optagbar tid/Medhør på indgangssignalet	9
Hvordan optagelse startes med 6 sekunders forlagret lyddata	
— Tidsmaskineoptagelse	13
Synkroniseret optagelse med audiokomponent efter eget valg	
— Musik-synkroniseret optagelse ..	13
Synkroniseret optagelse med en Sony CD-afspiller	
— CD-synkroniseret optagelse	13

Afspilning af MD'er

Isætning af en MD	15
Afspilning af en MD	
— Normal afspilning/Afspilning i tilfældig rækkefølge/Gentaget afspilning	15
Fremstilling af dit eget program	
— Programafspilning	17

Redigering af optagne MD'er

Sletning af optagelser	
— Slettefunktion	18
Opdeling af optagne spor	
— Delefunktion	20
Kombination af optagne spor	
— Kombinationsfunktion	20
Flytning af optagne spor	
— Flyttefunktion	21
Navngivning af et spor eller en MD	
— Navngivningsfunktion	21
Ændring af det optagne lydstyrkeniveau efter optagelse	
— S.F EDIT	24
Omgørelse af sidste redigering	
— UNDO	25

Andre funktioner

Indtoning og udtoning	26
Indslumring til musik	
— Sleptimer	26

Yderligere information

Forsigtighedsregler	27
Bemærkninger om MD'er	27
Systembegrænsninger	27
Fejlfinding	29
Selv-diagnose funktionen	29
Displaymeddelelser	30
Oversigt over opsætningsmenuen	31
Tekniske data	31

DK

Sådan bruges denne side

Brug denne side til at finde placeringen af de knapper, der omtales i teksten.

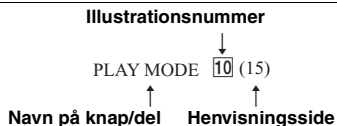

Hovedenhed

ALFABETISK RÆKKEFØLGE

A - M

AMS **19** (10) (16) (18) (22) (24)
 CLEAR **18** (17) (23)
 Displayrude **13**
 EJECT **4** (8) (16) (18)
 INPUT **14** (8)
 LEVEL/DISPLAY/CHAR **12** (8)
 (16) (22)
 MD isætningsprække **2**
 MDLP indikator **3** (9) (16)
 MENU/NO **8** (9) (10) (11) (24)

P - Z

PLAY MODE **10** (15)
 PUSH ENTER **19** (10)
 REC MODE **16** (9) (16)
 REC ● **17** (8)
 REPEAT **11** (15)
 STANDBY indikator **1** (8) (15)
 YES **9** (17)

BESKRIVELSE AF KNAPPERNE

I/⏻ **1** (8) (15) (18)
 ▷ **5** (8) (15)
 ■ **6** (8) (16)
 ■ **7** (8) (16) (18)
 ◀/▶ **15** (16) (19)

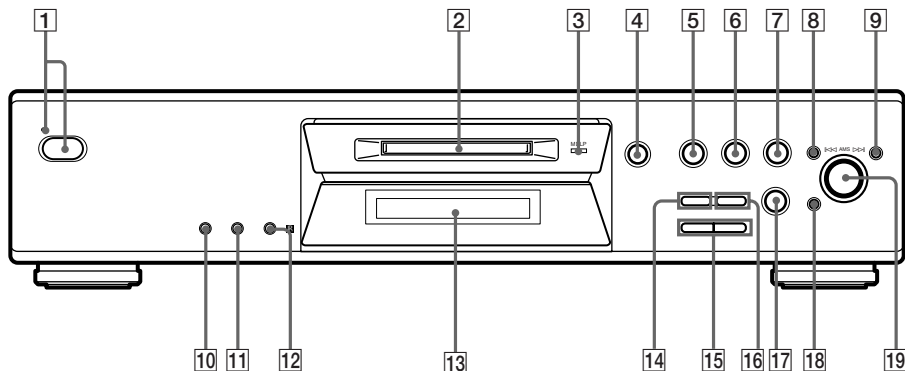

Fjernbetjening

A - L

- A↔B **12** (15)
- Bogstaver/talknapper **7** (23)
- CD-SYNCHRO STANDBY **7** (14)
- CD-SYNCHRO START **7** (14)
- CD-SYNCHRO STOP **7** (14)
- CLEAR **6** (17) (23)
- DISPLAY **22** (8) (12)
- FADER **3** (26)
- GROUP ON/OFF¹⁾ **19**
- GROUP SKIP¹⁾ **19**
- INPUT **23** (8)
- LEVEL +/- **11** (12)

M - Z

- MENU/NO **20** (10) (17) (18)
- MUSIC SYNC **8** (13) (25)
- NAME EDIT/SELECT **21** (22)
- PLAY MODE **2** (15)
- REC MODE **23** (9) (16)
- REPEAT **13** (15)
- SCROLL **22** (16)
- T.REC **17** (13)
- YES **4** (10) (17) (18)

BESKRIVELSE AF KNAPPERNE

- I/⏻ **1** (8) (15) (18)
- ⏮ **9** (8) (16)
- ⏪ **10** (8) (16) (18)
- ⏩ **14** (16) (19)
- ⏭ **15** (10) (16) (18)
- **16** (8)
- ▶ **18** (8) (15)
- ⏮ **24** (8) (16) (18)

1) Disse funktioner er ikke tilgængelige for denne model.

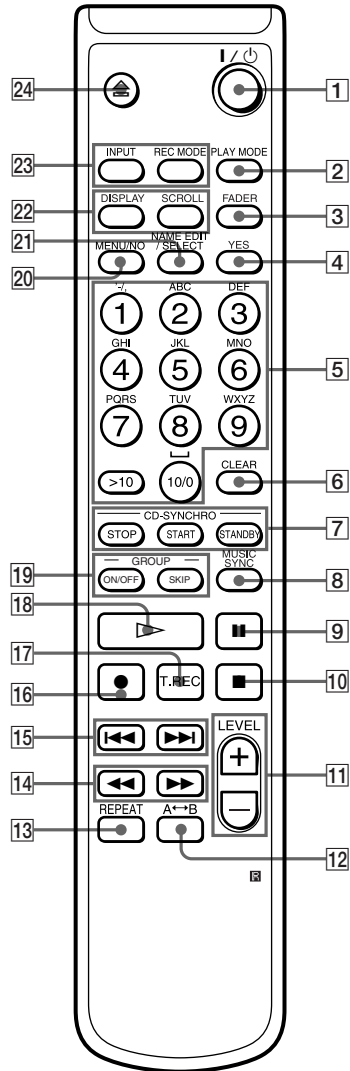

Tilslutning af audio-komponenter

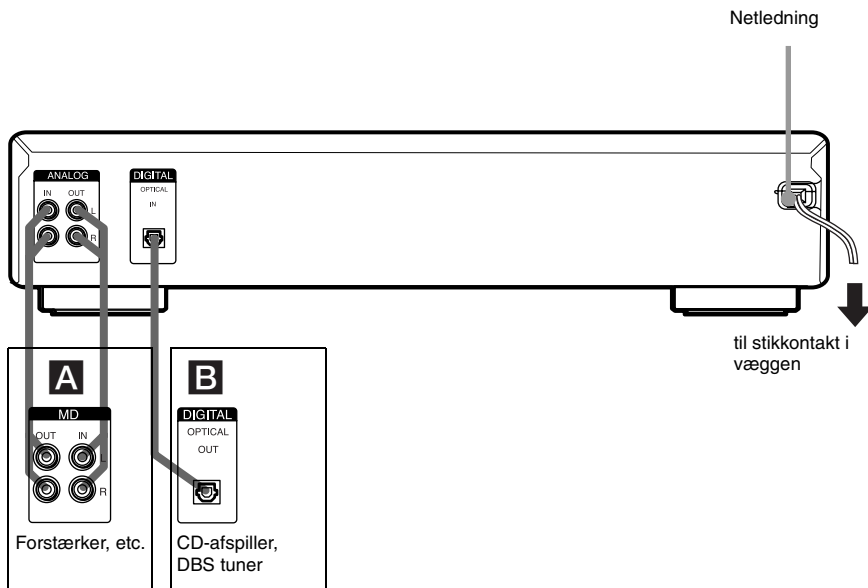

Nødvendige kabler

A Audio-forbindelseskabler (2) (medfølger)

Når et audio-forbindelseskabel tilsluttes, skal man sørge for, at de farvekodede jackpropper tilsluttes til de korrekte jackstik: hvid (venstre) til hvid og rød (højre) til rød.

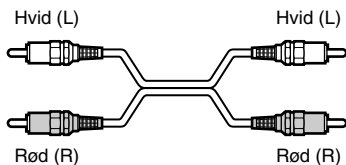

B Optiske kabler (der medfølger kun et kabel)

- Før der tilsluttes med et optisk kabel tages hæfterne af bøsningerne. Derefter stikkes kabelpropperne lige ind, indtil de klikker på plads.
- Bøj eller bind ikke de optiske kabler sammen.

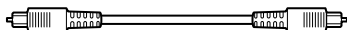

Ting man skal huske på, når systemet sættes op

- Sluk for strømmen til alle komponenter, før der foretages nogen tilslutninger.
- Sæt ikke nogen af netledningerne i stikkontakten, før alle tilslutninger er blevet foretaget.
- Sørg for at tilslutningerne foretages med fast hånd for at undgå brum og støj.

Jackstik (bøsninger) til tilslutning af audio-komponenter

Tilslut	Til
Forstærkere	ANALOG IN/OUT jackstik
CD-afspillere eller DBS tunere	DIGITAL OPTICAL IN bøsning

Andre tilslutninger

Tilslutning af netledningen

Tilslut optagerens netledning til en vægstikkontakt.

Bemærk

Hvis man anvender en timer, tilsluttes netledningen til udtaget på timeren.

Isætning af batterier i fjernbetjeningen

Sæt to R6 (størrelse AA) batterier i med + og – på batterierne korrekt rettet ind efter mærkerne i batterirummet. Når fjernbetjeningen anvendes, skal den rettes mod fjernbetjeningssensoren **R** på optageren.

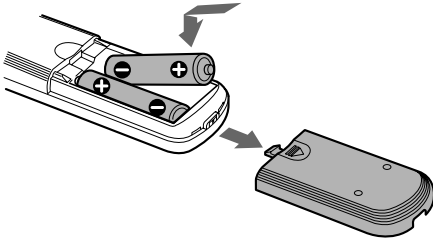
**Tip**

Når fjernbetjeningen ikke længere kan betjene optageren, udskiftes begge batterier med nye.

Bemærk

- Efterlad ikke fjernbetjeningen på et meget varmt eller fugtigt sted.
- Tab aldrig genstande ind fjernbetjeningen, pas især på ved udskiftning af batterierne.
- Benyt ikke et nyt batteri sammen med et gammelt.
- Udsæt ikke fjernbetjeningen for direkte sol eller belysningsapparater. Det kan forårsage betjeningsfejl.
- Hvis fjernbetjeningen ikke skal anvendes i en længere periode, bør batterierne tages ud for at undgå risikoen for skade forårsaget af udsivning af batterivæske og ætsning.

Optagelse på en MD

Hvis MD'en allerede indeholder optaget materiale, starter optageren automatisk optagelse fra slutningen af den optagne del.

- 1 Tænd forstærkeren og programkilden, og vælg den pågældende kilde på forstærkeren.**
- 2 Tryk på I/⏻ for at tænde for optageren.** STANDBY indikatoren slukkes.
- 3 Sæt en optagbar MD ind i sprækken (side 15).**
- 4 Tryk gentagne gange på INPUT for at vælge de indgangsjackstik (bøsning) hvorigennem programkilden er tilsluttet.**

Hvis kilden er tilsluttet til	Sæt INPUT til
DIGITAL OPTICAL IN bøsning	D-IN
ANALOG IN jackstik	A-IN

- 5 Tryk på REC ●.**
Optageren skifter til optagepause.
- 6 Justér om nødvendigt optageniveauet.**
For detaljer, se "Justering af optageniveauet" på side 12.
- 7 Tryk på ▷ eller II.**
Optagelse starter.
- 8 Start afspilning af programkilden.**

Betjeninger, som man måske vil udføre under optagelse

For at	Tryk på
stoppe optagelse	■
holde pause i optagelse	II
genoptage optagelse efter pausestop ¹⁾	▷ eller II
tage MD'en ud	EJECT ≙ efter stop af optagelse

1) Spornummereringen tæller et spor op.

For at ændre displayvisningen under optagelse

Tryk gentagne gange på LEVEL/DISPLAY/CHAR (eller DISPLAY) for at ændre visningen.

Hvert tryk på knappen skifter displayet cyklisk som følger:

- Spornummer og optagne tid på det aktuelle spor → Tilbageværende optagbar tid²⁾ på MD'en → Indgangssignalets niveau → Spornavn³⁾
- 2) Tiden, der vises på displayet, er forskellig, afhængigt af indstillingen på REC MODE.
 - 3) "No Name" vises, når sporet ikke har noget navn

Bemærkninger om optagelse

Efter optagelse

Tryk på EJECT ≙ for at tage MD'en ud, eller tryk på I/⏻ for at slukke optageren.

"TOC" eller "TOC Writing" begynder at blinke. TOC opdateres og optagelsen er afsluttet.

Før netledningen trækkes ud

MD-redigering er afsluttet, når MD Table of Contents (TOC) indholdsfortegnelsen er blevet opdateret. TOC opdateres, når man tager MD'en ud eller trykker på I/⏻ for at slukke for optageren. Træk ikke netledningen ud, før TOC er blevet opdateret (mens "TOC" lyser), eller mens TOC er ved at blive opdateret (mens "TOC Writing" blinker) for at sikre, at optagelse bliver korrekt gennemført.

Automatisk konvertering af digitale samplingfrekvenser

En indbygget samplingfrekvens-konverter omformer automatisk samplingfrekvenserne på forskellige digitale kilder til MD-optagerens samplingfrekvens på 44,1 kHz. Dette gør, at man kan høre og optage kilder som 32 kHz eller 48 kHz DAT bånd eller satellitudsendelser, såvel som CD'er og MD'er.

Beskyttelse mod utilsigtet sletning af optaget materiale

For at beskytte en MD-optagelse skydes optageforhindringstappen i pilens retning (se nedenstående illustration), hvilket gør åbningen synlig. For at muliggøre optagelse lukkes åbningen.

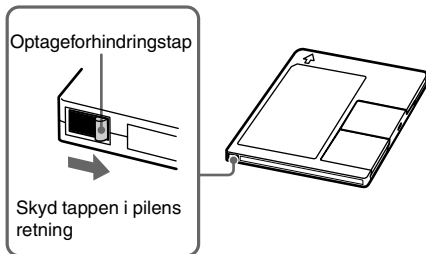

Tips til optagelse

— *Optagelse i lang tid/Markering af spornumre/Smart Space/Justering af optageniveauet/Kontrol af tilbageværende optagbar tid/Medhør på indgangssignalet*

Optagelse i længere tid

Denne optager har to indstillinger til optagelse i lang tid: LP2 og LP4 (MDLP optagelse). Når der optages i LP2 Stereo-indstilling, kan man optage i to gange den normale optagbare tid, og i LP4 Stereo-indstilling kan man optage i fire gange den normale optagbare tid. Derudover er tiden, der kan optages i mono, cirka den dobbelte af tiden, der kan optages i stereo. LP4 Stereo-indstillingen (4x langtidsoptagelsesindstilling) muliggør lang optagetid i stereo ved anvendelse af et specielt kompressionssystem. Når der lægges vægt på lyd kvaliteten, anbefales det at anvende Stereo-optagelse eller LP2 Stereo optagelse (2x langtidsoptagelsesindstilling).

1 Udfør punkterne 1 til og med 4 i "Optagelse på en MD" på side 8.

2 Tryk gentagne gange på REC MODE for at vælge optagemåden.

For at optage i	Sæt REC MODE til
Stereo	Blank (ingen indikator)
LP2 Stereo	LP2
LP4 Stereo	LP4
Mono	MONO

3 Udfør punkterne 5 til og med 8 i "Optagelse på en MD" på side 8.

Tips

- MDLP indikatoren tændes, når man vælger LP2 eller LP4 i ovenstående punkt 2.
- Optageren er fra fabrik indstillet til automatisk at tilføje "LP:" ved begyndelsen af et spornavn. Denne indikator vises, når sporet afspilles på en optager, der ikke understøtter optagelse i lang tid. For at slukke denne funktion udføres følgende procedure.

- 1 Tryk på MENU/NO, mens optageren er stoppet, afspiller, eller er i pauseindstilling.
- 2 Drej AMS (eller tryk gentagne gange på ◀◀/▶▶), indtil "Setup?" vises, og tryk dernæst på PUSH ENTER eller YES.
- 3 Drej AMS (eller tryk gentagne gange på ◀◀/▶▶) indtil "LPstamp On" (fabriksindstilling) vises, og tryk dernæst på PUSH ENTER eller YES.
- 4 Drej AMS (eller tryk gentagne gange på ◀◀/▶▶) for at vælge "LPstamp Off", og tryk derefter på PUSH ENTER eller YES.

5 Tryk på MENU/NO.

For igen at tilføje "LP:" automatisk vælger man "LPstamp On" i punkt 4 ovenfor.

Bemærk

- Det optagne "LP:" er et mærke, der vises for at angive, at sporet ikke kan afspilles, når man forsøger at afspille sporet på et system, der ikke understøtter MDLP-indstillingen. Det vises ikke ved systemer, der understøtter MDLP-indstillingen.
- Ved indstilling til "On" optages "LP:" som spornavnet, således at det antal tegn, der kan indtastes i forbindelse med en MD, reduceres. Hvis man deler et "LP:" spor med defunktionen, tilføjes "LP:" også til det sidste spor.
- Indstillingen med den valgte optagemåde bibeholdes selv efter at optagelsen er afsluttet, så husk at kontrollere indstillingen af optagemåden, før der optages.
- Spor optaget i MDLP (LP2 eller LP4) Stereo-indstilling kan ikke afspilles på et system, der ikke understøtter MDLP-indstillingen.

fortsættes

Tips til optagelse (fortsat)

- Selv om man trykker på REC MODE under optagelse, kan man ikke ændre optagemåden.
- Selv om man trykker gentagne gange på REC MODE for at vælge MONO, bliver medhørsignalet under optagelse ikke i mono.
- Man kan ikke anvende S.F Edit og visse andre MD-redigeringsfunktioner sammen med spor optaget i MDLP-indstilling.

Markering af spornumre under optagelse

— Manuel/Automatisk spormarkering

Man kan markere spornumre enten manuelt eller automatisk under optagelse. Ved at markere spornumre på bestemte steder kan man senere hurtigt finde disse steder, ligesom de letter redigering af MD'en.

Manuel markering af spornumre (Manual Track Marking)

Under optagelse trykkes på REC ● på det sted, hvor en spormarkering ønskes tilføjet.

Automatisk markering af spornumre (Automatic Track Marking)

Når der optages fra en CD-afspiller eller MD-optager tilsluttet via en DIGITAL IN bøsning, markerer optageren spornumre i samme rækkefølge, som de findes på kilden. Når der optages fra andre kilder tilsluttet via DIGITAL IN bøsningen eller en kilde tilsluttet via ANALOG IN jackstikkene, skal nedenstående procedure udføres for at spornumre markeres automatisk. Man kan imidlertid ikke markere spornumre automatisk, hvis lydkilden, der skal optages, er skæmmet af støj (eksempelvis bånd eller radioprogrammer).

- 1 Tryk på MENU/NO, mens optageren er stoppet.**
- 2 Drej AMS (eller tryk gentagne gange på ◀◀/▶▶), indtil "Setup?" vises, og tryk dernæst på PUSH ENTER eller YES.**
- 3 Drej AMS (eller tryk gentagne gange på ◀◀/▶▶), indtil "T.Mark LSyn" vises, og tryk dernæst på PUSH ENTER eller YES.**

4 Drej AMS (eller tryk gentagne gange på ◀◀/▶▶) for at vælge indstillingen, tryk dernæst på PUSH ENTER eller YES.

For at	Vælg
slå automatisk spormarkering til	T.Mark LSyn (fabriksindstilling)
slå automatisk spormarkering fra	T.Mark Off

5 Tryk på MENU/NO.

Når automatisk spormarkering aktives, tændes "L.SYNC".

Optageren afmærker et spornumre, hver gang signalniveauet falder til -50 dB¹⁾ (triggerniveauet for automatisk spormarkering) eller derunder i mindst 1,5 sekund.

- 1) Fabriksindstilling

Ændring af triggerniveauet for automatisk spormarkering

Udfør følgende procedure for at ændre signalniveauet, der udløser automatisk spormarkering

- 1 Tryk på MENU/NO, mens optageren er stoppet.**
- 2 Drej AMS (eller tryk gentagne gange på ◀◀/▶▶), indtil "Setup?" vises, og tryk dernæst på PUSH ENTER eller YES.**
- 3 Drej AMS (eller tryk gentagne gange på ◀◀/▶▶), indtil "LS(T)" vises, og tryk dernæst på PUSH ENTER eller YES.**
- 4 Drej AMS (eller tryk gentagne gange på ◀◀/▶▶) for at vælge indstillingen, tryk dernæst på PUSH ENTER eller YES.**
Niveauet kan indstilles til enhver værdi mellem -72 dB og 0 dB i 2 dB trin (-50 dB er fabriksindstillingen).
- 5 Tryk på MENU/NO.**

Tips om automatisk spormarkering

- Når der optages fra en CD-afspiller eller MD-optager tilsluttet via DIGITAL IN bøsningen, kan hele materialet blive optaget som et enkelt spor under følgende omstændigheder:
 - Når man optager det samme spor to eller flere gange i træk ved hjælp af funktionen til gentagelse af et enkelt spor.
 - Når man optager to eller flere spor, med identisk spornumre, men fra forskellige CD'er eller MD'er.
 - Når man optager spor fra bestemte CD- eller multi-disc-afspillere.

- Under optagelse kan det ske, at et spornummer ikke markeres for spor, der er kortere end fire sekunder (i stereoindstilling, monoindstilling og LP2 stereoindstilling) eller kortere end otte sekunder (i LP4 stereoindstilling).
- Når man optager fra en komponent, der er tilsluttet ANALOG IN jackstikkene med "T.Mark Off" valgt, eller optager fra en DAT-optager eller DBS tuner tilsluttet via DIGITAL IN bøsningen, kan hele materialet blive optaget som et enkelt spor.
- Når der optages fra en DAT-optager eller DBS tuner tilsluttet via DIGITAL IN bøsningen, afsætter optageren et spornummer hver gang samplingfrekvensen på indgangssignalet ændres, uanset parameterindstillingen for spormarkering ("T.Mark LSyn" eller "T.Mark Off").

Tip

Man kan markere spornumre selv efter at optagelsen er afsluttet. Se "Opdeling af optagne spor" på side 20.

Automatisk sletning af blanke afsnit (Smart Space/Auto Cut)

Med Smart Space funktionen kan man automatisk sikre, at det tomme mellemrum mellem spor bliver 3 sekunder langt. Når Smart Space funktionen er slået til, og der ikke føres nogen lyd ind i cirka 3 sekunder eller mere (men mindre end 30 sekunder) under optagelsen, erstatter optageren denne stilhed med et blankt mellemrum på cirka 3 sekunder og fortsætter dernæst optagelsen.

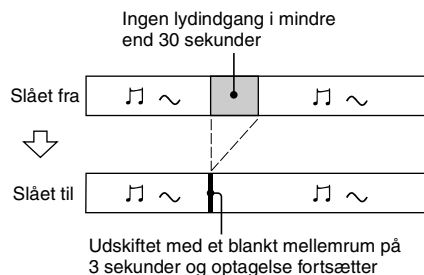

Auto Cut: Når Smart Space funktionen er slået til, og der ingen lyd føres ind i 30 sekunder eller mere, erstatter optageren denne stilhed med et blankt mellemrum på cirka 3 sekunder, og går dernæst til optagepause.

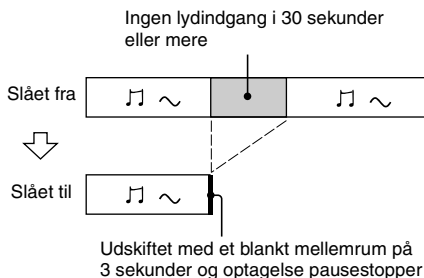

- 1 Tryk på MENU/NO, mens optageren er stoppet.
- 2 Drej AMS (eller tryk gentagne gange på **◀◀/▶▶**), indtil "Setup?" vises, og tryk dernæst på PUSH ENTER eller YES.
- 3 Drej AMS (eller tryk gentagne gange på **◀◀/▶▶**), indtil "S.Space On" vises, og tryk dernæst på PUSH ENTER eller YES.
- 4 Drej AMS (eller tryk gentagne gange på **◀◀/▶▶**) for at vælge indstillingen, tryk dernæst på PUSH ENTER eller YES.

For at	Vælg
slå Smart Space og Auto Cut til	S.Space On (fabriksindstilling)
slå Smart Space og Auto Cut fra	S.Space Off

- 5 Tryk på MENU/NO.

Bemærk

- Smart Space påvirker ikke rækkefølgen på spornumrene, der optages, også selv om der skulle forekomme blanke mellemrum midt i et spor.
- Auto Cut tændes og slukkes automatisk i tandem med Smart Space.
- Hvis optageren fortsætter optagepause i cirka 10 minutter efter at Auto Cut er blevet slået til, stopper optagelse automatisk.

fortsættes

Tips til optagelse (fortsat)

Justering af optageniveauet

Man kan justere optageniveauet ved både analog og digital optagelse.

- 1 Udfør punkterne 1 til og med 5 i "Optagelse på en MD" på side 8.
- 2 Afspil den del af programkilden, der har det kraftigste signalniveau.
- 3 Tryk gentagne gange på LEVEL/ DISPLAY/CHAR (eller DISPLAY), indtil niveauet på indgangssignalet vises.
- 4 Mens der lyttes til lyden, drejer man på AMS (eller trykker gentagne gange på LEVEL +/-) for at hæve optageniveauet til det højeste niveau, uden at "OVER" segmenterne lyser på spidsudstyringsmetrene.

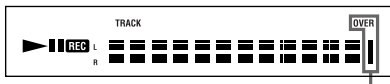

Undgå at disse indikatorer tændes

- 5 Stop afspilning af programkilden.
- 6 For at starte optagelse fortsættes fra punkt 7 i "Optagelse på en MD" på side 8.

Tips

- Man kan justere optageniveauet ved at trykke gentagne gange på LEVEL +/- på fjernbetjeningen under optagelse eller pause i optagelsen.
- Spidsholdefunktionen fryser spidsudstyringsmetrene på det højeste niveau, som indgangssignalet kommer op på.

- 1 Tryk på MENU/NO, mens optageren er stoppet.
- 2 Drej AMS (eller tryk gentagne gange på ◀◀/▶▶), indtil "Setup?" vises, og tryk dernæst på PUSH ENTER eller YES.
- 3 Drej AMS (eller tryk gentagne gange på ◀◀/▶▶) indtil "P.Hold Off" (fabriksindstilling) vises, og tryk dernæst på PUSH ENTER eller YES.
- 4 Drej AMS (eller tryk gentagne gange på ◀◀/▶▶) for at vælge "P.Hold On", og tryk derefter på PUSH ENTER eller YES.
- 5 Tryk på MENU/NO.

For at slukke spidsholdefunktionen vælges "P.Hold Off" i ovenstående punkt 4.

Bemærk

Optageniveauet kan kun hæves op til +12,0 dB (ved analog optagelse) eller +18,0 dB (ved digital optagelse) (0,0 dB er fabriksindstillingen). Hvis udgangsniveauet på den tilsluttede komponent er lavt, er det derfor ikke altid muligt at indstille optageniveauet til det maksimale.

Kontrol af tilbageværende optagbar tid på MD'en

Tryk gentagne gange på DISPLAY på fjernbetjeningen.

Se se side 16 for beskrivelse af information under stopindstilling.

Se se side 8 for beskrivelse af information under optagelse.

Medhørskontrol på indgangssignalet (Ingångsmonitorfunktionen)

Man kan lave medhør på det valgte indgangssignal, selv når man ikke optager det.

- 1 Tryk på EJECT ≙ for at tage MD'en ud.
- 2 Tryk gentagne gange på INPUT for at vælge de indgangsjackstik (bøsning) hvorigennem signalet, som man ønsker at høre, er tilsluttet.
- 3 Tryk på REC ●.

Når en analog indgang er valgt

Det analoge signal, der er sendt ind via ANALOG IN-jackstikkene, udsendes til ANALOG OUT-jackstikkene efter D/A-konvertering. "AD – DA" vises i displayet på dette tidspunkt.

Når en digital indgang er valgt

Det digitale signal, der er sendt ind via DIGITAL IN-stikket, udsendes til DIGITAL OUT-jackstikkene efter D/A-konvertering. "– DA" vises i displayet på dette tidspunkt.

Stop af indgangsmonitor

Tryk på ■.

Hvordan optagelse startes med 6 sekunders forlagret lyddata

— Tidsmaskineoptagelse

Når man optager fra en FM- eller satellitudsendelse mistes de første få sekunder af materialet ofte på grund af den tid, det tager at forvise sig om indholdet og få trykket på optageknappen. For at forebygge tab af dette materiale lagrer funktionen til tidsmaskineoptagelse konstant de seneste lyddata i en bufferhukommelse. Dette muliggør, at man kan optage lyden fra seks sekunder før optagelsen startes, som illustreret herunder:

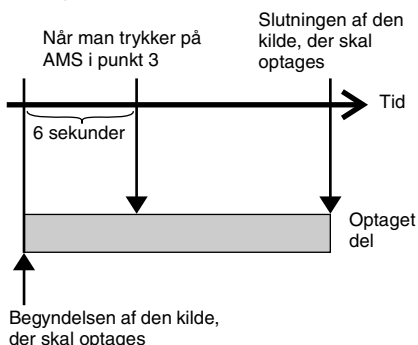

1 Udfør punkterne 1 til og med 5 i “Optagelse på en MD” på side 4.

Optageren skifter til optagepause.

2 Start afspilning af programkilden.

3 Tryk på PUSH ENTER (eller T.REC) på det punkt, hvor optagelsen skal starte. Optagelsen starter med de seks sekunders lyddata, der er lagret i bufferhukommelsen, hvorefter optagelsen fortsættes via bufferhukommelsen.

Synkroniseret optagelse med audiokomponent efter eget valg

— Musik-synkroniseret optagelse

Musik-synkroniseret optagelse gør, at man automatisk kan synkronisere optagelse på MD-optageren med afspilning af den valgte programkilde. Spormarkeringfunktionen virker forskelligt, afhængigt af programkilden. For detaljer, se “Markering af spornumre under optagelse” på side 10.

1 Udfør punkterne 1 til og med 4 i “Optagelse på en MD” på side 8.

2 Tryk på MUSIC SYNC på fjernbetjeningen.

Optageren skifter til optagepause.

3 Start afspilning af programkilden.

Optagelse starter automatisk.

Bemærk

Under musik-synkroniseret optagelse slår Smart Space og Auto Cut automatisk til, uanset hvordan de er indstillet (“S.Space On” eller “S.Space Off”).

Synkroniseret optagelse med en Sony CD-afspiller

— CD-synkroniseret optagelse

Når MD-afspilleren er tilsluttet til en Sony CD-afspiller eller et Hi-Fi-komponentsystem, kan man nemt kopiere indholdet af CD'erne til MD'erne ved hjælp af MD-afspillerens fjernbetjening. MD-fjernbetjeningen styrer både MD-afspilleren og CD-afspilleren eller komponentsystemets CD-afspillerdel. Derfor bør man anbringe MD-afspilleren og CD-afspilleren så tæt sammen som muligt.

1 Tænd for forstærkeren og CD-afspilleren, og vælg CD på forstærkeren.

2 Udfør punkterne 2 til og med 4 i “Optagelse på en MD” på side 8.

fortsættes

Synkroniseret optagelse med en Sony CD-afspiller (fortsat)

3 Sæt en CD i CD-afspilleren, og vælg spillemåde (afspilning i tilfældig rækkefølge, programafspilning, osv.) på CD-afspilleren.

4 Tryk på CD-SYNCHRO STANDBY på fjernbetjeningen.

CD-afspilleren skifter til afspilningsstandby og MD-optageren skifter til optagelsesstandby.

5 Tryk på CD-SYNCHRO START på fjernbetjeningen.

Optageren begynder optagelse, og CD-afspilleren begynder afspilning.

Spornummeret og den forløbne optagetid på sporet vises på displayet.

Hvis CD-afspilleren ikke begynder at spille

Der kan være nogle CD-afspillere, der ikke reagerer, når man trykker på CD-SYNCHRO START på fjernbetjeningen. Tryk i stedet for på **II** på CD-afspillerens fjernbetjening for at starte afspilning på CD-afspilleren.

Betjeningen, som man måske ønsker at udføre under CD-synkroniseret optagelse

For at	Tryk på
stoppe optagelse	CD-SYNCHRO STOP på fjernbetjeningen
holde pause i optagelse	CD-SYNCHRO STANDBY på fjernbetjeningen
genoptage optagelse efter pausestop	CD-SYNCHRO START på fjernbetjeningen
kontrollere tilbageværende optagbar tid på MD'en	DISPLAY på fjernbetjeningen (side 12)

Tips

- Man kan anvende CD-afspillerens fjernbetjening under CD-synkroniseret optagelse.

Tryk på	For at skifte optageren til	Og skifte CD-afspilleren til
	optagelse	afspilning
	optagepause	stop
II	optagepause	holde pause

- Under CD-synkroniseret optagelse markeres spornumre på følgende måder:
 - Når CD-afspilleren er tilsluttet til DIGITAL IN bøsningen, markeres spornumre automatisk, som de findes på CD'en.
 - Når CD-afspilleren er tilsluttet til ANALOG IN jacksstikkene, markeres spornumre automatisk, når "T.Mark LSyn" er blevet valgt (side 10).
 - Når man genoptager optagelse efter en pause i optagelsen, afsættes et nyt spornummer automatisk, uanset parameterindstillingen for spormarkering ("T.Mark LSyn" eller "T.Mark Off").
- Ved at programmere MD'ens fjernbetjening kan man benytte ovenstående procedure til udføre synkroniseret optagelse med en Sony video CD-afspiller. Tryk på talknap 2 på fjernbetjeningen, mens I/⏏ holdes nede. Man kan nu betjene både MD-optageren video CD-afspilleren. Tryk på 1, mens du holder I/⏏ nede på fjernbetjeningen.

Bemærk

- Når CD-synkroniseret optagelse udføres med en CD-afspiller med indstillingsvælger, skal man huske at indstille vælgeren til CD1.
- Når man optager spor fra bestemte CD- eller multi-disc-afspillere, kan hele materialet blive optaget som et enkelt spor.

Isætning af en MD

Isæt en MD som vist herunder.

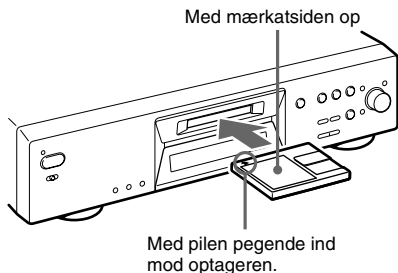

Afspilning af en MD

— Normal afspilning/Afspilning i tilfældig rækkefølge/Gentaget afspilning

- 1** Tænd for forstærkeren og vælg MD på forstærkeren.
- 2** Tryk på I/⏻ for at tænde for optageren. STANDBY indikatoren slukkes.
- 3** Isæt en MD.
- 4** Tryk gentagne gange på PLAY MODE, indtil den ønskede afspilningsmåde angives på displayet.

For at spille	Vælg
sporene på MD'en i den oprindelige rækkefølge	Ingen visning (ingen PLAY MODE indikator)
sporene på MD'en i tilfældig SHUF rækkefølge	
sporene på MD'en i en ønsket rækkefølge (se "Fremstilling af dit eget program" på side 17)	PGM

- 5** Tryk på ▷. Optageren begynder at spille.
- 6** Reguler lydstyrken på forstærkeren.

Betjeninger ved gentaget afspilning

For at	Udfør følgende:
gentage blot et enkelt spor	Tryk gentagne gange på REPEAT, indtil "REP1" lyser på displayet.
gentage alle spor	Tryk gentagne gange på REPEAT, indtil "REP" lyser på displayet.
annullere gentaget afspilning	Tryk gentagne gange på REPEAT, indtil "REP1" eller "REP" forsvinder.
gentage afspilning af en bestemt del af et spor (Gentaget A-B afspilning)	<ol style="list-style-type: none"> 1 Mens optageren spiller, trykker man på A↔B på fjernbetjeningen ved startpunktet (punkt A) af den del, der skal afspilles gentagne gange. "REP A-" tændes og "B" blinker på displayet. 2 Fortsæt afspilning af sporet, eller tryk på ►► for at finde slutpunktet (punkt B), og tryk derefter på A↔B på fjernbetjeningen. "REP A-B" lyser, og gentaget afspilning af afsnit A-B begynder.
annullere gentaget A-B afspilning	Tryk på REPEAT eller CLEAR.

fortsættes

Afspilning af en MD (fortsat)

Andre betjeninger

For at	Udfør følgende:
stoppe afspilning	Tryk på ■.
pausestoppe afspilning	Tryk på ■■.
fortsætte afspilning efter pausen	Tryk på ▷ eller ■■.
gå til næste eller et efterfølgende spor under afspilning	Drej AMS ¹⁾ med uret (eller tryk gentagne gange på ►►).
gå til et foregående spor under afspilning	Drej AMS mod uret (eller tryk gentagne gange på ◀◀).
gå til begyndelsen af det aktuelle spor under afspilning	Drej AMS mod uret (eller tryk en gang på ◀◀).
gå til et bestemt spor, mens optageren er standset	Drej AMS (eller tryk gentagne gange på ◀◀/►►), indtil det spornummer, man vil gå til, begynder at blinke på displayet, og tryk derefter på PUSH ENTER eller ▷.
finde et sted på et spor	Hold ◀◀/►► inde under afspilning ²⁾ eller pause i afspilning ³⁾ . Slip den, når det ønskede punkt nås.
tage MD'en ud	Tryk på EJECT ≡ efter at afspilning er standset.

- 1) Automatisk musiksensør
- 2) Når man lokaliserer et punkt, mens man lytter medhør på lyden.
- 3) Når man lokaliserer punktet ved at betragte tidsangivelsen.

Tips

- MDLP indikatoren tændes, når man vælger et spor, der er optaget i LP2 eller LP4 stereoindstilling.
- Når “– Over –” vises på displayet, har MD'en nået slutningen, mens man trykkede ►►. Drej AMS mod uret (eller tryk på ◀◀) eller tryk på ◀◀ for at gå tilbage.

Afspilning af et spor ved at indtaste spornummeret

Tryk på en eller flere talknapper på fjernbetjeningen for at indtaste spornummeret for det spor, som ønskes spillet.

Indtastning af et spornummer over 10

1 Tryk på >10.

“–” svarende til antallet af cifre for det antal spor, der er optaget på MD'en, blinker.

2 Indtast de passende cifre.

For at indtaste 0, skal man i stedet trykke på 10/0.

Eksempler:

- For at vælge spornummer 30 på en MD med 50 optagne spor trykker man på >10, og derefter på 3 og 10/0.
- For at vælge spornummer 30 på en MD med 200 optagne spor trykker man på >10, og derefter på 10/0, 3 og 10/0.

Brug af MD-displayet

Tryk gentagne gange på LEVEL/DISPLAY/CHAR (eller DISPLAY).

Displayet skifter cyklisk som følger:

Under afspilning

Spornummer og forløbetid på det aktuelle spor → Spornummer og tilbageværende tid på det aktuelle spor → Tilbageværende tid på alle optagne spor → Spornavn¹⁾

Tip

For at kontrollere spornavnet under afspilning (kun hvis spornavnet er optaget), trykker man på SCROLL på fjernbetjeningen.

Spornavnet vises og ruller som rulletekst. Mens spornavnet ruller, trykkes igen på knappen for at pausestoppe rulleteksten, og endnu en gang for at fortsætte med rulningen.

Under stopindstilling

Samlet antal spor og samlet optagetid → Tilbageværende optagbar tid²⁾ på MD'en (kun ved optagbare MD'er) → Diskette-navn¹⁾

- 1) “No Name” vises, når disketten eller sporet ikke har noget navn.
- 2) Tiden, der vises på displayet, er forskellig, afhængigt af indstillingen på REC MODE.

Fremstilling af dit eget program

— Programafspilning

Man kan udvælge sine spor og specificere afspilningsrækkefølgen i et program bestående af op til 25 spor.

- 1 Tryk gentagne gange på PLAY MODE mens afspilleren er standset, indtil "PGM" lyser på displayet.**
- 2 Drej AMS (eller tryk gentagne gange på ◀◀/▶▶), indtil det spornummer, du vil føje til programmet, vises (eller brug nummerknapperne på fjernbetjeningen for at indtaste sporet direkte), og tryk derefter på YES eller PUSH ENTER.**
"Step X (X: antallet af indtastede spor)" vises, efterfulgt af programmets totale spilletid

Sletning af det sidst indtastede spor

Tryk på CLEAR for at slette spornummeret.

Indtastning af et spornummer over 10

Brug >10. Se detaljer på denne side.

- 3 Gentag punkt 2 for at indtaste flere spor.**
- 4 Tryk på ▶.**

Programafspilningen starter.

Stop af programafspilning

Tryk på ■.

Sådan kontrolleres det samlede antal programspor

Når optageren er stoppet, og "PGM" lyser, skal du trykke gentagne gange på LEVEL/DISPLAY/CHAR.

Kontrol af programmets indhold under programafspilning

Drej AMS (tryk på ◀◀/▶▶) gentagne gange).

Tilføjelse af et spor i slutningen af programmet

Udfør punkt 2 ovenfor, mens afspilleren er standset.

Sletning af alle sporene i programmet

Tryk på CLEAR gentagne gange, indtil alle spornumrene forsvinder.

Genoptagelse af normal afspilning

Tryk på PLAY MODE gentagne gange, indtil "PGM" deaktiveres.

Programmet findes stadig, selv når programafspilning slutter eller standses

Tryk på ▶ for at afspille programmet igen.

Bemærk

- Hvis du tager MD'en ud, forsvinder programmet.
- Displayet viser "- - m - s", når programmets totale spilletid overstiger 1.000 minutter.
- "Step Full!" vises, når du forsøger at programmere det 26. spor.

Før redigering

Man kan kun redigere en MD, når:

- MD'en er optagbar.
- MD-optageren er i indstilling til normal afspilning.

annullering af den sidst foretagne redigering

Brug fortrydelsesfunktionen til at annullere den sidste redigering og genetablere indholdet af MD'en til den tilstand, det var i før redigering.

Hvordan man stopper midt i en redigering

Tryk på MENU/NO eller ■.

Når "Tr Protected" vises i displayet

Du kan ikke redigere beskyttede spor (spor, der er checket ud fra en USB-tilsluttet computer ved brug af funktionen Net MD osv.) bortset fra "Flytning af optagne spor" (page 21) og "Navngivning af et spor eller en MD" (page 21) ved hjælp af denne afspiller.

Efter redigering

Tryk på EJECT ≡ for at tage MD'en ud, eller tryk på I/⏻ for at slukke optageren. "TOC" eller "TOC Writing" begynder at blinke. TOC opdateres og optagelsen er afsluttet.

Før netledningen trækkes ud

MD-redigering er afsluttet, når MD Table of Contents (TOC) indholdsfortegnelsen er blevet opdateret. TOC opdateres, når man tager MD'en ud eller trykker på I/⏻ for at slukke for optageren. Træk ikke netledningen ud, før TOC er blevet opdateret (mens "TOC" lyser), eller mens TOC er ved at blive opdateret (mens "TOC Writing" blinker) for at sikre, at optagelse bliver korrekt gennemført.

Sletning af optagelser

— Slettefunktion

Med MD-optageren kan man hurtigt og let slette uønskede spor.

De tre muligheder for sletning af optagelser er:

- Sletning af et enkelt spor (Sporsletningsfunktion)
- Sletning af alle spor (Slet-alt-funktion)
- Sletning af en del af et spor (A-B slettefunktion)

Sletning af et enkelt spor

— Sporsletningsfunktion

Et spor kan slettes ved at man ganske enkelt vælger dets spornummer. Når man sletter et spor, mindskes det samlede antal spor på MD'en med et og alle spor, der følger efter det slettede spor, bliver genummeret.

Eksempel: Sletning af spor 2.

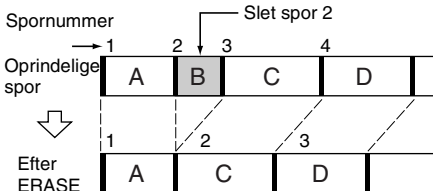

1 Tryk på MENU/NO, mens optageren er stoppet, afspiller, eller er i pauseindstilling.

"Edit Menu" vises på displayet.

2 Drej AMS (eller tryk gentagne gange på ◀◀/▶▶), indtil "Tr Erase?" vises, og tryk dernæst på PUSH ENTER eller YES.

Optageren begynder at afspille det spor, som er angivet med nummeret på displayet.

3 Drej AMS (eller tryk gentagne gange på ◀◀/▶▶), indtil det spornummer, som skal slettes, kommer frem på displayet.

4 Tryk på PUSH ENTER eller YES.

"Complete!" vises. Afspilning af det spor, der kommer efter det slettede spor, starter. Hvis det slettede spor er det sidste på MD'en, vil det spor, der kommer før det slettede spor, blive afspillet.

Sletning af alle spor

— Slet-alt-funktion

Udfør nedenstående for at slette alle sporene, spornavnene og diskette-navnet en på en og samme gang.

- 1 Tryk på MENU/NO, mens optageren er stoppet, afspiller, eller er i pauseindstilling.
“Edit Menu” vises på displayet.
- 2 Drej AMS (eller tryk gentagne gange på \lll / \ggg), indtil “All Erase?” vises, og tryk dernæst på PUSH ENTER eller YES.
“All Erase?” vises på displayet.
- 3 Tryk på PUSH ENTER eller YES.
“Complete!” vises.

Sletning af en del af et spor

— A-B slettefunktion

Man kan specificere en del indenfor et spor, og derefter nemt slette denne del. Man kan flytte den ønskede del i intervaller defineret som rammer¹⁾, minutter eller sekunder.

1) En ramme er 1/86 sekund.

Eksempel: Sletning af en del af spor 2.

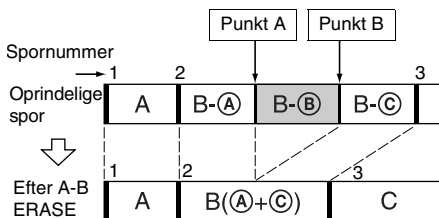

- 1 Tryk på MENU/NO, mens optageren er stoppet, afspiller, eller er i pauseindstilling.
“Edit Menu” vises på displayet.
- 2 Drej AMS (eller tryk på \lll / \ggg gentagne gange), indtil “A-B Erase ?” vises, og tryk derefter på PUSH ENTER eller YES.
Afspilning starter.
- 3 Drej AMS (eller tryk på \lll / \ggg gentagne gange), indtil spornummeret med den del, der skal slettes, er synlig.

- 4 Tryk under montering af lyd på PUSH ENTER eller YES ved startpunktet til den del, der skal slettes (punkt A).

“Rehearsal-” og “Point A ok?” vises skiftevis på displayet, og afspilleren spiller nogle få sekunder af sporet før punkt A.

- 5 Tryk igen på PUSH ENTER eller YES, hvis punkt A er korrekt.
“Point B set” vises på displayet, og afspilning til indstilling af slutpunktet på den del, der skal slettes (point B), starter. Hvis punkt A ikke er korrekt, kan man justere punkt A ved at dreje AMS (eller ved at trykke på \lll / \ggg gentagne gange), mens man lytter til lyden, og derefter skal man trykke på PUSH ENTER eller YES, når det ønskede startpunkt er fundet. Man kan skifte punktet i 1 ramme²⁾-intervaller (1 ramme = 1/86 sekund).

- 6 Fortsæt med afspilning af sporet, eller tryk på \ggg for at finde slutpunktet på den del, der skal slettes (punkt B), og tryk derefter på AMS eller YES.
“A-B Ers” og “Point B ok?” vises skiftevis på displayet, og nogle få sekunder af sporet før punkt A og efter punkt B afspilles gentagne gange.

- 7 Tryk igen på PUSH ENTER eller YES, hvis punkt B er korrekt.
“Complete!” vises på displayet i nogle få sekunder, og delen mellem punkt A og B slettes derefter. Hvis punkt B ikke er korrekt, kan man justere punkt B ved at dreje AMS (eller ved at trykke på \lll / \ggg gentagne gange), mens man lytter til lyden, og derefter skal man trykke på PUSH ENTER eller YES, når det ønskede slutpunkt er fundet. Man kan skifte punktet i 1 ramme²⁾-intervaller (1 ramme = 1/86 sekund).

2) Man kan flytte punktet i 2-ramme intervaller på det spor, der er optaget i monotilstand eller LP2 Stereo-tilstand, og i 4-ramme intervaller på det spor, der er optaget i LP4 Stereo-tilstand.

Tip

Hvis man i trin 5 og 7 vil flytte punkt A eller punkt B med et bestemt antal sekunder eller minutter, skal man trykke på \lll / \ggg gentagne gange. Man kan ændre den enhed, som tælleren går frem, når man drejer AMS (eller trykker på \lll / \ggg gentagne gange).

fortsættes

Sletning af optagelser (fortsat)

Bemærk

Hvis "Impossible" vises på displayet, er det fordi, at man ikke kan slette en del af et spor. Dette sker, når man har redigeret det samme spor mange gange. Dette skyldes tekniske begrænsninger ved MD-systemet og er ikke en mekanisk fejl.

Opdeling af optagne spor

— Delefunktion

Man kan anvende denne funktion til at afsætte spornumre efter optagelse. Det samlede antal spor øges med et, og alle spor, der følger efter de dele, gennummereres.

Eksempel: Opdeling af spor 2 i to spor.

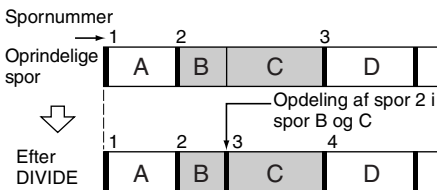

Deling af et spor efter valg af sporet

1 Tryk på MENU/NO, mens optageren er stoppet, afspiller, eller er i pauseindstilling.

"Edit Menu" vises på displayet.

2 Drej AMS (eller tryk på ◀◀/▶▶ gentagne gange), indtil "Divide?" vises, og tryk derefter på PUSH ENTER eller YES.

Afspilning starter.

3 Drej AMS (eller tryk på ◀◀/▶▶ gentagne gange), indtil nummeret på det spor, der skal deles, vises.

4 Tryk på PUSH ENTER eller YES ved delepunktet under montering.

"Rehearsal-" vises på displayet, og afspilleren afspiller nogle få sekunder af sporet gentagne gange før delepunktet

5 Tryk igen på PUSH ENTER eller YES, hvis delepunktet er korrekt.

"Complete!" vises, og afspilleren begynder at afspille det nyoprettede spor. Bemærk, at det nye spor ikke har noget navn.

Hvis delepunktet ikke er korrekt, kan man justere punktet ved at dreje AMS (eller ved at trykke på ◀◀/▶▶ gentagne gange), mens man lytter til lyden, og derefter skal man trykke på PUSH ENTER eller YES, når det ønskede delepunkt er fundet. Man kan skifte punktet i 1 ramme²-intervaller (1 ramme = 1/86 sekund).

1) Man kan flytte punktet i 2-ramme intervaller på det spor, der er optaget i monotilstand eller LP2 Stereo-tilstand, og i 4-ramme intervaller på det spor, der er optaget i LP4 Stereo-tilstand.

Tip

Hvis man i trin 5 vil flytte delepunktet med et bestemt antal sekunder eller minutter, skal man trykke på ◀◀▶▶ gentagne gange. Man kan ændre den enhed, som tælleren går frem, når man drejer AMS (eller trykker på ◀◀/▶▶ gentagne gange).

Kombination af optagne spor

— Kombinationsfunktion

Man kan anvende denne funktion til at kombinere 2 spor til et enkelt spor. Det samlede antal spor mindskes med et, og alle de spor, der følger efter de kombinerede spor, gennummereres.

Man kan også anvende denne funktion til at slette unødvendige spornumre.

Eksempel: Kombination af spor 3 med spor 1.

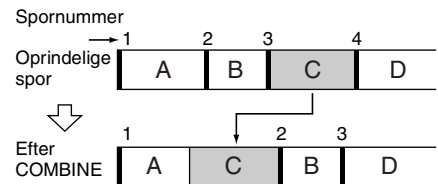

Eksempel: Kombination af spor 1 med spor 4.

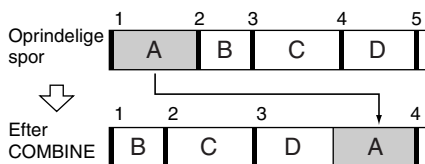

- 1 Tryk på MENU/NO, mens optageren er stoppet, afspiller, eller er i pauseindstilling.**
"Edit Menu" vises på displayet.
- 2 Drej AMS (eller tryk gentagne gange på \lll / \ggg), indtil "Combine?" vises, og tryk dernæst på PUSH ENTER eller YES.**
- 3 Drej AMS (eller tryk gentagne gange på \lll / \ggg), indtil nummeret på det første af de to spor, der skal sammenlægges, vises, og tryk dernæst på PUSH ENTER eller YES.**

Displayet til valg af et andet spor kommer frem, og optageren starter gentaget afspilning af det afsnit på sporet, hvor sammenlægningen vil ske (slutningen af det første spor og begyndelsen af det spor, der følger efter dette).

- 4 Drej AMS (eller tryk gentagne gange på \lll / \ggg), indtil nummeret på det andet af de to spor, der skal sammenlægges, vises, og tryk dernæst på PUSH ENTER eller YES.**

"Complete!" vises, og optageren begynder at spille det kombinerede spor.

Bemærk

- Spor, der er optaget i forskellige optageindstillinger (stereo, MONO, LP2 eller LP4) kan ikke kombineres.
- Hvis begge de kombinerede spor har et spornavn, blive det andet spors navn slettet.
- Hvis "Impossible" vises på displayet, kan sporene ikke sammenlægges, fordi sporet (sporene) er blevet redigeret gentagne gange. Dette skyldes en teknisk begrænsning ved MD-systemet og er ikke nogen mekanisk fejl.

Flytning af optagne spor

— Flyttefunktion

Med denne funktion kan man ændre rækkefølgen på et hvilket som helst spor på MD'en. Når man flytter spor, gennummereres sporene automatisk.

Eksempel: Flytning af spor 3 til position 2.

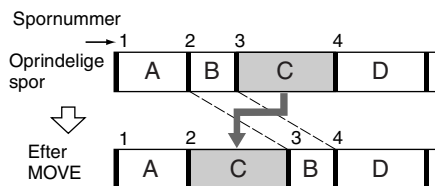

- 1 Tryk på MENU/NO, mens optageren er stoppet, afspiller, eller er i pauseindstilling.**
"Edit Menu" vises på displayet.
- 2 Drej AMS (eller tryk gentagne gange på \lll / \ggg), indtil "Move?" vises, og tryk dernæst på PUSH ENTER eller YES.**
- 3 Drej AMS (eller tryk gentagne gange på \lll / \ggg), indtil nummeret på det spor, der skal flyttes, vises på displayet, og tryk dernæst på PUSH ENTER eller YES.**
- 4 Drej AMS (eller tryk gentagne gange på \lll / \ggg), indtil den nye sporposition vises på displayet, og tryk dernæst på PUSH ENTER eller YES.**
"Complete!" vises, og optageren begynder at spille det flyttede spor.

Navngivning af et spor eller en MD

— Navngivningsfunktion

Man kan forsyne både en optaget MD såvel som enkelte spor med et navn. Navne kan bestå af store bogstaver og små bogstaver samt symboler. Et samlet antal på omkring 1.700 tegn kan gemmes i hukommelsen for alle navnene på MD'en.

fortsættes

Navngivning af et spor eller en MD (fortsat)

Navngivning af et spor eller en MD ved hjælp af kontrollerne på optageren

1 Tryk på MENU/NO, mens optageren er stoppet, afspiller, optager, eller er i pauseindstilling.

“Edit Menu” vises på displayet.

2 Drej AMS, indtil “Nm In?” vises, og tryk derefter på PUSH ENTER eller YES.

Mens optageren optager, vises en blinkende markør på displayet, og man kan indtaste et navn for det spor, der er under optagelse. Gå i dette tilfælde til punkt 4.

3 Drej AMS, indtil spornummeret (ved navngivning af et spor) eller “Disc” (ved navngivning af en MD) begynder at blinke, og tryk derefter på PUSH ENTER eller YES.

En blinkende markør vises.

Optageren begynder afspilning, og man kan navngive et spor, mens man lytter medhør på lyden.

4 Tryk gentagne gange på LEVEL/DISPLAY/CHAR for at vælge tegntypen.

Hver gang man trykker på knappen, skifter displayet cyklisk som følger:

■ (Tomt mellemrum) → A (Store bogstaver) → a (Små bogstaver) → 0 (Tal) → ’ (Symboler)

Indsætning af et mellemrum

Tryk på ►►, mens markøren blinker. Man kan ikke indtaste et mellemrum som første tegn.

5 Drej AMS for at vælge tegnet.

Det valgte tegn begynder at blinke.

Indtastning af et symbol

Man kan anvende følgende symboler til navngivning:

’ - / , . () : ! ? & + < > _ = ” ; # \$ % @ * ^ `

Ændring af det valgte tegn

Gentag punkt 4 og 5.

6 Tryk på PUSH ENTER.

Det valgte tegn indlæses og begynder at lyse kontinuerligt. Markøren flytter til højre, begynder at blinke, og venter på indtastning af det næste tegn.

7 Gentag punkt 4 til og med 6 for at indtaste resten af navnet.

Ændring af et tegn

Tryk gentagne gange på ◀◀/▶▶, indtil det tegn, som skal ændres, begynder at blinke, og gentag derefter punkt 4 til og med 6.

Sletning af et tegn

Tryk gentagne gange på ◀◀/▶▶, indtil det tegn, der skal slettes, begynder at blinke, og tryk derefter på CLEAR.

8 Tryk på YES.

Hele navnet vises på displayet, efterfulgt af “Complete!”.

Navngivning af et spor eller en MD ved anvendelse af fjernbetjeningen

1 Tryk på NAME EDIT/SELECT afhængigt af, hvad der skal navngives:

For at omdøbe	Tryk mens
et spor	spornummeret vises
MD'en	mens optageren er stoppet med det samlede antal spor angivet på displayet.

En blinkende markør angives på displayet.

2 Tryk gentagne gange på NAME EDIT/SELECT for at vælge tegntypen.

Hver gang man trykker på knappen, skifter displayet cyklisk som følger:

“Selected AB(C)” (Store bogstaver eller symboler¹⁾) → “Selected ab(c)” (Små bogstaver eller symboler¹⁾) → “Selected 12(3)” (Tal)

1) Kun ’ - / , . () : ! ? & + < > _ = ” ; # \$ % @ * ^ `

3 Indtast et tegn med bogstav/ talknapperne.

Hvis man har valgt store eller små bogstaver

1 Tryk gentagne gange på den modsvarende bogstav-/talknap, indtil det tegn, der skal indtastes, begynder at blinke.

Eller tryk én gang på knappen og tryk gentagne gange på ◀◀/▶▶.

For at vælge symboler trykkes gentagne gange på ◀◀, mens "A" blinker.

2 Tryk på ▶▶.

Det blinkende tegn indlæses og begynder at lyse konstant, og markøren flytter til højre.

Hvis man har valgt tal

Tryk på den modsvarende talknap.

Tallet indlæses, og markøren flytter til højre.

4 Gentag punkt 2 til og med 3 for at indtaste resten af navnet.

Ændring af et tegn

Tryk gentagne gange på ◀◀/▶▶, indtil det tegn, der skal ændres, begynder at blinke.

Tryk på CLEAR for at slette tegnet, og gentag derefter punkt 2 og 3.

5 Tryk på YES.

Hele navnet vises på displayet, efterfulgt af "Complete!".

Omdøbning af et spor eller en MD

1 Tryk på NAME EDIT/SELECT på fjernbetjeningen, afhængigt af, hvad du vil omdøbe:

For at omdøbe	Tryk mens
et spor	spornummeret vises
MD'en	mens optageren er stoppet med det samlede antal spor angivet på displayet.

Et spor- eller diskette-navn kommer frem på displayet.

2 Tryk på CLEAR, indtil det valgte navn er helt slettet.

3 Udfør punkt 4 til og med 7 i afsnittet "Navngivning af et spor eller en MD (fortsat)" på side 22 eller punkt 2 til og med 4 i afsnittet "Navngivning af et spor eller en MD ved anvendelse af fjernbetjeningen" på side 22.

4 Tryk på YES.

Hele navnet vises på displayet, efterfulgt af "Complete!".

Sletning af et spor- eller diskette-navn

Anvend denne funktion til at slette navnet på et spor eller en diskette.

1 Tryk på MENU/NO, mens optageren er stoppet, afspiller, optager, eller er i pauseindstilling.

"Edit Menu" vises på displayet.

2 Drej AMS (eller tryk gentagne gange på ◀◀/▶▶), indtil "Nm Erase?" vises, og tryk dernæst på PUSH ENTER eller YES.

3 Drej AMS (eller tryk gentagne gange på ◀◀/▶▶), indtil spornummeret (ved sletning af spornavnet) eller "Disc" (ved sletning af diskette-navnet) begynder at blinke, og tryk dernæst på PUSH ENTER eller YES.

"Complete!" vises.

Ændring af det optagne lydstyrkeniveau efter optagelse

— S.F EDIT

Man kan ændre lydstyrken på optagne spor ved at benytte S.F (Scale Factor) Edit. Det originale spor bliver overspillet med det nye optageniveau. Når man ændrer optageniveauet, kan man vælge indtoningsoptagelse for gradvist at øge signalstyrken ved begyndelsen af optagelsen, eller udtoningsoptagelse for gradvist at sænke signalstyrken ved slutningen af optagelsen.

Ændring af det generelle optageniveau

- 1** Tryk på MENU/NO, mens optageren er stoppet, afspiller, eller er i pauseindstilling.
“Edit Menu” vises på displayet.
- 2** Drej AMS (eller tryk gentagne gange på ◀◀/▶▶), indtil “S.F Edit?” vises, og tryk dernæst på PUSH ENTER eller YES.
- 3** Drej AMS (eller tryk gentagne gange på ◀◀/▶▶), indtil “Tr Level?” vises, og tryk dernæst på PUSH ENTER eller YES.
- 4** Drej AMS (eller tryk gentagne gange på ◀◀/▶▶), indtil det spornummer, hvor optageniveauet ønskes ændres, vises, og tryk dernæst på PUSH ENTER eller YES.
“Level 0dB” vises på displayet.
- 5** Mens man lytter til lyden, drejer man AMS (eller trykker gentagne gange på ◀◀/▶▶) for at ændre optageniveauet, uden at “OVER” tændes på spidsudstyringsmetrene.



Undgå at disse indikatorer tændes

- 6** Tryk på PUSH ENTER eller YES.
“(S.F) Edit OK?” vises på displayet.

7 Tryk på PUSH ENTER eller YES igen.

Optageren begynder at optage henover det eksisterende spor. “S.F Edit(:) ** %” vises, mens sporet bliver optaget. Ved optagelse over sporet, er tidsmængden ca. den samme eller lidt længere end sporets afspilningstid. Når optagelsen slutter, vises “Complete!”.

Optagelse med indtoning og udtoning

- 1** Tryk på MENU/NO, mens optageren er stoppet, afspiller, eller er i pauseindstilling.
“Edit Menu” vises på displayet.
- 2** Drej AMS (eller tryk gentagne gange på ◀◀/▶▶), indtil “S.F Edit?” vises, og tryk dernæst på PUSH ENTER eller YES.
- 3** Drej AMS (eller tryk gentagne gange på ◀◀/▶▶), indtil “Fade In?” eller “Fade Out?” vises, og tryk dernæst på PUSH ENTER eller YES.
- 4** Drej AMS (eller tryk gentagne gange på ◀◀/▶▶), indtil det spornummer, hvor optageniveauet ønskes ændres, vises, og tryk dernæst på PUSH ENTER eller YES.
“Time 5.0s” vises på displayet.
- 5** Mens man lytter til lyden, drejer man AMS (eller trykker gentagne gange på ◀◀/▶▶) for at ændre længden på indtoningen eller udtoningen ved optagelse.

Optageren afspiller den del, der vil blive optaget henover ved indtonings- eller udtoningsoptagelsen.

Man kan indstille længden til enhver værdi mellem 1 sekund og 15 sekunder, i trin på 0,1 sekund. Man kan ikke indstille en tid, der er længere end sporet.

- 6** Tryk på PUSH ENTER eller YES.
“(S.F) Edit OK?” vises på displayet.

7 Tryk på PUSH ENTER eller YES igen.

Optageren begynder at optage henover det eksisterende spor. “S.F Edit(:) ** %” vises, mens sporet bliver optaget. Når optagelsen slutter, vises “Complete!”.

annullering af betjeningen

Tryk på MENU/NO eller ■ i punkterne 1 til og med 6. Hvis man trykker på AMS eller YES i punkt 7 og optagelse starter, kan man ikke afbryde betjeningen.

Bemærk

- **Træk ikke netledningen ud og flyt ikke optageren, mens optagelse står på. Dette kan beskadige de optagne data og forhindre, at optagelsen udføres på korrekt vis.**
- Man kan ikke ændre det optagne niveau på et spor, der er optaget i LP2 eller LP4 stereoindstilling.
- Benyt ikke en MD, der er beskadiget eller snavset. Dette kan forhindre, at optagne data optages på korrekt vis.
- Ændring af optagelsesniveauet gentagne gange resulterer i en dårlig lyd kvalitet.
- Optageniveauet vil ikke vende tilbage til nøjagtigt det samme niveau, når optageniveauet en gang er blevet ændret, selv om det tilsyneladende føres tilbage til det originale niveau.
- Optageniveauet kan ikke ændres, mens timeren er aktiveret.
- Man kan ikke omgøre nogen former for S.F redigeringer med fortrydelsesfunktionen.

Omgørelse af sidste redigering

— UNDO

Man kan anvende denne funktion til at fortryde den sidste redigering, og genetablere indholdet af MD'en til den tilstand, den var i før redigeringen. Bemærk dog, at man ikke kan omgøre en redigering, hvis man gør en af følgende ting efter redigering.

- Starter optagelse.
- Tryk på MUSIC SYNC på fjernbetjeningen.
- Ændrer optageniveauet efter optagelse (S.F Edit).
- Slukker for optageren eller tager MD'en ud.
- Trækker netstikket ud.

1 Tryk på MENU/NO, mens optageren er stoppet, afspiller, eller er i pauseindstilling.

“Edit Menu” vises på displayet.

2 Drej AMS (eller tryk gentagne gange på ◀◀/▶▶), indtil “Undo?” vises.

“Undo?” vises ikke, hvis der ikke er udført nogen redigering.

3 Tryk på PUSH ENTER eller YES.

En af meddelelserne vises afhængigt af den sidst udførte redigeringsbetjening.

4 Tryk på PUSH ENTER eller YES.

“Complete!” vises.

Indtoning og udtoning

Optagelse med indtoning øger gradvist signalniveauet ved begyndelsen af optagelsen. Optagelse med udtoning sænker gradvist signalniveauet ved slutningen af optagelsen.

Optagelse med indtoning

Under pause i optagelse, trykker man på **FADER** på fjernbetjeningen.

“◀” blinker på displayet, og optageren udfører eller optagelse med indtoning i fem sekunder (fabriksindstilling), indtil båndtælleren når “0.0s”.

Optagelse med udtoning

Under optagelse, trykker man på **FADER** på fjernbetjeningen.

“▶” blinker på displayet, og optageren udfører optagelse med udtoning i fem sekunder (fabriksindstilling), indtil båndtælleren når “0.0s”, hvorefter optageren går i pauseindstilling.

Tip

Udfør følgende procedure for at specificere længden for indtoning eller udtoning for afspilning eller optagelse.

- 1 Tryk på **MENU/NO**, mens optageren er stoppet, afspiller, eller er i pauseindstilling.
- 2 Drej **AMS** (eller tryk gentagne gange på **◀◀/▶▶**), indtil “Setup?” vises, og tryk dernæst på **PUSH ENTER** eller **YES**.
- 3 Drej **AMS** (eller tryk gentagne gange på **◀◀/▶▶**) for at vælge indstillingen, og tryk dernæst på **PUSH ENTER** eller **YES**.

For at ændre længden på	Vælg
Optagelse med indtoning	F.in
Optagelse med udtoning	F.out

- 4 Drej **AMS** (eller tryk gentagne gange på **◀◀/▶▶**) for at vælge længden, og tryk dernæst på **PUSH ENTER** eller **YES**.

Længden på både indtoning og udtoning kan indstilles i intervaller på 0,1 sekund.

- 5 Tryk på **MENU/NO**.

Indslumring til musik

— Sleptimer

Man kan indstille optageren til at slukke automatisk efter et specificeret tidsrum.

- 1 Tryk på **MENU/NO**, mens optageren er stoppet eller spiller.
- 2 Drej **AMS** (eller tryk gentagne gange på **◀◀/▶▶**), indtil “Setup?” vises, og tryk dernæst på **PUSH ENTER** eller **YES**.
- 3 Drej **AMS** (eller tryk gentagne gange på **◀◀/▶▶**), indtil “Sleep Off” vises på displayet, og tryk dernæst på **PUSH ENTER** eller **YES**.
- 4 Drej **AMS** (eller tryk gentagne gange på **◀◀/▶▶**) for at vælge indstillingen, tryk dernæst på **PUSH ENTER** eller **YES**.

For at	Vælg
tilkoble af sleep-timeren	Sleep On ¹⁾
frakoble af sleep-timeren	Sleep Off (fabriksindstilling)

1) Afspilleren slukkes automatisk efter 60 minutter.

- 5 Tryk på **MENU/NO**.

Tip

Man kan kontrollere den tilbageværende tid. Når man en gang har aktiveret sleep-timeren, vises den tilbageværende tid, når man vælger “Sleep” på Setup Menu.

Forsigtighedsregler

Om sikkerhed

- Skulle der kommer genstande eller væske ind i kabinettet, så træk netledningen ud af stikkontakten og få optageren efterset af kvalificeret servicepersonale, før den tages i brug igen.
- Forsigtig – Anvendelse af optiske instrumenter samme med dette produkt vil øge risikoen for øjenskader.

Om strømkilder

- Før optageren tages i brug, skal man kontrollere, at optagerens betjeningsspænding er den samme, som spændingen i den lokale strømforsyning. Betjeningsspændingen er angivet på mærkepladen på bagsiden af optageren.
- Netspændingen til dette apparat er ikke afbrudt, så længe netledningen sidder i en stikkontakt, som er tændt, også selv om der er slukket på apparatets netafbryder.
- Hvis man ikke skal bruge optageren i en længere periode, så skal man huske at trække netledningen ud af stikkontakten. Når netledningen trækkes ud af stikkontakten, så træk i stikket, aldrig i selve ledningen.
- Netledningen må kun udskiftes på et kvalificeret værksted.

Om kondens i optageren

Hvis optageren bringes direkte fra et koldt sted til et varmt sted, eller placeres i et meget fugtigt rum, kan der dannes kondensvand på linserne indvendigt i optageren. Hvis dette sker, fungerer optageren muligvis ikke korrekt. Tag i så fald MD'en ud og lad optageren være tændt i cirka en time, indtil fugten er fordampet.

Om rengøring

Kabinettet, panelet og kontroller kan rengøres med en blød klud, der er let fugtet med en mild opvaskemiddelopløsning. Anvend ikke nogen former for ridsende svampe, skurepulver eller opløsningsmidler som alkohol eller rensbenzin.

Kontakt venligst den nærmeste Sony forhandler, hvis der opstår problemer eller spørgsmål i forbindelse med optageren.

Bemærkninger om MD'er

- Rør ikke direkte ved disketten inden i kappen. Hvis lukkeranordningen åbnes med magt, kan den indre diskette lide overlast.
- Sørg for altid at anbringe de etiketter, der følger med MD'en, på de dertil beregnede steder. Etiketternes form kan være forskellig, afhængigt af MD-mærket.

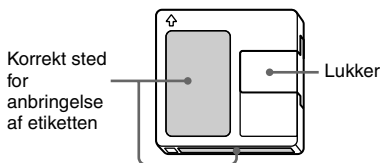

Opbevaring af MD'er

Anbring ikke MD'en på et sted, hvor den er udsat for direkte sol eller stærk varme og fugt.

Regelmæssig vedligeholdelse

Tør støv og snavs af kappens overflade med en tør klud.

Systembegrænsninger

Optagesystemet i optageren adskiller sig radikalt fra dem, der anvendes i båndoptagere og DAT-optagere, og det er karakteriseret ved de begrænsninger, der er beskrevet herunder. Bemærk dog, at disse begrænsninger skyldes selve MD optagesystemets natur og ikke skyldes mekaniske årsager.

“Disc Full” vises på displayet selv før MD'en har nået maksimal optagetid

Når der er blevet optaget 255 spor på MD'en, tændes “Disc Full” uanset den totale optagne tid. Der kan ikke optages mere end 255 spor på en MD. For at fortsætte optagelse slettes unødvendige spor, eller der anvendes en anden optagbar MD.

“Disc Full” tændes, før det maksimale antal spor er nået

Svingninger i styrken indenfor spor opfattes sommetider som mellemrum mellem spor, hvilket øger sportallet, og får “Disc Full” til at lyse.

Den tilbageværende tid til rådighed for optagelse øges ikke, selv efter at mange korte spor er blevet slettet

Spor der er kortere end 12 sekunder¹⁾ tælles ikke, så sletning af sådanne vil muligvis ikke resultere i længere tid til optagelse.

- 1) Under stereooptagelse.
I MONO eller LP2 indstilling: cirka 24 sekunder
I LP4 indstilling: cirka 48 sekunder

Nogle spor kan ikke kombineres med andre

Kombination af spor kan være umulig, når de har været redigeret.

Summen af den samlede optagne tid og den tilbageværende optagbare tid på MD'en vil muligvis ikke være lig den maksimale tid til rådighed for optagelse

Hver optagelse sker i mindsteenheder på 2 sekunder¹⁾, uanset hvor kort materialet varer. Det optagne indhold kan således blive kortere end den maksimale optagetid. Pladsen på disketten kan også blive mindre på grund af ridser.

- 1) Under stereooptagelse.
I MONO eller LP2 indstilling: cirka 4 sekunder
I LP4 indstilling: cirka 8 sekunder

Spor, som er lavet via redigering, kan være behæftet med lydudfald, når man søger efter et punkt, mens man lytter medhør på lyden.

Spornumre markeres ikke korrekt

Ukorrekt tildeling eller markering af spornumre kan forekomme, når CD spor opdeles i flere mindre spor under digital optagelse. Hvis funktionen til automatisk spormarkering aktiveres under optagelse, kan det ske, at spornumre ikke markeres som på originalen, afhængigt af programkilden.

Den korrekte optage/afspilningstid vises muligvis ikke under afspilning af MD'er optaget i mono-format.

Forklaring af kopispærringen (Serial Copy Management System)

Digitale audio-komponenter, som CD'er, MD'er og DAT-optagere, gør det nemt at fremstille kvalitetskopier af musik ved at behandle musikken som et digitalt signal. For at beskytte ophavsretsbeskyttede musikkilder anvender denne optager Serial Copy Management System kopispærringssystemet, som alene tillader fremstilling af en enkelt kopi af digitalt optagne kilder gennem digital-til-digital tilslutning.

Man kan kun lave én førstegenerations kopi¹⁾ gennem en digital-til-digital tilslutning.

Som eksempler kan nævnes:

- Man kan lave en kopi af et færdigindspillet digitalt lydprogram (eksempelvis en CD eller MD), men man kan ikke lave en ny kopi af førstegenerations-kopien.
- Man kan lave en kopi af et digitalt signal fra et digitalt optaget analogt lydprogram (eksempelvis en analog gramfonplade eller en musikkassette), eller fra en digital satellitudsendelse, men man kan ikke lave en ny kopi af førstegenerations-kopien.

- 1) Med en førstegenerations kopi menes den første optagelse af en digital audiokilde gennem optagerens digital indgangsbøsning. Hvis man eksempelvis optager fra en CD-afspiller, tilsluttet til DIGITAL IN bøsningen, er kopien en førstegenerations kopi.

Bemærk

Restriktionerne, som Serial Copy Management System kopispærringssystemet medfører, gælder ikke, når man laver optagelser gennem en analog-til-analog tilslutning.

Fejlfinding

Hvis man kommer ud for nogle af de følgende problemer under brug af optageren, kan man bruge denne fejlfindingsliste til at lokalisere og afhjælpe problemet. Kontakt venligst den nærmeste Sony-forhandler, hvis et problem ikke kan afhjælpes med følgende anvisninger.

Optageren virker ikke, eller virker utilfredsstillende.

MD'en kan være snavset eller beskadiget. Udskift MD'en.

Optageren afspiller ikke.

- Der er dannet fugt indvendigt i optageren. Tag MD'en ud, og efterlad optageren på et varmt sted i flere timer, indtil fugten er fordampet.
- Optageren er ikke tændt. Tryk på I/⏻ for at tænde for optageren.
- Optageren er muligvis ikke korrekt forbundet med forstærkeren. Kontrollér tilslutningen (side 6).
- MD'en er indsat i forkert retning. Skyd MD'en ind i disketterummet med mærkatsiden op, og pilen pegende mod åbningen (side 15).
- Der er muligvis ikke optaget på MD'en. Udskift MD'en med en, der er optaget på.

Lyden indeholder meget statisk støj.

Kraftig magnetisme fra et fjernsyn eller lignende anordning forstyrrer brugen. Flyt optageren væk fra kilden til magnetismen.

Optageren optager ikke

- Optageren er ikke korrekt forbundet til programkilden. Kontrollér tilslutningen (side 6).
- Vælg den korrekte programkilde med INPUT.
- Optageniveauet er ikke justeret korrekt. Indstil optageniveauet korrekt (side 12).
- En færdigindspillet MD er sat i. Udskift den med en optagbar MD.
- Der er ikke nok tid tilbage på MD'en. Udskift den med en anden optagbar MD med færre optagne spor, eller slet unødvendige spor (side 18).
- Der har været en strømafbrydelse eller netledningen har været afbrudt under optagelse. Data optaget op til det punkt kan være gået tabt. Gentag optageproceduren.

Optageren udfører ikke synkroniseret optagelse med en CD-afspiller eller video CD-afspiller.

Fjernbetjeningen, som følger med MD-optageren, er ikke korrekt indstillet. Indstil fjernbetjeningen.

En meddelelse og en tre- eller femcifret alfanumerisk kode vises skiftevis på displayet.

Selv-diagnose funktionen er aktiveret (se denne side).

Bemærk

Hvis optageren ikke fungerer korrekt, selv efter at man har forsøgt de anbefalede afhjælpninger, kan man forsøge at slukke strømmen og derefter sætte stikket i stikkontakten igen.

Selv-diagnose funktionen

Optagerens selvdiagnosefunktion tjekker automatisk MD-optagerens tilstand, hvis der opstår en fejl, og viser derefter en tre- eller femcifret kode og fejlmeddelelse på displayet. Hvis koden og meddelelsen vises skiftevis, bør man tjekke følgende oversigt og tage den viste modforholdsregel. Hvis problemet fortsætter, bør man kontakte den nærmeste Sony forhandler.

C11/Protected

- ➔ Tag MD'en ud, og luk optageforhindringstappen (side 9).

C12/Cannot Copy

- Der er forsøgt optaget en CD i et format, som den eksterne anordning, der er tilsluttet optageren, ikke understøtter, eksempelvis CD-ROM eller video-CD.
- ➔ Tag CD'en ud, og indsæt en lyd-CD.

C13/REC Error

- ➔ Stil optageren på et stabilt sted, og gentag optagelsesproceduren.
- Den isatte MD er snavset (med fedtpletter, fingeraftryk, etc.), ridset, eller er ikke op til forventet standard.
- ➔ Udskift MD'en og gentag optageproceduren.

C13/Read Error

- ➔ Tag MD'en ud, og sæt den i igen.

C14/TOC Error

- ➔ Isæt en anden MD.
- ➔ Om muligt bør alle sporene på MD'en slettes (side 19).

fortsættes

Selv-diagnose funktionen (fortsat)

C41/Cannot Copy

- Lydkilden er en kopi af færdigindspillet musik-software, eller der er forsøgt optaget en CD-R (Recordable CD).
 - ➔ Serial Copy Management System kopispærringssystemet forhindrer fremstilling af en digital kopi (side 28). Man kan ikke optage en CD-R.

C71/Din Unlock

- Sporadisk fremkomst af denne visning skyldes det digitale signal, der optages. Dette påvirker ikke optagelsen.
- Under optagelse fra en digital komponent, der er tilsluttet gennem DIGITAL IN bøsningen, er det digitale forbindelseskabel blevet taget ud, eller den digitale komponent er blevet slukket.
 - ➔ Tilslut kablet eller tænd for den digitale komponent igen.

E0001/MEMORY NG

- Der er en fejl i de interne data, som optageren behøver for at kunne virke.
 - ➔ Kontakt den nærmeste Sony forhandler.

E0101/LASER NG

- Der er et problem med den optiske pickup.
 - ➔ Den optiske pickup kan have fejlet. Kontakt den nærmeste Sony forhandler.

E0201/LOADING NG

- Der er et problem med indlæsningen.
 - ➔ Indlæsningen er muligvis ikke udført. Kontakt den nærmeste Sony forhandler.

Displaymeddelelser

Den følgende tabel giver forklaring på de forskellige meddelelser, der vises på displayet. Meddelelserne vises også i forbindelse med optagerens selvdiagnose-funktion (side 29).

Auto Cut

Auto Cut-funktionen er aktiveret (side 11).

Blank Disc

En ny (blank) eller slettet MD er blevet sat i.

Cannot Copy

Der blev gjort forsøg på at lave en andengenerations- kopi fra en digitalt overspillet MD (side 28).

Cannot Edit

Forsøg blev gjort på at redigere MD'en under programafspilning eller afspilning i tilfældig rækkefølge, eller forsøg blev gjort på at ændre optageniveauet på en MD, der er optaget i LP2 eller LP4 stereoinstilling.

Disc Full

MD'en er fuld (side 27).

Impossible

Optageren kan ikke udføre optage- eller redigeringsbetjeninger (side 20 og 21).

Incomplete!

S.F Edit (ændring af optageniveau efter udført optagelse, indtoning, udtoning) betjening blev ikke udført korrekt, fordi optageren blev flyttet, mens optagelsen foregik, eller fordi MD'en er beskadiget eller snavset.

Initialize (blinker)

Opsætningsmenuens indstillinger er gået tabt. Eller indholdet, der er optaget med timeren, er forsvundet efterhånden som tiden er gået og er ikke længere til rådighed for lagring på MD'en, eller programafspilning kunne ikke aktiveres, da programmet er forsvundet med tiden. (Meddelelsen blinker i cirka fire sekunder, når man tænder for optageren ved at trykke på I/⏻).

Name Full!

Navnekapaciteten på MD'en har nået grænsen (omkring 1.700 tegn).

No Change

Mens optageniveauet blev forsøgt ændret efter optagelse, har man trykket på AMS eller YES uden faktisk at ændre optageniveauet, så der er ingen forandring sket.

No Disc

Der er ikke nogen MD i optageren.

No Name

Sporet eller MD'en har ikke noget navn.

Premastered

Der blev gjort forsøg på at optage eller redigere på en færdigindspillet MD.

StepFull!

Programmet indeholder det maksimale antal spor.
Der kan ikke tilføjes flere spor.

S.F Edit!

Der er forsøgt udført en anden betjening under indstilling til S.F Edit (ændring af optageniveauet efter optagelse, indtoning, udtoning).
Man kan ikke udføre nogen andre betjening, mens der er indstillet til S.F Edit redigering.

Tr Protected

Du forsøgte at slette et beskyttet spor.

(S.F) Edit NOW

Der blev trykket på I/⏏ under indstilling til S.F Edit (ændring af optageniveauet efter optagelse, indtoning, udtoning).
Hvis man slukker optageren, mens der er indstillet til S.F Edit redigering, vil eventuelle ændringer, som man måtte have foretaget, ikke bliver udført korrekt. Fuldfør ændringerne og forlad S.F Edit redigeringsindstillingen, før der slukkes for optageren. Hvis man ved et uheld slukker for optageren, mens ændringer er under udførelse, trykker man på I/⏏, mens meddelelsen vises.

Smart Space

Smart Space-funktionen er aktiveret (side 11).

TOC Reading

Optageren er ved at kontrollere TOC (Indholdsfortegnelsen) på MD'en

Oversigt over opsætningsmenuen

Menupunkt	Henvisningsside
T.Mark	10
LS(T)	10
S.Space	11
P.Hold	12
F.in	26
F.out	26
Sleep	26
LPstamp	9

Tekniske data

System	MiniDisc digitalt audio system
Diskette	MiniDisc
Laser	Halvleder laser ($\lambda = 780 \text{ nm}$) Emissionsvarighed: kontinuerlig MAX. 44,6 μW^1)
Laser udgang	1) Denne udgang er værdien målt på en afstand af 200 mm fra objektivilsens overflade på den optiske pickup-blok med 7 mm blænde.
Laserdiode	Materiale: GaAlAs
Omdrejninger (CLV)	400 rpm til 900 rpm
Fejlkorrektio	ACIRC (Advanced Cross Interleave Reed Solomon Code)
Samplingfrekvens	44,1 kHz
Kodning	ATrac (Adaptive TRansform Acoustic Coding)/ATrac 3
Modulationssystem	EFM (Otte-til-fjorten modulation)
Antal kanaler	2 stereokanaler
Frekvensgang	5 til 20.000 Hz $\pm 0,5 \text{ dB}$ under afspilning
Signal-støjforhold	Over 96 dB under afspilning
Wow and flutter	Under den målelige grænse
Indgange	
ANALOG IN	Jack type: Phonojackstik Impedans: 47 kiloohm Nominel input: 500 mVrms Minimum input: 125 mVrms
DIGITAL OPTICAL IN	Bøsningstype: firkantet optisk Impedans: 660 nm (optisk bølgelængde)
Udgange	
ANALOG OUT	Jack type: Phonojackstik Nominel udgang: 2 Vrms (ved 50 kiloohm) Belastningsimpedans: over 10 kiloohm
Generelt	
Strømkrav	
Europæisk model:	230 V AC, 50/60 Hz
Strømforbrug	14 W (0,5 watt i standbyindstilling)
Dimensioner (cirka)	430 x 95 x 285 mm (b/h/d) inklusive fremspringende dele og kontroller
Vægt (cirka)	3,0 kg

Tekniske data (fortsat)

Medfølgende tilbehør

Audio-forbindelseskabler (2)

Optisk kabel (1)

Fjernbetjening (1)

R6 (størrelse AA) batterier (2)

Amerikanske og udenlandske patenter er licenseret fra
Dolby Laboratories.

Design og specifikationer kan ændres uden varsel.

VAROITUS

Suojaa laite sateelta ja kosteudelta sähköisku- ja tulipalovaaran vuoksi.

Älä peitä laitteen ilma-aukkoja sanomalehdillä, pöytäliinoilla, verhoilla tms. estääksesi tulipalon. Älä sijoita palavia kynttilöitä laitteen päälle.

Älä aseta nestettä sisältäviä esineitä, kuten maljakoita, laitteen päälle tulipalo- ja sähköiskuvaaran vuoksi.

Palo- ja sähköiskuvaaran välttämiseksi laitteen päälle ei saa asettaa nestettä sisältäviä astioita kuten esimerkiksi kukkamaljakoita.

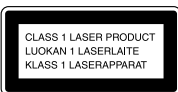

Tämä laite on luokiteltu LUOKAN 1 LASER-tuotteeksi. Tämä merkintä on laitteen takaseinässä.

Seuraava varoitusmerkintä on laitteen sisällä.



Älä hävitä paristoa tavallisen kotitalousjätteen mukana, vaan hävitä se kemiallisten jätteiden tapaan.

MYYJÄ EI OLE MILTÄÄN OSIN VASTUUSSA MINKÄÄNLAISESTA SUORASTA TAI EPÄSUORASTA VAHINGOSTA EIKÄ MENETYKSISTÄ TAI KULUISTA, JOTKA AIHEUTUVAT VIALLISESTA TUOTTEESTA TAI TUOTTEEN KÄYTTÄMISESTÄ.

Tästä ohjekirjasta

Ohjekirjan säätimillä tarkoitetaan soittimen säätimiä; näiden sijaan voidaan kuitenkin käyttää kaukosäätimen samannimisiä säätimiä tai suluissa esiintyviä erinimisiä säätimiä.

Sisällysluettelo

Osien tunnistus

Pääyksikkö	4
Kaukosäädin.....	5

Käyttöönotto

Äänilaitteiden liittäminen.....	6
---------------------------------	---

Äänittäminen MD:ille

Äänittäminen MD:lle	8
Huomautuksia äänittämisestä.....	8
Äänitysvinkkejä	
— Pitkäkestoinen äänittäminen/ Kappalenumeroiden merkitseminen/ Älykäs harvennus/Äänitystason säätäminen/Jäljellä olevan äänitysajan tarkistaminen/Tulotarkkailu.....	9
Äänityksen aloittaminen kuuden sekunnin esitalennetuilla äänitiedoilla	
— Aikakoneäänitys	13
Tahdistettu äänitys valitsemallasi äänilaitteella	
— Tahdistettu musiikkiäänitys.....	13
Tahdistettu äänitys Sony CD-soittimen kanssa	
— Tahdistettu CD-äänitys	14

MD:iden soittaminen

MD:n asettaminen paikalleen	15
MD:n soittaminen	
— Tavallinen soitto/Hajasoitto/ Uudelleen soitto.....	15
Oman ohjelman luominen	
— Ohjelmoitu soitto	17

Äänitettyjen MD:iden editoiminen

Äänitysten poistaminen	
— Erase-toiminto	18
Äänitettyjen kappaleiden jakaminen	
— Divide-toiminto	20
Äänitettyjen kappaleiden yhdistäminen	
— Combine-toiminto	21
Äänitettyjen kappaleiden siirtäminen	
— Move-toiminto.....	21
Kappaleen tai MD:n nimeäminen	
— Name-toiminto	22
Äänitystason muuttaminen äänityksen jälkeen	
— S.F EDIT	24
Viimeisimmän editoinnin peruuttaminen	
— UNDO	25

Muut toiminnot

Nosto ja häivytyt	26
Nukahtaminen musiikin soittoon	
— Uniajastin	26

Lisätietoja

Varotoimet	27
Huomautus MD:istä.....	27
Järjestelmärajoitteet	27
Vianetsintä.....	29
Itsediagnoosi	29
Näytön ilmoitukset	30
Asetusvalikko	31
Tekniset tiedot	31

Tämän sivun käyttäminen

Tämän sivun avulla löydät painikkeet, jotka on mainittu tekstissä.



Pääyksikkö

ALPHABETICAL ORDER

A - N

AMS **19** (10) (16) (18) (22) (24)
 CLEAR **18** (17) (23)
 EJECT **4** (8) (16) (18)
 INPUT **14** (8)
 LEVEL/DISPLAY/CHAR **12** (8)
 (16) (22)
 MD:n syöttöaukko **2**
 MDLP-merkkivalo **3** (9) (16)
 MENU/NO **8** (9) (10) (11) (21)
 Näyttöikkuna **13**

P - Z

PLAY MODE **10** (15)
 PUSH ENTER **19** (10)
 REC MODE **16** (9) (16)
 REC ● **17** (8)
 REPEAT **11** (15)
 STANDBY-merkkivalo **1** (8)
 (15)
 YES **13** (17)

PAINIKKEIDEN KUVAUS

I/⏻ **1** (8) (15) (18)
 ▷ **5** (8) (15)
 ■ **6** (8) (16)
 ■ **7** (8) (16) (18)
 ◀▶ **15** (16) (20)

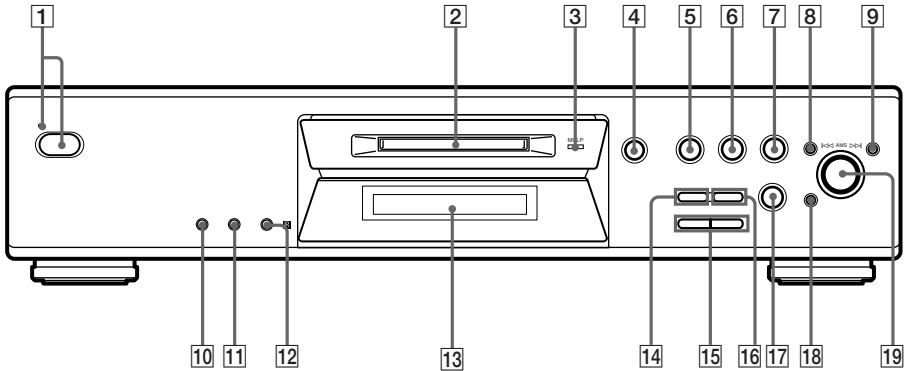

Kaukosäädin

A - L

- A↔B **12** (15)
- CD-SYNCHRO STANDBY **7** (14)
- CD-SYNCHRO START **7** (14)
- CD-SYNCHRO STOP **7** (14)
- CLEAR **6** (17) (23)
- DISPLAY **22** (8) (12)
- FADER **3** (26)
- GROUP ON/OFF¹⁾ **19**
- GROUP SKIP¹⁾ **19**
- INPUT **23** (8)
- Kirjain-/numero-painikkeet **5** (23)
- LEVEL +/- **11** (12)

M - Z

- MENU/NO **20** (10) (18) (19)
- MUSIC SYNC **8** (13) (25)
- NAME EDIT/SELECT **21** (23)
- PLAY MODE **2** (15)
- REC MODE **23** (9) (16)
- REPEAT **13** (15)
- SCROLL **22** (16)
- T.REC **17** (13)
- YES **4** (10) (17) (19)

PAINIKKEIDEN KUVAUS

- I/⏻ **1** (8) (15) (18)
- ⏸ (8) (16)
- **10** (8) (16) (18)
- ⏮/⏭ **14** (16) (20)
- ⏮/⏭ **15** (10) (12) (18)
- **16** (8)
- ▷ **18** (8) (15)
- ⏮ **24** (8) (16) (18)

1) Näitä ominaisuuksia ei ole tässä mallissa.

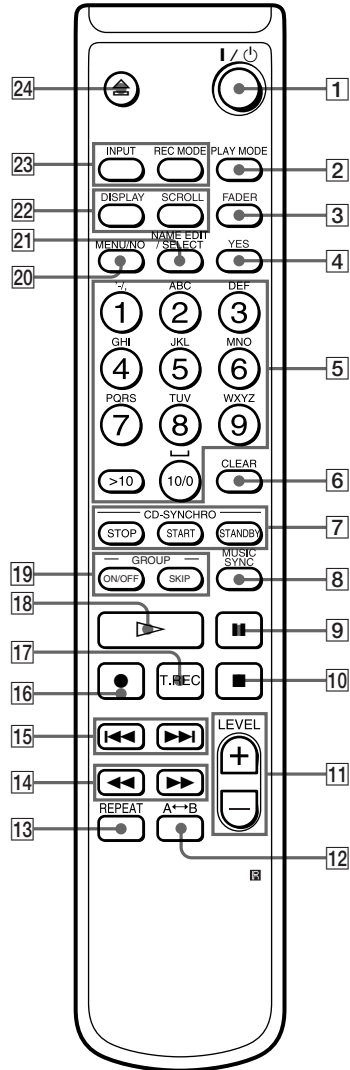

Äänilaitteiden liittäminen

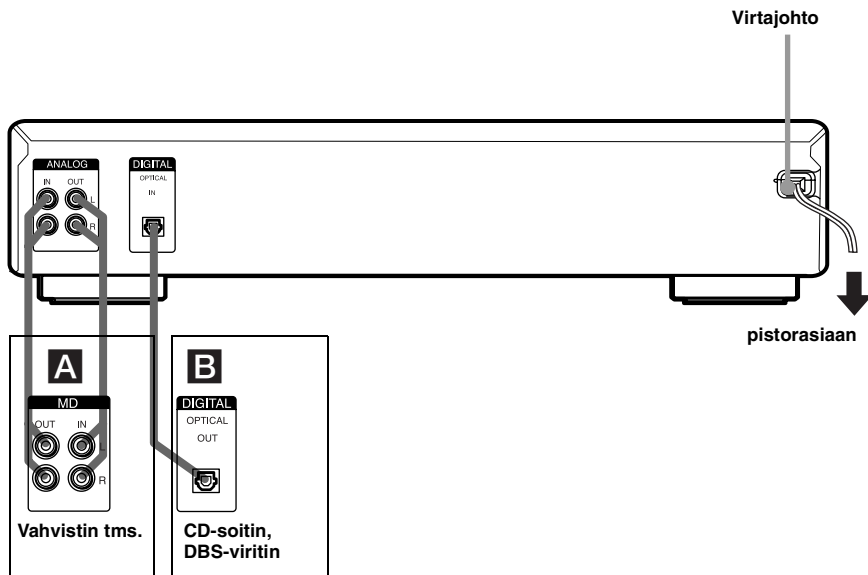

Tarvittavat johdot

A Äänen liitäntäjohdot (2) (kuuluvat varusteisiin)

Kun liität äänen liitäntäjohdon, varmista että väreillä merkityt nastat tulevat oikeisiin liittimiin, valkoinen (vasen) valkoiseen ja punainen (oikea) punaiseen.

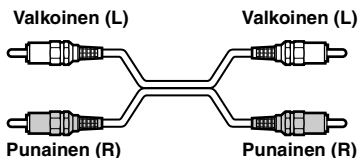

B Valokaapelit (vain yksi kuuluu varusteisiin)

- Kun liität valokaapelin, irrota liittimissä olevat suojukset ja työnnä kaapelin pistokkeet suoraan sisään, kunnes ne napsahtavat paikalleen.
- Älä taivuta valokaapeleita äläkä sido niitä solmuun.

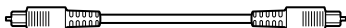

Liitännöistä

- Sammuta kaikkien laitteiden virta ennen liitäntöjen tekemistä.
- Älä liitä virtajohtoa, ennen kuin kaikki liitännät ovat valmiit.
- Varmista liitäntöjen lujuus estääksesi surinan ja kohinan.

Äänilaitteiden liittämiseen käytettävät liittimet

Liitä	Tähän
Vahvistimet	ANALOG IN/OUT-liittimiin
CD-soittimet ja DBS-viritimet	DIGITAL OPTICAL IN-liittimeen

Muut liitännät

Virtajohton liittäminen

Liitä soittimen virtajohto pistorasiaan.

Huomautus

Jos käytät ajastinta, liitä virtajohto ajastimen pistorasiaan.

Paristojen asettaminen kaukosäätimeen

Aseta kaksi R6 (AA-kokoista) paristoa paristotilaan siten, että + ja – tulevat vastaavien merkintöjen kohdalle. Kun käytät kaukosäädintä, osoita sillä soittimessa olevaa kaukosäätimen tunnistinta .

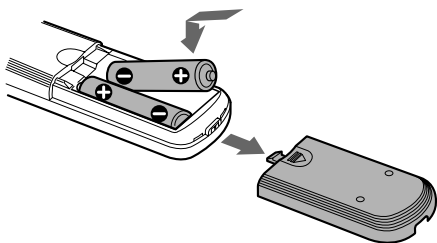

Vihje

Kun laitetta ei voida enää käyttää kaukosäätimellä, vaihda molemmat paristot uusiin.

Huomautuksia

- Älä jätä kaukosäädintä erittäin kuumaan tai kosteaan tilaan.
- Älä pudota mitään vierasta esinettä kaukosäätimen kotelon sisään varsinkaan paristojen vaihdon yhteydessä.
- Älä käytä uutta paristoa yhdessä vanhan kanssa.
- Suojaa kaukosäädin suoralta auringonvalolta ja valaisimilta. Jos et toimi näin, kaukosäädin ei ehkä toimi.
- Jos et käytä kaukosäädintä pitkään aikaan, irrota paristot välttääksesi mahdollisesta paristovuodosta aiheutuvat vahingot ja ruostumisen.

Äänittäminen MD:lle

Jos MD on osittain äänitetty, äänitys alkaa äänitettyjen kappaleiden jälkeen.

- 1 Kytke virta vahvistimeen ja ohjelmälähteeseen ja valitse lähde vahvistimella.**
- 2 Kytke virta soittimeen painamalla I/⏻ -painiketta.**
STANDBY-merkkivalo sammuu.
- 3 Aseta äänityskelpoinen MD aukkoon (sivu 15).**
- 4 Valitse ohjelmälähteeseen liitetyt liittimet painelemalla INPUT-painiketta.**

Kun lähde on liitetty	Aseta INPUT valinnaksi
DIGITAL OPTICAL IN -liittimeen	D-IN
ANALOG IN -liittimiin	A-IN

- 5 Paina REC ● -painiketta.**
Soitin siirtyy äänitystauolle.
- 6 Säädä tarvittaessa äänitystasoa.**
Katso tarkemmin kohdasta katso "Äänitystason säätäminen" sivulla 12.
- 7 Paina ▷ tai II -painiketta.**
Äänitys alkaa.
- 8 Aloita ohjelmälähteen soittaminen.**

Toimenpiteitä, joita ehkä haluat tehdä äänityksen aikana

Kun haluat	Paina
Lopettaa äänittämisen	■
Asettaa äänitystauon	II
Jatkaa äänitystä tauon jälkeen ¹⁾	▷ tai II
Poistaa MD:n soittimesta	EJECT ≡ -painiketta äänityksen lopettamisen jälkeen

1) Kappalenumero kasvaa yhdellä.

Näytön muuttaminen äänityksen aikana

Muuta näyttöä painelemalla LEVEL/DISPLAY/CHAR (tai DISPLAY) -painiketta.

Joka kerta kun painat painiketta, näyttö muuttuu seuraavasti:

- Valitut kappaleen kappalenumero ja äänitysaika → MD:n jäljellä oleva äänitysaika²⁾ → Tulosignaalin taso → Kappaleen nimi³⁾
- Näytössä näkyvä aika vaihtelee riippuen REC MODE -asetuksesta.
 - Näytössä näkyy merkintä "No Name", jos kappaleella ei ole nimeä.

Huomautuksia äänittämisestä

Äänittämisen jälkeen

Poista MD soittimesta painamalla EJECT ≡ -painiketta tai katkaise soittimesta virta painamalla I/⏻ -painiketta.

"TOC" tai "TOC Writing" alkaa vilkkua. Hakemisto päivittyy ja äänitys on valmis.

Ennen virtajohdon irrottamista pistorasiasta

MD-äänitys on valmis, kun MD-hakemisto (TOC) on päivittynyt. Hakemisto päivittyy, kun poistat MD:n soittimesta tai kun katkaiset soittimesta virran painamalla I/⏻ -painiketta. Älä irrota virtajohtoa pistorasiasta, ennen hakemiston päivittymistä (kun "TOC" palaa) äläkä kesken hakemiston päivittymisen (kun "TOC Writing" vilkkuu) varmistaaksesi täydellisen äänityksen.

Digitaalisten näytteenottotaajuuksien automaattinen muuntaminen

Sisäänrakennettu näytteitystaajuuden muunnin muuntaa eri digitaalisten lähteiden näytteenottotaajuuden automaattisesti MD-soittimen käyttämäksi 44,1 kHz:n näytteenottotaajuudeksi. Tämä mahdollistaa mm. 32 ja 48 kHz:n DAT-nauhojen ja satelliittilähetysten sekä CD:iden ja MD:iden tarkkailun ja äänittämisen.

Äänitetyn materiaalin tahattoman pyyhkimisen estäminen

Kun haluat suojata MD-äänityksen, avaa aukko siirtämällä äänityssuojauksen kielekettä nuolen suuntaan (katso alla olevaa kuvaa). Sulje aukko, jos haluat äänittää päälle.

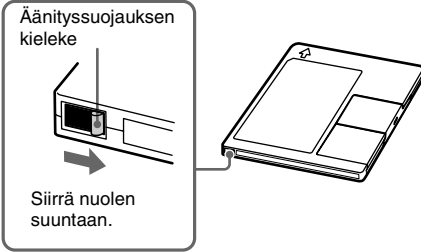

Äänitysvinkkejä

— Pitkäkestoinen äänittäminen/
Kappalenumeroiden merkitsemisen/
Älykäs harvennus/Äänitystason
säätäminen/Jäljellä olevan
äänitysajan tarkistaminen/
Tulotarkkailu

Pitkäkestoinen äänittäminen

Tässä soittimessa on kaksi pitkäkestoista äänitysmuotoa: LP2 ja LP4 (MDLP-äänitys). LP2-stereomuodolla voidaan äänittää 2 kertaa tavallisen äänitysajan verran ja LP4-stereomuodolla 4 kertaa tavallisen äänitysajan verran. Lisäksi monoäänityksen äänitysaika on noin kaksinkertainen stereoäänitykseen verrattuna.

LP4-stereomuoto (4x pitkäkestoinen äänitysmuoto) mahdollistaa pitkän stereoäänitysajan käyttämällä erityistä pakkausjärjestelmää. Kun äänen laatu on erityisen tärkeää, suosittelemme stereoäänitystä tai LP2-stereoäänitystä (2x pitkäkestoinen äänitysmuoto).

1 Tee sivulla 8 olevan kohdan "Äänittäminen MD:ille" vaiheet 1 – 4.

2 Valitse äänitysmuoto painelemalla REC MODE -painiketta.

Kun haluat äänitysmuodoksi	Aseta REC MODE valinnaksi
Stereo	Tyhjä (Ei merkintää)

Kun haluat äänitysmuodoksi	Aseta REC MODE valinnaksi
LP2 Stereo	LP2
LP4 Stereo	LP4
Monofoninen	MONO

3 Tee sivulla 8 olevan kohdan "Äänittäminen MD:ille" vaiheet 5 – 8.

Vihjeitä

- MDLP-merkkivalo syttyy, jos teet valinnan LP2 tai LP4 edellä vaiheessa 2.
- Soitin on tehtaalla asetettu siten, että se lisää automaattisesti kappaleen nimen alkuun "LP:". Tämä merkkivalo näkyy näytössä, kun kappaletta soitetaan soittimella, joka ei tue pitkäkestoista äänitystä.

Jos haluat kytkeä tämän toiminnon pois päältä, tee seuraavat toimet.

- Paina MENU/NO-painiketta soittimen soidessa, ollessa pysäytettynä tai taukumuodolla.
- Käännä AMS-säädintä (tai painele ◀◀ / ▶▶ -painiketta), kunnes näytössä näkyy merkintä "Setup?" ja paina sitten PUSH ENTER- tai YES-painiketta.
- Käännä AMS-säädintä (tai painele ◀◀ / ▶▶ -painiketta), kunnes näytössä näkyy merkintä "LPstamp On" (tehdasasetus) ja paina sitten PUSH ENTER- tai YES-painiketta.
- Valitse "LPstamp Off" kääntämällä AMS-säädintä (tai painelemalla ◀◀ / ▶▶ -painiketta) ja paina sitten PUSH ENTER- tai YES-painiketta.

5 Paina MENU/NO-painiketta.

Jos haluat jälleen lisätä merkinnän "LP:" automaattisesti, valitse "LPstamp On" edellä vaiheessa 4.

Huomautuksia

- Tallennettu "LP:" on leima, joka tulee näyttöön sen merkiksi, että kappaletta ei voida soittaa järjestelmällä, joka ei tue MDLP-muotoa. Se ei näy järjestelmissä, jotka tukevat MDLP-muotoa.
- Kun valitset asetuksen "LP:" tallentuu kappaleen nimeen joten MD:lle mahtuvien merkkien määrä vähenee. Jos jaat "LP:"-kappaleen käyttämällä jakotoimintoa, myös jälkimmäiseen kappaleeseen lisätään "LP:".
- Valittu äänitysmuoto säilyy äänityksen päättymisen jälkeen, joten varmista äänitysmuoto aina ennen äänityksen aloittamista.
- MDLP (LP2 tai LP4)-stereomuodolla äänitettyjä kappaleita ei voida soittaa järjestelmällä, joka ei tue MDLP-muotoa.

Jatkuu

Äänitysvinkejä (jatkoa)

- Äänitysmuotoa ei voi vaihtaa, vaikka painaisit REC MODE -painiketta äänityksen aikana.
- Äänityssignaali ei vaihdu monofoniseksi kesken äänityksen, vaikka painelisit REC MODE -painiketta tehdyksesi valinnan MONO.
- S.F-editointia ja joitain muita MD-editointitoimintoja ei voida tehdä MDLP-muodolla äänitetyille kappaleille.

Kappalenumeroiden merkitseminen äänityksen aikana

— Kappaleiden merkitseminen käsin/automaattisesti

Kappalenumerot voidaan merkitä joko käsin tai automaattisesti äänityksen aikana.

Merkitsemällä kappalenumerot tiettyihin kohtiin, voit myöhemmin nopeasti hakea nämä kohdat ja editoida MD:tä helposti.

Kappalenumeroiden merkitseminen käsin (Manuaalinen kappalemerkintä)

Paina äänityksen aikana REC ● -painiketta kohdassa, johon haluat lisätä kappalenumeron.

Kappalenumeroiden merkitseminen automaattisesti (Automaattinen kappalemerkintä)

Kun äänitit DIGITAL IN -liittimeen liitetyltä CD-soittimelta tai MD-soittimelta, soitin merkitsee kappalenumerot samassa järjestyksessä kuin ne ovat lähteellä. Kun äänitit DIGITAL IN -liittimeen liitetyltä muulta lähteeltä tai ANALOG IN -liittimiin liitetyltä lähteeltä, tee alla olevat toimet merkitäksesi kappalenumerot automaattisesti.

Kappalenumeroita ei kuitenkaan voida merkitä automaattisesti, jos äänitettävässä lähteessä on kohinaa (esim. kasetit tai radio-ohjelmat).

1 Paina MENU/NO-painiketta soittimen ollessa pysäytettynä.

2 Käännä AMS-säädintä (tai painele ◀◀/▶▶ -painiketta), kunnes näytössä näkyy merkintä "Setup?" ja paina sitten PUSH ENTER- tai YES-painiketta.

3 Käännä AMS-säädintä (tai painele ◀◀/▶▶ -painiketta), kunnes näytössä näkyy merkintä "T.Mark LSyn" ja paina sitten PUSH ENTER- tai YES-painiketta.

4 Valitse asetus kääntämällä AMS-säädintä (tai painelemalla ◀◀/▶▶ -painiketta) ja paina sitten PUSH ENTER- tai YES-painiketta.

Kun haluat	Valitse
Kytkeä automaattisen kappalemerkinnän päälle	T.Mark LSyn (tehdasasetus)
Kytkeä automaattisen kappalemerkinnän pois päältä	T.Mark Off

5 Paina MENU/NO-painiketta.

Merkintä "L.SYNC" syttyy, kun automaattinen kappalemerkintä kytketään päälle.

Soitin merkitsee kappalenumeron aina kun tulosignaali laskee -50 dB¹⁾:iin (automaattisen kappalemerkinnän liipaisutason) tai sen alle vähintään 1,5 sekunnin ajaksi.

1) Tehdasasetus

Automaattisen kappalemerkinnän liipaisutason muuttaminen

Muuta automaattisen kappalemerkinnän liipaisevaa signaalitasoa tekemällä seuraavat toimet.

1 Paina MENU/NO-painiketta soittimen ollessa pysäytettynä.

2 Käännä AMS-säädintä (tai painele ◀◀/▶▶ -painiketta), kunnes näytössä näkyy merkintä "Setup?" ja paina sitten PUSH ENTER- tai YES-painiketta.

3 Käännä AMS-säädintä (tai painele ◀◀/▶▶ -painiketta), kunnes näytössä näkyy merkintä "LS(T)" ja paina sitten PUSH ENTER- tai YES-painiketta.

4 Valitse taso kääntämällä AMS-säädintä (tai painelemalla ◀◀/▶▶ -painiketta) ja paina sitten PUSH ENTER- tai YES-painiketta.

Voit asettaa tason mihin tahansa arvoon -72 dB ja 0 dB väliillä 2 dB välein (tehdasasetus on -50 dB).

5 Paina MENU/NO-painiketta.

Vihjeitä automaattiseen kappalemerkintään

- Kun äänitit DIGITAL IN -liittimeen liitetystä CD-soittimelta tai MD-soittimelta, koko materiaali saattaa äänittyä yhtenä kappaleena seuraavissa tapauksissa:
 - Kun äänitit saman kappaleen kaksi tai useampia kertoja peräkkäin käyttäen yhden kappaleen uudelleensoittoa.
 - Kun äänitit eri CD:iltä tai MD:iltä kaksi tai useampia kappaleita, joilla on sama kappalenumero.
 - Kun äänitit kappaleita tietyiltä CD-soittimilta tai monen levyn soittimilta.
- Kappalenumeroa ei ehkä merkitä äänityksen aikana alle neljän sekunnin (steromuodolla, monomuodolla tai LP2-stereomuodolla) tai kahdeksan sekunnin (LP4-stereomuodolla) mittaisille kappaleille.
- Kun äänitit ANALOG IN -liittimiin liitetystä laitteelta asetuksen "T.Mark Off" ollessa valittuna tai kun äänitit DIGITAL IN -liittimeen liitetystä DAT-nauhurilta tai DBS-virittimeltä, koko materiaali saattaa äänittyä yhtenä kappaleena.
- Kun äänitit DIGITAL IN -liittimeen liitetystä DAT-nauhurilta tai DBS-virittimeltä, soitin merkitsee kappale numeron aina kun tulosignaalin näytteenottotaajuus muuttuu riippumatta siitä, onko kappalemerkinnän asetukseksi valittu ("T.Mark LSyn" vai "T.Mark Off").

Vihje

Kappalenumerot voidaan merkitä myös äänityksen päättymisen jälkeen. Katso "Äänitettävien kappaleiden jakaminen" sivulla 20.

Tyhjien osuukien pyyhkiminen automaattisesti (Älykäs harvennus/ Automaattinen leikkaus)

Älykkään harvennustoiminnon avulla voit luoda automaattisesti 3 sekunnin mittaiset tyhjät kohdat kappaleiden väliin. Jos älykäs harvennustoiminto on päällä eikä äänituloa ole noin 3 sekuntiin tai pidempään (kuitenkin alle 30 sekuntiin) äänityksen aikana, soitin korvaa tämän hiljaisen osuuden noin 3 sekunnin mittaisella tyhjällä kohdalla ja jatkaa sitten äänitystä.

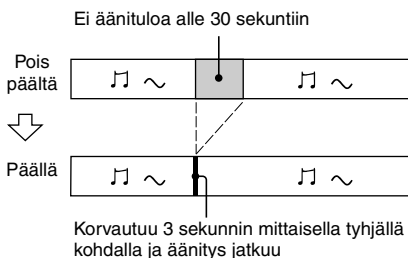

Automaattinen leikkaus: Kun älykäs harvennustoiminto on päällä eikä äänituloa ole 30 sekuntiin tai pidempään, soitin korvaa tämän hiljaisen osuuden noin 3 sekunnin mittaisella tyhjällä kohdalla ja asettuu sitten äänitystauolle.

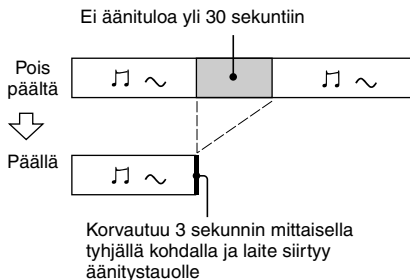

- 1** Paina MENU/NO-painiketta soittimen ollessa pysäytettyinä.
- 2** Käännä AMS-säädintä (tai painele I◀◀/▶▶I -painiketta), kunnes näytössä näkyy merkintä "Setup?" ja paina sitten PUSH ENTER- tai YES-painiketta.
- 3** Käännä AMS-säädintä (tai painele I◀◀/▶▶I -painiketta), kunnes näytössä näkyy merkintä "S.Space On" ja paina sitten PUSH ENTER- tai YES-painiketta.

Jatkuu

Äänitysvinkejä (jatkoa)

4 Valitse asetus kääntämällä AMS-säädintä (tai painelemalla **◀◀/▶▶** -painiketta) ja paina sitten **PUSH ENTER-** tai **YES-painiketta**.

Kun haluat	Valitse
Kytkeä älykkään harvennuksen ja automaattisen leikkauksen päälle	S.Space On (tehdasasetus)
Kytkeä älykkään harvennuksen ja automaattisen leikkauksen pois päältä	S.Space Off

5 Paina **MENU/NO-painiketta**.

Huomautuksia

- Älykäs harvennus ei vaikuta äänitettävien kappalenumeroiden järjestykseen, vaikka tyhjä kohta osuisi kappaleen keskelle.
- Automaattinen leikkaus kytkeytyy automaattisesti päälle ja pois päältä yhdessä älykkään harvennuksen kanssa.
- Jos soitin jatkaa äänitystaukoa noin 10 minuuttia automaattisen leikkauksen käynnistämisen jälkeen, äänitys loppuu automaattisesti.

Äänitystason säätäminen

Voit säätää sekä analogisten että digitaalisten äänitysten tasoa.

- 1 Tee sivulla 8 olevan kohdan “Äänittäminen MD:lle” vaiheet 1 – 5.
- 2 Soita ohjelmälähteen kohta, jonka lähtötaso on voimakkain.
- 3 Painele **LEVEL/DISPLAY/CHAR** (tai **DISPLAY**) -painiketta, kunnes näytössä näkyy tulosignaalin taso.
- 4 Tarkkaile ääntä ja käännä **AMS-säädintä** (tai painele **LEVEL +/-** -painiketta) nostaaksesi äänitystason korkeimmalle tasolle ilman että huipputaso mittareiden “**OVER**” -merkintä syttyy.



Vältä näiden merkivalojen syttymistä

- 5 Lopeta ohjelmälähteen soittaminen.
- 6 Aloita äänitys jatkamalla sivulla 8 olevan kohdan “Äänittäminen MD:lle” vaiheesta 7.

Vihjeitä

- Äänitystasoa voidaan säätää painelemalla kaukosäätimen **LEVEL +/-** -painiketta äänityksen tai äänitystaon aikana.
- Huipputaso lukitustoiminto lukitsee huipputaso mittarit tulosignaalin ylimpään saavuttamaan arvoon.

- 1 Paina **MENU/NO-painiketta** soittimen ollessa pysäytettyä.
- 2 Käännä **AMS-säädintä** (tai painele **◀◀/▶▶** -painiketta), kunnes näytössä näkyy merkintä “**Setup?**” ja paina sitten **PUSH ENTER-** tai **YES-painiketta**.
- 3 Käännä **AMS-säädintä** (tai painele **◀◀/▶▶** -painiketta), kunnes näytössä näkyy merkintä “**P.Hold Off**” (tehdasasetus) ja paina sitten **PUSH ENTER-** tai **YES-painiketta**.
- 4 Valitse “**P.Hold On**” kääntämällä **AMS-säädintä** (tai painelemalla **◀◀/▶▶** -painiketta) ja paina sitten **PUSH ENTER-** tai **YES-painiketta**.

5 Paina **MENU/NO-painiketta**.

Valitse “**P.Hold Off**” edellä vaiheessa 4 kytkeäksesi huipputaso lukituksen pois päältä.

Huomautus

Äänitystasoa voidaan säätää enintään +12,0 dB (analoginen äänitys) tai +18,0 dB (digitaalinen äänitys) (tehdasasetus on 0,0 dB). Tästä syystä äänitystasoa ei ehkä voida asettaa suurimpaan mahdolliseen arvoon, jos liitetyn laitteen lähtötaso on matala.

MD:n jäljellä olevan äänitysajan tarkistaminen



Painele kaukosäätimen **DISPLAY-painiketta**.

Katso pysäytysmuotoa koskevat tiedot sivulta 16.

Katso äänityksen aikaiset tiedot sivulta 8.

Tulosignaalin tarkkailu (Tulotarkkailu)

Voit tarkkailla valittua tulosignaalia, vaikka et äänittäisi sitä.

- 1 Poista MD soittimesta painamalla **EJECT**  -painiketta.
- 2 Valitse liittimet, joiden kautta tulevaa signaalia haluat tarkkailla painelemalla **INPUT-painiketta**.
- 3 Paina **REC**  -painiketta.

Kun on valittu analoginen tulo

ANALOG IN -liittimien kautta tuleva analoginen signaali lähtee D/A-muunnoksen jälkeen ANALOG OUT -liittimiin. Näytössä näkyy tällöin ilmaisin “AD – DA”.

Kun on valittu digitaalinen tulo

DIGITAL IN -liittimen kautta tuleva digitaalinen signaali lähtee D/A-muunnoksen jälkeen ANALOG OUT -liittimiin. Näytössä näkyy tällöin ilm – DA”.

Tulotarkkailun lopettaminen

Paina ■ -painiketta.

Äänityksen aloittaminen kuuden sekunnin esitallennetuilla äänitiedoilla

— Aikakoneäänitys

Äänitettäessä FM (ULA)- tai satelliittilähetystä menetetään usein äänitietojen ensimmäiset sekunnit sisällön varmistamiseen ja äänityspainikkeen painamiseen kuluvan ajan vuoksi. Aikakoneäänitys tallentaa jatkuvasti viimeisimmät äänitiedot puskurimuistiin, jotta tätä osuutta ei menetettäisi äänityksessä. Tämän ansiosta voit aloittaa äänityksen 6 sekuntia ennen äänityksen käynnistämistä kuuluneesta äänestä alla olevan kuvion osoittamalla tavalla:

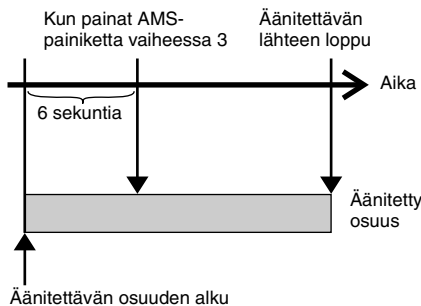

- 1 Tee sivulla 8 olevan kohdan “Äänittäminen MD:lle” vaiheet 1 – 5.**
Soitin siirtyy äänitystauolle.

- 2 Aloita ohjelmanlähteen soittaminen.**

- 3 Paina PUSH ENTER (tai T.REC) -painiketta kohdassa, josta haluat aloittaa äänityksen.**

Äänitys alkaa puskurimuistiin tallennetuilla kuuden sekunnin äänitiedoilla ja jatkuu sitten puskurimuistin kautta.

Tahdistettu äänitys valitsemallasi äänilaitteella

— Tahdistettu musiikkiäänitys

Tahdistetun musiikkiäänityksen avulla voit automaattisesti tahdistaa äänittämisen MD-soittimelle valitun ohjelmanlähteen soittamisen kanssa. Kappalemerkinätoiminto riippuu kuitenkin valitusta ohjelmanlähteestä. Katso tarkemmin kohdasta katso “Kappalenumeroiden merkitseminen äänityksen aikana” sivulla 10.

- 1 Tee sivulla 8 olevan kohdan “Äänittäminen MD:lle” vaiheet 1 – 4.**

- 2 Paina kaukosäätimen MUSIC SYNC -painiketta.**

Soitin siirtyy äänitystauolle.

- 3 Aloita ohjelmanlähteen soittaminen.**

Äänitys alkaa automaattisesti.

Huomautus

Älykäs harvennus ja automaattinen leikkaus toimivat tahdistetun musiikkiäänityksen aikana riippumatta niiden asetuksesta (“S.Space On” tai “S.Space Off”).

Tahdistettu äänitys Sony CD-soittimen kanssa

— Tahdistettu CD-äänitys

Jos MD-soitin on liitetty Sony-CD-soittimeen tai hifi-laitteistoon, voit kopioida helposti CD-levyjen sisällön MD-levyille MD-soittimen kaukosäätimen avulla. MD-soittimen kaukosäätimellä voi ohjata sekä MD-soitinta että CD-soitinta tai yhdistelmälaitteen CD-soittinosaa. Sijoita siksi MD-soitin ja CD-soitin mahdollisimman lähelle toisiaan.

1 Kytke virta vahvistimeen ja CD-soittimeen ja valitse vahvistimelta CD.

2 Tee sivulla 8 olevan kohdan “Äänittäminen MD:lle” vaiheet 2 – 4.

3 Aseta CD-soittimeen CD ja valitse CD-soittimesta soittomuoto (hajasoitto, ohjelmoitu soitto tms.).

4 Paina kaukosäätimen CD-SYNCHRO STANDBY -painiketta.

CD-soitin siirtyy soiton valmiustilaan ja MD-soitin siirtyy äänityksen valmiustilaan.

5 Paina kaukosäätimen CD-SYNCHRO START -painiketta.

Soitin aloittaa äänityksen ja CD-soitin aloittaa soiton.

Kappalenumero ja kappaleen kulunut äänitysaika näkyvät näytössä.

Jos CD-soitin ei ala soittaa



Jotkin CD-soittimet eivät ehkä reagoi kaukosäätimen CD-SYNCHRO START -painikkeen painamiseen. Paina sen sijaan CD-soittimen kaukosäätimen **II** -painiketta aloittaaksesi CD-soittimen soiton.

Toimenpiteitä, joita ehkä haluat tehdä tahdistetun CD-äänityksen aikana

Kun haluat	Paina
Lopettaa äänittämisen	kaukosäätimen CD-SYNCHRO STOP -painiketta
Asettaa äänitystauon	kaukosäätimen CD-SYNCHRO STANDBY -painiketta
Jatkaa äänitystä tauon jälkeen	kaukosäätimen CD-SYNCHRO START -painiketta
Tarkistaa MD:n jäljellä olevan äänityssajan	kaukosäätimen DISPLAY-painiketta (sivu 12)

Vihjeitä

- Voit käyttää CD-soittimen kaukosäädintä tahdistetun CD-äänityksen aikana.

Paina	Kun haluat vaihtaa soittimen tilaksi	Ja vaihtaa CD-soittimen tilaksi
	Äänityksen	Soiton
	Äänitystauon	Pysäytyksen
	Äänitystauon	Tauon

- Kappalenumerot merkitään tahdistetun CD-äänityksen aikana seuraavasti:
 - Jos CD-soitin on liitetty DIGITAL IN -liittimeen, kappalenumerot merkitään automaattisesti siten kuin ne ovat CD:llä.
 - Jos CD-soitin on liitetty ANALOG IN -liittimiin, kappalenumerot merkitään automaattisesti, kun “T.Mark LSyn” on valittu (sivu 10).
 - Kun jatkat äänittämistä äänitystauon jälkeen, soitin merkitsee automaattisesti uuden kappaleenumeron riippumatta siitä, onko kappalemerkinnän asetukseksi valittu (“T.Mark LSyn” vai “T.Mark Off”).
- Kun ohjelmoit MD:n kaukosäätimen uudelleen, voit äänittää tahdistetusti Sony video CD-soittimen kanssa tekemällä yllä kuvatut toimet. Pidä kaukosäätimen  -painiketta alas painettuna ja paina 2-painiketta. Nyt voit ohjata sekä MD-soitinta että video-CD-soitinta. Pidä kaukosäätimen  -painiketta alas painettuna ja paina 1-painiketta.

Huomautuksia

- Kun teet tahdistettua CD-äänitystä muodonvalitsimella varustetulta CD-soittimelta, varmista että valitsin on asennossa CD1.
- Kun äänität kappaleita tietyiltä CD:iltä tai monen levyn soittimilta, koko materiaali saattaa äänittyä yhtenä kappaleena.

MD:n asettaminen paikalleen

Aseta paikalleen MD alla olevan kuvan mukaisesti.

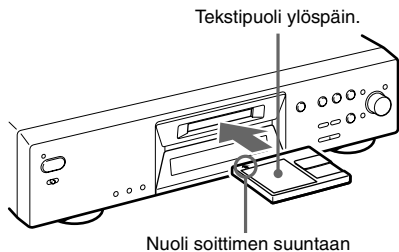

MD:n soittaminen

— *Tavallinen soitto/Hajasoitto/ Uudelleen soitto*

- 1** Kytke virta vahvistimeen ja valitse vahvistimesta MD.
 - 2** Kytke virta soittimeen painamalla I/⏻ -painiketta.
STANDBY-merkkivalo sammuu.
 - 3** Aseta MD paikalleen.
 - 4** Paina PLAY MODE -painiketta, kunnes haluamasi muoto näkyy näytössä.
- | Kun haluat soittaa | Valitse |
|---|---------------------------------|
| MD:n alkuperäisessä järjestyksessä | Tyhjä (ei PLAY MODE -merkintää) |
| Kappaleet satunnaisessa järjestyksessä | SHUF |
| Kappaleet haluamassasi järjestyksessä (katso "Oman ohjelman luominen" sivulla 17) | PGM |
- 5** Paina ▷ -painiketta.
Soitin aloittaa soiton.
 - 6** Säädä äänenvoimakkuus vahvistimesta.

Uudelleen soitto -toiminnot

Kun haluat	Toimi seuraavasti:
Toistaa vain yhden kappaleen	Painele REPEAT-painiketta, kunnes näyttöön syttyy merkintä "REP1".
Toistaa kaikki kappaleet	Painele REPEAT-painiketta, kunnes näyttöön syttyy merkintä "REP".
Lopettaa uudelleen soiton	Painele REPEAT-painiketta, kunnes "REP1" tai "REP" katoaa näytöstä.
Toistaa kappaleen tietyn kohdan (A-B-toisto)	<p>1 Paina soittimen soidessa kaukosäätimen A↔B -painiketta toistuvasti soitettavan kohdan alussa (kohta A). Merkintä "REP A-" syttyy ja merkintä "B" vilkkuu näytössä.</p> <p>2 Jatka kappaleen soittamista tai hae loppukohta (kohta B) painamalla ► -painiketta. Paina sitten kaukosäätimen A↔B -painiketta. Merkintä "REP A-B" syttyy ja A-B-toisto alkaa.</p>
Lopettaa A-B-toiston	Paina REPEAT tai CLEAR-painiketta.

Jatkuu

MD:n soittaminen (jatkoa)

Kun haluat	Toimi seuraavasti:
Pysäyttää soittamisen	Paina ■ -painiketta.
Asettaa soiton tauolle	Paina ■■ -painiketta.
Jatkaa soittoa tauon jälkeen	Paina ▷ tai ■■ -painiketta.
Siirtyä seuraavaan tai myöhempään kappaleeseen soiton aikana	Käännä AMS ¹⁾ -säädintä myötöpäivään (tai painele ►► -painiketta).
Siirtyä edelliseen kappaleeseen soiton aikana	Käännä AMS-säädintä vastapäivään (tai painele ◀◀ -painiketta).
Siirtyä valittuna olevan kappaleen alkuun soiton aikana	Käännä AMS-säädintä vastapäivään (tai paina ◀◀ -painiketta kerran).
Siirtyä tiettyyn kappaleeseen soittimen ollessa pysäytettyinä	Käännä AMS-säädintä (tai painele ◀◀/►► -painiketta), kunnes haluamasi kappalenumero vilkkuu näytössä ja paina sitten PUSH ENTER- tai ▷ -painiketta.
Etsiä kappaleen tietyn kohdan	Paina ◀◀/►► -painike alas soiton ²⁾ tai soittotauon ³⁾ aikana. Vapauta se saavutettuasi haluamasi kohdan.
Poistaa MD:n soittimesta	Paina EJECT ≡ -painiketta lopetettua siroton.

- 1) Automaattinen musiikintunnistus
- 2) Kun löydät kohdan tarkkaillessasi ääntä.
- 3) Kun löydät kohdan tarkkailien aikamerkintää.

Vihjeitä

- MDLP-merkkivalo syttyy, jos valitset LP2 tai LP4-Stereomuodolla äänitetyt kappaleen.
- Jos näytössä näkyy “- Over -”, MD on saavuttanut lopun painaessasi ►► -painiketta. Siirry taaksepäin kääntämällä AMS-säädintä vastapäivään (tai painamalla ◀◀◀ -painiketta) tai painamalla ◀◀ -painiketta.

Kappaleen soittaminen syöttämällä kappalenumero

Syötä soitettavan kappaleen numero painamalla kaukosäätimen numeropainikkeita.

Kymmentä suuremman kappaleen numeron syöttäminen

1 Paina >10 -painiketta.

Yhtä monta “-”-merkkiä vilkkuu, kuin MD:lle äänitettyjen kappaleiden lukumäärässä on numeroita.

2 Syötä vastaavat numerot.

Syötä 0 painamalla 10/0-painiketta.

Esimerkkejä:

- Kun haluat valita kappaleen numeron 30 MD:ltä, jolle on äänitetty 50 kappaletta, paina >10 -painiketta ja sitten 3 ja 10/0-painiketta.
- Kun haluat valita kappaleen numeron 30 MD:ltä, jolle on äänitetty 200 kappaletta, paina >10 -painiketta, ja sitten 10/0, 3 ja 10/0-painiketta.

MD-näytön käyttäminen

Painele LEVEL/DISPLAY/CHAR (tai DISPLAY) -painiketta.

Näyttö muuttuu seuraavasti:

Soiton aikana

Kappalenumero ja valitun kappaleen kulunut aika → Valitun kappaleen numero ja jäljellä oleva aika → Kaikkien kappaleiden jäljellä oleva aika → Kappaleen nimi¹⁾

Vihjeitä

Kun haluat tarkistaa kappaleen numeron soiton aikana (vain jos kappalenumero on tallennettu), paina kaukosäätimen SCROLL-painiketta. Kappaleen nimi rullaa näytössä. Kun kappaleen nimi rullaa, paina painiketta uudelleen pysäyttääksesi rullauksen ja vielä kerran jatkaaksesi rullausta.

Pysäytystilassa

Kappaleiden kokonaismäärä ja äänityksen kokonaisaika → MD:n jäljellä oleva äänitysaika²⁾ (vain äänitettävät MD:t) → Levyn nimi¹⁾

- 1) Näytössä näkyy “No Name”, jos levyllä tai kappaleella ei ole nimeä.
- 2) Näytössä näkyvä aika vaihtelee riippuen REC MODE -asetuksesta

Oman ohjelman luominen

— Ohjelmoitu soitto

Voit valita haluamasi kappaleet haluamaasi järjestykseen ohjelmaksi, jossa voi olla enintään 25 kappaletta.

1 Kun soitin on pysäytettynä, paina PLAY MODE -painiketta toistuvasti, kunnes “PGM” tulee näyttöön.

2 Käännä AMS-säädintä (tai paina ◀◀/▶▶-painiketta toistuvasti), kunnes ohjelmaan lisättävän kappaleen numero näkyy näyttössä (voit syöttää kappaleen numeron myös suoraan kaukosäätimen numeropainikkeilla). Paina sitten YES- tai PUSH ENTER -painiketta.

“Step X (X: syötettyjen kappaleiden määrä)” tulee näyttöön, ja sen perässä näkyy ohjelman kokonaissoittoaika.

Viimeksi syötetyn kappaleen poistaminen

Poista kappalenumero painamalla CLEAR-painiketta.

10:ntä suuremman kappaleen syöttäminen

Paina painiketta >10. Katso lisätietoja tältä sivulta.

3 Syötä muut kappaleet toistamalla vaihetta 2.

4 Paina ▶ -painiketta.

Ohjelmoitu soitto alkaa.

Ohjelmoidun soiton lopettaminen

Paina ■ -painiketta.

Ohjelmoitujen kappaleiden määrän tarkistaminen

Kun soitin on pysäytettynä ja “PGM”-ilmaisim näkyy näyttössä, paina LEVEL/DISPLAY/CHAR-painiketta toistuvasti.

Ohjelman sisällön tarkistaminen ohjelmoidun soiton aikana

Käännä AMS-säädintä (paina painiketta ◀◀/▶▶ toistuvasti).

Kappaleen lisääminen ohjelman loppuun

Kun soitin on pysäytettynä, toimi edellä kuvatun vaiheen 2 mukaisesti.

Kaikkien kappaleiden poistaminen ohjelmasta

Paina CLEAR-painiketta toistuvasti, kunnes kaikki kappalenumerot ovat kadonneet.

Palaaminen normaaliin soittoon

Paina PLAY MODE -painiketta toistuvasti, kunnes “PGM” sammuu.

Ohjelma säilyy muistissa, vaikka ohjelmoitu soitto päättyy tai se pysäytetään

Voit soittaa ohjelman uudelleen painamalla ▶ -painiketta.

Huomautuksia

- Jos poistat MD-levyn soittimesta, ohjelma poistuu muistista.
- Näytössä näkyy ilmaisim “- - - m - - s”, kun ohjelman kokonaissoittoaika on yli 1 000 minuuttia.
- “Step Full!” -ilmaisim näkyy näyttössä, jos yrität ohjelmoida 26:n kappaleen.

Ennen editointia

MD:tä voidaan editoida vain kun:

- MD on äänityskelpoinen.
- MD-soittotilaksi on valittu tavallinen soitto.

Viimeisimmän editoinnin peruuttaminen

Viimeisin editointi voidaan peruuttaa ja palauttaa MD:n sisältö ennen kyseistä editointia vallinneeseen tilaan peruustustoiminnolla.

Lopettaminen editoinnin aikana

Paina MENU/NO- tai ■ -painiketta.

Kun "Tr Protected"-ilmaisn tulee näyttöön

Et voi tällä soittimella käyttää editointitoimintoja suojattuihin kappaleisiin (esimerkiksi kappaleisiin, jotka on viety USB-portin kautta liitetystä tietokoneesta Net MD -toiminnon avulla) muutoin kuin kohdissa "Äänitettyjen kappaleiden siirtäminen" (sivu 21) ja "Kappaleen tai MD:n nimeäminen" (sivu 22) kuvatuilla tavoilla.

Editoinnin jälkeen

Poista MD soittimesta painamalla EJECT ≡ -painiketta tai katkaise soittimesta virta painamalla I/⏏ -painiketta. "TOC" tai "TOC Writing" alkaa vilkkua. Hakemisto päivittyy ja äänitys on valmis.

Ennen virtajohdon irrottamista pistorasiasta

MD-editointi on valmis, kun MD:n hakemisto (TOC) on päivittynyt. Hakemisto päivittyy, kun poistat MD:n soittimesta tai kun katkaiset soittimesta virran painamalla I/⏏ -painiketta. Älä irrota virtajohtoa pistorasiasta, ennen hakemiston päivittymistä (kun "TOC" palaa) äläkä kesken hakemiston päivittymisen (kun "TOC Writing" vilkkuu) varmistaaksesi täydellisen editoinnin.

Äänitysten poistaminen

— Erase-toiminto

MD-soittimella voit poistaa tarpeettomat kappaleet nopeasti ja vaivattomasti.

Valittavana on kolme äänitysten poistamistapaa:

- Yksittäisen kappaleen poistaminen (Track Erase -toiminto)
- Kaikkien kappaleiden poistaminen (All Erase -toiminto)
- Kappaleen osan poistaminen (A-B Erase -toiminto)

Yksittäisen kappaleen poistaminen

— Track Erase -toiminto

Kappale voidaan poistaa yksinkertaisesti valitsemalla sitä vastaava kappalenumero. Kun poistat kappaleen, MD:n kappaleiden kokonaismäärä pienenee yhdellä ja poistetun kappaleen jälkeiset kappaleet numeroidaan uudelleen.

Esimerkki: Pyyhitään kappale 2.

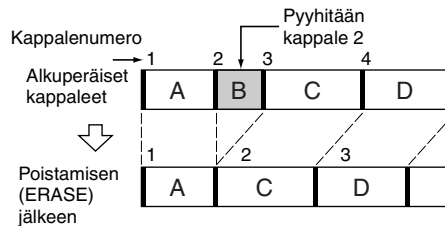

1 Paina MENU/NO-painiketta soittimen soidessa, ollessa pysäytettynä tai tauko muodolla.

Näytössä näkyy merkintä "Edit Menu".

2 Käännä AMS-säädintä (tai painele I◀◀/▶▶ -painiketta), kunnes näytössä näkyy merkintä "Tr Erase?" ja paina sitten PUSH ENTER- tai YES-painiketta.

Soitin aloittaa näytössä näkyvää numeroa vastaavan kappaleen soittamisen.

3 Käännä AMS-säädintä (tai painele I◀◀/▶▶ -painiketta), kunnes näytössä näkyy kappalenumero, jonka haluat pyyhkiä.

4 Paina PUSH ENTER- tai YES-painiketta. Näytössä näkyy “Complete!”. Pyyhittyä kappaletta seuraava kappale alkaa soida. Jos pyyhitty kappale oli MD:n viimeinen, pyyhittyä kappaletta edeltävä kappale alkaa soida.

Kaikkien kappaleiden poistaminen.

— All Erase -toiminto

Tee seuraavat toimet pyyhkiäksesi kaikki kappaleet, kappalenimet ja levyn nimen kerralla.

1 Paina MENU/NO-painiketta soittimen soidessa, ollessa pysäytettynä tai taukokuudolla. Näytössä näkyy merkintä “Edit Menu”.

2 Käännä AMS-säädintä (tai painele ◀◀/▶▶ -painiketta), kunnes näytössä näkyy merkintä “All Erase?” ja paina sitten PUSH ENTER- tai YES-painiketta. Näytössä näkyy merkintä “All Erase?”.

3 Paina PUSH ENTER- tai YES-painiketta. Näytössä näkyy “Complete!”.

Kappaleen osan poistaminen

— A-B Erase -toiminto

Voit helposti määrittää kappaleen osan pyyhittäväksi. Haluttua kohtaa voidaan siirtää kehyksittäin¹⁾, minuutin tai sekunnin välein.

1) 1 kehys vastaa 1/86 sekuntia.

Esimerkki: Kappaleen 2 osan poistaminen.

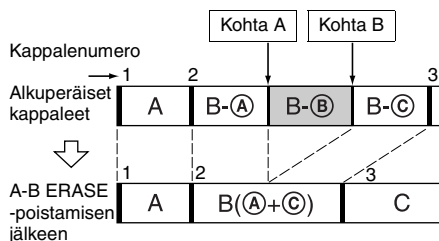

1 Paina MENU/NO-painiketta soittimen soidessa, ollessa pysäytettynä tai taukokuudolla. Näytössä näkyy merkintä “Edit Menu”.

2 Käännä AMS-säädintä (tai paina painiketta ◀◀/▶▶) toistuvasti), kunnes “A-B Erase?” tulee näyttöön, ja paina sitten painiketta PUSH ENTER tai YES.

Soitto alkaa.

3 Käännä AMS-säädintä (tai paina toistuvasti painiketta ◀◀/▶▶), kunnes poistettavan osan sisältävän kappaleen numero näkyy näytössä.

4 Kuuntele ääntä ja paina PUSH ENTER- tai YES-painiketta poistettavan osan alkukohdassa (kohta A).

“Rehearsal-” ja “Point A ok?” vuorottelevat näytössä, ja soitin soittaa toistuvasti muutamaa kappaleen kohtaa A edeltävää sekuntia.

5 Jos kohta A on oikea, paina painiketta PUSH ENTER tai YES.

“Point B set” tulee näyttöön, ja soitto alkaa poistettavan osan loppukohtaan (kohta B) asetusta varten.

Jos kohta A on väärä, kuuntele ääntä ja säädä kohtaa A kääntämällä AMS-säädintä (tai painamalla toistuvasti painiketta ◀◀/▶▶). Kun olet löytänyt haluamasi alkukohdan, paina painiketta PUSH ENTER tai YES. Voit muuttaa kohtaa yhden kehyksen²⁾ askelin (1 kehys = 1/86 sekunti).

6 Jatka kappaleen soittoa tai etsi poistettavan osan loppukohta (kohta B) painamalla ▶▶-painiketta) ja paina sitten PUSH ENTER-säädintä tai YES-painiketta.

“A-B Erase” ja “Point B ok?” vuorottelevat näytössä, ja soitin soittaa toistuvasti muutamaa kappaleen kohtaa A edeltävää ja kohtaa B seuraavaa sekuntia.

Jatkuu

Äänitysten poistaminen (jatkoa)

7 Jos kohta B on oikea, paina painiketta PUSH ENTER tai YES.

“Complete!” tulee näyttöön tulee muutamaksi sekunniksi, ja sitten soitin poistaa kohdan A ja kohdan B välisen osan. Jos kohta B on väärä, kuuntele ääntä ja säädä kohtaa B kääntämällä AMS-säädintä (tai painamalla toistuvasti painiketta ◀◀/▶▶). Kun olet löytänyt haluamasi loppukohdan, paina painiketta PUSH ENTER tai YES. Voit muuttaa kohtaa yhden kehyksen²⁾ askelin (1 kehys = 1/86 sekunti).

- 2) Voit siirtää kohtaa kahden kehyksen askelin, jos kappale on äänitetty monofonisessa tilassa tai LP2-stereotilassa, ja neljän kehyksen askelin, jos kappale on äänitetty LP4-stereotilassa

Vihje

Jos haluat vaiheessa 5 ja 7 siirtää kohtaa A tai kohtaa B tietyin sekunti- tai minuuttimäärän, paina painiketta ◀◀/▶▶ toistuvasti. Voit muuttaa laskurin yksikön asetusta kääntämällä AMS-säädintä (tai painamalla painiketta ◀◀/▶▶ toistuvasti).

Huomautus

Jos näyttössä näkyy merkintä “Impossible”, kappaleen osaa ei voida pyyhkiä. Näin käy, kun samaa kappaletta on editoitu useita kertoja. Tämä johtuu MD-järjestelmän teknisestä rajoitteesta eikä kyseessä ole mekaaninen vika.

Äänitettyjen kappaleiden jakaminen

— Divide-toiminto

Tämän toiminnon avulla voit merkitä kappaleennumerot äänittämisen jälkeen. Kappaleiden kokonaismäärä lisääntyy yhdellä ja kaikki jaettuja kappaleita myöhemmät kappaleet numeroidaan uudelleen.

Esimerkki: Kappaleen 2 jakaminen kahdeksi kappaleeksi.

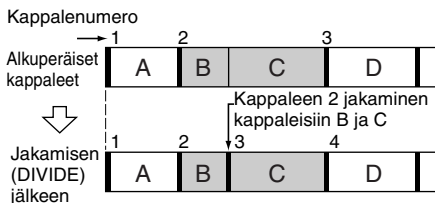

Kappaleen jakaminen kappaleen valitsemisen jälkeen

1 Paina MENU/NO-painiketta soittimen soidessa, ollessa pysäytettyinä tai taukokuudolla.

Näytössä näkyy merkintä “Edit Menu”.

2 Käännä AMS-säädintä (tai paina painiketta ◀◀/▶▶ toistuvasti), kunnes “Divide?” tulee näyttöön, ja paina sitten painiketta PUSH ENTER tai YES.

Soitto alkaa.

3 Käännä AMS-säädintä (tai paina toistuvasti painiketta ◀◀/▶▶), kunnes jaettavan kappaleen numero näkyy näyttössä.

4 Kuuntele ääntä ja paina PUSH ENTER- tai YES-painiketta jakokohdassa.

“Rehearsal-” tulee näyttöön, ja soitin soittaa toistuvasti muutamaa kappaletta jakokohtaa edeltävää sekuntia

5 Jos jakokohta on oikea, paina painiketta PUSH ENTER tai YES.

“Complete!” tulee näyttöön, ja soitin alkaa soittaa juuri luotua kappaletta. Huomaa, että uudella kappaleella ei ole nimeä.

Jos jakokohta on väärä, kuuntele ääntä ja säädä kohtaa kääntämällä AMS-säädintä (tai painamalla toistuvasti painiketta ◀◀/▶▶). Kun olet löytänyt haluamasi jakokohdan, paina painiketta PUSH ENTER tai YES. Voit muuttaa kohtaa yhden kehyksen¹⁾ askelin (1 kehys = 1/86 sekunti).

- 1) Voit siirtää kohtaa kahden kehyksen askelin, jos kappale on äänitetty monofonisessa tilassa tai LP2-stereotilassa, ja neljän kehyksen askelin, jos kappale on äänitetty LP4-stereotilassa.

Vihje

Jos haluat vaiheessa 5 siirtää jakokohtaa tietyin sekunti- tai minuuttimäärän, paina painiketta ◀◀/▶▶ toistuvasti. Voit muuttaa laskurin yksikön asetusta kääntämällä AMS-säädintä (tai painamalla painiketta ◀◀/▶▶ toistuvasti).

Äänitettyjen kappaleiden yhdistäminen

— Combine-toiminto

Tämän toiminnon avulla voit yhdistää kaksi kappaletta yhdeksi kappaleeksi. Kappaleiden kokonaismäärä pienenee yhdellä ja yhdistettyjen kappaleiden jälkeiset kappaleet numeroidaan uudelleen.

Tämän toiminnon avulla voit myös poistaa tarpeettomia kappalenumeroita.

Esimerkki: Kappaleen 3 yhdistäminen kappaleeseen 1.

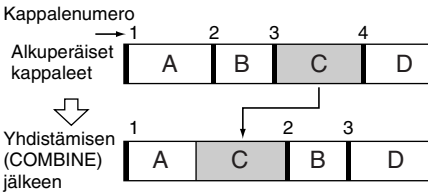

Esimerkki: Kappaleen 1 yhdistäminen kappaleeseen 4.

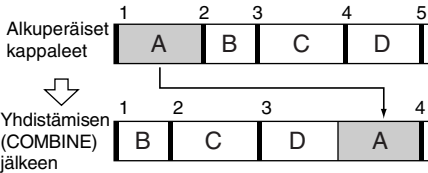

1 Paina MENU/NO-painiketta soittimen soidessa, ollessa pysäytettynä tai taukokuudolla.

Näytössä näkyy merkintä "Edit Menu".

2 Käännä AMS-säädintä (tai painele I◀◀/▶▶I -painiketta), kunnes näytössä näkyy merkintä "Combine?" ja paina sitten PUSH ENTER- tai YES-painiketta.

3 Käännä AMS-säädintä (tai painele I◀◀/▶▶I -painiketta), kunnes ensimmäisen yhdistettävän kappaleen numero näkyy näytössä ja paina sitten PUSH ENTER- tai YES-painiketta.

Näytössä näkyy toisen kappaleen valinta ja soitin soittaa kerta toisensa perään kohtaa, jossa yhdistely tulee tapahtumaan (ensimmäisen kappaleen loppu ja toisen kappaleen alku).

4 Käännä AMS-säädintä (tai painele I◀◀/▶▶I -painiketta), kunnes toisen yhdistettävän kappaleen numero näkyy näytössä ja paina sitten PUSH ENTER- tai YES-painiketta.

Näytössä näkyy "Complete!" ja soitin alkaa soittaa yhdistettyä kappaletta.

Huomautuksia

- Eri äänitysmuodoilla (stereo, MONO, LP2 tai LP4) äänitetyjä kappaleita ei voida yhdistää.
- Jos molemmilla yhdistettävillä kappaleilla on kappaleen nimi, toisen kappaleen nimi pyyhkiytyy.
- Jos näytössä näkyy merkintä "Impossible", kappaleita ei voida yhdistää, koska kappaletta (kappaleita) on editoitu useita kertoja. Kyseessä on MD-järjestelmän tekninen rajoite eikä laitevika.

Äänitettyjen kappaleiden siirtäminen

— Move-toiminto

Tämän toiminnon avulla voit muuttaa levyn kappaleiden järjestystä. Kun siirrät kappaleen, kappaleet numeroidaan automaattisesti uudelleen.

Esimerkki: Kappaleen 3 siirtäminen kohtaan 2.

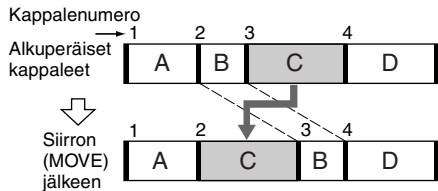

1 Paina MENU/NO-painiketta soittimen soidessa, ollessa pysäytettynä tai taukokuudolla.

Näytössä näkyy merkintä "Edit Menu".

Jatkuu

Äänitettyjen kappaleiden siirtäminen (jatkoa)

2 Käännä AMS-säädintä (tai painele ◀◀/ ▶▶ -painiketta), kunnes näytössä näkyy merkintä "Move?" ja paina sitten PUSH ENTER- tai YES-painiketta.

3 Käännä AMS-säädintä (tai painele ◀◀/ ▶▶ -painiketta), kunnes siirrettävän kappaleen numero näkyy näytössä ja paina sitten PUSH ENTER- tai YES-painiketta.

4 Käännä AMS-säädintä (tai painele ◀◀/ ▶▶ -painiketta), kunnes kappaleen uusi sijoituskohta näkyy näytössä ja paina sitten PUSH ENTER- tai YES-painiketta. Näytössä näkyy "Complete!" ja soitin alkaa soittaa siirrettyä kappaletta.

Kappaleen tai MD:n nimeäminen

— Name-toiminto

Äänitetylle MD:lle samoin kuin yksittäisille kappaleille voidaan syöttää nimi. Nimet voivat koostua isoista ja pienistä kirjaimista, numeroista ja symboleista. Kaikille MD:n nimille voidaan tallentaa yhteensä noin 1.700 merkkiä.

Kappaleen tai MD:n nimeäminen soittimen säätimien avulla

1 Paina MENU/NO-painiketta soittimen soidessa, äänittäessä, ollessa pysäytettynä tai taukokuudolla. Näytössä näkyy merkintä "Edit Menu".

2 Käännä AMS-säädintä, kunnes näytössä näkyy merkintä "Nm In?" ja paina sitten PUSH ENTER- tai YES-painiketta.

Kun soitin on äänittämässä, näytössä näkyy vilkkuva kohdistin ja äänitettävälle kappaleelle voidaan syöttää nimi. Siirry tässä tapauksessa vaiheeseen 4.

3 Käännä AMS-säädintä, kunnes kappalenumero (nimettäessä kappaletta) tai "Disc" (nimettäessä MD:tä) vilkkuu ja paina sitten PUSH ENTER- tai YES-painiketta.

Kohdistin vilkkuu näytössä. Soitin aloittaa soiton ja voit nimetä kappaleen ääntä tarkkaillen.

4 Valitse merkkityyppi painelemalla LEVEL/DISPLAY/CHAR-painiketta.

Joka kerta kun painat painiketta, näyttö vaihtuu seuraavasti:

⋮ (Välilyönti) → A (Isot kirjaimet) → a (Pienet kirjaimet) → 0 (Numerot) → ' (Symbolit)

Välilyönnin syöttäminen

Paina ▶▶ -painiketta kohdistimen vilkkuessa. Välilyöntiä ei voida syöttää ensimmäiseksi merkiksi.

5 Valitse merkki kääntämällä AMS-säädintä.

Valittu merkki vilkkuu.

Symbolin syöttäminen

Nimissä voidaan käyttää seuraavia symboleja:

' - / , () : ! ? & + < > _ = " ; # \$ % @ * ^

Valitun merkin vaihtaminen

Toista vaiheet 4 ja 5.

6 Paina PUSH ENTER-painiketta.

Valittu merkki syötetään ja se palaa jatkuvasti. Kohdistin siirtyy oikealle, vilkkuu ja jää odottamaan seuraavan merkin syöttämistä.

7 Syötä nimi loppuun toistamalla vaiheet 4 – 6.

Merkin muuttaminen

Painele ◀◀/▶▶ -painiketta, kunnes muutettava merkki vilkkuu ja toista sitten vaiheet 4 – 6.

Merkin poistaminen

Painele ◀◀/▶▶ -painiketta, kunnes pyyhittävä merkki vilkkuu ja paina sitten CLEAR-painiketta.

8 Paina YES-painiketta.

Koko nimi näkyy näytössä ja sen jälkeen näkyy "Complete!".

Kappaleen tai MD:n nimeäminen kaukosäätimellä

- 1** Paina NAME EDIT/SELECT-painiketta sen mukaan mitä haluat nimetä:

Kun haluat nimetä	Paina kun
Kappaleen	Näytössä näkyy kappalenumero
MD:n	Näytössä näkyy kappaleiden kokonaismäärä

Näytössä näkyy vilkkuva kohdistin.

- 2** Valitse merkityyppi painelemalla NAME EDIT/SELECT-painiketta.

Joka kerta kun painat painiketta, näyttö vaihtuu seuraavasti:

“Selected AB” (Isot kirjaimet tai symbolit¹⁾)
 → “Selected ab” (Pienet kirjaimet tai symbolit¹⁾) → “Selected 12” (Numerot)

1) Vain ‘- / , . () : ! ?’ voidaan valita.

- 3** Syötä merkki kirjain-/numeropainikkeiden avulla.

Jos valitsit isot tai pienet kirjaimet

- 1** Painele vastaavaa kirjain-/numeropainiketta, kunnes syötettävä merkki vilkkuu.

Tai paina painiketta kerran ja painele **◀◀/▶▶** -painiketta.

Valitse symboleja painelemalla **◀◀** -painiketta, kun “A” vilkkuu.

- 2** Paina **▶▶** -painiketta.

Vilkkuva merkki syötetään ja se palaa jatkuvasti ja kohdistin siirtyy oikealle.

Jos valitsit numerot

Paina vastaavaa numeropainiketta. Numero syötetään ja kohdistin siirtyy oikealle.

- 4** Syötä nimi loppuun toistamalla vaiheita 2 ja 3.

Merkin muuttaminen

Painele **◀◀/▶▶** -painiketta, kunnes muutettava merkki vilkkuu. Pyyhi merkki painamalla CLEAR-painiketta ja toista sitten vaiheet 2 ja 3.

- 5** Paina YES-painiketta.

Koko nimi näkyy näytössä ja sen jälkeen näkyy “Complete!”.

Kappaleen tai MD:n nimeäminen uudelleen

- 1** Paina kaukosäätimen NAME EDIT/SELECT-painiketta sen mukaan mitä haluat nimetä uudelleen:

Kun haluat nimetä uudelleen	Paina kun
Kappaleen	Näytössä näkyy kappalenumero
MD:n	Näytössä näkyy kappaleiden kokonaismäärä

Näytössä näkyy kappaleen tai levyn nimi.

- 2** Paina CLEAR-painiketta, kunnes valittu nimi on kokonaan pyyhitty.

- 3** Tee sivulla 22 olevan kohdan “Kappaleen tai MD:n nimeäminen soittimen säätimien avulla” vaiheet 4 – 7 tai sivulla 23 olevan kohdan “Kappaleen tai MD:n nimeäminen kaukosäätimellä” vaiheet 2 – 4.

- 4** Paina YES-painiketta.

Koko nimi näkyy näytössä ja sen jälkeen näkyy “Complete!”.

Kappaleen tai levyn nimen pyyhkiminen

Pyyhi kappaleen tai levyn nimi tällä toiminnolla.

- 1** Paina MENU/NO-painiketta soittimen soidessa, äänittäessä, ollessa pysäytettynä tai taukokuodolla.

Näytössä näkyy merkintä “Edit Menu”.

- 2** Käännä AMS-säädintä (tai painele **◀◀/▶▶** -painiketta), kunnes näytössä näkyy merkintä “Nm Erase?” ja paina sitten PUSH ENTER- tai YES-painiketta.

- 3** Käännä AMS-säädintä (tai painele **◀◀/▶▶** -painiketta), kunnes kappalenumero (pyyhittäessä kappaleen nimi) tai merkintä “Disc” (pyyhittäessä levyn nimi) vilkkuu ja paina sitten PUSH ENTER- tai YES-painiketta.

Näytössä näkyy “Complete!”.

Äänitystason muuttaminen äänityksen jälkeen

— S.F EDIT

Äänitettyjen kappaleiden äänenvoimakkuutta voidaan muuttaa käyttämällä S.F (skaalaus)-editointia. Alkuperäisen kappaleen päälle äänitetään uudella äänitystasolla. Kun muutat äänitystasoa, voit nostaa signaalitasoa vähitellen äänityksen alussa valitsemalla nostoäänityksen tai laskea signaalitasoa vähitellen äänityksen lopussa valitsemalla häivytsäänityksen.

Kokonaisäänitystason muuttaminen

1 Paina MENU/NO-painiketta soittimen soidessa, ollessa pysäytettynä tai taukokuudolla.

Näytössä näkyy merkintä "Edit Menu".

2 Käännä AMS-säädintä (tai painele **◀◀/▶▶** -painiketta), kunnes näytössä näkyy merkintä "S.F Edit?" ja paina sitten PUSH ENTER- tai YES-painiketta.

3 Käännä AMS-säädintä (tai painele **◀◀/▶▶** -painiketta), kunnes näytössä näkyy merkintä "Tr Level?" ja paina sitten PUSH ENTER- tai YES-painiketta.

4 Käännä AMS-säädintä (tai painele **◀◀/▶▶** -painiketta), kunnes näytössä näkyy kappalenumero, jonka äänitystasoa haluat muuttaa ja paina sitten PUSH ENTER- tai YES-painiketta.

5 Tarkkaile ääntä ja muuta äänitystasoa kääntämällä AMS-säädintä (tai painelemalla **◀◀/▶▶** -painiketta) siten, että huipputaso mittareiden "OVER"-merkintä ei syty.



Vältä näiden merkivalojen syttymistä

6 Paina PUSH ENTER- tai YES-painiketta.

Näytössä näkyy merkintä "(S.F) Edit OK?".

7 Paina PUSH ENTER- tai YES-painiketta.

Soitin aloittaa äänittämisen olemassa olevan kappaleen päälle. "S.F Edit(:) ** %" näkyy näytössä, kun kappaletta äänitetään.

Kappaleen päälle äänittämiseen tarvitaan suunnilleen kappaleen soittoajan mittainen tai sitä pidempi aika. Kun äänitys on päättynyt, näytössä näkyy "Complete!".

Nosto- ja häivytsäänitys

1 Paina MENU/NO-painiketta soittimen soidessa, ollessa pysäytettynä tai taukokuudolla.

Näytössä näkyy merkintä "Edit Menu".

2 Käännä AMS-säädintä (tai painele **◀◀/▶▶** -painiketta), kunnes näytössä näkyy merkintä "S.F Edit?" ja paina sitten PUSH ENTER- tai YES-painiketta.

3 Käännä AMS-säädintä (tai painele **◀◀/▶▶** -painiketta), kunnes näytössä näkyy merkintä "Fade In?" tai "Fade Out?" ja paina sitten PUSH ENTER- tai YES-painiketta.

4 Käännä AMS-säädintä (tai painele **◀◀/▶▶** -painiketta), kunnes näytössä näkyy kappalenumero, jonka äänitystasoa haluat muuttaa ja paina sitten PUSH ENTER- tai YES-painiketta. Näytössä näkyy merkintä "Time 5.0s".

5 Tarkkaile ääntä ja muuta nosto- tai häivytsäänityksen aikaa kääntämällä AMS-säädintä (tai painelemalla **◀◀/▶▶** -painiketta).

Soitin soittaa osaa, jonka päälle äänitetään käyttämällä nosto- tai häivytsäänitystä. Arvo voidaan valita vapaasti 1 ja 15 sekunnin väliltä 0,1 sekunnin askelin. Aikaa ei voida asettaa kappaleen kestoa pidemmäksi.

6 Paina PUSH ENTER- tai YES-painiketta. Näytössä näkyy merkintä "(S.F) Edit OK?".

7 Paina PUSH ENTER- tai YES-painiketta.

Soitin aloittaa äänittämisen olemassa olevan kappaleen päälle. "S.F Edit(:) ** %" näkyy näytössä, kun kappaletta äänitetään. Kun äänitys on päättynyt, näytössä näkyy "Complete!".

Toiminnon peruuttaminen

Paina MENU/NO- tai ■ -painiketta vaiheissa 1 – 6. Jos äänitys on alkanut painettuasi PUSH ENTER- tai YES-painiketta vaiheessa 7, et voi keskeyttää toimintoa.

Huomautuksia

- Älä irrota virtajohtoa äläkä liikuta soitinta äänityksen aikana. Tämä voi vahingoittaa äänitettyä materiaalia ja pilata äänityksen.
- LP2 tai LP4-stereomuodolla äänitetyn kappaleen äänitystasoa ei voida muuttaa.
- Älä käytä vioittunutta äläkä liikaista MD:tä. Tämä voi estää äänitystietojen tallentumisen oikein.
- Äänitystason muuttaminen toistuvasti heikentää äänenlaatua.
- Äänitystaso ei palaudu tarkalleen alkuperäiselle tasolle sen muuttamisen jälkeen, vaikka se palautettaisiin alkuperäiselle tasolle.
- Äänitystasoa ei voida muuttaa ajastimen ollessa kytkettynä päälle.
- S.F-editointeja ei voida peruuttaa Undo-toiminnolla.

Viimeisimmän editoinnin peruuttaminen

— UNDO

Viimeisin editointitoiminto voidaan peruuttaa ja palauttaa MD:n sisältö ennen kyseistä toimintoa valliinneeseen tilaan. Huomaa kuitenkin, että editointia ei voida peruuttaa, jos sen jälkeen on tehty jokin seuraavista toimenpiteistä:

- On aloitettu äänittäminen.
- On painettu kaukosäätimen MUSIC SYNC -painiketta.
- On muutettu äänitystasoa äänityksen jälkeen (S.F-editointi).
- Soitin on sammutettu tai MD poistettu soittimesta.
- Virtajohto on irrotettu.

1 Paina MENU/NO-painiketta soittimen soidessa, ollessa pysäytettynä tai taukokuudolla.

Näytössä näkyy merkintä “Edit Menu”.

2 Käännä AMS-säädintä (tai painele I◀◀/▶▶I -painiketta), kunnes näytössä näkyy merkintä “Undo?”.

Merkintä “Undo?” ei näy näytössä, jos ei ole tehty mitään editointia.

3 Paina PUSH ENTER- tai YES-painiketta.

Näytössä näkyy viimeisestä editoinnista riippuen jokin viesti.

4 Paina PUSH ENTER- tai YES-painiketta.

Näytössä näkyy “Complete!”.

Nosto ja häivytytys

Nostoäänitys nostaa vähitellen signaalitasoa äänityksen alussa. Häivytytysäänitys laskee vähitellen signaalitasoa äänityksen lopussa.

Nostoäänitys

Paina kaukosäätimen FADER-painiketta äänitystauon aikana.

Näytössä vilkkuu merkintä “◀” ja soitin tekee nostoäänitystä viiden sekunnin ajan (tehdasasetus), kunnes laskuri saavuttaa arvon “0.0s”.

Häivytytysäänitys

Paina kaukosäätimen FADER-painiketta tai äänityksen aikana.

Näytössä vilkkuu merkintä “▶” ja soitin tekee häivytytysäänitystä viiden sekunnin ajan (tehdasasetus), kunnes laskuri saavuttaa arvon “0.0s” asettuen sitten taukokuudolle.

Vihje

Määritä äänityksen noston ja häivytyksen kesto tekemällä seuraavat toimet.

- 1 Paina MENU/NO-painiketta soittimen soidessa, ollessa pysäytettynä tai taukokuudolla.
- 2 Käännä AMS-säädintä (tai painele ◀◀/▶▶ -painiketta), kunnes näytössä näkyy merkintä “Setup?” ja paina sitten PUSH ENTER- tai YES-painiketta.
- 3 Valitse asetus kääntämällä AMS-säädintä (tai painelemalla ◀◀/▶▶ -painiketta) ja paina sitten PUSH ENTER- tai YES-painiketta.

Keston muuttaminen	Valitse
Nosto-äänitys	F.in
Häivytytys-äänitys	F.out

- 4 Valitse kesto kääntämällä AMS-säädintä (tai painelemalla ◀◀/▶▶ -painiketta) ja paina sitten AMS- tai YES-painiketta. Sekä nosto- että häivytykskesto voidaan asettaa 0,1 sekunnin askelin.
- 5 Paina MENU/NO-painiketta.

Nukahtaminen musiikin soittoon

— Uniajastin

Soitin voidaan säätää siten, että se sammuu automaattisesti tietyn ajan jälkeen.

- 1 Paina MENU/NO-painiketta soittimen soidessa tai ollessa pysäytettynä.
- 2 Käännä AMS-säädintä (tai painele ◀◀/▶▶ -painiketta), kunnes näytössä näkyy merkintä “Setup?” ja paina sitten PUSH ENTER- tai YES-painiketta.
- 3 Käännä AMS-säädintä (tai painele ◀◀/▶▶ -painiketta), kunnes näytössä näkyy merkintä “Sleep Off” ja paina sitten PUSH ENTER- tai YES-painiketta.
- 4 Valitse asetus kääntämällä AMS-säädintä (tai painelemalla ◀◀/▶▶ -painiketta) ja paina sitten PUSH ENTER- tai YES-painiketta.

Kun haluat	Valitse
Kytkeä päälle uniajastimen	Sleep On ¹⁾
Kytkeä uniajastimen pois päältä	Sleep Off (tehdasasetus)

1) Laitteesta katkeaa virta automaattisesti 60 minuutin kuluttua.

5 Paina MENU/NO-painiketta.

Vihje

Voit tarkistaa jäljellä olevan ajan. Kun olet kytkenyt uniajastimen päälle, jäljellä oleva aika näkyy näytössä, kun teet asetusvalikossa valinnan “Sleep”.

Varotoimet

Turvallisuus

- Jos kotelon sisään joutuu jokin esine tai nestettä, irrota soitin pistorasiasta ja tarkastuta se ammattihenkilöllä, ennen kuin jatkat käyttöä.
- Varo – Optisten laitteiden käyttö yhdessä tämän tuotteen kanssa lisää silmävaurion vaaraa.

Virtälähteet

- Varmista ennen soittimen käyttämistä, että sen käyttämä jännite on sama kuin alueesi verkkovirran jännite. Soittimen käyttämä jännite näkyy soittimen takana olevasta arvokilvestä.
- Järjestelmä on kytkettyä verkkovirtaan aina, kun se on liitetty pistorasiaan, vaikka virta olisi katkaistu laitteen virtakytkimellä.
- Jos et aio käyttää soitinta pitkään aikaan, muista irrottaa se pistorasiasta. Irrota virtajohto pistorasiasta tarttumalla itse pistotulppaan. Älä koskaan vedä johdosta.
- Virtajohdon saa vaihtaa ainoastaan valtuutetussa huoltoliikkeessä.

Kosteus soittimessa

Jos soitin tuodaan suoraan kylmistä tiloista lämpimiin tiloihin tai jos se sijoitetaan erittäin kosteaan tilaan, soittimen sisällä oleville linseille saattaa tiivistyä kosteutta. Jos näin käy, soitin ei ehkä toimi oikein. Poista tällöin MD soittimesta ja anna soittimen olla päälle kytkettynä usean tunnin ajan, kunnes kosteus on haihtunut.

Puhdistaminen

Puhdista kotelo, pinnat ja säätimet pehmeällä mietoon pesuliukseen kevyesti kostutetulla liinalla. Älä käytä mitään hankaustyynyä, tahranspoistinetta tai liuotinta kuten alkoholia tai bensiiniä.

Jos sinulla on jotain kysyttävää tai ongelmia soittimen käytön suhteen, ota yhteys lähimpään Sony-jälleenmyyjään.

Huomautus MD:istä

- Älä kosketa sisäistä levyä suoraan. Sulkimen pakottaminen auki voi vioittaa sisäistä levyä.
- Pidä huolta, että liimaat MD:n mukana toimitetut nimilaput oikeisiin kohtiin. Nimilappujen muoto saattaa vaihdella MD-merkistä riippuen.

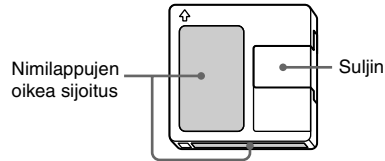

MD:iden säilytys

Älä sijoita koteloa paikkaan, jossa se on alttiina suoralle auringonvalolle, kovalle kuumuudelle tai kosteudelle.

Säännöllinen kunnossapito

Pyyhi kotelon pinnalla oleva pöly ja lika kuivalla liinalla.

Järjestelmärajotteet

Soittimen äänitysjärjestelmä on täysin erilainen kuin tavallisen kasetti- tai DAT-nauhurin. Siihen liittyvät rajoitukset on kuvattu alla. Huomaa kuitenkin, että nämä rajoitukset johtuvat itse MD-äänitysjärjestelmän ominaisuuksista eivätkä mekaanisista syistä.

Näytössä näkyy merkintä "Disc Full", vaikka MD:lle ei vielä olekaan äänitetty sille enintään mahtuvaa äänitysaikaa

Kun MD:lle on äänitetty 255 kappaletta, "Disc Full", syytty äänitetystä kokonaisajasta riippumatta. MD:lle ei voida äänittää enempää kuin 255 kappaletta. Jos haluat jatkaa äänittämistä, pyyhi tarpeettomat kappaleet tai käytä toista äänitettävää MD:tä.

Jatkuu

Järjestelmärajotteet (jatkoa)

“Disc Full” syyty, vaikka MD:lle ei vielä olekaan äänitetty suurinta mahdollista kappalemäärää

Kappaleen sisällä olevat korostuksen vaihtelut tulkitaan toisinaan kappaleväleiksi, jolloin kappaleiden lukumäärä kasvaa. Tämä aiheuttaa “Disc Full” -merkkivalon syyttymisen.

Jäljellä oleva äänitysaika ei pitene, vaikka poistetaan useita lyhyitä kappaleita

Alle 12 sekunnin¹⁾ mittaisia kappaleita ei lasketa ja tästä johtuen niiden pyyhkiminen ei välttämättä johda äänitysajan lisääntymiseen.

- 1) Stereoäänityksen aikana:
Monofonisella tai LP2-muodolla: noin 24 sekuntia
LP4-muodolla: noin 48 sekuntia

Joitakin kappaleita ei voida yhdistää toisiin

Kappaleiden yhdistäminen ei ehkä onnistu, kun kappaleita on editoitu.

Yhteenlaskettu MD:n äänityksen kokonaisaika ja äänityksen jäljellä oleva aika ei välttämättä ole sama kuin suurin mahdollinen äänitysaika

Äänitys tapahtuu aina vähintään 2 sekunnin jaksoissa¹⁾, vaikka aineisto olisi kuinka lyhyt. Äänitetty sisältö saattaa tästä syystä olla lyhyempi kuin suurin mahdollinen äänityskapasiteetti. Lisäksi mahdolliset naarmut voivat rajoittaa levytilaa.

- 1) Stereoäänityksen aikana:
Monofonisella tai LP2-muodolla: noin 4 sekuntia
LP4-muodolla: noin 8 sekuntia

Editoimalla luotujen kappaleiden ääni saattaa heiketä etsiessäsi tiettyä kohtaa tarkkaillen ääntä.

Kappaleet eivät numeroidu oikein

Kappalenumerot saattavat jakautua tai tulla merkityiksi väärin, kun CD-kappaleet jaetaan useisiin pienempiin kappaleisiin digitaalisen äänityksen yhteydessä. Vastaavasti kappalenumerot eivät ehkä ohjelmälähteestä riippuen tule merkityiksi alkuperäisellä tavalla automaattisen kappalemerkinnän ollessa käytössä äänityksen yhteydessä.

Oikea äänitetty/soitettu aika ei ehkä näy näytössä, kun soitetaan monofonisesti äänitettyjä MD:itä.

Tietoja sarjakopioinnin hallintajärjestelmästä

Digitaaliset äänentoistolaitteet kuten CD-soittimet, MD-soittimet ja DAT-nauhurit tuottavat hyvälaatuisia äänitekopioita helposti, sillä ne käsittelevät musiikkia digitaalisignaaleina.

Musiikkiäänitteiden tekijänoikeuksien suojaamiseksi tässä laitteessa on sarjakopioinnin hallintajärjestelmä, minkä vuoksi voit tehdä digitaalisesti äänitetystä lähteestä vain yhden kopion käyttämällä digitaali-digitaaliiliitäntöjä.

Digitaali-digitaaliiliitäntää käyttämällä voi tehdä vain ensimmäisen polven kopion¹⁾.

Tämä merkitsee:

- Myynnissä olevasta digitaaliäänitteestä (esimerkiksi CD:stä tai MD:stä) voi tehdä kopion, mutta ei toista kopiota tästä ensimmäisen polven kopiosta.
 - Digitaalisesti äänitetystä analogisesta lähteestä (esimerkiksi analogisesta levystä tai musiikkikasetista) tai digitaalisesta satelliittilähetyksestä voi tehdä digitaalisen kopion, mutta tätä ensimmäisen polven kopiota ei voida kopioida uudelleen.
- 1) Ensimmäisen polven kopiolla tarkoitetaan digitaalisen äänilähteen ensimmäistä äänitystä, joka tehdään soittimen digitaalisen tuloliittimen kautta. Jos esimerkiksi äänität DIGITAL IN -liittimeen liitettyltä CD-soittimelta, kyseessä on ensimmäisen polven kopio.

Huomaus

Sarjakopioinnin hallintajärjestelmän rajoitteet eivät vaikuta analogi-analogiliitäntöjen kautta tehtäviin äänityksiin.

Vianetsintä

Jos soittimen käytössä ilmenee jokin seuraavista ongelmista, käytä tätä vianetsintäopasta ongelman ratkaisemiseksi. Jos ongelma ei poistu, ota yhteys lähimpään Sony-jälleenmyyjään.

Soitin ei toimi lainkaan tai toimii puutteellisesti.

MD saattaa olla likainen tai vioittunut. Vaihda MD.

Soitin ei soita levyä.

- Soittimen sisään on muodostunut kosteutta. Ota MD pois soittimesta ja jätä soitin lämpimään paikkaan muutamaksi tunniksi, kunnes kosteus on haihtunut.
- Soitin ei ole päällä. Kytke virta soittimeen painamalla I/⏻-painiketta.
- Soitin ei ehkä ole oikein liitetty vahvistimeen. Tarkista liitäntä (sivu 6).
- MD on työnnetty sisään väärin päin. Työnnä MD levypesään etikettipuoli ylöspäin siten, että nuoli osoittaa aukkoa kohti (sivu 15).
- MD:lle ei ehkä ole äänitetty mitään. Vaihda tilalle levy, jolle on äänitetty.

Äänessä on huomattavasti staattista kohinaa.

Television tai muun vastaavan laitteen voimakas magneettikenttä häiritsee soittimen toimintaa. Siirrä soitin kauemmas voimakkaan magneettikentän lähteestä.

Soitin ei äänitä.

- Soitin ei ole kunnolla liitetty ohjelmälähteeseen. Tarkista liitäntä (sivu 6).
- Valitse oikea ohjelmälähde INPUT-valitsimella.
- Äänitystaso on väärin säädetty. Säädi äänitystaso (sivu 12).
- Soittimeen on asetettu valmiiksi äänitetty MD. Vaihda tilalle äänitettävä MD.
- MD:llä ei ole tarpeeksi tilaa jäljellä. Vaihda tilalle toinen äänitettävä MD, jolla on vähemmän kappaleita tai pyyhi tarpeettomat kappaleet (sivu 18).
- On tapahtunut virtakatkos tai virtajohto on irrotettu kesken äänityksen. Tähän mennessä äänitetyt tiedot ovat saattaneet kadota. Tee äänitystoimet uudelleen.

Soitin ei tee tahdistettua äänitystä CD-soittimen tai video CD-soittimen kanssa.

MD-soittimen mukana toimitettu kaukosäädin ei ole oikein asetettu. Tee kaukosäätimen asetukset uudelleen.

Näytössä näkyvät vuorotellen ilmoitus ja kolmi- tai viisimerkinen aakkosnumeerinen koodi.

Itsediagnoosi on toiminnassa (sivu 29).

Huomaus

Jos soitin ei toimi oikein näiden toimenpiteiden tekemisen jälkeenkään, katkaise virta soittimesta. Irrota virtajohto ja työnnä se sitten takaisin pistorasiaan.

Itsediagnoosi

Itsediagnoosi tarkistaa automaattisesti MD-soittimen tilan virheen sattuesssa ja tuottaa kolmi- tai viisimerkkisen koodin ja virheilmoituksen näyttöön. Jos näytössä näkyy vuorotellen koodi ja ilmoitus, hae ne seuraavasta taulukosta ja tee ohjeen mukaiset korjaustoimet. Jos ongelma ei poistu, ota yhteys lähimpään Sony-jälleenmyyjään.

C11/Protected

- ➔ Poista MD soittimesta ja sulje äänityssuojauksen aukko (sivu 9).

C12/Cannot Copy

- Yritettiin äänittää CD, jonka käyttämää muotoa soitin ei tue, kuten CD-ROM tai video CD.
 - ➔ Poista levy soittimesta ja aseta soittimeen ääni-CD-levy.

C13/REC Error

- ➔ Sijoita soitin vakaalle alustalle ja tee äänitystoimet uudelleen.
- Soittimessa oleva MD on likainen (tahroja, sormenjälkiä tms.), naarmuuntunut tai heikkolaatuinen.
 - ➔ Vaihda levy ja tee äänitystoimet uudelleen.

C13/Read Error

- ➔ Poista MD soittimesta ja aseta se takaisin paikalleen.

C14/TOC Error

- ➔ Vaihda MD.
- ➔ Poista kaikki MD:illä oleva kappaleet, jos se on mahdollista (sivu 19).

Jatkuu

C41/Cannot Copy

- Äänilähde on kopio kaupallisesta musiikkiäänitteestä tai yritettiin äänittää CD-R (Äänitettävä CD).
➔ Sarjakopioinnin hallintajärjestelmä estää digitaalisen kopion tekemisen (sivu 28). CD-R -levyä ei voi äänittää.

C71/Din Unlock

- Tämän ilmoituksen ajoittainen näkyminen johtuu digitaalisiinäinään tallentumisesta. Tämä ei vaikuta äänitykseen.
- Digitaalinen liitäntäjohto on irrotettu tai digitaalinen laite sammutettu äänitettäessä DIGITAL IN -liittimen kautta kytketyltä digitaaliselta laitteelta.
➔ Liitä johto tai kytk digitaalinen laite takaisin päälle.

E0001/MEMORY NG

- Soittimen toiminnassa tarvittavissa sisäisissä tiedoissa on tapahtunut virhe.
➔ Ota yhteys lähimpään Sony-jälleenmyyjään.

E0101/LASER NG

- Optinen luku ei onnistu.
➔ Optiseen lukimeen on saattanut tulla vika. Ota yhteys lähimpään Sony-jälleenmyyjään.

E0201/LOADING NG

- Ongelma latauksessa.
➔ Lataus on ehkä epäonnistunut. Ota yhteys lähimpään Sony-jälleenmyyjään.

Näytön ilmoitukset

Seuraavassa taulukossa selitetään näytössä näkyvät erilaiset ilmoitukset. Myös itsediagnoosi näyttää ilmoituksia (katso tätä sivua).

Auto Cut

Automaattinen leikkaustoiminto on päällä (sivu 11).

Blank Disc

Soittimeen on asetettu uusi (tyhjä) tai pyyhitty MD.

Cannot Copy

Yritettiin tehdä toinen kopio digitaalisesti kopioidusta MD:stä (sivu 28).

Cannot Edit

Yritettiin editoida MD:tä ohjelmoidun tai hajasoiton aikana tai yritettiin muuttaa LP2 tai LP4-stereomuodolla äänitetyn MD:n äänitystasoa.

Disc Full

MD on täynnä (sivu 28).

Impossible

Soitin ei voi tehdä äänitystä tai editointia (sivut 20 ja 21).

Incomplete!

S.F-editointia (äänitystason muuttaminen äänityksen, noston tai häivytyksen jälkeen) ei tehty oikein, koska soitinta siirrettiin äänityksen ollessa kesken tai vaihtoehtoisesti MD on voittunut tai likainen.

Initialize (vilkkuu)

Asetusvalikon asetukset ovat kadonneet. Tai ajastimella äänitetty sisältö on kadonnut ajan kuluessa eikä sitä voida tallentaa levyllä. Vaihtoehtoisesti ohjelmoitua soittoa ei voitu käynnistää johtuen ohjelman katoamisesta ajan kuluessa. (Ilmoitus vilkkuu noin neljän sekunnin ajan, kun kytket virran soittimeen painamalla I/⏻ -painiketta.)

Name Full!

MD:n nimille varattu tila (noin 1.700 merkkiä) on täytynyt.

No Change

Yritettiin muuttaa äänitystasoa äänityksen jälkeen painamalla AMS- tai YES-painiketta muuttamatta kuitenkaan äänitystasoa, joten muutosta ei tehty.

No Disc

Soittimessa ei ole MD:tä.

No Name

Kappaleella tai levyllä ei ole nimeä.

Premastered

Yritettiin äänittää tai editoida valmiiksi äänitettyä MD:tä.

StepFull!

Ohjelma sisältää suurimman mahdollisen määrän kappaleita. Kappaleita ei voida enää lisätä.

S.F Edit!

Yritettiin tehdä toista toimintoa S.F-editoinnin aikana (äänitystason muuttaminen äänityksen jälkeen, nosto, häivytyks). Muita toimintoja ei voida tehdä, kun S.F-editointimuoto on päällä.

Tr Protected

Yritit poistaa suojatun kappaleen.

(S.F) Edit NOW

Painettiin I/⏪ -kytkintä S.F-editoinnin aikana (äänitustason muuttaminen äänityksen jälkeen, nosto, häivytytys).
Jos soittimesta katkaistaan virta S.F-editointimuodon ollessa päällä, tekemäsi muutokset eivät toteudu oikein. Tee muutokset loppuun ja poistu S.F-editointimuodosta ennen kuin kytket virran laitteesta. Jos katkaisit virran laitteesta vahingossa kesken muutosten teon, paina I/⏪ -painiketta ilmoituksen näkyessä näytössä.

Smart Space

Älykäs harvennus on päällä (sivu 11).

TOC Reading

Soitin tarkistaa MD:n hakemistoa (TOC).

Asetusvalikko

Valikkorivi	Viittaus sivuun
T.Mark	10
LS(T)	10
S.Space	11
P.Hold	12
Fin	26
F.out	26
Sleep	26
LPstamp	9

Tekniset tiedot

Järjestelmä	Digitaalinen MiniDisc audiojärjestelmä
Levyn Laser	MiniDisc Puolijohdelaser ($\lambda = 780 \text{ nm}$) Väilykskesto: Jatkuva
Laserlähtöteho	Alle $44,6 \mu\text{W}^1$
1) Tämä lähtöarvo on mitattu 200 mm:n etäisyydellä optisen linssin lukupäälökhon pinnalta 7 mm:n aukolla.	
Laserdiodi Kierrosnopeus (CLV) Virheenkorjaus	Materiaali: GaAlAs 400 k/min – 900 k/min ACIRC (Advanced Cross Interleave Reed Solomon Code)
Näytteenottotaajuus	44,1 kHz

Koodaus

Modulaatiojärjestelmä
Kanavien lukumäärä
Taajuusvaste

Signaali-kohinasuhde
Huojuunta ja värinä

Tuloliitännät

ANALOG IN

DIGITAL OPTICAL IN

Lähtöliitännät

ANALOG OUT

Yleistä

Virtalähde

Euroopan malli:

Tehonkulutus

Mitat (noin)

Paino (noin)

Vakiovarusteet

Äänen liitäntäjohtodot (2)

Valokaapeli (1)

Kaukosäädin (1)

R6 (AA-kokoiset) paristot (2)

US ja ulkomaiset patentit ovat Dolby Laboratories lisenssöimiä.

Pidätämme oikeuden muuttaa ulkoasua ja teknisiä ominaisuuksia ilman erillistä ilmoitusta.

ATRAC (Adaptive Transform Acoustic Coding)/ATRAC 3
EFM (8 – 14 modulaatio)
2 stereokanavaa
5 – 20.000 Hz $\pm 0,5 \text{ dB}$ soiton aikana
Yli 96 dB soiton aikana
Alle mittaustarkkuuden

Liitintyyppi: ääni
Impedanssi:
47 kilo-ohmia
Nimellistulo: 500 mVrms
Vähimmäistulo:
125 mVrms
Liitintyyppi: Optinen
neljömäinen
Impedanssi: 660 nm
(optinen aallonpituus)

Liitintyyppi: ääni
Nimellislähtö: 2 Vrms
(50 kilo-ohmilla)
Kuormitusimpedanssi: yli
10 kilo-ohmia

Vaihtovirta 230 V,
50/60 Hz
14 W (0,5 W
valmiustilassa)
430 x 95 x 285 mm
(l/k/s) ml. ulkonevat osat
ja säätimet
3,0 kg

